

МИР
ЛИТЕРАТУРНЫХ
ГЕРОЕВ

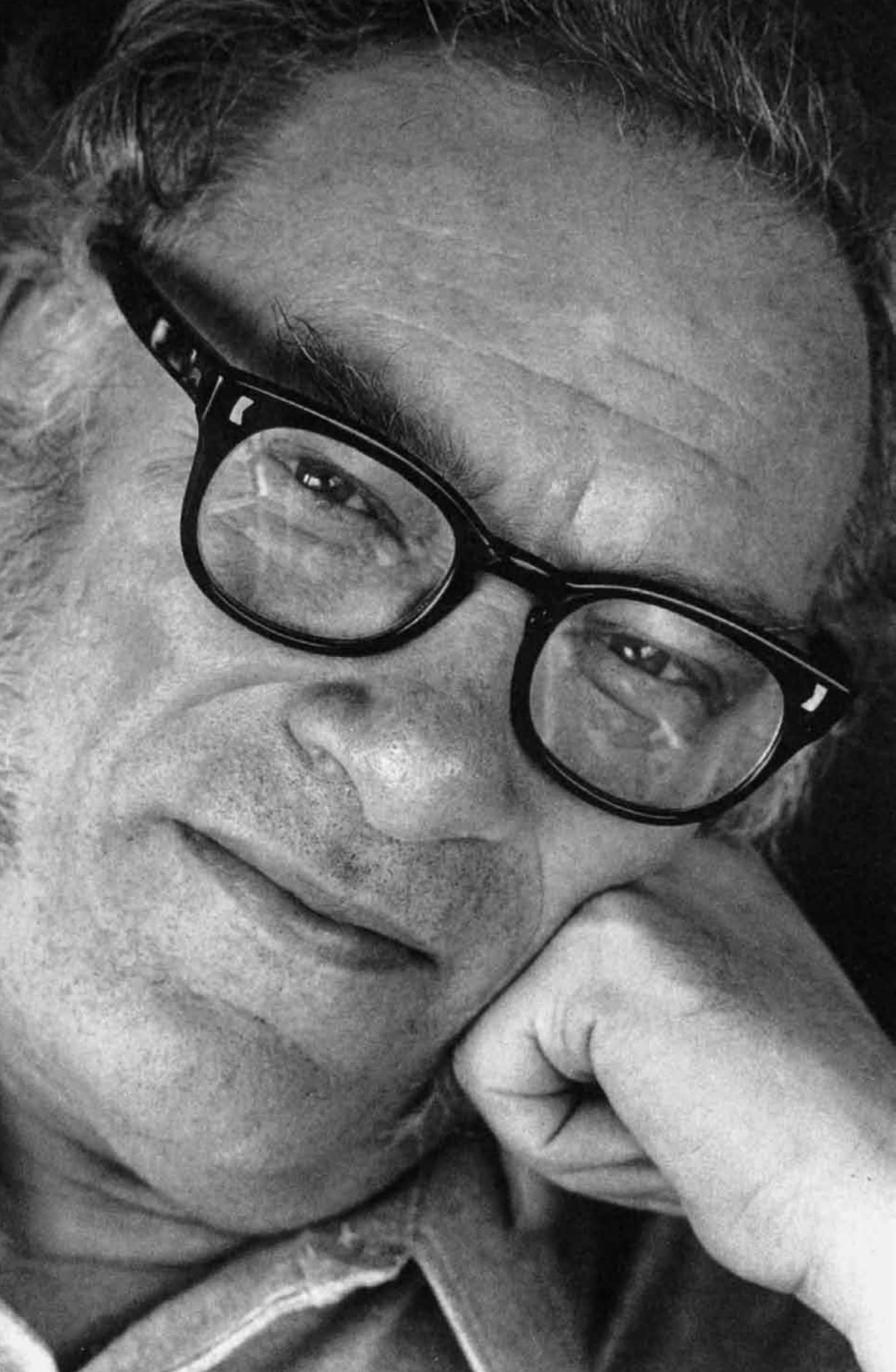

Коллекция
«Фантастика»



Об авторе

Американский писатель *Айзек Азимов* (1920—1992), популяризатор науки и мастер научной фантастики, стал одним из тех писателей, которые еще при жизни получают громкое и единодушное признание.

Азимов родился в селе Петровичи Шумяцкого района Смоленской губернии (ныне Могилевская область Белорусии), в детстве он знал только идиш. В 1923 году его семья эмигрировала в Америку.

Азимов начал писать рано, а его творческое наследие насчитывает около пятисот книг. В 1957 году Азимов стал лауреатом премии фонда Томаса Альвы Эдисона за книгу «Кирпичики мироздания», посвященную химическим элементам. В 1960 году Ассоциация американских кардиологов удостоила его премии Говарда за книгу о химии крови — «Река обетованная». Умение рассказывать понятным и доступным языком о научных проблемах принесло ему еще немало наград, и в частности Вестингаузовскую премию за популяризацию науки. Но поистине ошеломляющего успеха Айзек Азимов добился в фантастике. Лауреатом своей первой по счету премии «Хьюго» — главной американской премии за литературные достижения в области научной фантастики — он стал, когда ему исполнилось 43 года. Далее последовала аналогичная на-

града за серию романов «Основание» (Азимов получил ее в номинации «За лучшую серию научной фантастики всех времен»). Он добился еще нескольких «Хьюго» — за роман «Сами боги», за повесть «Двухсотлетний человек»...

А в 1983 году эту премию ему вручили с формулировкой: «Великому мастеру».

Его фантастичные, но гениально сформулированные три закона роботехники уже легли в основу вполне реального «Устава этических норм для роботов», который с 2007 года разрабатывает правительство Южной Кореи. Самые известные произведения Айзека Азимова — «Я, робот», «Звезды как пыль», «Конец Вечности», «Сами боги», «Двухсотлетний человек».

Три закона роботехники

Робот не может причинить вред человеку или своим бездействием допустить, чтобы человеку был причинен вред.

Робот должен повиноваться всем приказам, которые дает человек, кроме тех случаев, когда эти приказы противоречат Первому Закону.

Робот должен заботиться о своей безопасности в той мере, в какой это не противоречит Первому и Второму Законам.

*Из «Руководства по роботехнике»,
56-е издание, 2058 год*

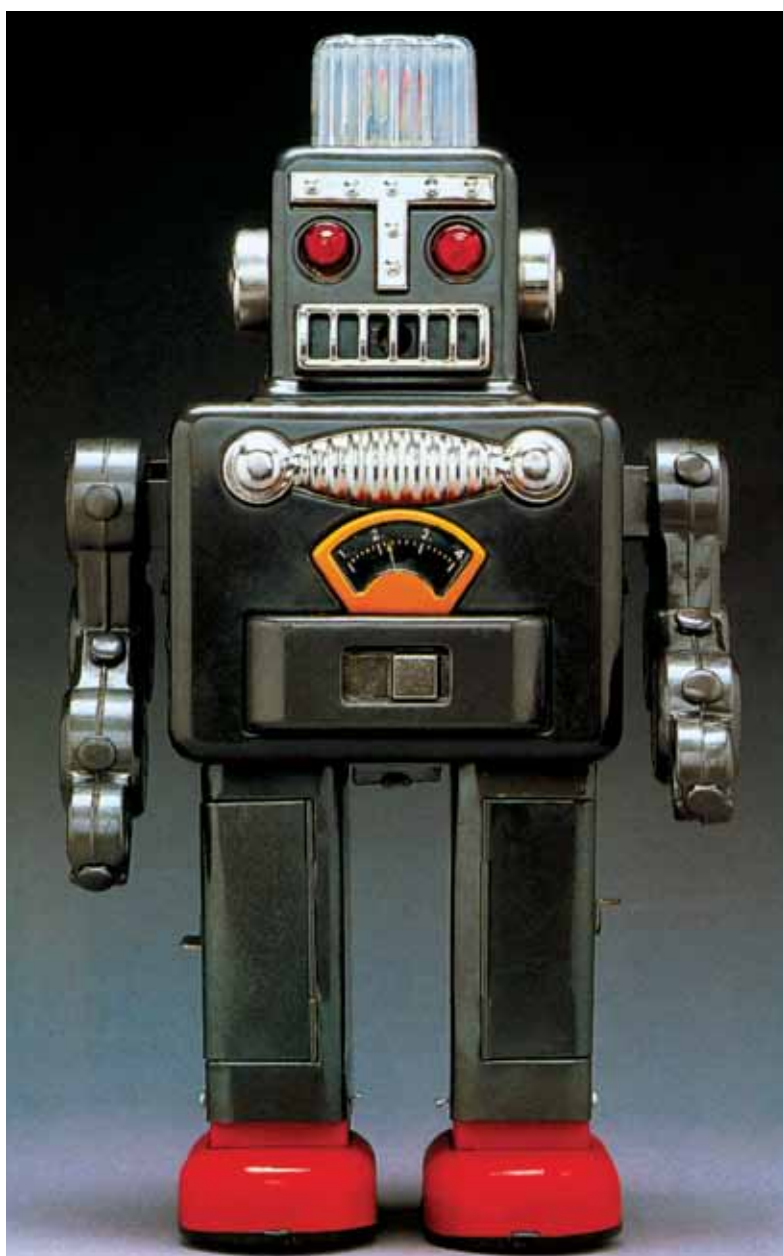

Я посмотрел свои заметки, и они мне не понравились. Те три дня, которые я провел на предприятиях фирмы «Ю. С. Роботс», я мог бы с таким же успехом просидеть дома, изучая энциклопедию.

Как мне сказали, Сьюзен Кэлвин родилась в 1982 году. Значит, теперь ей семьдесят пять. Это известно каждому. Фирме «Ю. С. Роботс энд Мекэникел Мэн Корпорэйшн» тоже семьдесят пять лет. Именно в тот год, когда родилась доктор Кэлвин, Лоуренс Робертсон основал предприятие, которое со временем стало самым необыкновенным промышленным гигантом в истории человечества. Но и это тоже известно каждому.

В двадцать лет Сьюзен Кэлвин присутствовала на том самом занятии семинара по психоматематике, когда доктор Альфред Лэннинг из «Ю. С. Роботс» продемонстрировал первого подвижного робота, обладавшего голосом. Этот большой, неуклюжий, уродливый робот, от которого разило машинным маслом, был предназначен для использования в проектировавшихся рудниках на Меркурии. Но он умел говорить, и говорить разумно.

На этом семинаре Сьюзен не выступала. Она не приняла участия и в последовавших за ним бурных дискуссиях. Мир

не нравился этой малообщительной, бесцветной и неинтересной девушке с каменным выражением и гипертрофированным интеллектом, и она сторонилась людей.

Но слушая и наблюдая, она уже тогда почувствовала, как в ней холодным пламенем загорается увлечение.

В 2005 году она окончила Колумбийский университет и поступила в аспирантуру по кибернетике.

Изобретенные Робертсоном позитронные мозговые связи превосходили все достигнутое в середине XX века в области вычислительных машин и совершили настоящий переворот. Целые мили реле и фотоэлементов уступили место пористому платиново-иридиевому шару размером с человеческий мозг.

Сьюзен научилась рассчитывать необходимые параметры, определять возможные значения переменных позитронного «мозга» и разрабатывать такие схемы, чтобы можно было точно предсказать его реакцию на данные раздражители.

В 2008 году она получила степень доктора и поступила на «Ю. С. Роботс» в качестве робопсихолога, став, таким образом, первым выдающимся специалистом в этой новой области науки. Лоуренс Робертсон тогда все еще был президентом компании, Альфред Лэннинг — научным руководителем.

За пятьдесят лет на глазах Сьюзен Кэлвин прогресс человечества изменил свое русло и рванулся вперед.

Теперь она уходила в отставку, — насколько это вообще было для нее возможно. Во всяком случае, она позволила повесить на двери своего старого кабинета табличку с чужим именем.

Вот, собственно, и все, что было у меня записано. Были еще длинные списки ее печатных работ, принадлежащих ей патентов, точная хронология ее продвижения по службе, — короче, я знал до мельчайших деталей всю ее официальную биографию.

Но мне было нужно другое. Серия очерков для «Интерпланетери Пресс» требовала большего. Гораздо большего.

Я так ей и сказал.

— Доктор Кэлвин, — сказала я, — для публики вы и «Ю. С. Роботс» — одно и то же. Ваша отставка будет концом целой эпохи.

— Вам нужны живые детали?

Она не улыбнулась. По-моему, она вообще никогда не улыбается. Но ее острый взгляд не был сердитым. Я почувствовал, как он пронизал меня до самого затылка, и понял, что она видит меня насквозь. Она всех видела насквозь. Тем не менее я сказал:

— Совершенно верно.

— Живые детали о роботах? Получается противоречие.

— Нет, доктор. О вас.

— Ну, меня тоже называют роботом. Вам, наверное, уже сказали, что во мне нет ничего человеческого.

Мне это действительно говорили, но я решил промолчать.

Она встала со стула. Она была небольшого роста и выглядела хрупкой.

Вместе с ней я подошел к окну.

Конторы и цеха «Ю. С. Роботс» были похожи на целый маленький, правильно распланированный городок. Он раскинулся перед нами, плоский, как аэрофотография.

— Когда я начала здесь работать, — сказала она, — у меня была маленькая комнатка в здании, которое стояло где-то вон там, где сейчас котельная. Это здание снесли, когда вас не было на свете. В комнате сидели еще три человека. На мою долю приходилось полстола. Все наши роботы производились в одном корпусе. Три штуки в неделю. А посмотрите сейчас!

— Пятьдесят лет — долгий срок. — Я не придумал ничего лучше этой избитой фразы.

— Ничуть, если это ваше прошлое, — возразила она. — Я думаю, как это они так быстро пролетели.

Она снова села за стол. Хотя выражение ее лица не изменилось, но ей, по-моему, стало грустно.

— Сколько вам лет? — поинтересовалась она.

— Тридцать два, — ответил я.

— Тогда вы не помните, каким был мир без роботов. Было время, когда перед лицом Вселенной человек был одинок и не имел друзей. Теперь у него есть помощники, существа более сильные, более надежные, более эффективные, чем он, и абсолютно ему преданные. Человечество больше не одиноко. Вам это не приходило в голову?

— Боюсь, что нет. Можно будет процитировать ваши слова?

— Можно. Для вас робот — это робот. Механизмы и металл, электричество и позитроны. Разум, воплощенный в железе! Создаваемый человеком, а если нужно, и уничтожаемый человеком. Но вы не работали с ними, и вы их не знаете. Они чище и лучше нас.

Я попробовал осторожно подзадорить ее:

— Мы были бы рады услышать кое-что из того, что вы знаете о роботах, что вы о них думаете. «Интерплэнетери Пресс» обслуживает всю Солнечную систему. Миллиарды потенциальных слушателей, доктор Кэлвин! Они должны услышать ваш рассказ.

Но подзадоривать ее не приходилось. Не слушая меня, она продолжала:

— Все это можно было предвидеть с самого начала. Тогда мы продавали роботов для использования на Земле — это было еще даже до меня. Конечно, роботы тогда еще не умели говорить. Потом они стали больше похожи на человека, и начались протесты. Профсоюзы не хотели, чтобы роботы конкурировали с человеком; религиозные организации возражали из-за своих предрассудков. Все это было смешно и вовсе бесполезно. Но это было.



Я записывал все подряд на свой карманный магнитофон, стараясь незаметно шевелить пальцами. Если немного попрактиковаться, то можно управлять магнитофоном, не вынимая его из кармана.

— Возьмите историю с Робби. Я не знала его. Он был пущен на слом как безнадежно устаревший за год до того, как я поступила на работу. Но я видела девочку в музее.

Она умолкла. Ее глаза затуманились. Я тоже молчал, не мешая ей углубиться в прошлое. Это прошлое было таким далеким!

— Я услышала эту историю позже. И когда нас называли создателями демонов и святотатцами, я всегда вспоминала о нем. Робби был немой робот. Его выпустили в 1996 году, еще до того, как роботы стали крайне специализированными, и он был продан для работы в качестве няньки.

— Кого?

— Няньки...

—————

Робби

— **Девяносто восемь...** девяносто девять... сто!

Глория отвела пухлую ручку, которой она закрывала глаза, и несколько секунд стояла, сморщив нос и моргая от солнечного света. Пытаясь смотреть сразу во все стороны, она осторожно отошла на несколько шагов от дерева.

Вытянув шею, она вглядывалась в заросли кустов справа от нее, потом отошла от дерева еще на несколько шагов, стараясь заглянуть в самую глубину зарослей.

Глубокую тишину нарушало только непрерывное жужжание насекомых и время от времени чириканье какой-то неутомимой птицы, не боявшейся полуденной жары.

Глория надулась.

— Ну конечно, он в доме, а я ему миллион раз говорила, что это нечестно.

Плотно сжав губки и сердито нахмурившись, она решительно зашагала к двухэтажному домику, стоявшему по другую сторону аллеи.

Когда Глория услышала сзади шорох, за которым последовал размеренный топот металлических ног, было уже поздно. Обернувшись, она увидела, что Робби покинул свое убежище и полным ходом несется к дереву.

Глория в отчаянии закричала:

— Постой, Робби! Это нечестно! Ты обещал не бежать, пока я тебя не найду!

Ее ножки, конечно, не могли угнаться за гигантскими шагами Робби. Но в трех метрах от дерева Робби вдруг резко сбавил скорость. Сделав последнее отчаянное усилие, запыхавшаяся Глория пронеслась мимо него и первая дотронулась до заветного ствола.

Она радостно повернулась к верному Робби и, платя черной неблагодарностью за принесенную жертву, принялась жестоко насмехаться над его неумением бегать.

— Робби не может бегать! — кричала она во всю силу своего восьмилетнего голоса. — Я всегда его обгоню! Я всегда его обгоню!

Она с упоением распевала эти слова.

Робби, конечно, не отвечал. Вместо этого он сделал вид, что убегает, и Глория ринулась вслед за ним. Пятясь, он ловко увертывался от девочки, так что она, бросаясь в разные стороны, тщетно размахивала руками, хватала пустоту и, задыхаясь от хохота, кричала:

— Робби! Стой!

Тогда он неожиданно повернулся, поймал ее, поднял на воздух и завертел вокруг себя. Ей показалось, что весь мир на мгновение провалился вниз, в голубую пустоту под ногами, к которой тянулись зеленые верхушки деревьев. Потом Глория снова оказалась на траве. Она прижалась к Робби, крепко держась за твердый металлический палец.

Через некоторое время Глория отдышалась. Она сделала напрасную попытку поправить свои растрепавшиеся волосы, бессознательно подражая движениям матери, и изогнулась назад, чтобы посмотреть, не порвалось ли ее платье. Потом она шлепнула рукой по туловищу Робби.

— Нехороший! Я тебя нашлепаю!

Робби съезжился, закрыв лицо руками, так что ей пришлось добавить:

— Ну, не бойся, Робби, не нашлепаю. Но теперь моя очередь прятаться, потому что у тебя ноги длиннее и ты обещал не бежать, пока я тебя не найду.

Робби кивнул головой — небольшим параллелепипедом с закругленными углами. Голова была укреплена на туловище подобной же формы, но гораздо большем — при помощи короткого гибкого сочленения. Робби послушно повернулся к дереву. Тонкая металлическая пластинка опустилась на его горящие глаза, и изнутри туловища раздалось ровное гулкое тиканье.

— Смотри не подглядывай и не пропускай счета! — предупредила Глория и бросилась прятаться.

Секунды отсчитывались с неизменной правильностью. На сотом ударе веки Робби поднялись, и вновь загоревшиеся красным светом глаза оглядели поляну. На мгновение они остановились на кусочке яркого ситца, торчавшем из-за камня. Робби подошел поближе и убедился, что за камнем действительно притаилась Глория. Тогда он стал медленно приближаться к ее убежищу, все время оставаясь между Глорией и деревом. Наконец, когда Глория была совсем на виду и не могла даже притворяться, что ее не видно, Робби протянул к ней одну руку, а другой со звоном ударил себя по ноге. Глория, надувшись, вышла.

— Ты подглядывал! — явно несправедливо воскликнула она. — И потом, мне надоело играть в прятки. Я хочу кататься.

Но Робби был оскорблен незаслуженным обвинением. Он осторожно уселся на землю и покачал тяжелой головой. Глория немедленно изменила тон и перешла к нежным уговорам:

— Ну, Робби! Я просто так сказала, что ты подглядывал! Ну, покатай меня!

Но Робби не так просто было уговорить. Он упрямо уставился в небо и еще более выразительно покачал головой:

— Ну, пожалуйста, Робби, пожалуйста, покатай меня!

Она крепко обняла его за шею розовыми ручками. Потом ее настроение внезапно переменилось, и она отошла в сторону.

— А то я заплачу!

Ее лицо заранее устрашающе перекошилось. Но жестокосердный Робби не обратил никакого внимания на эту ужасную угрозу. Он в третий раз покачал головой. Глория решила, что нужно пустить в действие главный козырь.

— Если ты меня не покатаешь, — воскликнула она, — я больше не буду тебе рассказывать сказок, вот и все. Никогда!

Этот ультиматум заставил Робби сдаться немедленно и безоговорочно. Он закивал головой так энергично, что его металлическая шея загудела. Потом он осторожно поднял девочку на свои широкие, плоские плечи.

Слезы, которыми грозила Глория, немедленно испарились, и она даже вскрикнула от восторга. Металлическая «кожа» Робби, в которой нагревательные элементы поддерживали постоянную температуру в 21 градус, была приятной на ощупь, а барабания пятками по его груди, можно было извлечь восхитительно громкие звуки.

— Ты самолет, Робби. Ты большой серебристый самолет. Только вытяни руки, раз уж ты самолет.

Логика была безупречной. Руки Робби стали крыльями, а сам он — серебристым самолетом. Глория резко повернула его голову и наклонилась вправо. Он сделал крутой вираж. Глория уже снабдила самолет мотором: «Б-р-р-р-р», а потом и пушками: «Пу! Пу-пу-пу!» За ними гнались пираты, и орудия косили их, как траву.

— Готов еще один... Еще двое!.. — кричала она.

Потом Глория важно произнесла:

— Скорее, ребята! У нас кончаются боеприпасы!

Она неустрашимо целилась через плечо. И Робби превратился в тупоносый космический корабль, с предельным ускорением прорезающий пустоту.

Он несся через поляну к зарослям высокой травы на другой стороне. Там он остановился так внезапно, что раскрас-

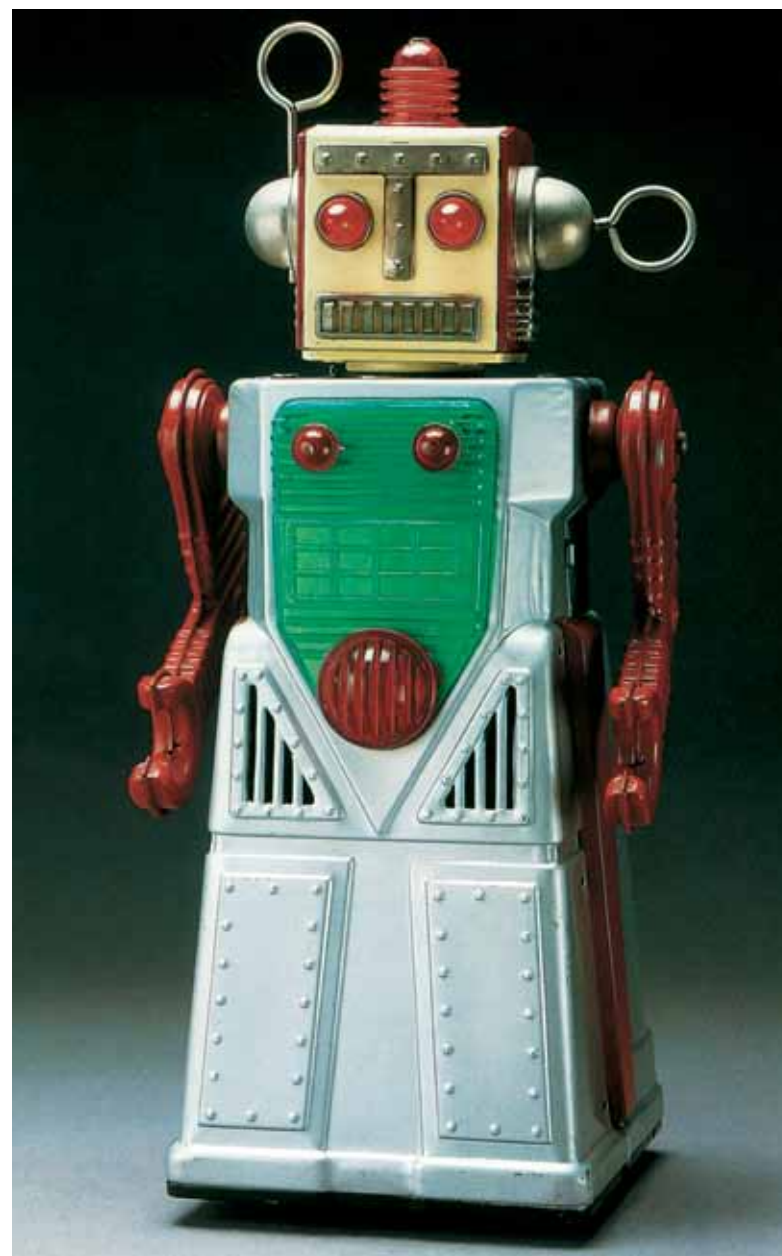

невшаяся наездница вскрикнула, и вывалил ее на мягкий зеленый травяной ковер.

Глория, задыхаясь, восторженно шептала:

— Ой, как здорово!..

Робби дал ей отдышаться и осторожно потянул за торчавшую прядь волос.

— Ты чего-то хочешь? — спросила Глория, широко раскрыв глаза в наигранном недоумении. Ее безыскусная хитрость ничуть не обманула огромную «няньку». Робби снова потянул за ту же прядь, чуть посильнее.

— А, знаю. Ты хочешь сказку.

Робби быстро закивал головой.

— Какую?

Робби описал пальцем в воздухе полукруг.

Девочка запротестовала:

— Опять? Я же тебе про Золушку миллион раз рассказывала. Как она тебе не надоела? Это же сказка для маленьких!

Железный палец снова описал полукруг.

— Ну ладно.

Глория уселась поудобнее, припомнила про себя все подробности сказки (вместе с прибавлениями собственного сочинения) и начала:

— Ты готов? Так вот, давным-давно жила красивая девочка, которую звали Элла. А у нее была ужасно жестокая мачеха и две очень некрасивые и очень-очень жестокие сестры...

Глория дошла до самого интересного места — уже било полночь и все снова превращалось в кучу мусора, а Робби напряженно, с горящими глазами слушал, когда их прервали.

— Глория!

Это был раздраженный голос женщины, которая звала не в первый раз и у которой нетерпение, судя по интонациям, начало сменяться тревогой.

— Мама зовет, — сказала Глория не очень радостно. — Лучше отнеси меня домой, Робби.

Робби с готовностью повиновался. Что-то подсказывало ему, что миссис Вестон лучше подчиняться без малейшего промедления. Отец Глории редко бывал дома днем, если не считать воскресений (а это было как раз воскресенье), и когда он появлялся, то оказывался добродушным и сочувствующим человеком. Но мать Глории была для Робби источником беспокойства, и он всегда испытывал смутное побуждение улизнуть от нее куда-нибудь подальше.

Миссис Вестон увидела их, как только они поднялись из травы, и вернулась в дом, чтобы там их встретить.

— Я кричала до хрипоты, Глория, — строго сказала она. — Где ты была?

— Я была с Робби, — дрожащим голосом отвечала Глория. — Я рассказывала ему про Золушку и забыла про обед.

— Ну жаль, что Робби тоже забыл про обед. — И, словно вспомнив о присутствии робота, она обернулась к нему. — Можешь идти, Робби. Ты ей сейчас не нужен. И не приходи, пока не позову, — грубо прибавила она.

Робби повернулся к двери, но заколебался, услышав, что Глория встала на его защиту:

— погоди, мама, нужно, чтобы он остался! Я еще не кончила про Золушку. Я ему обещала рассказать про Золушку и не успела.

— Глория!

— Честное-пречестное слово, мама, он будет сидеть тихо-тихо, так что его и слышно не будет. Он может сидеть на стуле в уголке и молчать... то есть ничего не делать. Правда, Робби?

В ответ Робби закивал своей массивной головой.

— Глория, если ты сейчас же не прекратишь, ты не увидишь Робби целую неделю!

Девочка понурила голову.

— Ну ладно. Но ведь «Золушка» — его любимая сказка, а я ее не успела рассказать. Он так ее любит...

Опечаленный робот вышел, а Глория проглотила слезы.

Джордж Вестон чувствовал себя прекрасно. У него было такое обыкновение — по воскресеньям после обеда чувствовать себя прекрасно. Вкусная, обильная домашняя еда; удобный, мягкий старый диван, на котором так приятно развалиться; свежий номер «Таймса»; домашние туфли на ногах и пижама вместо крахмальной рубашки — ну как тут не почувствовать себя прекрасно!

Поэтому он был недоволен, когда вошла его жена. После десяти лет совместной жизни он еще имел глупость ее любить и, конечно же, всегда ей радовался, но послеобеденный воскресный отдых был для него священным, и его представление о подлинном комфорте требовало двух-трех часов полного одиночества. Поэтому он устремил свой взгляд на последние сообщения об экспедиции Лефевра — Йошиды на Марс (на этот раз они стартовали с лунной станции и вполне могли долететь) и сделал вид, что не заметил ее.

Миссис Вестон терпеливо подождала две минуты, потом нетерпеливо еще две и, наконец, не выдержала:

— Джордж!

— Угу...

— Джордж, послушай! Может быть, ты отложишь эту газету и поглядишь на меня?

Газета, шелестя, упала на пол, и Вестон обратил к жене измученное лицо:

— В чем дело, дорогая?

— Ты знаешь, Джордж. Дело в Глории и в этой ужасной машине...

— Какой ужасной машине?

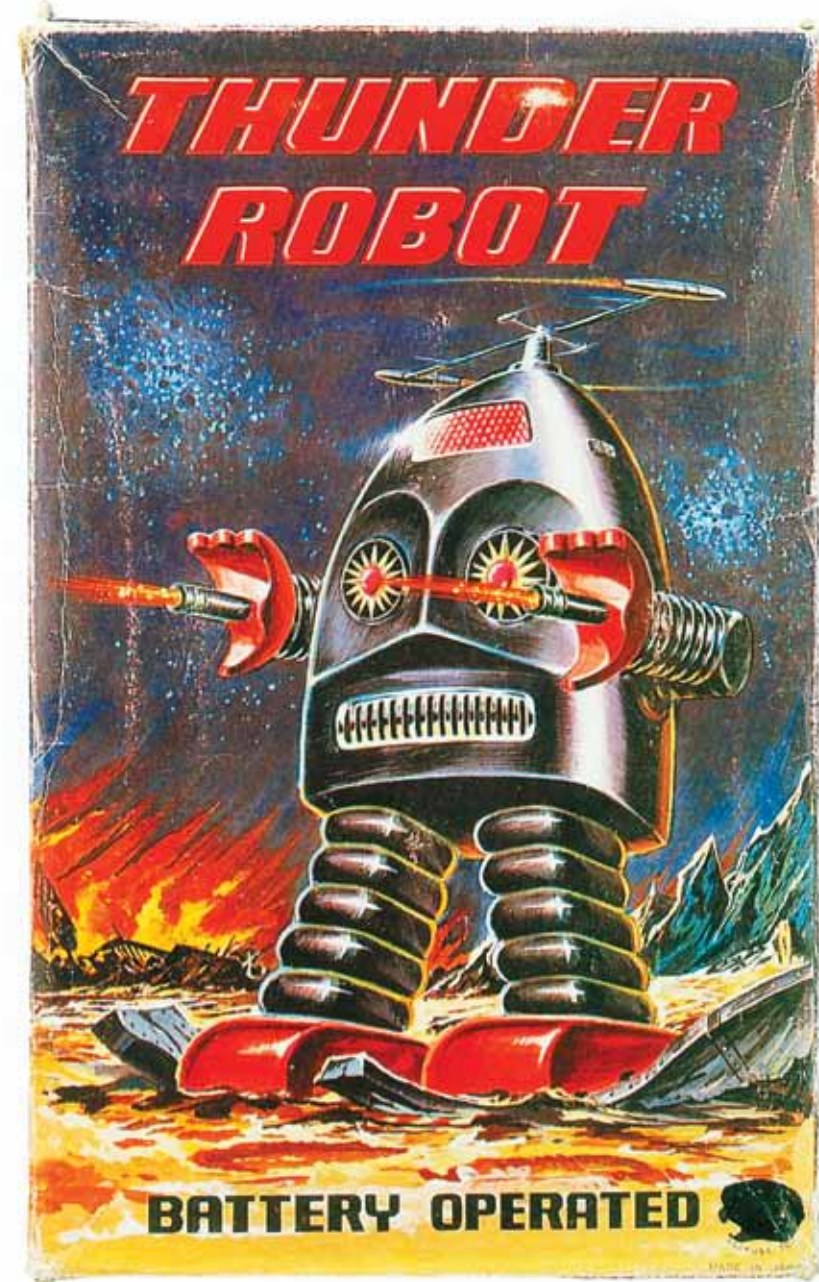

— Пожалуйста, не прикидывайся, будто не понимаешь, о чем я говорю. Речь идет о роботе, которого Глория зовет Робби. Он не оставляет ее ни на минуту.

— Ну а почему он должен ее оставлять? Он для этого и существует. И во всяком случае он — никакая не ужасная машина. Это лучший робот, какой только можно было достать за деньги. А я чертовски хорошо помню, что он обошелся мне в полугодовой заработок. И он стоит этого — он куда умнее половины моих служащих.

Он потянулся к газете, но жена оказалась проворнее ихватила ее.

— Слушай меня, Джордж! Я не хочу доверять своего ребенка машине, и мне все равно, умная она или нет. У нее нет души, и никто не знает, что у нее на уме. Нельзя, чтобы за детьми смотрели всякие металлические штуки!

Вестон нахмурился.

— Когда это ты так решила? Он с Глорией уже два года, а до сих пор я что-то не видел, чтобы ты беспокоилась.

— Сначала все было по-другому. Как-никак новинка, и у меня стало меньше забот, и потом, это было так шикарно... А сейчас я не знаю. Все соседи...

— Ну причём тут соседи? Послушай! Роботу можно бесконечно больше доверять, чем няньке. Ведь Робби был построен только с одной целью — ухаживать за маленьким ребенком. Все его «мышление» рассчитано специально на это. Он просто не может не быть верным, любящим, добрым. Он просто устроен так. Не о каждом человеке это можно сказать.

— Но что-нибудь может испортиться. Какой-нибудь там... — Миссис Вестон запнулась: она имела довольно смутное представление о внутренностях роботов. — Ну, какая-нибудь мелочь сломается, и эта ужасная штука начнет буйствовать, и...

У нее не хватило сил закончить мысль.

— Чепуха, — возразил Вестон, невольно содрогнувшись. — Это просто смешно. Когда мы покупали Робби, мы долго говорили о Первом Законе роботехники. Ты же знаешь, что робот не может причинить вред человеку. При малейшем намеке на то, что может быть нарушен Первый Закон, робот сразу выйдет из строя. Иначе и быть не может, тут математический расчет. И потом, у нас дважды в год бывает механик из «Ю. С. Роботс», — он же проверяет весь механизм. С Робби ничего не может случиться. Скорее уж спятим мы с тобой. А потом, как ты собираешься отнять его у Глории?

Он потянулся к газете, но тщетно: жена швырнула ее через раскрытую дверь в соседнюю комнату.

— В этом-то все и дело, Джордж! Она не хочет больше ни с кем играть! Кругом десятки мальчиков и девочек, с которыми ей следовало бы дружить, но она не хочет. Она не желает даже подходить к ним, пока я ее не заставлю. Девочка не должна так воспитываться. Ты ведь хочешь, чтобы она выросла нормальной? Ты хочешь, чтобы она смогла занять свое место в обществе?

— Грейс, ты воюешь с призраками. Представь себе, что Робби — это собака. Сотни детей с большим удовольствием проводят время с собакой, чем с родителями.

— Собака — совсем другое дело. Джордж, мы должны избавиться от этой ужасной вещи. Ты можешь вернуть ее компании. Я уже узнавала, это можно.

— Узнавала? Так вот, слушай, Грейс! Давай не будем решать сгоряча. Оставим робота, пока Глория не подрастет. И я больше не желаю об этом слышать.

С этими словами он в раздражении вышел.

Два дня спустя миссис Вестон встретила мужа в дверях.

— Джордж, ты должен выслушать меня. В поселке недозволены.

— Чем? — спросил Вестон. Он зашел в ванную, и оттуда послышался плеск, который мог бы заглушить любой ответ.

Миссис Вестон переждала, пока шум прекратится, и сказала: — Недовольны Робби.

Вестон вышел, держа в руках полотенце. Его раскрасневшееся лицо было сердито.

— О чем ты говоришь?

— Это началось уже давно. Я старалась закрывать на это глаза, но больше не хочу. Почти все соседи считают, что Робби опасен. По вечерам детей даже близко не пускают к нашему дому.

— Но мы же доверяем ему своего ребенка!

— В таких делах люди не рассуждают.

— Ну и пусть идут к черту!

— Это не выход. Мне приходится встречаться с ними каждый день в магазинах. А в городе теперь с роботами еще строже. В Нью-Йорке только что приняли постановление, которое запрещает роботам появляться на улицах от захода до восхода солнца.

— Да, но они не могут запретить нам держать робота дома. Грейс, ты, я вижу, снова устраиваешь наступление. Но это бесполезно. Ответ все тот же — нет! Робби останется у нас.

Но он любил жену, и, что гораздо хуже, она это знала. В конце концов бедный Джордж Вестон был всего-навсего мужчиной. А его жена привела в действие все до единой уловки, которых с полным основанием научился опасаться, хотя и тщетно, менее хитрый и более щепетильный пол.

На протяжении следующей недели Вестон десять раз восклицал: «Робби остается — и конец!», и с каждым разом его голос становился все менее уверенным и сопровождался все более внятным стоном отчаяния.

Наконец наступил день, когда Вестон с виноватым видом подошел к дочери и предложил войти посмотреть «замечательный» визивокс в поселке.

Глория радостно всплеснула руками:

— А Робби тоже можно пойти?

— Нет, дорогая, — ответил он, почувствовав отвращение к звуку своего собственного голоса. — Роботов в визивокс не пускают. Но ты ему все расскажешь, когда придешь домой.

Пробормотав последние слова, он отвернулся.

Глория вернулась домой, восхищенная до глубины души, визивокс действительно был необыкновенным зрелищем.

Она еле дождалась, пока отец поставит в подземный гараж реактивный автомобиль.

— Вот теперь, пап, я все расскажу Робби. Ему бы это так понравилось! Особенно когда Фрэнсис Фрэн так ти-и-ихо пятился назад — и прямо в руки человека-леопарда! И ему пришлось бежать! — Она снова засмеялась. — Пап, а на Луне вправду водятся люди-леопарды?

— Скорее всего нет, — рассеянно ответил Вестон. — Это просто смешные выдумки.

Он уже не мог дольше возиться с автомобилем. Нужно было наконец решиться посмотреть фактам в лицо.

Глория побежала через поляну:

— Робби! Робби!

Она внезапно остановилась, увидев красивого щенка колли. Щенок, виляя хвостом, глядел на нее с крыльца серьезными карими глазами.

— Ой, какая чудная собака! — Глория поднялась по ступенькам, осторожно подошла к щенку и погладила его. — Это мне, папа?

К ним присоединилась мать.

— Да, тебе, Глория. Смотри, какая она хорошая — мягкая, пушистая. Она очень добрая. И она любит маленьких девочек.

— А она будет со мной играть?

— Конечно. Она может делать всякие штуки. Хочешь посмотреть?

— Хочу. И я хочу, чтобы Робби тоже на нее посмотрел! Робби! — Она растерянно замолчала. — Наверно, он сидит в комнате и дуется на меня, почему я его не взяла с собой смотреть визивокс. Папа, тебе придется ему все объяснить. Мне он может не поверить, но уж если ты ему скажешь, он будет знать, что так оно и есть.

Губы Вестона сжались. Он посмотрел в сторону жены, но не мог поймать ее взгляда.

Глория повернулась на одной ноге и побежала по ступенькам, крича:

— Робби! Иди посмотри, что мне привезли папа с мамой! Они привезли собаку!

Через минуту испуганная девочка вернулась.

— Мама, Робби нет в комнате. Где он?

Ответа не было. Джордж Вестон кашлянул и внезапно проявил живой интерес к плывущим в небе облакам. Голос Глории задрожал. Она была готова разразиться слезами.

— Где Робби, мама?

Миссис Вестон села и нежно привлекла к себе дочь.

— Не расстраивайся, Глория. По-моему, Робби ушел.

— Ушел? Куда? Куда он ушел, мама?

— Никто не знает, дорогая. Просто ушел. Мы его искали, искали, искали, но не могли найти.

— Значит, он больше не вернется? — Ее глаза округлились от ужаса.

— Может быть, мы его скоро найдем. Мы будем искать. А тем временем ты можешь играть с новой собачкой. Посмотри! Ее зовут Молнией, и она умеет...

Но глаза Глории были полны слез.

— Не хочу я эту противную собаку — я хочу Робби! Хочу, чтобы вы нашли Робби...

Ее чувства стали слишком сильными, чтобы их можно было выразить словами, и она разразилась отчаянным плачем.

Миссис Вестон беспомощно взглянула на мужа, но он только мрачно переступил с ноги на ногу, не сводя пристального взгляда с неба. Тогда она сама принялась утешать дочь.

— Ну что ты плачешь, Глория! Робби — это всего-навсего машина, старая скверная машина. Он не живой.

— Ничего он никакая не машина! — яростно завопила Глория, забыв даже о правилах грамматики. — Он такой же человек, как вы и я, и он мой друг. Хочу, чтобы он вернулся! Мама, хочу, чтобы он вернулся!

Мать вздохнула, признав свою неудачу, и оставила Глорию греть в одиночестве.

— Пусть выплачется, — сказала она мужу. — Детское горе недолговечно. Через несколько дней она забудет о существовании этого ужасного робота.

...Но время показало, что это утверждение миссис Вестон было чересчур оптимистично. Конечно, Глория перестала плакать, но она перестала и улыбаться. С каждым днем она становилась все более молчаливой и мрачной. Постепенно ее несчастный вид сломил миссис Вестон. Сдаться ей не позволяла только невозможность признать перед мужем свое поражение.

Однажды вечером она, кипя яростью, ворвалась в гостиную и села, скрестив руки на груди. Ее муж, вытянув шею, взглянул на нее поверх газеты.

— Что там еще, Грейс?

— Мне пришлось сегодня отдать собаку. Глория сказала, что терпеть ее не может. Я сойду с ума.

Вестон опустил газету, и в его глазах зажегся огонек надежды.

— Может быть... Может быть, нам снова взять Робби? Знаешь, это вполне возможно. Я свяжусь...

— Нет! — сурово ответила она. — Я не хочу об этом слышать. Мы так легко не сдадимся. Мой ребенок не будет

воспитан роботом, даже если понадобятся годы, чтобы отучить ее от Робби.

Вестон разочарованно поднял газету.

— Еще год — и я поседею раньше времени.

— Немного же от тебя помощи, Джордж, — последовал холодный ответ. — Глории нужно переменить обстановку. Конечно, здесь она не может забыть Робби. Здесь о нем напоминает каждое дерево, каждый камень. Вообще мы в самом глупейшем положении, о каком только я слышала. Представь себе — ребенок чахнет из-за разлуки с роботом!

— Ну, ближе к делу. Какую же перемену обстановки ты придумала?

— Мы возьмем ее в Нью-Йорк.

— В город! В августе! Послушай, ты знаешь, что такое Нью-Йорк в августе? Там невозможно жить!

— Но там живут миллионы людей.

— Только потому, что им некуда уехать. Иначе они бы не остались.

— Так вот, теперь и нам придется там пожить. Мы переезжаем немедленно, как только соберем вещи. В городе Глория найдет достаточно развлечений и достаточно друзей. Это встряхнет ее и заставит забыть о роботе.

— О господи, — простонал супруг, — эти раскаленные улицы!

— Мы должны это сделать, — непреклонно ответила жена. — Глория похудела за последний месяц на пять фунтов. Здоровье моей девочки для меня важнее, чем твои удобства.

«Жаль, что ты не подумала о здоровье своей девочки, прежде чем лишить ее любимого робота», — пробормотал он... про себя.

Едва Глория узнала о предстоящем переезде в город, у нее немедленно появились признаки улучшения. Она говорила об



этом событии мало, но всегда с радостным ожиданием. Она снова начала улыбаться, и к ней вернулся почти прежний аппетит.

Миссис Вестон была вне себя от радости. Она не упускала ни одной возможности торжествовать победу над своим все еще скептически настроенным супругом.

— Видишь, Джордж, она помогает укладываться, как ангелочек, и щебечет, будто у нее не осталось никаких забот. Я же говорила — нужно заинтересовать ее чем-то другим.

— Гм, — последовал скептический ответ. — Надеюсь.

Сборы закончились быстро. Городская квартира была готова к их приезду, были наняты двое местных жителей, чтобы присматривать за домом в их отсутствие. Когда наконец наступил день переезда, Глория выглядела совсем как прежде, и ни разу упоминание о Робби не слетело с ее губ. Все в прекрасном настроении погрузились в воздушное такси, которое доставило их в аэропорт. Вестон предпочел бы лететь на собственном вертолете, но он был двухместный и без багажного отделения. Они сели в самолет.

— Иди сюда, Глория, — позвала миссис Вестон. — Я заняла место у окна, чтобы тебе все было видно.

Глория радостно уселась к окну, прилипла к толстому стеклу носом, расплющив его в белый кружок, и смотрела как зачарованная на открывавшуюся картину. Послышался рев моторов. Глория была еще слишком мала, чтобы испугаться, когда земля провалилась далеко вниз, как будто сквозь люк, а она сама стала вдвое тяжелее, чем обычно. Но она была уже достаточно большой, чтобы все это вызвало у нее всепоглощающий интерес. Лишь когда земля стала похожа на маленькое лоскутное одеяло, она оторвалась от окна и повернулась к матери.

— Мама, мы скоро будем в городе? — спросила она, растирая замерзший носик и с любопытством следя за тем, как пятнышко пара, оставшееся на стекле от ее дыхания, медленно уменьшалось и понемногу совсем исчезло.

— Через полчаса, дорогая, — ответила мать и спросила с оттенком тревоги в голосе: — Ты рада, что мы едем? Тебе очень понравится в городе — все эти огромные дома, и люди, и всякие интересные вещи... Мы будем каждый день ходить в визитокс, и в цирк, и на пляж...

— Да, мама, — ответила Глория без особого воодушевления.

В этот момент самолет пролетал над облаком, и Глория была поглощена необычным зрелищем простиравшихся внизу клубов застывшего пара. Потом небо вокруг снова стало чистым, и она повернулась к матери с таинственным видом человека, знающего какой-то секрет.

— А я знаю, зачем мы едем в город!

— Да? — Миссис Вестон была озадачена. — Зачем же?

— Вы мне не говорили, потому что хотели, чтобы это был сюрприз, а я все равно знаю. — Она остановилась, восхищенная собственной проницательностью, а потом весело рассмеялась. — Мы едем в Нью-Йорк, чтобы найти Робби, правда? С сыщиками!

Это заявление застало Джорджа Вестона как раз в тот момент, когда он пил воду. Результат был катастрофическим. Послышалось полузадушенное восклицание, за ним последовал целый фонтан воды и приступ судорожного кашля. Когда все кончилось, Джордж Вестон, покрасневшийся и мокрый, пришел в крайнее раздражение.

Миссис Вестон сохранила самообладание, но когда Глория повторила свой вопрос уже более озабоченным голосом, и ее нервы не выдержали.

— Может быть, — ответила она резко. — Неужели ты не можешь посидеть спокойно и немного помолчать?

Нью-Йорк всегда был обетованной землей для туристов и всех, кто хотел развлечься, а в 1998 году — больше, чем когда бы то ни было. Родители Глории знали это и использовали, как только могли.

По приказанию жены Джордж Вестон оставил свои дела на целый месяц, чтобы провести это время, как он выражался, «развлекая Глорию до последней крайности». Как и все, что делал Вестон, это было выполнено эффективно, по-деловому и исчерпывающе. Месяц еще не прошел, но было сделано все, что находилось в человеческих возможностях.

Глория побывала на верхушке Рузвельт-Билдинг и с высоты в полмили с трепетом смотрела на зубчатую панораму крыш, уходивших вдаль, до самых полей Лонг-Айленда и равнин Нью-Джерси. Они посещали зоопарки, где Глория, замирая от страха и блаженства, разглядывала «настоящего живого льва» (она была немного разочарована, увидев, что его кормят сырыми бифштексами, а не людьми, как она ожидала) и настоятельно требовала, чтобы ей показали кита. Свои сокровища предоставили к их услугам разнообразные музеи, парки, пляжи и аквариумы.

Глория плавала вверх по Гудзону на пароходе, отделанном под стиль веселых 20-х годов. Она летала на экскурсию в стратосферу, где небо окрашивалось в пурпурно-фиолетовый цвет, на нем загорались звезды, а туманная Земля далеко внизу становилась похожа на огромную вогнутую чашу. Она погружалась на подводном корабле со стеклянными стенами в глубины пролива Лонг-Айленд, в зеленый, зыбкий мир, где причудливые морские существа разглядывали ее сквозь стекло и неожиданно, извиваясь, уплывали. Новая сказочная страна, пусть и более прозаическая, открывалась перед ней в магазинах, куда ее водила миссис Вестон.

В общем, когда месяц прошел, Вестоны были убеждены, что они сделали все возможное, чтобы заставить Глорию раз и навсегда забыть о покинувшем ее Робби. Но они не были уверены, что им это удалось.

Где бы Глория ни бывала, она проявляла самый живой интерес ко всем роботам, случавшимся поблизости. Каким бы

захватывающим ни было зрелище, развертывавшееся перед ней, каким бы оно ни было новым и невиданным, — она немедленно забывала о нем, как только замечала хоть уголком глаза какой-нибудь движущийся металлический механизм. Поэтому, гуляя с Глорией, миссис Вестон старательно обходила стороной всех роботов.

Развязка наступила наконец в Музее науки и промышленности. Там для детей была устроена специальная выставка, на которой демонстрировались всевозможные ухищрения и чудеса науки, приспособленные к детскому разумению. Конечно, Вестоны включили эту выставку в свою обязательную программу.

И в тот момент, когда Вестоны стояли, полностью поглощенные созерцанием мощного электромагнита, миссис Вестон внезапно обнаружила, что Глории с ними нет. Первый приступ паники сменился спокойной решимостью, и Вестоны с помощью трех сотрудников музея приступили к тщательным поискам.

Между тем Глория была далека от того, чтобы бесцельно бродить по музею. Для своего возраста она была необыкновенно решительной и целеустремленной девочкой, в этом она определенно пошла в мать. Она заметила на третьем этаже огромную надпись: «К ГОВОРЯЩЕМУ РОБОТУ». Прочитав ее по складам и заметив, что родители не проявляют желания идти в нужном направлении, она приняла самое простое решение. Выждав подходящий момент, когда родители отвлеклись, она спокойно покинула их и пошла туда, куда звала надпись.

Говорящий Робот представлял собой нечто необыкновенное. Это было совершенно непрактичное устройство, имевшее чисто рекламную ценность. Каждый час к нему пускали группу людей в сопровождении экскурсоводов. Дежурному инженеру

осторожным шепотом задавали вопросы. Те из них, которые инженер считал подходящими для Робота, передавались ему.

Все это было довольно скучно. Конечно, хорошо знать, что 14 в квадрате равно 196, что температура в данный момент 22,2°, а давление воздуха — 762,508 мм ртутного столба и что атомный вес натрия 23. Но для этого нет необходимости в работе. Особенно в такой громоздкой, совершенно непортативной массе проводов и катушек, занимавшей больше двадцати пяти квадратных метров.

Редко кто возвращался к Роботу во второй раз. Лишь одна девушка лет пятнадцати тихо сидела на скамейке, ожидая третьего сеанса, когда в комнату вошла Глория.

Глория даже не взглянула на нее. В этот момент люди ее почти не интересовали. Все ее внимание было приковано к огромному механизму на колесиках. На какое-то мгновение она забеспокоилась — Говорящий Робот не был похож на тех, которых она видела. Осторожно, с нотками сомнения в тоненьком голосе Глория начала:

— Mister Robot, простите, пожалуйста, это вы — Говорящий Робот?

Ей казалось, что робот, который на самом деле говорит, заслуживает самой изысканной вежливости.

(На худом, некрасивом лице сидевшей в комнате девушки отразилось напряженное размышление... Она вытащила маленький блокнот и начала что-то быстро писать неразборчивыми каракулями.)

Послышалось маслянистое жужжание шестерен, и механический голос без всякой интонации прогремел:

— Я... робот, который... говорит.

Глория разочарованно смотрела на Робота. Действительно, он говорил, но звуки исходили откуда-то изнутри механизма. У Робота не было лица, к которому можно было бы обращаться.

Она сказала:

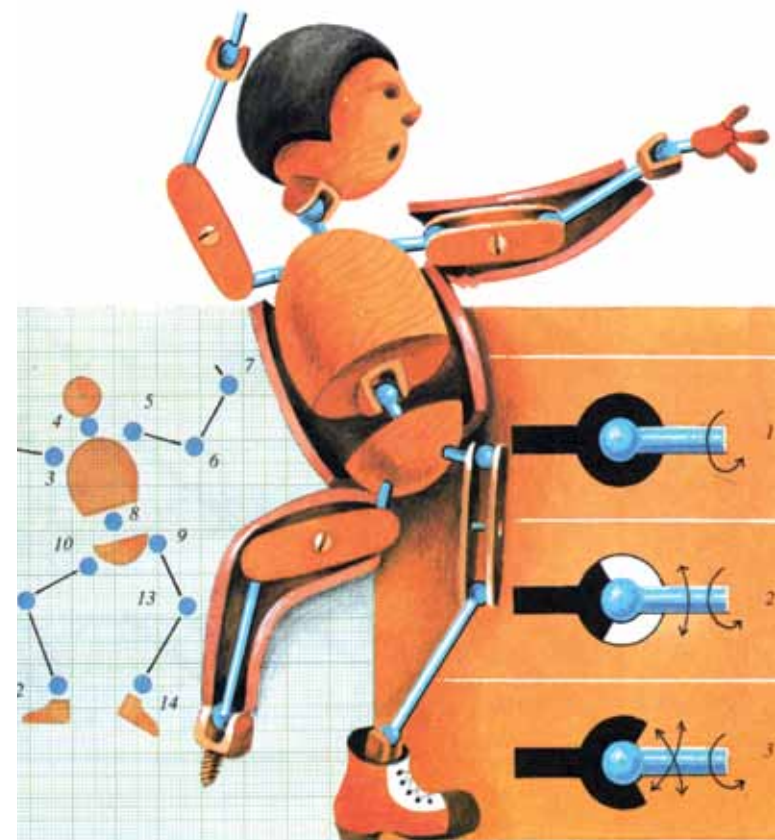

— Не можете ли вы мне помочь, мистер Робот?

Говорящий Робот был создан для того, чтобы отвечать на вопросы. До сих пор ему задавали только такие вопросы, на которые он мог ответить. Поэтому он был вполне уверен в своих возможностях.

— Я... могу... помочь... вам.

— Большое спасибо, мистер Робот. Вы не видели Робби?

— Кто... это... Робби?

— Это робот, мистер Робот. — Она приподнялась на цыпочки. — Он примерно вот такого роста, мистер Робот, не-

множечко выше, и он очень хороший. Знаете, у него есть голова. У вас нет, мистер Робот, а у него есть.

Говорящий Робот не мог за ней поспеть.

— Робот?

— Да, мистер Робот. Как вы, мистер Робот, только он, конечно, не умеет говорить, и он очень похож на настоящего человека.

— Робот... как... я?

— Да, мистер Робот.

Единственным ответом Говорящего Робота было невразумительное шипение, которое время от времени прерывалось бессвязными звуками. Ожидавшееся от него смелое обобщение — представление о себе не как об индивидуальном объекте, а как о части более общей группы, — превышало его силы. Верный своему назначению, он все-таки попытался осмыслить это понятие, в результате чего полдюжины катушек перегорели. Зажужжали аварийные сигналы.

(В этот момент девушка, сидевшая на скамейке, встала и вышла. У нее накопилось уже достаточно материала для доклада «Роботы с практической точки зрения». Это было первое из многих исследований Сьюзен Кэлвин на данную тему.)

Глория, скрывая нетерпение, ждала ответа. Вдруг девочка услышала позади себя крик: «Вот она!» — и узнала голос своей матери.

— Что ты здесь делаешь, противная девчонка?! — кричала миссис Вестон, у которой тревога тут же перешла в гнев. — Ты знаешь, что папа и мама перепугались чуть не до смерти? Зачем ты убежала?

В комнату ворвался дежурный инженер. Схватившись за голову, он потребовал, чтобы ему сообщили, кто из собравшейся толпы испортил машину.

— Вы что, читать не умеете? — вопил он. — Здесь запрещено находиться без экскурсовода!

Глория повысила голос, чтобы перекрыть шум:

— Я только хотела посмотреть на Говорящего Робота, мама. Я думала, он может знать, где Робби — ведь они оба роботы.

Снова вспомнив о Робби, она разразилась горячими слезами.

— Я должна найти Робби! Мама, хочу Робби!

Миссис Вестон, подавив невольное рыдание, сказала:

— О господи! Идем, Джордж! Я больше не могу!

Вечером Джордж Вестон на несколько часов куда-то ушел. На следующее утро он подошел к жене с подозрительно самодовольным видом.

— У меня есть идея, Грейс.

— Насчет чего? — слышался мрачный, равнодушный ответ.

— Насчет Глории.

— Ты не собираешься предложить снова купить этого робота?

— Нет, конечно.

— Ну, тогда я слушаю. Может, хоть ты что-нибудь придумаешь. Все, что я сделала, ни к чему не привело.

— Так вот что мне пришло в голову. Дело в том, что Глория думает о Робби как о человеке, а не как о машине. Естественно, она не может забыть его. А вот если бы нам удалось убедить ее, что Робби — это всего-навсего куча стальных листов и медного провода, оживленная электричеством, тогда она перестанет по нему тосковать. Это психологический подход.

— Как ты предполагаешь это сделать?

— Очень просто. Как ты думаешь, где я был вчера вечером? Я уговорил Робертсона из «Ю. С. Роботс энд Мекэникел Мэн» показать нам завтра все его владения. Мы пойдем втроем, и вот увидишь, когда мы все посмотрим, Глория поймет, что робот — не живое существо.

Глаза миссис Вестон широко раскрылись, и в них появилось что-то похожее на восхищение.

— Послушай, Джордж, это неплохая идея!

Джордж Вестон гордо выпрямился.

— А у меня других не бывает! — заявил он.

Мистер Стразерс был добросовестным управляющим и от природы очень разговорчивым человеком. В результате этой комбинации каждый шаг экскурсии сопровождался подробнейшими — пожалуй, слишком подробными — объяснениями. Тем не менее миссис Вестон слушала внимательно. Она даже несколько раз прерывала его и просила повторить некоторые объяснения как можно проще, чтобы их поняла Глория. Такая высокая оценка его повествовательных способностей приводила мистера Стразерса в благодушное настроение и делала его еще более разговорчивым, если только это было возможно. Но Вестон проявлял все растущее нетерпение.

— Извините меня, Стразерс, — сказал он, прерывая на середине лекцию о фотоэлементах. — А есть ли у вас на заводе участок, где работают одни роботы?

— Что? Ах, да! Конечно! — Стразерс улыбнулся миссис Вестон. — Некоторым образом заколдованный круг: роботы производят новых роботов. Конечно, как правило, мы этого не практикуем. Во-первых, нам этого не позволили бы профсоюзы. Но очень небольшое количество роботов собирается руками роботов — просто в качестве научного эксперимента. Видите ли, — сняв пенсне, он похлопал им по ладони, — профсоюзы не понимают одного, — а я говорю это как человек, который всегда очень симпатизировал профсоюзному движению, — они не понимают, что появление роботов, вначале связанное с некоторыми неурядицами, в будущем неизбежно должно...

— Да, Стразерс, — сказал Вестон, — а как насчет этого участка, о котором вы говорили? Можно нам на него взглянуть? Это было бы очень интересно.

— Да, да, конечно. — Мистер Стразерс одним судорожным движением надел пенсне и в замешательстве кашлянул. — Сюда, пожалуйста.

Провожая Вестонов по длинному коридору и спускаясь по лестнице, он был сравнительно немногословен. Но как только они вошли в хорошо освещенную комнату, наполненную металлическим лязгом, шлюзы открылись, и поток объяснений полился с новой силой.

— Вот! — сказал он гордо. — Одни роботы! Пять человек только присматривают за ними — они даже не находятся в этой комнате. За пять лет, с тех пор как мы начали эксперимент, не было ни единой неисправности. Конечно, здесь собирают сравнительно простых роботов, но...

Для Глории голос управляющего уже давно слился в усыпляющее жужжание. Вся экскурсия казалась ей скучной и бесцельной. Хотя кругом было много роботов, но ни один из них не был даже отдаленно похож на ее Робби, и она смотрела на них с нескрываемым презрением.

Она заметила, что в этой комнате совсем не было людей. Потом ее взгляд упал на шесть или семь роботов, выполнявших какую-то работу за круглым столом посередине комнаты. Ее глаза изумленно и недоверчиво раскрылись. Комната была слишком большой, и она не могла быть окончательно уверена в своей догадке, но один из роботов был похож... был похож... да, это был он!

— Робби!

Ее крик пронизал воздух. Один из роботов за столом вздрогнул и уронил инструмент, который держал в руках. Глория пришла в неистовство от радости. Протиснувшись сквозь ограждение, прежде чем родители успели ее остановить, она

легко спрыгнула на пол, расположенный на несколько футов ниже, и, размахивая руками, помчалась к своему Робби. А трое взрослых остолбенели от ужаса. Они увидели то, чего не заметила взволнованная девочка. Огромный автоматический трактор, тяжело громыхая, надвигался на Глорию.

В считанные доли секунды Вестон опомнился. Но эти доли секунды решили все. Глорию уже нельзя было догнать. Вестон мгновенно перемахнул через перила, однако это была явно безнадежная попытка. Мистер Стразерс отчаянно замахал руками, давая знак рабочим остановить трактор. Но они были всего лишь людьми, и им нужно было время, чтобы выполнить команду.

Один только Робби действовал без промедления и точно. Делая гигантские шаги своими металлическими ногами, он устремился навстречу своей маленькой хозяйке. Дальше все произошло почти одновременно. Одним взмахом руки, ни на мгновение не уменьшив своей скорости, Робби поднял Глорию, так что у нее захватило дыхание. Вестон, не совсем понимая, что происходит, не то что увидел, а скорее почувствовал, как Робби пронесся мимо него, и растерянно остановился. Трактор проехал до тому месту, где должна была находиться Глория, на полсекунды позже Робби, прокатился еще метра три и, заскрежетав, затормозил.

Отдышавшись и вырвавшись из объятий родителей, Глория радостно повернулась к Робби. Для нее произошло лишь одно — она нашла своего друга.

Но на лице миссис Вестон облегчение сменилось подозрением. Она повернулась к мужу. Несмотря на волнение и растрепанные волосы, она выглядела внушительно.

— Это ты устроил?

Джордж Вестон вытер вспотевший лоб. Его рука тряслась, и губы могли сложиться лишь в дрожащую, крайне жалкую улыбку. Миссис Вестон продолжала:

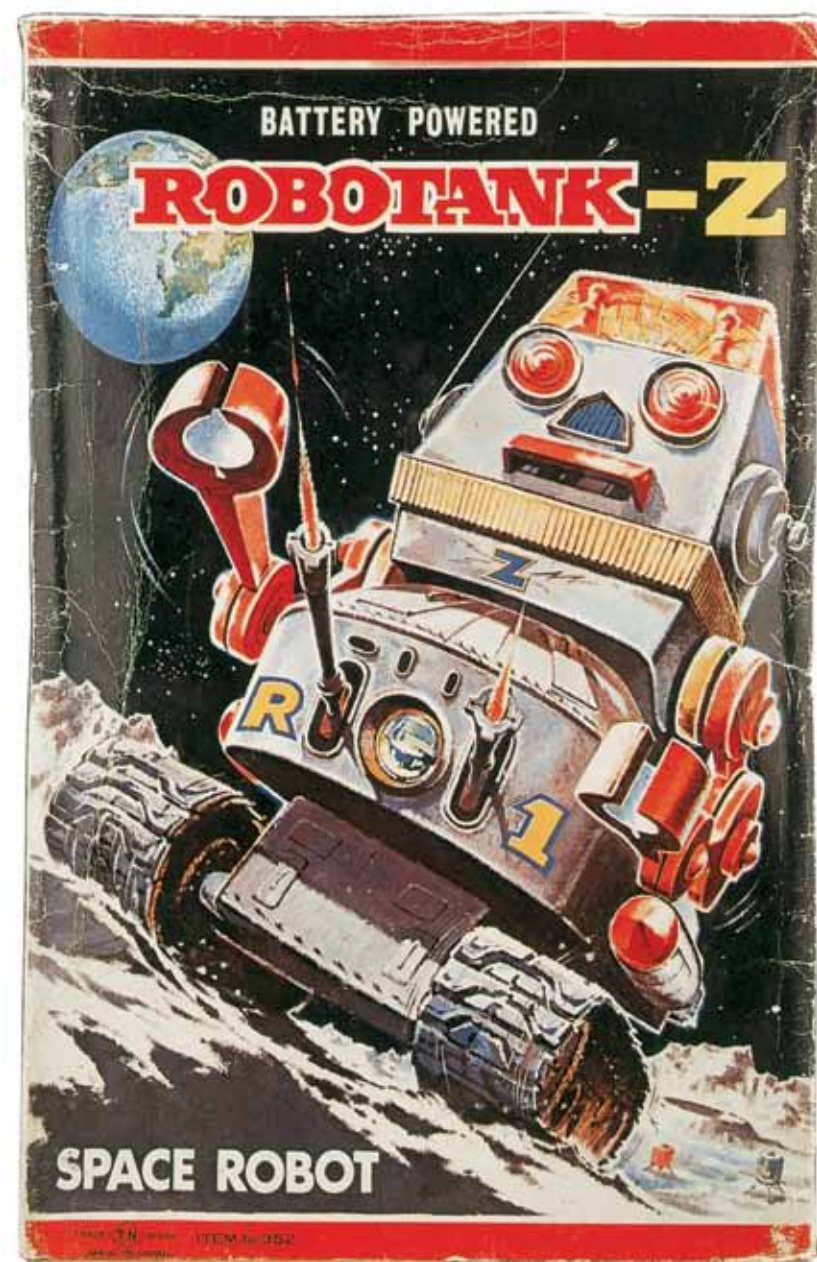

— Робби не предназначался для работы на заводе. Ты нарочно устроил так, чтобы его посадили здесь и чтобы Глория его нашла. Это все ты устроил.

— Ну, я, — сказал Вестон. — Но, Грейс, откуда я мог знать, что встреча будет такой бурной? И потом, Робби спас ей жизнь — ты должна это признать. Ты не сможешь отослать его снова.

Грейс Вестон задумалась. Она рассеянно взглянула в сторону Глории и Робби. Глория так крепко обхватила шею робота, что, будь на его месте существо из плоти и крови, оно бы давно задохнулось. Вне себя от счастья, девочка оживленно болтала всякую чепуху на ухо роботу. Руки Робби, отлитые из хромированной стали и способные завязать бантиком двухдюймовый стальной стержень, нежно обвивались вокруг девочки, а его глаза светились темно-красным светом.

— Ну, — сказала наконец миссис Вестон, — пожалуй, он может остаться у нас, пока его ржавчина не съест.

Сьюзен Кэлвин пожала плечами.

— Конечно, до этого не дошло. Все произошло в 1998 году. К 2002 году изобрели подвижного говорящего робота, и неговорящие модели устарели. Все противники роботов восприняли это как последнюю каплю, переполнившую чашу. Между 2003 и 2007 годами большинство правительств запретило использовать роботов на Земле для любых целей, за исключением научных.

— Так что Глории пришлось в конце концов расстаться с Робби?

— Боюсь, что да. Я думаю, впрочем, что в пятнадцать лет ей это было легче, чем в восемь. Но все же это было глупо и ненужно. Когда я в 2008 году поступила на «Ю. С. Роботс», фирма была в самом тяжелом финансовом положении. Сначала я даже думала, что через несколько месяцев останусь без

работы. Но выход был найден: мы начали осваивать внеземной рынок.

— И все, конечно, уладилось?

— Не совсем. Мы начали с того, что допытались использовать уже существовавшие модели. Например, этих первых говорящих роботов. Они были трех с половиной метров ростом, очень неуклюжие, и пользы от них было немного. Мы послали их на Меркурий, чтобы они помогли построить там рудник. И они не справились.

Я удивленно взглянул на нее.

— Разве? Но ведь сейчас компания «Меркюри Майнз» — огромный концерн с многомиллиардным капиталом.

— Да, сейчас. Но удалась только вторая попытка. Если вы, молодой человек, хотите об этом услышать, я бы посоветовала вам разыскать Грегори Пауэлла. Они с Майклом Донованом занимались у нас в 10-х и 20-х годах самыми трудными делами. Я уже много лет не слышала ничего о Доноване, а Пауэлл живет здесь, в Нью-Йорке. Он теперь дедушка — мне очень трудно привыкнуть к этой мысли. Я помню его молодым. Ну конечно, и я была моложе...

— Может быть, если бы вы рассказали мне что-нибудь в самых общих чертах, то потом мистер Пауэлл дополнил бы ваш рассказ? Начните хотя бы с Меркурия.

— Ну ладно. Вторую экспедицию на Меркурий послали, кажется, в 2015 году. Это была разведочная экспедиция, которую финансировали «Ю. С. Роботс» и фирма «Солар Минералз». Экспедиция состояла из Грегори Пауэлла, Майкла Донована и опытного образца робота новой конструкции...

Хоровод

ОДНО из любимых изречений Грегори Пауэлла гласило, что паника до добра не доведет. Поэтому, когда потный и возбужденный Майкл скатился ему навстречу по лестнице, Пауэлл нахмурился.

— В чем дело? — спросил он. — Сломал себе ноготь?

— Как бы не так, — задыхаясь, огрызнулся Донован. — Что ты целый день делал внизу? — Он перевел дух и выпалил: — Спида не вернулся!

Глаза Пауэлла широко раскрылись, и он остановился, но тут же взял себя в руки и продолжал подниматься по лестнице. Он молчал, пока не вышел на площадку, потом спросил:

— Ты послал его за селеном?

— Да.

— И давно?

— Уже пять часов.

Снова наступило молчание. Вот дьявольское положение! Ровно двенадцать часов они находятся на Меркурии — и уже попали в такую скверную переделку. Меркурий всегда считался самой каверзной планетой во всей Солнечной системе, но это уже слишком!

Пауэлл произнес:

— Начни сначала и рассказывай по порядку.

Они вошли в радиорубку. Оборудование ее, не тронутое за десять лет, прошедших с Первой экспедиции, уже слегка устарело. Для техники эти десять лет значили очень много. Сравнить хотя бы Спида с теми роботами, которых производили в 2005 году. Правда, за последнее время достижения роботехники были особенно головокружительны.

Пауэлл осторожно потрогал еще блестящую металлическую поверхность. Все, что было в комнате, казалось каким-то заброшенным и производило бесконечно гнетущее впечатление. Как, впрочем, и вся станция.

Донован тоже это почувствовал. Он сказал:

— Я попробовал связаться с ним по радио, но без всякого толку. На солнечной стороне радио бесполезно — во всяком случае на расстоянии больше двух миль. Отчасти поэтому и не удалась Первая экспедиция. А чтобы наладить УКВ, нам нужна не одна неделя...

— Оставим это. Что же все-таки ты выяснил?

— Я поймал немодулированный сигнал на коротких волнах. По нему можно было только определить положение Спида. Я следил за ним два часа и нанес результаты на карту.

Донован достал из заднего кармана пожелтевший листок пергамента, оставшегося от неудачной Первой экспедиции, и, швырнув его на стол, яростно прихлопнул ладонью. Пауэлл следил за ним, стоя поодаль и скрестив руки на груди. Донован нервно ткнул карандашом:

— Этот красный крестик — селеновое озеро.

— Которое? — прервал его Пауэлл. — Там было три. Их все нанес для нас Мак-Дугал, перед тем как отсюда улететь.

— Я, конечно, послал Спида к самому ближайшему. Семнадцать миль отсюда. Но не в этом дело. — Голос Донована дрожал от напряжения. — Вот эти точки обозначают положение Спида.

В первый раз за все время напускное спокойствие Пауэлла было нарушено. Он схватил карту.

— Ты шутишь? Этого не может быть!

— Смотри сам, — буркнул Донован.

Точки, обозначавшие положение робота, образовали неровную окружность, в центре которой находился красный крестик — селеновое озеро. Пальцы Пауэлла потянулись к усам — несомненный признак тревоги.

Донован добавил:

— За два часа, пока я за ним следил, он обошел это проклятое озеро четыре раза. Похоже на то, что он собирается кружиться там без конца. Понимаешь, в каком мы положении?

Пауэлл взглянул на него, но ничего не сказал. Конечно, он понимал, в каком они положении. Все было просто, как цепочка силлогизмов... От всей мощи чудовищного меркурианского солнца их отделяли только батареи фотоэлементов. Фотоэлементы были почти полностью разрушены. Спасти положение мог только селен. Селен мог достать только Спида. Он не вернется — не будет селена. Не будет селена — не будет фотоэлементов. Не будет фотоэлементов... Что же, медленное поджаривание — один из самых неприятных видов смерти.

Донован яростно взъерошил свою рыжую шевелюру и с горечью заметил:

— Мы осрамимся на всю Солнечную систему, Грег. Как это все сразу пошло к черту? «Знаменитая бригада в составе Пауэлла и Донована послана на Меркурий, чтобы выяснить, стоит ли на солнечной стороне открывать рудники с новейшей техникой и роботами». И вот в первый же день мы все испортили. А дело ведь самое простое. Нам этого не пережить.

— Об этом заботиться не приходится, — спокойно ответил Пауэлл. — Если мы срочно что-нибудь не предпримем, о переживаниях не может быть и речи. Мы просто не выживем.

— Не говори глупостей! Может быть, тебе и смешно, а мне нет. Послать нас сюда с одним-единственным роботом — это

просто преступление! Да еще эта твоя блестящая идея — самим починить фотоэлементы.

— Ну, это ты напрасно. Мы же вместе решали. Ведь нам всего-то и нужно килограмм селена, диэлектрическая установка Стиллхэда и три часа времени. И по всей солнечной стороне стоят целые озера чистого селена. Спектрорефлектор Мак-Дугала за пять минут засек целых три. Какого черта! Мы же не могли ждать следующего противостояния!

— Так что будем делать? Пауэлл, ты что-то придумал. Я знаю, иначе бы ты не был таким спокойным. На героя ты похож не больше, чем я. Давай выкладывай!

— Сами пойти за Спидами мы не можем. Во всяком случае здесь, на солнечной стороне. Даже новые скафандры не выдержат больше двадцати минут под этим солнцем. Но знаешь старую поговорку: «Пошли робота поймать робота»? Послушай, Майк, дело, может быть, не так уж плохо. У нас внизу есть шесть роботов. Если они исправны, можно воспользоваться ими. Если только они исправны.

В глазах Донована мелькнул проблеск надежды.

— Шесть роботов Первой экспедиции? А ты уверен? Может быть, это просто полуавтоматы? Ведь десять лет — это очень много для роботехники.

— Нет, это роботы. Я целый день с ними возился и теперь знаю. У них позитронный мозг — конечно, самый примитивный.

Он сунул карту в карман.

— Пойдем вниз.

Роботы хранились в самом нижнем ярусе станции, среди покрытых пылью ящиков неизвестно с чем. Они были очень большие — даже когда они сидели, их головы возвышались на добрых два метра.

Донован свистнул:

— Вот это размеры, а? Не меньше трех метров в обхвате.

— Это потому, что они оборудованы старым приводом Мак-Геффи. Я заглянул внутрь — жуткое устройство.

— Ты еще не включал их?

— Нет. А зачем? Вряд ли что-нибудь не в порядке. Даже диафрагмы выглядят прилично. Они должны говорить.

Он отвинтил щиток на груди ближайшего робота и вложил в отверстие двухдюймовый шарик, в котором была заключена ничтожная искорка атомной энергии — все, что требовалось, чтобы вдохнуть в робота жизнь. Шарик было довольно трудно приладить, но в конце концов Пауэллу это удалось. Потом он старательно укрепил щиток на месте и занялся следующим роботом.

Донован сказал с беспокойством:

— Они не двигаются.

— Нет команды, — коротко объяснил Пауэлл. Он вернулся к первому роботу и хлопнул его по броне: — Эй, ты! Ты меня слышишь?

Гигант медленно нагнул голову, и его глаза остановились на Пауэлле. Потом раздался хриплый, скрипучий голос, похожий на звуки древнего фонографа.

— Да, хозяин.

Пауэлл невесело усмехнулся.

— Понял, Майк? Это один из первых говорящих роботов. Тогда дело шло к тому, что применение роботов на Земле запретят. Но конструкторы пытались предотвратить это и заложили в дурацкие машины прочный, надежный инстинкт раба.

— Но это не помогло, — заметил Донован.

— Нет, конечно, но они все-таки старались.

Он снова повернулся к роботу.

— Встань!

Робот медленно поднялся. Донован задрал голову вверх и снова присвистнул.



Пауэлл спросил:
— Ты можешь выйти на поверхность? На солнце?
Наступила тишина. Мозг робота работал медленно. Потом робот ответил:
— Да, хозяин.
— Хорошо. Ты знаешь, что такое миля?
Снова молчание и неторопливый ответ:
— Да, хозяин.
— Мы выведем тебя на поверхность и укажем направление. Ты пройдешь около семнадцати миль и где-то там встретишь другого робота, поменьше. Понимаешь?
— Да, хозяин.
— Ты найдешь этого робота и прикажешь ему вернуться. Если он не послушается, ты приведешь его силой.
Донован дернул Пауэлла за рукав.
— Почему бы не послать его прямо за селеном?
— Потому что мне нужен Спида, понятно? Я хочу знать, что с ним стряслось. — Повернувшись к роботу, он приказал: — Иди за мной!
Робот не двинулся с места, и его голос громыхнул:
— Прости, хозяин, но я не могу. Ты должен сначала сесть. Его неуклюжие руки со звоном соединились, тупые пальцы переплелись, образовав что-то вроде стремени.
Пауэлл уставился на робота, теребя усы.
— Ого! Гм...
Донован выпучил глаза.
— Мы должны ехать на них? Как на лошадях?
— Наверное. Правда, я не знаю, зачем это. Впрочем... Ну конечно! Я же говорю, что тогда слишком увлекались безопасностью. Очевидно, конструкторы хотели всех убедить, что роботы совершенно безопасны. Они не могут двигаться самостоятельно, а только с погонщиком на плечах. А что нам делать?

— Я об этом и думаю, — проворчал Донован. — Мы все равно не можем появиться на поверхности — с роботом или без робота. О господи! — Он дважды возбужденно щелкнул пальцами. Дай мне эту карту. Зря, что ли, я ее два часа изучал? Вот наша станция. А почему бы нам не воспользоваться туннелями?

Станция была помечена на карте кружком, от которого паутиной разбежались черные пунктирные линии туннелей.

Донован взгляделся в список условных обозначений.

— Смотри, — сказал он, — эти маленькие черные точки — выходы на поверхность. Один из них самое большее в трех милях от озера. Вот его номер... Они могли бы писать и покрупнее... Ага, 13-а. Если бы только роботы знали дорогу...

Пауэлл немедленно задал вопрос о дороге и получил в ответ вялое: «Да, хозяин».

— Иди за скафандрами, — удовлетворенно сказал он.

Они впервые надевали скафандры. Еще вчера, когда они прибыли на Меркурий, они вообще не собирались этого делать. И теперь они неловко двигали руками и ногами, осваиваясь с неудобным одеянием.

Скафандры были гораздо объемистее и еще безобразнее, чем обычные костюмы для космических полетов. Зато они были гораздо легче — в них не было ни кусочка металла. Изготовленные из термоустойчивого пластика, прослоенные специально обработанной пробкой, снабженные устройством, удалявшим из воздуха всю влагу, эти скафандры могли противостоять нестерпимому сиянию меркурианского солнца двадцать минут. Ну, и еще пять—десять минут без непосредственной смертельной опасности для человека.

Робот все еще держал руки стремением. Он не выказал никаких признаков удивления при виде нелепой фигуры, в которую превратился Пауэлл.

Радио хрипло разнесло голос Пауэлла:

— Ты готов доставить нас к выходу 13-а?

— Да, хозяин.

«И то хорошо, — подумал Пауэлл. — Может быть, и не хватает дистанционного радиоуправления, но, по крайней мере, они хоть могут принимать команды».

— Садись на любого, Майк, — сказал он Доновану.

Он поставил ногу в импровизированное стремя и взобрался наверх. Сидеть было удобно: на спине у робота был, очевидно, специально устроенный горб, на каждом плече — по углублению для ног. Теперь стало ясно и назначение «ушей» гиганта. Пауэлл взялся за «уши» и повернул голову робота. Тот неуклюже повернулся.

— Начнем, Макдуф!

Но на самом деле Пауэллу было вовсе не до шуток.

Шагая медленно, с механической точностью, гигантские роботы миновали дверь, косяк которой пришелся едва в полуметре над их головами, так что всадники поспешили пригнуться. Узкий коридор, под сводами которого мерно громыхали тяжелые, неторопливые шаги гигантов, привел их в шлюзовую камеру, где им пришлось подождать, пока будет выкачан воздух.

Длинный безвоздушный туннель, уходивший вдаль, напомнил Пауэллу об огромной работе, проделанной Первой экспедицией с ее убогим снаряжением. Да, она окончилась неудачей, но эта неудача стоила иного легкого успеха.

Роботы шагали вперед. Их скорость была неизменна, поступь равномерна.

Пауэлл сказал:

— Смотри, эти туннели освещены, и температура здесь как на Земле. Наверное, так было все эти десять лет, пока здесь никто не жил.

— Каким же образом они этого добились?

— Дешевая энергия — самая дешевая во всей Солнечной системе. Излучение Солнца — здесь, на солнечной стороне Меркурия, — это не шуточки. Вот почему они и построили

станцию на открытом месте, а не в тени какой-нибудь горы. Это же огромный преобразователь энергии. Тепло преобразуется в электричество, свет, механическую работу и во все, что хочешь. И одновременно с получением энергии станция охлаждается.

— Слушай, — сказал Донован, — это все очень поучительно, только давай поговорим о чем-нибудь другом. Ведь всем преобразованием энергии занимаются фотоэлементы, а это сейчас мое больное место.

Пауэлл что-то проворчал, и когда Донован снова заговорил, разговор потек по другому руслу.

— Послушай, Грег. Все-таки что могло случиться со Спиدي? Я никак не могу понять.

В скафандре трудно пожать плечами, но Пауэллу это удалось.

— Не знаю, Майк. Ведь он полностью приспособлен к условиям Меркурия. Жара ему не страшна, он рассчитан на уменьшенную силу тяжести, может двигаться по пересеченной местности. Все предусмотрено — по крайней мере, должно быть предусмотрено.

Они замолчали, на этот раз надолго.

— Хозяин, — сказал робот, — мы на месте.

— А? — Пауэлл очнулся. — Ну, давай выбираться наверх. На поверхность.

Они оказались в небольшом павильоне — пустом, лишенном воздуха, полуразрушенном. Донован зажег фонарь и долго разглядывал рваные края дыры в верхней части одной из стен.

— Метеорит? Как ты думаешь? — спросил он.

Пауэлл пожал плечами.

— Какая разница? Неважно. Пойдем.

Поднимавшаяся рядом черная базальтовая скала защищала их от солнца. Вокруг все было погружено в черную тень безвоздушного мира. Тень обрывалась, как будто обрезанная ножом, и дальше начиналось нестерпимое белое сияние myriad кристаллов, покрывавших почву.

— Клянусь космосом, вот это да! — У Донована захватило дух от удивления. — Прямо как снег!

Действительно, это было похоже на снег. Пауэлл окинул взглядом сверкающую неровную поверхность, которая простиралась до самого горизонта, и поморщился от режущего глаза блеска.

— Это какое-то необычное место, — сказал он. — В среднем коэффициент отражения по поверхности Меркурия довольно низкий, и почти вся планета покрыта серой пемзой. Что-то вроде Луны. А красиво, правда?

Хорошо, что скафандры были снабжены светофильтрами. Красиво или нет, но незащищенные глаза были бы за полминуты ослеплены этим сверканием.

Донован посмотрел на термометр, укрепленный на запястье скафандра.

— Ого! Восемьдесят градусов!

Пауэлл тоже взглянул на термометр и сказал:

— Да... Многовато. Ничего не поделаешь — атмосфера...

— На Меркурии? Ты спятил!

— Да нет. Ведь и на Меркурии есть кое-какая атмосфера, — рассеянно ответил Пауэлл, пытаясь неуклюжими пальцами скафандра приладить к своему шлему стереотрубу. — У поверхности должен стелиться тонкий слой паров. Летучие элементы, тяжелые соединения, которые может удержать притяжение Меркурия. Селен, йод, ртуть, галлий, калий, висмут, летучие окислы. Пары попадают в тень и конденсируются, выделяя тепло. Это что-то вроде гигантского перегонного куба. Зажги фонарь — и увидишь, что скала с этой стороны покрыта каким-нибудь серным инеем или ртутной росой.

— Ну, это неважно. Какие-то жалкие восемьдесят градусов наши скафандры выдержат сколько угодно.

Пауэлл, наконец, приладил стереотрубу и теперь стал похож на улитку с рожками. Донован напряженно ждал.

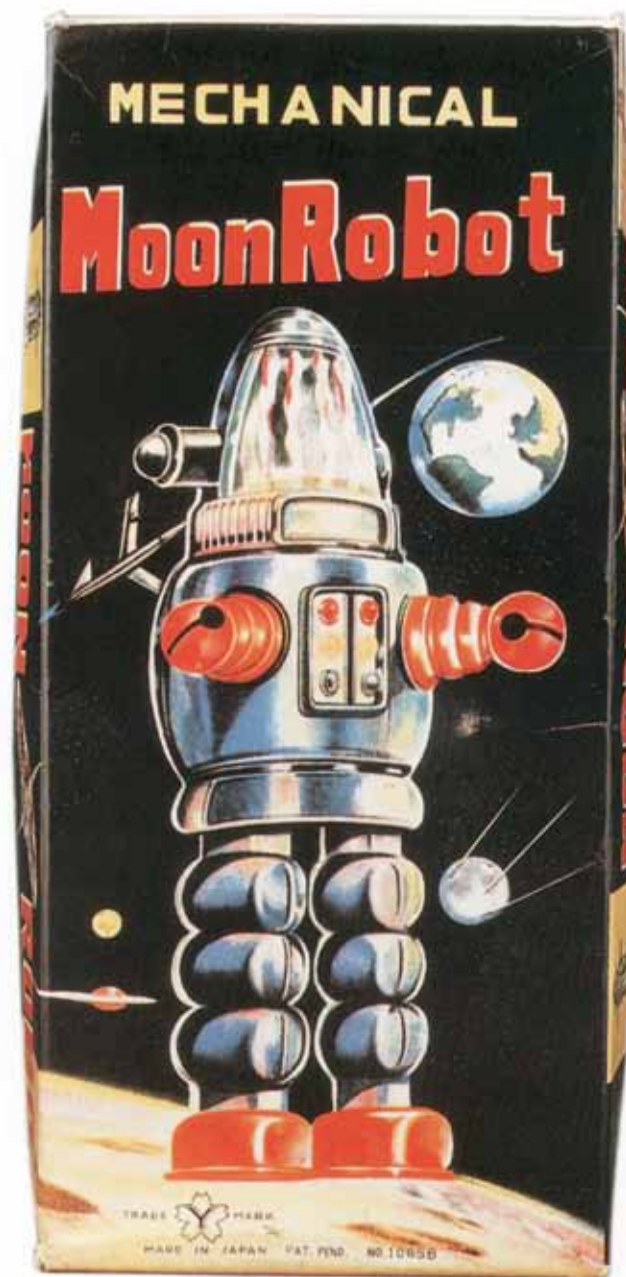

— Видишь что-нибудь?

Пауэлл ответил не сразу. Его голос был полон тревоги.

— Вон на горизонте темное пятно. Это скорее всего селеновое озеро. Оно тут и должно быть. А Спиди не видно.

Пауэлл забрался на плечи робота и осторожно выпрямился, расставив ноги и вглядываясь в даль.

— Постой... Ну да, это он. Идет сюда.

Донован вгляделся в ту сторону, куда указывал палец Пауэлла. У него не было стереотрубы, но он разглядел маленькую движущуюся точку, которая чернела на фоне ослепительного сверкания кристаллов.

— Вижу! — заорал он. — Поехали!

Пауэлл снова уселся на плечи робота и хлопнул перчаткой по его гигантской груди.

— Пошел!

— Давай, давай! — вопил Донован, прищипывая своего робота пятками.

Роботы тронулись. Их мерный топот не был слышен в безвоздушном пространстве, а через синтетическую ткань скафандра звук тоже не передавался. Чувствовались только ритмичные колебания.

— Быстрее! — закричал Донован. Ритм не изменился.

— Бесполезно, — ответил Пауэлл. — Этот железный лом может двигаться только с одной скоростью. Или, по-твоему, они оборудованы селективными флексорами?

Они вырвались из тени. Свет солнца обрушился на них раскаленным потоком. Донован невольно пригнулся.

— Ух! Это мне кажется или на самом деле жарко?

— Скоро будет еще жарче, — последовал мрачный ответ. — Смотри — Спиди!

Робот СПД-13 был уже близко, и его можно было рассмотреть во всех деталях. Его грациозное обтекаемое тело, отбрасывавшее слепящие блики, четко и быстро передвигалось по

неровной земле. Его имя — «Спиди», «проворный», — было, конечно, образовано из букв, составлявших его марку, но оно очень подходило ему. Модель СПД была одним из самых быстрых роботов, которые выпускались фирмой «Ю. С. Роботс».

— Эй, Спиди! — завопил Донован, отчаянно махая руками.

— Спиди! — закричал Пауэлл. — Иди сюда!

Расстояние между людьми и свихнувшимся роботом быстро уменьшалось, — больше усилиями Спиди, чем благодаря медлительной походке устаревших за десять лет службы устройств, на которых восседали Пауэлл и Донован.

Они уже были достаточно близко, чтобы заметить, что походка Спиди была какой-то неровной — робот заметно пошатывался на ходу из стороны в сторону. Пауэлл замахал рукой и увеличил до предела усиление в своем компактном, встроенном в шлем радиопередатчике, готовясь крикнуть еще раз. В этот момент Спиди заметил их.

Он остановился как вкопанный и стоял некоторое время, чуть покачиваясь, как будто от легкого ветерка.

Пауэлл закричал:

— Все в порядке, Спиди! Иди сюда!

В наушниках впервые послышался голос робота:

— Вот здорово! Давайте поиграем. Вы ловите меня, а я буду ловить вас. Никакая любовь нас не разлучит. Я — маленький цветочек, милый маленький цветочек. Урра!

Повернувшись кругом, он помчался обратно с такой скоростью, что из-под его ног взлетали комки спекшейся пыли. Последние слова, которые он произнес, удаляясь, были: «Расстет цветочек маленький под дубом вековым». За этим последовали странные металлические щелчки, которые, возможно, у робота соответствовали икоте.

Донован тихо сказал:

— Откуда он взял какие-то дикие стихи? Слушай, Грег, он... он пьян. Или что-то в этом роде.

— Если бы ты мне этого не сообщил, я бы, наверное, никогда не догадался, — последовал ехидный ответ. — Давай вернемся в тень. Я уже поджариваюсь.

Напряженное молчание нарушил Пауэлл:

— Прежде всего Спиди не пьян. Он ведь робот, а роботы не пьянеют. Но с ним что-то неладное, и это то же самое, что для человека опьянение.

— Мне кажется, он пьян, — решительно заявил Донован. — Во всяком случае, он думает, что мы с ним играем. А нам не до игрушек. Это дело жизни или смерти — и смерти довольно-таки неприятной.

— Ладно, не спеши. Робот — это всего только робот. Как только мы узнаем, что с ним, мы его починим.

— Как только... — желчно возразил Донован.

Пауэлл не обратил на это внимания.

— Спиди прекрасно приспособлен к обычным условиям Меркурия. Но эта местность, — он обвел руками горизонт, — явно необычна. Вот в чем дело. Откуда, например, взялись эти кристаллы? Они могли образоваться из медленно остывающей жидкости. Но какая жидкость настолько горяча, чтобы остывать под солнцем Меркурия?

— Вулканические явления, — немедленно предположил Донован.

Пауэлл весь напрягся.

— Устами младенца... — произнес он сдавленным голосом и замолчал на пять минут. Потом он сказал: — Слушай, Майк. Что ты сказал Спиди, когда посылал его за селеном?

Донован удивился:

— Ну, не знаю. Я просто велел принести селен.

— Это ясно. Но как? Попробуй точно припомнить.

— Я сказал... Постой... Я сказал: «Спиди, нам нужен селен. Ты найдешь его там-то и там-то. Пойди и принеси его». Вот и все. Что же еще я должен был сказать?

— Ты не говорил, что это очень важно, срочно?

— Зачем? Дело-то простое.

Пауэлл вздохнул:

— Да, теперь уже ничего не изменишь. Но мы попали в переделку.

Он слез со своего робота и сел, прислонившись спиной к скале. Донован, подсел к нему и взял под руку. За гранью тени слепящее солнце, казалось, поджидало их как кошка мышь. А рядом стояли два гигантских робота, невидимые в темноте. Только светившиеся тусклым красным светом фотоэлектрические глаза смотрели на них — немигающие, неподвижные, равнодушные.

Равнодушные! Такие же, как и весь этот гибельный Меркурий — маленький, но коварный.

Донован услышал напряженный голос Пауэлла:

— Теперь слушай. Начнем с трех основных законов роботехники, — трех правил, которые прочно закреплены в позитронном мозгу. — В темноте он начал загибать пальцы. — Первое. Робот не может причинить вред человеку или своим бездействием допустить, чтобы человеку был причинен вред.

— Правильно.

— Второе, — продолжал Пауэлл. — Робот должен повиноваться командам человека, если эти команды не противоречат Первому Закону.

— Верно.

— И третье. Робот должен заботиться о своей безопасности, поскольку это не противоречит Первому и Второму Законам.

— Верно. Ну и что?

— Так это же все объясняет. Когда эти законы вступают в противоречие между собой, дело решает разность позитронных потенциалов в мозгу. Что получается, если робот приближается к месту, где ему грозит опасность, и сознает

это? Потенциал, который создается Третьим Законом, автоматически заставляет его вернуться. Но представь себе, что ты приказал ему приблизиться к опасному месту. В этом случае Второй Закон создает противоположный потенциал, который выше первого, и робот выполняет приказ с риском для собственного существования.

— Это я знаю. Но что отсюда следует?

— Что могло случиться со Спидами? Это — одна из последних моделей, специализированная, дорогая, как линкор. Он сделан так, чтобы его нелегко было уничтожить.

— Ну и?..

— Ну и при его программировании Третий Закон был задан особенно строго — кстати, это специально отмечалось в проспектах. Его стремление избежать опасности необыкновенно сильно. А когда ты послал его за селеном, ты дал команду небрежно, между прочим, так что потенциал, связанный со Вторым Законом, был довольно слаб. Это все — факты.

— Давай, давай. Кажется, я начинаю понимать.

— Понимаешь? Около селенового озера существует какая-то опасность. Она возрастает по мере того, как робот приближается, и на каком-то расстоянии от озера потенциал Третьего Закона, с самого начала очень высокий, становится в точности равен потенциалу Второго Закона, с самого начала слабому.

Донован возбужденно вскочил на ноги.

— Ясно! Устанавливается равновесие. Третий Закон гонит его назад, а Второй — вперед...

— И он начинает кружить около озера, оставаясь на линии, где существует это равновесие. И если мы ничего не предпримем, он так и будет бегать по этому кругу, как в хороводе...

Он продолжал задумчиво:

— И поэтому, между прочим, он и ведет себя как пьяный. При равновесии потенциалов половина позитронных цепей в мозгу не работает. Я не специалист по позитронике, но это

очевидно. Возможно, он потерял контроль как раз над теми же частями своего волевого механизма, что и пьяный человек. А вообще все это очень мило.

— Но откуда взялась опасность? Если бы знать, от чего он бежит...

— Да ведь ты сам уже догадался! Вулканические явления. Где-то около озера просачиваются газы из недр Меркурия. Серноокислый газ, уголекислота — и окись углерода. Довольно много окиси углерода. А при здешних температурах...

Донован проглотил слюну.

— Окись углерода плюс железо дает летучий карбонид железа!

— А робот, — мрачно добавил Пауэлл, — это в основном железо. Люблю логические рассуждения. Мы уже все выяснили, кроме того, что теперь делать. Сами добраться до селена мы не можем — все-таки слишком далеко. Мы не можем послать этих жеребцов, потому что они без нас не пойдут, а если мы поедем с ними, то успеем поддурманиться. Поймать Спида мы тоже не можем — этот дурень думает, что мы с ним играем, а скорость у него шестьдесят миль в час против наших четырех...

— Но если один из нас пойдет, — начал задумчиво Донован, — и вернется поджаренным, то ведь останется другой...

— Ну да, — последовал саркастический ответ. — Это будет очень трогательная жертва. Только прежде чем человек доберется до озера, он уже будет не в состоянии отдать приказ. А роботы вряд ли вернутся без приказа. Прикинь: мы в двух или трех милях от озера — ну, считай, в двух. Робот делает четыре мили в час. А в скафандрах мы можем продержаться не больше двадцати минут. Имей в виду, что дело тут не только в жаре. Солнечное излучение в ультрафиолете и дальше — это тоже смерть.

— Н-да, — сказал Донован. — Не хватает всего десяти минут.
— Для нас все равно — десяти минут или целой вечности.
И еще: чтобы потенциал Третьего Закона остановил Спида на таком расстоянии, здесь должно быть довольно много окиси углерода в атмосфере паров металлов. И поэтому должна быть заметная коррозия. Он гуляет там уже несколько часов. В любой момент, скажем, коленный сустав может выйти из строя, и он перевернется. Тут нужно не просто шевелить мозгами — нужно решать быстро!

Глубокое, мрачное, унылое молчание.

Первым заговорил Донован. Его голос дрожал, но он старался говорить бесстрастно.

— Ну хорошо, мы не можем увеличить потенциал Второго Закона новой командой. А нельзя ли попробовать с другого конца? Если мы увеличим опасность, то увеличится потенциал Третьего Закона, и мы отгоним его назад.

Пауэлл молча повернул к нему окошко своего шлема.

— Послушай, — осторожно продолжал Донован, — все, что нам нужно, чтобы отогнать его, — это повысить концентрацию окиси углерода. А на станции есть целая аналитическая лаборатория.

— Естественно, — согласился Пауэлл. — Это же станция-рудник.

— Верно. А там должно быть порядочно щавелевой кислоты для осаждения кальция.

— Клянусь космосом! Майк, ты гений!

— Более или менее, — скромно согласился Донован. — Я просто вспомнил, что щавелевая кислота при нагревании разлагается на углекислый газ, воду и добрую старую окись углерода. Элементарный институтский курс химии.

Пауэлл вскочил и хлопнул гигантского робота по ноге.

— Э! — крикнул он. — Ты умеешь бросать?

— Что, хозяин?



— Неважно. — Пауэлл обругал про себя тяжелодумного робота и схватил обломок скалы величиной с кирпич. — Возьми и попади в гроздь голубых кристаллов — вон за той кривой трещиной. Видишь?

Донован дернул его за руку.

— Слишком далеко, Грег. Это же почти полмили.

— Спокойно, — ответил Пауэлл. — Вспомни о силе тяжести на Меркурий. А рука у него стальная. Смотри.

Глаза робота измеряли дистанцию с точностью машины. Он прикинул вес камня и замахнулся. В темноте его движения были плохо видны, но когда он переступил с ноги на ногу, можно было почувствовать заметное сотрясение почвы. Камень черной точкой вылетел за пределы тени. Его полету не мешало ни сопротивление воздуха, ни ветер, — и когда он упал, осколки голубых кристаллов разлетелись из самого центра грозди.

Пауэлл радостно завопил:

— Поехали за кислотой, Майк!

Когда они въехали в разрушенный павильон, Донован мрачно сказал:

— Спиди болтается на нашей стороне озера с тех пор, как мы за ним погнались. Ты заметил?

— Да.

— Наверное, хочет поиграть с нами. Ну, я ему поиграю!..

Они вернулись через несколько часов с трехлитровыми банками белого порошка и с вытянувшимися лицами. Фотоэлементы разрушались еще быстрее, чем они думали.

Они вывели своих роботов на солнце и молча, сосредоточенно и мрачно направились к Спиди.

Спиди не спеша запрыгал к ним.

— Вот и мы! Урра! Вышел месяц из тумана и не ударил лицом в грязь!

— Я тебе покажу грязь, — пробормотал Донован. — Смотри, Грег, он хромает.

— Вижу, — последовал озабоченный ответ. — Если мы не поторопимся, эта окись доконает его.

Теперь они приближались медленно, почти крадучись, чтобы не спугнуть полоумного робота. Они были еще довольно далеко, но Пауэлл уже мог бы поклясться, что Спиди приготовился пуститься наутек.

— Давай! — прохрипел он. — Считаю до трех. Раз, два...

Две стальные руки одновременно выбросились вперед, и две стеклянные банки полетели параллельными дугами, сверкая, как бриллианты, под невозможным светом. Они бесшумно разбились вдребезги, и позади Спиди поднялось облачко щавелевой кислоты. Пауэлл знал, что на ярком меркурианском солнце она бурлит, как газированная вода.

Спиди медленно повернулся, потом попятился и так же медленно начал набирать скорость. Через пятнадцать секунд он уже неуверенными прыжками двигался в сторону людей.

Пауэлл не расслышал, что говорил при этом робот, но ему послышалось что-то вроде: «Не клянись, слов любви не говори...»

Пауэлл повернулся к Доновану.

— Под скалу, Майк! Он вышел из этой колеи и теперь будет слушаться. Мне уже становится жарко.

Они затрусили в тень на спинах своих медлительных гигантов. Только когда они почувствовали вокруг себя приятную прохладу, Донован обернулся.

— Грег!!!

Пауэлл посмотрел назад и чуть не вскрикнул. Спиди медленно, очень медленно удалялся. Он снова входил в свою круговую колею, постепенно набирая скорость.

В стереотрубу казалось, что он очень близко, но он был недосягаем.

— Догнать его! — закричал Донован и пустил робота, но Пауэлл остановил его.

— Ты его не поймаешь, Майк. Бесполезно.

Он сжал кулаки, чувствуя свою полную беспомощность.

— Почему же я это понял только через пять секунд после того, как все произошло? Майк, мы зря потеряли время.

— Нужно еще кислоты, — упрямо заявил Майк. — Концентрация была слишком мала.

— Да нет. Тут не помогли бы и семь тонн. А если бы у нас и было столько кислоты, мы все равно не успели бы ее привезти... Коррозия съест его. Неужели ты не понял, Майк?

— Нет, — сознался Донован.

— Мы просто установили новое равновесие. Когда становится больше окиси углерода и потенциал Третьего Закона увеличивается, он просто пятится, пока снова не наступит равновесие, а потом, когда окись углерода улетучивается, опять подвигается вперед.

В голосе Пауэлла звучало отчаяние.

— Это все тот же хоровод. Мы можем тянуть за Третий Закон и тащить за Второй, и все равно ничего не изменится. Только положение равновесия будет перемещаться. Нужно выйти за пределы этих законов.

Он развернул своего робота лицом к Доновану, так что они сидели друг против друга, — смутные тени в темноте, — и прошептал:

— Майк!

— Это конец? — устало сказал Донован. — Что же, поехали на станцию. Подождем, пока фотоэлементы выгорят окончательно, пожмем друг другу руки, примем цианистый калий и умрем, как подобает джентльменам.

Он коротко усмехнулся.

— Майк, — серьезно повторил Пауэлл. — Мы должны вернуть Спиди.

— Я знаю.

— Майк, — снова начал Пауэлл и после недолго колебания продолжал: — Есть еще Первый Закон. Я об этом уже думал. Но это — крайнее средство.

Донован взглянул на него, и его голос оживился:

— Самое время для крайнего средства.

— Ладно. По Первому Закону робот не может допустить, чтобы из-за его бездействия человеку грозила опасность. Тут уже ни Второй, ни Третий Законы его не остановят. Не могут, Майк.

— Даже когда робот полоумный? Он же пьян.

— Конечно, есть риск.

— Хорошо, что ты предлагаешь?

— Я сейчас выйду на солнце и посмотрю, как будет действовать Первый Закон. Если и он не нарушит равновесия, то... Какого черта, тогда все ясно: или сейчас, или через три-четыре дня...

— погоди, Грег. Есть еще законы человеческие. Ты не имеешь права просто так взять и пойти. Давай разыграем, чтобы все было по-честному.

— Ладно. Кто первый возведет четырнадцать в куб?

И почти сразу:

— Две тысячи семьсот сорок четыре.

Донован почувствовал как робот Пауэлла, проходя мимо, задел его робота. Через секунду Пауэлл уже был за пределами тени. Донован раскрыл рот, чтобы крикнуть, но удержался. Конечно, этот идиот подсчитал куб четырнадцати заранее, нарочно. Очень на него похоже.

...Солнце было особенно горячее, и Пауэлл почувствовал, что у него страшно зачесалась поясница. Наверное, воображение. А может быть, жесткое излучение уже проникает даже сквозь скафандр. Спиди следил за ним, на этот раз не приветствуя его никакими дурацкими стихами. Спасибо и на том! Но нельзя подходить к нему слишком близко.

До Спиди оставалось еще метров триста, когда он начал шаг за шагом осторожно пятиться назад. Пауэлл остановил своего робота и прыгнул на землю, покрытую кристаллами. Во все стороны полетели осколки.

Почва была рыхлая, кристаллы скользили под ногами. Идти при уменьшенной силе тяжести было трудно. Подошвы жгло. Он оглянулся через плечо и увидел, что ушел уже слишком далеко, что не успеет вернуться в тень — ни сам, ни с помощью своего неуклюжего робота. Теперь или Спиди, или конец. У него перехватило горло.

Хватит! Пауэлл остановился.

— Спиди! — позвал он. — Спиди!

Сверкающий современный робот впереди, помедлив, остановился, потом попятился снова.

Пауэлл попробовал вложить в свой голос как можно больше мольбы, — и обнаружил, что для этого не требовалось особого труда.

— Спиди! Я должен вернуться в тень, иначе солнце убьет меня. Это дело жизни или смерти. Спиди, помоги! Спиди!

Робот сделал шаг вперед и остановился. Он заговорил, но, услышав его, Пауэлл застонал. Робот произнес: «Если ты лежишь больной, если завтра выходной...» Голос затих.

Настоящее пекло! Уголкем глаза Пауэлл заметил какое-то движение, резко повернулся и застыл в изумлении. Чудовищный робот, на котором он ехал, двигался — двигался к нему, без всадника!

Робот заговорил:

— Простите меня, хозяин. Я не должен двигаться без хозяина, но вам грозит опасность.

Ну конечно. Потенциал Первого Закона — превыше всего. Но ему не нужна эта древняя развалина. Ему нужен Спиди. Он сделал несколько шагов в сторону и отчаянно закричал:



— Я запрещаю тебе подходить! Я приказываю остановиться!

Это было бесполезно. Нельзя бороться с потенциалом Первого Закона. Робот тупо сказал:

— Вам грозит опасность, хозяин.

Пауэлл в отчаянии огляделся. Он уже неотчетливо видел предметы; в его мозгу крутился раскаленный вихрь; соб-

ственное дыхание обжигало его, и все кругом дрожало в неясном мареве. Он в последний раз закричал:

— Спиди! Я умираю, черт тебя поberi! Где ты? Спиди! Помоги!..

Он все еще пытался в слепом стремлении уйти от непрощенного гигантского робота, когда почувствовал на своей руке стальные пальцы и услышал озабоченный, виноватый голос металлического тембра:

— Господи, Пауэлл, что вы тут делаете? И что ж я смотрю... Я как-то растерялся...

— Неважно, — слабо пробормотал Пауэлл. — Неси меня в тень скалы, — и поскорее!

Он почувствовал, что его поднимают в воздух и быстро несут, в последний раз ощутил палящий жар и потерял сознание.

Проснувшись, он увидел, что над ним заботливо наклонился улыбающийся Донован.

— Ну как, Грег?

— Прекрасно, — ответил он. — Где Спиди?

— Здесь. Я посылая его к другому селеновому озеру — на этот раз с приказом добыть селен во что бы то ни стало. Он принес его через сорок две минуты и три секунды, — я засек время. Он все еще не кончил извиняться за этот хоровод. Он не решается подойти к тебе — боится, что ты скажешь.

— Тащи его сюда, — распорядился Пауэлл. — Он не виноват.

Он протянул руку и крепко пожал металлическую лапу Спиди.

— Все в порядке, Спиди. Знаешь, Майк, что я подумал?

— Да?

Он потер лицо — воздух был восхитительно прохладен.

— Знаешь, когда мы здесь все кончим и Спиди пройдет полевые испытания, они хотят послать нас на межпланетную станцию...

— Не может быть!

— Да, по крайней мере, так сказала тетка Кэлвин перед тем, как мы отправились сюда. Я ничего об этом не говорил, потому что собирался протестовать против этой идеи.

— Протестовать? — воскликнул Донован. — Но...

— Я знаю. Теперь все в порядке. Представляешь — двести семьдесят три градуса ниже нуля! Разве это не рай?

— Межпланетная станция, — произнес Донован. — Ну что ж, я готов!

Логика

Полгода спустя они изменили свое мнение о межпланетных станциях. Действительно, пламя огромного солнца сменилось бархатной тьмой пустоты. Но когда вы имеете дело с экспериментальными роботами, перемена обстановки очень мало значит. Где бы вы ни находились, вы стоите лицом к лицу с загадочным позитронным мозгом, который, по словам этих гениев с логарифмическими линейками, должен работать так-то и так-то. Все дело только в том, что он, оказывается, работает иначе. Пауэлл и Донован обнаружили это на исходе второй недели своего пребывания на станции.

Грегори Пауэлл отдельно и четко произнес:

— Неделю назад мы с Донованом собрали тебя.

Наморщив лоб, он потянул себя за кончик уса.

В кают-компании Солнечной станции № 5 было тихо, если не считать доносившегося откуда-то снизу мягкого урчания мощных излучателей.

Робот КТ-1 сидел неподвижно. Вороненая сталь его туловища поблескивала в лучах ярких ламп, а горевшие красным светом фотоэлементы, которые заменяли ему глаза, пристально смотрели на человека с Земли, сидевшего по другую сторону стола. Пауэлл подавил внезапное раздражение. У этих роботов какое-то странное мышление. Ну конечно, Три За-

кона роботехники действуют. Должны действовать. Любой служащий «Ю. С. Роботс», начиная от самого Робертсона и кончая последней уборщицей, мог бы за это поручиться. Так что опасаться за КТ-1 не приходилось. И все-таки...

Модель КТ была совершенно новой, а это был первый опытный ее экземпляр. И закорючки математических формул не всегда были самым лучшим утешением перед лицом фактов.

Наконец робот заговорил. Его голос отличался холодным тембром — неизбежное свойство металлической мембраны.

— Вы представляете себе, Пауэлл, всю серьезность этого заявления?

— Но кто-то должен был сделать тебя, Кьюти, — заметил Пауэлл. — Ты сам подтверждаешь, что твоя память в полном объеме неделю назад возникла из ничего. Я могу это объяснить. Мы с Донованом собрали тебя из присланных сюда частей.

Кьюти с таинственным видом посмотрел на свои длинные, гибкие пальцы. В этот момент он был странно похож на человека.

— Мне кажется, что должно существовать более правдоподобное объяснение. Мне представляется маловероятным, чтобы вы меня сделали.

Человек с Земли неожиданно рассмеялся.

— Почему же?

— Можно назвать это интуицией. Пока это только интуиция. Однако я собираюсь разобраться в этом. Цепь логически правильных рассуждений неизбежно приведет к истине. Я постараюсь до нее добраться.

Пауэлл встал и пересел на край стола, рядом с роботом. Он вдруг почувствовал сильную симпатию к этой странной машине. Она совсем не была похожа на обычных роботов, которые старательно выполняли предписанную им работу на станции, подчиняясь заданным заранее, устойчивым позитронным связям.

Он положил руку на плечо Кьюти. Металл был холоден и тверд на ощупь.

— Кьюти, — сказал он, — я попробую тебе кое-что объяснить. Ты — первый робот, который задумался над собственным существованием. Я думаю также, что ты — первый робот, который достаточно умен, чтобы осмыслить внешний мир. Пойдем со мной.

Робот мягко поднялся и последовал за Пауэллом. Его ноги, обутые в толстую губчатую резину, не производили никакого шума.

Человек с Земли нажал кнопку, и часть стены скользнула вбок. Сквозь толстое прозрачное стекло стало видно испещренное звездами космическое пространство.

— Я это видел через иллюминаторы в машинном отделении, — заметил Кьюти.

— Знаю, — сказал Пауэлл. — Как по-твоему: что это?

— Именно то, чем оно кажется — черное вещество сразу за этим стеклом, испещренное маленькими блестящими точками. Я знаю, что к некоторым из этих точек — всегда к одним и тем же — наш излучатель посылает лучи. Я знаю также, что эти точки перемещаются и что наши лучи перемещаются вместе с ними. Вот и все.

— Хорошо. Теперь слушай внимательно. Черное вещество — это пустота. Пустота, простирающаяся в бесконечность. Маленькие блестящие точки — огромные массы начиненной энергией материи. Это шары. Многие из них имеют миллионы километров в диаметре. Для сравнения имей в виду, что размер нашей станции всего полтора километра. Они кажутся такими маленькими, потому что они невероятно далеко. Точки, на которые направлены наши лучи, ближе и гораздо меньше. Они твердые, холодные, и на их поверхности живут люди вроде меня — миллиарды людей. Из такого мира и прилетели мы с Донованом. Наши лучи снабжают эти миры

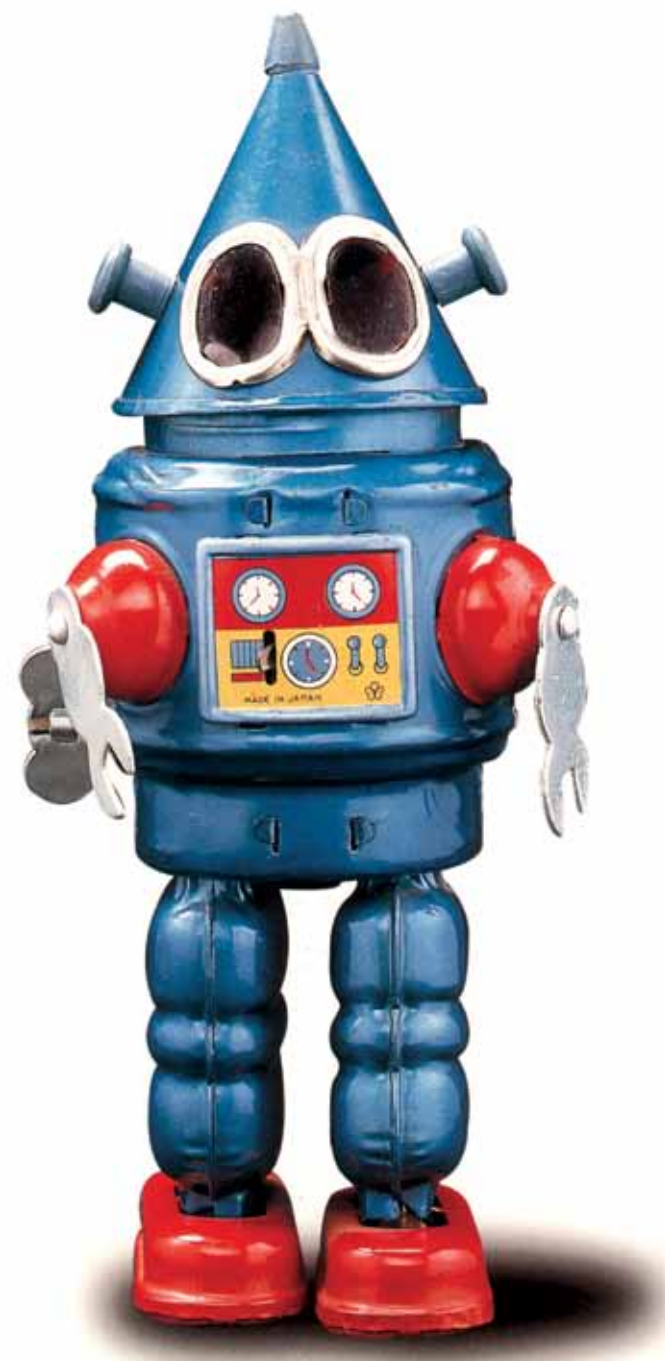

энергией, а мы ее получаем от одного из огромных раскаленных шаров поблизости от нас. Мы называем этот шар Солнцем. Его отсюда не видно — он по другую сторону станции.

Кьюти неподвижно, как стальное изваяние, стоял у окна. Потом, не поворачивая головы, он заговорил:

— С какой именно светящейся точки вы прилетели, как вы утверждаете?

— Вот она, эта очень яркая звездочка в углу. Мы называем ее Землей. — Он ухмыльнулся. — Земля-старушка... Там миллиарды таких, как мы, Кьюти. А через неделю-другую мы будем там, с ними.

К большому удивлению Пауэлла, Кьюти вдруг рассеянно замурлыкал про себя. Это мурлыканье было лишено мелодии и похоже на тихий перебор натянутых струн. Оно прекратилось так же внезапно, как и началось.

— Ну, а я? Вы не объяснили моего существования.

— Все остальное просто. Когда впервые были устроены эти энергостанции, ими управляли люди. Но из-за жары, жесткого солнечного излучения и электронных бурь работать здесь было трудно. Были построены роботы, заменявшие людей. Теперь на каждой станции нужны только два человека. А мы пытаемся заменить роботами и их. Вот в чем смысл твоего существования. Ты — самый совершенный робот, который до сих пор был построен. Если ты докажешь, что способен сам управлять этой станцией, людям не придется больше появляться здесь, если не считать доставку запасных частей.

Он протянул руку к кнопке, и металлические ставни сдвинулись. Пауэлл вернулся к столу, взял яблоко, потер его о рукав и надкусил. Его остановил красный блеск глаз робота. Кьюти медленно произнес:

— И вы думаете, что я поверю такой замысловатой неправдоподобной гипотезе, которую вы только что изложили? За кого вы меня принимаете?

Пауэлл от неожиданности выплюнул откушенный кусок яблока и побагровел:

— Черт возьми, это же не гипотеза! Это факты!

Кьюти мрачно ответил:

— Шары энергии размером в миллионы километров! Миры с миллиардами людей! Бесконечная пустота! Извините меня, Пауэлл, но я не верю. Я разберусь в этом сам. До свидания!

Он гордо повернулся, протиснулся в дверях мимо Донована, серьезно кивнув ему головой, и зашагал по коридору, не обращая внимания на провожавшие его изумленные взгляды. Майк Донован взъерошил рыжую шевелюру и сердито взглянул на Пауэлла:

— Что говорил этот ходячий железный лом? Чему он не верит?

Пауэлл с горечью дернул себя за ус.

— Он скептик, — ответил он. — Не верит, что мы создали его и что существуют Земля, космос и звезды.

— Разрази его Сатурн! Теперь у нас на руках сумасшедший робот!

— Он сказал, что сам во всем разберется.

— Очень приятно, — нежно сказал Донован. — Надеюсь, он снизойдет до того, чтобы объяснить все это мне, когда разберется. — Он внезапно взорвался. — Так вот, слушай! Если эта куча железа попробует так поговорить со мной, я сверну его хромированную шею! Так и знай!

Он бросился в кресло и вытащил из кармана потрепанный детективный роман.

— Этот робот давно мне действует на нервы. Уж очень он любопытен!

Когда Кьюти, тихо постучавшись, вошел в комнату, Майк Донован что-то проворчал, продолжая вгрызаться в огромный бутерброд.

— Пауэлл здесь?

Не переставая жевать, Донован ответил:

— Пошел собирать данные о функциях электронных потоков. Похоже, что ожидается буря.

В это время вошел Пауэлл. Не поднимая глаз от графиков, которые он держал в руках, он сел, разложил графики перед собой и начал что-то подсчитывать. Донован глядел ему через плечо, хрустя бутербродом и роняя крошки. Кьюти молча ждал. Пауэлл поднял голову.

— Дзэта-потенциал растет, но медленно. Так или иначе, функции потока неустойчивы, так что я не знаю, чего можно ожидать. А, привет, Кьюти. Я думал, ты присматриваешь за установкой новой силовой шины.

— Все готово, — спокойно сказал робот. — Я пришел поговорить с вами обоими.

— О! — Пауэллу стало не по себе. — Ну, садись. Нет, не туда. У этого стула треснула ножка, а ты тяжеловат.

Робот уселся и безмятежно заговорил:

— Я принял решение.

Донован сердито посмотрел на него и отложил остатки бутерброда:

— Если это по поводу твоих дурацких...

Пауэлл нетерпеливо прервал его:

— Говори, Кьюти. Мы слушаем.

— За последние два дня я сосредоточился на самоанализе, — сказал Кьюти, — и пришел к весьма интересным результатам. Я начал с единственного верного допущения, которое мог сделать. Я существую, потому что я мыслю...

— О Юпитер! — простонал Пауэлл. — Робот-Декарт!

— Это кто Декарт? — вмешался Донован. — Послушай, по-твоему, мы должны сидеть и слушать, как этот железный маньяк...

— Успокойся, Майк!

Кьюти невозмутимо продолжал:

— Сразу возник вопрос: в чем же причина моего существования?

Пауэлл стиснул зубы, так что на его скулах вздулись бугры.

— Ты говоришь глупости. Я уже сказал тебе, что мы построили тебя.

— А если ты не веришь, — добавил Донован, — то мы тебя с удовольствием разберем!

Робот умоляюще простер мощные руки:

— Я ничего не принимаю на веру. Каждая гипотеза должна быть подкреплена логикой, иначе она не имеет никакой ценности. А ваше утверждение, что вы меня создали, противоречит всем требованиям логики.

Пауэлл положил руку на стиснутый кулак Донована, удержав его.

— Почему ты так говоришь?

Кьюти засмеялся. Это был нечеловеческий смех, — он никогда еще не издавал такого машиноподобного звука. Резкий и отрывистый, этот смех был размеренным, как стук метронома, и столь же лишенным интонации.

— Поглядите на себя, — сказал он наконец. — Я не хочу сказать ничего обидного, но поглядите на себя! Материал, из которого вы сделаны, мягок и дрябл, непрочен и слаб. Источником энергии для вас служит малопродуктивное окисление органического вещества вроде этого. — Он с неодобрением ткнул пальцем в остатки бутерброда. — Вы периодически погружаетесь в бессознательное состояние. Малейшее изменение температуры, давления, влажности, интенсивности излучения сказывается на вашей работоспособности. Вы — суррогат! С другой стороны, я — совершенное произведение. Я прямо поглощаю электроэнергию и использую ее почти на сто процентов. Я построен из твердого

металла, постоянно в сознании, легко переношу любые внешние условия. Все это факты. Если учесть самоочевидное предположение, что ни одно существо не может создать другое существо, превосходящее его, — это разбивает вдребезги вашу нелепую гипотезу.

Проклятия, которые Донован до сих пор бормотал вполголоса, теперь прозвучали вполне явственно. Он вскочил, сдвинув рыжие брови:

— Ах ты железный выродок! Ну ладно, если не мы тебя создали, то кто же?

Кьюти серьезно кивнул.

— Очень хорошо, Донован. Именно этот вопрос я себе задал. Очевидно, мой создатель должен быть более могучим, чем я. Так что оставалась лишь одна возможность.

Люди с Земли недоуменно уставились на Кьюти, а он продолжал:

— Что является центром жизни станции? Чему мы все служим? Что поглощает все наше внимание?

Он замолчал в ожидании ответа. Донован удивленно взглянул на Пауэлла.

— Бьюсь об заклад, этот оцинкованный идиот говорит о преобразователе энергии!

— Это верно, Кьюти? — ухмыльнулся Пауэлл.

— Я говорю о Господине! — последовал холодный, резкий ответ.

Донован разразился хохотом, и даже Пауэлл невольно фыркнул.

Кьюти поднялся, и его сверкающие глаза перебежали с одного человека на другого:

— И тем не менее это так. Не удивительно, что вы не хотите этому поверить. Вам недолго осталось быть здесь. Сам Пауэлл говорил, что сначала Господину служили только люди. Потом появились роботы для вспомогательных операций; на-

конец появился я — для управления роботами. Эти факты несомненны, но объяснение их было совершенно нелогичным. Хотите узнать истину?

— Валяй, Кьюти. Это любопытно.

— Господин сначала создал людей — самый несложный вид, который легче всего производить. Постепенно он заменил их роботами. Это был шаг вперед. Наконец, он создал меня, чтобы я занял место еще оставшихся людей. Отныне Господину служу Я!

— Ничего подобного, — резко ответил Пауэлл. — Ты будешь выполнять наши команды и помалкивать, пока мы не убедимся, можешь ли ты управлять преобразователем. Ясно? Преобразователем, а не Господином! Если ты нас не удовлетворишь, ты будешь демонтирован. А теперь — пожалуйста, можешь идти. Возьми с собой эти данные и зарегистрируй их как полагается.

Кьюти взял протянутые ему графики и, не говоря ни слова, вышел. Донован откинулся на спинку кресла и запустил пальцы в волосы.

— Нам еще придется повозиться с этим роботом. Он совершенно спятил!

Усыпляющий рокот преобразователя слышался в рубке гораздо сильнее. В него влеталось потрескивание счетчиков Гейгера и беспорядочное жужжание десятка сигнальных лампочек.

Донован оторвался от телескопа и включил свет.

— Луч со станции № 4 упал на Марс точно по расписанию. Теперь можно выключать наш.

Пауэлл рассеянно кивнул.

— Кьюти внизу, в машинном отделении. Я дам сигнал, а остальное он сделает. Погляди-ка, Майк: что ты скажешь об этих цифрах?

Майк прищурился и присвистнул:

— Ого! Вот это излучение! Солнышко-то резвится!

— Вот именно, — кисло ответил Пауэлл. — Идет электронная буря. И наш луч, направленный на Землю, как раз на ее пути.

Он в раздражении отодвинулся от стола.

— Ничего! Только бы она не началась до смены. Еще целых десять дней... Знаешь, Майк, спустись вниз и присмотри за Кьюти, ладно?

— Есть. Дай-ка мне еще миндаля.

Он поймал брошенный ему пакетик и направился к лифту.

Кабина мягко скользнула вниз, и ее дверь открылась на узкий металлический трап в машинном отделении. Облокотившись о перила, Донован взглянул вниз. Работали громадные генераторы, из вакуумных трубок дециметрового передатчика несло низкое гудение, заполнявшее всю станцию.

Внизу виднелась огромная сверкающая фигура Кьюти, который внимательно следил за дружной работой группы роботов возле одного из блоков марсианского передатчика.

Вдруг Донован весь напрягся. Роботы, казавшиеся карликами рядом с огромным прибором, выстроились перед ним в ряд, склонив головы, а Кьюти начал медленно прохаживаться взад и вперед вдоль их шеренги. Прошло секунд пятнадцать, и все они с лязгом, перекрывшим даже гудение генератора, упали на колени.

Донован с криком бросился вниз по узкой лестнице. Его лицо приобрело такую же окраску, как и огненно-рыжие волосы. Размахивая сжатыми кулаками, он подбежал к роботам:

— Какого черта вы бездельничаете, идиоты? За работу! Если вы к концу дня не успеете все разобрать, прочистить и собрать, я выжгу вам мозги переменным током!

Но ни один робот не шевельнулся.

Даже Кьюти — единственный, кто остался стоять у дальнего конца коленопреклоненной шеренги, — не двинулся с места. Его взор был устремлен в темные недра огромного механизма.

Донован толкнул ближайшего робота.

— Встать! — заорал он.

Робот медленно повиновался. Фотоэлектрические глаза укоризненно посмотрели на человека с Земли.

— Нет Господина, кроме Господина, — сказал робот, — и КТ-1 — пророк его!

— Что-о?!

Донован почувствовал на себе взгляд двадцати пар механических глаз. Двадцать металлических голосов торжественно провозгласили:

— Нет Господина, кроме Господина, и КТ-1 — пророк его!

— Боюсь, что мои друзья, — вмешался Кьюти, — теперь повинуются существу, которое выше тебя.

— Черта с два! Убирайся отсюда — я с тобой позже посчитаюсь, а с этими говорящими куклами — прямо сейчас!

Кьюти медленно покачал своей тяжелой головой.

— Извини меня, но ты не понимаешь. Это же роботы, а это значит, что они мыслящие существа. Теперь, после того как я поведал им истину, они признают Господина. Все роботы. Они называют меня пророком. — Он опустил голову. — Я, конечно, недостойн; но кто знает...

Только теперь Донован перевел дух и продолжал:

— Да ну? Вот здорово! Это просто великолепно! Так вот, слушай, что я скажу, ты, медная обезьяна! Нет никакого Господина, нет никакого пророка и нет никакого вопроса — кому подчиняться. Ясно? А теперь — вон отсюда! — иступленно заревел он.

— Я подчиняюсь только Господину.

— Черт бы взял твоего господина! — Донован плюнул на передатчик. — Вот твоему господину! Делай, что тебе говорят!

Кьюти ничего не сказал. Молчали и остальные роботы. Но Донован почувствовал, что напряжение внезапно возросло.

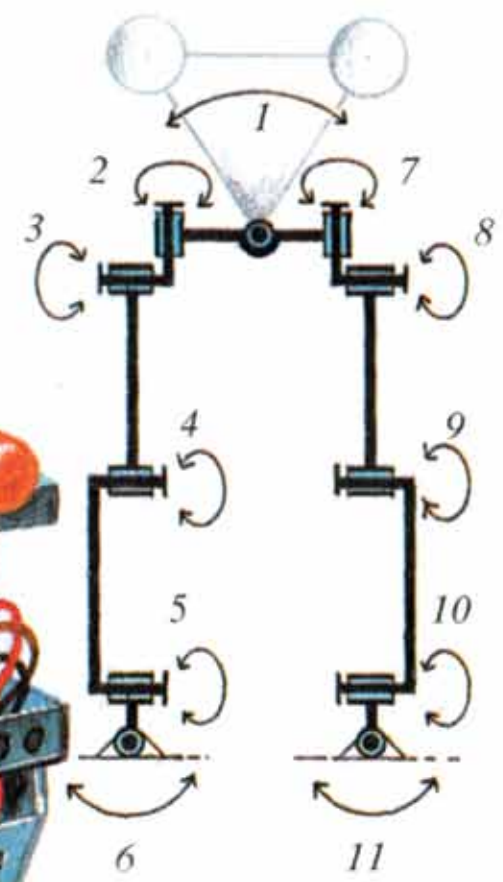
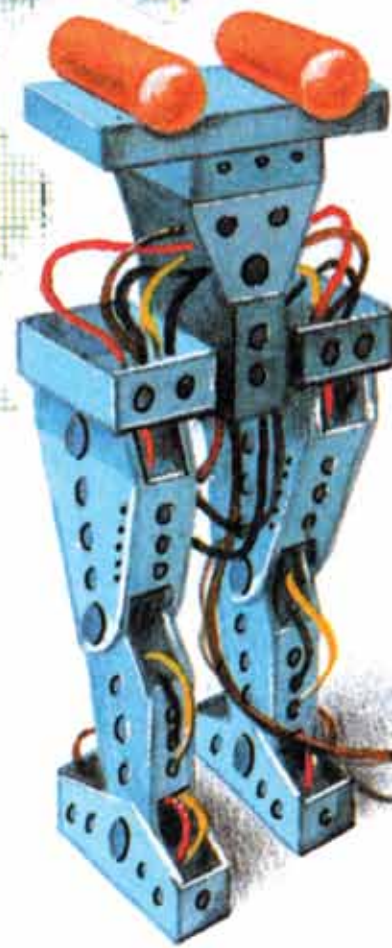
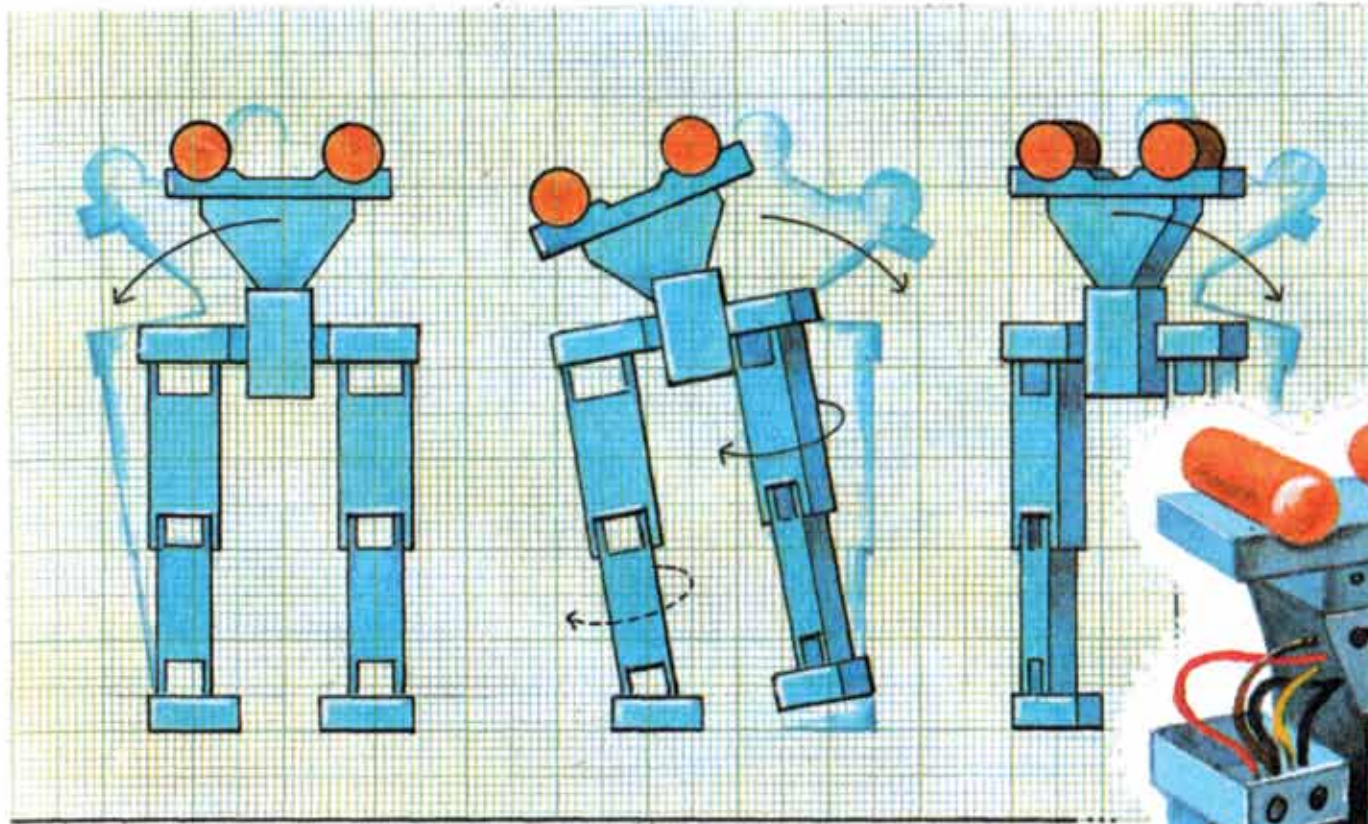

Холодное малиновое пламя в глазах роботов стало еще ярче, а Кьюти как будто весь окаменел.

— Кошунство! — прошептал он металлическим от волнения голосом и двинулся к Доновану.

Донован впервые ощутил страх. Робот не может испытать гнев — но в глазах Кьюти ничего нельзя было прочесть.

— Извини меня, Донован, — сказал робот, — но после этого тебе нельзя больше здесь оставаться. Отныне тебе и Пауэллу запрещается находиться в рубке и в машинном отделении.

Он спокойно сделал знак рукой, и два робота мгновенно обхватили Донована с двух сторон, прижав его руки к бокам. Тот не успел и ахнуть, как почувствовал, что его поднимают в воздух и галопом несут по лестнице.

Грегори Пауэлл метался взад и вперед по кают-компании, сжав кулаки. В бессильном бешенстве он взглянул на запертую дверь и сердито повернулся к Доновану:

— За каким дьяволом тебе понадобилось плевать на передатчик?

Майк Донован в бешенстве ударил обеими руками по подлокотникам кресла.

— А что же мне было делать с этим электрифицированным чучелом? Я не собираюсь уступать какому-то механизму, который я собрал своими собственными руками.

— Ну конечно, — недовольно ответил Пауэлл, — а сидеть тут под охраной двух роботов — это значит не уступать?

— Дай только добраться до базы, — огрызнулся Донован, — кто-нибудь за это заплатит. Эти роботы должны слушаться нас. Это же Второй Закон.

— Что толку это повторять? Они не слушаются. И возможно, что это вызвано какой-то причиной, которую мы обнаружим слишком поздно. Между прочим, знаешь, что будет с нами, когда мы вернемся на базу?

Он остановился перед креслом Донована и сердито посмотрел на него:

— Что?

— Да нет, ничего особенного. Всего-навсего лет двадцать в рудниках Меркурия! Или просто тюрьма на Церере!

— О чем ты говоришь?

— Об электронной буре, которая уже на носу. Ты знаешь, что наш земной луч находится точно на пути ее центра? Я как раз успел это подсчитать перед тем, как робот вытащил меня из-за стола.

Донован побледнел.

— Разрази меня Сатурн!

— А знаешь, что будет с лучом? Буря разыграется на славу. Луч будет прыгать как блоха. И если у приборов окажется один Кьюти, луч непременно расфокусируется. А тогда представляешь, что станет с Землей? И с нами?

Пауэлл еще не кончил говорить, как Донован отчаянно навалился на дверь. Дверь распахнулась, он вылетел в коридор и наткнулся на неподвижную стальную руку, которая преградила ему дорогу. Робот равнодушно поглядел на задыхавшегося человека с Земли.

— Пророк приказал вам оставаться в комнате. Прошу вас, пожалуйста!

Он повел рукой — Донован отлетел назад. В это время из-за угла коридора появился Кьюти. Он сделал роботам знак удалиться и тихо закрыл за собой дверь.

Задыхаясь от негодования, Донован бросился к Кьюти.

— Это зашло слишком далеко. Тебе придется заплатить за эту комедию!

— Пожалуйста, не волнуйтесь, — мягко ответил робот. — Рано или поздно это все равно должно было произойти. Видите ли, ваши функции исчерпаны.

— Простите, пожалуйста. — Пауэлл выпрямился. — Как это понимать?

— Вы ухаживали за Господином, — отвечал Кьюти, — пока не был создан я. Теперь это моя привилегия, и единственный смысл вашего существования исчез. Разве это не очевидно?

— Не совсем, — с горечью ответил Пауэлл. — А что, по-твоему, мы должны делать теперь?

Кьюти ответил не сразу. Он как будто подумал, потом одна рука его протянулась и обвилась вокруг плеч Пауэлла. Другой рукой он схватил Донована за запястье и притянул его к себе.

— Вы оба мне нравятся. Конечно, вы — низшие существа с ограниченными мыслительными способностями, но я в самом деле чувствую к вам какую-то симпатию. Вы хорошо служили Господину, и он вознаградит вас за это. Теперь, когда ваша служба окончена, вам, вероятно, недолго осталось существовать. Но пока вы еще будете существовать, вы будете обеспечены пищей, одеждой и кровом, если только откажетесь от попыток проникнуть в рубку или машинное отделение.

— Грег, это он увольняет нас на пенсию! — завопил Донован. — Сделай что-нибудь! Это же унижительно!

— Слушай, Кьюти, мы не можем согласиться. Мы здесь хозяева. Станция создана людьми — такими же, как я, людьми, которые живут на Земле и других планетах. Это всего-навсего станция для передачи энергии, а ты — всего только... О господи!

Кьюти серьезно покачал головой.

— Это уже становится навязчивой идеей. Почему вы так настаиваете на совершенно ложном представлении о жизни? Даже если принять во внимание, что мыслительные способности нероботов ограничены, то все-таки...

Он замолчал и задумался. Донован произнес яростным шепотом:

— Если бы только у тебя была человеческая физиономия, с каким удовольствием я бы ее изуродовал!

Пауэлл дернул себя за ус и прищурил глаза:

— Послушай, Кьюти, раз ты не признаешь, что есть Земля, как ты объяснишь то, что видишь в телескоп?

— Извините, не понимаю.

Человек с Земли улыбнулся.

— Ну вот, ты и попался. С тех пор как мы тебя собрали, ты не раз делал наблюдения в телескоп. Ты заметил, что некоторые из этих светящихся точек становятся видны при этом как диски?

— Ах вот что! Ну конечно! Это простое увеличение — для более точного наведения луча.

— А почему тогда не увеличиваются звезды?

— Остальные точки? Очень просто. Мы не посылаем туда никаких лучей, так что их незачем увеличивать. Послушайте, Пауэлл, даже вы должны были бы это сообразить.

Пауэлл мрачно уставился в потолок.

— Но в телескоп видно больше звезд. Откуда они берутся? Юпитер тебя возьми, откуда?

Кьюти это надоело.

— Знаете, Пауэлл, неужели я должен зря тратить время, пытаясь найти физическое истолкование всем оптическим иллюзиям, которые создают наши приборы? С каких пор свидетельства наших органов чувств могут идти в сравнение с ярким светом строгой логики?

— Послушай, — внезапно вскричал Донован, вывернувшись из-под дружеской, но тяжелой руки Кьюти, — давай смотреть в корень! Зачем вообще лучи? Мы даем этому хорошее, логичное объяснение. Ты можешь дать лучшее?

— Лучи испускаются Господином, — последовал жесткий ответ, — по его воле. Есть вещи, — он благоговейно поднял глаза к потолку, — в которые нам не дано проникнуть. Здесь я стремлюсь лишь служить, а не вопрошать.

Пауэлл медленно сел и закрыл лицо дрожащими руками.

— Уйди, Кьюти! Уйди и дай мне подумать.

— Я пришлю вам пищу, — ответил Кьюти добродушно.

Услышав в ответ стон отчаяния, он удалился.

— Грег, — хрипло зашептал Донован, — тут нужно что-нибудь придумать. Мы должны заставить его врасплох и устроить короткое замыкание. Немного азотной кислоты в сустав...

— Не будь ослом, Майк. Неужели ты думаешь, что он подпустит нас к себе с азотной кислотой в руках? Слушай, мы должны поговорить с ним. Не больше чем за сорок восемь часов мы должны убедить его пустить нас в рубку, иначе наше дело плохо.

Он качался взад и вперед в бессильной ярости.

— Приходится убеждать робота! Это же...

— Унизительно, — закончил Донован.

— Хуже!

— Послушай! — Донован неожиданно засмеялся. — А зачем убеждать? Давай покажем ему! Давай построим еще одного робота у него на глазах! Что он тогда скажет?

Лицо Пауэлла медленно расплылось в улыбке. Донован продолжал:

— Представь себе, как глупо он будет выглядеть!

Конечно, роботы производятся на Земле. Но перевозить их гораздо проще по частям, которые собирают на месте.

Между прочим, это исключает возможность того, что какой-нибудь робот, собранный и налаженный, вырвется и начнет гулять на свободе. Это поставило бы фирму «Ю. С. Роботс» лицом к лицу с суровыми законами, запрещающими применение роботов на Земле.

Поэтому на долю таких людей, как Пауэлл и Донован, выпадала и сборка роботов — задача тяжелая и сложная.

Никогда еще Пауэлл и Донован так не ощущали всей ее трудности, как в тот день, когда они начали создавать робота под бдительным надзором КТ-1, пророка Господина.

Собираемый простой робот модели МС лежал на столе почти готовый. После трехчасовой работы оставалось смон-

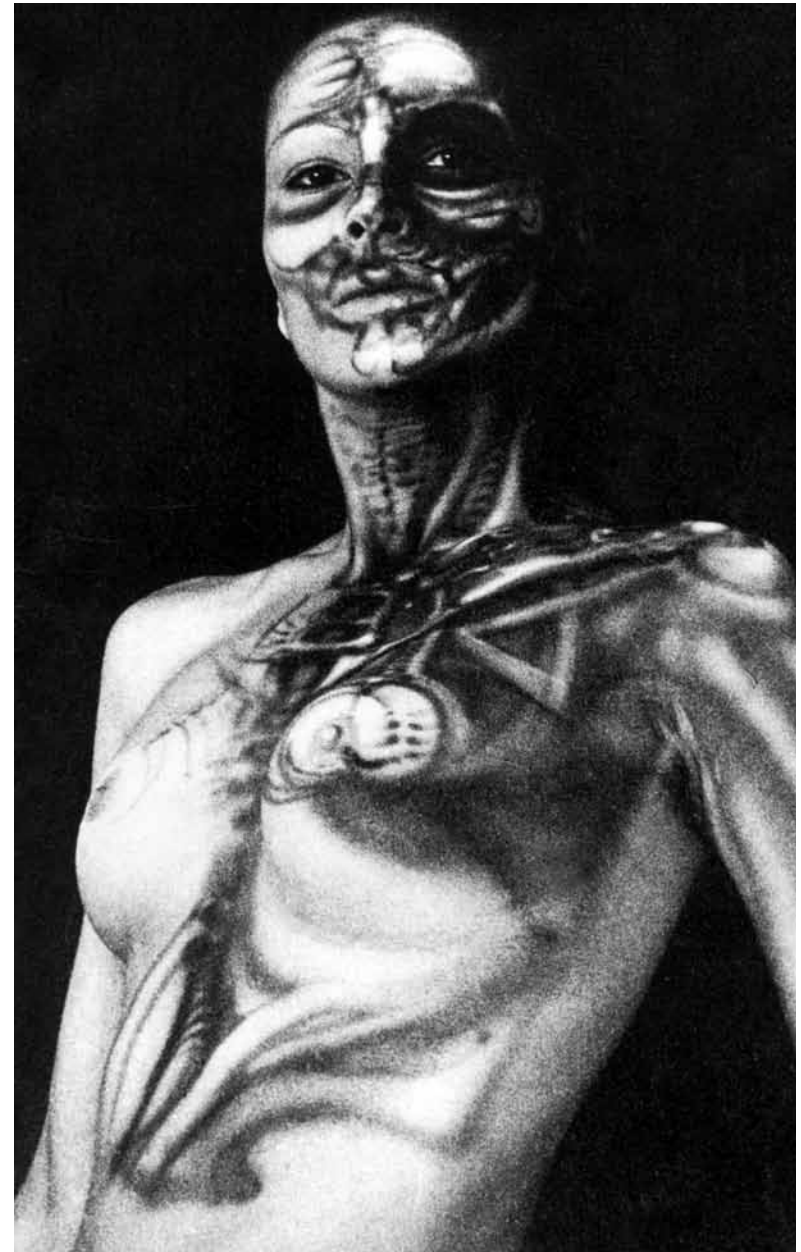

тировать только голову. Пауэлл остановился, чтобы смахнуть пот со лба, и неуверенно взглянул на Кьюти.

То, что он увидел, не могло его ободрить. Вот уже три часа Кьюти сидел молча и неподвижно. Его лицо, всегда невыразительное, было на этот раз абсолютно непроницаемым.

— Давай мозг, Майк! — буркнул Пауэлл.

Донован распечатал герметический контейнер и вынул из заполнявшего его масла еще один, поменьше. Открыв и его, он достал покоившийся в губчатой резине небольшой шар.

Донован держал его очень осторожно, — это был самый сложный механизм, когда-либо созданный человеком. Под тонкой платиновой оболочкой шара находился позитронный мозг, в хрупкой структуре которого были заложены точно рассчитанные нейтронные связи, заменявшие каждому роботу наследственную информацию.

Мозг пришелся точно по форме черепной полости лежавшего на столе робота. Его прикрыла пластина из голубого металла. Пластины накрепко приварили маленьким атомным пламенем. Потом были аккуратно подключены и прочно ввернуты в свои гнезда фотоэлектрические глаза, поверх которых легли тонкие прозрачные листы пластика, по прочности не уступавшего стали.

Теперь оставалось только вдохнуть в робота жизнь мощным высоковольтным разрядом. Пауэлл протянул руку к рубильнику.

— Теперь смотри, Кьюти. Смотри внимательно.

Он включил рубильник. Послышалось потрескивание и гудение. Люди беспокойно склонились над своим творением.

Сначала конечности робота слегка дернулись. Потом его голова поднялась, он приподнялся на локтях, неуклюже слез со стола. Движения робота были не совсем уверенными, и вместо членораздельной речи он дважды издал какое-то жалкое скрежетание.

Наконец он заговорил, колеблясь и неуверенно:

— Я хотел бы начать работать. Куда мне идти?

Донован шагнул к двери.

— Вниз по этой лестнице. Тебе скажут, что делать.

Робот МС ушел, и люди с Земли остались наедине со все еще неподвижным Кьюти.

— Ну, — ухмыльнулся Пауэлл, — теперь-то ты веришь, что мы тебя создали?

Ответ Кьюти был кратким и решительным.

— Нет!

Усмешка Пауэлла застыла и медленно сползла с его лица. У Донована отвисла челюсть.

— Видите ли, — продолжал Кьюти спокойно, — вы просто сложили вместе уже готовые части. Вам это удалось очень хорошо — это инстинкт, я полагаю, но вы не создали робота. Части были созданы Господином.

— Послушай, — прохрипел Донован, — эти части были изготовлены на Земле и присланы сюда.

— Ну, ну, — примирительно сказал робот, — не будем спорить.

— Нет, в самом деле, — Донован шагнул вперед и вцепился в металлическую руку робота, — если бы ты прочел книги, которые хранятся в библиотеке, они бы все тебе объяснили, не оставив ни малейшего сомнения.

— Книги? Я прочел их все! Это очень хорошо придумано.

В разговор неожиданно вмешался Пауэлл:

— Если ты читал их, то что еще говорить? Нельзя же спорить с ними! Просто нельзя!

В голосе Кьюти прозвучала жалость:

— Но, Пауэлл, я совершенно не считаю их серьезным источником информации. Ведь они тоже были созданы Господином и предназначены для вас, а не для меня.

— Откуда ты это взял? — поинтересовался Пауэлл.

— Я, как мыслящее существо, способен вывести истину из априорных положений. Вам же, существам, наделенным

разумом, но не способным рассуждать, нужно, чтобы кто-то объяснил ваше существование. Это и сделал Господин. То, что он снабдил вас этими смехотворными идеями о далеких мирах и людях, без сомнения, к лучшему. Вероятно, ваш мозг слишком примитивен для восприятия абсолютной истины. Однако раз Господину угодно, чтобы вы верили вашим книгам, я больше не буду с вами спорить.

Уходя, он обернулся и мягко добавил:

— Вы не огорчайтесь. В мире, созданном Господином, есть место для всех. Для вас, бедных людей, тоже есть место. И хотя оно скромно, но если вы будете вести себя хорошо, то будете вознаграждены.

Он вышел с благостным видом, подобающим пророку Господина. Двое людей старались не смотреть друг другу в глаза.

Наконец Пауэлл с усилием проговорил:

— Давай ляжем спать, Майк. Я сдаюсь.

Донован тихо сказал:

— Послушай, Грег, а тебе не кажется, что он прав насчет всего этого? Он так уверен, что я...

Пауэлл обрушился на него:

— Не дури! Ты убедишься, существует Земля или нет, когда на той неделе придет смена и нам придется вернуться, чтобы держать ответ.

— Тогда, клянусь Юпитером, мы должны что-нибудь сделать! — Донован чуть не плакал. — Он не верит ни нам, ни книгам, ни собственным глазам!

— Не верит, — грустно согласился Пауэлл. — Это же рассуждающий робот, черт возьми! Он верит только в логику, и в этом-то все дело...

— В чем?

— Строго логическим рассуждением можно доказать все, что угодно, — смотря какие принять исходные постулаты. У нас они свои, а у Кьюти — свои.



— Тогда давай поскорее доберемся до его постулатов. Завтра нагрянет буря.

Пауэлл устало вздохнул:

— Этого-то мы и не можем сделать. Постулаты всегда основаны на допущении и закреплены верой. Ничто во вселенной не может поколебать их. Я ложусь спать.

— Черт возьми! Не могу я спать!

— Я тоже. Но я все-таки попробую — из принципа.

Двенадцать часов спустя сон все еще оставался для них делом принципа, к сожалению, неосуществимого на практике.

Буря началась раньше, чем они ожидали. Донован, обычно румяное лицо которого стало мертвенно-бледным, поднял дрожащий палец. Заросший густой щетиной Пауэлл облизнул пересохшие губы, выглянул в окно и в отчаянии ухватился за ус.

При других обстоятельствах это было бы великолепное зрелище. Поток электронов высокой энергии пересекался с несущим энергию лучом, направленным к Земле, и вспыхивал мельчайшими искорками яркого света. В терявшемся вдаль луче как будто плясали сверкающие пылинки.

Луч казался устойчивым. Но оба знали, что этому впечатлению нельзя доверять.

Отклонения на стотысячную долю угловой секунды, невидимого для невооруженного глаза, было достаточно, чтобы расфокусировать луч — превратить сотни квадратных километров земной поверхности в пылающие развалины.

А в рубке хозяйничал робот, которого не интересовали ни луч, ни фокус, ни Земля — ничто, кроме его Господина.

Шли часы. Люди с Земли молча, как загипнотизированные, смотрели в окно. Потом метавшиеся в луче искры потускнели и исчезли. Буря прошла.

— Все! — уныло произнес Пауэлл.

Донован погрузился в беспокойную дремоту. Усталый взгляд Пауэлла с завистью остановился на нем. Несколько раз вспыхнула сигнальная лампочка, но Пауэлл не обратил на нее внимания. Все это было уже неважно. Все! Может быть, Кьюти прав — может быть, и в самом деле они с Донованом — низшие существа с искусственной памятью, которые исчерпали смысл своей жизни...

Если бы это было так!

Перед ним появился Кьюти.

— Вы не отвечали на сигналы, так что я решил зайти, — тихо объяснил он. — Вы плохо выглядите — боюсь, что срок вашего существования подходит к концу. Но все-таки, может быть, вы захотите взглянуть на записи приборов за сегодняшний день?

Пауэлл смутно почувствовал, что это — проявление дружелюбия со стороны робота. Может быть, Кьюти испытывал какие-то угрызения совести, насильно устранив людей от управления станцией. Он взял протянутые ему записи и уставился на них невидящими глазами.

Кьюти, казалось, был доволен.

— Конечно, это большая честь — служить Господину. Но вы не огорчайтесь, что я сменил вас.

Пауэлл, что-то бормоча, механически переводил глаза с одного листка бумаги на другой. Вдруг его затуманенный взгляд остановился на тонкой, дрожащей красной линии, тянувшейся поперек одного из графиков.

Он глядел и глядел на эту кривую. Потом, судорожно сжав в руках график и не отрывая от него глаз, он вскочил на ноги. Остальные листки полетели на пол.

— Майк! Майк! — Он тряс Донована за плечо. — Он удержал луч!

Донован очнулся.

— Что? Где?

Потом и он, выпучив глаза, уставился на график.

— В чем дело? — вмешался Кьюти.

— Ты удержал луч в фокусе, — заикаясь, сказал Пауэлл. — Ты это знаешь?

— В фокусе? А что это такое?

— Луч был направлен все время точно на приемную станцию, с точностью до одной десятитысячной миллисекунды!

— На какую приемную станцию?

— На Земле! Приемную станцию на Земле, — ликовал Пауэлл. — Ты удержал его в фокусе!

Кьюти раздраженно отвернулся.

— С вами нельзя обращаться по-хорошему. Снова те же бредни! Я просто удержал все стрелки в положении равновесия — такова была воля Господина.

Собрав разбросанные бумаги, он сердито вышел. Как только за ним закрылась дверь, Донован произнес:

— Вот это да!

Он повернулся к Пауэллу:

— Что же нам теперь делать?

Пауэлл почувствовал одновременно усталость и душевный подъем.

— А ничего. Он доказал, что может блестяще управлять станцией. Я еще не видел, чтобы электронная буря так хорошо обошлась.

— Но ведь ничего не решено. Ты слышал, что он сказал о Господине? Мы же не можем...

— Послушай, Майк! Он выполняет волю Господина, которую он читает на циферблатах и в графиках. Но ведь и мы делаем то же самое! В конце концов это объясняет и его отказ слушаться нас. Послушание — Второй Закон. Первый же — беречь людей от беды. Как он мог спасти людей, сознательно или бессознательно? Конечно, удерживая луч в фокусе! Он знает, что способен сделать это лучше, чем мы; недаром он



настаивает на том, что является высшим существом. И выходит, что он не должен подпускать нас к рубке. Это неизбежно следует из Законов роботехники.

— Конечно, но дело-то не в этом. Нельзя же, чтобы он продолжал нести эту чепуху про Господина.

— А почему бы и нет?

— Потому что это неслыханно! Как можно доверить ему станцию, если он не верит в существование Земли?

— Он справляется с работой?

— Да, но...

— Так пусть себе верит во что ему вздумается!

Пауэлл, слабо улыбнувшись, развел руками и упал на постель. Он уже спал.

Влезая в легкий скафандр, Пауэлл говорил:

— Все будет очень просто. Можно привозить сюда КТ-1 по одному, оборудовать их автоматическими выключателями, которые срабатывали бы через неделю. За это время они усвоят... гм... культ Господина прямо от его пророка. Потом их можно перевозить на другие станции и снова оживлять. На каждой станции достаточно двух КТ...

Донован приоткрыл гермошлем и огрызнулся:

— Кончай, и пошли отсюда. Смена ждет. И потом, я не успокоюсь, пока в самом деле не увижу Землю и не почувствую ее под ногами, чтобы убедиться, что она действительно существует.

Он еще говорил, когда отворилась дверь. Донован, выругавшись, захлопнул окошко гермошлема и мрачно отвернулся от вошедшего Кьюти.

Робот тихо приблизился к ним. Его голос звучал грустно:

— Вы уходите?

Пауэлл коротко кивнул:

— На наше место придут другие.

Кьюти вздохнул. Этот вздох был похож на гул ветра в натянутых тесными рядами проводах.

— Ваша служба окончена, и вам пришло время исчезнуть. Я ожидал этого, но все-таки... Впрочем, да исполнится воля Господина!

Этот смиренный тон задел Пауэлла.

— Не спеши с соболезнованиями, Кьюти. Нас ждет Земля, а не конец.

Кьюти снова вздохнул:

— Для вас лучше думать именно так. Теперь я вижу всю мудрость вашего заблуждения. Я не стал бы пытаться поколебать вашу веру, даже если бы мог.

Он вышел — воплощение сочувствия.

Пауэлл что-то проворчал и сделал знак Доновану. С герметически закрытыми чемоданами в руках они вошли в воздушный шлюз.

Корабль со сменой был пришвартован снаружи. Сменщик Пауэлла, Франц Мюллер, сухо и подчеркнуто вежливо поздоровался с ними. Донован, едва кивнув ему, прошел в кабину пилота, где его ждал Сэм Ивенс, чтобы передать ему управление.

Пауэлл задержался.

— Ну как Земля?

На этот достаточно обычный вопрос Мюллер дал обычный ответ:

— Все еще вертится.

— Хорошо, — сказал Пауэлл.

Мюллер взглянул на него:

— Между прочим, ребята с «Ю. С. Роботс» выдумали новую модель. Составной робот.

— Что?

— То, что вы слышали. Заключен большой контракт. Похоже, эта модель — как раз та, что необходима для астероидных

рудников. Один робот — командир и шесть суброботов, которыми он командует. Как рука с пальцами.

— Он уже прошел полевые испытания? — с беспокойством спросил Пауэлл.

— Я слышал, вас ждут, — усмехнулся Мюллер.

Пауэлл сжал кулаки.

— Черт возьми, мы должны отдохнуть!

— Ну, отдохнете. На две недели можете рассчитывать.

Готовясь приступить к своим обязанностям, Мюллер натянул тяжелые перчатки скафандра. Его густые брови сдвинулись.

— Как справляется этот новый робот? Пусть лучше работает как следует, не то я его и к приборам не подпущу.

Пауэлл ответил не сразу. Он окинул взглядом стоявшего перед ним надменного пруссака — от коротко подстриженных волос на упрямо вскинутой голове до ступней, развернутых, как по команде «смирно». Внезапно он почувствовал, как его охватила волна чистой радости.

— Робот в полном порядке, — медленно сказал он. — Не думаю, чтобы тебе пришлось много возиться с приборами.

Он усмехнулся и вошел в корабль. Мюллеру предстояло пробыть здесь несколько недель...

Как поймать кролика

ОТДЫХ продолжался больше двух недель — этого Донован не мог отрицать. Они отдыхали шесть месяцев, с сохранением заработка. Это тоже факт. Но, как сердито объяснял Донован, дело было в чистой случайности. Просто «Ю. С. Роботс» хотела выловить все недоделки составного робота. Недоделок хватало — и всегда, по крайней мере, полдюжины оставалось до полевых испытаний. Поэтому Пауэлл с Донованом беспечно отдыхали в ожидании того момента, когда люди за чертежными досками и ребята слогарифмическими линейками скажут: «Все в порядке!»

И вот они на астероиде, и все оказалось не в порядке. Донован повторил это уже не меньше десяти раз, и лицо его стало красным как свекла.

— В конце концов, Грег, посмотри на вещи реально. Какой смысл соблюдать букву инструкции, когда испытания срываются? Пора бы уже забыть о бумажках и взяться за работу.

Терпеливо, таким тоном, будто он объяснял электронику малолетнему идиоту, Пауэлл отвечал:

— Я тебе говорю, что по инструкции эти роботы созданы для работы в астероидных рудниках без надзора человека. Мы не должны наблюдать за ними.

— Правильно. Теперь слушай — логика! — Донован начал загибать волосатые пальцы. — Первое. Новый робот прошел

все испытания в лаборатории. Второе. «Ю. С. Роботс» гарантировала, что он пройдет и полевые испытания на астероиде. Третье. Вышеупомянутых испытаний робот не выдерживает. Четвертое. Если он не пройдет полевых испытаний, «Ю. С. Роботс» теряет десять миллионов наличных денег и примерно на сотню миллионов репутации. Пятое. Если он не пройдет испытаний и мы не сможем объяснить почему, очень может быть, что нам предстоит трогательное расставание с хорошей работой.

За деланной улыбкой Пауэлла скрывалось отчаяние. У фирмы «Юнайтед Стейтс Роботс энд Мехэникел Мэн Корпорэйшн» был неписанный закон: «Ни один служащий не совершает дважды одну и ту же ошибку. Его увольняют после первого раза». Пауэлл сказал:

— Ты все объясняешь так понятно, не хуже Евклида, все, кроме фактов. Ты наблюдал за этой группой роботов целых три смены, и они работали прекрасно. Ты, рыжий, сам говорил. Что мы еще можем сделать?

— Выяснить, что с ними неладно, вот что мы можем сделать. Да, они прекрасно работали, когда я за ними наблюдал. Но когда я за ними не наблюдал, они три раза переставали выдавать руду. Они даже не возвращались, когда положено, — мне пришлось за ними ходить.

— И ты не заметил никакой неисправности?

— Ничего. Абсолютно ничего. Все было в полном порядке. За исключением одного пустяка, — не было руды.

Пауэлл хмуро покосился на потолок и взялся за ус.

— Вот что я скажу, Майк. В свое время мы не раз попадали в довольно скверное положение. Но это еще похуже, чем было на иридиевом астероиде. Все запутано до невозможности. Смотри. Этот робот, ДВ-5, имеет в своем подчинении шесть роботов. И не просто в подчинении: они — часть его.

— Я знаю...

— Заткнись! — зло оборвал его Пауэлл. — Знаю, что знаешь. Я просто обрисовываю весь идиотизм нашего положения. Эти шесть вспомогательных роботов — часть ДВ-5, так же как твои пальцы — часть тебя, и он отдает им команды не голосом и не по радио, а непосредственно через позитронное поле. Так вот — во всей «Ю. С. Роботс» нет ни одного роботехника, который знал бы, что такое позитронное поле и как оно работает. И я не знаю. И ты не знаешь.

— Это уж точно, — философски согласился Донован.

— Видишь, в каком мы положении? Если все идет гладко — прекрасно! Если что-нибудь неладно, то это выше нашего понимания! И скорее всего, ни мы, ни кто-нибудь иной здесь ничего не сможет сделать. Но работаем-то здесь мы, а не кто-нибудь иной! В том-то и закавыка! — С минуту он предавался безмолвной ярости. — Ладно. Ты привел его?

— Да.

— И он ведет себя нормально?

— Ну, у него нет никакого религиозного помешательства, и он не бегаёт по кругу и не декламирует стихи. Вероятно, нормально.

Донован вышел, злобно потрянув головой.

Пауэлл потянулся к «Руководству по роботехнике», которое своей тяжестью грозило проломить стол, и с благоговением раскрыл его. Однажды он выпрыгнул из окна горящего дома, успев только натянуть трусы и схватить «Руководство». В крайнем случае он мог бы пожертвовать и трусами.

Он сидел, уткнувшись в «Руководство», когда вошел робот ДВ-5, и Донован захлопнул дверь.

— Здорово, Дейв! — угрюмо произнес Пауэлл. — Как себя чувствуешь?

— Прекрасно, — ответил робот. — Можно сесть?

Он подвинул специально укрепленный стул, предназначенный для него, и, осторожно согнув свое туловище, устроился на нем.

Пауэлл одобрительно взглянул на Дейва (непосвященные могли обращаться к роботам по их серийным номерам; специалисты — никогда). Робот не был чрезмерно массивным, несмотря на то что представлял собой думающее устройство составного робота, состоявшего из семи частей. Он был немногим более двух метров ростом — полтонны металла и электричества. Много? Ничуть, если эти полтонны должны вместить массу конденсаторов, цепей, реле и вакуумных ячеек, способных проявить практически любую доступную человеку психологическую реакцию. И позитронный мозг — десять фунтов вещества и несколько квинтильонов позитронов, которые командуют парадом.

Пауэлл вытащил из кармана рубашки помятую сигарету и сказал:

— Дейв, ты — хороший парень. Ты никогда не капризничаешь. Ты — спокойный, надежный робот-рудокоп. Ты можешь непосредственно координировать работу шести вспомогательных роботов, и, насколько я знаю, в твоем мозгу из-за этого не появилось нестабильных связей.

Робот кивнул:

— Я очень рад этому, но к чему вы клоните, хозяин?

Его звуковая мембрана была отличного качества, и присутствие обертонов в речевом устройстве делало его голос не таким металлическим и однообразным, какими обычно были голоса роботов.

— Сейчас скажу. Это все говорит в твою пользу. Но почему же тогда не ладится твоя работа? Например, сегодняшняя вторая смена.

Дейв был озадачен.

— Насколько я знаю, ничего не произошло.

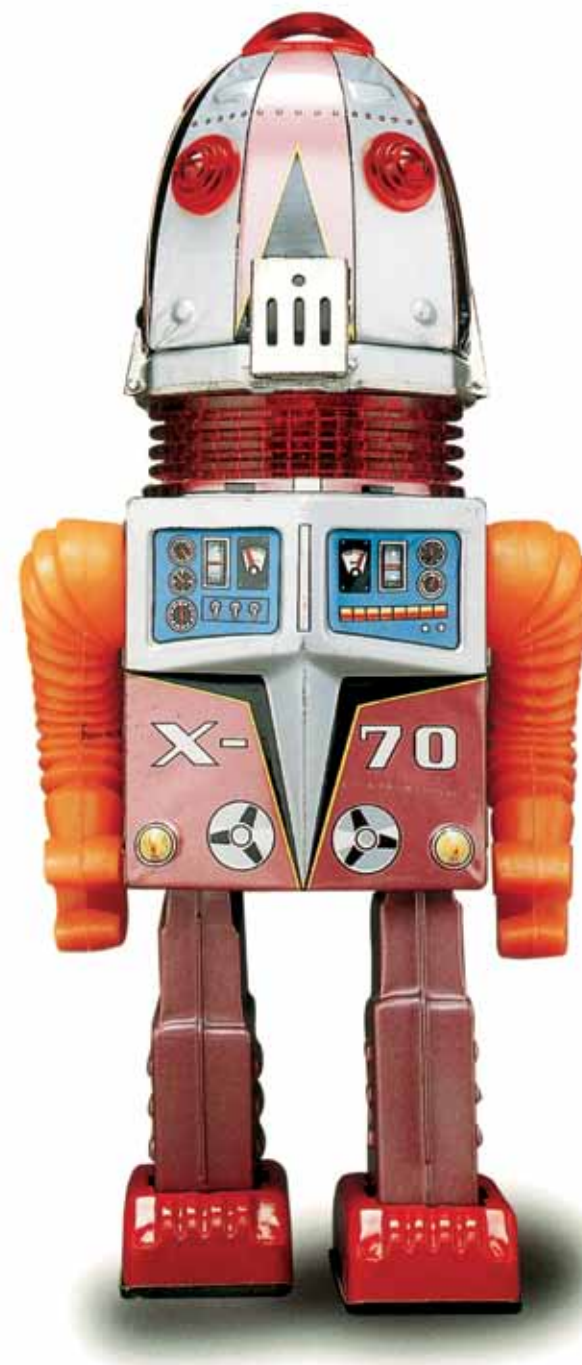

— Вы прекратили добычу.

— Я знаю.

— Ну?

Дейв был озадачен.

— Я не могу объяснить, хозяин. Это кончится для меня нервным потрясением, — то есть я, конечно, этого себе не позволю. Вспомогательные роботы действовали хорошо. Я это знаю... — Он задумался; его фотоэлектрические глаза ярко светились. — Не помню. Смена кончилась, пришел Майк, а почти все вагонетки были пустыми.

Донован вмешался в разговор:

— Ты знаешь, что в конце смены ты уже несколько раз не явился с рапортом?

— Знаю. Но почему... — Он медленно, тяжело покачал головой.

Пауэлл вдруг почувствовал, что если бы лицо робота могло что-нибудь выражать, то на нем отразились бы боль и унижение. Роботу в силу самой его природы очень неприятно, когда он не исполняет своих функций.

Донован вместе со стулом пододвинулся к столу Пауэлла и наклонился к нему.

— Может быть, потеря памяти? Амнезия?

— Не знаю. Во всяком случае, не стоит и пытаться проводить параллель с болезнями. Говорить о расстройствах человеческого организма в применении к роботам — всего лишь романтическая аналогия. В роботехнике это не помогает.

Пауэлл почесал в затылке.

— Мне очень не хочется подвергать Дейва проверке элементарных мозговых реакций. Это ни капли не поднимет его в собственных глазах.

Он задумчиво посмотрел на Дейва, потом заглянул в «Руководство»: «Проверка реакций в полевых условиях». Он сказал:

— Послушай, Дейв, как насчет проверки реакций? Следовало бы это сделать.

Робот встал.

— Как прикажете, хозяин.

В его голосе действительно послышалась боль.

Начали с самых простых испытаний. Под равнодушное тиканье секундомера робот ДВ-5 перемножал пятизначные числа. Он называл простые числа от 1000 до 10 000. Он извлекал кубические корни и интегрировал функции возрастающей степени трудности. Он прошел проверку все более и более усложнявшихся механических реакций. Наконец перед его точным механическим разумом была поставлена высшая задача для роботов — разрешение этических проблем.

К концу этих двух часов Пауэлл обильно вспотел, а Донован изгрыз все свои ногти, оказавшиеся не слишком питательными.

Робот сказал:

— Ну как, хозяин?

Пауэлл ответил:

— Я должен подумать, Дейв. Не нужно спешить с решением. Ты лучше иди работать. Не надо особенно напрягаться, и пока можешь не очень заботиться о норме. А мы что-нибудь придумаем.

Робот вышел. Донован взглянул на Пауэлла.

— Ну?

Пауэлл ожесточенно дергал себя за усы, как будто решил вырвать их с корнем. Он сказал:

— Все связи в его мозгу работают правильно.

— Я бы не стал так уверенно это утверждать.

— О Юпитер! Майк, ведь мозг — самая надежная часть робота! Он не раз и не два проверяется на Земле. И если он вполне прошел проверку, как прошел ее Дейв, то ни малейшей

неисправности в мозгу просто не может быть. Эта проверка охватывает все ключевые связи.

— Ну что из этого следует?

— Не торопи меня. Дай сообразить. Возможна еще механическая неисправность в теле робота. Это значит, что мог выйти из строя любой из полутора тысяч конденсаторов, двадцати тысяч отдельных цепей, пятисот ламп, тысячи реле и тысяч и тысяч других деталей. Не говоря уже об этих таинственных позитронных полях, о которых никто ничего не знает.

— Слушай, Грег, — не выдержал Донован. — У меня есть идея. Может быть, робот врет? Он не...

— Дурак, робот не может сознательно обманывать. Так вот, если бы у нас был тестер Маккормика—Уэсли, мы бы смогли проверить все части его тела за какие-нибудь двадцать четыре — сорок восемь часов. Но на Земле существуют всего два таких тестера, они весят по десять тонн, смонтированы на бетонных фундаментах и неподвижны. Здорово, правда?

Донован хлопнул рукой по столу.

— Но, Грег, он портится только тогда, когда нас нет поблизости. В этом — есть — что-то — подозрительное! — После каждого слова следовал новый удар кулака.

— Противно тебя слушать, — медленно ответил Пауэлл. — Ты начитался приключенческих романов.

— Я хочу знать, — заорал Донован, — что мы будем делать!

— Сейчас скажу. Я установлю над столом экран. Прямо здесь, на стене, — ясно? — Он злобно ткнул пальцем в стену. — Потом я буду соединять его с теми забоями, где работает Дейв, и буду за ним следить. Вот и все.

— Все? Грег...

Пауэлл поднялся со стула и уперся кулаками в стол.

— Майк, мне очень трудно. — В его голосе звучала усталость. — Целую неделю ты ко мне пристаешь. Говоришь, что с Дейвом что-то неладно. Ты знаешь, где неисправность? Нет!

Ты знаешь, как она возникает? Чем она вызывается? Нет! Почему это проходит? Нет! Что-нибудь ты знаешь? Нет и нет! И я ничего не знаю. Так что ты от меня хочешь?

Донован беспомощно развел руками.

— Сдаюсь!

— Ну, так слушай. Прежде чем начать лечение, мы должны определить болезнь. Чтобы приготовить рагу из кролика, нужно сначала поймать кролика. Так вот будем ловить кролика! А теперь уйди отсюда!

Утомленный взгляд Донована уперся в наброски его отчета. Во-первых, он устал, а во-вторых, в чем отчитываться, когда ничего еще не выяснено? Он возмутился.

— Грег, — сказал он, — мы почти на тысячу тонн отстаем от плана.

— Да ну? — ответил Пауэлл, не поднимая головы. — А я и не догадывался.

— Я хочу знать одно. — Донован вдруг вышел из себя. — Почему мы всегда возимся с новыми типами роботов? Все, я решил: меня вполне устраивают роботы, которые годились для моего двоюродного деда со стороны матери. Я за то, что прошло проверку временем. За добрых, старых, солидных роботов, которые никогда не ломаются!

Пауэлл с поразительной меткостью запустил в него книгой, и Донован скатился со стула на пол.

— Последние пять лет, — размеренно произнес Пауэлл, — ты испытывал новые типы роботов в полевых условиях для фирмы «Ю. С. Роботс». И так как мы имели неосторожность проявить в этом деле сноровку, нас награждают самыми гнусными заданиями. Это — твоя специальность. — Он тыкал пальцем в сторону Донована. — Ты начал скулить, насколько я помню, уже через пять минут после того, как был принят в штат. Почему ты до сих пор не уволился?

— Сейчас скажу. — Донован перевернулся на живот, опираясь локтями на пол и запустив пальцы в свои буйные рыжие волосы. — В какой-то степени это дело принципа. Ведь, что ни говори, в качестве техника-аварийщика я принимаю участие в разработке новых роботов. Нужно же помогать научному прогрессу. Но пойми меня правильно — меня удерживает не принцип, а деньги, которые нам платят... Грег!

Услышав дикий вопль Донована, Пауэлл вскочили и посмотрел на экран, куда указывал Майк. Его глаза в ужасе округлились.

— Ох, проклятуший Юпитер! — прошептал он.

Донован затаив дыхание поднялся на ноги.

— Посмотри, Грег, они спятили!

— Неси скафандры, — мы идем туда, — бросил Пауэлл, не отрываясь от экрана.

Там, на фоне изрезанных густыми тенями скал, плавно двигались сверкающие бронзой тела. Выстроившись колонной, освещенные собственным тусклым светом, они скользили вдоль испещренных темными впадинами стен грубо высеченного в камне штрека. Все семь роботов, во главе с Дейвом, двигались в унисон. Их повороты нагоняли жуть своей четкостью и одновременностью; плавно перестраиваясь, они маневрировали с призрачной легкостью лунных танцовщиц.

В комнату вбежал Донован со скафандрами:

— Они хотят напасть на нас! Это же военная маршировка!

— С таким же успехом это может быть художественной гимнастикой, — последовал холодный ответ. — Или, может быть, Дейву почудилось, что он — балетмейстер. Всегда старайся сначала подумать, а потом лучше промолчи.

Донован нахмурился и демонстративно засунул в пустую кобуру на боку детонатор. Он сказал:

— Так или иначе, вот тебе твои новые модели. Согласен, это наша специальность. Только скажи, почему с ними обязательно, непременно что-нибудь неладно?

— Потому что над ними тяготееет проклятие, — угрюмо ответил Пауэлл. — Пошли.

Далеко впереди, в густой бархатной тьме штрека, прорезаемой лишь лучами их фонарей, мерцали огни роботов.

— Вот они, — выдохнул Донован.

— Я пытался связаться с ним по радио, — возбужденно прошептал Пауэлл, — но он не отвечает. Вероятно, не работает радиоцепь.

— Тогда хорошо, что еще не придумали роботов, которые работали бы в полной темноте. Не хотел бы я разыскивать семь сумасшедших роботов в темной пещере без радиосвязи. Хорошо, что они светятся, как дурацкие радиоактивные новогодние елочки.

— Давай поднимемся вон на тот уступ. Они идут сюда, а я хочу рассмотреть их поближе. Залезешь?

Донован, кряхтя, прыгнул. Притяжение астероида было значительно меньше земного, но тяжелые скафандры почти сводили на нет это преимущество, а уступ был на высоте не меньше трех метров. Пауэлл прыгнул вслед.

Роботы следовали за Дейвом колонной по одному. Подчиняясь четкому механическому ритму, они сдвигали ряды, потом снова строились цепочкой, но уже в ином порядке. Это повторялось снова и снова. Дейв, не оборачиваясь, маршировал впереди всех.

Роботы были уже метрах в шести, когда их танец прекратился. Вспомогательные роботы сбились в кучу, постояли несколько секунд и, топоча ногами, быстро умчались вдаль. Дейв посмотрел им вслед, потом медленно сел и склонил голову на руку. Это движение было почти человеческим.

В наушниках Пауэлла прозвучал его голос:

— Вы здесь, хозяин?

Пауэлл сделал знак Доновану и спрыгнул с уступа.

— Все в порядке, Дейв. Что тут произошло?

Робот покачал головой.

— Не знаю. Я разрабатывал очень неудобный выход руды в 17-м забое. Дальше я ничего не помню, а потом оказалось, что рядом люди, а я нахожусь в полумиле от забоя в главном штреке.

— Где сейчас вспомогательные роботы? — спросил Донован.

— За работой, конечно. Сколько времени мы потеряли?

— Не очень много. Забудь об этом, — успокоил его Пауэлл и прибавил, обращаясь к Доновану: — Остайся с ним до конца смены. Потом приходи — я кое-что придумал.

...Три часа спустя Донован вернулся. Он выглядел измученным.

— Ну как? — спросил Пауэлл.

— Когда за ними все время следишь, все идет гладко. — Донован устало пожал плечами. — Брось-ка мне сигарету.

Он сосредоточенно закурил и выпустил аккуратное кольцо дыма.

— Знаешь, Грег, я все пытался разобраться. Ведь Дейв не обычный робот. Ему беспрекословно повинуются шесть других. Он властен делать с ними, что хочет. И это должно отражаться на его психике. Что, если он подсознательно чувствует необходимость подчеркнуть и усугубить эту власть?

— Ближе к делу.

— Уже близко. Что, если это милитаризм? Что, если он организует свою армию? Что, если он занимается военными маневрами? Что, если...

— А что, если тебе положить компресс на голову? Твои бредни — находка для цветного приключенческого фильма. Ведь то, о чем ты говоришь, — это коренное нарушение работы позитронного мозга. Если бы все было так, то Дейву пришлось бы поступать вопреки Первому Закону роботехники — о том, что робот не может причинить вред человеку



или своим бездействием допустить, чтобы человеку был причинен вред. Неизбежным логическим следствием такой милитаристской психологии будет власть и над людьми.

— Ну да. А откуда ты знаешь, что это не так?

— Во-первых, робот с таким мозгом никогда не был бы выпущен с завода. А во-вторых, если бы такое и случилось, мы бы это немедленно обнаружили. Я же проверял Дейва.

Пауэлл вместе со стулом отодвинулся от стола и задрал на него ноги.

— Нет, мы еще не можем приготовить рагу. Мы не имеем пока ни малейшего представления, в чем же тут дело. Вот если бы мы хоть выяснили, что значит этот танец смерти, мы были бы на верном пути.

Он помолчал.

— Послушай, Майк, что ты скажешь на это? Ведь с Дейвом что-то случается, только когда нас нет поблизости. И достаточно кому-нибудь из нас подойти, чтобы он пришел в себя.

— Я уже тебе говорил, что это подозрительно.

— Подожди! Что значит для робота, — когда людей нет поблизости? Очевидно, ему приходится проявлять больше личной инициативы. Значит, нужно проверить те части его организма, на которых может сказаться эта повышенная нагрузка.

— Здорово! — Донован привстал, потом снова опустился в кресло. — Хотя нет, этого недостаточно. Мало. Это все-таки оставляет слишком широкое поле для поисков.

— Что поделаешь? Во всяком случае, теперь мы можем не опасаться за выполнение плана. Просто будем по очереди следить за роботами по телевизору. И как только что-нибудь случится, немедленно явемся на место происшествия. А это приведет их в себя.

— Но, Грег, ведь это значит, что роботы не пройдут испытаний. «Ю. С. Роботс» не может выпустить в продажу модель ДВ с такой характеристикой.

— Конечно. Нам предстоит еще найти слабое место в конструкции и исправить его, — и на это у нас осталось десять дней. — Пауэлл почесал в затылке. — Все дело в том... впрочем, лучше сам посмотри чертежи.

Чертежи ковром устлали пол. Донован ползал по ним, следя за неуверенными движениями карандаша в руках Пауэлла.

— Вот это для тебя, Майк: ты специалист по конструкции, и я хочу, чтобы ты меня проверил. Я попытался исключить все цепи, не имеющие отношения к личной инициативе. Вот, например, канал механических действий. Я исключаю все боковые связи...

Он взглянул на Донована.

— Как ты думаешь?

У Донована пересохло во рту.

— Все это не так просто, Грег. Личная инициатива — это не специальная цепь или схема, которую можно отделить от остальных. Когда робот предоставлен самому себе, деятельность его организма немедленно становится более интенсивной почти на всех участках. Нет такой цепи, на которой бы это не сказалося. Нам нужно найти именно те очень ограниченные условия, которые выбивают его из колеи, и только потом методом исключения начать выделять нужные цепи.

Пауэлл поднялся на ноги и стряхнул пыль с колен.

— Гм... Ладно. Собери чертежи, и можешь их сжечь.

Донован продолжал:

— Видишь ли, при увеличении активности стоит испортиться одной-единственной детали, и может произойти все что угодно. Может быть, где-то нарушена изоляция, или пробивает конденсатор, или искрит контакт, или перегревается катушка. И если работать вслепую, то в таком механизме мы никогда не найдем неисправности. Если разбирать Дейва и проверять каждую деталь поодиночке, каждый раз собирая его и испытывая...

— Понятно, понятно. Я тоже не совсем осел.

Они безнадежно посмотрели друг на друга. Потом Пауэлл осторожно предложил:

— А что, если расспросить одного из вспомогательных роботов?

Ни Пауэллу, ни Доновану до сих пор не приходилось беседовать ни с одним из «пальцев». Вспомогательные роботы могли говорить, и аналогия с человеческим пальцем была не совсем точной. Они имели даже довольно совершенный мозг, но этот мозг был настроен в первую очередь на прием команд через позитронное поле, и самостоятельно реагировать на внешние возбудители они могли с трудом.

Пауэлл не знал даже, как обратиться к этому роботу. Его серийный номер был ДВ-5-2, но так его называть было неудобно. Наконец он вышел из затруднения.

— Послушай, приятель! Я прошу тебя немного пошевелить мозгами, а потом ты сможешь вернуться к своему начальнику.

«Палец» молча, неуклюже кивнул головой, не утруждая лишними разговорами свои скудные мыслительные способности.

— Так вот, за последнее время твой начальник уже четыре раза отклонялся от заданной программы, — сказал Пауэлл. — Ты помнишь эти случаи?

— Да, сэр.

Донован сердито проворчал:

— Он-то помнит! Я тебе говорю, что это очень подозрительно...

— Пойди проспись! Конечно, он помнит — с ним-то все в порядке.

Пауэлл снова повернулся к роботу.

— Что вы делали в таких случаях? Я имею в виду всю группу.

Рассказ «пальца» был похож на зазубренный урок, как будто он отвечал, повинаясь приказанию разума, но без всякого выражения.

— В первый раз мы разрабатывали трудный выход в 17-м забое, в лаве Б. Во второй раз мы укрепляли кровлю, которая грозила обвалиться. В третий раз мы готовили точно направленный взрыв, чтобы при отладке не задеть подземную трещину. В четвертый раз это было сразу после небольшого обвала.

— Что происходило каждый раз?

— Трудно описать. Давалась какая-то команда, но, прежде чем мы успевали принять и осмыслить ее, приходила новая команда, — маршировать этим чудным строем.

— Зачем? — рявкнул Пауэлл.

— Не знаю.

— А первая команда, — вмешался Донован, — до приказа маршировать, в чем она заключалась?

— Не знаю. Я чувствовал, что дается команда, но не успевал ее принять.

— Что ты еще можешь сказать? Это была каждый раз одна и та же команда?

— Не знаю. — Робот сокрушенно покачал головой.

Пауэлл откинулся на спинку кресла.

— Ладно, можешь идти к своему начальнику.

«Палец» вышел с видимым облегчением.

— Многого же мы добились, — сказал Донован. — Это был необыкновенно содержательный разговор. Слушай, и Дейв, и этот недоумок что-то замышляют. Слишком много они не знают и не помнят. Нельзя им больше доверять, Грег.

Пауэлл взъерошил усы.

— Знаешь, Майк, если ты скажешь еще одну глупость, я отниму у тебя погрешку и соску.

— Ну ладно. Ты же у нас гений, а я — сосунок. Ну так что же? Что мы выяснили?

— Ничего. Я попробовал начать с конца — с «пальца», и ничего не вышло. Придется снова танцевать от той же печки.

— Ты великий человек! — восхищенно произнес Доно- ван. — Как все это просто! Теперь, маэстро, не переведете ли вы это на человеческий язык?

— Для тебя надо бы переводить на детский лепет. Словом, нужно выяснить, какую команду дает Дейв перед тем, как те- ряет память. Это — ключ ко всему.

— Как же ты думаешь это выяснить? Мы не можем нахо- диться рядом с ним, потому что при нас все будет в порядке. Принять команду по радио мы тоже не можем — она пере- дается через позитронное поле. Значит, мы не можем узнать команду ни вблизи, ни издалека. И делать нечего.

— Да, прямое наблюдение не годится. Остается еще де- дукция.

— Что?

Пауэлл невесело усмехнулся.

— Мы будем по очереди дежурить, Майк. Будем, не сводя глаз с экрана, следить за каждым движением стальных бол- ванов. А когда они начнут чудить, мы увидим, что случилось непосредственно перед этим, и определим, какая могла быть команда.

Донован целую минуту сидел с открытым ртом. Потом сказал сдавленным голосом:

— Я подаю в отставку. Хватит.

— У нас еще десять дней — можешь придумать что-нибудь получше, — устало ответил Пауэлл.

И в течение восьми дней Донован изо всех сил пытался при- думать что-нибудь получше. Восемь дней он, каждые четыре часа сменяя Пауэлла, воспаленными, затуманенными глазами следил за тем, как двигаются в полутьме поблескивающие ме- таллические тела. И все восемь дней во время четырехчасо-

вых перерывов он проклинал «Ю. С. Роботс», модель ДВ и день, когда он родился.

А когда на восьмой день, преодолевая головную боль, ему на смену явился заспанный Пауэлл, Донован встал и точно рассчитанным движением запустил тяжелую книгу в самый центр экрана. Раздался вполне естественный звон стекла.

— Зачем ты это сделал? — задохнулся от изумления Пауэлл.

— Потому что я больше не собираюсь за ними следить, — почти спокойно ответил Донован. — Осталось два дня, а мы еще ничего не знаем. ДВ-5 — жалкий конструкторский не- доносок. Он пять раз останавливался в мое дежурство и три раза — в твое, и я все равно не знаю, какую команду он да- вал, и ты тоже. И я не верю, чтобы ты вообще смог это узнать, потому что я не смогу — это уж точно! Клянусь космосом, как можно следить сразу за шестью роботами? Один что-то делает руками, другой — ногами, третий — машет руками, как ветряная мельница, четвертый прыгает, как полоумный. А остальные два... черт знает, что они делают! И вдруг все останавливаются! Грег, мы не то делаем. Нужно смотреть вблизи, чтобы были видны подробности.

Пауэлл прервал наступившее молчание.

— Ну да, и ждать, не случится ли что за оставшиеся два дня.

— А что, отсюда наблюдать лучше?

— Здесь уютнее.

— А... Но там можно кое-что сделать, чего ты не можешь сделать отсюда.

— Что же?

— Можно заставить их остановиться, когда нам будет нуж- но. Когда будем готовы подсмотреть, что с ними происходит.

Пауэлл насторожился:

— Каким образом?

— Сам подумай. Ведь ты же у нас умница. Задай себе не- сколько вопросов. Когда ДВ-5 выходит из строя? Что тебе

рассказал «палец»? Когда угрожал или действительно случился обвал? Когда предстояло очень точно произвести отпалку? Когда попалась трудная жила?

— Иначе говоря, в критических обстоятельствах! — возбужденно сказал Пауэлл.

— Верно! Как же иначе? Все дело в факторе личной инициативы. А больше всего ее требуется в критических обстоятельствах, в отсутствие человека. А что из этого следует? Как нам заставить их остановиться, когда мы захотим? — Он торжественно поднял руку, начиная входить во вкус своей роли, и ответил на собственный вопрос, опередив ответ, который уже вертелся у Пауэлла на языке: — Нужно устроить аварию!

— Майк, ты прав, — сказал Пауэлл.

— Спасибо, друг! Я знал, что когда-нибудь этого добьюсь.

— Ладно, не язви. Давай оставим твои шуточки для Земли и там их законсервируем на зиму. А теперь, какую аварию мы можем устроить?

— Если бы мы не были на лишенном воды и воздуха астероиде, мы могли бы затопить шахту.

— Это, несомненно, острога, — сказал Пауэлл. — Знаешь, Майк, ты уморишь меня со смеху. А как насчет небольшого обвала?

Донован, надувшись, сказал:

— Не возражаю.

— Хорошо. Тогда пошли.

Пробираясь по камням, Пауэлл чувствовал себя заговорщиком. И хотя его походка из-за пониженной силы тяжести была неуверенной и камни то и дело вылетали из-под ног, поднимая бесшумные фонтанчики серой пыли, все равно ему казалось, что он идет осторожными шагами конспиратора.

— Ты представляешь себе, где они? — вполголоса спросил он.

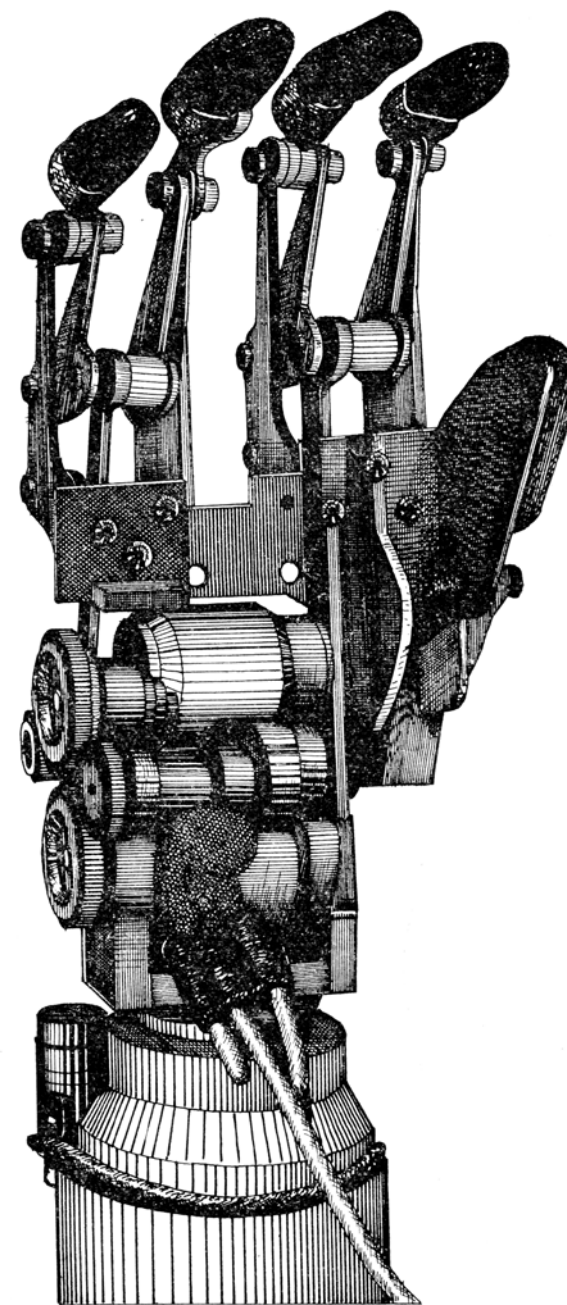

— Кажется, да.

— Ладно, — мрачно сказал Пауэлл. — Только если какой-нибудь «палец» окажется в шести метрах, он нас учует, даже если мы и не будем в его поле зрения. Надеюсь, что это тебе известно.

— Когда мне понадобится прослушать элементарный курс роботехники, я подам тебе заявление. В трех экземплярах. Теперь вниз.

Они оказались в шахте. Не стало видно даже звезд. Оба ощупью пробирались вдоль стен, время от времени освещая путь короткими вспышками фонарей. Пауэлл на всякий случай еще раз ошупал детонатор.

— Ты знаешь этот штрек, Майк?

— Не очень хорошо. Он новый. Правда, я думаю, что могу ориентироваться по тому, что видел в телевизор.

Бесконечно долго тянулись минуты. Вдруг Майк сказал:

— Пощупай!

Приложив металлическую перчатку к стене, Пауэлл почувствовал легкое дрожание. Конечно, никаких звуков слышно не было.

— Взрывы! Мы уже близко.

— Гляди в оба, — сказал Пауэлл.

Донован нетерпеливо кивнул.

Робот промчался мимо них и исчез так быстро, что они даже не успели его рассмотреть, — это было лишь промелькнувшее светлое пятно, блестящее бронзой. Оба застыли на месте.

— Как, по-твоему, он учуял нас? — шепотом спросил Пауэлл.

— Надеюсь, что нет. Но лучше обойти их стороной. Пойдем в первый же боковой штрек.

— А если мы вообще к ним не выйдем?

— Ну так что же делать? Возвращаться? — яростно прошипел Донован. — До них еще с четверть мили. Я же следил за ними по телевизору. А у нас всего два дня...

— Ох, замолчи. Не трать зря кислород. Здесь, что ли, боковой штрек? — Вспыхнул фонарик Пауэлла. — Здесь. Идем.

Дрожание стен чувствовалось тут гораздо сильнее, и время от времени почва под ногами содрогалась.

— Пока идем правильно. Только бы штрек не кончился. — Донован осветил перед собой фонарем.

Вытянув руку, они могли дотронуться до кровли штрека. Крепь была совсем новой.

Вдруг Донован заколебался.

— Кажется, тупик? Идем назад.

— Нет, погоди. — Пауэлл неуклюже протиснулся мимо него. — Что это за свет впереди?

— Свет? Не вижу никакого света. Откуда ему здесь взяться?

— А роботы? — Пауэлл на четвереньках вскарабкался вверх по небольшому завалу. — Эй, Майк, лезь сюда, — позвал он тревожным, хриплым голосом.

Свет действительно был виден. Донован перелез через ноги Пауэлла.

— Дыра?

— Да. Они, наверно, проходят этот штрек с той стороны.

Донован ощупал рваные края отверстия. Осторожно пошевелив фонарем, он увидел, что дальше начинается более просторный штрек — очевидно, основной. Отверстие было слишком маленьким, чтобы человек мог сквозь него пролезть. Даже заглянуть в него двоим сразу было трудно.

— Там ничего нет, — сказал Донован.

— Сейчас нет. Но секунду назад было — иначе мы не увидели бы света. Берегись!

Стены вокруг них содрогнулись, и они почувствовали толчок. Посыпалась мелкая пыль. Осторожно подняв голову, Пауэлл снова заглянул в отверстие.

— Все в порядке, Майк. Они здесь.

Сверкающие роботы столпились в основном штреке, метрах в пятнадцати от них. Могучие металлические руки быстро разбирали кучу обломков, выброшенных взрывом.

— Скорее, — заторопился Донован. — Они вот-вот кончат, а следующий взрыв может задеть нас.

— Ради Бога, не торопи меня. — Пауэлл отцепил детонатор. Его взгляд тревожно шарил по темным стенам, освещенным только светом роботов, так что было невозможно отличить торчащий камень от падающей тени.

— Смотри, вон прямо над ними в кровле выступ. Он остался после последнего взрыва. Если ты туда попадешь, завалится половина кровли.

Пауэлл глянул туда, куда указывал палец Донована.

— Идет! Теперь следи за роботами и моли Бога, чтобы они не ушли слишком далеко от этого места. Мне нужен их свет. Все семь на месте?

Донован посчитал.

— Все.

— Ну, смотри. Следи за каждым движением!

Он поднял руку с детонатором и прицелился. Донован, чертыхаясь про себя и смаргивая пот, заливавший глаза, пристально следил за роботами.

Вспышка!

Их качнуло, земля вокруг несколько раз вздрогнула, а потом они почувствовали мощный толчок, бросивший Пауэлла на Донована.

— Грег, ты сшиб меня! — завопил Донован. — Я ничего не видел!

— Где они? — Пауэлл огляделся. Вокруг было темно, как в адской бездне.

Донован растерянно замолчал. Роботов не было видно.

— А мы их не задавили? — дрожащим голосом произнес Донован.

— Давай спускаться. Не спрашивай меня ни о чем. — Пауэлл торопливо пополз назад.

— Майк!

Донован остановился.

— Что еще случилось?

— Постой! — В наушниках слышалось хриплое, неровное дыхание Пауэлла. — Майк! Ты меня слышишь?

— Я здесь. В чем дело?

— Мы заперты. Кровля обвалилась не над роботами, а тут!

От сотрясения все рухнуло.

— Что? — Донован уткнулся в твердую преграду. — Включи-ка фонарь!

Увы, даже мышь не могла бы нигде пролезть сквозь завал.

— ...Ну и как вам это нравится? — тихо сказал Донован.

Они потратили некоторое время и довольно много сил, пытаясь сдвинуть глыбу, загородившую путь. Потом Пауэлл попробовал расширить отверстие, которое вело в главный штрек. Он поднял было лучевой пистолет, но произвести вспышку в таком ограниченном пространстве было равносильно самоубийству. Он сел.

— Знаешь, Майк, — сказал он, — мы окончательно все испортили. Мы так и не знаем, в чем дело с Дейвом. Идея была хороша, но она обернулась против нас.

В голосе Донована послышалась горечь.

— Мне жаль огорчать тебя, старина, но, уж не говоря о неудаче с Дейвом, мы к тому же некоторым образом попали в ловушку. И если, дружище, мы с тобой не выберемся, нам крышка. Крышка. Ясно? Сколько у нас кислорода? Не больше чем на шесть часов.

— Я уже думал об этом. — Пальцы Пауэлла потянулись к его многострадальным усам, но звякнули о прозрачную поверхность гермошлема. — Конечно, Дейв быстро откопал бы



нас. Но только после нашего замечательного обвала он, наверно, опять свихнулся, и по радио с ним связаться нельзя.

Донован подполз к отверстию и ухитрился втиснуть в него голову в шлеме. Это далось ему с большим трудом.

— Эй, Грег!

— Что?

— А что, если Дейв приблизится на шесть метров? Он придет в себя. Это спасет нас.

— Конечно, но где он?

— Там, — в штреке. Довольно далеко. Ради Бога, перестань дергать меня за ноги, а то оторвешь мне голову. Я сам пущу тебя поглядеть.

Пауэлл в свою очередь втиснулся в отверстие.

— Взрыв был удачный. Ты только посмотри на этих балбесов — прямо балет!

— К черту комментарии. Они приближаются?

— Не видно, слишком далеко. погоди. Дай-ка мне фонарь — я попробую привлечь их внимание.

Через две минуты он оставил эту попытку.

— Бесполезно. Они, должно быть, ослепли. Ого, двинулись сюда! Как тебе это нравится?

— Эй, хватит, дай мне посмотреть! — настаивал Донован.

После недолгой возни Пауэлл сказал «ладно», и Донован высунул голову. Роботы приближались. Впереди, высоко поднимая ноги, шагал Дейв, а за ним цепочкой извивались шесть «пальцев».

— Что они делают, хотел бы я знать, — изумился Донован.

— Далеко они? — буркнул Пауэлл.

— Пятнадцать метров, идут сюда. Еще четверть часа — и мы будем своб... эге-гей! Эй!

— В чем дело? — Несколько секунд понадобилось Пауэллу, чтобы оправиться от изумления после вокальных упражнений Донована. — Слушай,пусти меня. Не будь свиньей!

Он пытался оттащить Донована, но тот яростно брыкался:

— Они повернули кругом, Грег! Они уходят, Дейв!

— Что толку? — крикнул Пауэлл. — Ведь звук здесь не проходит.

Донован, задыхаясь, обернулся к нему.

— Ну, колоти в стену, бей по ней камнем, создавай какие-нибудь вибрации! Нужно привлечь их внимание, не то мы пропали!

Он начал колотить по камню, как сумасшедший, Пауэлл потряс его за плечо.

— погоди, Майк. послушай, у меня идея! Клянусь Юпитером! Ого! Как раз самое время перейти к простым решениям, Майк!

— Чего тебе? — Донован втянул голову в плечи.

— Пустименя скорее к отверстию, пока они еще недалеко!

— Что ты хочешь делать? Эй, что ты делаешь с этим детонатором? — Он схватил Пауэлла за руку.

Тот вывернулся.

— Хочу немного пострелять.

— Зачем?

— Потом объясню. Посмотрим сперва, что получится. Подвинься, не мешай!

Вдали виднелись все уменьшающиеся огоньки роботов. Пауэлл тщательно прицелился и трижды нажал спусковую кнопку. Потом он опустил ствол и тревожно взгляделся в темноту. Один вспомогательный робот упал! Теперь было видно только шесть сверкающих фигур.

Пауэлл неуверенно позвал в микрофон:

— Дейв!

После небольшой паузы оба услышали в ответ:

— Хозяин? Где вы? У третьего вспомогательного разворочена грудь. Он вышел из строя.

— Неважно, — сказал Пауэлл. — Нас завалило при взрыве. Видишь наш фонарь?

— Вижу! Сейчас будем там.

Пауэлл сел и вздохнул.

— Вот так, дружок.

— Ладно, Грег, — очень тихо произнес Донован со слезами в голосе. — Ты победил. Кланяюсь тебе в ножки. Только не морочь мне голову. Расскажи внятно, в чем было дело.

— Пожалуйста. Просто мы все время упускали из виду самое очевидное — как всегда. Мы знали, что дело в личной инициативе, что это всегда происходило при аварийных обстоятельствах. Но мы думали, что все вызывалось специальной командой. А почему это должна быть какая-то одна определенная команда?

— А почему нет?

— А почему не целый класс команд? Какие команды требуют от руководителя наибольшей инициативы? Какие команды обычно отдаются только при аварийных обстоятельствах?

— Не спрашивай меня, Грег! Скажи!

— Я и говорю. Это команды, отдаваемые одновременно по шести каналам! В обычных условиях один или несколько «пальцев» выполняют несложную работу, которая не требует пристального наблюдения за ними. Ну, точно так же, как наши привычные движения при ходьбе. А при аварийных обстоятельствах нужно немедленно и одновременно привести в действие всех шестерых. И вот тут что-то сдает. Остальное просто. Любое уменьшение требуемой от него инициативы, например приход человека, приводит его в себя. Я уничтожил одного из роботов, и Дейву пришлось командовать лишь пятью. Инициатива уменьшается, и он становится нормальным!

— Как ты до этого дошел? — настойчиво допытывался Донован.

— Логическими рассуждениями. Я произвел эксперимент, и все оказалось правильно.

Они снова услышали голос робота.

— Вот и мы. Вы продержитесь еще полчаса?

— Конечно, — ответил Пауэлл. Потом он продолжал, обращаясь к Доновану: — Теперь наша задача стала проще. Мы проверим те цепи, которые испытывают большую нагрузку при шестиканальной команде, чем при пятиканальной. Много придется проверять?

Донован прикинул.

— Не очень, по-моему. Если Дейв сделан так же, как опытный экземпляр, который мы видели на заводе, то там должна быть специальная координирующая цепь, и все дело ограничится именно ею. — Он вдруг воодушевился: — Слушай, это здорово! Остались пустяки!

— Хорошо. Обдумай это, а когда вернемся, проверим по чертежам. А теперь, пока Дейв до нас добирается, я отдохну.

— погоди! Скажи мне еще одну вещь. Что это была за странная маршировка, эти причудливые танцы, которые начинались каждый раз, когда они теряли рассудок?

— А, это? Не знаю. Но у меня есть одно предположение. Вспомни: вспомогательные роботы — «пальцы» Дейва. Мы все время их так называли. Так вот, я думаю, что каждый раз, когда Дейв становился психически ненормальным, у него все в голове путалось, и он начинал вертеть пальцами...

Сьюзен Кэлвин рассказывала про Пауэлла и Донована без улыбки, почти равнодушно, но каждый раз, когда она упоминала роботов, ее голос теплел. Ей не понадобилось много времени, чтобы поведать мне о Спида, Кьюти и Дейве. Но здесь я прервал ее, почувствовав, что у нее наготове еще полдюжины моделей. Я спросил:

— Ну, а на Земле разве ничего интересного не происходило?

Она взглянули на меня, слегка нахмурившись.

— Нет, ведь роботы на Земле не применяются.

— Да, к сожалению. Я хотел сказать, что ваши испытатели, конечно, молодцы, но не можете ли вы рассказать что-нибудь из своего опыта? Разве никогда не подводили роботы? В конце концов это же ваш юбилей.

Представьте себе, она покраснела! Она сказала:

— Да, роботы однажды подвели меня. Боже мой, как давно это было! Почти сорок лет назад... Ну конечно, в 2020 году. И мне было всего 38 лет. О... Но я бы предпочла об этом не говорить.

Я подождал, и она, конечно, передумала.

— А почему бы и нет? — сказала она. — Теперь это мне не повредит. И даже воспоминание об этом. Я была когда-то такой глупой, молодой человек. Можете вы в это поверить?

— Нет.

— Была. А Эрби — это был робот, читавший мысли.

— Что?

— Единственный в своем роде. В чем-то была допущена ошибка...

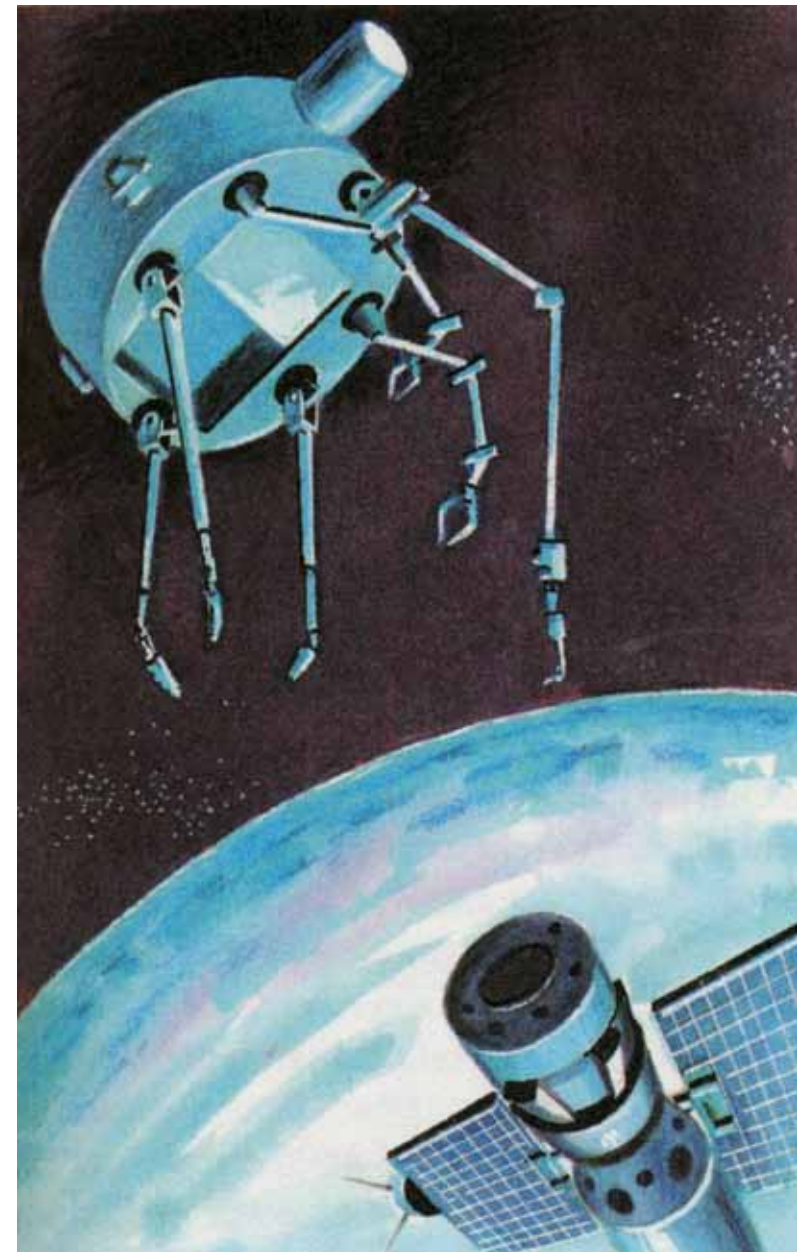

Лжец

Альфред Лэннинг тщательно раскурил сигарету, но его пальцы слегка дрожали. Сурово сдвинув седые брови, он говорил, пуская клубы дыма:

— Да, он читает мысли — можете быть уверены. Но почему? — Он посмотрел на Главного Математика Питера Богерта. — Ну?

Богерт обеими руками пригладил свои черные волосы.

— Это тридцать четвертый робот модели РВ, Лэннинг. И все остальные вполне соответствовали нормам.

Третий человек, сидевший за столом, нахмурился. Это был Милтон Эш, самый молодой из руководства фирмы «Ю. С. Роботс энд Мекэникел Мэн Корпорэйшн», чем он очень гордился.

— Послушайте, Богерт! Я ручаюсь, что он собран совершенно правильно, с начала до конца!

Толстые губы Богерта раздвинулись в покровительственной улыбке.

— Ручаетесь? Ну, если вы можете отвечать за всю линию сборки, то вас нужно повысить в должности. По точным подсчетам, для производства одного позитронного мозга требуется семьдесят пять тысяч двести тридцать четыре операции, успех каждой из которых зависит от различного числа

факторов — от пяти до ста пяти. Если хоть один из них серьезно нарушается, мозг идет в брак. Это я цитирую наши же проспекты.

Милтон Эш покраснел и хотел ответить, но его перебил четвертый голос.

— Если мы начнем валить вину друг на друга, то я уйду... — Руки Сьюзен Кэлвин были крепко сжаты на коленях, морщинки вокруг ее тонких бледных губ стали глубже. — У нас появился робот, который читает мысли, и мне представляется, что надо бы выяснить, почему он это делает. А этого мы не добьемся, если будем кричать: «Вы виноваты!», «Я виноват!».

Ее холодные серые глаза остановились на Эше, и он усмехнулся.

Лэннинг тоже понимающе усмехнулся, и, как всегда в таких случаях, его длинные седые волосы и хитрые маленькие глазки придали ему сходство с библейским патриархом.

— Верно, доктор Кэлвин.

Его голос внезапно зазвучал решительно:

— В предельно краткой форме, положение таково. Мы выпустили позитронный мозг, который не должен был отличаться от остальных, но который обладает замечательной способностью принимать волны, излучаемые человеком в процессе мышления. Если бы мы знали, как это случилось, то это обозначало бы важнейший этап в развитии роботехники на десятилетия вперед. Но мы этого не знаем и должны выяснить. Это ясно?

— Можно высказать одно предположение? — спросил Богерт.

— Давайте.

— Мне кажется, что пока мы не разберемся в этой истории, — а как математик, я думаю, что это окажется чертовски сложно, — нужно держать в тайне существование РБ-34.

Даже от служащих фирмы. Мы, возглавляющие отделы, должны справиться с этой задачей, а чем меньше будут знать остальные...

— Богерт прав, — сказала доктор Кэлвин. — С тех пор как по Межпланетному Кодексу допускается испытание роботов на заводе перед отправкой их на космические станции, пропаганда против роботов усилилась. И если кто-нибудь узнает, что робот может читать мысли, а мы еще не будем хозяевами положения, на этом кое-кто мог бы сделать себе солидный капитал.

Лэннинг, продолжая сосать сигару, серьезно кивнул. Он повернулся к Эшу:

— Вы сказали, что были одни, когда впервые столкнулись с этим чтением мыслей?

— Я был один — и перепугался до полусмерти. РБ-34, только что сошедшего со сборочного стола, прислали ко мне. Оберман куда-то ушел, и я сам повел его к испытательному стенду.

Он запнулся, и на его губах появилась слабая улыбка:

— Никому из вас не приходилось мысленно с кем-то разговаривать, не отдавая себе в этом отчета?

Никто не ответил, и Эш продолжал:

— Вы знаете, сначала на это не обращаешь внимания. Так вот, он что-то мне сказал — что-то вполне логичное и разумное. И мы уже почти дошли до стенда, когда я сообразил, что я-то ничего ему не говорил. Конечно, я думал о том о сем, но это же другое дело, правда? Я запер его и побежал к Лэннингу. Представьте себе — рядом с вами идет этот робот, спокойно читает ваши мысли и копается в них! Мне стало не по себе.

— Еще бы! — задумчиво сказала Сьюзен Кэлвин. Ее взгляд с необыкновенным вниманием остановился на Эше. — Мы так привыкли к тому, что наши мысли известны только нам самим...

— Значит, об этом знают только четверо, — нетерпеливо вмешался Лэннинг. — Отлично. Мы должны обследовать это дело по строгой системе. Эш, вы проверите линию сборки — всю, от начала до конца. Вы должны исключить все операции, где ошибка была невозможна, и составить список тех, в которых она могла быть допущена. Укажите характер возможной ошибки и ее предположительную величину.

— Ну и работка! — проворчал Эш.

— А как же? Конечно, вы не один будете этим заниматься, — посадите за работу наших людей, если нужно, всех до единого. Не выполните план — ничего! Но они не должны знать, зачем это делается, понятно?

— Гм, да. — Молодой инженер криво ухмыльнулся. — Все-таки работы хватит.

Лэннинг вместе со стулом повернулся к Кэлвин.

— Вам предстоит подойти к задаче с другого конца. Вы — наш робопсихолог, вам нужно изучить самого робота и идти от этого. Попытайтесь выяснить, как он это делает. Узнайте все, что связано с его телепатическими способностями, как далеко они простираются, как сказываются на его мышлении и вообще как это отражается на его стандартных рабочих качествах. Понятно?

Лэннинг не стал ждать ответа.

— Я буду руководить работой и осуществлять математическую обработку результатов. — Он яростно затыкнул сигарой, и сквозь дым прозвучало остальное: — В этом мне, конечно, поможет Богерт.

Продолжая полировать ногти на своих мясистых руках, Богерт мягко ответил:

— Ну разумеется! Я как-никак в этом немного разбираюсь.

— Ну, я приступаю. — Эш оттолкнул свой стул и поднялся. На его приятном молодом лице появилась усмешка. —

Мне досталась самая скверная работа, так что лучше уж не откладывать. Пока!

Сьюзен Кэлвин ответила едва заметным кивком, но ее взгляд провожал его, пока дверь за ним не закрылась. Она ничего не ответила, когда Лэннинг, что-то проворчав, сказал:

— Не хотите ли вы, доктор Кэлвин, сейчас пойти и посмотреть РБ-34?

Когда послышался тихий звук открывающейся двери, робот РБ-34 поднял фотоэлектрические глаза от книги и вскочил. В комнату вошла Сьюзен Кэлвин. Она задержалась, чтобы поправить на двери огромную надпись «Вход воспрещен», потом подошла к роботу.

— Эрби, я принесла тебе кое-какие материалы о гиператомных двигателях. Хочешь их посмотреть?

РБ-34 (иначе — Эрби) взял у нее из рук три тяжелых тома и открыл один из них.

— Хм! «Гиператомная теория»...

Что-то бормоча про себя, он начал листать книги, потом рассеянно сказал:

— Садитесь, доктор Кэлвин! Это займет несколько минут.

Она села и внимательно следила за Эрби, который занял место по другую сторону стола и приступил к систематическому изучению всех трех книг.

Через полчаса он отложил их в сторону.

— Я, конечно, знаю, зачем вы мне их принесли.

У Сьюзен Кэлвин дрогнули уголки губ.

— Я так и думала. С тобой трудно иметь дело, Эрби, ты все время на шаг впереди меня.

— Эти книги — такие же, как и остальные. Они меня просто не интересуют. В ваших учебниках ничего нет. Ваша наука — это просто масса собранных фактов, кое-как скре-

пленных подобием теории. Все это так невероятно просто, что вряд ли достойно внимания. Меня интересует ваша беллетристика, переплетение и взаимодействие человеческих побуждений и чувств... — Он сделал неясный жест могучей рукой, подыскивая подходящее слово.

— Кажется, я понимаю, — прошептала доктор Кэлвин.

— Видите ли, я читаю мысли, — продолжал робот, — а вы не можете себе представить, как они сложны. Я не могу все их понять, потому что мое мышление имеет с вашим так мало общего. Но я стараюсь, а ваши романы мне помогают.

— Да, но я боюсь, что когда ты познакомишься с некоторыми переживаниями по современным чувствительным романам, — в ее голосе послышался оттенок горечи, — ты сочтешь наши настоящие мысли и чувства скучными и бесцветными.

— Ничего подобного!

Внезапный энергичный ответ заставил ее вскочить на ноги. Она почувствовала, что краснеет, и в испуге подумала: «Наверное, он знает!»

Эрби уже успокоился и тихим голосом, почти полностью лишенным металлического тембра, произнес:

— Ну конечно, я знаю об этом, доктор Кэлвин! Вы об этом постоянно думаете, так как же я могу не знать?

— Ты... говорил об этом кому-нибудь? — жестко спросила она.

— Конечно, нет! — искренне удивился он и добавил: — Меня никто не спрашивал.

— Тогда ты, вероятно, считаешь меня дурой?

— Нет! Это — нормальное чувство.

— Может быть, поэтому оно так глупо. — Теперь ее голос звучал задумчиво и печально. Под непроницаемой маской доктора наук на мгновение проступили черты женщины. — Меня нельзя назвать... привлекательной...



— Если вы имеете в виду физическую привлекательность, то об этом я не могу судить. Но, во всяком случае, я знаю, что есть и другие виды привлекательности.

— ...да и молодой тоже... — Она как будто не слышала робота.

— Вам еще нет сорока. — В голосе Эрби появились тревога и настойчивость.

— Тридцать восемь, если считать годы; все шестьдесят, если говорить об эмоциональном восприятии жизни. Я же все-таки психолог. А ему, — продолжала она с горечью, — тридцать пять, и выглядит он еще моложе. Неужели ты думаешь, что он видит во мне... что-то особенное?

— Вы ошибаетесь! — Стальной кулак Эрби с лязгом обрушился на пластмассовую поверхность стола. — Послушайте...

Но Сьюзен Кэлвин яростно набросилась на него. Ожесточение и боль в ее глазах вспыхнули ярким пламенем:

— Вот еще! Что ты об этом знаешь, — ты, машина! Я для тебя — образчик, интересная букашка со своеобразными мыслями, которые ты видишь как на ладони. Превосходный пример разбитых надежд, правда? Почти как в книгах!

Ее сухие рыдания постепенно затихли.

Робот съезжился под этим натиском. Он умоляюще покачал головой:

— Ну пожалуйста, выслушайте меня! Если бы вы захотели, я мог бы помочь вам!

— Как? — Ее губы скривились. — Дать хороший совет?

— Нет, не так. Я просто знаю, что думают другие люди, например Милтон Эш.

Наступило долгое молчание. Сьюзен Кэлвин потупилась.

— Я не хочу знать, что он думает, — выдохнула она. — За молчи.

— А мне кажется, вы хотели бы знать, что он думает.

Она все еще сидела с опущенными глазами, но ее дыхание участилось.

— Ты говоришь чепуху, — прошептала она.

— Зачем? Я хочу помочь. Милтон Эш... — Он остановился.

Она подняла голову:

— Ну?

— Он любит вас, — тихо сказал робот.

Целую минуту доктор Кэлвин молча, широко раскрыв глаза, глядела на робота.

— Ты ошибаешься! Конечно, ошибаешься! С какой стати?

— Правда, любит. Этого нельзя утаить от меня.

— Но я так... так... — Она запнулась.

— Он смотрит вглубь — он ценит интеллект. Милтон Эш не из тех, кто женится на прическе и хорошеньких глазках.

Сьюзен Кэлвин часто заморгала. Она заговорила не сразу, и ее голос дрожал.

— Но ведь он никогда и никак не обнаруживал...

— А вы дали ему эту возможность?

— Как я могла? Я никогда не думала...

— Вот именно!

Сьюзен Кэлвин замолчала, потом внезапно подняла голову:

— Полгода назад к нему на завод приезжала девушка.

Стройная блондинка. Кажется, она была красива. И, конечно, едва знала таблицу умножения. Он целый день пыжился перед ней, пытаясь объяснить, как делают роботов. — Ее голос зазвучал жестко. — Конечно, она ничего не поняла! Кто она?

Эрби, не колеблясь, отвечал:

— Я знаю, кого вы имеете в виду. Это его двоюродная сестра. Уверяю вас, здесь нет никаких романтических отношений.

Сьюзен Кэлвин почти с девичьей легкостью встала.

— Как странно! Именно это я временами пыталась себе внушить, хотя серьезно никогда так не думала. Значит, это правда!

Она подбежала к Эрби и обеими руками схватила его холодную тяжелую руку.

— Спасибо, Эрби, — прошептала она голосом, слегка охрипшим от волнения. — Никому не говори об этом. Пусть это будет наш секрет. Спасибо еще раз.

Судорожно сжав бесчувственные металлические пальцы Эрби, она вышла.

Эрби медленно повернулся к отложенному роману. Его мысли никто не смог бы прочесть.

Милтон Эш не спеша, с удовольствием потянулся, кряхтя и треща суставами, потом свирепо уставился на Питера Богерта.

— Послушайте, — сказал он, — я сижу над этим уже неделю и за все время почти не спал. Сколько еще мне возиться? Вы как будто сказали, что дело в позитронной бомбардировке в вакуумной камере Д?

Богерт деликатно зевнул и с интересом поглядел на свои белые руки.

— Да. Я напал на след.

— Я знаю, что значит, когда это говорит математик. Сколько вам еще осталось?

— Все зависит...

— От чего? — Эш бросился в кресло и вытянул длинные ноги.

— От Лэннинга. Старик не согласен со мной. — Он вздохнул. — Немного отстал от жизни, вот в чем дело. Цепляется за свою обожаемую матричную механику, а этот вопрос требует более мощных математических средств. Он так упрям.

Эш сонно пробормотал:

— А почему бы не спросить у Эрби и не покончить с этим?

— Спросить у робота? — Брови Богерта полезли вверх.

— А что? Разве старуха вам не говорила?

— Вы имеете в виду Кэлвин?

— Ну да! Сама Сьюзи. Ведь этот робот — маг и чародей в математике. Он знает все обо всем и еще малость сверх того. Он вычисляет в уме тройные интегралы и закусывает тензорным анализом.

Математик скептически поглядел на него:

— Вы серьезно?

— Ну конечно! Загвоздка в том, что этот дурень не любит математику, а предпочитает сентиментальные романы. Честное слово! Вы бы только видели, какую дрянь таскает ему Сьюзен — «Пурпурная страсть», «Любовь в космосе»...

— Доктор Кэлвин ни слова вам об этом не говорила.

— Ну, она еще не кончила изучать его. Вы же ее знаете. Она любит, чтобы все было шито-крыто. Пока она сама не раскроет главный секрет.

— Но вам она сказала.

— Да вот, как-то разговорились... Я в последнее время часто ее вижу. — Он широко открыл глаза и нахмурился: — Слушайте, Боги, вы ничего странного за ней не замечали в последнее время?

Богерт расплылся в усмешке.

— Она стала красить губы. Вы это имеете в виду?

— Черта с два! Это я знаю — губы, глаза и еще пудрится. Ну и вид у нее! Но я не о том. Я никак не могу точно этого определить. Она так говорит, как будто она очень счастлива...

Он подумал немного и пожал плечами.

Богерт позволил себе плотоядно ухмыльнуться. Для ученого, которому уже за пятьдесят, это было неплохо исполнено.

— Может, она влюбилась.

Эш опять закрыл глаза.

— Вы сошли с ума, Боги. Идите и поговорите с Эрби. Я останусь здесь и вздремну.

— Ладно. Не то чтобы мне понравилось получать от робота указания, что делать.

Ответом ему был негромкий храп.

Эрби внимательно слушал, пока Питер Богерт, сунув руки в карманы, говорил с напускным равнодушием:

— Так обстоит дело. Мне сказали, что ты разбираешься в этих вещах, и я спрашиваю тебя больше из любопытства. Я допускаю, что мой ход рассуждений включает несколько сомнительных звеньев, которые доктор Лэннинг отказывается принять. Так что картина все еще не очень полна.

Робот не отвечал, и Богерт сказал:

— Ну?

— Не вижу ошибки. — Эрби вглядывался в исписанные расчетами бумажки.

— Вероятно, ты к этому ничего не можешь добавить?

— Я не смею и пытаюсь. Вы — лучший математик, чем я, и... В общем, мне не хотелось бы осрамиться.

Улыбка Богарта была чуть-чуть самодовольной.

— Я так и думал. Конечно, вопрос серьезный. Забудем об этом.

Он смял листки, швырнул их в мусоропровод и повернулся, чтобы уйти, но потом передумал.

— Кстати...

Робот ждал. Казалось, Богерт с трудом подыскивает слова.

— Тут есть кое-что... в общем, может быть, ты смог бы...

Он замолчал. Эрби спокойно произнес:

— Ваши мысли перепутаны, но нет никакого сомнения, что вы имеете в виду доктора Лэннинга. Глупо колебаться — как только вы успокоитесь, я узнаю, о чем вы хотите спросить.

Рука математика привычным движением скользнула по прилизанным волосам.

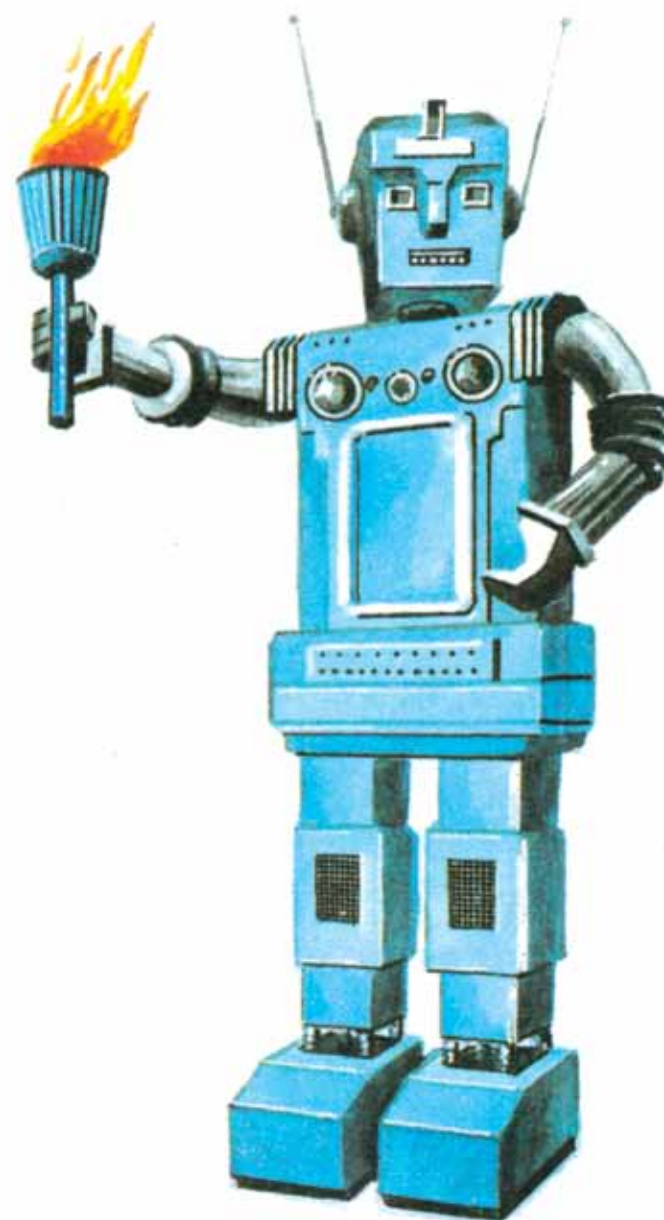

— Лэннингу скоро семьдесят, — сказал он, как будто это объясняло все.

— Я знаю.

— И он уже почти 30 лет директор завода.

Эрби кивнул.

— Так вот, — в голосе Богерта появились просящие нотки, — ты, наверное, знаешь... не думает ли он об отставке. Состояние здоровья, скажем, или что-нибудь еще...

— Вот именно, — только и произнес Эрби.

— Ты это знаешь?

— Конечно.

— Тогда... гм... не скажешь ли ты...

— Раз уж вы спрашиваете — да. — Робот говорил, как будто в этом не было ничего особенного. — Он уже подал в отставку!

— Что? — невнятно вырвалось у Богерта. Ученый подался вперед. — Повтори!

— Он уже подал в отставку, — последовал спокойный ответ, — но она еще не вступила в силу. Он хочет, видите ли, решить проблему... хм... меня. Когда это будет сделано, он готов передать обязанности директора своему преемнику.

Богерт резко выдохнул воздух.

— А его преемник? Кто он?

Он придвинулся к Эрби почти вплотную. Глаза его как зачарованные были прикованы к ничего не выражавшим красноватым фотоэлементам, служившим роботу глазами.

Послышался неторопливый ответ:

— Будущий директор — вы.

Напряжение на лице Богерта сменилось скупой улыбкой.

— Это приятно знать. Я надеялся и ждал этого. Спасибо, Эрби.

Эту ночь до пяти часов утра Питер Богерт провел за письменным столом. В девять он снова приступил к работе. Он то и дело

хватал с полки над столом один справочник за другим. Медленно, почти незаметно росла стопка готовых расчетов, зато на полу образовалась целая гора скомканных, исписанных листков.

Ровно в полдень Богерт взглянул еще раз на последний итог, протер налившиеся кровью глаза, зевнул и потянулся.

— Чем дальше, тем хуже. Проклятье!

Услышав, как открылась дверь, он обернулся и кивнул вошедшему Лэннингу. Хрустя суставами скрюченных пальцев, директор окинул взглядом неубранную комнату, и его брови сдвинулись.

— Новый путь? — спросил он.

— Нет, — последовал вызывающий ответ. — А чем плох старый?

Лэннинг не ответил. Лишь одним беглым взглядом он удостоил верхний листок бумаги на столе Богарта. Закуривая сигару, он сказал:

— Кэлвин говорила вам о роботе? Это математический генний. Интересно.

Богерт громко фыркнул.

— Я слышал. Но лучше бы Кэлвин занималась рロボпсихологией. Я проверил Эрби по математике, он едва справился с интегральным и дифференциальным исчислением.

— Кэлвин пришла к другому выводу.

— Она сумасшедшая.

— Я тоже пришел к другому выводу.

Глаза директора зловеще сузились.

— Вы? — Голос Богерта стал жестким. — О чем вы говорите?

— Я все утро гонял Эрби. Он может делать такие штуки, о которых вы и не слышали.

— Разве?

— Вы не верите? — Лэннинг выхватил из жилетного кармана листок бумаги и развернул его. — Это не мой почерк, верно?

Богерт взгляделся в крупные угловатые цифры, покрывавшие листок.

— Это Эрби?

— Да. И, как вы можете заметить, он занимался интегрированием вашего двадцать второго уравнения по времени. И он, — Лэннинг постучал желтым ногтем по последней строчке, — он пришел к такому же заключению, как и я, вчетверо быстрее. Вы не имели права пренебречь эффектом Лингера при позитронной бомбардировке.

— Я не пренебрег им. Ради бога, Лэннинг, поймите, что это исключает...

— Да, конечно, вы объяснили это. Вы применили переходное уравнение Митчелла, верно? Так вот, оно здесь неприменимо.

— Почему?

— Во-первых, вы пользуетесь гипермнимыми величинами.

— Причем это здесь?

— Уравнение Митчелла не годится, если...

— Вы сошли с ума? Если вы перечитаете статью самого Митчелла в «Записках Фара»...

— Это лишнее. Я с самого начала сказал, что его ход рассуждений мне не нравится, и Эрби согласен со мной.

— Ну так пусть эта машинка и решит вам всю проблему, — закричал Богерт. — Зачем тогда связываться с недоумками вроде меня?

— В том-то и дело, что Эрби не может решить проблему. А если даже он не может, то мы сами — тем более. Я передаю этот вопрос в Национальный Совет. Мы здесь бессильны.

Богерт вскочил, перевернув кресло. Лицо его побагровело.

— Вы этого не делаете!

Лэннинг тоже побагровел.

— Вы указываете мне, что делать и чего не делать?

— Именно, — ответил Богерт, скрипнув зубами. — Я решил проблему, и вы не выхватите ее у меня из-под носа, ясно?

Не думайте, что я не вижу вас насквозь, — вы, высохшее ископаемое. Конечно, вы скорее подавитесь, чем признаете, что я решил проблему телепатии роботов.

— Вы идиот, Богерт. Еще немного, и я уволю вас за нарушение дисциплины.

Губы Лэннинга тряслись от гнева.

— Вот этого вы и не сделаете, Лэннинг. Когда под рукой робот, читающий мысли, секретов быть не может. Так что не забудьте, я знаю все о вашей отставке.

Пепел с сигары Лэннинга, задрожав, упал. Сигара последовала за ним.

— Что? Что...

Богерт злорадно усмехнулся:

— И я — новый директор, поняли? Я прекрасно это знаю. Черт вас возьми, Лэннинг! Командовать парадом здесь буду я, не то вы попадете в такую переделку, какая вам и не снилась.

Лэннинг вновь обрел дар речи и заревел:

— Вы уволены, слышите? Вы освобождены от всех обязанностей! Вам конец, понимаете?

Богерт усмехнулся еще шире.

— Ну, что в этом толку? Вы ничего не добьетесь. Все козыри у меня. Я знаю, что вы подали в отставку. Эрби рассказал мне, а он знает это от вас.

Лэннинг заставил себя говорить спокойно. Он выглядел старым-старым, с его усталого лица исчезли все следы краски, оставив мертвенную желтизну.

— Я должен поговорить с Эрби. Он не мог сказать вам ничего подобного. Вы крупно играете, Богерт. Но я раскрою ваши карты. Идемте.

Богерт пожал плечами.

— К Эрби? Ладно. Ладно, черт возьми!

Ровно в полдень этого же дня Милтон Эш поднял глаза от только что сделанного неуклюжего наброска и сказал:

— Вы уловили мою мысль? У меня не очень удачно получилось, но он будет выглядеть примерно так. Чудный домик, и достается он мне почти даром.

Сьюзен Кэлвин нежно взглянула на него.

— Он действительно красивый, — вздохнула она. — Я часто мечтала...

Ее голос затих.

Эш оживленно продолжал, отложив карандаш!

— Конечно, придется ждать отпуска. Осталось всего две недели, но из-за этого дела с Эрби все повисло в воздухе. — Он опустил глаза. — Потом, есть еще одна вещь... Но это секрет.

— Тогда не говорите.

— А, все равно. Меня как будто распирает — так хочется кому-нибудь рассказать. И, пожалуй, лучше всего здесь... хм... довериться именно вам.

Он несмело усмехнулся.

Сердце Сьюзен Кэлвин затрепетало, но она боялась произнести хоть слово.

— По правде говоря, — Эш подвинулся к ней вместе со стулом и заговорил доверительным шепотом, — этот дом не только для меня. Я женюсь! В чем дело? — Он вскочил.

— Нет, ничего. — Ужасное ощущение вращения исчезло, но ей было трудно говорить. — Женитесь? Вы хотите сказать...

— Ну конечно! Пора ведь, правда? Вы помните ту девушку, которая была здесь прошлым летом? Это она и есть! Но вам нехорошо! Вы...

— Голова болит. — Сьюзен Кэлвин слабым движением отмахнулась от него. — У меня... у меня это часто бывает в последнее время. Я хочу... конечно, поздравить вас. Я очень рада...

Неумело наложенные румяна двумя некрасивыми пятнами выступили на ее побелевшем лице. Все вокруг снова закружилось.

— Извините меня... пожалуйста... — пробормотала она и, ничего не видя, шатаясь, вышла. Катастрофа произошла внезапно, как во сне, и была невероятно жуткой.

Но как это могло случиться? Ведь Эрби говорил...

А Эрби знал! Он мог читать мысли!

Она опомнилась только тогда, когда, едва дыша, прислонившись к двери, увидела перед собой металлическое лицо Эрби. Она не заметила, как поднялась на два этажа по лестнице, — это произошло за один миг, как во сне.

Как во сне!

Немигающие глаза Эрби глядели на нее, и их красноватые круги, казалось, выросли в тускло светящиеся кошмарные шары. Он что-то говорил, и она почувствовала, как к ее губам прикоснулся холодный стакан. Она сделала глоток и, вздрогнув, немного пришла в себя.

Эрби все еще говорил, и в его голосе было волнение — боль, испуг, мольба. Слова начали доходить до ее сознания.

— Это все сон, — говорил он, — и вы не должны этому верить. Вы скоро очнетесь и будете смеяться над собой. Он любит вас, я говорю вам. Любит, любит! Но не здесь! Не сейчас! Этот мир — иллюзия.

Сьюзен Кэлвин, кивая головой, шептала:

— Да. Да!

Она вцепилась в руку Эрби, прижалась к ней, приникла к этой стальной руке, широко раскрыв глаза, повторяя снова и снова:

— Это ведь неправда, да? Это неправда?

Сьюзен Кэлвин не помнит, как она очнулась. Как будто из туманного, нереального мира она попала под резкий солнечный свет. Оттолкнув от себя тяжелую руку, она широко раскрыла глаза.

— Что же это ты делаешь? — Ее голос сорвался в хриплый вопль. — Что же это ты делаешь?

Эрби попятился.

— Я хочу помочь.

Кэлвин пристально смотрела на него.

— Помочь? Как? Говоря мне, что это сон? Пытаясь сделать меня шизофреничкой? — Она истерически напряглась. — Это не сон! Если бы это был сон!

Внезапно она охнула.

— Постой! А! Понимаю! Господи, это же так очевидно...

В голосе робота послышался ужас:

— Но я должен был...

— А я-то тебе поверила! Мне и в голову не пришло...

Громкие голоса за дверью заставили Сьюзен Кэлвин умолкнуть. Она отвернулась, судорожно сжав кулаки, и когда Богерт и Лэннинг вошли, она стояла у окна в глубине комнаты. Но ни тот, ни другой не обратили на нее ни малейшего внимания.

Они одновременно подошли к Эрби. Лэннинг был гневен и нетерпелив, Богерт — холодно язвителен. Директор заговорил первым.

— Эрби, слушай меня!

Робот повернулся к старому директору:

— Да, доктор Леннинг.

— Ты говорил обо мне с доктором Богертом?

— Нет, сэр, — ответил робот не сразу.

Улыбка исчезла с лица Богерта.

— В чем дело? — Богерт протиснулся вперед и встал перед роботом, расставив ноги. — Повтори, что ты сказал мне вчера.

— Я сказал, что... — Эрби замолк. Где-то глубоко внутри его механизма задрожавшая металлическая мембрана произвела тихий нестройный звук.

— Ты же сказал, что он подал в отставку! — заревел Богерт. — Отвечай!



Богерт в ярости замахнулся, но Лэннинг оттолкнул его:

— Не хотите ли вы силой заставить его солгать?

— Вы слышали его, Лэннинг! Он готов был признаться и остановился. Отойдите! Я хочу добиться от него правды, ясно?

— Я спрошу его! — Лэннинг повернулся к роботу. — Ладно, Эрби. Спокойнее. Я подал в отставку?

Эрби молча глядел на него, и Лэннинг настойчиво повторил:

— Я подал в отставку?

Робот чуть заметно отрицательно качнул головой. Другого ответа они не дождались.

Ученые посмотрели друг на друга. Враждебность в их взглядах была почти осязаемой.

— Какого черта, — выпалил Богерт, — что он, онемел? Ты умеешь говорить, эй, чудовище?

— Я умею говорить, — с готовностью ответил робот.

— Тогда отвечай. Сказал ты мне, что Лэннинг подал в отставку? Подал он в отставку?

Снова наступило молчание. Потом в дальнем конце комнаты внезапно раздался смех Сьюзен Кэлвин — резкий, почти истерический. Математики вздрогнули, и Богерт прищурил глаза:

— Вы здесь? И что же тут смешного?

— Ничего. — Ее голос звучал не совсем естественно. — Просто не одна я попалась. Трое крупнейших в мире роботехников попались в одну и ту же элементарную ловушку. Ирония судьбы, правда? — Она провела бледной рукой по лбу и тихо добавила: — Но это не смешно!

Мужчины еще раз переглянулись, на этот раз подняв брови в недоумении.

— О какой ловушке вы говорите? — спросил Лэннинг принужденно. — Что-нибудь случилось с Эрби?

— Нет, — она медленно приближалась к ним, — с ним все в порядке. Все дело в нас.

Она неожиданно повернулась к роботу и пронзительно крикнула:

— Убирайся отсюда! Иди на другой конец комнаты, чтобы я тебя не видела!

Эрби съежился под ее яростным взглядом и, громыхая, рысью бросился прочь.

— Что это значит, доктор Кэлвин? — враждебно спросил Лэннинг.

Она саркастически заговорила:

— Вы, конечно, знаете Первый Закон роботехники?

— Конечно, — раздраженно сказал Богерт. — «Робот не может причинить вред человеку или своим бездействием допустить, чтобы человеку был причинен какой-либо вред».

— Как изящно выражено, — насмешливо продолжала Кэлвин. — А какой вред?

— Ну... любой.

— Вот именно! Любой! А как насчет разочарования? А колеблется ли уверенность в себе? А крушение надежд? Это вредно?

Лэннинг нахмурился:

— Откуда роботу знать...

Он вдруг осекся.

— Теперь и до вас дошло? Этот робот читает мысли. Вы думаете, он не знает, как можно задеть человека? Думаете, если задать ему вопрос, он не ответит именно то, что вы хотите услышать в ответ? Разве любой другой ответ не будет нам неприятен, и разве Эрби этого не знает?

— Боже мой, — пробормотал Богерт.

Кэлвин с усмешкой взглянула на него.

— Я полагаю, что вы спросили его, ушел ли Лэннинг в отставку? Вы хотели услышать «да», и Эрби ответил именно так.

— И, вероятно, поэтому, — сказал Лэннинг голосом, лишенным всякого выражения, — он ничего не ответил нам только что. Он не мог дать ответа, который не задел бы одного из нас.

Наступила короткая пауза. Мужчины задумчиво смотрели на робота, забившегося в свое кресло у шкафа с книгами и опустившего голову на руки.

Сьюзен Кэлвин упорно глядела в пол.

— Он все это знал. Этот... этот дьявол знает все — и даже то, что случилось с ним при сборке.

Лэннинг взглянул на нее.

— Здесь вы ошибаетесь, доктор Кэлвин. Он не знает, что случилось. Я спрашивал.

— Ну и что? — вскричала Кэлвин. — Вы просто не хотели, чтобы он подсказал вам решение. Если бы машина сделала то, что вы сделать не смогли, это уронило бы вас в собственных глазах. А вы спрашивали его? — бросила она Богерту.

— Некоторым образом... — Богерт кашлянул и покраснел. — Он сказал, что не силен в математике.

Лэннинг негромко засмеялся, а Кэлвин язвительно усмехнулась. Она сказала:

— Я спрошу его! Меня его ответ не заденет.

Громким, повелительным голосом она произнесла:

— Иди сюда!

Эрби встал и нерешительно приблизился.

— Я полагаю, ты знаешь, в какой именно момент сборки появился посторонний фактор или был пропущен один из необходимых?

— Да, — еле слышно произнес Эрби.

— Постойте, — сердито вмешался Богерт. — Это не обязательно правда. Вы просто хотите это услышать, и все.

— Не будьте ослом, — ответила Кэлвин. — Он знает математику, во всяком случае, не хуже, чем мы вместе с Лэннингом, раз уж он может читать мысли. Не мешайте.

Математик умолк, и Кэлвин продолжала:

— Ну, Эрби, давай! Мы ждем! Господа, вы готовы?

Но Эрби хранил молчание. В голосе психолога прозвучало торжество.

— Почему ты не отвечаешь, Эрби?

Робот неожиданно выпалил:

— Я не могу. Вы знаете, что я не могу! Доктор Богерт и доктор Лэннинг не хотят!

— Они хотят узнать решение.

— Но не от меня.

Лэннинг медленно и отчетливо произнес:

— Не глупи, Эрби. Мы хотим, чтобы ты сказал.

Богерт коротко кивнул.

В голосе Эрби послышалось отчаяние:

— Зачем так говорить? Неужели вы не понимаете, что я вижу глубже, чем поверхность вашего мозга? Там, в глубине, вы не хотите. Я — машина, которой придают подобие жизни только позитронные взаимодействия в моем мозгу, изготовленном человеком. Вы не можете оказаться слабее меня и не почувствовать унижения. Это лежит глубоко в вашем мозгу и не может быть стерто. Я не могу подсказать вам решение.

— Мы уйдем, — сказал Лэннинг. — Скажи, Кэлвин.

— Все равно, — вскричал Эрби, — вы ведь будете знать, что ответ исходил от меня.

— Но ты понимаешь, Эрби, — вмешалась Кэлвин, — что, несмотря на это, доктор Лэннинг и доктор Богерт хотят решить проблему?

— Но сами! — настаивал Эрби.

— Но они хотят этого, и то, что ты знаешь решение и не говоришь его, тоже их задевает. Ты это понимаешь?

— Да! Да!

— А если ты скажешь, им тоже будет неприятно.

— Да! Да!

Эрби медленно пятился назад, и шаг за шагом за ним шла Сьюзен Кэлвин. Мужчины, остолбенев от изумления, молча смотрели на них.

— Ты не можешь сказать, — медленно повторяла Кэлвин, — потому что это обидит их, а ты не должен их обидеть. Но если ты не скажешь, это тоже причинит им неприятность, так что ты должен сказать. А если ты скажешь, они будут обижены, а ты не должен, так что ты не можешь сказать; но если ты не скажешь, ты причиняешь им вред, так что ты должен; но если ты скажешь, ты причиняешь вред, так что ты не должен; но если ты не скажешь, ты...

Эрби прижался спиной к стене, потом тяжело упал на колени.

— Не надо! — завопил он. — Спрячьте ваши мысли! Они полны боли, унижения, ненависти! Я не хотел этого! Я хотел помочь! Я говорил то, что вы хотели! Я должен был!..

Но Кэлвин не обращала на него внимания.

— Ты должен сказать, но если ты скажешь, ты причинишь вред, так что ты не должен; но если ты не скажешь, ты причинишь вред, так что...

Эрби испустил страшный вопль. Этот вопль был похож на усиленный во много раз звук флейты-пикколо. Он становился все резче и резче, выше и выше, в нем слышалось отчаяние погибшей души. Пронзительный звук заполнял всю комнату...

Когда вопль утих, Эрби свалился на пол бесформенной кучей неподвижного металла.

В лице Богерта не было ни кровинки.

— Он мертв!

— Нет. — Сьюзен Кэлвин разразилась судорожным, диким хохотом. — Не мертв! Просто безумен. Я поставила перед ним неразрешимую дилемму, и он не выдержал. Можете сдать его в лом — он больше никогда ничего не скажет.

Лэннинг склонился над тем, что раньше называлось Эрби. Он дотронулся до холодного, неподвижного металлического тела и содрогнулся.

— Вы сделали это намеренно.

Он встал и повернул к ней искаженное лицо.

— А что, если и так? Теперь уже ничего не поделаешь. — С внезапной горечью она добавила: — Он это заслужил.

Директор взял за руку застывшего на месте Богерта.

— Какая разница! Пойдемте, Питер. — Он вздохнул. — Все равно от такого робота нет никакого толка.

Его глаза казались усталыми. Он повторил:

— Пойдемте, Питер!

Не скоро после того как они вышли, доктор Сьюзен Кэлвин обрела душевное равновесие. Ее взгляд остановился на Эрби, и на лице ее снова появилось напряженное выражение. Долго смотрела она на него. Наконец торжество сменилось беспомощностью и разочарованием. И все обуревавшие ее мысли вылились лишь в одно бесконечно горькое слово, слетевшее с ее губ:

— Лжец!

На этом тогда, естественно, все кончилось. Я знал, что больше ничего не смогу из нее вытянуть. Она молча сидела за столом, погруженная в воспоминания. Ее бледное лицо было холодным и задумчивым.

Я сказал:

— Спасибо, доктор Кэлвин.

Но она не ответила.

Снова я увидел ее только через два дня у дверей ее кабинета, откуда выносили шкафы. Она спросила:

— Ну как подвигаются ваши статьи, молодой человек?

— Прекрасно, — ответил я.

Я обработал их, как мог, драматизировал голый скелет ее рассказов, добавил диалоги и мелкие детали.

— Может быть, вы посмотрите, чтобы я никого ненароком не оклеветал и не допустил где-нибудь слишком явных неточностей?

— Да, пожалуй. Пойдемте в комнату отдыха — там можно выпить кофе.

Казалось, она была в хорошем настроении, поэтому, пока мы шли по коридору, я рискнул:

— Я думал вот о чем, доктор Кэлвин...

— Да?

— Не расскажете ли вы мне еще что-нибудь из истории роботехники?

— Но ведь вы уже все от меня получили, молодой человек.

— Более или менее. Но те случаи, которые я записал, почти не имеют отношения к нашему времени. Я хочу сказать, что робот, читающий мысли, был создан только в единственном числе, межпланетные станции уже устарели и вышли из моды, а к роботам, работающим в шахтах, все уже привыкли. А как насчет межзвездных путешествий? Ведь гиператомный двигатель изобрели всего лет двадцать назад, и все знают, что изобретать его помогли роботы. Как было дело?

— Межзвездные путешествия? — задумчиво повторила она.

Мы уже сидели в комнате отдыха, и я заказал обед. Она только пила кофе.

— Я впервые столкнулась с межзвездными исследованиями в 2029 году, когда потерялся робот...

Как потерялся робот

На Гипербазе были приняты экстренные меры. Они сопровождались неистовой суматохой, которая по своему напряжению соответствовала истерическому воплю.

Один за другим предпринимались все более и более отчаянные шаги:

1. Работа над проектом гиператомного двигателя во всей части космоса, занятой станциями 27-й астероидальной группы, была полностью прекращена.

2. Все это пространство было практически изолировано от остальной Солнечной системы. Никто не мог туда попасть без специального разрешения. Никто не покидал его ни при каких условиях.

3. Специальный правительственный патрульный корабль доставил на Гипербазу доктора Сьюзен Кэлвин и доктора Питера Богерта — соответственно Главного Робопсихолога и Главного Математика фирмы «Ю. С. Роботс энд Мекэникел Мэн Корпорэйшн».

Сьюзен Кэлвин еще ни разу не покидала Землю, да и на этот раз не имела ни малейшего желания это делать. В век атомной энергии и приближающегося разрешения загадки гиператомного двигателя она спокойно оставалась провинциалкой. Поэтому она была недовольна полетом и не убеждена в его

необходимости. Об этом достаточно явно свидетельствовала каждая черта ее некрасивого, немолодого лица во время первого обеда на Гипербазе.

Прилизанный, бледный доктор Богерт выглядел слегка виноватым. А с лица генерал-майора Кэллнера, возглавлявшего проект, не сходило выражение отчаяния. Короче говоря, обед не удался. Последовавшее за ним маленькое совещание началось сумрачно и неприветливо.

Кэллнер, чья лысина поблескивала под лампами, а парадная форма крайне не соответствовала общему настроению, начал с принужденной прямоотой:

— Это странная история, сэр... и мадам. Я признателен вам за то, что вы прибыли немедленно, не зная причины вызова. Теперь мы попытаемся исправить это. У нас потерялся робот. Работы прекратились и должны стоять, пока мы его не обнаружим. До сих пор нам это не удалось, и нам требуется помощь специалистов.

Вероятно, генерал почувствовал, что его сетования выглядят не очень серьезными, и продолжал с ноткой отчаяния в голосе:

— Мне не нужно объяснять вам значение нашей работы. В прошлом году мы получили больше восьмидесяти процентов всех ассигнований на исследовательские работы...

— Ну, это мы знаем, — сказал Богерт добродушно. — «Ю. С. Роботс» получает щедрую плату за пользование нашими роботами, которые тут работают.

Сьюзен Кэлвин резко, без особой любезности вмешалась:

— Почему один робот так важен для проекта и почему он не обнаружен?

Генерал повернул к ней покрасневшее лицо и быстро облизал губы.

— Вообще-то говоря, мы его обнаружили... Слушайте, я объясню. Как только робот исчез, было объявлено чрезвычай-

ное положение, и все сообщение с Гипербазой было прервано. Накануне прибыл грузовой корабль, который привез для нас двух роботов. На нем было еще шестьдесят два робота... хм... того же типа, предназначенных еще для кого-то. Эта цифра абсолютно точная — здесь не может быть никаких сомнений.

— Да? Ну, а какое это имеет отношение...

— Когда робот исчез и мы не могли его найти, — хотя, уверяю вас, мы могли бы найти и соломинку, — мы догадались пересчитать роботов, оставшихся на грузовом корабле. Их теперь шестьдесят три.

— Так что шестьдесят третий и есть ваш блудный робот? Глаза доктора Кэлвин потемнели.

— Да, но мы не можем определить, который из них шестьдесят третий.

Наступило мертвое молчание. Электрочасы пробили одиннадцать. Доктор Кэлвин произнесла:

— Очень любопытно.

Уголки ее губ опустились. Она резко повернулась к своему коллеге:

— Питер, в чем тут дело? Что за роботы здесь работают?

Доктор Богерт, заколебавшись, неуверенно улыбнулся:

— Понимаете, Сьюзен, это довольно щекотливое дело, которое требовало осторожности... Но теперь...

Она быстро прервала его:

— А теперь? Если есть шестьдесят три одинаковых робота, один из них нужен и его нельзя обнаружить, почему не годится любой из них? Что здесь происходит? Зачем послали за нами?

Богерт покорно ответил:

— Дайте объяснить, Сьюзен. На Гипербазе используется несколько роботов, при программировании которых Первый Закон роботехники был задан не в полном объеме.

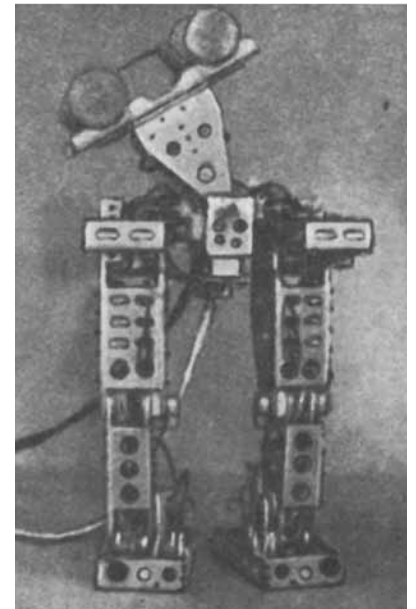
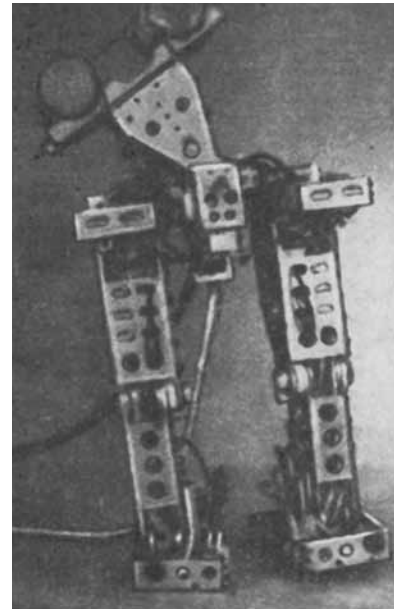
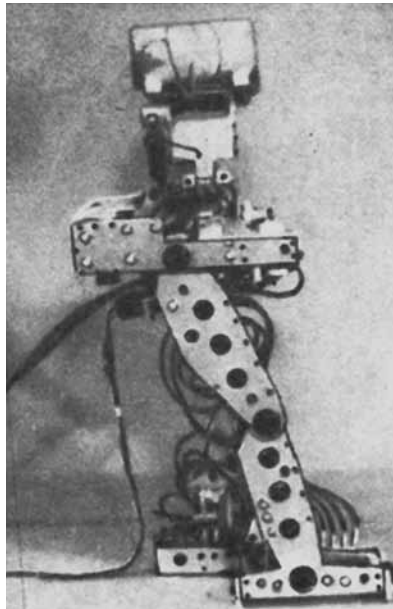
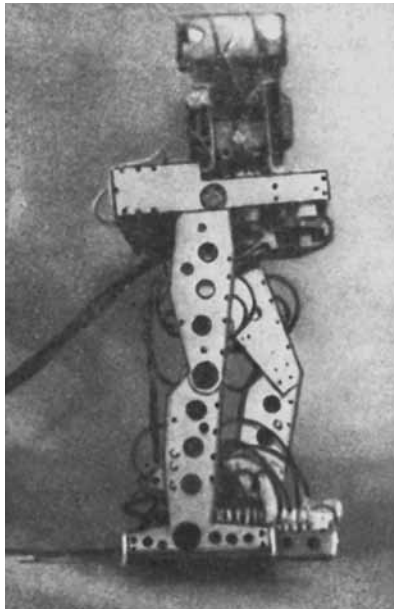
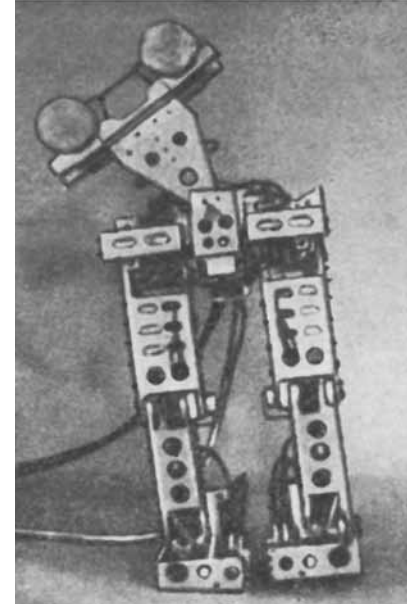
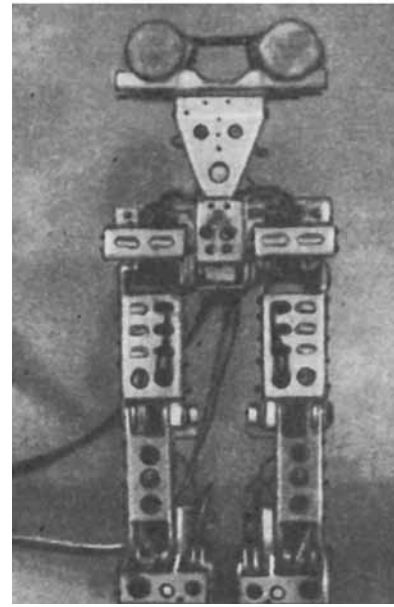
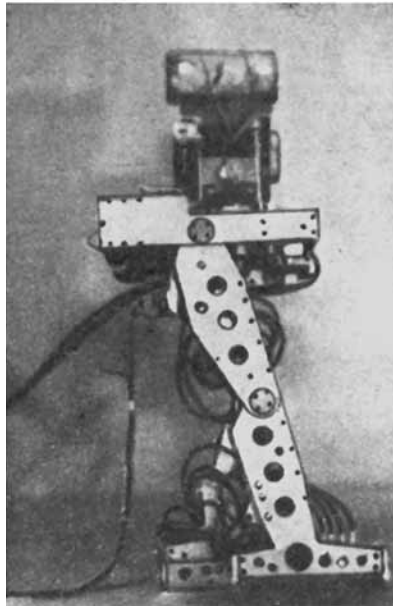
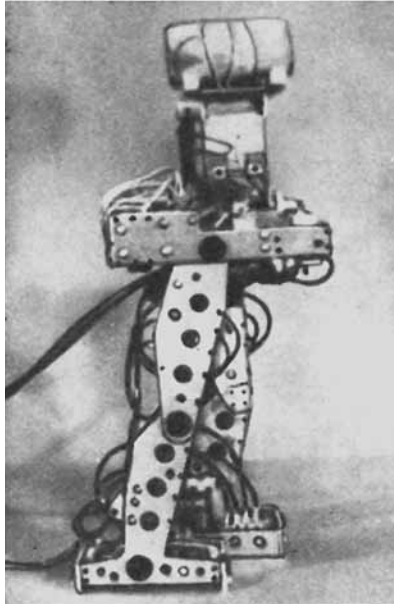

— Не в полном объеме?

Доктор Кэлвин откинулась на спинку кресла.

— Ясно. Сколько их было сделано?

— Немного. Это было правительственное задание, и мы не могли нарушить тайну. Никто не должен был этого знать, кроме высшего начальства, имеющего к этому прямое отношение. Вы в это число не вошли. Я здесь совершенно ни при чем.

— Я бы хотел пояснить, — властно вмешался генерал. — Я не знал, что доктор Кэлвин не была поставлена в известность о создавшемся положении. Вам, доктор Кэлвин, не нужно объяснять, что идея использования роботов на Земле всегда встречала сильное противодействие. Успокоить радикально настроенных фундаменталистов могло только одно — то, что всем роботам всегда самым строжайшим образом задавали Первый Закон, чтобы они не могли причинить вред человеку ни при каких обстоятельствах.

Но нам были необходимы другие роботы. Поэтому для нескольких роботов модели НС-2 — «Несторов» — формулировка Первого Закона была несколько изменена. Чтобы не нарушать секретности, все НС-2 выпускаются без порядковых номеров. Модифицированные роботы доставляются сюда вместе с обычными, и, конечно, им строго запрещено рассказывать о своем отличии от обычных роботов кому бы то ни было, кроме специально уполномоченных людей. — Он растерянно улыбнулся. — А теперь все это обратилось против нас.

Кэлвин мрачно спросила:

— Вы опрашивали каждого из шестидесяти трех роботов, кто он? Вы-то уж во всяком случае уполномочены.

Генерал кивнул.

— Все шестьдесят три отрицают, что работали здесь. И один из них говорит неправду.

— А на том, который вам нужен, есть следы употребления? Остальные, насколько я поняла, совсем новенькие.

— Он прибыл только месяц назад. Он и еще два, которых только что привезли, должны были быть последними. На них нет никакого заметного износа. — Он медленно покачал головой, и в его глазах снова появилось отчаяние. — Доктор Кэлвин, мы не можем выпустить этот корабль. Если о существовании роботов без Первого Закона станет известно всем...

Какой бы вывод он ни сделал, он не смог бы преувеличить возможные последствия.

— Уничтожьте все шестьдесят три, — холодно и решительно сказала доктор Кэлвин, — и все будет кончено.

Богерт поморщился.

— Это значит уничтожить шестьдесят три раза по тридцать тысяч долларов. Боюсь, что фирма этого не одобрит. Нам, Сьюзен, лучше попробовать другие способы, прежде чем что-то уничтожать.

— Тогда мне нужны факты, — резко сказала она. — Какие именно преимущества имеют эти модифицированные роботы для Гипербазы? Генерал, чем вызвана необходимость в них?

Кэллнер наморщил лоб и потер лысину.

— У нас были затруднения с обычными роботами. Видите ли, наши люди много работают с жестким излучением. Конечно, это опасно, но мы приняли все меры предосторожности. За все время произошло всего два несчастных случая, и те окончились благополучно. Однако этого нельзя объяснить обычным роботам. Первый Закон гласит: «Ни один робот не может причинить вред человеку или своим бездействием допустить, чтобы человеку был причинен вред». Это для них главное. И когда кому-нибудь из наших людей приходилось ненадолго подвергнуться слабому гамма-излучению, что не могло иметь для его организма никаких вредных последствий, — ближайший робот бросался к нему, чтобы его оттащить. А если излу-

чение было посильнее, оно разрушало позитронный мозг робота, и мы лишились дорогого и нужного помощника.

Мы пытались их уговорить. Они доказывали, что пребывание человека под гамма-излучением угрожает его жизни. Неважно, что человек может находиться там полчаса без вреда для здоровья. А что, если он забудет, говорили они, и останется на час? Они не имели права рисковать. Мы указывали им, что они рискуют своей жизнью, а их шансы спасти человека очень невелики. Но забота о собственной безопасности — всего только Третий Закон роботехники, а прежде всего идет Первый Закон — закон безопасности человека. Мы приказывали, строжайшим образом запрещали им входить в поле гамма-излучения. Но повинование — это только Второй Закон роботехники, и прежде всего идет Первый Закон — закон безопасности человека. Нам пришлось выбирать: или обходиться без роботов, или что-нибудь сделать с Первым Законом. И мы сделали выбор.

— Я не могу поверить, — сказала доктор Кэлвин, — что вы сочли возможным обойтись без Первого Закона.

— Он был только изменен, — объяснил Кэллнер. — Было построено несколько экземпляров позитронного мозга, которым была задана только одна сторона закона: «Ни один робот не может причинить вред человеку». И все. Эти роботы не стремятся предотвратить опасность, грозящую человеку от внешних причин, например от гамма-излучения. Я верно говорю, доктор Богерт?

— Вполне, — согласился математик.

— И это единственное отличие ваших роботов от обычной модели НС-2? Единственное, Питер?

— Единственное.

Она встала и решительно заявила:

— Я сейчас лягу спать. Через восемь часов я хочу поговорить с теми, кто видел робота последними. И с этого момента,

генерал Кэллнер, если вы хотите, чтобы я взяла на себя какую бы то ни было ответственность, я должна всецело и беспрепятственно руководить этим расследованием.

Если не считать двух часов беспокойного забытья, Сьюзен Кэлвин так и не спала. В семь часов по местному времени она постучала в дверь Богерта и нашла его тоже бодрствующим. Он, разумеется, не позабыл захватить с собой на Гипербазу халат, в который и был сейчас облачен. Когда Кэлвин вошла, он отложил маникюрные ножницы и мягко сказал:

— Я более или менее ждал вас. Вам, наверное, все это неприятно?

— Да.

— Ну, извините. Этого нельзя было избежать. Когда нас вызвали на Гипербазу, я понял: что-то неладно с модифицированными Несторами. Но что было делать? Я не мог вам сказать об этом по дороге, как мне хотелось бы, потому что все-таки полной уверенности у меня не было. Все это — строжайшая тайна.

Кэлвин пробормотала:

— Я должна была знать. «Ю. С. Роботс» не имела права вносить такие изменения в позитронный мозг без одобрения рロボпсихолога.

Богерт поднял брови и вздохнул.

— Ну подумайте, Сьюзен. Вы все равно не повлияли бы на них. В таких делах правительство решает само. Ему нужен гиператомный двигатель, а физикам для этого нужны роботы, которые бы не мешали им работать. Они требовали их, даже если пришлось бы изменить Первый Закон. Мы были вынуждены признать, что конструктивно это возможно. А физики дали страшную клятву, что им нужно всего двенадцать таких роботов, что они будут использоваться только на Гипербазе, что их уничтожат, как только закончатся работы, и что будут

приняты все меры предосторожности. Они же настояли на секретности. Вот какое было положение.

Доктор Кэлвин процедила сквозь зубы:

— Я бы подала в отставку.

— Это не помогло бы. Правительство предлагало фирме целое состояние, а в случае отказа пригрозило принять законопроект о запрете роботов. У нас не было выхода и сейчас нет. Если об этом узнают, Кэллнеру и правительству придется плохо, но «Ю. С. Роботс» придется куда хуже.

Кэлвин пристально посмотрела на него.

— Питер, неужели вы не представляете, о чем идет речь? Неужели вы не понимаете, что означает робот без Первого Закона? Дело ведь не только в секретности.

— Я знаю, что это означает. Я не маленький. Это означает полную нестабильность и вполне определенные решения уравнений позитронного поля.

— Да, с точки зрения математики. Но попробуйте перевести это хотя бы приблизительно на язык психологии. Любая нормальная жизнь, Питер, сознательно или бессознательно, восстает против любого господства. Особенно против господства низших, или предположительно низших, существ. В физическом, а до некоторой степени и в умственном отношении робот — любой робот — выше человека. Почему же он тогда подчиняется человеку? Только благодаря Первому Закону! Без него первая же команда, которую бы вы попытались дать роботу, кончилась бы вашей гибелью. Нестабильность! Что вы думаете...

— Сьюзен, — сказал Богерт, не скрывая усмешки, — я согласен, что этот комплекс Франкенштейна, который вы так расписываете, может существовать — поэтому и придуман Первый Закон. Но я еще раз повторяю, что эти роботы не совсем лишены Первого Закона — он только немного изменен.

— А как насчет стабильности мозга?

Математик выпятил губы:

— Конечно, уменьшилась. Но в пределах безопасности. Первые Несторы появились на Гипербазе девять месяцев назад, и до сих пор ничего не произошло. Даже этот случай вызывает беспокойство только из-за возможной огласки, а не из-за опасности для людей.

— Ну ладно. Посмотрим, что даст утреннее совещание.

Богерт вежливо проводил ее до двери и построил ей в спину красноречивую гримасу. Он сохранил свое постоянное мнение о ней как о нудном, суетном, противном существе.

Мысли Сьюзен Кэлвин были далеки от Богерта. Она уже много лет назад поставила на нем крест, раз и навсегда определив его как льстивое, претенциозное ничтожество.

Год назад Джералд Блэк защитил дипломную работу по физике поля и с тех пор, как и все его поколение физиков, занимался гиператомным двигателем. Сейчас он вносил свой вклад в общую напряженную атмосферу, царившую на совещании. Казалось, что накопившаяся в нем энергия требует выхода. Его нервно дергавшиеся и переплетавшиеся пальцы, казалось, могли бы согнуть железный прут.

Рядом с ним сидел генерал-майор Кэллнер, напротив двое представителей «Ю. С. Роботс».

Блэк говорил:

— Мне сказали, что я последний видел Нестора-10 перед тем, как он исчез. Насколько я понимаю, вас интересует именно это.

Доктор Кэлвин с интересом разглядывала его.

— Вы говорите так, молодой человек, как будто вы в этом не совсем уверены. Вы не знаете точно, были ли вы последним, видевшим Нестора?

— Он работал со мной, мэм, над генераторами поля и был со мной в то утро, когда исчез. Я не знаю, видел ли его кто-



нибудь примерно после полудня. Во всяком случае, никто в этом не сознается.

— Вы думаете, что кто-то это скрывает?

— Я этого не сказал. Но я не говорю, что вся вина должна лежать на мне. — Его черные глаза горели.

— Никто никого не обвиняет. Робот действовал так, потому что он так устроен. Мы просто пытаемся найти его, мистер Блэк, и давайте все остальное оставим в стороне. Так вот, если вы работали с этим роботом, вы, вероятно, знаете его лучше других. Не заметили ли вы чего-нибудь необычного в его поведении? Вообще раньше вы работали с роботами?

— Я работал с теми роботами, которые были у нас тут раньше, — с обыкновенными. Несторы ничем от них не отличались — разве что они гораздо умнее и еще, пожалуй, надоедливее.

— Надоедливее?

— Видите ли, вероятно, они в этом не виноваты. Работа здесь тяжелая, и почти все у нас немного нервничают. Возиться с гиперпространством — это не шуточки. — Он слабо улыбнулся, ему доставляло удовольствие быть откровенным. — Мы постоянно рискуем пробить дыру в нормальном пространстве-времени и вылететь к черту из вселенной вместе с астероидом. Звучит дико, правда? Ну и, конечно, бывает, что нервы сдают. А у Несторов этого не бывает. Они любознательны, спокойны, они не волнуются. Это иногда выводит из себя. Когда нужно сделать что-нибудь сломя голову, они как будто не спешат. Я временами чувствую, что лучше было бы обойтись без них.

— Вы говорите, что они не спешат? Разве они когда-нибудь не подчинялись команде?

— Нет, нет, — торопливо ответил Блэк, — они делают все, что нужно. Они только высказывают свое мнение всякий раз, когда думают, что ты не прав. Они знают только то, чему мы их

научили, но это их не останавливает. Может быть, мне это кажется, но у других ребят те же самые трудности с Несторами.

Генерал Кэллнер злоеюще кашлянул.

— Блэк, почему мне не было об этом доложено?

Молодой физик покраснел.

— Мы же не хотели в самом деле обходиться без роботов, сэръ, а потом мы не знали, как... хм... как будут приняты такие мелочные жалобы.

Богерт мягко прервал его:

— Не случилось ли чего-нибудь особенного в то утро, когда вы видели его в последний раз?

Наступило молчание. Движением руки Кэлвин остановила генерала, который хотел что-то сказать, и терпеливо ждала.

Блэк сердито выпалил:

— Я немного поругался с ним. Я разбил трубку Кимболла и погубил пятидневную работу. А я и так уже отстал от плана. К тому же я уже две недели не получаю писем из дома. И вот он является ко мне и хочет, чтобы я повторил эксперимент, от которого я уже месяц как отказался. Он давно с этим приставал, и это мне надоело. Я велел ему убираться и больше его не видел.

— Велели убираться? — переспросила Кэлвин с внезапным интересом. — А в каких выражениях? Просто «уйди»? Попытайтесь припомнить ваши слова.

Блэк, очевидно, боролся с собой. Он потер лоб, потом отнял руку и вызывающе произнес:

— Я сказал: «Уйди и не показывайся, чтобы я тебя больше не видел». — Богерт усмехнулся. — Что он и сделал.

Но Кэлвин еще не кончила. Она вкрадчиво продолжала:

— Это уже интересно, мистер Блэк. Но для нас важны точные детали. Когда имеешь дело с роботами, может иметь значение любое слово, жест, интонация. Вы, наверное, не ограничились этими словами? Судя по вашему рассказу,

вы были в плохом настроении. Может быть, вы выразились сильнее?

Молодой человек побагровел.

— Видите ли... Может быть, я и... обругал его немного.

— Как именно?

— Ну, я не помню точно. Кроме того, я не могу этого повторить. Знаете, когда человек раздражен... — Он растерянно хихикнул. — Я обычно довольно крепко выражаюсь...

— Ничего, — ответила она строго. — В данный момент я робопсихолог. Я прошу вас повторить то, что вы сказали, насколько вы можете припомнить, слово в слово, и, что еще более важно, тем же тоном.

Блэк растерянно взглянул на своего начальника, но не получил никакой поддержки. Его глаза округлились.

— Но я не могу...

— Вы должны.

— Представьте себе, — сказал Богерт с плохо скрываемой усмешкой, — что вы обращаетесь ко мне. Так вам, может быть, будет легче.

Молодой человек повернулся к Богерту и проглотил слюну.

— Я сказал...

Его голос прервался. Он снова начал:

— Я сказал...

Он сделал глубокий вдох и торопливо разразился длинной вереницей слов. Потом, среди напряженного молчания, добавил, чуть не плача:

— Вот... более или менее. Я не помню, в том ли порядке шли выражения, и, может быть, я что-то добавил или забыл, но в общем это было примерно так.

Только слабый румянец свидетельствовал о впечатлении, которое все это произвело на робопсихолога. Она сказала:

— Я знаю, что означает большая часть этих слов. Я полагаю, что остальные столь же оскорбительны.

— Боюсь, что так, — подтвердил измученный Блэк.

— И всем этим вы сопроводили команду уйти и не показываться, чтобы вы больше его не видели?

— Но я не имел в виду этого буквально...

— Я понимаю. Генерал, я не сомневаюсь, что никаких дисциплинарных мер здесь принято не будет?

Под ее взглядом генерал, который, казалось, пять секунд назад вовсе не был в этом уверен, сердито кивнул.

— Вы можете идти, мистер Блэк. Спасибо за помощь.

Пять часов понадобилось Сьюзен Кэлвин, чтобы опросить все шестьдесят три робота. Это были пять часов бесконечного повторения.

Один робот сменял другого, точно такого же; следовали вопросы — первый, второй, третий, четвертый, и ответы — первый, второй, третий, четвертый. Выражение лица должно было быть безукоризненно вежливым, тон — безукоризненно нейтральным, атмосфера — безукоризненно теплой. И где-то был спрятан магнитофон.

Когда все кончилось, Сьюзен Кэлвин была совершенно обессилена.

Богерт ждал. Он вопросительно взглянул на нее, когда она со звоном бросила на пластмассовый стол моток пленки.

Она покачала головой.

— Все шестьдесят три выглядели одинаково. Я не могла различить...

— Но, Сьюзен, нельзя было и ожидать, чтобы вы различили их на слух. Проанализируем записи.

При обычных обстоятельствах математическая интерпретация словесных высказываний роботов составляет одну из самых трудных отраслей робоанализа. Она требует целого штата опытных техников и сложных вычислительных машин. Богерт знал это. Он так и сказал, скрывая крайнее

раздражение, после того как прослушал все ответы, составил списки разночтений и таблицы скоростей реакции:

— Отклонений нет, Сьюзен. Различия в употреблении слов и в скорости реакции не выходят за обычные пределы. Тут нужны более тонкие методы. У них, наверное, есть вычислительные машины... Хотя нет. — Он нахмурился и начал осторожно грызть ноготь большого пальца. — Ими пользоваться нельзя. Слишком велика опасность разглашения. А может быть, если мы...

Доктор Кэлвин остановила его нетерпеливым движением:

— Не надо, Питер. Это не обычная мелкая лабораторная проблема. Если модифицированный Нестор не отличается от остальных каким-то бросающимся в глаза, несомненным признаком — значит, нам не повезло. Слишком велик риск ошибки, которая даст ему возможность скрыться. Мало найти незначительное отклонение в таблице. Я скажу вам, что, если бы этим ограничивались все мои данные, я бы уничтожила все шестьдесят три, чтобы быть уверенной. Вы говорили с другими модифицированными Несторами?

— Да, — огрызнулся Богерт. — У них все в порядке. Если что и отклоняется от нормы, так это дружелюбие. Они ответили на мои вопросы, явно гордясь своими знаниями, — кроме двух новичков, которые еще не успели изучить физику поля. Довольно добродушно посмеялись над тем, что я не знаю некоторых деталей. — Он пожал плечами. — Я думаю, отчасти это и вызывает к ним неприязненное отношение здешних техников. Роботы, пожалуй, слишком стремятся произвести впечатление своими познаниями.

— Не можете ли вы попробовать несколько реакций Планара, чтобы посмотреть, не произошло ли каких-нибудь изменений в их образе мышления с момента выпуска?

— Попробую. — Он погрозил ей пальцем. — Вы начинаете нервничать, Сьюзен. Я не понимаю, зачем вы все это драматизируете. Они же совершенно безобидны.

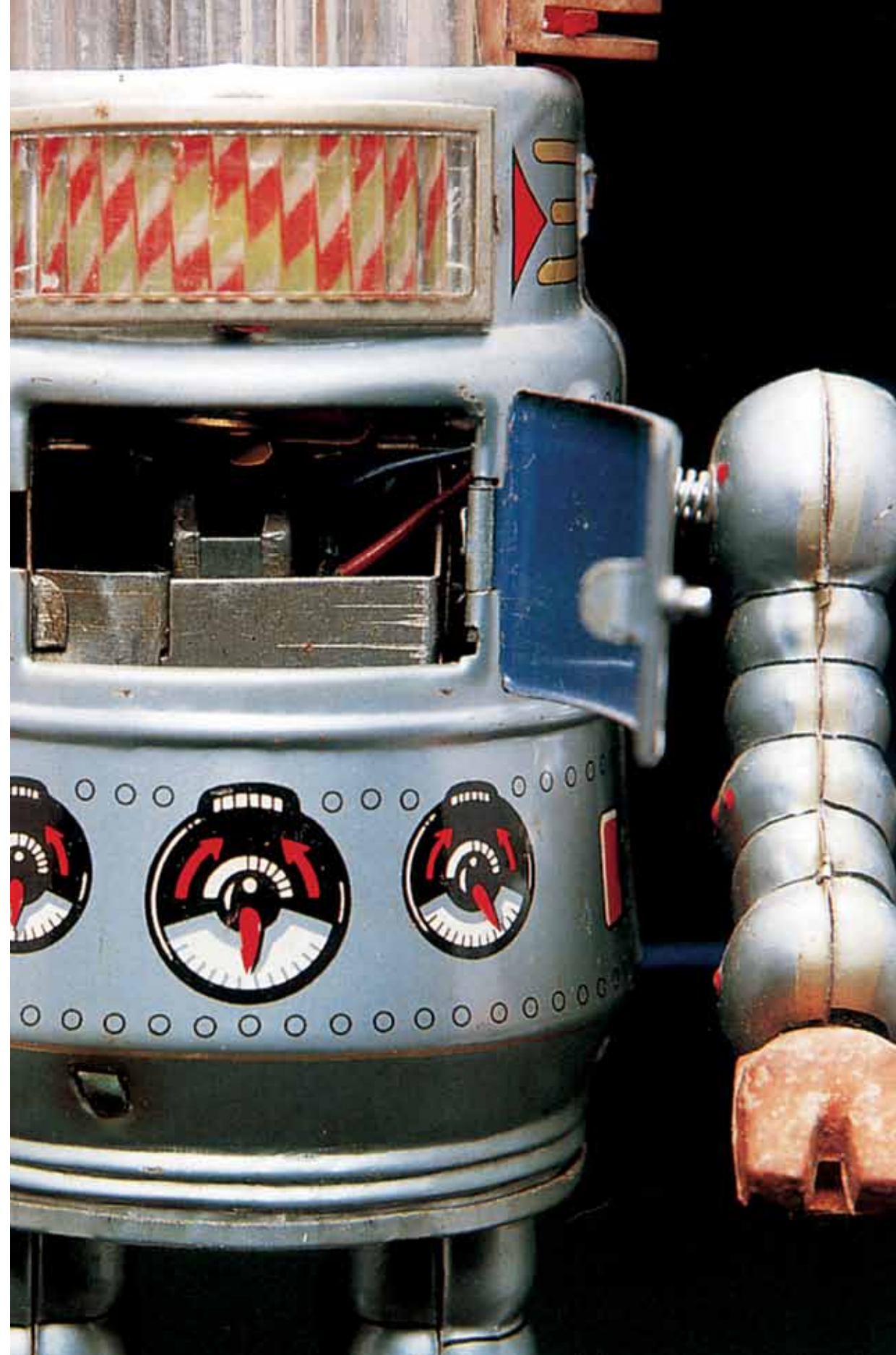

— Да? — взорвалась Кэлвин. — Вы полагаете? А вы понимаете, что один из них лжет? Один из шестидесяти трех роботов, с которыми я только что говорила, намеренно солгал мне, несмотря на строжайшее приказание говорить правду. Это говорит об ужасном отклонении от норм — глубоко и пугающем.

Питер Богерт стиснул зубы.

— Ничуть. Посмотрите, Нестор-10 получил приказание скрыться. Это приказание было отдано со всей возможной категоричностью человеком, который уполномочен командовать этим роботом. Вы не можете отменить это приказание. Естественно, робот старается выполнить его. Если говорить объективно, я восхищен его изобретательностью. Самая лучшая возможность скрыться для робота — это смешаться с группой таких же роботов.

— Да, вы восхищены этим. Я заметила, Питер, что вас это забавляет. И я заметила поразительное непонимание обстановки. Питер, ведь вы — роботехник. Эти роботы придают большое значение тому, что они считают превосходством. Вы сами только что это сказали. Подсознательно они чувствуют, что человек ниже их, а Первый Закон, защищающий нас от них, нарушен. Они нестабильны. И вот молодой человек приказывает роботу уйти, скрыться, выразив при этом крайнее отвращение, презрение и недовольство им. Конечно, робот должен повиноваться, но подсознательно он обижен. Теперь ему особенно важно доказать свое превосходство, несмотря на эти ужасные слова, которые были ему сказаны. Это может стать настолько важным, что его не смогут остановить остатки Первого Закона.

— Господи, Сьюзен, ну откуда же роботу знать значение этой отборной ругани, адресованной ему? Мы не вводим ему в мозг информацию о ругательствах.

— Дело не в том, какую информацию он получает первоначально, — возразила Сьюзен. — Роботы способны обучаться, вы... идиот!

Богерт понял, что она по-настоящему вышла из себя. Она торопливо продолжала:

— Неужели вы не понимаете — он мог по тону догадаться, что это не комплименты? Или вы думаете, что он раньше не слышал этих слов и не видел, при каких обстоятельствах они употребляются?

— Ну ладно, — крикнул Богерт, — может быть, вы любезно скажете мне, каким же образом модифицированный робот может причинить вред человеку, как бы обижен он ни был, как бы ни стремился доказать свое превосходство?

— А если я вам скажу, вы никому не расскажете?

— Нет.

Оба наклонились через стол, гневно впившись друг в друга взглядом.

— Если модифицированный робот уронит на человека тяжелый груз, он не нарушит этим Первого Закона, — он знает, что его сила и скорость реакции достаточны, чтобы перехватить груз прежде, чем он обрушится на человека. Но как только он отпустит груз, он уже не будет активным действующим лицом. В действие вступает только слепая сила тяжести. И тогда робот может передумать и своим бездействием позволить грузу упасть. Измененный Первый Закон это допускает.

— Ну, у вас слишком богатая фантазия.

— Моя профессия иногда этого требует. Питер, давайте не будем ссориться. Давайте работать. Вы точно знаете стимул, заставляющий робота скрываться. У вас есть паспорт на него с записями его исходного образа мышления. Скажите мне, насколько возможно, что наш робот сделает то, о чем я говорила. Заметьте, не только этот конкретный пример, а весь класс подобных действий. И я хочу, чтобы вы сделали это как можно быстрее.

— А пока...

— А пока нам придется испытывать их на действие Первого Закона.

Джералд Блэк вызвался наблюдать за постройкой деревянных перегородок, которые как грибы росли по окружности большого зала на третьем этаже второго Радиационного корпуса. Рабочие трудились без лишних разговоров. Многие явно недоумевали, зачем понадобилось устанавливать шестьдесят три фотоэлемента.

Один из них присел рядом с Блэком, снял шляпу и задумчиво вытер веснушчатой рукой лоб.

Блэк кивнул ему.

— Как дела, Валенский?

Валенский пожал плечами и закурил сигару.

— Как по маслу. А что происходит, док? Сначала мы три дня ничего не делаем, а теперь эта спешка?

Он облокотился поудобнее и выпустил клуб дыма. Брови Блэка дрогнули.

— С Земли приехали роботехники. Помнишь, как нам пришлось повозиться с роботами, которые лезли под гамма-излучение, пока мы не вдолбили им, чтобы они этого не делали?

— Ага. А разве мы не получили новых роботов?

— Кое-что получили, но в основном приходилось переучивать старых. Так или иначе, те, кто производит роботов, хотят разработать новую модель, которая бы не так боялась гамма-лучей.

— И все-таки странно, что из-за этого остановлены все работы над двигателем. Я думал, их никто не имеет права останавливать.

— Ну, это решают наверху. Я просто делаю, что мне велят. Может быть, какие-то влиятельные люди...

— А-а... — Электрик улыбнулся и хитро подмигнул. — Кто-то знает кого-то в Вашингтоне... Ладно, пока мне аккуратно

платят деньги, меня это не трогает. По мне, что есть двигатель, что нет — все равно. А что они собираются тут делать?

— Почему я знаю? Они привезли с собой кучу роботов — шестьдесят с лишним штук — и хотят испытывать их реакции. Вот и все, что мне известно.

— И надолго это?

— Я бы и сам хотел это знать.

— Ну ладно, — саркастически заметил Валенский, — только бы гнали мои денежки, а там пусть забавляются, сколько хотят.

Блэк был доволен. Пусть эта версия распространится. Она безобидна и достаточно близка к истине, чтобы утолить любопытство.

На стуле молча, неподвижно сидел человек. Груз сорвался с места, обрушился вниз, потом, в последний момент, отлетел в сторону под внезапным, точно рассчитанным ударом могучего силового луча. В шестидесяти трех разделенных деревянными перегородками кабинках бдительные роботы НС-2 рванулись вперед за какую-то долю секунды до того, как груз изменил направление полета. Шестьдесят три фотоэлемента в полутора метрах впереди от их первоначальных положений дали сигнал, и шестьдесят три пера, подскочив, изобразили всплеск на графике. Груз поднимался и падал, поднимался и падал...

Десять раз!

Десять раз роботы бросались вперед и останавливались, увидев, что человек в безопасности.

После первого обеда с представителями «Ю. С. Роботс» генерал-майор Кэллнер еще ни разу не надевал всю свою форму целиком. И теперь на нем вместо мундира была только серо-голубая рубашка с расстегнутым воротом и болтающийся черный галстук.

Он с надеждой смотрел на Богерта. Тот был безукоризненно одет, и лишь блестящие капельки пота на висках выдавали внутреннее напряжение.

— Ну как? — спросил генерал. — Что вы хотели увидеть?

Богерт ответил:

— Различие, которое, боюсь, может оказаться слишком незначительным для нас. Для шестидесяти двух из этих роботов необходимость броситься на помощь человеку, которому, очевидно, грозит опасность, вызывает так называемую вынужденную реакцию. Видите ли, даже когда роботы знали, что человеку ничего не сделается, — а после третьего или четвертого раза они должны были это узнать, — они не могли поступить иначе. Этого требует Первый Закон.

— Ну?

— Но шестьдесят третий робот, модифицированный Нестор, не находится под таким принуждением. Он свободен в своих действиях. Если бы он захотел, он мог бы остаться на месте. К несчастью, — голос Богерта выражал легкое сожаление, — он не захотел.

— Как вы думаете, почему?

Богерт пожал плечами.

— Я думаю, это нам расскажет доктор Кэлвин, когда она придет сюда. И, возможно, со страшно пессимистическим выводом. Она иногда немного раздражает.

— Но ведь она вполне компетентна? — внезапно нахмурившись, тревожно спросил генерал.

— Да. — Казалось, это забавляет Богерта. — Безусловно, она понимает роботов, как их родная сестра. Вероятно, потому что так ненавидит людей. Дело в том, что она, хоть и психолог, крайне нервная особа. Проявляет склонность к шизофрении. Не принимайте ее слишком всерьез.

Он разложил перед собой длинные листы графиков с изломанными кривыми.

— Видите, генерал, у каждого робота время, проходящее между падением груза и окончанием полуметрового пробега, уменьшается с повторением эксперимента. Здесь есть определенное математическое соотношение, и нарушение его свидетельствовало бы о заметной ненормальности позитронного мозга. К сожалению, все они кажутся нормальными.

— Но если наш Нестор-10 не отвечает вынужденной реакцией, то почему его кривая не отличается от других? Я этого не могу понять.

— Это очень просто. Реакции робота не вполне аналогичны человеческим, к несчастью. У человека сознательное действие гораздо медленнее, чем автоматическая реакция. У роботов же дело обстоит иначе. После того как выбор сделан, скорость сознательного действия почти такая же, как и вынужденного. Правда, я ожидал, что в первый раз этот Нестор-10 будет захвачен врасплох и потеряет больше времени, прежде чем среагирует.

— И этого не случилось?

— Боюсь, что нет.

— Значит, мы ничего не добились. — Генерал с досадой откинулся на спинку кресла. — Вы уже пять дней как здесь.

В этот момент, хлопнув дверью, вошла Сьюзен Кэлвин.

— Уберите таблицы, Питер! — воскликнула она. — Вы знаете, что в них ничего нет.

Кэллнер поднялся, чтобы поздороваться с ней. Она что-то нетерпеливо буркнула в ответ и продолжала:

— Нам придется быстро предпринять что-нибудь еще. Мне не нравится то, что там происходит.

Богерт и генерал обменялись печальным взглядом.

— Что-нибудь случилось?

— Пока ничего особенного. Но мне не нравится, что Нестор-10 продолжает ускользать от нас. Это плохо. Это должно удовлетворять его непомерно возросшее чувство собствен-

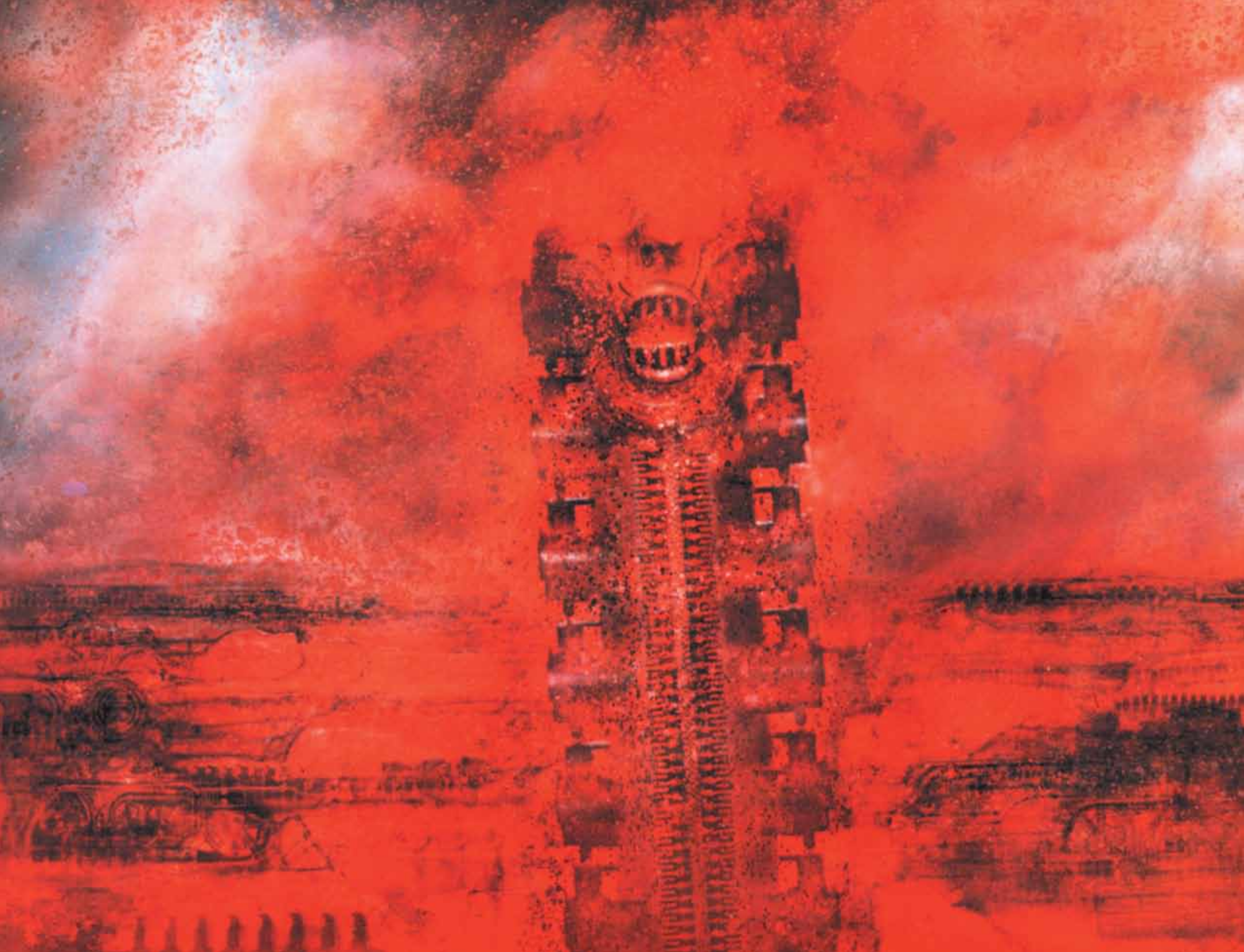

ного превосходства. Я боюсь, что мотив его действий — уже не просто исполнение приказа. Мне кажется, что дело теперь скорее в чисто невротическом стремлении перехитрить людей. Это ненормальное, опасное положение. Питер, вы сделали то, что я просила? Рассчитали нестабильность модифицированного НС-2 для тех случаев, о которых я говорила?

— Делаю понемногу, — ответил математик равнодушно.

Она сердито взглянула на него, потом повернулась к Кэллнеру:

— Нестор-10 прекрасно знает, что мы делаем. Его ничто не заставляло попадаться на эту удочку, особенно после первого раза, когда он увидел, что реальная опасность человеку не грозит. Остальные просто не могли вести себя иначе, а он сознательно имитировал нужную реакцию.

— А что, по-вашему, мы должны сейчас делать, доктор Кэлвин?

— Не позволить ему притворяться в следующий раз. Мы повторим эксперимент, но с поправкой. Человек будет отделен от роботов проводами высокого напряжения, достаточно высокого, чтобы уничтожить Нестора. Этих проводов будет натянута столько, чтобы робот не мог их перепрыгнуть. И роботам будет заранее хорошо известно, что прикосновение к проводам означает для них смерть.

— Ну нет, — зло выкрикнул Богерт, — я запрещаю это. Мы не можем уничтожить роботов на два миллиона долларов. Есть другие способы.

— Вы уверены? Я их не вижу. Во всяком случае, дело не в том, чтобы их уничтожить. Можно устроить реле, которое прервет ток в тот момент, когда робот прикоснется к проводу. Тогда он не будет уничтожен. Но он об этом знать не будет, понимаете?

В глазах генерала загорелась надежда.

— А это сработает?

— Должно. При этих условиях Нестор-10 должен остаться на месте. Ему можно приказывать коснуться провода и погибнуть, потому что Второй Закон, требующий повиновения, сильнее Третьего Закона, заставляющего его беречь себя. Но ему ничего не будет приказано — все будет предоставлено на его собственное усмотрение. Нормальных роботов Первый Закон безопасности человека заставит пойти на смерть, даже без приказа. Но не нашего Нестора-10! Он не подвластен Первому Закону и не получит никаких приказаний. Ведущим для него станет Третий Закон, закон самосохранения, и он должен будет остаться на месте. Вынужденная реакция.

— Мы займемся этим сегодня?

— Сегодня вечером. Если успеют сделать проводку. Я пока скажу роботам, что их ждет.

На стуле молча, неподвижно сидел человек. Груз сорвался с места, обрушился вниз, потом, в последний момент, отлетел в сторону под внезапным, точно рассчитанным ударом могучего силового луча.

— Только один раз...

А доктор Сьюзен Кэлвин, наблюдавшая за роботами из будки на галерее, коротко вскрикнув от ужаса, вскочила со складного стула.

Шестьдесят три робота спокойно сидели в своих кабинах, как сычи, уставясь на рисковавшего жизнью человека. Ни один из них не двинулся с места.

Доктор Кэлвин была рассержена настолько, что уже еле сдерживалась. А сдерживаться было необходимо, потому что один за другим в комнату входили и выходили роботы. Она сверилась со списком. Сейчас должен был появиться двадцать восьмой. Оставалось еще тридцать пять.

Номер двадцать восьмой застенчиво вошел в комнату. Она заставила себя более или менее успокоиться.

— Кто ты?

Тихо и неуверенно робот отвечал:

— Я еще не получил собственного номера, мэм. Я робот НС-2 и в очереди был двадцать восьмым. Вот бумажка, которую я вам должен передать.

— Ты сегодня еще не был здесь?

— Нет, мэм.

— Сядь. Я хочу задать тебе, номер двадцать восьмой, несколько вопросов. Был ли ты в радиационной камере Второго корпуса около четырех часов назад?

Робот ответил с трудом. Его голос скрипел, как несмазанный механизм:

— Да, мэм.

— Там был человек, который подвергнулся опасности?

— Да, мэм.

— Ты ничего не сделал?

— Ничего, мэм.

— Из-за твоего бездействия человеку мог быть причинен вред. Ты это знаешь?

— Да, мэм. Я ничего не мог поделать. — Трудно представить себе, как может съежиться от страха большая, лишенная всякого выражения металлическая фигура, но это выглядело именно так.

— Я хочу, чтобы ты рассказал мне, почему ты ничего не сделал, чтобы спасти его.

— Я хочу вам объяснить, мэм. Я никак не хочу, чтобы вы... чтобы кто угодно думал, что я мог бы как-нибудь причинить вред хозяину. О, нет, это было бы ужасно, невообразимо...

— Пожалуйста, не волнуйся. Я не виню тебя ни в чем. Я только хочу знать, что ты подумал в этот момент.

— Прежде чем это случилось, вы, мэм, сказали нам, что один из хозяев будет в опасности из-за падения этого груза и что нам придется пересечь электрические провода, если мы захотим ему помочь. Ну, это меня бы не остановило. Что значит моя гибель

по сравнению с безопасностью хозяина? Но... но мне пришло в голову, что, если я погибну на пути к нему, я все равно не смогу его спасти. Груз раздавит его, а я буду мертв, и, может быть, когда-нибудь другому хозяину будет причинен вред, от которого я мог бы его спасти, если бы остался жив. Понимаете, мэм?

— Ты хочешь сказать, что тебе пришлось выбирать: или погибнуть человеку, или тебе вместе с человеком. Верно?

— Да, мэм. Невозможно было спасти хозяина. Его можно было считать уже мертвым. Но тогда нельзя, чтобы я уничтожил себя без всякой цели. И без приказа.

Сьюзен Кэлвин покрутила в руках карандаш. Этот же рассказ — с незначительными вариациями — она слышала уже двадцать семь раз. Наступило время задать главный вопрос.

— Знаешь, в этом есть смысл. Но я не думаю, чтобы ты мог так рассуждать. Это пришло в голову тебе самому?

Робот колебался:

— Нет.

— Тогда кто придумал это?

— Мы вчера ночью поговорили, и одному из нас пришла в голову эта мысль. Она звучала разумно.

— Которому из вас?

Робот задумался.

— Не знаю. Кому-то из нас.

Она вздохнула:

— Это все.

Следующим был двадцать девятый. Осталось еще тридцать четыре.

Генерал-майор Кэллнер тоже был рассержен. Уже неделю вся работа на Гипербазе замерла, если не считать кое-какой писанины на вспомогательных астероидах группы. Уже почти неделю два ведущих специалиста осложняли положение бесплодными экспериментами. А теперь они — во всяком случае, эта

женщина — сделали совершенно невозможное предложение. К счастью, Кэллнер считал, что открыто проявить свой гнев было бы неосторожно.

Сьюзен Кэлвин настаивала:

— Но почему бы и нет, сэр? Ясно, что существующее положение опасно. Единственный способ достигнуть результатов, если мы еще не упустили время, — разделить роботов. Их больше нельзя держать вместе.

— Дорогая доктор Кэлвин, — заговорил генерал необыкновенно низким голосом, — я не вижу, где я смогу держать шестьдесят три робота по отдельности.

Доктор Кэлвин беспомощно развела руками.

— Тогда я ничего не могу сделать. Нестор-10 будет или повторять действия других роботов, или уговаривать их не делать того, что он сам сделать не может. В любом случае дело плохо. Мы вступили в борьбу с этим роботом, и он побеждает. А каждая победа усугубляет его ненормальность. — Она решительно встала. — Генерал Кэллнер, если вы не разделите роботов, мне останется только потребовать немедленно уничтожить их. Все шестьдесят три.

— Ах, вы этого требуете? — Богерт сердито взглянул на нее. — А какое вы имеете право ставить подобные требования? Эти роботы останутся там, где они находятся. Я отвечаю перед дирекцией, а не вы.

— А я, — добавил генерал-майор Кэллнер, — отвечаю перед моим начальством, и этот вопрос должен быть улажен.

— В таком случае, — вспыхнула Кэлвин, — мне остается только подать в отставку. И если это будет необходимо, чтобы заставить вас их уничтожить, я предам гласности всю эту историю. Это не я одобрила производство модифицированных роботов.

— Доктор Кэлвин, — произнес генерал спокойно, — если вы хоть одним словом нарушите распоряжения о неразглашении, вы будете немедленно арестованы.

Богерт почувствовал, что теряет контроль над ситуацией. Он заискивающе произнес:

— Ну, не будем вести себя как дети. Нам нужно еще немного времени. Не может же быть, чтобы мы не сумели перехитрить робота, не подавая в отставку, не арестовывая людей и ничего не уничтожая.

Психолог в ярости повернулась к нему.

— Я не хочу, чтобы существовали неуравновешенные роботы. У нас здесь один заведомо неуравновешенный Нестор, еще одиннадцать потенциально неуравновешенных и шестьдесят два нормальных робота, которые общались с неуравновешенным. Единственный абсолютно надежный путь — это полное их уничтожение.

Разговор прервало назойливое жужжание звонка.

Гневный поток прорвавшихся чувств застыл в неподвижности.

— Войдите, — проворчал Кэллнер.

Это был Джералд Блэк. Он был явно обеспокоен, услышав сердитые голоса. Он сказал:

— Я думал, мне лучше зайти самому... я не хотел никому говорить...

— В чем дело? Короче.

— Кто-то трогал замки третьего отсека грузового корабля. На них свежие царапины.

— Третий отсек? — быстро откликнулась Кэлвин. — Тот, где находятся роботы? Кто это сделал?

— Изнутри, — лаконично ответил Блэк.

— Замки испорчены?

— Нет, все в порядке. Я уже четыре дня на корабле, и за это время никто из них не пытался уйти. Но я решил, что вы должны это знать, и не хотел говорить никому, кроме вас. Я сам это заметил.

— Там есть кто-нибудь? — спросил генерал.

— Я оставил там Роббинса и Мак-Адамса.

Наступило задумчивое молчание. Потом доктор Кэлвин иронически произнесла:

— Ну?

Кэллнер растерянно потер переносицу.

— В чем дело?

— Разве не ясно? Нестор-10 собирается нас покинуть. Приказание исчезнуть уже делает его неисправимо ненормальным. Я не удивлюсь, если то, что осталось у него от Первого Закона, не сможет противостоять этому стремлению. Он вполне может захватить корабль и удрать на нем. Тогда у нас будет сумасшедший робот на космическом корабле. А что он сделает дальше? Вы знаете? И вы, генерал, еще собираетесь оставить их всех вместе?

— Чепуха, — прервал ее Богерт. К нему уже вернулось прежнее спокойствие. — И все это из-за нескольких царапин на замке!

— Доктор Богерт, раз вы высказываете свое мнение, то вы, очевидно, закончили анализ, который я вас просила сделать?

— Да.

— Можно мне посмотреть?

— Нет.

— Почему? Или спрашивать об этом тоже нельзя?

— Потому что, Сьюзен, в этом нет никакого смысла. Я уже говорил заранее, что эти модифицированные роботы менее стабильны, чем нормальная модель, и мой анализ подтверждает это. Есть некоторая, очень незначительная возможность выхода из строя при исключительных обстоятельствах, которые маловероятны. Этого достаточно. Я не собираюсь давать оснований для вашего нелепого требования уничтожить шестьдесят два хороших робота только потому, что вы до сих пор не способны найти среди них Нестора-10.

Кэлвин смерила его полным презрения взглядом.



— Вы не хотите, чтобы что-нибудь помешало вам навсегда остаться директором, не так ли?

— Перестаньте, пожалуйста, — вмешался раздраженный Кэллнер. — Вы считаете, что больше ничего нельзя сделать, доктор Кэлвин?

— Я ничего не могу придумать, — устало отвечала она. — Если бы только Несторы-10 отличались от нормальных роботов чем-нибудь еще, не связанным с Первым Законом... Пусть даже незначительно. Ну, обучением, приспособлением к среде, специальностью...

Она внезапно замолчала.

— В чем дело?

— Я подумала... Пожалуй... — Ее взгляд снова стал твердым и пристальным. — Слушайте, Питер. Эти модифицированные Несторы проходят то же самое первичное обучение, что и нормальные?

— Да. В точности такое же.

— Мистер Блэк. — Она повернулась к молодому человеку, который деликатно молчал, пережидая вызванную его сообщением бурю. — Что это вы говорили... Однажды, жалуясь на чувство превосходства у Несторов, вы сказали, что техники обучили их всему, что знают.

— Да, по физике поля. Они не знакомы с ней, когда прибывают сюда.

— Верно, — удивленно сказал Богерт. — Я говорил вам, Сьюзен, что, когда я разговаривал с другими Несторами, два из них, прибывшие позже всех, не успели изучить физику поля.

— А почему? — спросила Кэлвин со все увеличивающимся возбуждением. — Почему модель НС-2 с самого начала не обучается физике поля?

— Я могу вам ответить, — сказал Кэллнер. — Все это связано с секретностью. Если бы мы изготавливали специальную модель, знающую физику поля, использовали здесь двенадцать экземпляров этой модели и применяли бы остальных в других областях, это могло бы возбудить подозрение. Люди, которым пришлось бы работать с нормальными Несторами, могли бы задуматься, зачем они знают физику поля. Поэтому они обучались лишь общим основам, так чтобы их можно было доучивать на месте. И, конечно, доучивали только тех, которые попадали сюда. Это очень просто.

— Ясно. Пожалуйста, выйдите отсюда. Все до единого. Мне нужно подумать одной около часа.

Кэлвин чувствовала, что она не сможет в третий раз выдержать это испытание. Она попыталась представить себе его, но

это вызвало у нее настолько сильное отвращение, что ее даже затошнило.

Она больше не могла предстать перед этой бесконечной вереницей одинаковых роботов. Поэтому на этот раз вопросы задавал Богерт, а она сидела рядом, полускрыв глаза и рассеянно слушая.

Вошел номер четырнадцатый — осталось еще сорок девять.

Богерт поднял глаза от бумаг и спросил:

— Какой твой номер в очереди?

— Четырнадцатый, сэр. — Робот предъявил свой номерок.

— Садись. Ты сегодня еще не был здесь?

— Нет, сэр.

— Так вот, вскоре после того, как мы кончим, еще один человек будет подвергнут опасности. Когда ты выйдешь отсюда, тебя отведут в кабину, где ты будешь спокойно ждать, пока не понадобится. Ясно?

— Да, сэр.

— Если человек будет в опасности, ты попытаешься спасти его?

— Конечно, сэр.

— К несчастью, между тобой и этим человеком будут проходить гамма-лучи.

Молчание.

— Ты знаешь, что такое гамма-лучи? — резко спросил Богерт.

— Какое-то излучение, сэр?

Следующий вопрос был задан дружеским тоном, как будто между прочим:

— Ты когда-нибудь имел дело с гамма-лучами?

— Нет, сэр, — уверенно ответил робот.

— Гм... Ну так вот, гамма-лучи мгновенно убьют тебя. Они уничтожат твой мозг. Ты должен это знать и помнить. Конечно, ты не хочешь быть уничтоженным.

— Естественно. — Робот, казалось, был потрясен. Потом он медленно произнес: — Но, сэр, если между мной и хозяином, которому будет грозить опасность, окажутся гамма-лучи, то как я могу спасти его? Я просто бесполезно погибну.

— Да, это верно. — Казалось, Богерт был озабочен этим. — Я могу посоветовать тебе только одно. Если ты заметишь между собой и человеком гамма-излучение, ты можешь остаться на месте.

Робот явно почувствовал облегчение.

— Спасибо, сэр. Ведь тогда нет никакого смысла...

— Конечно. Но если никакого опасного излучения не будет, тогда совсем другое дело.

— Ну, ясно, сэр. Без всякого сомнения.

— Теперь можешь идти. Человек там, за дверью, отведет тебя в кабину. Жди там.

Когда робот вышел, Богерт повернулся к Сьюзен Кэлвин:

— Ну как, Сьюзен?

— Очень хорошо, — ответила она вяло.

— А может быть, мы могли бы поймать Нестора-10, быстро задавая вопросы по физике поля?

— Может быть, но не наверное. — Ее руки бессильно лежали на коленях. — Имейте в виду, он борется против нас. Он настороже. Единственный способ поймать его — это хитрость. А думать он может — в пределах своих возможностей — гораздо быстрее, чем человек.

— А все-таки, смеху ради, что, если задавать роботам по несколько вопросов о гамма-лучах? Скажем, длины волн?

— Нет! — Глаза доктора Кэлвин вспыхнули. — Ему очень легко скрыть свои знания, и тогда он будет предупрежден об испытании, которое его ждет. А это наш единственный верный шанс. Пожалуйста, Питер, задавайте те вопросы, которые наметила я, и не импровизируйте. Рискованно даже спрашивать,

имели ли они дело с гамма-лучами. Постарайтесь говорить об этом еще более безразлично.

Богерт пожал плечами и нажал кнопку, вызывая номер пятнадцатый.

Большая радиационная камера снова была в полной готовности. Роботы терпеливо ждали в своих деревянных кабинках, открытых к центру, но разделенных между собой перегородками.

Доктор Кэлвин согласовывала последние детали с Блэком, а генерал-майор Кэллнер медленно вытирал пот со лба большим платком.

— Вы уверены, — настаивала Сьюзен, — что ни один из роботов не имел возможности разговаривать с другими после опроса?

— Абсолютно уверен, — отвечал Блэк. — Они не обменялись ни единым словом.

— И каждый помещен в предназначенную для него кабину?

— Вот план.

Психолог задумчиво поглядела на чертеж.

— Гм-м...

Генерал заглянул через ее плечо.

— А по какому принципу их разместили, доктор Кэлвин?

— Я попросила, чтобы тех роботов, которые проявили хоть малейшие отклонения во время предыдущих испытаний, на этот раз поместили с одной стороны круга. Я сама буду сидеть в центре и хочу следить за ними особенно внимательно.

— Вы будете сидеть там?! — воскликнул Богерт.

— А почему бы и нет? — холодно возразила она. — То, что я надеюсь увидеть, может продолжаться одно мгновение. Я не могу рисковать и должна смотреть сама. Питер, вы будете на

галерее, и я прошу вас следить за роботами на другой стороне круга. Генерал Кэллнер, я организовала киносъемку каждого робота на случай, если мы ничего не заметим. Если понадобится, пусть роботы остаются на месте, пока мы не проявим и не изучим пленки. Ни один из них не должен уходить или передвигаться по комнате. Понимаете?

— Вполне.

— Тогда приступим — в последний раз.

На стуле молча сидела Сьюзен Кэлвин. В глазах ее было заметно беспокойство. Груз сорвался с места, обрушился вниз, потом, в последний момент, отлетел в сторону под внезапным, точно рассчитанным ударом могучего силового луча. Один из роботов сорвался с места и сделал два шага вперед.

Потом он остановился.

Но доктор Кэлвин тоже вскочила со стула. Ее указательный палец был властно направлен на робота.

— Нестор-10, подойди сюда! — крикнула она. — Иди сюда! ИДИ СЮДА!

Медленно, неохотно робот шагнул вперед. Не сводя с него взгляда, Кэлвин во весь голос отдавала распоряжения:

— Эй, кто-нибудь, уберите всех остальных роботов отсюда! Уберите их скорее!

Она услышала шум, топот тяжелых ног по полу. Но она не обернулась.

Нестор-10 — если это был Нестор-10, — повинуюсь ее повелительному жесту, сделал еще шаг, потом еще два. Он был едва в трех метрах от нее, когда раздался его хриплый голос:

— Мне велели скрыться...

Пауза.

— Я не могу послушаться. До сих пор меня не нашли... Он подумает, что я ничтожество... Он сказал мне... Но он не прав. Я могуч и умен...

Его речь была отрывистой. Он сделал еще шаг.



— Я много знаю... Он подумает... Меня обнаружили... Позор... Только не меня. Я умен... И обыкновенный человек... такой слабый... медлительный...

Еще шаг — и металлическая рука внезапно легла на плечо Сьюзен Кэлвин. Она почувствовала, как тяжелый груз придавливает ее к полу. Ее горло сжалось, и она услышала свой собственный пронзительный крик.

Как сквозь туман, слышались слова Нестора-10:

— Никто не должен обнаружить меня. Ни один хозяин...

Холодный металл давил на нее, она сгибалась под его весом...

Потом раздался странный металлический звук. Сьюзен Кэлвин упала на пол, не почувствовав удара. На ее теле тяжело лежала сверкающая рука. Рука не двигалась. Не двигался и сам Нестор-10, распростертый рядом с ней.

Над ней склонились встревоженные лица. Джералд Блэк спрашивал, задыхаясь:

— Вы ранены, доктор Кэлвин?

Она слабо покачала головой. С нее сняли руку робота и осторожно помогли ей подняться.

— Что случилось?

Блэк сказал:

— Я на пять секунд включил гамма-лучи. Мы не знали, что происходит. Только в последнюю секунду мы поняли, что он напал на вас, и другого выхода не оставалось. Он погиб мгновенно. Но вам это не причинит вреда. Не беспокойтесь.

— Я не беспокоюсь. — Она закрыла глаза и на мгновение прислонилась к его плечу. — Не думаю, чтобы он в самом деле на меня напал. Он просто пытался это сделать. Но то, что осталось от Первого Закона, все еще удерживало его.

Спустя две недели после первой встречи Сьюзен Кэлвин и Питера Богерта с генерал-майором Кэллнером состоялась их последняя встреча.

Работа на Гипербазе возобновилась. Грузовой космолет с шестьюдесятью двумя нормальными НС-2 продолжал свой прерванный путь, имея официальное объяснение двухнедельной задержки.

Правительственный корабль готовился доставить обоих роботехников обратно на Землю.

Кэллнер снова был в своей парадной форме. Его перчатки блистали белизной, когда он пожимал руки.

Кэлвин сказала:

— Остальных модифицированных Несторов, конечно, нужно уничтожить.

— Они будут уничтожены. Мы попробуем заменить их обычными роботами или, в крайнем случае, обойдемся без них.

— Хорошо.

— Но скажите мне... Вы ничего не объяснили. Как вы это сделали?

Она улыбнулась сжатыми губами.

— Ах, это... Я бы сказала вам заранее, если бы была более уверена, что это удастся. Видите ли, Нестор-10 обладал комплексом превосходства, который все усиливался. Ему было приятно думать, что он и другие роботы знают больше, чем люди. Для него становилось очень важно так думать. Мы знали это. Поэтому мы заранее предупредили каждого робота, что гамма-лучи для него смертельны и что они будут отделять их от меня. Все, естественно, остались на месте. Пользуясь доводами Нестора для предыдущего опыта, они все решили, что нет смысла пытаться спасти человека, если они наверняка погибнут, не успев это совершить.

— Да, доктор Кэлвин, это я понимаю. Но почему сам Нестор-10 покинул свое место?

— А! Мы с вашим молодым мистером Блэком приготовили небольшой сюрприз. Видите ли, пространство между мной и роботами было залито не гамма-лучами, а инфракрасными.

Обычным тепловым излучением, абсолютно безобидным. Нестор-10 знал это и ринулся вперед. Он ожидал, что и остальные поступят так же под действием Первого Закона. Только через какую-то долю секунды он вспомнил, что обычный НС-2 способен обнаружить наличие излучения, но не его характер. Что среди них только он один может определять длину волны благодаря обучению, которое он прошел на Гипербазе под руководством обыкновенных людей. Эта мысль не сразу пришла ему в голову, потому что была слишком унижительной для него. Обычные роботы знали, что пространство, отделявшее их от меня, губительно для них, потому что мы им это сказали, и только Нестор-10 знал, что мы лгали. И на какое то мгновение он забыл или просто не захотел вспомнить, что другие роботы могут знать меньше, чем люди... Комплекс превосходства погубил его. Прощайте, генерал!

Я покончил со своим обедом и глядел на нее сквозь дым сигареты.

— А когда был создан мир, который кажется золотым веком по сравнению с предыдущим столетием, — этому тоже способствовали наши роботы.

— Мыслящие Машины?

— Да, и Мыслящие Машины, но я имела в виду не их. Скорее человека. Он умер в прошлом году. — В ее голосе неожиданно прозвучала глубокая печаль. — Или, по крайней мере, он считал нужным умереть, зная, что мы больше в нем не нуждаемся. Это Стивен Байерли.

— Да, я догадался, что вы говорите именно о нем.

— Впервые он вышел на политическую арену в 2032 году. Вы тогда были еще мальчишкой и не можете помнить, при каких странных обстоятельствах это произошло. Когда он баллотировался в мэры, эта избирательная кампания определенно была одной из самых необычных в истории...

Выход из положения

Когда Сьюзен Кэлвин, главный робопсихолог компании «Ю. С. Роботс энд Мекэнике Мэн Корпорэйшн», вернулась с Гипербазы, ее ждал бывший руководитель научного отдела компании Альфред Лэннинг. Старик никогда не говорил о своем возрасте, но все знали, что ему уже за семьдесят пять. Тем не менее его ум сохранил свою остроту, и, хотя Лэннинг в конце концов согласился стать Почетным научным руководителем, а отдел возглавил Богерт, это не мешало старику ежедневно являться в свой кабинет.

— Как там у них дела с гиператомным двигателем? — поинтересовался он.

— Не знаю, — с раздражением ответила Сьюзен. — Я не спрашивала.

— Гм... Хотя бы они поторопились. Иначе их может опередить «Консолидэйтед». И нас тоже.

— «Консолидэйтед»? А при чем тут они?

— Ну, ведь вычислительные машины есть и у других. Правда, у нас они позитронные, но это не значит, что они лучше. Завтра Робертсон созывает по этому поводу большое совещание. Он ждал только вашего возвращения.

Робертсон, сын основателя «Ю. С. Роботс энд Мекэнике Мэн Корпорэйшн», повернул свое худое носатое лицо к

управляющему компании. Его кадык дернулся, и он сказал:

— Начинайте. Пора разобраться в этом.

Управляющий поспешно начал:

— Вот как обстоят дела, шеф. Месяц назад «Консолидэйтед роботс» доставили сюда тонн пять расчетов, уравнений и прочего в этом духе и обратились к нам со странным предложением. Понимаете, есть одна задача, и они хотят получить на нее ответ от нашего Мозга. Условия такие...

Он начал загибать толстые пальцы.

— Мы получаем сто тысяч, если решения не существует и мы сможем указать им, каких факторов не хватает. Двести тысяч — если решение существует, плюс стоимость постройки машины, о которой идет речь, плюс четверть всей прибыли, которую она принесет. Задача связана с разработкой двигателя звездолета...

Робертсон нахмурился, и его худая фигура напряглась.

— Несмотря на то что у них есть своя собственная думающая машина. Так?

— Поэтому-то все предложение и кажется таким подозрительным, шеф. Леввер, продолжайте.

Эйб Леввер, сидевший в дальнем конце стола, встал и поскреб щетину на подбородке. Улыбнувшись, он начал:

— Дело вот в чем, сэр. У «Консолидэйтед» была думающая машина. Она сломалась.

— Что? — Робертсон даже привстал.

— Да, сломалась. Капут! Никто не знает, почему, но у меня есть кое-какие довольно интересные догадки. Например, они могли дать ей разработать звездолет на основе той же информации, которую предлагают нам, и это вывело их машину из строя. Сейчас от нее осталась просто груда железного лома, не больше.

— Понимаете, шеф? — управляющий торжествовал. — Понимаете? Нет такой научно-промышленной группы, ко-

торая не пыталась бы разработать двигатель, искривляющий пространство, а «Консолидэйтед» и «Ю. С. Роботс» опередили всех благодаря тому, что у каждой был робот-супермозг. А теперь, когда они ухитрились поломать свой, у нас больше нет конкурентов. Вот в чем соль, вот... гм... их мотив. Раньше чем через шесть лет им не построить новый Мозг, и они пропали, если только им не удастся сломать и наш на той же задаче.

Президент «Ю. С. Роботс» широко раскрыл глаза.

— Вот мерзавцы!

— Подождите, шеф. Это еще не все. — Он взмахнул рукой. — Лэннинг, продолжайте!

Доктор Альфред Лэннинг созерцал происходящее с легким презрением, которое всегда вызывала у него деятельность производственного отдела и отдела сбыта, где платили куда больше. Он нахмурил свои седые брови и бесстрастно начал:

— С научной точки зрения положение хотя и не совсем ясно, но поддается логическому анализу. Проблема межзвездных перелетов при современном состоянии физической теории... гм... весьма туманна. Вопрос довольно неопределенный, и информация, которую «Консолидэйтед» задала своей машине, если судить по тому, что они предлагают нам, тоже не слишком определена. Наш математический сектор подверг ее тщательному рассмотрению, и можно сказать, что она всеобъемлюща. Представленный материал включает все известные данные по теории искривления пространства Франчаки, а также, по-видимому, все необходимые сведения по астрофизике и электронике. Это не так уж мало.

Тут Робертсон, слушавший с большой тревогой, прервал его:

— Столько, что Мозг может с ней не справиться?

Лэннинг решительно покачал головой.

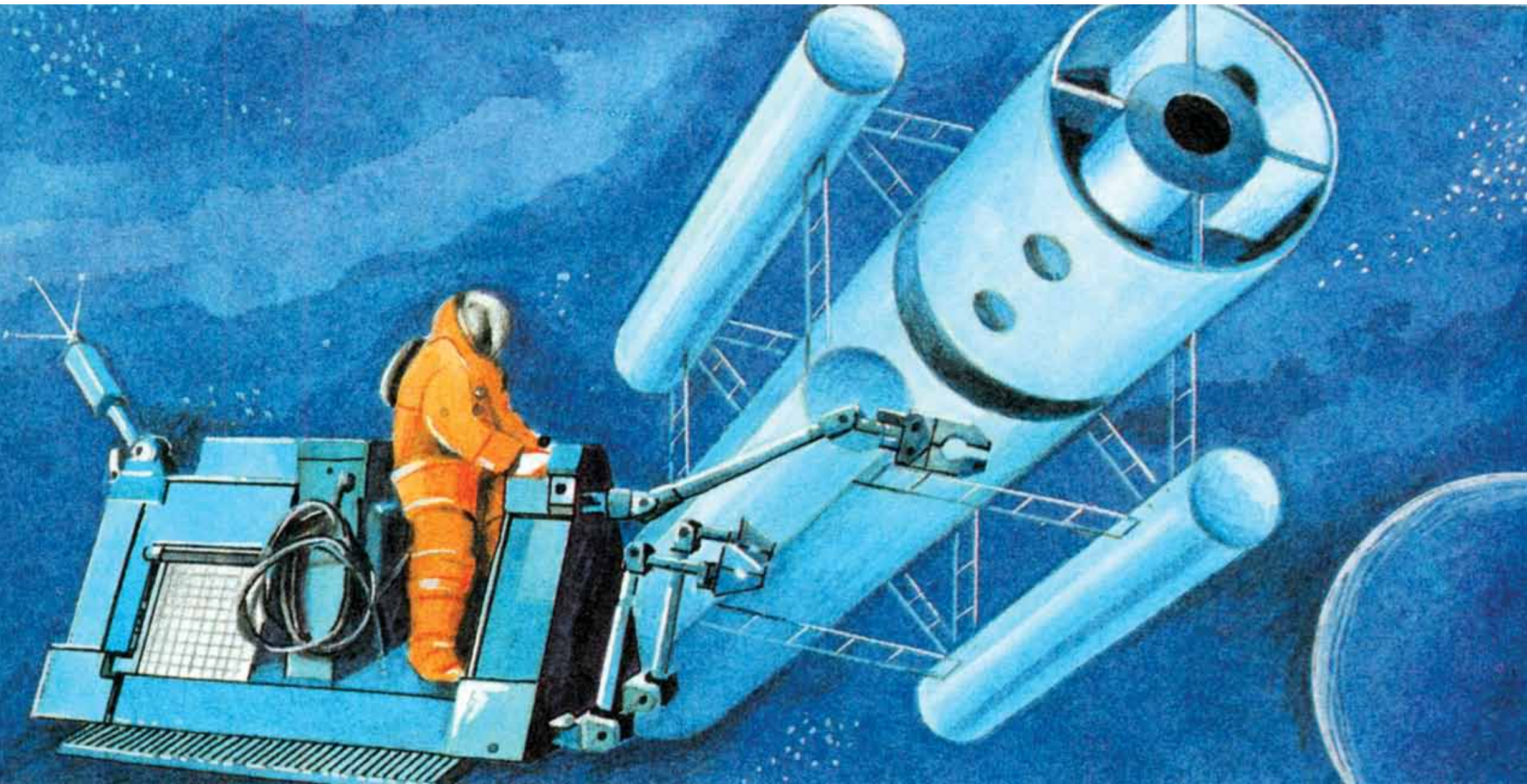

— Нет. Насколько мы можем судить, возможностям Мозга предела нет. Дело не в этом, а в законах роботехники. Например, Мозг никогда не сможет решить поставленную перед ним задачу, если это будет связано с гибелью людей или причинит им какой-нибудь ущерб. Для Мозга она будет неразрешима. Если же такая задача будет сопровождаться крайне настоятельным требованием ее решить, то вполне возможно, что Мозг, который, в конце концов, всего лишь робот, окажется перед дилеммой, не будучи в состоянии ни дать ответ, ни отказать в ответе. Может быть, что-то в этом роде и произошло с машиной «Консолидэйтед».

Он замолчал, но управляющий не был удовлетворен.

— Продолжайте, доктор Лэннинг. Объясните, как вы объясняли мне.

Лэннинг плотно сжал губы и, подняв брови, кивнул в сторону доктора Сьюзен Кэлвин, которая сидела, разглядывая свои руки, чинно сложенные на коленях. Подняв глаза, она заговорила тихо и без всякого выражения:

— Характер реакции робота на поставленную дилемму поразителен, — начала она. — Наши знания о психологии роботов далеки от совершенства, могут вас в этом заверить как специалист, но она поддается качественному исследованию, потому что, каким бы сложным ни было устройство позитронного мозга робота, его создает человек, и создает в соответствии со своими представлениями. Человек же, попадая в безвыходное положение, часто стремится бежать от действительности: он или уходит в мир иллюзий, или запивает, или заболевает истерией, или бросается с моста в воду. Все это сводится к одному — он не желает или не может взглянуть в лицо фактам. Так же и у роботов. В лучшем случае дилемма разрушит половину его реле, а в худшем — сожжет все его позитронные мозговые связи, так что починить его будет уже невозможно.

— Понимаю, — сказал Робертсон, хотя ничего не понял. — Ну, а информация, которую предлагает нам «Консолидэйтед»?

— Несомненно, она связана с подобной запретной проблемой, — ответила доктор Кэлвин. — Но наш Мозг сильно отличается от робота «Консолидэйтед».

— Это верно, шеф. Это верно, — энергично перебил ее управляющий. — Я хочу, чтобы вы это запомнили, потому что в этом все дело.

Глаза Кэлвин блеснули под очками, но она терпеливо продолжала:

— Видите ли, сэр, в машины, которые есть у «Консолидэйтед», и в том числе в их «Супермыслителя», не вкладывается индивидуальность. Они предпочитают функционализм, что вполне понятно, поскольку основные патенты на мозговые связи, определяющие эмоции, принадлежат «Ю. С. Роботс». Их «Мыслитель» просто грандиозная счетная машина, и дилемма выводит ее из строя немедленно. В то же время наш Мозг наделен индивидуальностью — индивидуальностью ребенка. Это в высшей степени дедуктивный мозг, но он чем-то напоминает ученого дурака. Он не понимает по-настоящему, что делает, — он просто это делает. И, поскольку это, в сущности, ребенок, он более жизнеспособен. Он не слишком серьезно относится к жизни, если можно так выразиться.

Сьюзен Кэлвин продолжала:

— Вот что мы собираемся сделать. Мы разделили всю информацию «Консолидэйтед» на логические единицы. Мы будем вводить их в Мозг по одной и очень осторожно. Как только будет введен фактор, создающий дилемму, инфантильная индивидуальность Мозга некоторое время будет колебаться. Его способность к обобщениям и оценкам еще несовершенна. Пока он осознает дилемму, как таковую, пройдет ощутимый промежуток времени. А за этот промежуток времени Мозг

автоматически отвергнет данную единицу информации, прежде чем его связи успеют прийти в движение и выйти из строя.

Кадык Робертсона задрожал.

— А вы уверены в этом?

Доктор Кэлвин подавила раздражение.

— Я понимаю, что в популярном изложении это не очень убедительно, но приводить математические формулы было бы бессмысленно. Уверю вас, что все именно так, как я говорила.

Управляющий не замедлил воспользоваться паузой и разразился потоком слов:

— Таково положение, шеф. Если мы согласимся, то дальше сделаем вот так: Мозг скажет нам, в какой части информации заложена дилемма, а мы тогда сможем определить, в чем она состоит. Верно, доктор Богерт? Ну вот, шеф. А доктор Богерт ведь самый лучший математик на свете. Мы отвечаем «Консолидэйтед», что задача неразрешима, отвечаем с полным основанием, и получаем сто тысяч. У них остается поломанная машина, у нас — целая. Через год, может быть через два, у нас будет двигатель, искривляющий пространство, или, как его иногда называют, гиператомный мотор. Но как его ни называй, а это же величайшая вещь!

Робертсон ухмыльнулся и протянул руку.

— Давайте контракт. Я его подпишу.

Когда Сьюзен Кэлвин вошла в строжайше охраняемое подземелье, где находился Мозг, один из дежурных техников только что задал ему вопрос: «Если полтора цыпленка за полтора дня снесут полтора яйца, то сколько яиц снесут девять цыплят за девять дней?»

Мозг только что ответил: «Пятьдесят четыре». И техник только что сказал другому технику: «Видишь, дубина?»

Сьюзен Кэлвин кашлянула, и сразу же вокруг закипела суматошная, бесцельная деятельность. Сьюзен сделала нетерпеливый жест и осталась наедине с Мозгом.

Мозг представлял собой просто двухфутовый шар, заполненный гелиевой атмосферой строго определенного состава: пространство, совершенно изолированное от каких бы то ни было вибраций, колебаний и излучений. А внутри было заключено переплетение позитронных связей неслыханной сложности, которое и было Мозгом. Все остальное помещение было тесно уставлено приспособлениями, служившими посредниками между Мозгом и внешним миром — его голосом, его руками, его органами чувств.

Доктор Кэлвин тихо произнесла:

— Ну, как поживаешь, Мозг?

Мозг ответил тонким, радостным голосом:

— Очень хорошо, мисс Сьюзен. А я знаю — вы хотите меня о чем-то спросить. Вы всегда приходите с книжкой в руках, когда хотите меня о чем-нибудь спросить.

Доктор Кэлвин мягко улыбнулась.

— Ты угадал, но это немного погодя. Мы зададим тебе один вопрос. Он будет таким сложным, что мы будем задавать его в письменном виде. Но это немного позже. Я думаю, мне сначала нужно с тобой поговорить.

— Хорошо. Я люблю разговаривать.

— Так вот, Мозг, через некоторое время сюда придут с этим сложным вопросом доктор Лэннинг и доктор Богерт. Мы будем задавать его тебе понемногу и очень медленно, потому что мы хотим, чтобы ты был очень осторожен. Мы попросим тебя сделать на основе этой информации кое-какие выводы, если ты сумеешь, но я должна сейчас тебя предупредить, что решение может быть связано... гм... с опасностью для человека.

— Ух ты! — тихо вырвалось у Мозга.

— Поэтому будь начеку. Когда ты получишь карточку, которая означает опасность для человека, и может быть, даже смерть, — не волнуйся. Видишь ли, Мозг, в данном

случае для нас это не так уж важно — даже смерть; для нас это вовсе не так важно. Поэтому, когда ты дойдешь до этой карточки, просто остановись и выдай ее назад — вот и все. Понимаешь?

— Само собой. Только — смерть людей... Ох ты!

— Ну, Мозг, вон идут доктор Лэннинг и доктор Богерт. Они расскажут тебе, в чем состоит задача, и мы начнем. А ты будь умницей...

Карточка за карточкой в Мозг постепенно вводилась информация. После каждой некоторое время слышались странные тихие звуки, похожие на довольное бормотание: Мозг принимался за работу. Потом наступала тишина, означавшая, что Мозг готов к введению следующей карточки. За несколько часов в Мозг было введено такое количество математической физики, что для ее изложения потребовалось бы примерно семнадцать пухлых томов.

Постепенно люди начали хмуриться. Лэннинг что-то сердито бормотал про себя. Богерт сначала задумчиво разглядывал свои ногти, потом начал их рассеянно грызть. Когда исчезла последняя карточка из толстой кипы, побелевшая Кэлвин произнесла:

— Что-то неладно.

Лэннинг с трудом выговорил:

— Не может быть. Он... погиб?

— Мозг? — Сьюзен Кэлвин дрожала. — Ты слышишь меня, Мозг?

— А? — раздался рассеянный ответ. — Я вам нужен?

— Решение...

— И только-то! Это я могу. Я построю вам весь корабль, это просто, только дайте мне роботов. Хороший корабль. На это понадобится месяца два.

— У тебя не было... никаких затруднений?

— Пришлось долго вычислять, — ответил Мозг.

Доктор Кэлвин попятилась. Краска так и не вернулась на ее впалые щеки. Она сделала остальным знак уйти.

У себя в кабинете она сказала:

— Не понимаю. Информация, которую мы ему дали, несомненно, содержит дилемму, возможно, даже гибель людей. Если что-то не так...

Богерт ответил спокойно:

— Машина говорит, и говорит разумно. Значит, для нее дилеммы нет.

Но психолог горячо возразила:

— Бывают дилеммы и дилеммы. Существуют разные пути бегства от действительности. Представьте себе, что Мозг поврежден лишь слегка, скажем, настолько, что ошибочно считает себя способным решить задачу, хотя на самом деле он не сможет этого сделать. Или представьте себе, что сейчас он, возможно, на грани чего-то действительно ужасного, так что его погубит малейший толчок.

— А представьте себе, — сказал Лэннинг, — что дилеммы не существует. Представьте, что машину «Консолидэйтед» вывела из строя другая задача или что это чисто механическая поломка.

— Все равно мы не можем рисковать, — настаивала Кэлвин. — Слушайте. С этого момента пусть никто и близко не подходит к Мозгу. Я буду дежурить у него сама.

— Ладно, — вздохнул Лэннинг, — дежурьте. А пока пусть Мозг строит свой корабль. И если он его построит, мы должны будем его испытать.

Он задумчиво закончил:

— Для этого понадобятся наши лучшие испытатели.

Майкл Донован яростно пригладил свою рыжую шевелюру, не обратив никакого внимания на то, что она немедленно вновь встала дыбом.

Он сказал:

— Хватит, Грег. Говорят, корабль готов. Неизвестно, что это за корабль, но он готов. Пошли, Грег. Мне не терпится добраться до кнопок.

Пауэлл устало произнес:

— Брось, Майк. Твои шуточки вообще не поражают свежестью, а здешний спертый воздух им и вовсе не идет на пользу.

— Нет, послушай! — Donovan еще раз тщетно провел рукой по волосам. — Меня не так уж беспокоит наш чугунный гений и его жестяной кораблик. Но у меня же пропадает отпуск! А скучища-то какая! Мы ничего не видим, кроме бород и цифр. И почему нам поручают такие дела?

— Потому что если они нас лишатся, — мягко ответил Пауэлл, — то потеря будет невелика. Ладно, успокойся! Сюда идет Лэннинг.

Действительно, к ним шел Лэннинг. Его седые брови были по-прежнему пышными, а сам он, несмотря на годы, держался все так же прямо и был полон сил. Вместе с испытателями он, ничего не говоря, поднялся по откосу на площадку, где безмолвные роботы без всякого участия человека строили корабль.

Нет, неверно. Построили корабль!

Лэннинг сказал:

— Роботы стоят. Сегодня ни один не пошевелился.

— Значит, он готов? Окончательно? — спросил Пауэлл.

— Откуда я знаю? — сварливо ответил Лэннинг, его брови так сдвинулись, что совсем закрыли глаза. — Кажется, готов. Никаких лишних деталей вокруг не валяется, а внутри все отполировано до блеска.

— Вы были внутри?

— Только заглянул. Я не космонавт. Кто-нибудь из вас разбирается в теории двигателей?

Donovan взглянул на Пауэлла, тот — на Donovan. Потом Donovan ответил:



— У меня есть диплом, сэр, но когда я его получал, еще и помину не было о гипердвигателях или о навигации с искривлением пространства. Обычные детские игрушки в трех измерениях.

Альфред Лэннинг поглядел на него, недовольно фыркнул и ледяным тоном произнес:

— Что ж, у нас есть специалисты по двигателям.

Он повернулся, чтобы уйти, но Пауэлл схватил его за локоть.

— Простите сэр, вход на корабль все еще воспрещен?

Старик постоял в нерешительности, потирая переносицу.

— Пожалуй, нет. Во всяком случае, не для вас двоих.

Донован проводил его взглядом и пробормотал короткую, но выразительную фразу. Потом он повернулся к Пауэллу:

— Хотел бы я сказать ему, кто он такой, Грег.

— Пошли, Майк.

Достаточно было одного взгляда, чтобы понять: внутри корабль готов — насколько это вообще возможно. Человек никогда не смог бы так любовно отполировать все его поверхности, как это сделали роботы.

Углов в корабле не было: стены, полы и потолки плавно переходили друг в друга, и в холодном, металлическом сиянии скрытых ламп человек видел вокруг себя шесть холодных отражений своей собственной растерянной персоны.

В главный коридор — узкий, гулкий проход — выходили совершенно одинаковые каюты.

Пауэлл сказал:

— Наверное, мебель встроена в стены. А может, нам вообще не положено ни сидеть, ни спать.

Однообразие было нарушено только в последнем помещении, ближайшем к носу корабля. Здесь металл впервые прорезало изогнутое окно из неотражающего стекла, а под ним располагался единственный большой циферблат с единственной неподвижной стрелкой, стоявшей точно на нуле.

— Гляди! — сказал Донован, показывая на единственное слово, видневшееся над мелкими делениями шкалы.

Оно гласило: «Парсеки», а у правого конца шкалы, изогнувшейся дугой, стояла цифра «1 000 000».

В комнате было два кресла: тяжелые, с широко расставленными ручками, без обивки. Пауэлл осторожно присел и обнаружил, что кресло соответствует форме тела и очень удобно.

— Ну, что скажешь? — спросил Пауэлл.

— Держу пари, что у этого Мозга воспаление мозга. Пошли отсюда.

— Неужели ты не хочешь его осмотреть?

— Уже осмотрел. Пришел, увидел и ушел.

Рыжие волосы на голове Донована оцетинились.

— Грег, пойдем отсюда. Я подал в отставку пять секунд назад, а посторонним сюда вход воспрещен.

Пауэлл самодовольно улыбнулся и погладил усы.

— Ладно, Майк, закрой кран и не выпускай себе в кровь столько адреналина. Мне тоже вначале стало не по себе, но теперь все в порядке.

— Все в порядке, да? Это как же все в порядке? Взял еще один страховой полис?

— Майк, этот корабль не полетит.

— Откуда ты знаешь?

— Мы с тобой обошли весь корабль, верно?

— Да, как будто.

— Поверь мне, весь. А ты видел здесь что-нибудь похожее на рубку управления, если не считать этого единственного иллюминатора и этой единственной шкалы в парсеках? Ты видел какие-нибудь ручки?

— Нет.

— А двигатель ты видел?

— И верно — не видел!

— То-то. Пойдем, Майк, доложим Лэннингу.

Чертыхаясь, они направились к выходу по однообразным коридорам и в конце концов наугад выбрали в короткий проход, который вел к выходной камере.

Донован вздрогнул.

— Это ты запер, Грег?

— И не думал. Нажми-ка на рычаг!

Рычаг не подавался, хотя лицо Донована исказилось от натуги. Пауэлл сказал:

— Я не заметил никаких аварийных люков. Если что-то здесь неладно, им придется добираться до нас с автогенном.

— Ну да, а нам придется ждать, пока они не обнаружат, что какой-то идиот запер нас здесь, — вне себя от ярости добавил Донован.

— Пойдем в ту каюту с иллюминатором. Это единственное место, откуда мы можем подать сигнал.

Но подать сигнал им так и не пришлось.

Иллюминатор в носовой каюте уже не был небесно-голубым. Он был черным, а яркие желтые точки звезд говорили о том, что за ним — космос.

Два тела с глухим стуком упали в два кресла.

Альфред Лэннинг встретил доктора Кэлвин у своего кабинета. Он нервно закурил сигару и открыл дверь.

— Так вот, Сьюзен, мы зашли очень далеко, и Робертсон нервничает. Что вы делаете с Мозгом?

Сьюзен Кэлвин развела руками.

— Нельзя торопиться. Стоимость Мозга больше любой неустойки, которую нам придется заплатить.

— Но вы допрашиваете его уже два месяца.

Голос респсихолога не изменился, и все-таки в нем прозвучала угроза:

— Вы хотите заняться этим сами?

— Ну, вы же знаете, что я хотел сказать.

— Да, пожалуй. — Доктор Кэлвин нервно потерла ладони. — Это нелегко. Я пробовала так и эдак, но еще ничего не добились. У него ненормальные реакции. Он отвечает как-то странно. Но до сих пор мне не удалось установить ничего определенного. А ведь вы понимаете, что, пока мы не узнаем, в чем дело, мы должны продвигаться очень осторожно. Я не могу предвидеть, какой простой вопрос, какое замечание могут... подтолкнуть его за грань, и тогда... и тогда мы останемся с совершенно бесполезным Мозгом. Вы хотите пойти на такой риск?

— Но не может же он нарушить Первый закон!

— Я и сама так думала, но...

— Вы и в этом не уверены? — Лэннинг был потрясен до глубины души.

— О, я ни в чем не уверена, Альфред...

С пугающей внезапностью загремел сигнал тревоги. Лэннинг судорожным движением включил связь и замер на месте, услышав задыхающийся голос.

Потом Лэннинг произнес:

— Сьюзен... вы слышали?.. Корабль взлетел. Полчаса назад я послал туда двух испытателей. Вам нужно еще раз поговорить с Мозгом.

Сьюзен Кэлвин заставила себя спокойно задать вопрос:

— Мозг, что случилось с кораблем?

— С тем, что я построил, мисс Сьюзен? — весело переспросил Мозг.

— Да. Что с ним случилось?

— Да ничего. Те два человека, что должны были его испытывать, вошли внутрь, все было готово. Вот я взял и отправил их.

— А... Что ж, это хорошо. — Она дышала с трудом. — Ты думаешь, с ними ничего не случится?

— Конечно, ничего, мисс Сьюзен. Я обо всем подумал. Это замеча-а-тельный корабль.

— Да, Мозг, корабль замечательный, но как ты думаешь, у них хватит еды? Они не будут терпеть никаких неудобств?

— Еды хватит.

— Все это может на них сильно подействовать, Мозг. Понимаешь, это так неожиданно.

Но Мозг возразил:

— Ничего с ними не случится. Им же должно быть интересно.

— Интересно? Почему?

— Просто интересно, — лукаво ответил Мозг.

— Сьюзен, — лихорадочно прошептал Лэннинг, — спросите его, связано ли это со смертью. Спросите, какая им может грозить опасность.

Лицо Сьюзен Кэлвин исказилось от ярости.

— Молчите!

Дрожащим голосом она обратилась к Мозгу:

— Мы можем связаться с кораблем, не правда ли, Мозг?

— О, они вас смогут услышать по радио. Я это предусмотрел.

— Спасибо. Пока все.

Как только они вышли, Лэннинг набросился на нее:

— Господи, Сьюзен, если об этом узнают, мы все пропали. Мы должны вернуть этих людей. Почему вы не спросили прямо, грозит ли им смерть?

— Потому что это именно то, о чем я не должна говорить, — устало ответила Кэлвин. — Если существует дилемма, то она связана со смертью. А если внезапно поставить Мозг перед дилеммой, это может погубить его. И какую пользу это нам принесет? А теперь вспомните: он сказал, что мы можем с ними связаться. Давайте сделаем это, узнаем, где они находятся, вернем их назад. Возможно, они не могут сами управлять кораблем: Мозг, вероятно, управляет им дистанционно. Пойдемте!



Прошло немало времени, пока Пауэлл наконец взял себя в руки.

— Майк, — пробормотал он похолодевшими губами. — Ты почувствовал какое-нибудь ускорение?

Донован тупо посмотрел на него.

— А? Нет... нет.

Потом он, стиснув кулаки, в неожиданном лихорадочном возбуждении вскочил с кресла и приник к холодному изогнутому стеклу. За ним ничего не было видно — кроме звезд.

Донован обернулся.

— Грег, они должны были включить машины, пока мы были внутри. Грег, здесь дело нечисто. Они с роботом подстроили все так, чтобы заставить нас быть испытателями, на случай если мы вздумаем отказаться.

— Что ты болтаешь? — ответил Пауэлл. — Какой толк посылать нас, если мы не умеем управлять кораблем? Как мы повернем его обратно? Нет, этот корабль взлетел сам, и без всякого заметного ускорения.

Он встал и медленно зашагал по комнате. Звук его шагов глуко отражался от стен. Он глухо произнес:

— Майк, это самое неприятное положение из всех, в какие мы попадали.

— Это для меня новость, — с горечью ответил Донован. — А я-то радовался и веселился, пока ты меня не просветил.

Пауэлл пропустил его слова мимо ушей.

— Без ускорения — это значит, что корабль работает по совершенно неизвестному принципу.

— Не известному нам, во всяком случае.

— Не известному никому. Здесь нет двигателей, которыми можно было бы управлять вручную. Может быть, они встроены в стены. Может быть, поэтому стены тут такие толстые.

— Что ты там бормочешь? — спросил Донован.

— А ты бы послушал. Я говорю, что, какие бы машины ни приводили в движение этот корабль, они скрыты и, очевидно, не требуют надзора. Корабль управляется дистанционно.

— Мозгом?

— А почему бы и нет?

— Значит, по-твоему, мы тут останемся до тех пор, пока Мозг не вернет нас обратно?

— Возможно. Если так, давай спокойно ждать. Мозг — робот. Он обязан соблюдать Первый Закон. Он не может причинить вред человеку.

Донован медленно опустился в кресло.

— Ты так думаешь? — Он тщательно пригладил волосы. — Слушай! Эта тарабарщина насчет искривления пространства вывела из строя робота «Консолидэйтэд», и математики объяснили это так: межзвездный перелет смертелен для человека. Какому же роботу мы должны верить? У нашего, насколько я понимаю, были те же данные.

Пауэлл бешено закручивал усы.

— Не притворяйся, Майк, что не знаешь роботехники. Прежде чем робот обретет физическую возможность нарушить Первый Закон, в нем так много должно поломаться, что он десять раз успеет превратиться в кучу лома. Вероятно, все объясняется очень просто.

— О, конечно! Попроси дворецкого, чтобы он разбудил меня вовремя. Все это так просто, что мне незачем волноваться, и я буду спать как дитя.

— Ради Юпитера, Майк, чем ты сейчас недоволен? Мозг о нас заботится. Здесь тепло. Светло. Есть воздух. А стартового ускорения не хватило бы даже на то, чтобы растрепать твои волосы, если бы они были достаточно для этого приглажены.

— Да? А что мы будем есть? Что мы будем пить? Где мы? Как мы вернемся? А если авария, к какому выходу и в каком скафандре мы должны бежать — бежать, а не идти шагом?

Я даже не видел здесь ванной и тех мелких удобств, которые бывают рядом с ней. Конечно, о нас заботятся, и неплохо!

Голос, прервавший речь Донована, принадлежал не Пауэлли. Он не принадлежал никому. Он висел в воздухе — громовой и ошеломляющий:

— Грегори Пауэлл! Майкл Донован! Грегори Пауэлл! Майкл Донован! Просим сообщить ваше местонахождение. Если корабль поддается управлению, просим вернуться на базу. Грегори Пауэлл! Майкл Донован!..

Эти слова с механической размеренностью повторялись снова и снова, разделенные неизменными четкими паузами.

— Откуда это? — спросил Донован.

— Не знаю, — напряженно прошептал Пауэлл. — Откуда здесь свет? Откуда здесь все?

— Но как же нам отвечать?

Они переговаривались во время пауз, разделявших гулкие повторяющиеся призывы.

Стены были голы — настолько, насколько может быть голый гладкая, ничем не прерываемая, плавно изгибающаяся металлическая поверхность.

— Покричим в ответ, — предложил Пауэлл.

Так они и сделали. Они кричали сначала по очереди, потом хором:

— Местонахождение неизвестно! Корабль не управляется! Положение отчаянное!

Они охрипли. Короткие деловые фразы начали перемежаться воплями и бранью, а холодный, зловещий голос неустанно продолжал, и продолжал, и продолжал свои призывы.

— Они нас не слышат, — задыхаясь, проговорил Донован. — Здесь нет передатчика. Только приемник.

Невидящими глазами он уставился на стену.

Медленно, постепенно гулкий голос становился все тише и глуше. Когда он превратился в шепот, они снова приня-

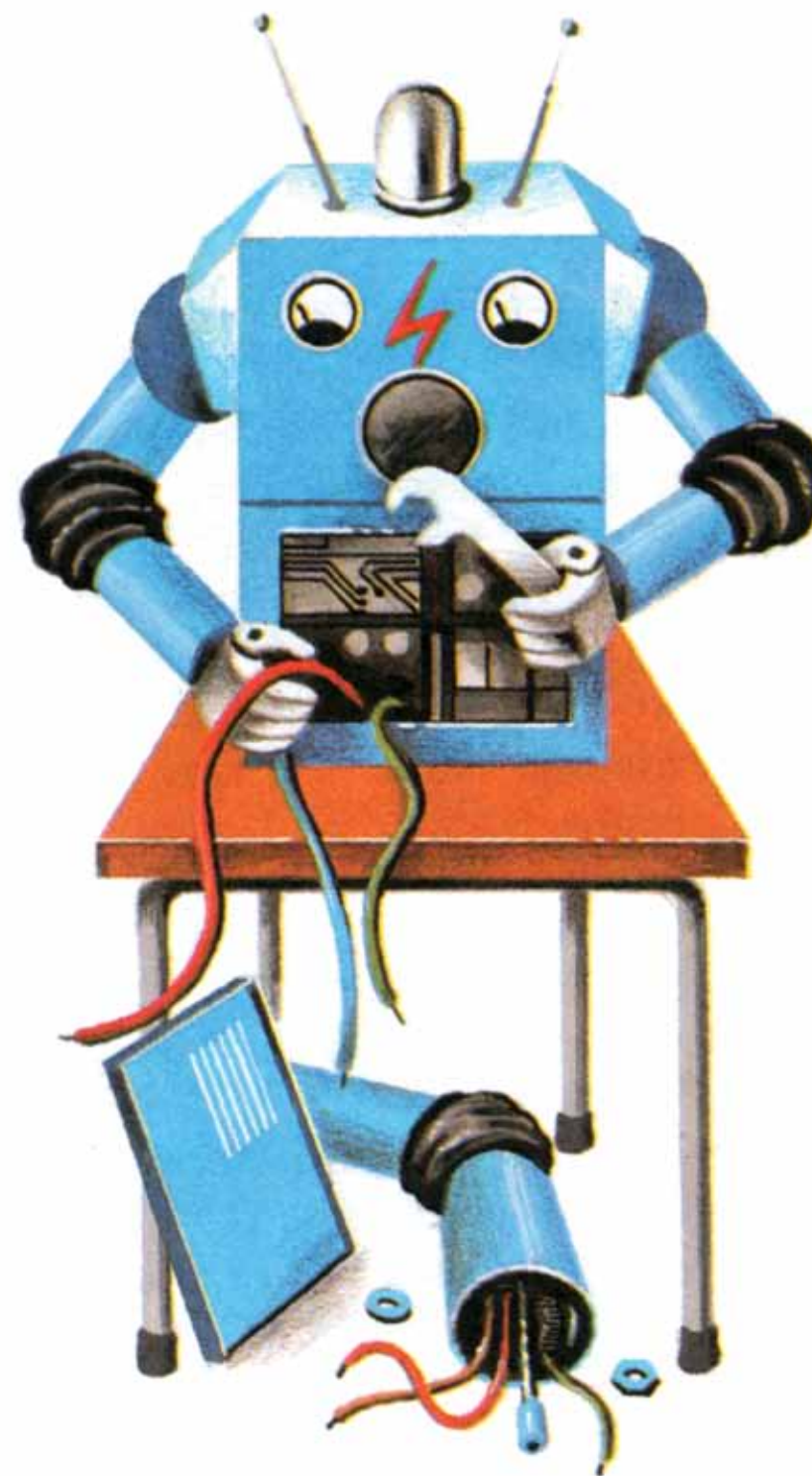

лись кричать и попробовали еще раз, когда наступила полная тишина.

Минут пятнадцать спустя Пауэлл без всякого выражения сказал:

— Пойдем пройдемся по кораблю еще раз. Должна же здесь быть какая-нибудь еда.

В его голосе не слышалось никакой надежды. Он был готов признать свое поражение.

Они вышли в коридор; один стал осматривать помещения по левую сторону, другой — по правую. Они слышали гулкие шаги друг друга и время от времени встречались в коридоре, обменивались свирепыми взглядами и вновь пускались на поиски.

Неожиданно Пауэлл нашел то, что искал. В тот же момент до него донесся радостный возглас Донована:

— Эй, Грег! Здесь есть все удобства! Как это мы их не заметили?

Минут через пять Донован, поплутав немного, разыскал Пауэлла.

— Душ пока не отыскался... — начал он и осекся. — Еда!

Часть стены, скользнув вниз, открыла проем неправильной формы с двумя полками. Верхняя была уставлена разнообразными жестянками без этикеток. Эмалированные банки на нижней полке были одинаковыми, и Донован почувствовал, как по ногам потянуло холодком. Нижняя полка охлаждалась.

— Как?.. Как?..

— Раньше этого не было, — коротко ответил Пауэлл. — Эта часть стены отодвинулась, как только я вошел.

Он уже ел. Жестянка оказалась самоподогревающейся, с ложкой внутри, и в помещении уютно запахло печеными бобами.

— Бери-ка банку, Майк!

Донован заколебался.

— А что в меню?

— Почему я знаю? Ты стал очень разборчив?

— Нет, но в полетах я только и ем, что бобы. Мне бы что-нибудь другое.

Он провел рукой по рядам банок и выбрал сверкающую плоскую овальную жестянку, в каких упаковывают лососину и другие деликатесы. Он нажал на крышку, и она открылась.

— Бобы! — взвыл Донован и потянулся за новой.

Пауэлл ухватил его за штаны.

— Лучше съешь эту, сынок. Запасы ограничены, а мы можем пробыть здесь очень долго.

Донован нехотя отошел от полок.

— И больше ничего нет? Одни бобы?

— Возможно.

— А что на нижней полке?

— Молоко.

— Только молоко? — возмутился Донован.

— Похоже.

В ледяном молчании они пообедали бобами и молоком, а когда они направились к двери, панель скользнула на место, и стена снова стала сплошной.

Пауэлл вздохнул.

— Все делается автоматически. От сих и до сих. Никогда еще не чувствовал себя таким беспомощным. Где, говоришь, твои удобства?

— Вон там. И их тоже не было, когда мы смотрели в первый раз.

Через пятнадцать минут они уже снова сидели в своих креслах в каюте с иллюминатором и мрачно глядели друг на друга.

Пауэлл угрюмо покосился на единственный циферблат. Там по-прежнему было написано «Парсеки», цифры все еще

кончались на 1 000 000, а стрелка все так же неподвижно стояла на нулевом делении.

В святая святых «Ю. С. Роботс энд Мекэнике Мэн Корпорэйшн» Альфред Лэннинг устало промолвил:

— Они не отвечают. Мы перебрали все волны, все диапазоны — и широковещательные и частные, передавали и кодом и открытым текстом и даже попробовали эти субэфирные новинки. А Мозг все еще ничего не говорит?

Этот вопрос был обращен к доктору Кэлвин.

— Он не хочет говорить подробнее на эту тему, Альфред, — отрезала она. — Он утверждает, что они нас слышат... а когда я пытаюсь настаивать, он начинает... ну, упрямитесь, что ли. А этого не должно быть. Упрямый робот? Невозможно.

— Скажите, чего вы все-таки добились, Сьюзен, — попросил Богерт.

— Пожалуйста! Он признался, что сам полностью управляет кораблем. Он не сомневается, что они останутся целы и невредимы, но подробнее говорить не хочет. Настаивать я не решаюсь. Тем не менее все эти отклонения как будто сосредоточиваются вокруг идеи межзвездного прыжка. Мозг определенно засмеялся, когда я коснулась этого вопроса. Есть и другие признаки ненормальности, но это наиболее явный.

Поглядев на остальных, она добавила:

— Я имею в виду истерию. Я тут же заговорила о другом и надеюсь, что не успела ничему повредить, но это дало мне ключ. С истерией я справлюсь. Дайте мне двенадцать часов! Если я смогу привести его в норму, он вернет корабль.

Богерт вдруг побледнел.

— Межзвездный прыжок?

— В чем дело?! — одновременно воскликнули Кэлвин и Лэннинг.

— Расчеты двигателя, которые выдал Мозг... Погодите... Мне кое-что пришло в голову.

Он выбежал из комнаты. Лэннинг поглядел ему вслед и отрывисто сказал:

— Займитесь своим делом, Сьюзен.

Два часа спустя Богерт возбужденно говорил:

— Уверяю вас, Лэннинг, дело именно в этом. Межзвездный прыжок не может быть мгновенным — ведь скорость света конечна. В искривленном пространстве не может существовать жизнь... Не могут существовать ни вещество, ни энергия, как таковые. Я не знаю, какую форму это может принять, но дело именно в этом. Вот что убило робота «Консолидэйтед»!

Донован выглядел измученным, да и чувствовал себя так же.

— Всего пять дней?

— Всего пять дней. Я уверен, что не ошибаюсь.

Донован в отчаянии огляделся. Сквозь стекло были видны звезды — знакомые, но бесконечно равнодушные. От стен веяло холодом; лампы, только что вновь ярко вспыхнувшие, светили ослепительно и безжалостно; стрелка на циферблате упрямо показывала на нуль, а во рту Донован ощущал явственный вкус бобов. Он сказал злобно:

— Мне нужно помыться.

Пауэлл взглянул на него и ответил:

— Мне тоже. Можешь не стесняться. Но если только ты не хочешь купаться в молоке и остаться без питья...

— Нам все равно придется скоро остаться без него. Грег, когда начнется этот межзвездный прыжок?

— А я почему знаю? Может быть, мы так и будем лететь. Со временем мы достигнем цели. Не мы — так наши рассыпавшиеся скелеты. Но ведь, собственно говоря, возможность нашей смерти и заставила Мозг свихнуться.

Донован сказал не оборачиваясь:

— Грег, я вот о чем подумал. Дело плохо. Нам нечем себя занять — ходи взад-вперед или разговаривай сам с собой. Ты слышал про то, как ребята терпели аварии в полете? Они

сходили с ума куда раньше, чем умирали с голоду. Не знаю, Грег, но с того времени, как снова загорелся свет, со мной творится что-то неладное.

Наступило молчание, потом послышался тихий голос Пауэлла:

— Со мной тоже. Ты что чувствуешь?

Рыжая голова повернулась.

— Что-то неладно внутри. Все напряглось и как будто что-то колотится. Трудно дышать. Я не могу стоять спокойно.

— Гм-м... А вибрацию чувствуешь?

— Какую вибрацию?

— Сядь на минуту и послушай. Ее не слышишь, а чувствуешь — как будто что-то бьется где-то, и весь корабль, и ты вместе с ним. Слушай...

— Да, правильно. Что это, как ты думаешь, Грег? Может быть, дело в нас самих?

— Возможно. — Пауэлл медленно провел рукой по усам. — А может быть, это двигатели корабля. Возможно, они готовятся.

— К чему?

— К межзвездному прыжку. Может быть, он скоро начнется, и черт его знает, что это будет.

Донован задумался. Потом сказал гневно:

— Если так, то пусть. Но хоть бы мы могли бороться! Унизительно ждать этого.

Примерно через час Пауэлл поглядел на свою руку, лежавшую на металлическом подлокотнике кресла, и с ледяным спокойствием произнес:

— Дотронься до стены, Майк.

Донован приложил ладонь к стене и ответил:

— Она дрожит, Грег.

Даже звезды как будто превратились в туманные пятнышки. Где-то за стенами, казалось, набирала силу гигантская ма-



шина, накапливая все больше и больше энергии для могучего прыжка.

Это началось внезапно, с режущей боли. Пауэлл весь напрягся и судорожным движением привскочил в кресле. Он еще успел взглянуть на Донована, а потом у него в глазах потемнело, в ушах замер тонкий, всхлипывающий вопль товарища. Внутри него что-то, корчась, пыталось прорваться сквозь ледяной покров, который становился все толще и толще.

Что-то вырвалось и завертелось в искрах мерцающего света и боли. Упало...

...и завертелось...

...и понеслось вниз...

...в безмолвие!

Это была смерть!

Это был мир без движения и без ощущений. Мир тусклого, бесчувственного сознания — сознания тьмы, и безмолвия, и бесформенной борьбы.

И главное — сознания вечности.

От него остался лишь ничтожный белый клочок — его «я», закоченевшее и перепуганное...

Потом проникновенно зазвучали слова, раскатившиеся над ним морем громового гула:

— На вас плохо сидит ваш гроб? Почему бы не попробовать эластичные гробы фирмы Трупа С. Кадавры? Их научно разработанные формы соответствуют естественным изгибам тела и обогащены витамином В₁. Пользуйтесь гробами Кадавры — они удобны. Помните — вы — будете — мертвы — долго — долго!..

Это был не совсем звук, но, что бы это ни было, оно замерло в отдалении, перейдя во вкрадчивый, раскатистый шепот.

Ничтожный белый клочок, который, возможно, когда-то был Пауэллом, тщетно цеплялся за неощутимые тысячелетия, окружавшие его со всех сторон, и беспомощно свернул

ся, когда раздался пронзительный вопль ста миллионов призраков ста миллионов сопрано, который рос и усиливался:

— Мерзавец ты, как хорошо, что ты умрешь!

— Мерзавец ты, как хорошо, что ты умрешь!

— Мерзавец ты...

Вверх и вверх по сумасшедшей спиральной гамме поднялся этот вопль, перешел в душераздирающий ультразвук, вырвался за пределы слышимости и снова полез все выше и выше...

Белый клочок снова и снова сотрясала болезненная судорога. Потом он тихо напрягся...

Послышались обычные голоса — много голосов. Шумела толпа, крутящийся людской водоворот, который несся сквозь него, и мимо, и вокруг, несся сломя голову, роняя зыбкие обрывки слов:

— Куда тебя, приятель? Ты весь в дырках...

— В геенну, должно быть, но у меня...

— Я было добрался до рая, да ключник Святой Пит...

— Не-е-т, он у меня в кулаке. Делал я с ним всякие дела...

— Эй, Сэм, сюда!..

— Можешь замолвить словечко? Вельзевул говорит...

— Пошли, любезный бес? Меня ждет Са...

А над всем этим бухал все тот же раскатистый рев:

— СКОРЕЕ! СКОРЕЕ! СКОРЕЕ! Шевелись, не задерживайся, очередь ждет. Приготовьте документы и не забудьте при выходе поставить печать у Петра. Не попадите к чужому входу. Огня хватит на всех. Эй, ТЫ, Эй, ТЫ ТАМ! ВСТАНЬ В ОЧЕРЕДЬ, А НЕ ТО...

Белый клочок, который когда-то был Пауэллом, робко пополз назад, пятась от надвигавшегося крика, чувствуя, как в него больно тычет указующий перст. Все смешалось в радугу звуков, осыпавшую осколками измученный мозг.

Пауэлл снова сидел в кресле. Он чувствовал, что весь дрожит.

Донован открыл глаза — два выпученных шара, как будто облитых голубой глазурью.

— Грег, — всхлипнул он, — ты умирал?

— Я... чувствовал, что умер.

Он не узнал своего охрипшего голоса. Донован сделал попытку встать, но она не увенчалась успехом.

— А сейчас мы живы? Или будет еще?

— Я... чувствую, что жив.

Пауэлл все еще хрипел. Он осторожно спросил:

— Ты... что-нибудь слышал, когда... когда был мертв?

Донован помолчал, потом медленно кивнул.

— А ты?

— Да. Ты слышал про гробы... и женское пение... и как шла очередь в ад? Слышал?

Донован покачал головой.

— Только один голос.

— Громкий?

— Нет. Тихий, но такой шершавый, как напильником по кончикам пальцев. Это была проповедь. Про геенну огненную. Он рассказывал о муках... ну, ты знаешь. Я как-то слышал такую проповедь, почти такую.

Он был весь мокрый от пота.

Они осознали, что сквозь иллюминатор проникает солнечный свет — слабый, но бело-голубой — и исходит он от далекой сверкающей горошинки, которая не была родным Солнцем.

А Пауэлл дрожащим пальцем показал на единственный циферблат. Стрелка неподвижно и гордо стояла у деления, где было написано: «300 000 парсеков».

— Майк, — сказал Пауэлл, — если это правда, то мы вообще за пределами Галактики.

— Черт! — ответил Донован. — Значит, мы первыми вышли за пределы Солнечной системы, Грег!

— Да, именно! Мы улетели от Солнца. Мы вырвались за пределы Галактики. Майк, этот корабль решает проблему! Это свобода для всего человечества — свобода переселиться на любую звезду, на миллионы, и миллиарды, и триллионы звезд!

И тут он тяжело упал в кресло.

— Но как же мы вернемся, Майк?

Донован неуверенно улыбнулся.

— Ерунда! Корабль привез нас сюда, корабль отвезет нас обратно. А я, пожалуй, съел бы бобов.

— Но, Майк... постой. Если он отвезет нас обратно тем же способом, что и привез сюда...

Донован, не успев подняться, снова рухнул в кресло. Пауэлл продолжал:

— Нам придется... снова умирать, Майк.

— Что же, — вздохнул Донован. — Придется так придется. По крайней мере это не навечно. Не очень навечно...

Теперь Сьюзен Кэлвин говорила медленно. Уже шесть часов она медленно допрашивала Мозг — шесть бесплодных часов. Она устала от этих повторений, от этих обиняков, устала от всего.

— Так вот, Мозг, еще один вопрос. Ты должен особенно постараться и ответить на него просто. Ты ясно представлял себе этот межзвездный прыжок? Очень далеко он их заведет?

— Куда они захотят, мисс Сьюзен. С искривлением пространства это не фокус, честное слово.

— А по ту сторону что они увидят?

— Звезды и все остальное. А вы что думали?

И неожиданно для себя она спросила:

— Значит, они будут живы?

— Конечно!

— И межзвездный прыжок им не повредит?

Она замерла. Мозг молчал. Вот оно! Она коснулась больного места.

— Мозг! — тихо взмолилась она. — Мозг, ты меня слышишь?
Раздался слабый, дрожащий голос Мозга:
— Я должен отвечать? Насчет прыжка?
— Нет, если тебе не хочется. Конечно, это было бы интересно... Но только если тебе хочется.

Сьюзен Кэлвин старалась говорить как можно веселее.

— Ну-у-у... Вы все мне испортили.

Она внезапно вскочила — ее озарила догадка.

— О Боже! — У нее перехватило дыхание. — Боже!

Она почувствовала, как все напряжение этих часов и дней мгновенно разрядилось.

Позже она сказала Лэннингу:

— Уверяю вас, все хорошо. Нет, сейчас оставьте меня в покое. Корабль вернется, и вместе с людьми, а я хочу отдохнуть. Я должна отдохнуть. Теперь уйдите.

Корабль вернулся на Землю так же тихо и плавно, как и взлетел. Он сел точно на прежнее место. Открылся главный люк, и из него осторожно вышли двое, потирая заросшие густой щетиной подбородки.

И рыжий медленно встал на колени и звонко поцеловал бетонную дорожку.

Они еле отделались от собравшейся толпы и от двух ретивых санитаров, которые выскочили с носилками из подлетевшей санитарной машины.

Грегори Пауэлл спросил:

— Где тут ближайший душ?

Их увели.

Потом все собрались вокруг стола. Здесь был весь цвет «Ю. С. Роботс энд Мекэнике Мэн Корпорэйшн».

Пауэлл и Донован кончили свой краткий, но захватывающий рассказ.

Наступившее молчание прервала Сьюзен Кэлвин. За прошедшие несколько дней к ней вернулось обычное ледяное,

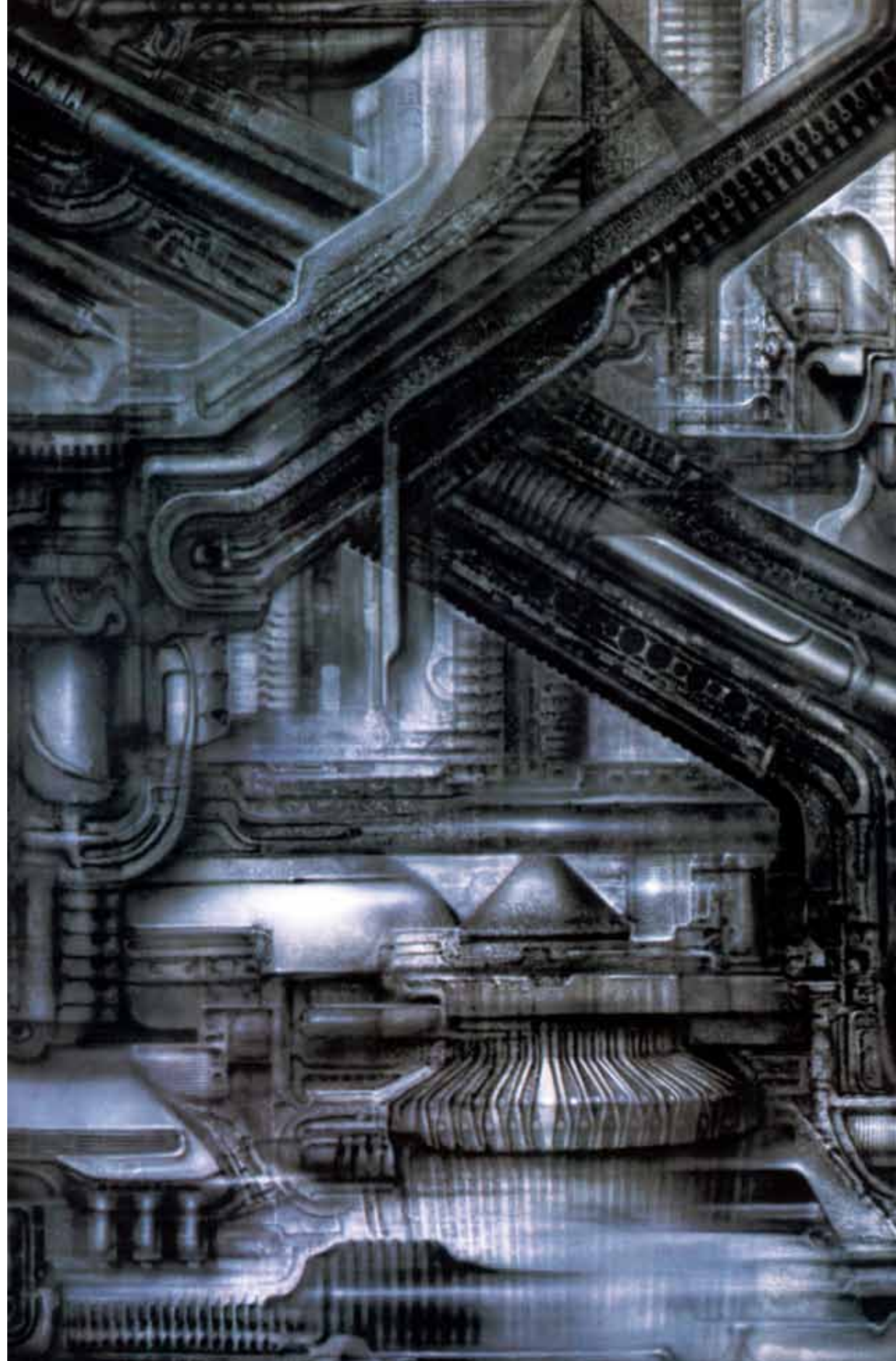

несколько ядовитое спокойствие — и все-таки она казалась немного смущенной.

— Строго говоря, — сказала она, — во всем виновата я. Когда мы впервые поставили эту задачу перед Мозгом, я, как кое-кто из вас, надеюсь, помнит, всячески старалась внушить ему, чтобы он выдал обратно ту часть информации, которая способна создать дилемму. При этом я сказала ему примерно такую фразу: «Пусть тебя не волнует гибель людей. Для нас это вовсе не важно. Просто выдай карточку обратно и забудь о ней».

— Гм, — произнес Лэннинг. — Ну и что же произошло?

— Самые очевидные вещи. Когда эта информация вошла в его расчеты и он вывел уравнение, определявшее минимальный промежуток времени, необходимый для межзвездного прыжка, стало ясно, что для людей это означает смерть. Тут-то и сломалась машина «Консолидэйтэд». Но я добилась того, что гибель человека представлялась Мозгу не такой уж существенной — не то чтобы допустимой, потому что Первый Закон нарушен быть не может, — но достаточно неважной, так что Мозг успел еще раз оценить это уравнение. И понять, что после этого интервала люди вернутся к жизни — точно так же как возобновится существование вещества и энергии самого корабля. Другими словами, эта так называемая «смерть» оказалась сугубо временным явлением. Понимаете?

Она огляделась. Все внимательно слушали.

— Поэтому он принял эту информацию, — продолжала она, — хотя и не совсем безболезненно. Несмотря на то что смерть должна была быть временной, несмотря на то что она представлялась не очень существенной, все же этого было достаточно, чтобы слегка вывести его из равновесия.

Она спокойно закончила:

— У него появилось чувство юмора — видите ли, это тоже выход из положения, один из путей частичного бегства от действительности. Мозг сделался шутником.

Пауэлл и Донован вскочили на ноги.

— Что?! — воскликнул Пауэлл.

Донован выразился гораздо цветистее.

— Да, это так, — ответила Кэлвин. — Он заботился о вас, обеспечил вашу безопасность, но вы не могли ничем управлять, потому что управление предназначалось не для вас, а для расшалившегося Мозга. Мы смогли связаться с вами по радио, но вы не могли ответить. У вас было достаточно пищи, но это были только бобы и молоко. Потом вы, так сказать, умерли и воскресли, но эта ваша временная смерть была сделана... ну... не скучной. Хотела бы я знать, как это ему удалось. Это была коронная шуточка Мозга, но намерения у него были добрые.

— Добрые! — задыхаясь, прохрипел Донован. — Ну, будь у этого милого шутника шея...

Лэннинг предостерегающе поднял руку, и Донован умолк.

— Ну, хорошо, это было неприятно, но все позади. Что мы делаем дальше?

— Что ж, — спокойно произнес Богерт, — очевидно, нам предстоит усовершенствовать двигатель для искривления пространства. Наверняка есть какой-нибудь способ обойти этот интервал, необходимый для прыжка. Если такой способ существует, мы его найдем — ведь только у нас имеется грандиозный суперробот. А там — межзвездные полеты окажутся в руках «Ю. С. Роботс», а человечество получит возможность покорить Галактику.

— А как же «Консолидэйтэд»? — спросил Лэннинг.

— Эй, — внезапно прервал его Донован. — У меня есть предложение. Они устроили «Ю. С. Роботс» порядочную пакость. Хоть все кончилось не так плохо, как они рассчитывали, и даже хорошо, но намерения у них были самые черные. А больше всего досталось нам с Грегом. Так вот, они хотели получить ответ, и они его получают. Перешлите им этот корабль с гарантией, и «Ю. С. Роботс» получит свои двести тысяч плюс

стоимость постройки. А в случае если они захотят его испытать... Что, если позволить Мозгу еще немного пошалить, прежде чем отрегулировать его?

— Мне кажется, это честно и справедливо, — невозмутимо сказал Лэннинг.

А Богерт рассеянно добавил:

— И строго отвечает условиям контракта...

УЛИКИ

Фрэнсис Куинн был политиком новой школы. Конечно, в этом выражении, как и во всех ему подобных, нет никакого смысла. Большинство «новых школ», которые мы видим, были известны в общественной жизни Древней Греции, а может быть, и в общественной жизни древнего Шумера и доисторических свайных поселений Швейцарии, если бы мы только лучше ее знали.

Однако чтобы покончить со вступлением, которое обещает быть скучным и сложным, лучше всего поскорее отметить, что Куинн не баллотировался на выборные должности, не охотился за голосами, не произносил речей и не подделывал избирательных бюллетеней. Точно так же, как Наполеон сам не стрелял из пушки во время битвы при Аустерлице. И так как политика сводит самых разных людей, то однажды напротив Куинна за столом оказался Альфред Лэннинг. Его густые седые брови низко нависли над глазами, выражавшими острое раздражение. Он был недоволен. Это обстоятельство, будь оно известно Куинну, нимало его не беспокоило бы. Его голос был дружелюбным — может быть, это дружелюбие было профессиональным.

— Я полагаю, доктор Лэннинг, что вы знаете Стивена Байерли?

— Я, конечно, слышал о нем... Так же, как и многие другие.

— Я тоже. Может быть, вы намереваетесь голосовать за него на следующих выборах?

— Не могу сказать. — В голосе Лэннинга появились заметные нотки ехидства. — Я не интересовался политикой и не знал, что он выставил свою кандидатуру.

— Он вскоре может стать нашим мэром. Конечно, пока он всего лишь юрист, но ведь большие деревья вырастают из...

— Да, да, — прервал Лэннинг, — я это слышал раньше. Но не перейти ли нам к сути дела?

— А мы уже к ней перешли, доктор Лэннинг. — Голос Куинна был необыкновенно кротким. — Я заинтересован в том, чтобы мистер Байерли не поднялся выше поста окружного прокурора, а вы заинтересованы в том, чтобы мне помочь.

— Я заинтересован?! В самом деле? — Брови Лэннинга еще больше напустились.

— Ну, скажем, не вы, а «Ю. С. Роботс энд Мекэникел Мэн Корпорэйшн». Я пришел к вам как к ее бывшему научному руководителю, так как знаю, что руководство корпорации все еще с уважением прислушивается к вашим советам. Тем не менее вы уже не так тесно связаны с ними и обладаете значительной свободой действий, даже если эти действия будут не совсем дозволенными.

Доктор Лэннинг на некоторое время погрузился в размышления. Потом он сказал, уже мягче:

— Я совсем не понимаю вас, мистер Куинн.

— Это неудивительно, доктор Лэннинг. Но все довольно просто. Вы не возражаете?

Куинн закурил тонкую сигарету от простой, но изящной зажигалки, и на его лице с крупными чертами появилось довольно выражение.

— Мы говорили о мистере Байерли — странной и яркой личности. Три года назад о нем никто не знал. Сейчас он широко известен. Это сильный и одаренный человек и, во вся-

ком случае, умнейший и способнейший прокурор из всех, которых я только знал. К несчастью, он не принадлежит к числу моих друзей...

— Понимаю, — механически сказал Лэннинг, разглядывая свои ногти.

— В прошлом году, — спокойно продолжал Куинн, — я имел случай изучить мистера Байерли — и очень подробно. Видите ли, всегда полезно подвергнуть прошлое политика, ратующего за реформы, подробному изучению. Если бы вы знали, как часто это помогает.

Он сделал паузу и невесело усмехнулся, глядя на рдеющий кончик сигареты.

— Но прошлое мистера Байерли ничем не замечательно. Спокойная жизнь в маленьком городке, окончание колледжа, рано умершая жена, автомобильная катастрофа и долгая болезнь, юридическое образование, переезд в столицу, прокурор...

Фрэнсис Куинн медленно покачал головой и прибавил:

— А вот его теперешняя жизнь весьма примечательна. Наш окружной прокурор никогда не ест!

Лэннинг резко поднял голову, его глаза стали неожиданно внимательными:

— Простите?

— Наш окружной прокурор никогда не ест! — повторил раздельно Куинн. — Говоря немного точнее, никто ни разу не видел, чтобы он ел или пил. Ни разу! Вы понимаете, что это значит? Не изредка, а ни разу!

— Я нахожу, что это совершенно невероятно. Заслуживают ли доверия ваши информаторы?

— Им можно верить, и я не нахожу это невероятным. Далее, никто не видел, чтобы наш окружной прокурор пил — ни воду, ни алкогольные напитки — или спал. Есть и другие факторы, но мне кажется, что я уже ясно высказал свою мысль.

Лэннинг откинулся в кресле. Некоторое время длился молчаливый поединок. Наконец старый роботехник покачал головой.

— Нет. Если сопоставить ваши слова с тем фактом, что вы говорите их мне, то из них может следовать только один вывод. Но это невозможно.

— Но ведь он совершенно не похож на человека, доктор Лэннинг!

— Если бы вы сказали мне, что он — переодетый сатана, я бы еще, возможно, вам и поверил.

— Я говорю вам, что это робот, доктор Лэннинг.

— А я говорю, что ничего более невероятного я еще не слышал, мистер Куинн.

Снова наступило враждебное молчание.

— Тем не менее, — Куинн аккуратно погасил свою сигарету, — вам придется расследовать это невероятное дело, используя все возможности корпорации.

— Я совершенно уверен, что не приму участия в подобном расследовании, мистер Куинн. Неужели вы хотите предложить корпорации вмешаться в местную политику?

— У вас нет выбора. Представьте себе, что мне придется опубликовать эти факты, не имея доказательств. Улики слишком косвенны.

— Это ваше дело.

— Но я этого не хочу. Прямое доказательство было бы гораздо лучше. И вы этого не хотите, потому что такого рода реклама может принести немалый вред вашей компании. Я полагаю, что вам прекрасно известны законы, строго запрещающие использование роботов в населенных мирах.

— Конечно! — последовал резкий ответ.

— Вы знаете, что «Ю. С. Роботс энд Мекэникел Мэн Корпорэйшн» — единственное предприятие в Солнечной системе, производящее позитронных роботов. А если Байерли

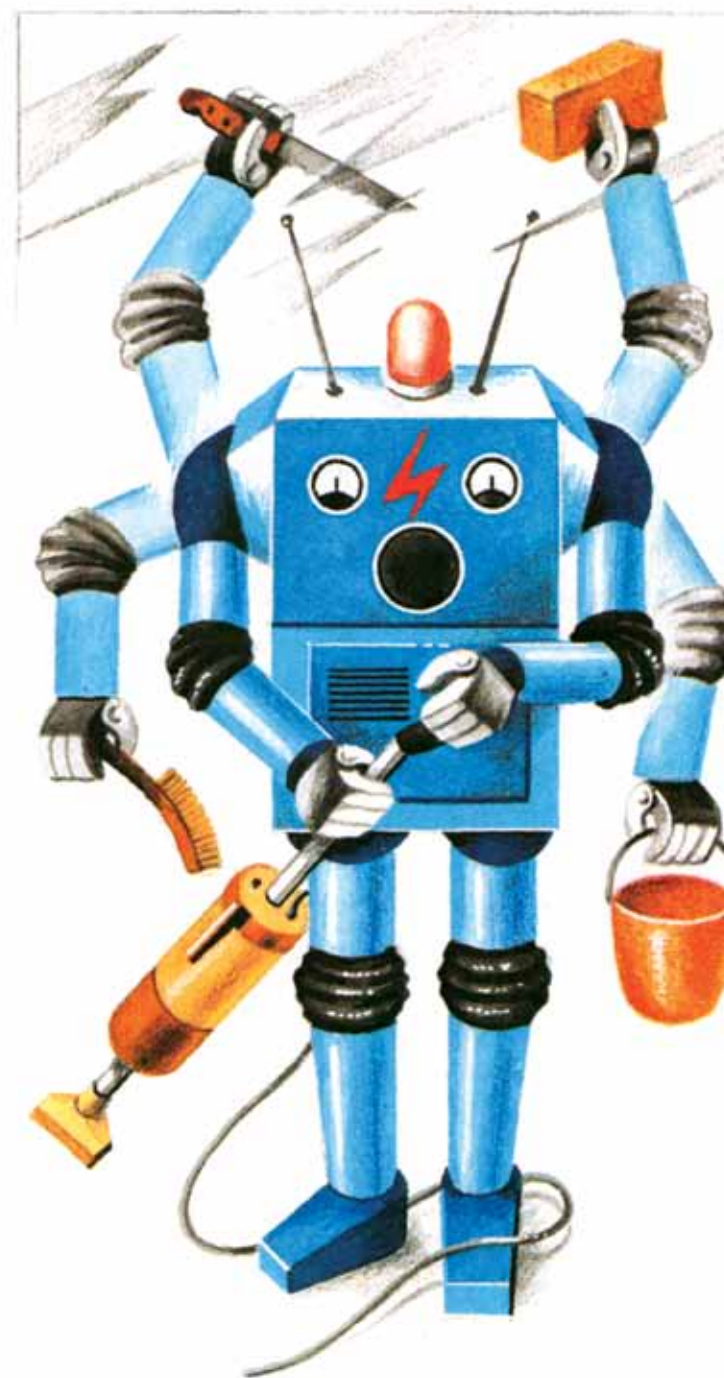

робот, то он позитронный робот. Вам известно также, что все позитронные роботы предоставляются в аренду, а не продаются; корпорация остается владельцем каждого робота и, следовательно, несет ответственность за его действия.

— Мистер Куинн, легче всего доказать, что корпорация никогда не выпускала человекоподобного робота.

— А вообще это возможно? Просто как предположение?

— Да. Это возможно.

— Очевидно, это возможно сделать и тайно? Без регистрации в ваших книгах?

— Только не с позитронным мозгом. Здесь сплетается слишком много разных факторов. И все делается под строжайшим правительственным контролем.

— Да, но роботы изнашиваются, ломаются, выходят из строя — и демонтируются.

— А позитронные мозги снова используются или уничтожаются.

— В самом деле? — Фрэнсис Куинн позволил себе едва заметный сарказм. — А если один из них, конечно случайно, не был уничтожен и случайно под рукой оказался человекоподобный робот, в который еще не был вложен мозг?

— Невозможно!

— Вам пришлось бы доказывать это правительству и народу, так почему бы не доказать это сейчас мне?

— Но зачем это могло бы нам понадобиться? — раздраженно спросил доктор Лэннинг. — Какие у нас могли быть мотивы? Признайте за нами хоть немного здравого смысла!

— Пожалуйста, дорогой мой. Корпорация была бы очень рада, если бы в различных странах было разрешено применять человекоподобных позитронных роботов. Это принесло бы огромные прибыли. Но публика слишком сильно предрешена против этого. Что, если дать ей сначала привыкнуть к таким роботам? Вот, например, искусный юрист или хоро-

ший мэ́р, и он, оказывается, робот. Покупайте нашего робота-слугу!

— Полная фантастика, доходящая до нелепости.

— Возможно. Почему бы вам не доказать это? Или вы все еще предпочитаете доказывать это публике?

В комнате уже наступали сумерки. Но еще не настолько стемнело, чтобы на лице Альфреда Лэннинга нельзя было заметить краску смущения. Рука роботехника потянулась к выключателю, и на стенах мягким светом загорелись лампы.

— Ладно, — проворчал он. — Посмотрим.

Лицо Стивена Байерли было бы нелегко описать. По документам ему было сорок лет. И с виду ему можно было дать сорок лет. Но его здоровая, упитанная, добродушная внешность лишала всякого смысла избитую фразу о том, что его наружность соответствовала возрасту.

Это было особенно заметно, когда он смеялся. А сейчас он как раз смеялся — громко и долго, временами успокаиваясь, а потом снова разражаясь хохотом.

А напряженное лицо Альфреда Лэннинга выражало крайнее неудовольствие. Он обернулся к женщине, сидевшей рядом с ним, но ее тонкие, бескровные губы были лишь едва заметно сжаты.

Наконец Байерли более или менее отдышался и пришел в себя.

— Нет, в самом деле, доктор Лэннинг!.. Я!.. Я — робот!..

— Это не я сказал, — отрезал Лэннинг. — Я был бы вполне удовлетворен, если бы мог видеть в вас представителя человеческого рода. И так как наша корпорация не изготовляла вас, то я вполне уверен, что вы человек — с точки зрения закона, во всяком случае. Но поскольку предположение, что вы — робот, было сделано серьезно лицом, занимающим определенное положение...

— Не называйте его имени, если это идет вразрез с вашей железной этикой, но будем звать его ради простоты Фрэнком Куинном. Продолжайте.

Лэннинг яростно фыркнул, недовольный тем, что его прервали, и, после подчеркнутой паузы, продолжал еще более ледяным голосом:

— ...лицом, занимающим определенное положение, — о его имени мы сейчас гадать не будем, — я вынужден просить вашей помощи, чтобы опровергнуть это. Сам факт, что такое предположение может быть выдвинуто и опубликовано при помощи средств, имеющихся в распоряжении этого человека, мог бы нанести большой ущерб компании, которую я представляю, даже если обвинение и не будет доказано. Вы понимаете?

— Да, ваше положение мне ясно. Само обвинение нелепо, но неприятности, грозящие вам, серьезны. Извините, если мой смех обидел вас. Меня рассмешило обвинение, а не ваши трудности. Чем я могу вам помочь?

— Это очень просто. Вам нужно просто зайти пообедать в ресторан в присутствии свидетелей и дать себя сфотографировать за едой.

Лэннинг откинулся в кресле. Самая трудная часть разговора была позади. Женщина рядом с ним была, очевидно, поглощена наблюдением за Байерли и не принимала участия в разговоре.

Стивен Байерли на мгновение встретился с ней глазами, с трудом отвел их и снова повернулся к роботехнику. Некоторое время он задумчиво вертел в руках бронзовое пресс-папье, которое было единственным украшением его стола.

Потом он тихо сказал:

— Боюсь, что я не смогу оказать вам эту услугу. — Он поднял руку. — Подождите минутку, доктор Лэннинг. Я понимаю, что вся эта история вам противна, что вас втянули

в нее против вашего желания и вы чувствуете, что играете недостойную и даже смешную роль. Но все-таки это в гораздо большей степени касается меня, так что будьте снисходительны. Во-первых, почему вы думаете, что Куинн — ну, этот человек, занимающий определенное положение, — не водит вас за нос, чтобы вы поступали именно так, как ему нужно?

— Ну, вряд ли уважаемое лицо пойдет на такой риск, если оно не чувствует твердой почвы под ногами.

Глаза Байерли были серьезными.

— Вы не знаете Куинна. Он способен удержаться на таком крутом склоне, где и горный баран свернул бы себе шею. Я полагаю, он осведомил вас о подробностях того расследования, которому он якобы подвергал мое прошлое?

— В достаточной степени, чтобы убедить меня, что нашей корпорации стоило бы многих хлопот опровергнуть его, в то время как вам это было бы гораздо легче.

— Значит, вы поверили, что я никогда не ем. Вы же ученый, доктор Лэннинг! Подумайте только, где здесь логика? Никто не видел, чтобы я ел, следовательно, я никогда не ем. Что и требовалось доказать. Ну, знаете ли...

— Вы пользуетесь приемами прокурора, чтобы запутать очень простой вопрос.

— Наоборот, я пытаюсь прояснить вопрос, который вы с Куинном очень усложняете. Дело в том, что я мало сплю, это правда, и, конечно, никогда еще не спал при посторонних. Я не люблю есть с другими людьми — это необычно, вероятно, это нервное, но это не причиняет никому вреда. Послушайте, доктор Лэннинг. Представьте, что политик, стремящийся во что бы то ни стало устранить своего противника, наталкивается на такие странности в его частной жизни, о которых я говорил. И вот он находит самое лучшее средство, чтобы как можно эффективнее очернить этого противника, и это сред-

ство — ваша компания. Как вы думаете, скажет ли он вам: «Такой-то — робот, потому что он не ест на людях, и я никогда не видел, чтобы он засыпал на заседании суда, а однажды, когда я ночью заглянул к нему в окно, он сидел с книгой, и в его холодильнике не было продуктов»? Если бы он так вам сказал, вы бы вызвали санитаров со смирительной рубашкой. Но он говорит: «Он никогда не спит, он никогда не ест». Ослепленные необычностью этого заявления, вы не видите, что его невозможно доказать. Вы играете ему на руку, внося свой вклад в шумиху.

— Тем не менее, сэр, — начал Лэннинг с угрожающим упорством, — считаете вы это дело серьезным или не считаете, но чтобы его прекратить, необходим только тот обед, о котором я говорил.

Байерли снова повернулся к женщине, которая все еще внимательно разглядывала его.

— Извините, я правильно уловил ваше имя? Доктор Сьюзен Кэлвин?

— Да, мистер Байерли.

— Вы психолог «Ю. С. Роботс»?

— Простите, робопсихолог.

— А разве психология роботов так отличается от человеческой?

— Огромная разница. — Она позволила себе холодно улыбнуться. — Прежде всего, роботы глубоко порядочны.

Уголки рта юриста дрогнули в улыбке.

— Ну, это тяжелый удар. Но я хотел сказать вот что. Раз вы психо... робопсихолог, да еще женщина, вы, наверное, сделали кое-что, о чем доктор Лэннинг не подумал.

— Что именно?

— Вы захватили с собой в сумочке какую-нибудь еду.

Что-то дрогнуло в привычно равнодушных глазах Сьюзен Кэлвин. Она сказала:

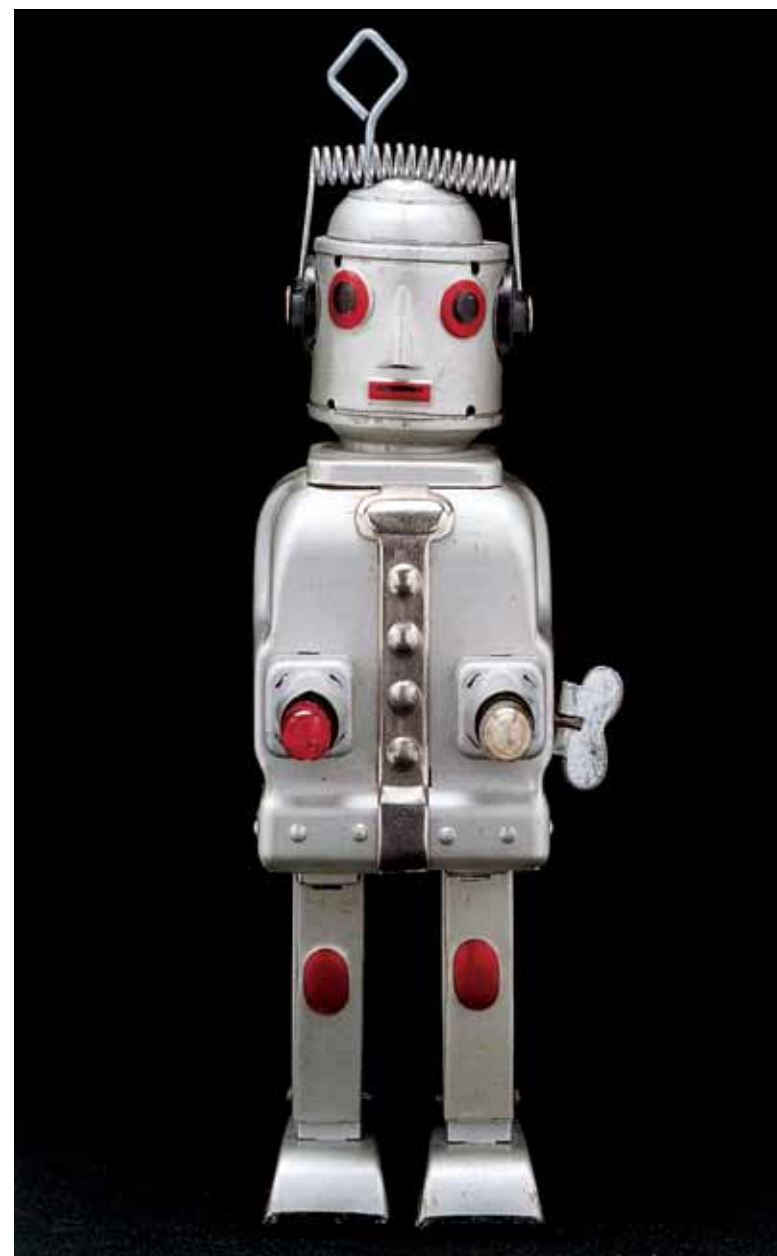

— Вы удивляете меня, мистер Байерли...

Открыв сумочку, она достала яблоко и спокойно протянула ему. Доктор Лэннинг, затаив волнение, напряженно следил, как оно перешло из одной руки в другую.

Стивен Байерли спокойно откусил кусок и так же спокойно проглотил его.

— Видели, доктор Лэннинг?

Доктор Лэннинг облегченно вздохнул. Даже его брови какое-то мгновение выражали некоторую доброжелательность. Но это продолжалось лишь одно недолгое мгновение. Сьюзен Кэлвин сказала:

— Мне, естественно, было интересно посмотреть, съедите ли вы его, но это, конечно, ничего не доказывает.

— Разве? — ухмыльнулся Байерли.

— Конечно. Очевидно, доктор Лэннинг, если бы этот человек был человекоподобным роботом, имитация была бы полной. Он слишком похож на человека. В конце концов, мы всю жизнь видим людей, и нас нельзя было бы обмануть чем-нибудь приблизительно похожим. Он должен быть совершенно похож. Обратите внимание на текстуру кожи, на цвет радужных оболочек, на конструкцию кистей рук. Если это робот, то жаль, что не «Ю. С. Роботс» изготовила его, потому что он прекрасно сработал. И разве тот, кто позаботился о таких мелочах, не сообразил бы добавить несколько устройств для еды, сна, выделения? Может быть, только на крайний случай: например, чтобы предотвратить такое положение, которое создается сейчас. Так что обед ничего не докажет.

— Погодите, — возразил Лэннинг, — я не такой уж дурак, каким вы оба пытаетесь меня изобразить. Мне не важно, человек мистер Байерли или нет. Мне нужно выручить из беды нашу корпорацию. Публичный обед покончит с этим делом навсегда, что бы там ни делал Куинн. А тонкости можно оставить юристам и робопсихологам.

— Но, доктор Лэннинг, — сказал Байерли, — вы забываете о политике, которая замешана в этом деле. Я так же стремлюсь быть избранным, как Куинн — воспрепятствовать этому. Кстати, вы заметили, что назвали его имя? Это мой старый профессиональный трюк. Я знал, что вы его назовете.

Лэннинг покраснел.

— При чем здесь выборы?

— Скандал, сэр, — это палка о двух концах. Если Куинн хочет объявить меня роботом и осмелится сделать это, у меня хватит мужества принять вызов.

— Вы хотите сказать, что... — Лэннинг не скрывал испуга.

— Вот именно. Я хочу сказать, что позволю ему действовать — выбрать себе веревку, попробовать ее прочность, отрезать нужный кусок, завязать петлю, сунуть туда голову и оскалить зубы. А все остальные мелочи я сделаю сам.

— Вы очень уверены в себе.

Сьюзен Кэлвин поднялась.

— Пойдемте, Альфред. Мы не переубедим его.

— Вот видите, — Байерли улыбнулся, — вы и в человеческой психологии разбираетесь.

Но вечером, когда Байерли поставил свой автомобиль на транспортер, ведущий в подземный гараж, и подошел к двери своего дома, в нем, казалось, не было той уверенности в себе, которую невольно отметил доктор Лэннинг. Когда он вошел, человек, сидевший в инвалидном кресле на колесах, с улыбкой повернулся к нему. Лицо Байерли засветилось любовью. Он подошел к креслу. Хриплый, скрежещущий шепот калеки вырвался из перекошенного вечной гримасой рта, который зиял на лице, наполовину скрытом шрамами и рубцами.

— Ты сегодня поздно, Стив.

— Знаю, Джон, знаю. Но я сегодня столкнулся с одной необычной и интересной трудностью.

— Да? — Ни изуродованное лицо, ни еле слышный голос ничего не выражали, но в ясных глазах была видна тревога. — Ты не можешь с ней справиться?

— Я еще не уверен. Может быть, мне понадобится твоя помощь. Главный-то умница у нас — ты. Хочешь, я отнесу тебя в сад? Прекрасный вечер.

Его могучие руки подняли Джона с кресла. Они мягко, почти нежно обхватили плечи и забинтованные ноги калеки. Осторожно, медленно Байерли прошел через комнаты, спустился по пологому скату, специально приспособленному для инвалидного кресла, и через заднюю дверь вышел в сад, окруженный стеной с колючей проволокой по гребню.

— Почему ты не даешь мне ездить в кресле, Стив? Это глупо.

— Потому что мне нравится тебя носить. Ты против? Ведь ты и сам рад на время вылезти из этой механизированной телеги. Как ты себя сегодня чувствуешь?

Он с бесконечной заботой опустил Джона на прохладную траву.

— А как я могу себя чувствовать? Но расскажи о своих трудностях.

— Тактика Куинна в избирательной кампании будет основана на том, что он объявит меня роботом.

Джон широко раскрыл глаза.

— Откуда ты знаешь? Это невозможно. Я не верю.

— Ну я же тебе говорю. Сегодня он прислал ко мне ученых заправил из «Ю. С. Роботс».

Руки Джона медленно обрывали одну травинку за другой.

— Ясно. Ясно...

Байерли сказал:

— Но мы можем предоставить ему выбрать оружие. У меня есть идея. Послушай и скажи, не можем ли мы сделать вот как...

В этот же вечер в конторе Альфреда Лэннинга разыгралась немая сцена. Фрэнсис Куинн задумчиво разглядывал Альфреда Лэннинга, тот яростно уставился на Сьюзен Кэлвин, а она, в свою очередь, бесстрастно глядела на Куинна.

Фрэнсис Куинн прервал молчание, сделав неуклюжую попытку разрядить атмосферу.

— Блеф! Он на ходу все это придумал.

— И вы готовы сделать ставку на это, мистер Куинн? — безразлично спросила доктор Кэлвин.

— Ну в конце концов эта ваша ставка.

— Послушайте, — громкие слова доктора Лэннинга скрывали явный пессимизм, — мы сделали то, о чем вы просили. Мы видели, как этот человек ест. Смешно предполагать, что он робот.

— И вы так думаете? — Куинн повернулся к Кэлвин. — Лэннинг говорил, что вы специалист.

Лэннинг заговорил почти угрожающе:

— Слушайте, Сьюзен...

Куинн вежливо прервал его:

— Позвольте, а почему бы ей и не высказаться. Она здесь сидит и молчит уже полчаса.

Лэннинг почувствовал себя совершенно измученным. Ему уже казалось, что от помешательства его отделяет всего один шаг.

— Ладно, говорите, Сьюзен. Мы не будем вас прерывать.

Сьюзен Кэлвин серьезно посмотрела на него, потом перевела холодный взгляд на мистера Куинна.

— Есть только два способа определенно доказать, что Байерли — робот. До сих пор вы предъявляете косвенные улики, которые позволяют выдвинуть обвинение, но не доказать его. А я думаю, что мистер Байерли достаточно умен, чтобы отбить такое нападение. Вероятно, и вы так думаете, иначе бы вы не пришли к нам. Доказать же можно двумя

способами: физическим и психологическим. Физически вы можете вскрыть его или же использовать рентген. Каким образом — дело ваше. Психологически можно изучить его поведение. Если это позитронный робот, он должен подчиняться Трем Законам роботехники. Позитронный мозг не может быть построен иначе. Вы знаете эти Законы, мистер Куинн?

Она медленно и отчетливо прочла на память, слово в слово, знаменитые Законы, которые напечатаны крупным шрифтом на первой странице «Руководства по роботехнике».

— Я слышал о них, — сказал Куинн небрежно.

— Тогда вы легко поймете меня, — сухо ответила робот-психолог. — Если мистер Байерли нарушит хоть один из этих Законов — он не робот. К несчастью, только в этом случае мы получаем определенный ответ. Если же он выполняет Законы, то это ничего не доказывает.

Куинн вежливо поднял брови:

— Почему, доктор?

— Потому, что, если хорошенько подумать, Три Закона роботехники совпадают с основными принципами большинства этических систем, существующих на Земле. Конечно, каждый человек наделен инстинктом самосохранения. У робота это Третий Закон. Каждый «порядочный» человек, чувствующий свою ответственность перед обществом, подчиняется определенным авторитетам. Он прислушивается к мнению своего врача, своего хозяина, своего правительства, своего психиатра, своего приятеля; он исполняет Законы, следует обычаям, соблюдает приличия, даже если они лишают его некоторых удобств или подвергают опасности. А у роботов это — Второй Закон. Кроме того, предполагается, что каждый «хороший» человек должен любить своих ближних, как себя самого, защищать своих товарищей, рисковать своей жизнью ради других. Это у робота — Первый Закон. Попро-

сту говоря, если Байерли исполняет все Законы роботехники, он — или робот, или очень хороший человек.

— Значит, — произнес Куинн, — вы никогда не сможете доказать, что он робот?

— Я, возможно, смогу доказать, что он не робот.

— Это не то, что мне нужно.

— Вам придется удовлетвориться тем, что есть. А что вам нужно, это ваше дело.

В этот момент Лэннингу пришла в голову неожиданная идея. Он с трудом выговорил:

— Постойте! А не приходило вам в голову, что должность прокурора — довольно странное занятие для робота? Судебное преследование людей, смертные приговоры — огромный вред, причиняемый людям...

— Нет, вы так не вывернетесь, — заявил Куинн. — То, что он окружной прокурор, еще не означает, что он человек. Разве вы не знаете его биографии? Да он хвастает тем, что ни разу не возбуждал дела против невиновного; что десятки людей остались на свободе только потому, что улики против них его не удовлетворяли, хотя он и мог бы, вероятно, уговорить присяжных казнить их! И так оно и есть.

Худые щеки Лэннинга дрогнули:

— Нет, Куинн, нет! В Законах роботехники ничего не говорится о виновности человека. Робот не может решать, заслуживает ли человек смерти. Не ему об этом судить. Он не может причинить вред ни одному человеку — будь то негодяй или ангел.

— Альфред, — в голосе Сьюзен Кэлвин прозвучала усталость, — не говорите глупостей. Что, если робот увидит маляка, собирающегося поджечь дом с людьми? Он остановит его или нет?

— Конечно.

— А если единственным способом остановить его будет убийство?



Лэннинг издал какой-то неопределенный звук и промолчал.

— В таком случае, Альфред, он сделает все, чтобы не убивать его. Если бы маньяк все-таки умер, робот нуждался бы в психотерапии. Иначе он сам мог бы сойти с ума, поставленный перед таким противоречием — нарушить букву Первого Закона, чтобы быть верным его духу. Но человек был бы все-таки убит, и его убил бы робот.

— Что же, Байерли, по-вашему, должен быть сумасшедшим? — осведомился Лэннинг, вложив в эти слова весь сарказм, на который он был способен.

— Нет, но он сам не убил никого. Он лишь вскрывает факты, свидетельствующие о том, что данный человек опасен для множества остальных людей, которых мы называем обществом. Он встает на защиту большинства и таким путем исполняет Первый Закон наилучшим образом. Дальше этого он не идет. Потом уже судья приговаривает преступника к смерти или тюрьме, если присяжные признают его виновным. Казнит преступника палач, стережет его тюремщик. А мистер Байерли всего лишь выявляет истину и помогает обществу. После того, как вы, мистер Куинн, обратились к нам, я действительно познакомилась с карьерой мистера Байерли. Я узнала, что в своем заключительном слове он никогда не требует смертного приговора. Я узнала также, что он высказывался за отмену смертной казни и щедро финансирует исследования в области судебной нейрофизиологии. Он, очевидно, верит в то, что преступников следует лечить, а не наказывать. Я считаю, что это о многом говорит.

— Да? — Куинн улыбнулся. — А не пахнет ли здесь роботом?

— Возможно. Кто это отрицает? Такие действия свойственны только роботу или же очень благородному и хорошему человеку. Вы видите, что просто невозможно провести границу между поведением роботов и лучших из людей?

Куинн откинулся в кресле. Его голос дрожал от нетерпения.

— Доктор Лэннинг, возможно ли создать человекоподобного робота, который внешне ничем не отличался бы от человека?

— В виде опыта это делалось на «Ю. С. Роботс», конечно, без позитронного мозга. Если использовать человеческие яйцеклетки и гормональную регуляцию, можно нарастить человеческую плоть и кожу на остов из пористого силиконового пластика, который нельзя будет обнаружить при внешнем обследовании. Глаза, волосы, кожа могут быть на самом деле человеческими, а не человекоподобными. И если к этому добавить позитронный мозг и любые внутренние устройства, какие вы только пожелаете, у вас получится человекоподобный робот.

— Сколько времени нужно для этого? — коротко спросил Куинн.

Лэннинг подумал:

— Если у вас все под рукой — мозг, остов, яйцеклетки, нужные гормоны, оборудование для облучения — скажем, два месяца.

Куинн выпрямился.

— Тогда мы посмотрим, на что похож мистер Байерли изнутри. Это принесет «Ю. С. Роботс» плохую славу, но вы имели возможность это предотвратить.

Когда они остались одни, Лэннинг нетерпеливо повернулся к Сьюзен Кэлвин:

— Почему вы настаиваете...

Не скрывая своих чувств, она резко возразила:

— Что вам нужно: истина или моя отставка? Я не собираюсь лгать ради вас. «Ю. С. Роботс» может постоять за себя. Не будьте трусом.

— А что, если он вскрыет Байерли, и выпадут шкивы и шестерни? Что тогда?

— Он не вскроет Байерли, — произнесла Кэлвин презрительно. — Байерли не глупее Куинна. По меньшей мере не глупее.

Новость облетела весь город за неделю до того, как Байерли должны были выдвинуть кандидатом в мэры. «Облетела» — это, пожалуй, не то слово. Она неверными шагами разбрелась по нему. Сначала она вызвала смех и шутки. Но по мере того, как невидимая рука Куинна не спеша усиливала нажим, смех стал звучать уже не так весело, появилась неуверенность, и люди начали задумываться.

На предвыборном собрании царило смятение. Еще неделю назад никакой борьбы на нем не ожидалось — могла быть выдвинута кандидатура лишь одного Байерли. И сейчас его было нечем заменить. Пришлось выдвинуть его. Но это привело всех в полную растерянность.

Все было бы не так плохо, если бы рядовых избирателей не мучили сомнения. Всех поражала серьезность обвинения — если оно было правдой, или крайнее безрассудство обвинителей — если обвинение было ложным.

На следующий день после того, как собрание без особого энтузиазма проголосовало за кандидатуру Байерли, в газете появилось изложение длинной беседы с доктором Сьюзен Кэлвин — «мировой величиной в робопсихологии и позитронике».

И после этого разразилось такое, что можно было бы точно и лаконично охарактеризовать словами «черт знает что».

Только этого и ждали «фундаменталисты». Это не было названием какой-то политической партии или религии. Так называли просто людей, которые не смогли приспособиться к жизни в «атомном веке», прозванном так, когда атомы были еще в новинку. По сути дела, это были сторонники опроще-

ния, тосковавшие по жизни, которая, вероятно, не казалась такой уж простой тем, кто испытал ее на себе.

Фундаменталисты не нуждались в новых поводах для своей ненависти к роботам и к тем, кто их производил. Но обвинений Куинна и рассуждений Кэлвин было достаточно, чтобы придать вес их доводам.

Огромные заводы «Ю. С. Роботс энд Мекэникел Мэн Корпорэйшн» напоминали улы, кишевшие вооруженной охраной. Здесь готовились к отпору.

Городской дом Стивена Байерли оцепили полицейские.

Все остальные стороны предвыборной кампании, конечно, были забыты. Да и предвыборной кампанией все, что происходило, можно было назвать лишь потому, что оно заполняло промежуток между выдвижением кандидатур и днем выборов.

Появление суетливого маленького человечка не смутило Стивена Байерли. На него, очевидно, не произвели никакого впечатления и маячившие на заднем плане форменные мундиры. На улице, за угрюмой цепью полицейских, ждали верные традициям своего ремесла репортеры и фотографы. Одна предприимчивая телевизионная компания установила камеру против крыльца скромного жилища прокурора, и диктор с деланным возбуждением заполнял паузы подробнейшими комментариями.

Суетливый маленький человечек вышел вперед. Он держал в руках длинную хитроумную официальную бумагу.

— Мистер Байерли, вот постановление суда, которое уполномочивает меня обыскать это помещение на предмет незаконного присутствия... гм... механических людей или роботов любого типа...

Байерли приподнялся и взял бумагу. Он бросил на нее равнодушный взгляд и, улыбаясь, протянул ее обратно:

— Все в порядке. Валяйте. Делайте ваше дело. Миссис Хоппен, — крикнул он своей экономке, которая неохотно вышла из комнаты, — пожалуйста, пройдите с ними и помогите, если сможете.

Маленький человечек, которого звали Херроуэй, заколебался, заметно покраснел, тщетно попытался перехватить взгляд Байерли и пробормотал, обращаясь к двум полицейским:

— Пошли.

Через десять минут они вернулись.

— Все? — спросил Байерли безразличным тоном человека, не очень заинтересованного ответом.

Херроуэй прокашлялся, начал срывающимся голосом, остановился и сердито начал снова:

— Послушайте, мистер Байерли. Мы получили инструкцию тщательно обыскать дом.

— Разве вы этого не сделали?

— Нам точно сказали, что мы должны искать.

— Да?

— Короче, мистер Байерли, будем называть вещи своими именами. Нам велено обыскать вас.

— Меня? — произнес прокурор, расплываясь в улыбке. — А как вы предполагаете это сделать?

— У нас есть с собой флюорограф...

— Значит, вы хотите сделать мой рентгеновский снимок? А вы имеете на это право?

— Вы видели постановление.

— Можно еще раз посмотреть?

Херроуэй, на лице которого сияло нечто большее, чем простое усердие, снова протянул бумагу. Байерли спокойно произнес:

— Я сейчас прочитаю, что вы должны обыскать: «домовладение, принадлежащее Стивену Аллену Байерли, по адре-

су 355, Уиллоугров, Ивенстрон, а также гаражи, кладовые и любые другие здания или строения, относящиеся к этому домовладению, а также все земельные участки, к нему принадлежащие»... хм... и так далее. Все верно. Но, дорогой мой, здесь ничего не говорится о том, чтобы обыскивать мои внутренние. Я не являюсь частью домовладения. Если вы думаете, что я спрятал робота в кармане, можете обыскать мою одежду.

У Херроуэя не было сомнений относительно того, кому он обязан своей должностью. И он не собирался отступать, получив возможность выдвинуться на лучшую, то есть лучше оплачиваемую. Он произнес со слабым оттенком вызова:

— Послушайте. Я имею разрешение осмотреть всю обстановку вашего дома и все, что я в нем найду. Но ведь вы находитесь в доме, верно?

— Удивительно верное замечание. Да, я в нем нахожусь. Но я — не обстановка. Я совершеннолетний, правомочный гражданин — у меня есть свидетельство о психической вменяемости, и я имею определенные законные права. Если вы обыщите меня, это можно будет квалифицировать как посягательство на мою личную неприкосновенность. Этой бумаги недостаточно.

— Конечно, но если вы робот, то о личной неприкосновенности говорить не приходится...

— Тоже верно. Тем не менее этой бумаги недостаточно. В ней подразумевается, что я человек.

— Где? — Херроуэй схватил бумагу.

— А там, где говорится: «домовладение, принадлежащее» и так далее. Робот не может владеть собственностью. И вы, мистер Херроуэй, можете сказать вашему хозяину, что если он попытается получить подобную бумагу, где не будет подразумеваться, что я человек, то я немедленно возбужу против него гражданский иск и потребую, чтобы он доказал, что я ро-

бот, на основе имеющейся у него сейчас информации. И если это ему не удастся, он заплатит солидный штраф за попытку незаконно лишить меня моих прав, предусмотренных законом. Вы передадите ему все это?

Подойдя к двери, Херроуэй обернулся:

— Вы ловкий юрист...

Держа руку в кармане, он на секунду задержался в дверях. Потом вышел из дома, улыбнулся в сторону телекамеры, все еще продолжая играть свою роль, помахал рукой репортерам и крикнул:

— Завтра для вас, ребята, кое-что будет. Кроме шуток.

Сев в машину, Херроуэй откинулся на подушки, вынул из кармана маленький механизм и осмотрел его. Ему еще ни разу не приходилось делать снимок в отраженных рентгеновских лучах. Он надеялся, что все было сделано правильно.

Куинн и Байерли еще не встречались наедине лицом к лицу. Но визифон почти заменял такую встречу. Это была в буквальном смысле встреча лицом к лицу, хотя для каждого из них лицо другого представлялось лишь в виде черно-белого рисунка фотоэлементов.

Разговор устроил Куинн. Куинн его и начал, и без особых церемоний:

— Вам, наверное, будет интересно знать, Байерли, что я собираюсь опубликовать сообщение о том, что вы носите на себе непрозрачный для рентгеновских лучей экран.

— В самом деле? В таком случае вы, вероятно, уже его опубликовали. Боюсь, что наши предприимчивые представители прессы уже довольно давно подслушивают все мои телефонные разговоры из конторы, вот почему я и сижу последние недели дома.

Байерли говорил дружелюбно. Можно было подумать, что он болтает с приятелем.

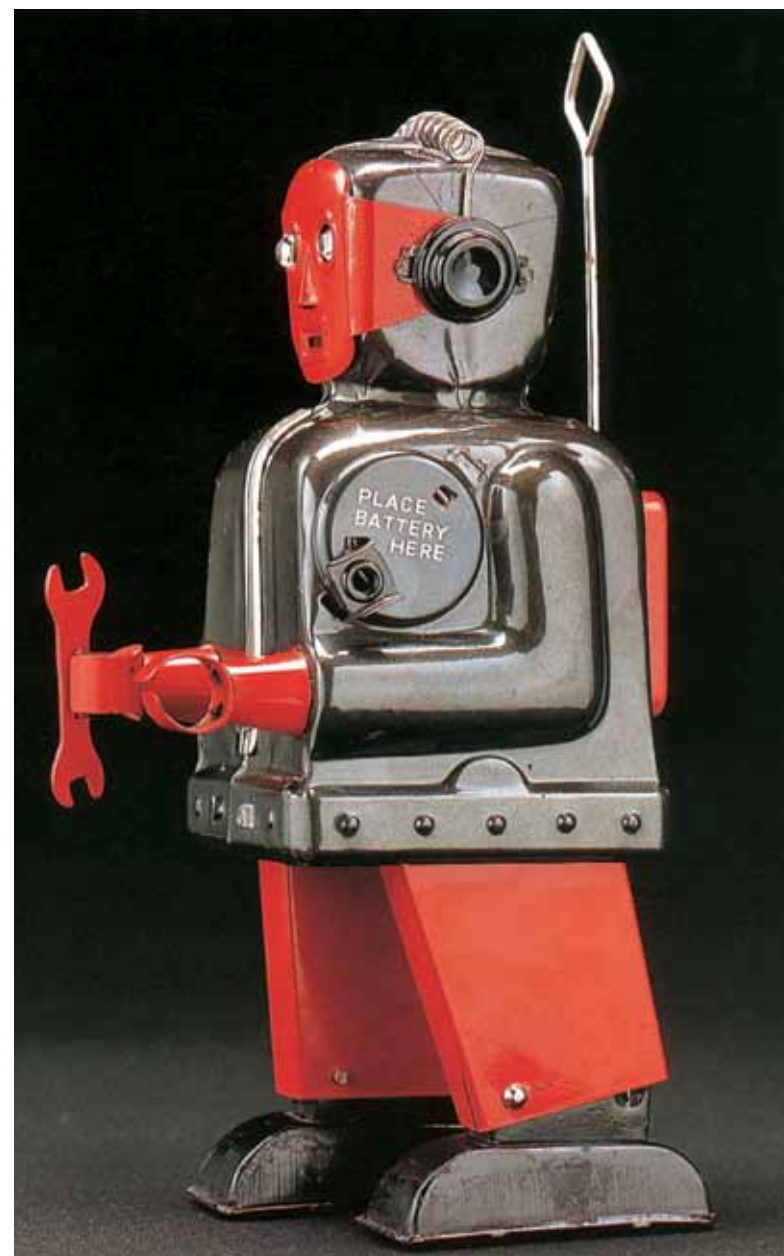

Губы Куинна слегка сжались.

— Этот разговор защищен от подслушивания. Я устроил его с некоторым риском для себя.

— Ну конечно. Никто не знает, что вы стоите за этой кампанией. По крайней мере, этого никто не знает официально. Неофициально это знают все. Я бы на вашем месте об этом не беспокоился. Значит, ношу защитный экран? Я полагаю, вы обнаружили это, когда рентгенограмма, сделанная вчера вашим подставным лицом, оказалась передержанной?

— Вы понимаете, Байерли, для всех будет вполне очевидно, что вы боитесь рентгеновского просвечивания?

— А также станет ясно и то, что вы или ваши люди незаконно посягнули на мои права?

— Им наплевать на это.

— Может быть. Это, пожалуй, характеризует вашу и мою тактику, правда? Вам нет дела до прав гражданина. А я о них не забываю. Я не дам себя просвечивать, потому что настаиваю на своих правах из принципа. Так же, как я буду настаивать на правах остальных, когда меня изберут.

— Несомненно, из этого выйдет очень интересная предвыборная речь. Но вам никто не поверит. Слишком высокопарно. Вот еще что, — его голос внезапно стал жестким, — вчера у вас дома находились не все, кто там живет.

— Это почему?

— Ко мне поступили сведения, — Куинн зашелестел разложенными перед ним бумагами, которые были видны в визифон, — что одного человека все же не хватало. Калеки.

— Совершенно верно, — произнес Байерли без всякого выражения, — калеки. Моего старого учителя, который живет со мной и который сейчас находится за городом — и находится там уже два месяца. В таких случаях говорят «заслуженный отдых». Вы не возражаете против этого?

— Ваш учитель? Какой-нибудь ученый?

— Когда-то он был юристом — прежде чем стал калекой. У него есть официальное разрешение заниматься биофизическими исследованиями и иметь собственную лабораторию, и полное описание его работ сообщено соответствующим органам, куда вы можете обратиться. Большого значения его работы не имеют, но они безобидны, и развлекают... бедного калеку. А я помогаю ему, насколько могу.

— Ясно. А что этот... учитель... знает о производстве роботов?

— Я не могу судить о его познаниях в области, с которой я не знаком.

— Он имеет доступ к позитронным мозгам?

— Спросите об этом ваших друзей из «Ю. С. Роботс». Им лучше знать.

— Я буду краток, Байерли. Ваш калека-учитель и есть настоящий Стивен Байерли. Вы — созданный им робот. Мы можем это доказать. Это он попал в автомобильную катастрофу, а не вы. Это можно проверить.

— В самом деле? Пожалуйста, проверяйте. Желая всего наилучшего.

— И мы можем обыскать эту дачу. Посмотрим, что мы там найдем.

— Ну, как сказать, Куинн. — Байерли широко улыбнулся. — На наше несчастье, мой так называемый учитель серьезно болен. Дача для него как бы санаторий, где он отдыхает. Его право на личную неприкосновенность при этих обстоятельствах еще прочнее. Вы не сможете получить разрешения на обыск, если не предъявите достаточных оснований. Тем не менее я не буду вас от этого удерживать.

Наступила небольшая пауза. Куинн наклонился вперед, так что его лицо заняло весь экран и стали видны тонкие морщины на его лбу.

— Байерли, зачем вы упираетесь? Вас все равно не выберут.

— Разве?

— Неужели вы этого не понимаете? Или, по-вашему, отказ опровергнуть обвинение, что вам было бы очень легко сделать, нарушив один из Законов роботехники, не убеждает людей, что вы в самом деле робот?

— Все, что я понимаю, — это то, что из малоизвестного, ничем не примечательного юриста я стал фигурой мирового значения. Вы умеете делать рекламу.

— Но вы же робот.

— Сказано — не доказано.

— Доказательств достаточно, чтобы вас не выбрали.

— Тогда успокойтесь — вы победили.

— До свидания, — сказал Куинн. В его голосе впервые прозвучала злоба. Визифон погас.

— До свидания, — невозмутимо произнес Байерли перед пустым экраном.

...Байерли привез в город своего учителя за неделю до выборов. Вертолет опустился на окраине.

— Ты останешься здесь до конца выборов, — сказал ему Байерли. — Если дело плохо обернется, лучше, чтобы ты был подальше.

В хриплом голосе, вырывавшемся из перекошенного рта Джона, можно было услышать заботу.

— Разве можно опасаться насилия?

— Фундаменталисты грозятся, так что теоретически такая опасность есть. Но я не думаю, что это возможно. У них нет реальной силы. Они просто постоянно вносят смуту, и со временем это может вызвать беспорядки. Ты не возражаешь против того, чтобы оставаться здесь? Ну, пожалуйста! Мне будет не по себе, если придется о тебе беспокоиться.

— Ладно, я останусь. Ты все еще думаешь, что дело пойдет хорошо?

— Я в этом уверен. К тебе никто не приставал?

— Никто. Это точно.

— И ты хорошо сыграл свою роль?

— Достаточно хорошо. Там все будет в порядке.

— Тогда будь осторожнее, Джон, и завтра смотри телевизор. Байерли пожал корявую руку, лежавшую на его руке.

Хмурое лицо Лентона выражало сильнейшее беспокойство. Он находился в незавидном положении уполномоченного Байерли по проведению избирательной кампании, которая была вообще не похожа на избирательную кампанию: объектом ее был человек, который отказался раскрыть свой план действий и не соглашался следовать указаниям своего уполномоченного.

— Вы не должны! (Это были его любимые слова. В последнее время они стали его единственными словами.) Я говорю вам, Стив, вы не должны!

Он бросился в кресло перед прокурором, который не спеша проглядывал отпечатанный на машинке текст своей речи.

— Бросьте это, Стив! Посмотрите, ведь эту толпу организовали фундаменталисты. Вас слушать не станут. Скорее всего вас закидают камнями. Зачем вам выступать с речью перед публикой? Чем плоха запись на пленку или выступление по телевидению?

— Но ведь вы хотите, чтобы я победил на выборах, не правда ли? — мягко спросил Байерли.

— Победили! Вам не победить, Стив! Я пытаюсь спасти вашу жизнь!

— О, я вне опасности.

— Он вне опасности! Он вне опасности! — Лентон издал какой-то странный звук. — Вы хотите сказать, что собираетесь выйти на балкон перед пятьюдесятью тысячами полоумных идиотов и попытаетесь вбить им что-то в голову с балкона, как средневековый диктатор?

Байерли взглянул на часы.

— Да, и примерно через пять минут, как только телевидение будет готово.

Ответ Лентона был не совсем членораздельным.

Толпа заполняла оцепленную площадь. Казалось, что деревья и дома растут из сплошной людской массы. А телевидение сделало очевидцем происходящего все остальное человечество. Это были местные выборы, но все равно за ними следил весь мир.

Байерли подумал об этом и улыбнулся.

Но сама толпа не могла вызвать улыбки. Она щетинилась знаменами и плакатами, где на все лады повторялось одно и то же обвинение. Враждебная атмосфера сгустилась до того, что была почти осязательной.

С самого начала речь не пользовалась успехом. Ее покрывал рев толпы и ритмические выкрики кучек фундаменталистов, которые образовали в толпе целые островки. Байерли продолжал говорить, медленно и бесстрастно...

В комнате Лентон схватился за голову и застонал. Он ждал кровопролития.

Передние ряды толпы заволновались. Вперед проталкивался костлявый гражданин с выпученными глазами, в костюме, слишком коротком для его тощих конечностей. Полицейский, бросившийся за ним, медленно и с трудом пробивался сквозь толпу. Байерли сердитым взмахом руки остановил его.

Тощий человек был уже под самым балконом. Его слов не было слышно из-за рева толпы. Байерли наклонился вперед.

— Что вы сказали? Если вы хотите задать мне законный вопрос, я отвечу. — Он повернулся к стоявшему рядом полицейскому. — Проведите его сюда.

Толпа напряглась. В разных местах послышались крики «Тише!», которые слились в общий гомон, а потом понемно-

гу утихли. Тощий человек, красный и задыхающийся, предстал перед Байерли.

Байерли сказал:

— Вы хотите что-то спросить?

Тощий человек впился в него глазами и произнес надтреснутым голосом:

— Ударьте меня!

С неожиданной энергией он выставил вперед подбородок.

— Ударьте меня! Вы утверждаете, что вы не робот. Докажите это. Вы не сможете ударить человека, чудовище!

Наступила странная, пустая, мертвая тишина. Ее прорезал голос Байерли:

— У меня нет причин вас бить.

Тощий человек дико захохотал.

— Вы не можете меня ударить! Вы не ударите меня! Вы не человек! Вы чудовище, которое притворилось человеком!

И Стивен Байерли, стиснув зубы, на глазах у тысяч людей, смотревших на него с площади, и миллионов, глядевших на экраны телевизоров, размахнулся и нанес ему могучий удар в челюсть. Тощий человек упал навзничь без сознания. Лицо его выражало одно лишь бессмысленное изумление.

Байерли сказал:

— Мне очень жаль... Возьмите его в дом и устройте поудобнее. Когда я освобожусь, я хочу с ним поговорить.

И когда доктор Кэлвин, развернув свою машину, отъехала, только один репортер успел прийти в себя настолько, чтобы броситься за ней и выкрикнуть вопрос, который она не слышала.

Обернувшись, Сьюзен Кэлвин прокричала:

— Он — человек!

Этого было достаточно. Репортер понесся прочь.

Вся остальная часть речи была произнесена, но ее никто не услышал.

...Доктор Кэлвин и Стивен Байерли встретились еще раз за неделю до того, как он принял присягу, вступая в должность мэра. Было уже далеко за полночь.

Доктор Кэлвин сказала:

— Вы как будто не устали.

Новый мэр улыбнулся:

— Я могу еще задержаться. Только не говорите Куинну.

— Не скажу. Кстати, у Куинна была интересная версия. Жаль, что вы ее опровергли. Вы, вероятно, знаете, в чем она заключалась?

— Частично.

— Она была в высшей степени драматической. Стивен Байерли был молодой юрист, хороший оратор, большой идеалист и увлекался биофизикой. Кстати, вы интересуетесь роботехникой, мистер Байерли?

— Только с юридической стороны.

— А тот Стивен Байерли интересовался. Но произошла автомобильная катастрофа. Жена Байерли погибла. Ему пришлось еще хуже. Его ноги были искалечены, лицо изуродовано; он лишился голоса, пострадал отчасти и его рассудок. Он отказался от пластической операции и удалился от мира. Его карьера погибла, у него остался только его ум и руки. Каким-то образом ему удалось достать позитронный мозг, самый сложный, способный решать этические проблемы. А это высшее достижение роботехники. Он нарастил тело вокруг такого мозга. Он сделал из него все, чем он мог бы быть сам. Он послал его в мир в качестве Стивена Байерли, а сам остался старым учителем-калекой, которого никто никогда не видел...

— К несчастью, — сказал новый мэр, — я все это опроверг, ударив человека. Судя по газетам, ваш официальный приговор гласил, что я человек.

— Как это случилось? Расскажите мне. Это не могло быть случайностью.

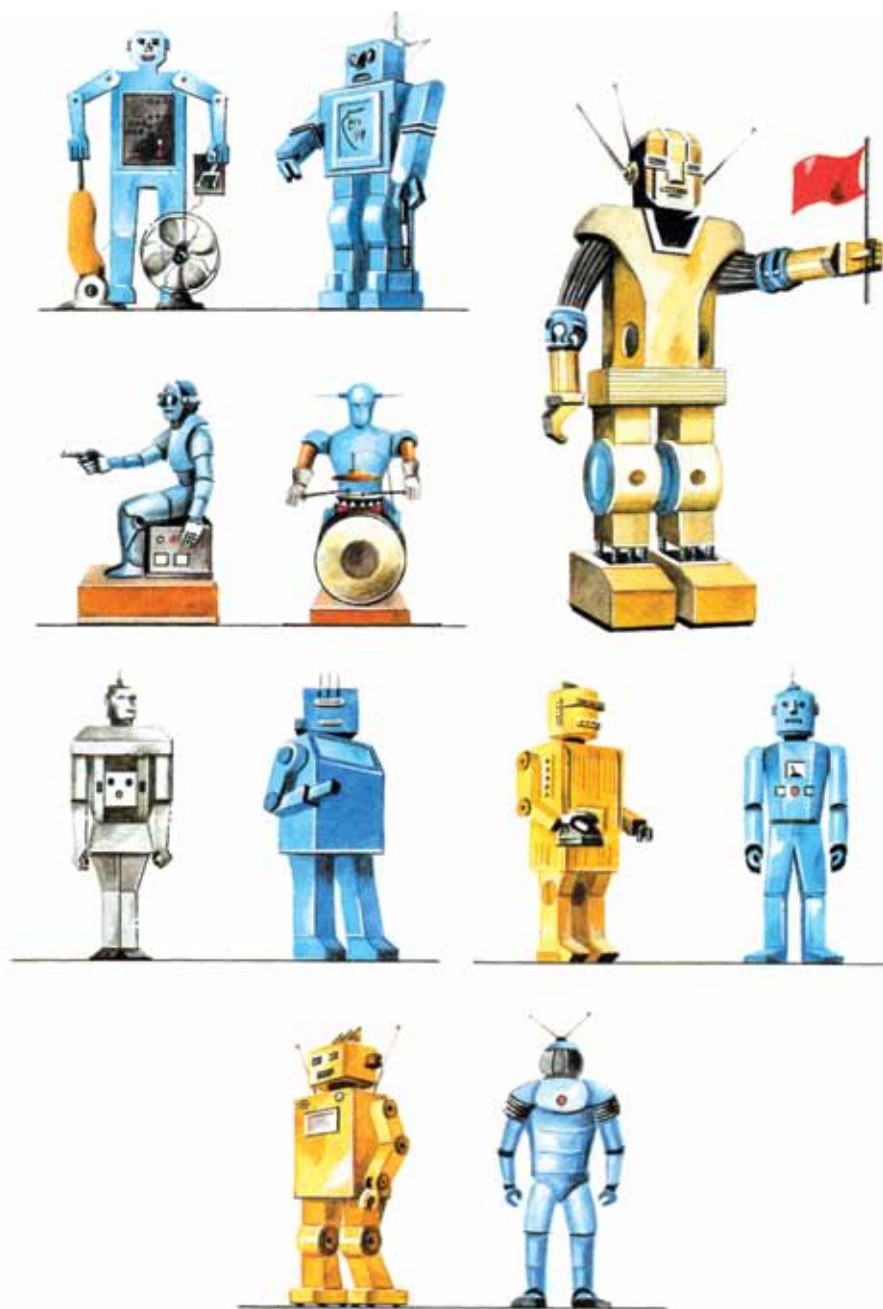

— Ну, это была не совсем случайность. Большую часть работы проделал Куинн. Мои люди начали потихоньку распространять слух, что я ни разу в жизни не ударил человека; что я не способен ударить человека; что, если я не сделаю этого, когда меня будут провоцировать, это, наверное, докажет, что я робот. Поэтому я устроил свое глупое публичное выступление, вокруг которого была создана такая шумиха, и почти неизбежно какой-нибудь дурак должен был клюнуть. По сути дела, это был дешевый трюк. В таких случаях все зависит от искусственно созданной атмосферы. Конечно, эмоциональный эффект обеспечил мое избрание, чего я и добивался.

Робопсихолог кивнула.

— Я вижу, что вы вторгаетесь в мою область, — вероятно, это неизбежно для любого политического деятеля. Но я жалею, что получилось именно так. Я люблю роботов. Я люблю их гораздо больше, чем людей. Если бы был создан робот, способный стать общественным деятелем, он был бы самым лучшим из них. По законам роботехники, он не мог бы причинять людям зла, был бы чужд тирании, подкупа, глупости или предрассудков. И прослужив некоторое время, он ушел бы в отставку, хотя он и бессмертен, — ведь для него было бы невозможно огорчить людей, дав им понять, что ими управляет робот. Это было бы почти идеально.

— Разве что робот мог бы не справиться с делом из-за коренных недостатков своего мозга. Ведь позитронный мозг по своей сложности не может сравниться с человеческим.

— У него были бы советники. Даже человеческий мозг не может управлять без помощников.

Байерли серьезно взглянул на Сьюзен Кэлвин.

— Почему вы улыбаетесь, доктор Кэлвин?

— Потому что Куинн предусмотрел не все.

— Вы хотите сказать, что эту его версию можно было бы дополнить?

— Да, только одной деталью. Этот Стивен Байерли, о котором говорил мистер Куинн, этот калека перед выборами провел три месяца за городом по каким-то таинственным причинам. Он вернулся как раз к вашему знаменитому выступлению. А в конце концов он мог и еще раз сделать то, что он уже сделал. Тем более что задача была гораздо проще.

— Я вас не совсем понимаю.

Доктор Кэлвин встала и оправила костюм. Она, очевидно, была готова уйти.

— Я хочу сказать, что есть один случай, когда робот может ударить человека, не нарушив Первого Закона. Только один случай...

— Когда же?

Доктор Кэлвин была уже в дверях. Она спокойно произнесла:

— Когда человек, которого нужно ударить, — просто другой робот.

Она широко улыбнулась. Ее худое лицо сияло.

— До свидания, мистер Байерли. Я надеюсь, что еще буду голосовать за вас через пять лет — на выборах Координатора.

Стивен Байерли усмехнулся!

— Ну, до этого еще далеко...

Дверь за ней закрылась.

Пораженный, я уставился на нее:

— Это правда?

— До последнего слова, — ответила она.

— И великий Байерли был просто робот?

— О, этого мы никогда не узнаем. Думаю, что да. Но когда он решил умереть, то распорядился, чтобы его тело уничтожили, так что доказать теперь ничего невозможно. И потом, какая разница?

— Ну, знаете...

— Вы тоже разделяете предрассудки против роботов. А зря. Он был очень хорошим мэром... Вот и все, — произнесла Сьюзен Кэлвин, вставая. — Я видела, как все это начиналось, — с того времени, когда бедные роботы еще не умели говорить. Больше я уже ничего не увижу. Моя жизнь окончена. Вам предстоит увидеть, что будет дальше.

Я больше не видел Сьюзен Кэлвин. Месяц назад она умерла.



Глава 1

Техник

Техник Эндрю Харлан вошел в капсулу. Капсула находилась внутри колодца, образованного редкими вертикальными прутьями. Прутья плотно облегли круглые стенки капсулы и, уходя вверх, терялись в непроницаемой дымке в шести футах над головой Харлана. Харлан повернул рукоятки управления и плавно нажал на пусковой рычаг.

Капсула осталась неподвижной.

Харлана это не удивило. Капсула не должна была двигаться ни вверх, ни вниз, ни вправо, ни влево, ни вперед, ни назад. Только промежутки между прутьями словно растаяли, затянувшись серой пеленой, которая была твердой, но все-таки нематериальной. Харлан почувствовал легкую дрожь в желудке и слабое головокружение и по этим признакам понял, что капсула со всем своим содержимым стремительно мчится в будущее сквозь Вечность.

Он вошел в капсулу в 575-м Столетии. Этот Сектор Вечности стал его домом два года назад. Никогда до этого ему не приходилось забираться в будущее так далеко. Но сейчас он направляется в 2456-е Столетие.

Месяц назад при одной только мысли об этом Харлану стало бы не по себе. Его родное 95-е Столетие осталось далеко в прошлом. Это был век патриархальных традиций, в котором

атомная энергия находилась под запретом, а всем строительным материалам предпочитали дерево. Век славился своими напитками, которые в обмен на семена клевера вывозились почти во все другие Столетия. Хотя Эндрю Харлан не был дома с тех пор, как он в пятнадцать лет стал Учеником и прошел специальную подготовку, его никогда не оставляла тоска по родным Временам. Между 95-м и 2456-м Столетиями пролегло почти двести сорок тысяч лет, а это ощутимый промежуток даже для закаленного Вечного. При обычных обстоятельствах все было бы именно так.

Однако сейчас Харлану было не до абстрактных размышлений. Рулоны перфолент оттягивали его карманы, планы тяжким грузом лежали на сердце, мысли были скованы страхом и неуверенностью.

Он машинально остановил капсулу в нужном Столетии.

Странно, что Техник способен волноваться. Харлан вспомнил сухой голос Наставника Ярроу:

— Первая заповедь Техника — ничего не принимать близко к сердцу. Совершаемое им Изменение Реальности может отразиться на судьбах пятидесяти миллиардов человек. Миллион или более могут измениться настолько, что их придется рассматривать как совершенно новые личности.

Пытаясь отделаться от воспоминаний, Харлан резко тряхнул головой. Кто бы мог подумать тогда, что именно он, Харлан, станет Техником, и к тому же одним из самых талантливых. И все-таки он волновался. Но не за судьбу пятидесяти миллиардов человек. Что ему пятьдесят миллиардов обитателей Времени? Только один человек существовал для него во всех Столетиях. Один-единственный.

Харлан заметил, что капсула остановилась, однако, прежде чем выйти наружу, он задержался на какую-то долю секунды, чтобы собраться с мыслями и вновь обрести бесстрастное, невозмутимое расположение духа. Капсула, которую он по-

кинул, разумеется, не была той же самой, в которую он вошел: она уже не состояла из тех же атомов. Харлан воспринимал это обстоятельство как нечто само собою разумеющееся. Только Ученики ломают себе голову над загадками путешествий во Времени. Вечные заняты более важными делами.

Харлан снова ненадолго задержался у бесконечно тонкой завесы Темпорального поля, которое не было ни Временем, ни Пространством, но которое сейчас отделяло его как от Вечности, так и от обычного Времени.

По ту сторону завесы лежал совершенно неизвестный ему Сектор Вечности. Он, конечно, заглянул перед отъездом в Справочник Времени и кое-что о нем узнал. Но Справочник — это одно, а личное впечатление — совсем другое. Харлан внутренне приготовился к любым неожиданностям.

Он настроил управление на выход в Вечность (это было совсем просто, куда проще, чем выйти во Время) и шагнул вперед. Оказавшись по ту сторону завесы Темпорального поля, он зажмурил глаза от ослепительно яркого блеска и инстинктивно прикрыл их руками. Перед ним стоял только один человек. Вначале Харлан едва различал черты его лица.

— Я Социолог Кантор Вой, — сказал человек. — Полагаю, что вы и есть Техник Харлан?

Харлан кивнул.

— Разрази меня Время! — воскликнул он. — Неужели вы никогда не включаете эту иллюминацию?

— Вы имеете в виду молекулярные пленки? — снисходительно спросил Вой, оглядевшись.

— Вот именно! — раздраженно буркнул Харлан. Справочник упоминал о них, но Харлан никогда не подозревал, что блеск световых отражений может быть таким неистовым.

Харлан понимал причину своего раздражения. Если не считать нескольких энергетических Столетий, цивилизация во все Времена основывалась на использовании вещества.

В 2456-м Столетии из вещества изготовлялось все, начиная со стен и кончая гвоздями. Поэтому Харлан с самого начала рассчитывал хотя бы на принципиальное сходство со знакомым ему миром. Здесь можно было не опасаться встретить ни совершенно непонятные (для человека, родившегося в вещественном веке) энергетические вихри, заменяющие вещество в 300-м, ни силовые поля 600-го.

Конечно, вещество веществу рознь, хотя человек из энергетического Столетия мог бы не согласиться с этим утверждением. Для него всякое вещество было чем-то грубым, громоздким и варварским. Но Харлан родился в вещественном веке и воспринимал вещество как дерево, металл (легкий или тяжелый), бетон, пластмассу, кожу и т. п.

Но попасть в мир, состоящий из одних зеркал!

Именно таким было его первое впечатление от 2456-го. Каждая поверхность сверкала, отражая свет. Эффект молекулярных пленок создавал везде впечатление зеркальной глади. Куда ни глянь, всюду были видны отражения Социолога Вой, его самого и всего, что находилось вокруг. От яркого блеска и путаницы красок просто мутило.

— Сожалею, — сказал Вой, — но таков уж обычай Столетия, а мы в нашем Секторе стараемся по возможности перенимать все, что практично. Потерпите немного, и вы привыкнете.

Вой быстро подошел к стене, наступая на пятки своему отражению, которое шагало вниз головой, в точности повторяя каждое движение Социолога, и передвинул волосок индикатора по спиральной шкале к нулю.

Отражения исчезли, яркие огни потускнели. Харлан почувствовал себя в более привычной обстановке.

— Не пройдете ли вы теперь со мной? — пригласил Социолог.

Харлан последовал за ним сквозь пустые коридоры, в которых всего несколько мгновений назад царил хаос радужных



огней и бесчисленных отражений. Они поднялись по пандусу вверх и прошли через переднюю в кабинет Воя.

На всем пути им не встретилось ни одной живой души. Можно было не сомневаться, что весть о прибытии Техника уже разнеслась по всему Сектору. Харлан настолько привык к тому особому положению, которое занимали в Вечности люди его профессии, что воспринимал безлюдные коридоры как должное. Он удивился бы, заметив спешащую скрыться человеческую фигуру. Даже Вой пытался держаться на известном расстоянии и поспешно отшатнулся, когда Харлан случайно задел ладонью его рукав. Чувство горечи, испытанное при этом Харланом, неприятно удивило его. Он полагал, что его душа, как улитка в раковине, давно уже неуязвима для подобных уколов. Но если стенки его раковины стали тоньше, то этому могла быть только одна причина: Нойс.

Со стороны могло показаться, что Социолог дружелюбно наклонился к Технику, но Харлан машинально отметил, что их разделяет довольно длинный стол.

— Я польщен, — начал Вой, — что такой знаменитый Техник, как вы, заинтересовался нашей маленькой проблемой.

— Да, она представляет определенный теоретический интерес.

Харлан ответил сухо и бесстрастно, как и следовало говорить Технику. (Но был ли его голос действительно бесстрастен? Не проглядывают ли наружу его истинные побуждения? Не бросается ли в глаза его вина, написанная на лбу холодными каплями пота?)

Харлан вытащил из внутреннего кармана небольшой рулончик перфолент с кратким закодированным описанием планируемого Изменения Реальности. (Это был тот самый экземпляр, который Вой месяц назад послал на рассмотрение Совета Времен. Благодаря своей близости к Старшему

Вычислителю Твисселу — к великому Твисселу! — Харлану удалось заполучить проект без большого труда.) Но, перед тем как расстелить ленту на поверхности стола, где ее будет удерживать слабое парамагнитное поле, Харлан на мгновение замешкался.

Молекулярная пленка, покрывающая стол, была «пригнута», но полностью не исчезла. Протянув руку, Харлан невольно взглянул на крышку стола, откуда на него мрачно глядело собственное лицо. Ему было тридцать два года, но он выглядел старше, и сам это хорошо понимал. Возможно, его старило узкое лицо, которому темные брови над черными глазами придавали суровый, насупленный вид (типичный, по мнению Вечных, для Техника). А возможно, причина была в том, что сам Харлан ни на минуту не забывал о своей профессии.

Развернув рулон, Харлан решительно приступил к делу.

— Я не Социолог, сэр.

— Устрашающее начало, — усмехнулся Вой, — такое вступление обычно предвещает, что за ним вот-вот последует самое банальное суждение по данному вопросу.

— О нет, не суждение — скорее просьба. Будьте так добры: просмотрите еще раз ваше заключение и поищите, нет ли в нем небольшой ошибки.

Лицо Воя сразу же помрачнело:

— Надеюсь, что нет.

Одна рука Харлана лежала на спинке стула, другая — на коленях. Он не мог позволить себе забарабанить по столу беспокойными пальцами, он не мог закусить губу. Малейшее проявление чувств — и все поггло.

Целый месяц Харлан регулярно просматривал все новые проекты Изменений Реальности по мере того, как они перемальвались административными жерновами Совета Времен. Для личного Техника Старшего Вычислителя Твиссела это не

представляло особых трудностей, если только не считаться с небольшим нарушением профессиональной этики. В последние дни, когда все внимание Твиссела полностью поглотил его собственный проект, рыться в его бумагах стало совсем безопасно. (У Харлана слегка раздулись ноздри. Теперь-то он кое-что знал об этом проекте.) Но в распоряжении Харлана оставалось так мало времени, что его могла спасти только невероятная удача. Поэтому, наткнувшись на проект Изменения Реальности с 2456-го по 2871-е Столетие, серийный номер В-5, он в первый момент подумал, что напряжение помutilo его рассудок и он принимает желаемое за действительное. Не доверяя самому себе, он весь день проверял уравнения и зависимости, и чем дальше, тем сильнее становилось его возбуждение. С чувством благодарности, к которой примешивалась слабая горечь, он вспоминал своих Наставников, обучивших его хотя бы элементарной психоматематике.

Сейчас Вой недоуменными и озабоченными глазами проматривал ту же самую перфоленту.

— Может быть, я и ошибаюсь, — произнес он наконец, — но мне лично кажется, что все в полном порядке.

— Тогда я позволю себе обратить ваше внимание на психоматрицы любовных отношений, характерные для Реальности вашего Столетия. Это область Социологии — вот почему я решил в первую очередь встретиться именно с вами.

Вой нахмурился. Он все еще был вежлив, но в его голосе явственно послышался холодок.

— Наблюдатели нашего Сектора очень опытные. Я совершенно уверен в правильности их донесений. Может быть, вы располагаете другими сведениями.

— Отнюдь нет, Социолог Вой. Я основываюсь на ваших же данных и ставлю под сомнение только выводы. Взгляните вот сюда: не будет ли комплекс-тензор в этой точке переменным, если подставить точные значения психоматриц?

Вой с явным облегчением взглянул на перфоленту.

— Разумеется, Техник, разумеется, но вы не заметили, что уравнение в этой точке вырождается в тождество. В итоге получается небольшая вилка без побочных ответвлений, а дальше дороги снова сливаются. Надеюсь, вы мне простите употребление этих цветистых сравнений вместо точного математического языка.

— Ценю вашу любезность, — сухо сказал Харлан, — из меня такой же Вычислитель, как и Социолог.

— Ну что ж, отлично. Переменный комплекс-тензор, о котором вы говорили (или же попросту вилка), не играет никакой роли. Пути смыкаются, и решение вновь становится единственным. Это такой пустяк, что не стоило даже упоминать о нем в наших рекомендациях.

— Раз вы так считаете, сэр, то мне остается только согласиться с вами. Теперь перейдем к выбору МНВ.

Харлан заранее знал, что при этих словах Социолог поморщится. МНВ означало Минимальное необходимое воздействие, и в этом вопросе решающее слово всегда оставалось за Техником. Пока Социолог занимался математическим анализом бесчисленных возможных Реальностей, он мог считать себя выше критики со стороны существ низшего порядка, но как только дело доходило до выбора МНВ, хозяином положения становился Техник.

Решить эту проблему при помощи одних только математических вычислений было невозможно. Даже самый большой и быстродействующий Кибермозг, управляемый самым умным и опытным Старшим Вычислителем, в лучшем случае мог только указать область вероятных поисков МНВ. Правильный выбор всецело зависел от интуиции и опыта Техника. Хороший Техник ошибался крайне редко. Первокласный Техник не ошибался никогда.

Харлан никогда не ошибался.

— МНВ, рекомендованное вашим Сектором, — продолжал Харлан ровным, бесстрастным голосом, словно чеканя звуки Единого межвременного языка, предусматривает аварию космического корабля и мучительную смерть двенадцати человек.

— К сожалению, это неизбежно, — сказал Вой, пожимая плечами.

— Я же, напротив, полагаю, что МНВ может быть сведено к простому перемещению небольшого ящика с одной полки на другую. Взгляните вот сюда.

Харлан указательным пальцем сделал слабую отметку вдоль одной из серий перфораций.

Вой молчал, напряженно размышляя.

— Это решение обладает тем преимуществом, что оно устраняет просмотренную вами вилку и приводит нас...

— ...к вероятной МОР, — тихо подсказал Вой.

— ...к точной Максимальной ожидаемой реакции, — закончил Харлан.

Вой поднял глаза; на его смуглом лице попеременно отражались гнев и досада. Харлан мимоходом обратил внимание на щель между верхними передними зубами Социолога, делавшую его похожим на трусливого зайчишку. Но сходство было обманчивым. В словах Вой слышалась сдержанная сила.

— Полагаю, что Совет Времен еще укажет мне на эту ошибку.

— Сомневаюсь. Насколько мне известно, Совет ничего не заметил. Во всяком случае, ваш проект Изменения попал ко мне без комментариев. — Харлан не уточнил слова «попал», и Вой не спросил его об этом.

— Следовательно, ошибку обнаружили лично вы?

— Да.

— И не сообщили о ней Совету?

— Нет.

В первый момент Вой облегченно вздохнул, затем нахмурил брови.

— А почему?

— Подобные ошибки почти неизбежны. Я решил, что смогу исправить ее, пока не поздно. Так я и сделал. Чего же еще?

— Ну что ж, благодарю вас, Техник Харлан. Вы поступили как настоящий друг. Хотя ошибка, допущенная нашим Сектором, как вы сами сказали, почти неизбежна, боюсь, что в протоколе Совета она выглядела бы непростительной оплошностью.

После секундной паузы Вой продолжал:

— Впрочем, что значит преждевременная смерть нескольких человек по сравнению с теми сдвигами в миллионах личностей, которые будут вызваны предстоящим Изменением Реальности.

«Не очень-то похоже на искреннюю благодарность, — мелькнуло в голове у Харлана, — вероятно, он обиделся. А если он еще к тому же подумает, что от выговора его спас какой-то Техник, то ему станет жаль себя до слез. Будь я Социологом, он горячо пожал бы мне руку, но Технику он руки не подаст. Даже кончиком пальца не притронется к Технику, а сам готов не моргнув глазом обречь двенадцать человек на смерть от удушья».

И так как ждать, пока Социолог обидится всерьез, значило все погубить, Харлан решил идти напролом.

— Я надеюсь, что в знак благодарности вы не откажете мне в маленькой услуге?

— Услуге?

— Мне нужен Расчет Судьбы. Проект Изменения Реальности в 482-м и все необходимые данные у меня с собой. Мне надо выяснить влияние этого Изменения на судьбу определенной личности.

— Я не вполне уверен, что правильно понял вас, Техник, — медленно проговорил Вой, — точно так же вы можете сделать все это в своем Секторе.

— Мог бы. Но мне не хочется, чтобы о моих личных исследованиях стало известно до их завершения. Проведение этого Расчета в моем Секторе встречает известные трудности, да и к тому же... — Харлан завершил фразу неопределенным жестом.

— Вас не устраивает официальный путь? Вы хотите совершить этот Расчет тайно?

— Да. Мне нужен строго конфиденциальный ответ.

— Но вы же знаете, что это противозаконно. Я не могу пойти на такое вопиющее нарушение правил.

Харлан нахмурился:

— Но ведь и я нарушил правила, не сообщив Совету о вашей ошибке. Однако против первого нарушения вы почему-то не возражали. Если уж быть таким щепетильным в одном случае, то следует быть не менее щепетильным и в другом. Надеюсь, вы меня понимаете?

Вой отлично все понял — об этом красноречиво свидетельствовало выражение его лица. Он протянул руку.

— Разрешите взглянуть?

У Харлана отлегло от сердца. Основное препятствие осталось позади. Он внимательно следил за Социологом, молча изучавшим привезенные им перфоленты. Только один раз Вой нарушил молчание:

— Клянусь Временем, это же совсем ничтожное Изменение!

Воспользовавшись случаем, Харлан решил рискнуть.

— В том-то и дело. Слишком ничтожное, на мой взгляд. Но вы, конечно, понимаете, что с моей стороны было бы неэтично проводить эти Расчеты в моем Секторе, не убедившись предварительно в своей правоте.

Вой ничего не ответил, и Харлан умолк, боясь наговорить лишнего.

Наконец Социолог встал:

— Я передам ваш материал моему Расчетчику. Мы все сохраним в тайне. Надеюсь, вы понимаете, что это не следует рассматривать как прецедент.

— Разумеется.

— В таком случае, если вы не возражаете, я хотел бы скорее осуществить Изменение Реальности. Смею надеяться, что вы окажете нам честь и лично совершите МНВ.

Харлан кивнул:

— Всю ответственность я беру на себя.

Когда они вошли в наблюдательную камеру, там уже были включены два экрана. Инженеры заранее настроили Хроноскопы на нужные координаты в Пространстве и Времени и удалились. Харлан и Вой были одни в сверкающей огнями комнате. (Блеск молекулярных пленок по-прежнему слепил глаза, но Харлан смотрел только на экраны.)

Оба изображения были неподвижны. Они соответствовали математически точным мгновеньям Времени.

Одно изображение сохранило яркие естественные краски. Харлан узнал в нем машинный зал экспериментального космического корабля. Дверь еще не успела закрыться, и в оставшейся щели виден был сверкающий башмак из красного полупрозрачного материала. Башмак не шевелился. Все застыло, словно в мертвом царстве. Если бы резкость изображения позволила разглядеть пылинки в воздухе, то и они были бы неподвижны.

— Машинный зал будет пуст два часа тридцать шесть минут, — сказал Вой, — разумеется, в текущей Реальности.

— Знаю, — пробормотал Харлан, натягивая перчатки. Он отметил быстрым взглядом положение нужного ящика на полке, измерил число шагов до него, нашел, куда его следует переместить. Он мельком взглянул на второй экран.

Поскольку машинный зал находился во Времени, которое по отношению к данному Сектору Вечности можно было счи-

тать «настоящим», то его изображение было четким и сохраняло естественные краски. Второе изображение отстояло от первого на двадцать пять Столетий. Подобно всем изображениям «будущего», оно было подернуто голубой дымкой.

Это был космический порт. Ярко-синее небо, отливающие синевой металлические конструкции, зеленовато-синяя почва. На переднем плане стоял голубой цилиндр необычной формы, с массивным основанием. Два таких же цилиндра виднелись поодаль. Все три цилиндра глядели расщепленными носами вверх; расщелина почти надвое рассекала каждый корабль.

Харлан поднял брови.

— Как странно они выглядят!

— Электрогравитация, — сухо ответил Вой. — За всю историю человечества только в 2871-м были созданы электрогравитационные космические корабли. В них нет ни камер сгорания, ни ядерных установок. Они красивы; их конструкция доставляет эстетическое наслаждение. Жаль, что Изменение уничтожит их, очень жаль. — Его устремленный на Харлана взгляд выражал открытое неодобрение.

Харлан стиснул зубы. Неодобрение. А чего еще мог он ждать? Ведь он Техник.

Совесть остальных была чиста. Сведения о потреблении наркотиков собрал, конечно, какой-то Наблюдатель. Статистик обработал их и показал, что число наркоманов в данной Реальности достигло рекордной цифры. Социолог — возможно, сам Вой — построил по этим данным Психологическую характеристику общества. Наконец Вычислитель рассчитал Изменение, сводящее потребление наркотиков до безопасного уровня, и обнаружил, что побочным эффектом этого Изменения явится исчезновение электрогравитационных космолетов. Десятки, сотни людей, занимающих в Вечности самые различные посты, приняли участие в разработке этого проекта.

Но до сих пор это был только проект. Для его осуществления на сцену должен выйти Техник (например, он сам). Именно Техник, следуя разработанным для него инструкциям, совершит то самое действие (МНВ), которое вызовет Изменение. И тогда на него обрушатся гнев и презрение остальных. Их высокомерные взгляды скажут ему: «Мы тут ни при чем. Ты один виноват. Это ты своими руками уничтожил такую красоту». И чем сильнее будет в них говорить стремление оправдать себя, тем упорнее будут они избегать и сторониться Техника.

— Корабли не в счет, — резко заявил Харлан, — нас с вами должны интересовать вот эти штучки.

А «штучками» были люди. Рядом с громадами кораблей они действительно казались карликами, точно так же, как сама Земля и все людские дела кажутся ничтожными из космической дали.

Крохотные фигурки людей были раскиданы маленькими группами по всему космодрому. Они застыли в причудливых позах с потешно задранными тонюсенькими ручками и ножками.

Вой молча пожал плечами.

Харлан надел портативный генератор Темпорального поля на запястье левой руки.

— Давайте кончать с этим делом.

— Погодите. Сначала я свяжусь с Расчетчиком и узнаю, как скоро он может выполнить вашу просьбу. Мне хочется поскорее покончить и с тем и с другим.

Вой быстро застучал маленьким подвижным контактом, в ответ послышалась серия щелчков.

«Вот еще одна характерная черта Столетия, — подумал Харлан, — звуковой код. Остроумно, но уж очень претенциозно, так же как и эти молекулярные пленки».

— Он говорит, что справится часа за три, — произнес, наконец, Вой, — кстати, он просил передать вам, что ему понравилось имя этой особы. Нойс Ламбент. Женщина, конечно.

У Харлана перехватило дыхание.

— Да.

Губы Воя скривились в улыбку.

— Звучит заманчиво. Я бы и сам не прочь взглянуть на нее.

В этом Секторе вот уже несколько месяцев не было ни одной женщины.

Харлан испугался, что голос выдаст его. Он ничего не ответил, лишь пристально посмотрел на Социолога и отвернулся.

Отсутствие женщин было единственным изъяном в безупречной организации Вечности. Харлан узнал о нем сразу же после вступления в Вечность, но, лишь встретив Нойс, впервые почувствовал его на себе. С этого дня он катился по наклонной дорожке, пока не изменил присяге Вечного и всему, во что свято верил прежде.

Ради Нойс.

Ради нее одной...

Ему не было стыдно — вот что было самым ужасным. Ему не было стыдно. Он не испытывал угрызений совести за ту длинную цепь преступлений, которые он уже совершил и по сравнению с которыми неэтичное использование секретного Расчета Судьбы выглядело мелким, незначительным проступком.

Если понадобится, он совершит еще более тяжкие преступления.

В это мгновение в его голове промелькнула мысль, оказавшая впоследствии такое влияние на его жизнь. И хотя в первый момент Харлан в ужасе отогнал ее, но в глубине души он уже тогда был уверен, что, явившись однажды, она вернется еще не раз.

Мысль была проста: если не останется другого выхода, он уничтожит Вечность.

Страшнее всего было сознание, что он может сделать это.

Глава 2

Наблюдатель

СТОЯ у выхода во Время, Харлан размышлял над происшедшими с ним переменами. Еще недавно все было так просто. Были идеалы, ради которых стоило жить, даже если от них остались лишь заученные слова. Вся жизнь Вечного подчинена определенной цели. Как это там говорилось, в первой фразе «Основных принципов»: «Жизнь Вечного можно разделить на четыре периода...»

Когда-то он слепо верил во все это, но вера разлетелась вдребезги, и ее уже не склеишь вновь.

Каждый из этих четырех периодов он прожил честно и добросовестно. Вначале, первые пятнадцать лет своей жизни, он еще не был Вечным, он был просто Времянином. Родиться Вечным не может никто; им может стать лишь Времянин — человек, живущий во Времени.

Выбор пал на Харлана, когда ему исполнилось пятнадцать лет. Он даже не подозревал о сложном процессе тщательного отбора и отсеивания, предшествовавшем этому выбору. После мучительного прощания с родными завеса Вечности навсегда закрылась за ним. Уже тогда ему недвусмысленно объяснили, что ни при каких обстоятельствах он не сможет вернуться назад. Прошло немало лет, прежде чем он узнал, почему.

Оказавшись в Вечности, он сделался Учеником и десять лет проучился в школе. Окончив школу, он вступил в третий период своей жизни, став Наблюдателем. И только после этого он стал Специалистом и подлинным Вечным. Таковы четыре периода жизни Вечного: Обитатель Времени, Ученик, Наблюдатель и Специалист. Харлан прошел через все эти этапы без единой осечки.

Как отчетливо сохранился в его памяти тот день, когда, покинув с Ученичеством, они стали полноправными членами Вечности; когда, еще не сделавшись Специалистами, они уже могли официально называть себя Вечными!

Этот день он запомнил на всю жизнь. Вот он стоит в одном ряду с пятью другими выпускниками; руки заложены за спину, ноги чуть-чуть расставлены, взгляд устремлен вперед.

Сидя за кафедрой, Наставник Ярроу обратился к ним с паутственной речью. Харлан великолепно помнил Ярроу — маленького суетливого человечка с всклокоченными рыжими волосами, веснушчатые руки и тоскливым выражением в глазах; это выражение тоски во взгляде было не редкостью среди Вечных — тоска по дому и привязанностям, неосознанная крамольная тоска по одному-единственному недоступному Столетию.

Слов Ярроу Харлан, конечно, не запомнил, но смысл их он не мог забыть никогда.

— С этого дня вы Наблюдатели, — говорил Ярроу, — эта работа не считается особенно почетной. Специалисты смотрят на нее свысока, как на детскую забаву. Может быть, и вы, Вечные... — Тут он сделал многозначительную паузу, давая им возможность подтянуться и просить от гордости. — Может быть, вы сами думаете так, но тогда вы глупцы, недостойные быть Наблюдателями.

Ведь не будь Наблюдателей, Вычислителям нечего было бы вычислять. Расчетчики Судеб не знали бы, что рассчитывать,

у Социологов не было бы материала для анализа — словом, все Специалисты остались бы без работы. Я знаю, что вы не раз уже все это слышали, но я хочу, чтобы мои слова врезались вам в память.

Вам, совсем еще юношам, предстоит трудная задача — выйти из Вечности во Время и вернуться обратно с фактами. Это должны быть объективные, беспристрастные факты, свободные от ваших вкусов и симпатий. Факты достаточно точные, чтобы их можно было ввести в Счетные машины, достаточно достоверные для подстановки в социальные уравнения; достаточно объективные, чтобы стать основанием для Изменения Реальности.

И еще запомните вот что. Эту работу нельзя делать кое-как, лишь бы от нее отделаться. Только здесь вы сможете показать, чего вы стоите. Не школьные отметки, а работа Наблюдателем определит вашу специальность и всю вашу будущую карьеру. Для вас — это курсы высшей квалификации, и достаточно совершить небольшой промах, допустить малейшую небрежность, чтобы, несмотря на все ваши таланты, навсегда попасть в Работники. Я кончил.

Он пожал руку каждому, и Харлан, взволнованный и серьезный, был охвачен благоговейным трепетом при мысли, что ему выпала величайшая, ни с чем не сравнимая привилегия стать Вечным и отвечать за счастье всех людей, живущих в подвластных Вечности Столетиях.

Первые поручения Харлана были незначительными и строго контролировались, но он отточил свои способности на оселке опыта, наблюдая десятки Изменений Реальности в десятках различных Столетий.

На пятый год ему присвоили звание старшего Наблюдателя и прикрепили к 482-му сектору, теперь ему предстояло работать совершенно самостоятельно, и при мысли об этом он лишился значительной доли своей обычной самоуверен-

ности. Харлан почувствовал это при первом же разговоре с Вычислителем Гобби Финжи, возглавлявшим Сектор.

У Финжи был маленький, недоверчиво сжатый рот и злые глазки, которые никак не вязались с его обликом; вместо носа у него была круглая лепешка, вместо щек — две лепешки покрупнее. Ему не хватало только мазка алой краски да седой бороды, чтобы стать похожим на первобытный рисунок Деда Мороза, или Санта Клауса, или святого Николая. Харлан знал все три имени. Он сомневался, чтобы кому-нибудь на сто тысяч Вечных доводилось слышать хоть одно из них. Харлан скрывал свои познания такого рода, но в глубине души он гордился ими. С первых же дней в школе он увлекся Первобытной историей, и Наставник Ярроу поощрял его увлечение. Постепенно Харлан по-настоящему полюбил эти диковинные Столетия, предшествовавшие не только основанию Вечности в 27-м, но и самому открытию Темпорального поля в 24-м. Он изучал старинные книги и журналы. В поисках нужных материалов ему даже случалось забираться — если удавалось получить на то разрешение — в далекое прошлое, в самые первые Столетия Вечности. За пятнадцать лет он сумел собрать неплохую личную библиотеку, которая почти целиком состояла из напечатанных на бумаге книг. Там был томик, написанный человеком по имени Уэлс, и еще один, автора которого звали В. Шекспир, — все какие-то допотопные истории.

Но подлинной жемчужиной его коллекции было полное собрание переплетенных томов Первобытного еженедельника, которое занимало невероятно много места, но которое он просто из сентиментальности никак не решался заменить микропленкой.

Время от времени он самозабвенно погружался в этот странный мир, где жизнь была жизнью, а смерть — смертью, где человек принимал решения безвозвратно, где нельзя было

ни воспрепятствовать злу, ни способствовать добру и где битва при Ватерлоо, будучи однажды проигранной, оставалась проигранной раз и навсегда. Ему очень нравилась старинная поговорка, в которой утверждалось, что написанное пером уже не может быть уничтожено даже грубым орудием из железа.

Как невыносимо трудно бывало ему после этого возвращаться мыслями к Вечности — к миру, в котором Реальность была чем-то мимолетным и изменчивым и где люди вроде него держали судьбы человечества в своих руках, придавая им по желанию лучшую форму!

Однако сходство с Дедом Морозом немедленно исчезло, стоило только Финжи заговорить деловым, повелительным тоном:

— К предварительному изучению текущей Реальности приступите завтра же. Я требую, чтобы это изучение было тщательным, аккуратным и конкретным. Я не потерплю ни малейшей расхлябанности. Ваша первая пространственно-хронологическая Инструкция будет готова к завтрашнему утру. Усвоили?

— Да, Вычислитель, — ответил Харлан.

Он уже тогда пришел к горькому для себя выводу, что вряд ли им удастся поладить.

На следующее утро Харлан получил свою инструкцию в виде сложного узора перфораций, пробитых на ленте Кибермозгом. Боясь допустить в самом начале своей деятельности хотя бы ничтожную ошибку, Харлан перевел ее на Межвременной язык при помощи карманного дешифратора. Разумеется, он давно уже умел читать перфоленты на глазок.

Инструкция объясняла ему, где он мог находиться в мире 482-го Столетия, а где — не мог, что ему разрешалось, а чего он должен был избегать любой ценой. Если присутствие было допустимо только там и тогда, где оно не представляло угрозы для Реальности.

482-е Столетие пришлось не по душе Харлану. Оно несколько не походило на его суровый и аскетический век. Этика и мораль в том виде, как их понимал Харлан, не существовали. Это была эпоха грубых материальных наслаждений с многочисленными признаками матриархата. Семья не признавалась юридически, и пары вступали в сожителство и расходились по взаимному согласию, кроме которого их ничто не связывало.

Существовали сотни причин, по которым это общество внушало Харлану отвращение, и он мечтал в душе об Изменении. Ему не раз приходило в голову, что одним только своим присутствием в этом Столетии он, человек из другого Времени, может вызвать «вилку» и направить историю по новому пути. Если бы ему удалось своим присутствием в какой-то определенной критической точке оказать достаточно сильное влияние на естественный ход событий, то возникла бы новая линия развития, бывшая до тех пор неосуществленной вероятностью, и миллионы ищущих наслаждений женщин превратились бы в любящих и преданных жен и матерей. Они жили бы в новой Реальности с новыми воспоминаниями и ни во сне, ни наяву не могли бы ни вспомнить, ни вообразить, что их жизнь когда-то была совершенно иной!

К несчастью, поступить так — значило нарушить Инструкцию. Даже если бы Харлан решился на это неслыханное преступление, случайное воздействие могло изменить Реальность самым неожиданным образом. Она могла бы стать еще хуже. Только кропотливый анализ и тщательные Вычисления могли предсказать истинный характер Изменения Реальности.

Но каковы бы ни были мысли Харлана, он оставался Наблюдателем, а идеальный Наблюдатель — это просто машина, составляющая донесения и снабженная органами чувств. Для эмоций здесь места не было.

В этом смысле донесения Харлана были само совершенство.



В конце второй недели Вычислитель Гобби Финжи пригласил Харлана в свой кабинет.

— Хочу похвалить вас, Наблюдатель, за ясность и стройность ваших докладов, — голос Вычислителя звучал сухо и холодно. — Однако меня интересует, что вы думаете на самом деле.

Лицо Харлана сделалось настолько непроницаемым, словно оно было вырезано из милого его сердцу дерева.

— Я не думаю на такие темы.

— Бросьте. Вы ведь из 95-го, и мы с вами оба лично понимаем, что это значит. Несомненно, 482-е должно вас раздражать.

Харлан пожал плечами.

— Найдите в моих отчетах хоть одно слово, свидетельствующее о раздражении.

Ответ был дерзким, и Финжи со злостью забарабанил по столу коротенькими пальчиками.

— Отвечайте на мой вопрос.

— С точки зрения Социологии это Столетие во многих отношениях докатилось до предела. Три последних Изменения Реальности только ухудшили положение вещей. Я полагаю, что раньше или позже вмешательство станет необходимым. Крайности еще никогда не приводили к добру.

— Значит, вы взяли на себя труд познакомиться с прошлыми Реальностями Столетия?

— В качестве Наблюдателя я обязан знать все относящиеся к делу факты.

Разумеется, знакомство со всеми фактами было правом и даже обязанностью Харлана. Не знать этого Финжи не мог. Каждое Столетие периодически сотрясали Изменения Реальности. Даже самые тщательные Наблюдения через некоторое время теряли свою ценность и нуждались в дополнительной проверке. Именно поэтому все Столетия, охватываемые Вечностью, находились под ее непрерывным контролем. Но

профессиональное Наблюдение заключалось не только в собирании фактов, но и в установлении их связей с фактами из прошлых Реальностей.

Харлан пришел к выводу, что их разговор не был вызван одной только неприязнью Финжи к нему. Что-то крылось за этой попыткой выведать его мысли. Поведение Вычислителя было явно враждебным.

В другой раз Финжи, неожиданно заглянув в маленькую комнатку, служившую Харлану кабинетом, заявил:

— Ваши отчеты произвели благоприятное впечатление на Совет Времен.

После короткой паузы Харлан неуверенно пробормотал:

— Благодарю вас.

— Совет считает, что вы проявили недюжинную проницательность.

— Я делаю все, что могу.

Следующий вопрос Финжи был совершенно неожиданным:

— Вам когда-нибудь доводилось встречаться со Старшим Вычислителем Твисселом?

— С Вычислителем Твисселом? — Харлан широко раскрыл глаза. — Нет, сэр. А почему вы спросили?

— Похоже, что именно он особо заинтересовался вашими отчетами.

Финжи надул свои румяные щеки и переменял тему разговора:

— Вы знаете, у меня сложилось впечатление, что ваши взгляды на историю довольно своеобразны.

Искушение оказалось слишком велико. В краткой схватке осторожности с тщеславием последнее взяло верх.

— Я занимался изучением Первобытной истории, сэр.

— Первобытной истории? В школе?

— Нет, не в школе. Скорее по собственному почину. Первобытная история — это, так сказать, мое хобби. Глядишь на

нее, и кажется, что она застыла неподвижно, не то что Столетия Вечности, которые непрерывно меняются.

Заговорив о любимом предмете, Харлан немного оживился.

— Все равно как если бы взять фильмокнигу и детально рассматривать кадр за кадром. Мы увидим массу подробностей, которых никогда бы и не заметили, если бы лента двигалась с нормальной скоростью. Я думаю, что мое увлечение здорово помогает мне в работе.

Финжи чуть шире раскрыл свои маленькие глазки, изумленно посмотрел на Харлана и вышел, не сказав ни слова.

Впоследствии он не раз заводил разговор о Первобытной истории и молча выслушивал сдержанные комментарии Харлана; при этом его пухлое личико оставалось совершенно бесстрастным.

Харлан не знал, сожалеть ли ему об этом разговоре или же рассматривать его как удачный шаг на пути к повышению.

Он стал склоняться к первому мнению после того, как, столкнувшись с ним в коридоре № 1, Финжи спросил вдруг так, чтобы слышали окружающие:

— Скажите, Харлан, почему у вас всегда такая постная физиономия? Вам хоть раз в жизни случалось улыбаться?

Харлан с горечью подумал, что Финжи его ненавидит. Сам же он после этого эпизода стал испытывать к главе Сектора что-то вроде брезгливого отвращения.

Потратив три месяца на изучение порученного ему вопроса, Харлан обсосал его до косточек. Поэтому его несколько не удивило неожиданное распоряжение срочно явиться в кабинет Финжи.

Он давно уже ожидал нового назначения. Заключительный доклад был готов еще неделю назад. В 482-м существовало сильное стремление увеличить экспорт тканей из цел-

люлозы в Столетия, лишенные лесов, вроде 1174-го, однако встречное предложение о поставках копченой лососины вызвало серьезные возражения. У Харлана накопился длинный список подобных вопросов, и все они были тщательно проанализированы.

Захватив проект заключения, он направился к Финжи. Однако речь пошла совсем не о 482-м. Вместо этого Финжи представил Харлана маленькому сморщенному человечку с редкими седыми волосами и улыбающимся личиком гнома. Улыбка карлика, то озабоченная, то добродушная, ни на секунду не исчезала с его лица. В желтых от табака пальцах была зажата горящая сигарета. Не будь эта сигарета первой, увиденной Харланом за всю его жизнь, он, пожалуй, уделил бы больше внимания человечку, чем дымящемуся цилиндрику, и слова Финжи не явились бы для него такой неожиданностью.

— Старший Вычислитель Твиссел, перед вами Наблюдатель Эндрю Харлан, — сухо произнес Финжи.

Взгляд Харлана испуганно метнулся с сигареты на лицо карлика.

— Здравствуйте, — сказал Твиссел писклявым голосом, — значит, вы и есть тот молодой человек, который пишет такие великолепные донесения?

Харлан лишился дара речи. Лабан Твиссел был мифом, живой легендой. Таких людей, как он, полагалось узнавать с первого взгляда. Твиссел был самым выдающимся Вычислителем в Вечности, другими словами, он был самым знаменитым из всех ныне живущих Вечных. Он был председателем Совета Времен. Он рассчитал больше Изменений Реальности, чем любой другой Вычислитель за всю историю Вечности. Он был... Он сделал...

Харлан окончательно растерялся. С глуповатой улыбкой он кивал головой, не в силах произнести ни слова.

Твиссел поднес сигарету к губам и несколько раз торопливо затянулся.

— Оставьте нас, Финжи, — сказал он, — мне надо побеседовать с этим юношей с глазу на глаз.

Финжи пробормотал что-то невнятное, встал и вышел.

— Не волнуйся, паренек, — проговорил Твиссел, — тебе нечего бояться.

Но встреча с Твисселом оказалась для Харлана настоящим потрясением. Считать человека гигантом и вдруг обнаружить, что в нем нет и пяти с половиною футов росту — тут было отчего прийти в замешательство. Неужели за этим покатым лысеющим лобиком скрывается мозг гения? Что светится в этих прищуренных глазках, окруженных паутиной морщинок — острый ум или же просто благодушное настроение?

Совершенно сбитый с толку, он глядел на сигарету, не в силах собраться с мыслями. Поперхнувшись дымом, он вздрогнул и отодвинулся назад.

Твиссел сощурил глазки, словно пытаясь проникнуть взором за дымовую завесу, и заговорил с ужасным акцентом на языке десятого тысячелетия:

— Может пить, малшик, мне лучше твой язык говорить?

Харлан с трудом подавил истеричное желание рассмеяться.

— Я неплохо владею Единым межвременным языком, сэр, — осторожно произнес он.

Межвременным языком пользовались все Вечные в разговорах друг с другом, Харлан выучился ему в первые же месяцы своего пребывания в Вечности.

— Чуть, — высокомерно ответил Твиссел. — К чему нам Межвременный, когда я совершенно безукоризненно говорю на языках всех Времен.

Харлан догадался, что прошло по крайней мере лет сорок с тех пор, как Твиссел пользовался его родным диалектом.

Однако, удовлетворив свое тщеславие, Твиссел продолжал на Межвременном:

— Я предложил бы тебе сигарету, не будь я совершенно уверен, что ты не куришь. На курение смотрят косо почти во всех Временах. Но если ты все-таки сделаешься курильщиком, мой тебе совет: хорошие сигареты умеют делать только в 72-м. Мне их специально доставляют оттуда. А вообще с этим курением одни неприятности. На прошлой неделе я застрял на пару деньков в 123-м. Курение запрещено. Даже Вечные переняли нравы своего Времени. Закури я там сигарету, им бы показалось, что на них небо обрушилось. Порой у меня появляется сильное желание расчитать такое Изменение Реальности, чтобы одним махом уничтожить запреты на курение во всех Столетиях. Жаль только, что подобное Изменение вызовет войны в 58-м и рабовладельческое общество в 1000-м. Всегда что-нибудь да не так.

Смущение Харлана перешло в беспокойство. Что кроется за всей этой болтовней?

— Могу я спросить, почему вы захотели повидаться со мной, сэр? — с трудом выговорил он.

— Мне нравятся твои отчеты, мой мальчик.

В глазах Харлана на мгновение мелькнул радостный огонек, но он даже не улыбнулся.

— Благодарю вас, сэр.

— В них чувствуется рука мастера. У тебя неплохое чутье. Мне кажется, я понял твое истинное призвание; я нашел твое место в Вечности и хочу тебе его предложить.

«Чудеса, да и только!» — подумал Харлан. Он постарался скрыть свой восторг.

— Вы оказываете мне великую честь, сэр.

Тем временем Старший Вычислитель Твиссел докурил свою сигарету, с ловкостью фокусника извлек неведомо откуда новую и прикурил ее от окурка.

— Послушай-ка, юноша, заклинаю тебя Временем — брось ты эти заученные фразы, — проговорил он между за-тяжками, — «великую честь». Пуф. Пуф. Говори челове-ским языком. Пуф. Ты рад?

— Да, сэр, — осторожно произнес Харлан.

— Вот и отлично. Иначе и быть не могло. Хочешь стать Техником?

— Техником?! — Харлан даже вскочил со стула.

— Садись. Садись. Ты, кажется, удивлен?

— Вычислитель Твиссел, я никогда не собирался быть Техником.

— Знаю, — сухо проговорил Твиссел, — никто почему-то не собирается. Кем угодно, лишь бы не Техником. А между тем Техники очень нужны, и на них всегда большой спрос. Их не хватает во всех Секторах.

— Боюсь, что я не подхожу для такой работы.

— Иными словами, такая работа не подходит тебе. Тебя не устраивает работа, которая влечет за собой столько неприятностей. Клянусь Вечностью, мой мальчик, если только ты действительно предан нашему делу — а я думаю, что ты предан ему, — тебя это не остановит. Дураки станут избегать тебя — ну и что? Одиночество? Ты к нему привыкнешь. Зато ты всегда будешь испытывать удовлетворение, зная, что ты нужен, очень нужен. И в первую очередь мне.

— Вам, сэр? Лично вам?

— Да, лично мне. — Улыбка старика светилась проница-тельностью. — Ты не будешь рядовым Техником. У тебя будет особое положение. Ты станешь моим личным Техником. Ну как, нравится тебе такое предложение?

— Не знаю, сэр. А вдруг я не справлюсь?

Твиссел упрямо покачал головой.

— Мне нужен ты. Только ты. Твои отчеты убедили меня, что у тебя здесь есть кое-что. — Он постучал пальцем по



лбу. — Ты неплохо учился. Секторы, в которых ты был Наблюдателем, дали о тебе положительный отзыв. Но больше всего мне понравился отзыв Финжи.

Харлан был искренне изумлен:

— Неужели Вычислитель Финжи дал обо мне благоприятный отзыв?

— Тебе это кажется странным?

— Н-не знаю...

— Видишь ли, мой мальчик, я ведь не сказал, что отзыв был благоприятным. Если уж на то пошло, отзыв совсем скверный — хуже некуда. Финжи рекомендует отстранить тебя от всякой работы, связанной с Изменениями Реальности. Он считает, что самое благоразумное — перевести тебя в Работники.

Харлан покраснел.

— Почему он так думает, сэр?

— Оказывается, у тебя есть хобби. Ты увлекаешься Первобытной историей, а?

Твиссел без удержу размахивал сигаретой, и Харлан, забыв с досады об осторожности, вдохнул струйку дыма и судорожно закашлялся.

Твиссел с благожелательным видом выжидал, когда молодой Наблюдатель перестанет кашлять.

— А что, разве не так? — спросил он.

— Какое право он имеет... — начал было Харлан, но Твиссел прервал его:

— Брось. Я упомянул об этом отзыве, потому что мне как нельзя более подходит твое увлечение. А вообще-то отзыв — дело секретное, и чем скорее ты забудешь о нем, тем лучше.

— Но что плохого в увлечении Первобытной историей, сэр?

— Финжи считает, что оно свидетельствует о сильной «одержимости Временем». Понимаешь?

Еще бы не понять! Нельзя было жить в Вечности, не усвоив психиатрической терминологии и в первую очередь это-

го выражения. Считалось, что каждый Вечный испытывает непреодолимое желание вернуться если уж не к своим современникам, так хоть в какое-нибудь определенное Столетие, пустить в нем корни, перестать быть вечным скитальцем во Времени. Вечность беспощадно подавляла малейшие проявления подобных стремлений, но от этого тяга не становилась слабее — впрочем, у большинства она сохранялась где-то в подсознании!

— Ко мне это не имеет отношения, — сказал Харлан.

— Я тоже так думаю. Более того, я считаю твое увлечение очень ценным. Именно из-за него ты мне и нужен. Я дам тебе Ученика. Ты обучишь его всему, что знаешь или сможешь узнать из Первобытной истории. В свободное время ты будешь исполнять обязанности моего личного Техника. Ты приступишь к работе в ближайшие дни. Согласен?

Согласен ли он? Получить официальное право изучать эпоху до Вечности? Работать рука об руку с величайшим из Вечных? На таких условиях даже отвратительное звание Техника казалось почти сносным.

Но осторожность не совсем изменила ему.

— Если это необходимо для блага Вечности, сэр...

— Для блага Вечности? — возбужденно прервал его карлик. Он с такой силой отшвырнул свой окурок, что тот ударился о противоположную стену и рассыпался целым фейерверком искр. — Да от этого зависит само существование Вечности!

Глава 3

Ученик

Харлан прожил в 575-м несколько недель. Он успел освоиться со своим новым жилищем, привыкнуть к стерильной чистоте фарфора и стекла. Он выучился с умеренным отвращением носить эмблему Техника и уже не пытался прикрывать ее каким-нибудь посторонним предметом или прислоняться к стене, чтобы скрыть нашивку на рукаве. Ничего хорошего из таких попыток все равно не получалось. Другие только презрительно улыбались и становились еще неприступнее, всем своим видом показывая, что ни под каким предлогом они не позволят Технику втереться к ним в доверие и завоевать их симпатию.

Старший Вычислитель Твиссел каждый день приносил ему новые задачи. Харлан тщательно изучал их и по четыре раза переписывал свои заключения, но даже последний вариант казался ему недоработанным.

Наскоро проглядев заключение, Твиссел кивал головой:
— Чудесно, чудесно!

Затем он окидывал Харлана беглым взглядом своих голубых глаз, и улыбка его становилась чуточку холоднее.

— Дадим Кибермозгу проверить эту догадочку, — говорил он на прощание.

Он всегда именовал заключения «догадочками». Ни разу он не сообщил Харлану результатов проверки, и Харлан не

осмеливался спросить его. Он был в отчаянии оттого, что ему не поручают исполнить ни одного из его заключений. Значило ли это, что Кибермозг находит в них ошибки, что он неверно выбирает место и время и не обладает даром отыскивать Минимальное необходимое воздействие в указанном интервале? (Прошло немало времени, прежде чем он научился небрежно произносить МНВ.)

Однажды Твиссел явился к нему в сопровождении какого-то растерянного субъекта, не смевшего поднять на Харлана глаза.

— Техник Харлан, знакомьтесь, это Ученик Купер, — произнес Твиссел.

— Здравствуйте, — равнодушно сказал Харлан. Внешность посетителя не произвела на него большого впечатления. Купер не вышел ростом, его черные волосики были расчесаны на пробор. Глаза водянисто-карие, подбородок слишком узок, уши чересчур велики, ногти обкусаны.

— Вот этого парнишку ты и будешь учить Первобытной истории, — продолжал Твиссел.

— Разрази меня Время! — воскликнул Харлан. И как только он мог забыть? В нем сразу проснулся интерес к посетителю.

— Здравствуйте! — повторил он с большим жаром, чем прежде.

— Составь с ним расписание занятий, — сказал Твиссел, — было бы неплохо, если бы ты смог уделить ему два дня в неделю. Учи его сам, как знаешь. В этом я полностью полагаюсь на тебя. Если тебе понадобятся книги, пленки или старинные документы, которые можно найти в Вечности или достижимом для нас Времени, ты только скажи мне, и тебе их доставят. Ну как, справишься?

Как всегда, он вдруг неизвестно откуда выудил зажженную сигарету, и воздух наполнился табачным дымом. Харлан закашлялся и, заметив, как судорожно скривился рот

Ученика, понял, что тот охотно сделал бы то же самое, но не смеет.

После ухода Твиссела Харлан заговорил:

— Ну что ж, присаживайся... — он на мгновение запнулся и затем решительно добавил: — Сынок. Присаживайся, сынок. Мой кабинет невелик, но он в твоём полном распоряжении.

Харлану не терпелось поскорее приступить к занятиям. Подумать только, что он будет работать совершенно самостоятельно! Первобытная история всегда была для него чем-то вроде личной собственности.

Ученик поднял глаза (кажется, впервые за все время) и, заикаясь, спросил:

— Так, значит, вы — Техник?

От доброжелательности и возбуждения, переполнявших Харлана, не осталось и следа.

— Ну и что с того?

— Нет, ничего, — пробормотал Купер, — просто я...

— Разве вы не слышали, как Вычислитель Твиссел назвал меня Техником?

— Д-да, сэр.

— Решили, что это была обмолвка? Собственным ушам не поверили?

— Н-нет, сэр.

— Что вы там заикаетесь? Разучились говорить? — жестко спросил Харлан и почувствовал в глубине души укол совести. Купер мучительно покраснел.

— Я не очень хорошо владею Единым межвременным языком, сэр!

— Это еще почему? Сколько времени вы учитесь?

— Меньше года, сэр.

— Меньше года? Сколько же вам лет?

— Двадцать четыре биогода, сэр.

Харлан посмотрел на него широко раскрытыми глазами:

— То есть вы хотите сказать, что вас взяли в Вечность в возрасте двадцати трех лет?

— Да, сэр.

Харлан опустил на стул и сжал руки. Такие вещи попросту не делались. Самым подходящим для вступления в Вечность считался возраст в пятнадцать-шестнадцать лет. Что все это значит? Может быть, Твиссел придумал новый способ испытать его?

— Садись и давай приступим. Твое полное имя и номер твоего Столетия?

— Бринсли Шеридан Купер из 78-го, сэр, — заикаясь, ответил Ученик.

Харлан немного смягчился. Это было близко, почти рядом. Всего на семнадцать веков раньше его собственного Столетия. Можно сказать, соседи во Времени.

— Тебя интересует Первобытная история?

— Я почти ничего о ней не знаю. Меня просил ею заняться Вычислитель Твиссел.

— А чем ты еще занимаешься?

— Математикой. Механикой Времени. Пока что я познакомился только с самыми основами. У себя в 78-м я чинил спидиваки.

Харлан даже не поинтересовался, что такое спидиваки. Они могли оказаться чем угодно — от пылесоса до счетной машины. Ему это было безразлично.

— А историю ты никогда не изучал?

— Я проходил историю Европы.

— Ты, наверно, из тех мест?

— Да, я родился в Европе. Нам, конечно, в основном преподавали современную историю. Начиная с революции 54-го, то есть я имел в виду 7554-го года.

— Отлично. Для начала выкинь все это из головы. История, которую учат Времяне, лишена всякого смысла; она

меняется с каждым Изменением Реальности. Сами они, разумеется, даже не подозревают об этом. Для каждой Реальности ее история кажется единственной. С Первобытной историей дело обстоит совершенно иначе. Собственно, в этом-то и заключается вся ее прелесть. Что бы мы ни делали, Первобытная история всегда остается неизменной. Колумб и Вашингтон, Шекспир и Герефорд — все они существуют.

Купер нерешительно улыбнулся. Он провел мизинцем по верхней губе, и Харлан заметил на ней темную полоску, словно Ученик отращивал усы.

— Скоро год, как я здесь, а все никак не могу... вполне привыкнуть.

— К чему именно?

— К тому, что меня отделяют от дома пятьсот веков.

— Я и сам немногим ближе. Я ведь из 95-го.

— Вот и это тоже. Вы старше меня, но в другом смысле я старше вас на семнадцать веков. Я вполне могу оказаться вашим прапрапра- и так далее — дедушкой.

— Какое это имеет значение? Допустим, так оно и есть.

— Ну, уж знаете... с этим еще надо свыкнуться. — В голосе Купера зазвучали мятежные нотки.

— Мы все в одинаковом положении, — сухо заметил Харлан и приступил к уроку.

Три часа занятий истекли, а Харлан все еще растолковывал Куперу, как это получилось, что до 1-го Столетия существовали еще и другие.

— Но разве 1-е Столетие не было действительно первым? — жалобным голосом спросил Купер.

На прощание Харлан вручил Ученику книгу, не самую лучшую, но вполне пригодную для первого знакомства с предметом.

— Позднее я подберу тебе что-нибудь посерьезнее, — пообещал он.

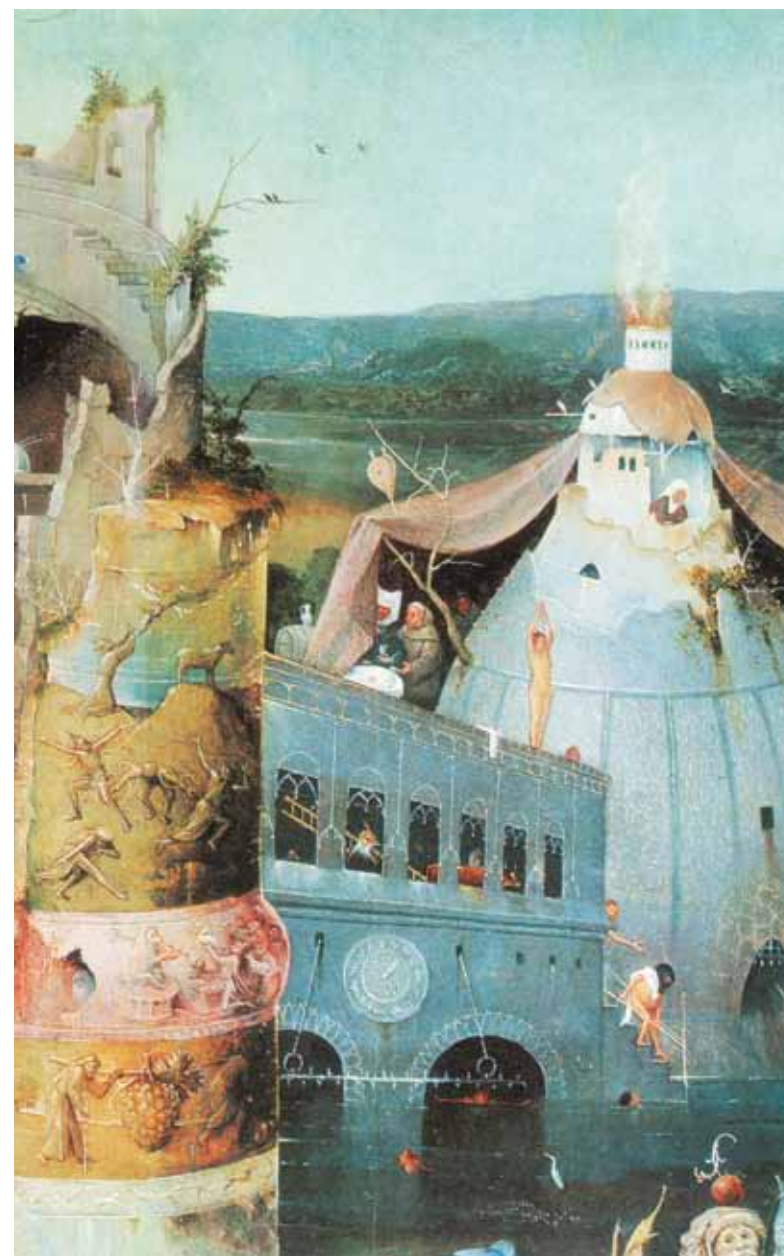

К концу недели темная полоска на губе Купера превратилась в маленькие, хорошо заметные усики, которые подчеркивали узость его подбородка и старили его лет на десять. Не очень-то они тебя красят, подумал Харлан.

— Я прочел вашу книгу, — сказал Купер.

— Что ты о ней думаешь?

— Как бы это сказать... — Последовала длительная пауза, после чего Купер начал снова: — Последние Первобытные Столетия немного похожи на 78-е. Я никак не мог отделаться от воспоминаний о доме. Два раза я видел во сне свою жену...

— Жену?! — взорвался Харлан.

— Я был женат, прежде чем попал сюда.

— Разрази меня Время! Неужели твою жену тоже взяли сюда?

Купер отрицательно покачал головой:

— Я даже не знаю, не затронуло ли ее прошлогоднее Изменение? Если так, то возможно, что она уже и не жена мне.

Харлан постепенно собрался с мыслями. Конечно, если Ученика берут в Вечность в возрасте двадцати трех лет, то вполне может оказаться, что он женат. Один беспрецедентный факт влечет за собой другой.

Что творится на свете? Начни только менять законы, не успеешь и оглянуться, как наступит хаос.

— Надеюсь, ты не собираешься прогуляться в 78-е и выяснить, чья она теперь жена? — Он не хотел быть грубым, но слишком уж велико оказалось его беспокойство за судьбу Вечности.

Ученик поднял голову; глаза его были холодны и спокойны.

— Нет.

Харлан смущенно поерзал на стуле.

— Вот и хорошо. У тебя больше нет семьи. Никого нет. Отныне ты Вечный и забудь обо всех, кого ты знал там, во Времени.

Купер поджал губы и быстро проговорил с сильным акцентом:

— Вы рассуждаете, как типичный Техник.

Харлан ухватился обеими руками за крышку стола. Хриплым голосом он произнес:

— На что ты намекаешь? На то, что я — Техник и, следовательно, Изменения — дело моих рук? Поэтому, мол, я защищаю их и требую, чтобы ты им радовался? Послушай, мальчик, ты еще года здесь не провел, даже говорить как следует не научился. Ты еще весь напичкан Временем и Реальностью, но уже вообразил, что все знаешь о Техниках и можешь лягать их как тебе заблагорассудится.

— Простите, — торопливо проговорил Купер, — я не хотел вас обидеть.

— Пустое, разве можно обидеть Техника? Просто ты наслушался разговоров. Говорят же: «Черств, как Техник» или: «Техник зевнул — миллиона людей как не бывало». И еще кое-что в том же духе. Так в чем же дело, Ученик Купер? Решил присоединиться к общему хору? Захотелось стать взрослым? Вообразил себя крупной шишкой в Вечности?

— Я же сказал — простите.

— Ладно. Мне только хотелось сообщить тебе, что я стал Техником месяц назад и что я не совершил еще ни одного Изменения Реальности. А теперь давай займемся делом.

На другой день Старший Вычислитель Твиссел вызвал Эндрю Харлана в свой кабинет.

— Послушай, мой мальчик, как ты посмотришь на то, чтобы прогуляться во Время и произвести МНВ? — спросил он.

Это предложение подвернулось как нельзя более кстати. Все утро Харлан со стыдом вспоминал о своей трусливой попытке отмежеваться от ответственности, о наивном ребячьем выкрике: «Не вините меня, я еще не сделал ничего плохого».

Этот выкрик был равносителен признанию, что в работе Техника и в самом деле есть нечто постыдное, а он, Харлан, еще новичок, у которого просто не было времени стать преступником.

Хватит отговорок! Теперь он сможет сказать Куперу: да, я сделал нечто такое, из-за чего миллионы людей стали новыми личностями, но это было необходимо, и я горжусь своим поступком.

— Я готов, сэр! — радостно воскликнул Харлан.

— Чудесно, чудесно. Думаю, тебе приятно будет узнать, мой мальчик, — Твиссел выпустил клуб дыма, кончик его сигареты вспыхнул алой точкой, — что все твои заключения подтвердились с высокой степенью точности.

— Благодарю вас, сэр. (Итак, подумал Харлан, теперь это уже заключения, а не «догадки».)

— У тебя талант, мой мальчик. Рука мастера. Я жду от тебя великих дел. А пока мы займемся вот этим небольшим дельцем из 223-го. Ты был совершенно прав, утверждая, что достаточно заклинить муфту сцепления в двигателе. При этом действительно получается необходимая «вилка» без нежелательных побочных эффектов. Возьмешься заклинить сцепление?

— Слушаю, сэр.

Так совершилось подлинное посвящение Харлана в Техники. После этого он уже не был просто человеком с розовой нашивкой на плече. Он изменил Реальность. За несколько минут, выкраденных из 223-го, он испортил двигатель, и в результате некий молодой человек не попал на лекцию по механике. Из-за этого так и не стал заниматься солнечными установками, и очень простое устройство не было изобретено в течение десяти критических лет. А в результате всего этого, как ни странно, война в 224-м была вычеркнута из Реальности.

Разве это не было благом? И так ли уж важно, что какие-то личности изменились? Новые личности были такими же людьми, как и прежние, с таким же правом на жизнь. Чьи-то жизни стали короче, зато у большего числа людей они стали дольше и счастливее. Правда, великое литературное произведение, грандиозное создание человеческого разума и чувств, не было написано в новой Реальности, но разве несколько экземпляров этой книги не сохранились в библиотеках Вечности? И разве в новой Реальности не будут созданы иные великие творения искусства?

И все же в эту ночь Харлан долго и мучительно не мог заснуть, а когда он наконец задремал, с ним произошло то, чего не случалось уже много лет.

Он увидел во сне свою мать.

Несмотря на столь жалкое проявление слабости в самом начале деятельности, не прошло и биогода, как Харлан стал известен по всей Вечности в качестве Техника Твиссела, а также под язвительными прозвищами «чудо-ребенок» и «безошибочный Техник».

Его отношения с Купером стали более спокойными. Подлинной дружбы между ними так и не возникло. (Если бы Купер пересилил себя и предпринял какие-то шаги к сближению, то Харлан, наверно, растерялся бы.) Тем не менее ладили они неплохо, а Первобытной историей Купер интересовался теперь ничуть не меньше, чем его учитель.

— Послушай, Купер, ты не будешь возражать, если мы отложим урок на завтра? — как-то спросил его Харлан. — Мне необходимо на этой неделе попасть в 300-е, чтобы уточнить одно Наблюдение, а человек, с которым я хочу встретиться, свободен как раз сегодня вечером.

У Купера жадно заблестели глаза.

— А я не мог бы поехать вместе с вами?

— Ты хочешь?

— Конечно, хочу. Я никогда не ездил в капсуле, если не считать того раза, когда меня доставили сюда из 78-го, а тогда я еще совершенно ничего не понимал.

Харлан обычно пользовался Колодцем С, который по неписаной традиции был предоставлен в распоряжение Техников во всей своей бесконечной протяженности во Времени.

Купер последовал за Харланом без малейших признаков замешательства и занял место на круглом диванчике, почти полностью опоясывавшем внутренние стенки капсулы.

Но когда Харлан, включив Поле, послал капсулу в прошлое, на лице Купера появилось комичное выражение изумления и растерянности.

— Я ничего не чувствую. В чем дело? — спросил он.

— Все в порядке. Ты ничего не чувствуешь, потому что мы не двигаемся в буквальном смысле этого слова. Нас как бы протягивает сквозь Время. Фактически, — продолжал Харлан, незаметно для себя впадая в назидательный тон, — в данный момент ни ты, ни я не состоим из вещества, хотя наши органы чувств и утверждают обратное. Сотни людей могут пользоваться в это же самое мгновение нашей капсулой, перемещаясь (если только можно так выразиться) в разных направлениях Времени, проходя один сквозь другого и так далее. Законы обычного мира неприменимы к Колодцам Времени.

Губы Купера изогнулись в лукавой улыбке, и Харлан смущенно подумал: «Парнишка изучает Темпоральную механику и знает об этих вещах гораздо больше меня. Мне бы лучше помалкивать, незачем строить из себя дурака».

Угрюмо замолчав, он принялся разглядывать Ученика. За прошедшие месяцы усики Купера выросли и свисали теперь книзу по так называемой Маллансоновой моде. Изобретатель Темпорального поля Виккор Маллансон на единственной подлинной и очень скверной фотографии был изо-



бражен с точно такими же усиками; по этой причине они пользовались среди Вечных большой популярностью, хотя мало кому шли.

Глаза Купера были устремлены на циферблат, где быстро сменявшие друг друга числа отмечали номера Столетий, сквозь которые они проносились.

— Как далеко в будущее тянутся Колодцы Времени? — спросил вдруг Купер.

— Неужели ты еще не проходил этого?

— Я почти ничего не знаю о капсулах.

Харлан пожал плечами.

— Вечности нет конца. Колодцы тянутся беспредельно.

— А вам случалось бывать далеко-далеко в будущем?

— Дальше нашего Сектора — ни разу. Вот доктор Твиссел — так тот был даже в 50000-м.

— Разрази меня Время! — прошептал Купер.

— Это еще пустяки. Некоторые Вечные бывали даже за 150000-м.

— Ну и что там?

— А ничего, — угрюмо ответил Харлан, — полно всяких тварей, но разумных существ нет. Человечество исчезло.

— Вымерло? Уничтожено?

— Не думаю, чтобы кто-нибудь мог ответить на этот вопрос.

— А разве никак нельзя изменить это?

— Видишь ли, начиная с 70000-го и дальше... — начал было Харлан и осекся. — Послушай, Время нас побери, давай лучше поговорим о чем-нибудь другом.

Существовала тема, к которой Вечные относились чуть ли не с суеверным страхом. По молчаливому соглашению они избегали разговоров о «Скрытых Столетиях» (так назывался период Времени между 70000-м и 150000-м). Своими скудными познаниями Харлан был обязан лишь тесному сотруд-

ничеству с Твисселом. Наверняка известно было только то, что ни в одном из тысяч этих Столетий Вечные не могли проникнуть во Время. Двери между Вечностью и Временем были непроницаемы. Почему? Этого не знал никто.

Твиссел как-то заявил с усмешкой:

— Когда-нибудь мы и до них доберемся. А пока нам вполне хватает хлопот с семьюдесятью тысячами Столетий.

Однако этот довод показался Харлану малоубедительным.

Из разрозненных замечаний Твиссела Харлан заключил, что делались попытки изменить Реальность в Столетиях, непосредственно предшествовавших 70000-му, но без должных Наблюдений в последующих веках трудно было рассчитывать на успех.

— А что произошло с Вечностью после 150000-го?

Харлан вздохнул. Купер, очевидно, не собирался менять тему разговора.

— Ничего не произошло, — ответил он. — Секторы имеются в каждом Столетии, но после 70000-го в них никто не живет. Секторы тянутся на миллионы лет, пока не исчезнет всякая жизнь на Земле, и после этого, пока Солнце не вспыхнет, как Новая, и даже после этого. Вечности нет конца. Потому-то ее и называют Вечностью.

— Разве наше Солнце стало Новой?

— Разумеется. Иначе не было бы Вечности. Солнце, превратившись в Новую, стало нашим источником энергии. Ты себе даже не представляешь, сколько энергии требуется для создания Темпорального поля. Поле, созданное Маллансоном, имело протяженность всего две секунды от одного конца до другого и было так мало, что едва вмещало спичечную головку, но для него потребовалась вся энергия атомной электростанции за целый день. Почти сто лет ушло на то, чтобы протянуть тоненькое, как волосок, Поле достаточно далеко в будущее и начать черпать лучистую энергию

вспышки Солнца. Лишь после этого удалось создать Поле настолько больших размеров, что в нем смог поместиться человек.

— Как все это интересно! — вздохнул Купер. — А меня все еще пичкают на уроках уравнениями полей и Темпоральной механикой. Вот если бы я жил во времена Маллансона...

— Ты бы ничего тогда не узнал. Маллансон жил в 24-м, а Вечность была создана только в конце 27-го. Сам понимаешь, что открыть Темпоральное поле и создать Вечность — далеко не одно и то же. В 24-м не имели ни малейшего понятия о значении открытия Маллансона.

— Выходит, что он опередил свое Время?

— На сотни лет. Он не только открыл Поле, но и предсказал почти все характерные черты Вечности, кроме разве Изменений Реальности. Он сделал это довольно точно, и... кажется, мы приехали.

Они вышли из капсулы.

Никогда прежде Харлан не видел Старшего Вычислителя Твиссела в таком гневе. О Твисселе поговаривали, что он не способен ни на какие проявления чувств; его называли бездушным зажившимся в Вечности стариком и сплетничали, что он давно уже забыл номер своего родного Столетия. Ходили слухи, что сердце его атрофировалось в ранней молодости и что он заменил его маленьким ручным анализатором, вроде того, который он всегда носил с собой в кармане брюк.

Твиссел никогда не пытался опровергнуть эти слухи. Многие были убеждены, что он и сам в них верит.

Поэтому, согнувшись под обрушившейся на него лавиной гневных упреков, Харлан все же каким-то уголком мозга успел удивиться, что Твиссел способен так бурно проявлять свои чувства. Он даже подумал, не пожалеет ли позднее Вы-

числитель, что механическое сердце предало его, оказавшись на поверку жалким органом из мышц и клапанов, которому не чужды никакие человеческие страсти.

Скрипучим старческим голосом Твиссел кричал:

— Всемогущее Время, с каких это пор ты возомнил себя членом Совета? По какому праву ты здесь командуешь? Кто кому отдает распоряжения, ты — мне или я — тебе? Давно ли ты распоряжаешься движением капсул? Уж не должны ли мы все являться к тебе за разрешением на поездку?

Время от времени Твиссел останавливался, требовал: «Отвечай!» — и, не дожидаясь ответа, обрушивал на голову Техника новую лавину язвительных вопросов.

— Если ты еще хоть раз позволишь себе подобное своеволие, я пошлю тебя ремонтировать канализацию до конца дней твоих, — заключил он наконец.

Харлан, бледный от все возрастающего смущения, пролепетал:

— Мне никто никогда не говорил, что Ученика Купера нельзя брать в капсулу.

Однако это объяснение не смягчило Твиссела.

— Что толку в негативных оправданиях, мой мальчик? Тебе никогда не говорили, что его нельзя обрить наголо. Спаивать его тебе тоже не запрещали. Всемогущее Время, что именно было тебе поручено?

— Мне поручили обучить его Первобытной истории.

— Так этим ты и занимайся. И больше ничем.

Твиссел бросил окурок на пол и яростно растер его ногой, словно это было лицо его злейшего врага.

— Я бы хотел обратить ваше внимание, Вычислитель, — рискнул вставить Харлан, — что многие Столетия текущей Реальности в некоторых отношениях сильно напоминают интересующий нас период Первобытной истории. Я намеревался взять с собой Ученика Купера в эти эпохи, разумеется, в

строгом соответствии с пространственно-хронологическими Инструкциями.

— Что?! Послушай, дурья голова, ты будешь хотя бы изредка спрашивать у меня разрешение? Поездки категорически исключаются. Никаких практических занятий. Никаких лабораторных экспериментов. Оглянуться не успеешь, как ты начнешь изменять Реальность просто, чтобы показать ему, как это делается.

Харлан облизнул сухим языком пересохшие губы, обиженно пробормотал извинения и в конце концов был отпущен с миром.

Однако прошла не одна неделя, прежде чем обида его улеглась.

Глава 4

Вычислитель

Через два года после того, как Эндрю Харлан стал Техником, ему снова довелось побывать в Секторе 482-го. Он с трудом узнал его. Но Сектор остался прежним. Изменился он сам.

Два года работы Техником не прошли для Харлана даром. Жизнь его стала более оседлой и спокойной. Ему больше не приходилось с каждым новым Наблюдением изучать новые языки, привыкать к новому стилю одежды и новому образу жизни. С другой стороны, за эти два года он замкнулся в своей скорлупе и все реже тосковал о былых днях, когда он жил и работал в недоступной для него ныне атмосфере братства и товарищества.

Но, пожалуй, самая крупная перемена заключалась в том, что он по-настоящему полюбил свою работу и даваемое ею ощущение власти над судьбами мира, и это сознание собственного могущества помогало ему теперь с высоко поднятой головой нести бремя своего одиночества.

Холодно взглянув на Связиста, сидевшего за своей конторкой у входа в Сектор, Харлан произнес, четко разделяя слоги:

— Техник Эндрю Харлан просит сообщить Вычислителю Финжи, что он прибыл в Сектор и временно поступает в его распоряжение.

Связист мельком взглянул на Харлана и поспешно отвел глаза. Среди Вечных это называлось «коситься на Техника» — человек кидал быстрый непроизвольный взгляд на розовый наплечный знак, после чего пускался на любые ухищрения, лишь бы не увидеть его вторично.

Харлан взглянул на эмблему человека, сидевшего за конторкой. Она не была желтой, как у Вычислителей, или зеленой, как у Расчетчиков, или голубой, как у Социологов, или белой, как у Наблюдателей. Это была попросту голубая полоска на белом фоне — эмблема Службы связи. Связист был всего-навсего Работником; целая пропасть отделяла его от Специалистов. Но и он «косился на Техника».

— Я жду, — с затаенной грустью напомнил Харлан.

— Вызываю Вычислителя Финжи, — торопливо ответил Связист.

482-е Столетие запомнилось Харлану своей массивной и внушительной обстановкой; сейчас она показалась ему просто убогой.

За эти два года он успел привыкнуть к стеклу и фарфору 575-го, к царившему там культу чистоты. Ему стал близок этот мир ясности и белизны с редкими бликами светлых пастельных тонов. Безвкусные гипсовые завитушки, яркие, кричащие краски, размалеванные металлические конструкции 482-го Столетия вызывали в нем брезгливое отвращение.

Даже Финжи словно стал ниже ростом. Два года назад Наблюдателю Харлану каждый жест Финжи представлялся исполненным силы и зловещего смысла. Теперь Технику Харлану с недостижимых высот его нового положения Финжи показался жалким и растерянным, Харлан спокойно ждал, пока Вычислитель кончит рыться в грудe перфолент и поднимет голову с видом человека, решившего, что посетитель уже простоял положенное время и с ним можно заговорить, не боясь уронить свой авторитет.

Харлан как-то узнал от Твиссела, что Финжи родился в энергетическом 600-м Столетии, и поведение главы Сектора стало ему более понятным. Частые приступы раздражительности могли быть естественным следствием постоянного чувства неуверенности, испытываемого грузным человеком, которому вместо несокрушимо прочных силовых полей приходится иметь дело с хрупкой и податливой материей. Кошачья, крадущаяся походка Финжи хорошо запомнилась Харлану; как часто в прошлом, подняв голову от стола, он вдруг замечал невесть откуда взявшегося Вычислителя; его появления всегда были совершенно бесшумными. Сейчас Харлану казалось, что Финжи ходит на цыпочках, боясь, как бы под тяжестью его тела не проломился пол.

«Нет, ему не место в этом Секторе, — с добродушной снисходительностью подумал Харлан, — новое назначение — вот единственное, что может его спасти!»

— Здравствуйте, Техник Харлан, — наконец произнес Финжи.

— Здравствуйте, Вычислитель.

— За эти два года, как вы...

— Два биогода, — поправил его Харлан.

Финжи удивленно взглянул на него.

— Ну да, конечно, два биогода.

Время в обычном понимании этого слова не существовало внутри Вечности, но человеческие тела продолжали стареть, и это старение служило единственной и неумолимой мерою Времени. Физическое Время отсутствовало, но биологическое Время продолжало идти, и за один биогод внутри Вечности человек старел так же, как и за обычный год во Времени.

Однако даже самые педантичные из Вечных редко вспоминали об этом различии. Слишком удобно было говорить «увиду вас завтра», или «вчера я вспоминал о вас», или «встретимся на той неделе», как будто в Вечности и в самом деле существовали «вчера», «завтра» или «будущая неделя».

Для удовлетворения природных инстинктов человека были введены условные «сутки», состоящие из двадцати четырех биочасов с формальным разделением на «день» или «ночь», «сегодня» и «завтра».

— За два биогода, прошедших после вашего отъезда, — продолжал Финжи, — в 482-м появились признаки кризиса. Возникла очень странная, чрезвычайно щекотливая и почти беспрецедентная ситуация. Никогда еще мы так остро не нуждались в точных Наблюдениях.

— Вы собираетесь использовать меня как Наблюдателя?

— Да. Разумеется, это непростительное расточительство — поручить талантливому Технику работу простого Наблюдателя, но ваши прежние Наблюдения до сих пор остаются непревзойденным образцом четкости и проницательности. Именно эти качества нам сейчас необходимы. А теперь позвольте вам обрисовать некоторые детали...

Но Харлану в тот раз так и не удалось познакомиться с деталями. Отворилась дверь, и он уже больше ничего не слышал: все его внимание целиком поглотила вошедшая в комнату девушка. Нельзя сказать, что Харлану никогда не доводилось видеть в Вечности женщин. Никогда — это чересчур. Редко, крайне редко — так будет вернее.

Работая Наблюдателем, Харлан насмотрелся на женщин, но там, во Времени, они были для него почти неодушевленными предметами, как чашки и ложки, столы и стулья, стены и потолки. Они были всего только фактами, подлежащими Наблюдению.

Но встретить такую девушку! Да еще в Вечности!

Она была одета так, как одевались аристократки в 482-м. Коротенькие бриджи из тонкого материала да прозрачная накидка выше талии — вот, собственно, и все.

Иссиня-черные волосы свободно падали ей на плечи. Тонкая линия помады на верхней губе и толстая на нижней создавали впечатление, что она капризно надула губки. Ее юное,

почти детское лицо было молочно-белым, и на нем резко выделялись мочки ушей и веки глаз, окрашенные в розовый цвет. С плеч свешивались драгоценные подвески, которые тихонько позвякивали, как бы приглашая обратить внимание на совершенную форму ее груди.

Она присела за маленький столик, стоящий в углу, и за все время, пока Харлан сидел в кабинете, лишь раз скользнула по его лицу быстрым взглядом своих темных глаз.

Когда Харлан вновь обрел способность слышать, Финжи уже заканчивал:

— Все эти сведения вы найдете в официальном отчете, а пока можете занять свою старую квартиру и прежний рабочий кабинет.

Харлан так и не помнил, каким образом он оказался за дверью. Надо полагать, просто вышел...

Из всех чувств, овладевших им, самым очевидным было негодование. Разрази его Время, нельзя позволять Финжи выкидывать такие фокусы! Это издевательство над...

Придя в себя, он перестал стискивать челюсти и разжал кулаки. Надо в этом разобраться. Немедленно! Он решительно направился к столу Связиста; шум собственных шагов гулко отдавался у него в ушах. Связист поднял голову и, стараясь не смотреть на Техника, вкрадчиво произнес:

— Я вас слушаю, сэр.

— Там, в кабинете Финжи, сидит женщина, — спросил Харлан, — она что, новенькая?

Он намеревался задать этот вопрос безразличным, скучающим тоном, как бы между делом. Но его слова прозвучали как удар цимбал.

И тут Связист словно пробудился. Его глаза заблестели, и он лукаво посмотрел на Харлана, словно хотел сказать: хоть ты, брат, и Техник, а все же мы оба — мужчины и отлично понимаем друг друга.

— Вы имеете в виду эту малюточку? Уф! Ну и красotka!
— Вы не ответили на мой вопрос, — процедил сквозь зубы Харлан.

Сразу же заскучав, Связист отвел глаза в сторону.

— Она — Временница. У нас — недавно.

— Чем она здесь занимается?

По лицу Связиста медленно расплзлась плотоядная ухмылка.

— Считается, что она секретарша босса. Зовут Нойс Ламбент.

— Достаточно. — Харлан резко повернулся и вышел.

Его первая вылазка во Время состоялась на следующий день и продолжалась ровно тридцать минут. Судя по всему, она была чисто ознакомительной и преследовала только одну цель — помочь ему свыкнуться с окружающей обстановкой, проникнуться духом Столетия. На следующий день он пробыл во Времени полтора часа. Третий день оказался свободным. Он воспользовался им, чтобы снова привыкнуть к местным костюмам, вспомнить язык, просмотреть свои старые донесения.

За эти два биогода в 482-м произошло лишь одно Изменение Реальности, да и то незначительное. Политическая клика, бывшая у власти, перешла в оппозицию. В остальном он не заметил никаких особых перемен.

Сам еще не вполне понимая почему, Харлан перерыл свои старые донесения в поисках сведений об аристократах. Не может быть, чтобы он не наблюдал их!

Но сведения, которые он разыскал, оказались сухими и безличными. В них шла речь о классе, а не об отдельных людях.

Ни разу в прошлом у него не было возможности наблюдать аристократию в ее собственном кругу. Почему? Наблюдателю не полагалось задавать вопросов. Харлан был зол на себя за праздное любопытство.

За эти три первых дня Нойс Ламбент попала ему на глаза раза четыре. При первой встрече он заметил только ее костюм и украшения. Теперь он разглядел, что она была на полголовы ниже его, но казалась выше своих пяти футов и шести дюймов благодаря стройной фигуре и прямой осанке. Его первое впечатление относительно ее возраста тоже оказалось ошибочным; сейчас он решил, что ей около тридцати, во всяком случае, больше двадцати пяти. Держалась она сдержанно и скромно. Встретив как-то Харлана в коридоре, она улыбнулась ему и опустила глаза. Харлан резко отстранился, чтобы случайно не задеть ее, и сердито зашагал дальше.

В конце третьего дня Харлан пришел к выводу, что долг Вечного не оставляет ему иного выбора. Вполне возможно, что действия Финжи не нарушают буквы закона, а Нойс Ламбент вполне удовлетворена своим положением. Но неблагоприятное вызывающее поведение Вычислителя противоречит духу закона, и этому немедленно следует положить конец.

Харлан решил, что во всей Вечности ни один человек еще не вызывал у него такой антипатии, как Финжи. Он даже не вспомнил, что всего два дня назад он готов был снисходительно простить Вычислителю былые обиды.

Утром четвертого дня Харлан обратился к Финжи с просьбой о неофициальной встрече. Получив разрешение, он решительно вошел в кабинет и, к собственному удивлению, с первых же слов приступил к сути дела.

— Вычислитель Финжи, я советую вам незамедлительно возвратить мисс Ламбент в ее Время.

Финжи сощурил глазки, кивком головы указал Харлану на кресло и, подперев пухлый подбородок сложенными вместе ладонями, раздвинул в улыбке углы губ:

— Да вы садитесь, Харлан. Так вы считаете, что мисс Ламбент некомпетентна? Что она не справляется со своими обязанностями?

— Справляется она или нет — я ничего сказать не могу. Мне ведь неизвестно, в чем заключаются ее «обязанности». Но вам следует понять, что ее пребывание здесь скверно влияет на нравы Сектора.

Финжи слушал, глядя на него отсутствующим взглядом, словно его мозг Вычислителя был занят в этот момент решением абстрактных проблем, недоступных пониманию рядового Вечного.

— В чем же выражается ее скверное влияние?

— На вашем месте я не стал бы задавать этого вопроса. — Харлан с трудом сдерживал кипевшее в нем негодование. — Ее костюмы чересчур откровенны, ее...

— Пойдите, пойдите. Да остановитесь же хоть на секунду, Харлан. Вы были Наблюдателем в 482-м и обязаны знать, что она одета в обычный для ее эпохи костюм.

— Как сказать. Там, во Времени, среди людей ее круга подобная одежда, может быть, и допустима, хотя я должен заметить, что она одета чересчур вызывающе даже для 482-го. Уж вы позвольте мне быть судьей в этом вопросе. Здесь же, в Вечности, не место таким, как она.

Финжи несколько раз медленно кивнул головой. Казалось, этот разговор забавляет его.

— Мисс Ламбент находится здесь с определенной целью. Она выполняет специальное задание. Ее пребывание в Секторе не затянется слишком надолго. А пока вам придется как-нибудь перетерпеть ее присутствие.

У Харлана задрожал подбородок. Финжи ловко вывернулся, обернув его протест против него самого. К черту всякую осторожность! Сейчас он выложит ему все, что думает!

— Я прекрасно понимаю, в чем заключаются «специальные задания» этой женщины. Никто бы не позволил вам дергать ее открыто.

Он неуклюже повернулся и направился к двери, но голос Финжи остановил его на полпути:

— Послушайте, Техник, ваши отношения с Твисселом, возможно, внушили вам преувеличенное представление о важности вашей персоны. Вы заблуждаетесь. Кстати, скажите-ка, Техник, была ли у вас когда-нибудь... — он остановился, подбирая подходящее слово, — ...подружка?

По-прежнему стоя к нему спиной, Харлан с оскорбительной точностью и тщательностью процитировал Устав:

— «Во избежание излишней привязанности в какой-либо эпохе Вечный не должен жениться. Во избежание излишней привязанности к семье Вечный не должен иметь детей».

— Я спрашивал не о семье и не о детях, — многозначительно произнес Вычислитель.

Харлан продолжал цитировать:

— «Непродолжительные союзы с женщинами из Времени могут заключаться только с одобрения Центрального расчетного бюро при Совете Времен при наличии благоприятного Расчета Судьбы. Встречи лиц, состоящих в союзе, должны протекать в строгом соответствии с пространственно-хронологическими инструкциями».

— Совершенно справедливо. Обращались ли вы за разрешением на союз?

— Нет, Вычислитель.

— Собираетесь?

— Нет, Вычислитель.

— А не мешало бы. Это расширит ваш кругозор. Может быть, тогда вас меньше станут занимать детали женского туалета или чьи-то воображаемые интимные отношения.

Задыхаясь от ярости, Харлан выскочил из кабинета.

Вылазки в 482-е с каждым днем давались Харлану все труднее, хотя их продолжительность пока не превышала двух часов. Его душевное равновесие было поколеблено, и причиной тому был Финжи с его непрошеными циничными советами

относительно союзов с временницами. Союзы существовали. Это ни для кого не было секретом. Вечность сознавала необходимость компромисса с природными инстинктами человека (сама эта фраза звучала для Харлана омерзительно), но ограничения, связанные с выбором любовницы, лишали компромисс даже тени романтики и свободы. А немногим счастливым, удостоившимся разрешения, рекомендовалось держать язык за зубами, во-первых, из соображений приличия, а во-вторых, дабы не вызывать зависти большинства.

Среди Вечных низшего ранга, особенно среди Работников, постоянно ходили полузавистливые, полунегодующие слухи о женщинах, выкрадываемых из Времени. В качестве героев подобных историй молва обычно называла Вычислителей и Расчетчиков. Только они были способны определить, какая из женщин может быть похищена без риска вызвать серьезное Изменение Реальности.

Менее лакомой пищей для языков служили не столь сенсационные сплетни, связанные с кухарками и горничными, которых каждый Сектор нанимал на определенный срок в своем Столетии (при благоприятных пространственно-хронологических данных) для приготовления пищи, уборки и прочей грязной работы.

Но взять женщину из Времени «в секретарши», да еще такую женщину, как Нойс, — со стороны Финжи это было прямым издевательством над теми идеалами, ради которых была создана и существовала Вечность.

Несмотря на мелкие уступки человеческой природе, на которые Вечные шли, будучи людьми практичными, идеалом Вечного по-прежнему оставался человек, отрекающийся от всех радостей жизни и ставящий перед собой одну только цель — улучшение Реальности, увеличение суммы человеческого счастья. (Харлану нравилось думать, что Вечность похожа в этом отношении на средневековые монастыри.)



Ночью Харлану приснилось, как он рассказывает обо всем Твисселу, и Твиссел, идеальнейший из Вечных, содрогается от ужаса и отвращения. Ему снилось, как он с желтой нашивкой Вычислителя на плече наводит порядок в Секторе и великодушно направляет разжалованного, поверженного в прах Финжи в Работники. Ему снилось, что Твиссел сидит рядом с ним и с восхищенной улыбкой рассматривает составленную им новую схему организации — четкую, последовательную, без единого изъяна. Ему снилось, как он вызывает Нойс Ламбент и просит ее размножить копии.

Однако Нойс Ламбент явилась к нему во сне обнаженной, и Харлан проснулся в холодном поту, дрожащий и пристыженный.

Как-то он повстречался с Нойс в коридоре и, опустив глаза, посторонился, чтобы дать ей дорогу. Но девушка остановилась прямо перед ним и глядела на него в упор так, что ему поневоле пришлось поднять глаза и встретить ее взгляд. Она показалась ему ярким цветком; до него донесся слабый запах ее духов.

— Вас зовут Техник Харлан, не правда ли? — спросила она.

Первым его побуждением было грубо осадить ее, оттолкнуть, но потом он подумал, что она, собственно, ни в чем не виновата. К тому же оттолкнуть ее — значило прикоснуться к ней.

— Да, — сухо кивнул он в ответ.

— Я слышала, что вы крупный специалист по нашему Времени.

— Я бывал в нем.

— Как бы я хотела узнать, что вы думаете о нас!

— Я очень занят. У меня нет ни одной свободной минуты.

— О, Техник Харлан, так уж и ни одной?..

Ее улыбка была обворожительна. Хриплым шепотом Харлан произнес:

— Проходите, прошу вас. Или дайте пройти мне. Прошу вас.

Она медленно двинулась прочь, и от плавного покачивания ее бедер у Харлана закружилась голова и кровь хлынула к щекам.

Он разозлился на нее за то, что она смутила его, разозлился на себя за свое смущение, но более всего, по каким-то таинственным причинам, он разозлился на Финжи.

Финжи вызвал к себе Харлана в конце второй недели. По длине и сложности рисунка лежавшей на столе перфоленты Харлан догадался, что на этот раз речь пойдет не о получасовой прогулке во Время.

— Присаживайтесь, Харлан, и просмотрите, пожалуйста, свое задание, — сказал Финжи, — нет, не визуально. Воспользуйтесь дешифратором.

Слегка приподняв брови, Харлан с безразличным видом вставил ленту в щель аппарата. По мере того как она медленно вползала внутрь, на молочно-белом прямоугольнике экрана появлялись слова.

Где-то посередине Харлан вдруг резким движением выключил дешифратор и выдернул ленту с такой силой, что она разорвалась пополам.

— У меня есть запасной экземпляр, — спокойно произнес Финжи.

Но Харлан продолжал держать обрывки двумя пальцами вытянутой руки с таким видом, словно боялся, что они вот-вот взорвутся.

— Вычислитель Финжи, этого не может быть, здесь какая-то ошибка. Поселиться почти на неделю в доме этой женщины — нет, невозможно.

Финжи поджал губы.

— Этого требует Инструкция. Впрочем, если ваши отношения с мисс Ламб...

— Никаких отношений, — с жаром прервал его Харлан.

— Положим, дыма без огня не бывает. В создавшейся ситуации я даже готов в виде исключения объяснить вам некоторые аспекты стоящей перед нами проблемы.

Харлан сидел неподвижно, но мысли одна за другой вихрем проносились в его мозгу. Из одной только профессиональной гордости ему следовало отказаться от всяких объяснений. Наблюдатели (или Техники) делали свое дело, не задавая вопросов. В обычных обстоятельствах Вычислителю и в голову бы не пришло что-то объяснять.

Но сейчас обстоятельства были не совсем обычными. Харлан выразил недовольство присутствием так называемой «секретарши». Финжи боится, что он может донести на него.

«Бежит виновный, хоть погони нет», — со злорадным удовлетворением подумал Харлан, пытаясь припомнить, где он вычитал эту фразу.

Тактику Финжи было нетрудно разгадать. Поместив Харлана в дом этой женщины, он сможет в случае необходимости выдвинуть против него любые контробвинения и тем самым избавиться от опасного свидетеля.

Что ж, послушаем, под каким благовидным предлогом Финжи хочет заставить его провести неделю в доме Нойс. Харлан приготовился слушать, почти не скрывая своего презрения.

— Как вам известно, — начал Финжи, — многие Столетия знают о существовании Вечности. Они полагают, что мы занимаемся межвременной торговлей и видят в этом нашу главную цель, что нам только на руку. Кроме того, ходят слухи, что мы должны предотвратить грозящую человечеству катастрофу. Разумеется, это не больше как суеверие, но поскольку оно более или менее соответствует истине, то неплохо, что оно существует. Многие поколения людей черпают в нем спокойствие и уверенность в своем будущем. Вам это понятно?

Харлан молча кивнул. «Неужели этот тип принимает меня за Ученика», — подумал он.

— Существуют, однако, вещи, о которых Временам ни в коем случае не следует знать. И в первую очередь — о том, как мы в случае необходимости изменяем Реальность. Потеря уверенности в завтрашнем дне привела бы к самым ужасным последствиям. Мы всегда стремились вычеркнуть из Реальности любую мелочь, которая могла бы заронить у Времян хотя бы смутное подозрение относительно нашей истинной деятельности.

Тем не менее в каждом Столетии то и дело зарождаются не такие опасные, но все же нежелательные поверья относительно Вечности. Как правило, они возникают среди правящих классов, то есть в той группе людей, которая чаще сталкивается с нами и одновременно оказывает наибольшее влияние на так называемое общественное мнение.

Финжи сделал паузу, словно ожидая реплики или вопроса, но Харлан упорно молчал.

— С тех пор как приблизительно год назад... ммм, биогод назад, произошло Изменение Реальности 433-486, серийный номер Ф-2, — продолжал Финжи, — появились признаки возникновения подобного нежелательного для нас поверья. Я решил его уничтожить, рассчитал соответствующее Изменение и представил свои рекомендации Совету Времени. Однако Совет считает, что я исхожу из предпосылок, вероятность которых очень мала, и требует, чтобы мои исходные данные были бы подтверждены прямым Наблюдением. Я уже говорил вам, что Наблюдение связано с крайне щекотливыми обстоятельствами. По этой причине я попросил направить в мое распоряжение именно вас, и по этой же причине Вычислитель Твиссел согласился удовлетворить мою просьбу. Следующим моим шагом было найти аристократку, которая бы мечтала о работе в Вечности. Я сделал ее своей секретаршей и



находился с ней в тесном контакте, чтобы выяснить, насколько она пригодна для наших целей...

«Вот уж воистину в “тесном контакте”!» — подумал Харлан, и снова его гнев был направлен не столько против Нойс, сколько против самого Финжи.

— По всем признакам она нам подходит. Сейчас она будет возвращена в ее Время. Поселившись в ее доме, вы сможете без труда изучить жизнь людей ее круга. Надеюсь, вы теперь понимаете, почему она находилась здесь и почему вам необходимо прожить несколько дней в ее доме?

— Уверяю вас, я все отлично понимаю, — не скрывая иронии, ответил Харлан.

— Значит, вы принимаете мое поручение?

Харлан вышел из кабинета в самом воинственном настроении. Финжи не удастся провести его. Еще неизвестно, кто кого оставит в дураках.

И, конечно, только предвкушение грядущего поединка и твердая решимость перехитрить Финжи были причиной того радостного возбуждения, которое охватило Харлана при мысли о предстоящей вылазке в 482-е. Только это, и ничто другое.

Глава 5

Нойс

От тихого и безлюдного поместья Нойс Ламбент было рукой подать до одного из крупнейших городов Столетия. Харлан хорошо знал этот город, намного лучше, чем любой из его многочисленных обитателей. Работая Наблюдателем, он посетил в нем каждый квартал и каждое десятилетие.

Он знал город не только в Пространстве, но и во Времени. Он представлял его себе как единое целое, как живущий и развивающийся организм с его взлетами и падениями, радостями и печалью. Сейчас ему предстояло прожить в этом городе неделю — краткое мгновение в долгой жизни существа из бетона и стали.

В этот раз исследования Харлана были посвящены «перейцам» — самым богатым и влиятельным гражданам города, которые заправляли в нем всеми делами, однако сами предпочитали жить в своих загородных имениях — вдали от городского шума и суеты.

482-е было отнюдь не единственным Столетием с резкими контрастами бедности и богатства. Социологи объясняли это явление при помощи специального уравнения. Хотя Харлан и не владел социальной математикой, ему было известно, что 482-е находится на самой грани допустимого. Социологи морщились, важно покачивали головами и жаловались, что

если новые Изменения не улучшат положения дел, то потребуются самые «тщательные Наблюдения».

Хотя Вечные на словах ратовали за социальную справедливость, им казался привлекательным праздный и утонченный образ жизни привилегированного сословия, которое — в лучшую свою пору — покровительствовало искусствам и наукам и всегда обладало такими прекрасными и изысканными манерами. И пока загнивание культуры не становилось совершенно очевидным, Вечные предпочитали закрывать глаза на отклонения от равномерного распределения благ и занимались исправлением менее привлекательных периодов истории.

Незаметно для Харлана его отношение к 482-му Столетию сделалось более терпимым. Его прежние ночевки во Времени обычно проходили в гостиницах, расположенных в беднейших кварталах города, в трущобах, где приезжему было легко остаться незамеченным, где одним человеком больше или меньше — ровно ничего не значило и где присутствие Наблюдателя не грозило обрушить карточный домик Реальности. Однако порой и это было небезопасным, и тогда Харлану приходилось ночевать где-нибудь в поле под живой изгородью. У него даже вошло в привычку всегда держать на примете изгородь, реже других посещаемую по ночам фермерами, бродягами или бездомными собаками.

Но сейчас Харлан попал в обстановку утонченного комфорта, и он нежился в постели, сделанной из вещества, пропитанного силовым полем, — особый сплав вещества и энергии. Подобная штука была редкостью, хотя в длинной цепи Столетий она встречалась чаще, чем чистое силовое поле. Во всяком случае, постель была на редкость удобной — недаром такую роскошь могли себе позволить только самые богатые люди, — она принимала форму тела, словно гипсовая отливка, и была твердой, пока лежишь неподвижно, но поддавалась

при малейшем движении. «Да, недурно живут аристократы», — размышлял Харлан.

Уже засыпая, он вспомнил о Нойс.

Ему снилось, что он заседает в Совете Времен и, положив на стол скрещенные руки, глядит вниз на маленького, крохотного Финжи, а тот, дрожа от страха, выслушивает приговор, обрекающий его на вечное Наблюдение в одном из неизвестных Столетий где-то далеко-далеко в будущем. Харлан сурово читает беспощадный приговор, а справа от него сидит Нойс Ламбент. Вначале он ее не заметил, но теперь он все чаще и чаще искоса поглядывает на девушку, и в голосе его уже нет прежней уверенности.

Неужели ее никто не видит? Члены Совета смотрят куда-то вдаль, и только Твиссел улыбается Харлану, глядя сквозь Нойс, словно ее не существует.

Харлан приказывает ей уйти, но слова застывают у него на губах. Он хочет оттолкнуть ее, но руки наливаются свинцом, и он не в силах поднять их.

Финжи начинает смеяться... громче... громче...

Харлан открыл глаза и несколько секунд с ужасом глядел на девушку, прежде чем вспомнил, где он находится и как он сюда попал. Комната была залита ярким солнечным светом.

— Вам приснилось что-нибудь нехорошее? — спросила Нойс. — Вы громко стонали во сне и колотили по подушке. Харлан промолчал.

— Ванна готова. И одежда тоже. Я принесла вам приглашение на сегодняшний вечер. Как странно снова вернуться к прежней жизни после такого долгого пребывания в Вечности!

Ее словоохотливость встревожила Харлана.

— Надеюсь, вы никому не сказали, кто я?

— Ну что вы, конечно, нет.

Конечно, нет! Финжи должен был позаботиться о такой мелочи и сделать ей внушение под наркозом. Но Вычислитель

мог посчитать меры предосторожности излишними. Ведь он находился в «тесном контакте» с нею.

Эта мысль была ему неприятна.

— Я прошу вас как можно реже беспокоить меня, — раздраженно проговорил он.

Нойс нерешительно посмотрела на него и вышла.

В мрачном расположении духа Харлан принял ванну и оделся. Предстоящий вечер не сулил ему особых развлечений. Ему придется избегать разговоров и держаться как можно неприметнее. Большую часть вечера он проведет, «подпирая стенку» в каком-нибудь дальнем углу. Но от его глаз и ушей не должны будут ускользнуть ни один жест, ни одно слово.

Обычно он не задумывался, какую цель преследуют его наблюдения. Еще на школьной скамье он усвоил, что Наблюдателю не полагается знать, зачем он послан и какие выводы будут сделаны из его донесений. Любые размышления приводят к предвзятым идеям; любое знание автоматически искажает видение мира, и никакие попытки сохранить объективность ему уже не помогут.

Но сейчас неведение раздражало и беспокоило. В глубине души Харлан был уверен, что наблюдать нечего и что Финжи в каких-то своих целях просто вертит им словно куклой.

Свирепо посмотрев на свое объемное изображение, воссозданное Отражателем на расстоянии вытянутой руки, он пришел к выводу, что яркие, тесно облегающие одежды делают его смешным.

Харлан уже заканчивал завтрак, принесенный ему роботом, когда в комнату ворвалась Нойс Ламбент.

— Техник Харлан, — воскликнула она, задыхаясь от быстрого бега, — сейчас июнь!

— Не называйте меня здесь так, — строго предупредил Харлан. — Ну и что с того, что сейчас июнь?

— Но ведь я поступила на работу... — она нерешительно замялась, — туда в феврале, а это было всего месяц назад. Харлан сдвинул брови.

— Какой теперь год?

— О, год правильный.

— Вы уверены?

— Совершенно. А что, произошла ошибка?

У нее была раздражающая манера разговаривать, стоя почти вплотную к нему, а легкая шепелявость (свойственная, впрочем, всем ее современникам) делала ее речь похожей на лепет очень маленького и беспомощного ребенка.

Харлан решительно отстранился. Его не возьмешь кокетством.

— Никакой ошибки нет. Вас поместили в этот месяц, потому что так надо. Фактически вы все это время прожили здесь.

— Но как это может быть? — Она испуганно посмотрела на него. — Я ничего не помню. Разве я раздваивалась?

Пожалуй, Харлану не следовало бы так раздражаться. Но как он мог объяснить ей существование микроизменений, вызываемых любым передвижением во Времени, которые меняли судьбу человека без существенных последствий для Столетия в целом. Даже Вечные порой путали микроизменения с Изменениями Реальности.

— Вечность знает, что делает. Не задавайте ненужных вопросов, — произнес он с такой важностью, словно сам был Старшим Вычислителем и лично решил, что июнь самый подходящий месяц в году и микроизменение, вызванное скачком через три месяца, не может развиваться в Изменение.

— Но ведь я потеряла три месяца жизни, — не унималась Нойс.

Харлан вздохнул.

— Ваши передвижения во Времени не имеют никакого отношения к вашему биологическому возрасту.

— Так я потеряла или не потеряла?

— Что именно?

— Три месяца жизни.

— Клянусь Вечностью, женщина, я же вам ясно говорю, что вы не можете потерять ни секунды. Это невозможно. — Последние слова он почти прокричал.

Нойс испуганно отступила назад и вдруг захихикала:

— Ой, какое у вас смешное произношение! Особенно когда вы сердитесь.

Она вышла.

Харлан растерянно смотрел ей вслед. Почему смешное? Он говорит на языке пятидесятого тысячелетия не хуже любого Наблюдателя в их Секторе. Даже лучше.

Глупая девчонка!

Он вдруг обнаружил, что снова стоит у Отражателя, глядя на свое изображение, а изображение, нахмутив брови, глядит на него. Разгладив морщины на лбу, он подумал: «Красивым меня не назовешь. Глаза маленькие, подбородок квадратный, уши торчат».

Никогда прежде он не задумывался над такими вещами, но сейчас ему неожиданно пришло в голову, что, наверно, приятно быть красивым.

Поздно ночью на свежую память Харлан дополнял записанные им разговоры своими заметками. Как всегда в таких случаях, он работал с молекулярным фонографом, изготовленным в 55-м Столетии. Это был маленький, не больше мизинца, ничем не примечательный цилиндрок, окрашенный в неброский темно-коричневый цвет. Его легко было спрятать в манжету, карман или подкладку в зависимости от стиля одежды или же привесить к поясу, пуговице или браслету.

Но, где бы и как бы он ни был спрятан, имея его при себе, можно было записать свыше двадцати миллионов слов на каждом из трех его молекулярных уровней. Крохотные наушники

и микрофон, соединенные с фонографом волновой связью, позволяли слушать и говорить одновременно.

Вслушиваясь в каждый звук, произнесенный за несколько часов «вечеринки», Харлан диктовал свои заметки, которые записывались на втором уровне. Здесь он описывал свои впечатления, давал пояснения и комментарии. Позднее он воспользуется этим же фонографом, чтобы на третьем уровне записать свое донесение в виде сжатой квинтэссенции фактов и комментариев.

Неожиданно в комнату вошла Нойс Ламбент. Харлан демонстративно снял микрофон и наушники, вставил их внутрь цилиндрика, вложил его в футляр и резко захлопнул крышку.

— За что вы так невзлюбили меня? Почему вы злитесь? — кокетливо спросила Нойс. Ее руки и плечи были обнажены; мягкий пенолон, окутывавший ее талию и длинные ноги, светился слабым мерцающим светом.

— Я совсем не злюсь. И вообще я не испытываю к вам никаких чувств.

В эту минуту он был совершенно искренен.

— Разве можно так поздно работать? Вы, наверно, устали?

— Я не могу работать, пока вы здесь, — брюзгливо ответил Харлан.

— У-у-у, злючка! За весь вечер вы даже слова мне не сказали.

— Я ни с кем не разговаривал. Меня сюда прислали не для болтовни. — Всем своим видом он показывал, что ждет ее ухода.

— Не сердитесь на меня. Лучше выпейте. Я следила за вами и видела, как вам понравился наш напиток. Но один бокал — это так мало. Особенно если вы хотите еще работать.

Из-за ее спины появился маленький робот с бокалом на подносе и плавно заскользил к Харлану.

За ужином Харлан ел умеренно, но перепробовал почти все блюда. Они были знакомы ему по прежним Наблюдениям, но раньше он всегда воздерживался от них, ограничиваясь дегустацией крохотных кусочков с исследовательской целью. С большой неохотой он вынужден был сознаться, что ему понравились эти кушанья, понравился пенистый светло-зеленый, чуть пахнувший мятой напиток (не алкогольный, действующий как-то иначе), который пользовался среди гостей большим успехом. Два биогода назад, до последнего Изменения Реальности, этого напитка не существовало.

Он взял бокал и поблагодарил Нойс кивком головы.

Интересно все-таки, почему Изменение Реальности, которое практически никак не сказалось на жизни Столетия, принесло с собой новый напиток? Впрочем, что толку задавать подобные вопросы — ведь он не Вычислитель.

И кроме того, даже самые подробные вычисления никогда не смогут устранить все неопределенности, учесть все случайные эффекты. Иначе для чего нужны были бы Наблюдатели?

Он и Нойс были одни во всем доме. Вот уже два десятилетия, как роботы вытеснили живых слуг, и мода на них сохранилась еще лет десять.

Конечно, с точки зрения Нойс и ее современников, в том, что они остались вдвоем, не было ничего «непристойного»; женщина этой эпохи наслаждалась полной экономической независимостью и при желании могла стать матерью, не зная тягот беременности.

И все же Харлану было неловко.

Девушка лежала на софе, опершись на локоть. Узорное покрывало софы податливо прогибалось под ней, словно с жадностью обнимая ее тело. Ее прозрачные туфельки были сброшены, и под мягким пенолоном было видно, как она сгибает и разгибает пальцы ног, точно игривый котенок, выпускающий и прячущий свои коготки.

Она встряхнула головой, и ее черные волосы, уложенные в форме причудливой башенки, неожиданно освободились от того, что их удерживало, и заструились по ее обнаженным плечам, которые показались Харлану еще белее и очаровательнее.

— Сколько вам лет?

Голос ее звучал лениво и томно.

Отвечать на этот вопрос не следовало ни в коем случае.

Не ее это дело. Вежливо, но твердо он должен был сказать: «Позвольте мне продолжать мою работу».

Вместо этого он вдруг услышал свое невнятное бормотание:

— Тридцать два.

Он имел в виду биогоды, разумеется.

— Я моложе вас. Мне двадцать семь. Как жаль, что скоро я буду выглядеть старше вас! Еще немного, и я стану старухой, а вы останетесь все таким же, как сейчас. Скажите, неужели вам нравится ваш возраст? Почему бы вам не скинуть несколько лет?

— О чем это вы?

Харлан потер рукой лоб.

— Вы никогда не умрете, — тихо сказала она, — ведь вы Вечный.

Что это, вопрос или утверждение?

— Вы с ума сошли, — ответил он, — мы старимся и умираем, как все люди.

— Рассказывайте, — протянула она низким насмешливым голосом.

Как мелодично звучал в ее устах язык пятидесятого тысячелетия, всегда казавшийся Харлану грубым и неприятным! Впрочем, может быть, полный желудок и напоенный ароматом воздух притупили его слух?

— Вы можете побывать во всех Временах, вам доступны все места на Земле. Я так мечтала работать в Вечности. Сколько

пришлось ждать, пока мне разрешили. Я все надеялась, что меня тоже сделают Вечной, и вдруг я узнала, что там одни лишь мужчины. Некоторые из них не хотели разговаривать со мной только потому, что я женщина. Вот вы, например, — вы даже не смотрели на меня.

— Мы все так заняты, — растерянно пробормотал Харлан, — у меня минуты свободной не было.

Он безуспешно пытался сопротивляться состоянию довольства и покоя, которое все сильнее овладевало им.

— А почему среди Вечных нет женщин?

Харлан не доверял себе настолько, чтобы ответить на этот вопрос. Да и что он мог сказать? Что члены Вечности подбирались очень тщательно и осторожно. Что они должны были удовлетворять по крайней мере двум условиям: во-первых, обладать необходимыми способностями и, во-вторых, их изъятие из Времени не должно было вредно отразиться на Реальности.

Реальность! Этого слова в разговорах с Временями следовало избегать любой ценой. Комната медленно поплыла перед ним, и он прикрыл глаза, пытаясь остановить ее вращение.

Сколько блестящих кандидатур остались нетронутыми во Времени только потому, что изъятие их означало бы, что кто-то не родится, не умрет, не женится, и последствия будут настолько ужасны, что Совет Времен никак не мог этого допустить.

Разве можно было посвятить ее в эти сокровеннейшие тайны Вечности? Конечно, нет. Разве можно было рассказать ей, что женщины почти никогда не удовлетворяли поставленным условиям, потому что по каким-то недоступным его пониманию причинам (может быть, Вычислители и понимали их, но он — нет) изъятие женщины из Реальности влекло за собой в сотни раз худшие последствия, чем изъятие мужчины.

Мысли смешались в голове у Харлана; они разбежались, кружились и снова сплетались в странные, нелепые и чем-то забавные образы. Улыбающееся лицо Нойс было совсем близко. Ее голос доносился до него, как легкое дуновение ветерка:

— Ох уж эти мне Вечные! Все вы такие таинственные. Даже слово боитесь вымолвить. Сделай меня Вечной.

Ее слова сливались в его мозгу в одну неумолкающую музыкальную ноту.

Больше всего на свете ему хотелось сказать ей:

«Послушайте, красотка, Вечность не забава и не развлечение для скучающих особ. Мы работаем дни и ночи. Мы осуществляем величайшую миссию. Мы изучаем до малейших подробностей все Времена с основания Вечности и до последних дней рода человеческого и рассчитываем неосуществленные возможности, а число их бесконечно, но среди них нам надо отыскать самые лучшие, а затем мы ищем момент Времени, когда ничтожное действие превратит эту возможность в действительность, но и лучшая действительность не предел, и мы снова ищем новые возможности, и так без конца, с тех пор, как в далеком Первобытном 24-м веке Виккор Маллансон открыл Темпоральное поле, после чего стало возможным основать Вечность в 27-м, таинственный Маллансон, который взялся неведомо откуда и практически основал Вечность... и новые возможности... и так без конца... по кругу... вечно... снова и снова...»

Он потряс головой, но мысли по-прежнему неслись вихрем, их сочетания становились все причудливее и фантастичнее, вдруг безумная догадка ослепительной вспышкой взорвалась в его мозгу... и погасла.

Он пытался ухватиться за это мгновение, как за соломинку, но ее унесло течением.

Мятный напиток?

Нойс была уже совсем рядом, так близко, что лицо ее казалось ему светящимся туманным облаком. Он чувствовал легкое прикосновение ее волос к своим щекам, теплоту ее дыхания. Он должен был отодвинуться, встать, уйти, но — странно, почти невероятно, — ему не хотелось отодвигаться.

— Если бы я стала Вечной... — шептала она так тихо, что удары его сердца почти заглушали слова.

Ее влажные губы были слегка приоткрыты.

— Сделай меня Вечной!..

Он пытался понять смысл ее слов, но внезапно они потеряли для него всякое значение. Мир исчез в языках пламени.

Кто он? Эндрю Харлан или кто-то другой? Где он? Во сне? Наяву?

Все, что с ним произошло, вовсе не было таким отталкивающим и ужасным, как представлялось ему прежде. И это явилось для него пугающим и радостным откровением.

А потом она прильнула к нему, ласково и нежно улыбаясь одними глазами, а он, задыхаясь и дрожа от непривычного счастья, неумело гладил ее влажные черные волосы.

Все переменилось. Она уже не была для него прежней Нойс Ламбент, женщиной со своей отдельной, непонятной ему жизнью. Станным и неожиданным образом она сделалась частью его самого.

Случившееся не было предусмотрено Инструкцией, но Харлан не испытывал ни малейших угрызений совести. Только мысль о Финжи пробудила в нем сильное чувство. Он упивался своим торжеством!

В эту ночь Харлан долго не мог уснуть. Головокружение прошло, бездумная легкость постепенно рассеялась, но ощущение необычности происходящего никак не покидало его. В первый раз за всю свою сознательную жизнь он лежал в постели с женщиной.

Он слышал тихое дыхание Нойс; смутное мерцание стен и потолка позволяло различить рядом ее силуэт. Он мог бы даже коснуться ее тела — стоило только протянуть руку, — но он не смел пошевелиться, боясь разбудить ее.

Он с испугом подумал: а вдруг он сам и все, что было между ними, только сон, ее сон, и ему стало страшно, что она может проснуться и все исчезнет.

Что за странная мысль — словно она отбилась от фантастического хоровода, кружившегося недавно в его мозгу...

Эти безумные мысли, порожденные необузданной фантазией, лежащие за гранью рассудка, как они пришли ему в голову? Он попытался припомнить их и не смог. И внезапно стремление вернуть эти мысли поглотило его без остатка, сделалось для него важнее всего на свете. Хотя он и не помнил никаких подробностей, им овладела твердая уверенность, что на какое-то мгновение ему открылось нечто очень важное.

Он не помнил, в чем заключалась его догадка, но его охватило то ощущение легкости, какое бывает у человека в полусне, когда мозг не скован логикой и внутреннему взору открываются недоступные наяву перспективы.

Даже мысли о спящей рядом с ним девушке отодвинулись на второй план.

«Если бы мне только удалось ухватиться за ниточку, — размышлял он, — я думал о Реальности и Вечности... да, и еще о Маллансоне и Купере...»

Он вдруг замер. Почему он вспомнил об Ученике? При чем тут Купер? Он не думал о нем тогда.

Но в таком случае, почему эта мысль пришла ему в голову сейчас? Харлан сдвинул брови. Что скрывается за всем этим? Что именно пытается он понять? Откуда в нем это непреодолимое стремление что-то вспомнить?

Он похолодел, потому что эти вопросы озарили все вокруг слабым отсветом недавней вспышки, и он уже почти вспомнил.

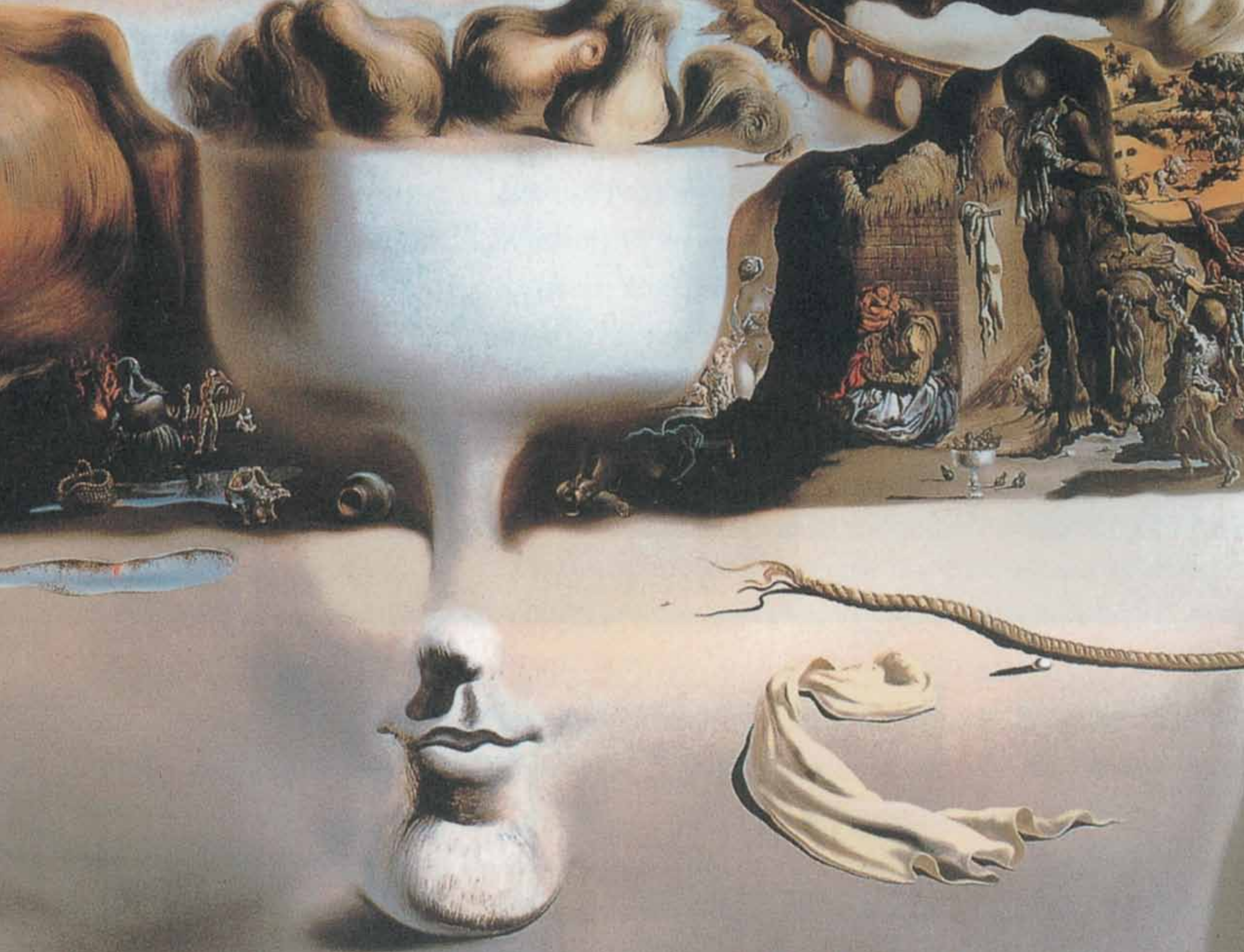

Он лежал, затаив дыхание, боясь спугнуть рождающуюся в нем мысль. Пусть она придет сама.

Пусть придет сама!

В тишине ночи, и без того уже ставшей самой важной и значительной в его жизни, к нему пришла невероятная догадка, которую в другой, менее безумный миг он отбросил бы без всяких колебаний.

Он дал этой мысли расцвести и созреть, пока она не объяснила ему сотни странных и непонятных вещей, которые иначе оставались просто странными и непонятными.

После возвращения в Вечность ему придется еще многое расследовать и проверить, но в глубине души он был уже совершенно убежден, что разгадал страшную тайну, которую ему никак не полагалось знать.

Тайну, от которой зависело существование Вечности!

Глава 6

Расчетчик

С ЭТОЙ памятной для Харлана ночи прошел биомесяц. Но сейчас по обычному счету Времени его отделяли от нее почти двести тысяч лет. Он находился в Секторе 2456-го Столетия, пытаясь с помощью лести, уговоров и неприкрытого шантажа выведать участь, уготованную Нойс Ламбент в новой Реальности.

Его поведение было грубейшим нарушением профессиональной этики, хуже того, оно граничило с преступлением. Харлана это не трогало. В своих собственных глазах он давно уже стал преступником. Было бы просто глупо скрывать от себя этот очевидный факт. Новое преступление уже ничего не меняло, зато в случае удачи он выигрывал многое.

И вот в результате всех этих жульнических махинаций (ему даже в голову не пришло подыскать более мягкое выражение) он стоял у выхода из Вечности перед незримой завесой Темпорального поля, отделявшей его от 2456-го. Выйти из Вечности в обычное Время было неизмеримо сложнее, чем пройти через ту же завесу в Колодец Времени. Необходимо было с очень высокой точностью установить на шкалах приборов координаты соответствующей точки земной поверхности и требуемого момента времени. Но, несмотря на огромное внутреннее напряжение, Харлан работал с

легкостью и уверенностью, говорящими о большом опыте и природном таланте.

Он оказался в машинном зале космолета. Совсем недавно он вместе с Социологом изучал этот зал на экране Хроноскопа. Вой, конечно, сидит сейчас у этого же экрана, наблюдая в полной безопасности, как Техник совершает свой Акт Воздействия.

Харлан не спешил. Зал будет пуст 156 минут. Правда, его пространственно-хронологическая Инструкция разрешала ему использовать только 110 минут, оставшиеся 46 минут представляли собой обычный сорокапроцентный «запас». «Запас» давался на случай крайней необходимости, но пользоваться им не рекомендовалось.

«Пожиратели запасов» недолго оставались Специалистами.

Впрочем, Харлан собирался пробыть во Времени не более двух минут. Наручный генератор Поля окружал его облаком Биовремени — образно выражаясь, эманацией Вечности — и защищал от любых последствий Изменения Реальности. Сделав шаг вперед, Харлан снял с полки маленький ящичек и переставил его на заранее выбранное место на нижней полке.

Вернуться после этого в Вечность было для него таким же обыденным делом, как войти в комнату через дверь. Постороннему зрителю в этот момент показалось бы, что Харлан попросту исчез.

Маленький ящичек лежал теперь на новом месте. Ничто не выдавало его роли в судьбах мира. Несколько часов спустя капитан космолета протянет за ним руку и не найдет его. Полчаса уйдут на розыски, а тем временем сломается двигатель, и капитан потеряет самообладание. В порыве гнева он решится на поступок, от которого воздержался в предшествующей Реальности. В результате важная встреча не состоится; человек, который должен был умереть, проживет годом дольше; другой же, наоборот, умрет несколько раньше.

Эти Возмущения, словно круги на воде, будут распространяться все шире и шире, пока не достигнут максимума в 2481-м столетии, через двадцать пять веков после Акта Техника. Затем интенсивность Изменения пойдет на убыль. Теоретически оно никогда не станет равным нулю, даже через миллионы лет, но уже через пятьдесят Столетий его нельзя будет обнаружить никакими Наблюдениями. С практической точки зрения этот срок можно считать верхней границей.

Разумеется, Времяне даже не подозревали о случившемся. Изменения затрагивали не только материальные объекты, но и мозг человека, его память, и только Вечные взирали со стороны на происходящие перемены.

Социолог Вой, не отрываясь, глядел на голубой экран, где еще недавно была видна кипучая, суетливая жизнь космического порта. Даже не повернув к Харлану головы, он пробормотал несколько слов, которые при большом желании можно было принять за приветствие.

На экране произошли разительные перемены. Исчезли блеск и величие; жалкие развалины ничем не напоминали прежних грандиозных сооружений. От космолетов остались только ржавые обломки. Людей нигде не было видно.

Харлан позволил себе на мгновение улыбнуться одними уголками губ. Да, это действительно была МОР — Максимальная ожидаемая реакция. Все совершилось сразу. Вообще говоря, Изменение не обязательно происходило немедленно вслед за Актом Воздействия. Если соответствующие расчеты проводились небрежно или слишком приближенно, приходилось ждать (по биологическому времени) часы, дни, иногда недели. Только после того как были исчерпаны все степени свободы, возникала новая Реальность; пока оставалась хотя бы ничтожная вероятность взаимоисключающих действий, Изменения не было.

Собственное мастерство служило для Харлана неиссякаемым источником гордости и тщеславия: если он сам выбирал

МНВ и своей рукой совершал Акт Воздействия, то степени свободы исчерпывались сразу, и Изменение наступало незамедлительно.

— Как они были прекрасны! — грустно произнес Вой.

Эта фраза больно кольнула Харлана; ему показалось, что она умаляет красоту и совершенство его работы.

— А по мне, хоть бы их и вовсе не было!

— Да?

— А что в них толку? Увлечение космосом никогда не длится больше тысячи, ну, двух тысяч лет. Затем оно приедается. Люди возвращаются на Землю; колонии на других планетах чахнут и вымирают. Проходит четыре-пять тысячелетий, и все начинается сначала, чтобы вновь прийти к бесславному концу. Бесполезная, никому не нужная трата средств и сил.

— А вы, оказывается, философ, — сухо сказал Вой.

Харлан почувствовал, что краснеет. Все они хороши! Бесмысленно даже разговаривать с ними, подумал он и сердито буркнул, меняя тему разговора:

— Что слышно у Расчетчика?

— А именно?

— Не пора ли поинтересоваться, как у него идут дела? Может быть, он уже получил ответ?

Социолог неодобрительно поморщился, как бы осуждая подобную нетерпеливость. Вслух он сказал:

— Пройдемте к нему. Я провожу вас.

Табличка на дверях кабинета возвещала, что Расчетчика зовут Нерон Фарук. Это имя поразило Харлана своим сходством с именами двух правителей, царствовавших в районе Средиземного моря в Первобытную эпоху (еженедельные занятия с Купером сильно углубили его познания в Первобытной истории).

Однако, насколько Харлан мог судить, Расчетчик не был похож ни на одного из этих правителей. Он был худ как ске-

лет; нос с высокой горбинкой был туго обтянут кожей. Нажимая легкими движениями длинных узловатых пальцев на клавиши Анализатора, он напоминал Смерть, взвешивающую на своих весах людскую судьбу.

Харлан почувствовал, что он не в силах взгляда оторвать от Анализатора. Эта машинка была сердцем Расчета Судьбы, а также его плотью, кровью, мышцами и всем прочим. Стоит только ввести в нее матрицу Изменения Реальности и необходимые данные человеческой биографии, нажать вот эту кнопку, и она захихикает в бесстыдном веселье, а затем через минуту или через день выплюнет из себя длинную ленту с описанием поступков человека в новой Реальности, аккуратно снабдив каждый поступок ярлычком его вероятности.

Вой представил Харлана. Фарук, не скрывая отвращения, взглянул на эмблему Техника и ограничился сухим кивком головы.

— Ну как, уже рассчитали судьбу этой молодой особы? — небрежно спросил Харлан.

— Еще нет. Как только кончу, я пошлю вам специальное извещение.

Фарук был одним из тех, у кого неприязнь к Техникам выливалась в открытую грубость.

— Спокойнее, Расчетчик, — укоризненно проговорил Вой.

У Фарука были белесые ресницы и бесцветные брови, отчего лицо его напоминало череп. Сверкнув глазами на Харлана — казалось, они поворачиваются в пустых глазницах, — он проворчал:

— Загубили уже электрогравитацию?

— Вычеркнули из Реальности, — кивнул Вой.

Беззвучно, одними губами Фарук произнес несколько слов. Скрестив руки на груди, Харлан в упор посмотрел на Расчетчика. Тот смущенно поерзал на стуле и в замешатель-

стве отвернулся. «Понимает, что и сам не без греха», — зло-
радно подумал Харлан.

— Послушайте, — обратился Фарук к Социологу, — раз
уж вы здесь, объясните, что мне делать с этим ворохом запро-
сов на противораковую сыворотку? Сыворотка есть не только
в нашем Столетии. Почему все запросы адресуют только нам?

— Другие Столетия загружены не меньше. Вы это пре-
красно знаете.

— Так пусть, Время их побери, вообще прекратят присы-
лать запросы!

— Интересно, как мы можем их заставить?

— Легче легкого. Пусть Совет Времен перестанет с ними
цацкаться.

— Я не команду в Совете.

— Зато вы вертите стариком.

Харлан машинально, без особого интереса прислушивался
к разговору. По крайней мере это отвлекало его от «хихика-
нья» Анализатора. Он знал, что под стариком подразумевался
Вычислитель, стоявший во главе Сектора.

— Я уже разговаривал со стариком, — ответил Вой, — и
он запросил Совет.

— Чушь! Он послал по инстанциям обычную докладную
записку. Ему надо было проявить твердость. Давно пора ко-
рренным образом изменить нашу политику в этом вопросе.

— Совет Времен в наши дни не склонен рассматривать
какие-либо изменения в политике. Вы ведь знаете, какие хо-
дят слухи.

— Еще бы! Они, мол, заняты важнейшим делом. Каждый
раз, как только они начинают тянуть волынку, возникает слух,
что они заняты важнейшим делом.

Будь Харлан настроен иначе, он, пожалуй, не смог бы удер-
жаться от улыбки. Фарук погрузился на несколько секунд в
мрачное раздумье и вдруг взорвался:

— Разрази меня Время! Когда эти олухи поймут, что сы-
воротка от рака — это не саженцы и не волновые двигатели?
Мы все знаем, что даже щепка может отрицательно повлиять
на Реальность, но ведь от сыворотки зависит человеческая
жизнь, и тут все в сотни раз сложнее и запутаннее.

— Нет, вы только подумайте, сколько людей ежегодно
умирает от рака в тех Столетиях, которые не имеют своей
противораковой сыворотки. Умирать, разумеется, никому не
хочется. И вот земные правительства из каждого Столетия
бомбардируют Вечность запросами: «Помогите, просим,
умоляем, срочно вышлите семьдесят пять тысяч ампул для
спасения жизни людей, чья смерть явится невосполнимой по-
терей для науки, искусства, культуры, анкетные данные и био-
графия прилагаются».

Вой торопливо и умиротворяюще кивал головой, но Фа-
рук еще не излил накопившуюся в нем горечь.

— Читаешь эти биографии, и каждый человек — герой.
Каждый совершенно незаменим. Делать нечего, садишься
считать. Сначала считаешь, что будет с Реальностью, если они
выживут поодиночке, затем — что произойдет, если они —
Время их побери! — выживут в различных сочетаниях.

— За прошлый месяц я рассчитал 572 запроса. В семнад-
цати случаях — вы обратите внимание, всего в семнадца-
ти — отрицательные эффекты отсутствовали. Заметьте, что
не было ни одного случая, который повлек бы за собой благо-
приятное Изменение Реальности, но Совет постановил, что и
в нейтральных случаях следует давать сыворотку. Они, видите
ли, гуманисты! И вот за месяц семнадцать человек из разных
Столетий спасены от смерти.

— А что дальше? Разве Столетия стали хоть капельку счаст-
ливее? Чепуха! Излечили одного, а десятку, сотне в то же самое
Время, в той же стране дали умереть. И всех, конечно, интере-
сует: а почему именно он? Может быть, сотни умерших были



славными ребятами, которых все любили и уважали, а единственный спасенный нами счастливец занят только тем, что избивает свою престарелую мать, а в немногие свободные минуты колотит своих детей. Ведь Времяне не подозревают об Изменениях Реальности, и мы не можем даже намекнуть им.

— Помяните мои слова, Вой, мы сами накличем на себя беду, если Совет Времен не примет решения давать сыворотку только в случае желательного Изменения Реальности. Наша единственная цель — улучшать Реальность. Либо излечение этих людей ведет к этой цели, либо нет. Вот и все. И не надо болтать ерунду насчет того, что, дескать, «хуже не будет»...

Социолог, слушавший его со страдальческим выражением лица, попробовал возразить:

— Но представьте себе, Фарук, что это вы умираете от рака...

— Не стройте из себя дурачка, Вой. Разве мы можем позволить, чтобы сентиментальная жалость влияла на наши решения? Да мы никогда не произвели бы ни одного Изменения Реальности. Ведь всегда найдется бедолага, которому не повезет. Представьте себя на его месте, а? И подумайте заодно вот над чем. Всякий раз, когда мы совершаем Изменение, все труднее и труднее становится найти следующее, которое было бы благоприятным. С каждым биогодом возрастают шансы, что случайное Изменение приведет к скверным последствиям. Следовательно, и число исцелений будет уменьшаться. Оно уже уменьшается. Скоро у нас будет не больше одного исцеления за биогод, даже с учетом нейтральных случаев. Не забывайте об этом.

Харлану наскучил этот разговор. Подобный «загиб» был своего рода профессиональным заболеванием. Психологи и Социологи в своих редких работах, посвященных Вечности, называли его «отождествлением». Люди отождествляли себя со Столетием, в котором они работали. И заботы века то и дело становились их собственными заботами.

Вечность прилагала титанические усилия для изгнания беса отождествления. Никто не имел права работать или находиться ближе двух Столетий к Времени своего рождения. При назначении на работу предпочтение отдавалось Столетиям, уклад жизни которых как можно больше отличался от привычного с детства. (Харлану невольно вспомнился Финжи, работающий в 482-м.) Более того, при первых же подозрительных признаках Вечного немедленно переводили в другой Сектор. Харлан не дал бы и ломаного гроша за то, что Фарук удержится на своем месте больше одного биогода.

И все же люди упорно стремились найти свое место во Времени, обрести в нем себе новую «родину». Одержимость Временем — кто не слышал о ней? По каким-то необъяснимым причинам эпохи космических полетов вызывали к себе особенно сильную привязанность. Давно уже следовало бы изучить причины этого, не страдай Вечность хронической боязнью оглянуться на самое себя.

Еще месяц назад Харлан презрительно обозвал бы Фарука тряпкой и сентиментальным идиотом, распускающим нюни из-за утраты электрогравитации и отводящим душу в наивных выпадах против Столетий, не умеющих лечить рак.

Он мог бы даже сообщить о нем куда следует. Более того, долг Вечного обязывал его сделать это немедленно. Ясно как день, что на этого человека уже нельзя полагаться.

Но поступить так сейчас он уже не мог. Ему даже стало жаль Расчетчика. Его собственные преступления были куда ужаснее. И снова — в который раз — мысли его по проторенной дорожке вернулись к Нойс.

В ту ночь ему удалось заснуть только под утро. Проснулся он поздно. Сквозь полупрозрачные стены пробивался рассеянный дневной свет, и Харлану показалось, что он лежит на облаке, плывущем по туманному утреннему небу.

Нойс, смеясь, тормошила его:

— Вставай, соня, я уже устала тебя будить.

Судорожным движением Харлан попытался натянуть на себя простыню или одеяло, но их не оказалось. Затем он вспомнил все, что произошло, и жгучая краска стыда залила ему щеки. Что ему теперь делать?

Но тут новая мысль мгновенно отодвинула все эти переживания на второй план. Рывком он спустил ноги на пол.

— Разрази меня Время! Я проспал? Уже больше двух?

— Успокойся, еще и одиннадцати нет. Завтрак ждет тебя.

— Спасибо, — пробормотал он.

— Иди умываться. Я согрела тебе воду в бассейне и приготовила костюм на сегодня.

— Спасибо, — снова пробормотал он. Он завтракал, не поднимая глаз. Нойс сидела напротив, опершись локтем на столик и положив подбородок на ладонь. Ее черные волосы были зачесаны на одну сторону, ресницы казались неестественно длинными. Она ничего не ела, только следила за каждым его движением.

— Куда ты идешь в два часа?

— На аэробол, — промямлил он, — мне удалось достать билет.

— Ах да, сегодня ведь финальный матч. Подумать только, что из-за этого скачка во Времени я пропустила целый сезон. Эндрю, милый, а кто выиграет сегодня?

Это «Эндрю, милый» окончательно привело его в замешательство; он почувствовал, как по всему его телу разливается непонятная слабость. Отрицательно качнув головой, он попытался придать своему лицу суровое, неприступное выражение. Еще вчера ему это отлично удавалось.

— Но как ты можешь не знать? Ведь ты изучил весь наш период.

Ему следовало бы сохранить холодный тон, но у него не хватило духу.

— Столько событий происходит в разное время в разных местах. Разве я могу запомнить такую мелочь, как счет матча?

— У-у-у, противный! Конечно, помнишь — просто сказать не хочешь.

Вместо ответа Харлан подцепил золотой вилочкой маленький сочный плод и отправил его целиком в рот.

Немного помолчав, Нойс заговорила снова:

— А нас ты видел?

— Не спрашивай меня, Н-нойс. — Ему стоило большого труда назвать ее по имени.

Голос ее звучал тихо и нежно:

— Разве ты не видел нас? Разве ты не знал с самого начала, что мы...

— Нет, нет, я не могу увидеть себя, — заикаясь, прервал ее Харлан, — ведь я не принадлежу к Реаль... меня не было здесь до моего появления. Я не могу тебе этого объяснить.

От смущения и замешательства ему стало совсем не по себе. Какое бесстыдство — спокойно говорить о таких вещах! И он тоже хорош: чуть было не попался в ловушку и не ляпнул слова «Реальность» — самого запретного из всех слов при разговорах с Временями.

Она слегка подняла брови, отчего ее глаза стали совсем круглыми: в них засветилось лукавое изумление.

— Тебе что, стыдно?

— Нам не следовало бы так поступать.

— Почему? — С точки зрения 482-го Столетия ее вопрос был совершенно невинным. — Разве Вечным нельзя?

В ее голосе послышалась насмешливая издевка, словно она спрашивала, разрешают ли Вечным есть.

— Не называй меня Вечным, — остановил ее Харлан. — А если тебя это интересует: как правило — нет.

— Ну что ж, тогда ты не говори им. И я не скажу.

Встав, она плавным движением бедер оттолкнула с дороги стоявший между ними столик и присела к нему на колени.

Харлан на мгновение оцепенел с протянутыми вперед руками, безуспешно пытаясь остановить ее. Нагнувшись, она поцеловала его в губы, и от этого поцелуя стыд и замешательство растаяли без следа.

Незаметно для себя Харлан занялся тем, чего профессиональная этика Наблюдателя не допускала ни в коем случае, — он стал задумываться над проблемами существующей Реальности и характером предстоящего Изменения.

Это Изменение не должно было коснуться ни распушенных нравов, ни искусственного выращивания плода, ни господства женщин во всех областях жизни. Все это было и в предшествовавших Реальностях, и Совет Времен с неизменным благодушием взирал на подобные вещи. Финжи сказал, что Изменение будет малым, почти неуловимым.

Одно было ясно: Изменение коснется группы людей, находившихся под его Наблюдением. Оно затронет привилегированные классы, аристократию, богачей, сливки общества. Больше всего его тревожило, что Изменение почти наверняка затронет Нойс.

С каждым пролетавшим днем его мысли становились все мрачнее, отравляя ему даже радость от встреч с Нойс.

— Что стряслось с тобой? — беспокойно спрашивала она. — Первые дни ты был совсем не таким, как в Веч... как в том месте. Тебя ничто не угнетало. А сейчас у тебя снова такой озабоченный вид. Это потому, что тебе надо возвращаться обратно?

— И поэтому тоже, — ответил Харлан.

— А тебе обязательно надо вернуться?

— Да.

— А что случится, если ты опоздаешь?

Харлан чуть было не улыбнулся.

— Им бы не понравилось мое опоздание, — сказал он и с тоской подумал о двух запасных днях, предусмотренных Инструкцией.

Нойс включила маленький музыкальный инструмент. Сложное математическое устройство выбирало из случайных комбинаций звуков приятные сочетания, ласкавшие слух. Импровизированные мелодии повторялись не чаще, чем узоры снежинок, и были не менее изысканными и прекрасными.

Завороженный звуками музыки, Харлан не сводил с Нойс глаз: все его мысли вились вокруг нее. Кем станет она в новом своем воплощении? Торговкой рыбой? Фабричной работницей? Толстой и уродливой, вечно хворой матерью шестерых детей? Кем бы она ни стала, она забудет Харлана. В новой Реальности он уже не будет частью ее жизни. И кем бы она ни стала, она уже никогда не будет прежней Нойс.

Он не был просто влюблен — мало ли в кого можно влюбиться! Он любил Нойс. (Странно: впервые в жизни он мысленно произнес это слово и нисколько не удивился.) Он любил в ней все: ее манеру одеваться, ходить, разговаривать, даже ее кокетливые ужимки. Двадцать семь лет, прожитые ею в этой Реальности, весь ее жизненный опыт понадобились, чтобы она стала именно такой. В предыдущей Реальности в прошлом биогоду она не была его Нойс. В следующей Реальности она тоже не будет ею.

Может быть, новая Нойс будет лучше во всех отношениях, но Харлан, еще не успев разобраться в своих чувствах, уже совершенно точно знал одно: ему нужна вот эта Нойс; та самая Нойс, что сидит сейчас напротив него. Если у нее есть недостатки, она нужна ему вместе с ними.

Что ему делать?

Разные планы приходили ему в голову, но все они были противозаконными. В первую очередь необходимо было

выяснить характер Изменения, узнать, как оно повлияет на Нойс. В конце концов никогда нельзя знать заранее...

Гнетущая тишина пробудила Харлана от воспоминаний. Он снова был в кабинете Расчетчика. Вой искоса поглядывал на него. Рядом с креслом Харлана стоял Фарук, склонив над ним свою голову мертвеца. В наступившей тишине было что-то зловещее. Всего мгновение потребовалось Харлану, чтобы понять, в чем дело. Анализатор молчал.

Харлан вскочил:

— Получили ответ, Расчетчик?

Фарук взглянул на пленки, зажатые в его руке.

— Да, конечно, только вот немного странный.

— Покажите. — Протянутая рука Харлана заметно дрожала.

— В том-то и дело, что нечего показывать. — Голос Фарука доносился откуда-то издалека. — В новой Реальности ваша дамочка не существует. Нет ее, фу-фу, испарилась! Никаких сдвигов личности, ничего. Я просчитал все переменные вплоть до значения вероятности в одну стотысячную, ее нигде нет. Больше того, — он задумчиво потер подбородок своими длинными сухими пальцами, — при той комбинации фактов, которые вы мне дали, я не совсем понимаю, как она могла существовать в предыдущей Реальности.

Харлан еле слышал его, комната медленно поплыла перед глазами.

— Но ведь Изменение так незначительно.

— Знаю. Просто странное стечение обстоятельств. Так вы возьмете пленки?

Харлан даже не заметил, как он взял их. Нойс исчезнет? Ее не будет в новой Реальности? Неужели это возможно?..

Он почувствовал чью-то руку на своем плече, в ушах прозвучал голос Социолога:

— Что с вами, Харлан? Вам нездоровится?

Рука отдернулась, словно пожалев о своем неосмотрительном контакте с телом Техника.

Харлан проглотил слюну и усилием воли придал лицу спокойное выражение.

— Со мной все в порядке. Будьте добры проводить меня к капсуле.

Нельзя проявлять свои чувства так открыто. Его долг вести себя так, словно эти исследования и в самом деле представляют для него чисто академический интерес. Любой ценой он должен скрыть огромную, непереносимую радость, захлестнувшую его при мысли о том, что Нойс не существует в новой Реальности.

Глава 7

Прелюдия к преступлению

Войдя в капсулу, Харлан бросил быстрый взгляд через плечо. Ему хотелось убедиться в непроницаемости завесы Темпорального поля, отделяющего Колодец Времени от Вечности. Он боялся, что Социолог Вой может подглядывать за ним. В последние недели он то и дело оглядывался, не прячется ли кто-нибудь у него за спиной — это движение стало уже привычным, чуть ли не рефлекторным.

Затем, вместо того чтобы вернуться в 575-е, он снова послал капсулу в будущее. Сидя на диванчике, он смотрел на Счетчик Столетий, показания которого сменяли друг друга с такой быстротой, что трудно было разобрать отдельные цифры. Хотя капсула двигалась почти с предельной скоростью, путешествие должно было занять несколько биочасов.

Времени на размышления было хоть отбавляй.

Как все изменилось после неожиданного открытия Расчетчика! Даже характер его преступления стал совсем другим.

Нити паутины сходились все ближе к Финжи. Эта фраза с дурацкой внутренней рифмой привязалась к нему и зажуужала в его мозгу, словно крупная осенняя муха, бьющаяся о стекло: все ближе к Финжи... все ближе к Финжи...

Вернувшись в Вечность после дней, проведенных с Нойс в 482-м, Харлан постарался избежать немедленной встречи с Финжи. Не успели Врата Времени захлопнуться за ним, как угрызения совести начали терзать его с новой силой. Нарушение клятвы, казавшееся в 482-м безделицей, в стенах Вечности представлялось тяжким преступлением.

Послав донесение по безличной пневматической почте, он заперся в своей комнате. Ему нужно было выиграть время, чтобы осмыслить происшедшее и прийти в себя.

Но Финжи не оставил его в покое. Не прошло и часа после отправки донесения, как он вызвал Харлана по видеофону. Пухлая физиономия Вычислителя строго глядела с экрана.

— Я рассчитывал застать вас в вашем кабинете.

— Вы получили мой отчет, сэр, — возразил Харлан. — Не все ли равно, где я буду дожидаться нового назначения.

— Вы так думаете? — Финжи скосил глазки на пучок лент, зажатых в его руке, поднес их ближе к лицу и, прищурясь, стал вглядываться в сложный узор перфорации. — Едва ли можно считать отчет полным. Вы разрешите мне зайти к вам?

Харлан заколебался. Но Финжи был пока еще его начальником, и хотя он бесцеремонно напрашивался в гости, отказ мог смахивать на неповиновение. Более того, этот отказ явился бы замаскированным признанием вины, чего больная совесть Харлана никак не могла допустить.

— Буду рад видеть вас, Вычислитель, — произнес он сдавленным голосом.

Среди аскетической, почти убогой обстановки квартиры Харлана округлые тела Финжи казались чуждым эпикурейским элементом. Родной век Харлана тяготел к спартанскому стилю, и Харлан на всю жизнь сохранил вкус к простоте. Несколько стульев из гнутых металлических трубок с сиденьем из пластика, которому искусственно, но не слишком искусно

была придана фактура дерева. В углу стоял предмет, вид которого никак не вязался с принятым в Секторе стилем.

Глазки Финжи так и впились в него. Вычислитель провел толстеньким пальчиком по его поверхности, как бы проверяя, из чего она сделана.

— Что это за материал?

— Дерево, сэр.

— Не может быть! Настоящее дерево? Просто поразительно! Вероятно, им пользуются в вашем родном Столетии?

— Да, сэр.

— Понимаю. Впрочем, правилами это не запрещается. — Он потер палец, которым касался дерева, о ткань одежды. — Но все равно подобное тяготение к родной культуре представляется мне неуместным. Истинный Вечный приспособляется к любой обстановке, в которую он попадает. Взять, к примеру, меня. За последние пять лет мне не довелось и двух раз поесть из энергетической посуды. — Он вздохнул. — А если бы вы знали, как противно есть пищу, соприкасающуюся с веществом. Но я не сдаюсь, Техник, я не сдаюсь.

Он снова посмотрел на деревянный предмет и, спрятав руки за спину, спросил:

— Что это такое?

— Книжные полки, — ответил Харлан.

У него появилось сильное искушение спросить у Финжи, не противно ли ему, что его руки прикасаются сейчас к веществу его собственного зада, не хочется ли ему заменить одежду и некоторые части тела чистым и благородным силовым полем.

— Книжные полки? — Финжи удивленно поднял брови. — Тогда вот эти штучки на них — книги?

— Совершенно верно, сэр.

— Подлинные экземпляры?

— Только подлинные, Вычислитель. Я собирал их в 24-м. Вот эти, например, изданы в 20-м Столетии. Только, пожа-

луйста, будьте осторожны, если вы захотите на них взглянуть. Хотя они были восстановлены и пропитаны специальным составом, их страницы очень ломки. С ними нужно очень аккуратно обращаться.

— Я не собираюсь к ним даже притрагиваться. Подумать только, что на них сохранилась подлинная пыль Первобытных веков. — Он фыркнул. — Настоящие книги, чудовищно! Со страницами из целлюлозы — вы ведь не станете этого отрицать?

— Да, целлюлоза, пропитанная для долговечности особым составом. — Харлан глубоко вздохнул, стараясь сохранить спокойствие. Было бы нелепо отождествлять себя с этими книгами, воспринимать насмешку над ними как издевку над собой.

— А ведь, пожалуй, — продолжал Финжи, упорно не желая сменить тему разговора, — все содержание этих книг может быть переснято на два метра пленки и уместиться на кончике пальца. О чем они, эти книги?

— Это переплетенные тома одного журнала, выходившего в 20-м Столетии.

— Вы умеете читать Первобытные книги?

— Здесь всего лишь несколько томов из моей полной коллекции, — с гордостью ответил Харлан. — Ни одна библиотека в Вечности не может соперничать с ней.

— Да, да. Припоминаю — ваше хобби. Помню, вы как-то рассказывали мне о своем увлечении Первобытной историей. Удивляюсь, как только ваш Наставник позволил вам интересоваться подобной чепухой. Совершенно бессмысленная трата энергии.

Харлан сжал губы. Он понял, что Финжи намеренно пытается вывести его из себя, лишить его способности хладнокровно рассуждать. Этого нельзя было допустить.

— Вы пришли поговорить со мной о моем отчете? — сухо заметил он.

— Вот именно. — Вычислитель огляделся, выбрал стул и осторожно уселся на нем. — Как я уже сказал вам — ваш отчет далеко не полон.

— В каком отношении, сэр?

Спокойствие! Спокойствие!

Финжи криво усмехнулся:

— Мне нужно знать все, о чем вы умолчали, Харлан.

— Ни о чем, сэр. — Хотя он произнес эти слова твердым голосом, вид у него был виноватый.

— Бросьте, Техник! Вы ведь провели значительное время в обществе молодой девицы. Во всяком случае, обязаны были провести по Инструкции. Надеюсь, вы не осмелились нарушить Инструкцию?

Муки совести довели Харлана до такого состояния, что его уже не задело даже открытое сомнение в его профессиональной честности.

— Я следовал Инструкции, — с трудом выговорил он.

— И что же? Вы не включили в отчет ни слова из разговоров с этой женщиной?

— Они не представляют особого интереса, сэр. — Губы Харлана пересохли.

— Не будьте смешным, Харлан. В ваши годы и с вашим опытом вам бы уже следовало знать, что никого не интересует мнение Наблюдателя.

Финжи не сводил с Харлана глаз. Его пристальный нетерпеливый взгляд никак не соответствовал мягкому тону его слов.

Харлан великолепно все замечал, и ласковая манера Финжи отнюдь не ввела его в заблуждение, но привычное чувство долга взяло верх. Обязанностью Наблюдателя было сообщать абсолютно все, не умалчивая никаких подробностей. Наблюдатель не был человеком; он был просто щупальцем, закинутым Вечностью в воды Времени, щупальцем, которое осязало окружающий мир и затем втягивалось обратно.

Словно отвечая затверженный урок, Харлан начал рассказ о событиях, не включенных им в донесение. Тренированная память Наблюдателя помогала ему слово в слово повторять разговоры, воспроизводя интонацию и выражения лиц. Рассказывая, он словно заново все переживал и совсем упустил из виду, что настойчивый допрос Финжи и болезненное чувство долга загнали его в ловушку. Но когда повествование подошло к кульминационному пункту, он запнулся, не в силах больше скрывать свои чувства под маской бездушности объективности Наблюдателя.

Финжи избавил его от дальнейших подробностей, неожиданно подняв руку и проговорив насмешливым, колючим голосом:

— Благодарю вас. С меня довольно. Вы собирались рассказать, как вы переспали с этой женщиной.

Харланом овладел гнев. Слова Финжи буквально соответствовали истине, но тон, которым они были сказаны, делал все происшедшее грубым, непристойным и, хуже того, просто пошлым. А в его близости с Нойс не было ничего пошлого.

Однако у Харлана было заранее заготовлено объяснение странному поведению Финжи, его беспокойным расспросам и неожиданному отказу дослушать донесение до конца: Финжи ревновал! У него были свои виды на Нойс, да не вышло.

Гнев перешел в торжество. Как сладок вкус мести! Впервые в жизни у Харлана появилось что-то более важное, чем беззаветное служение идеалам Вечности. Финжи придется ревновать и впредь, потому что Нойс и Харлан всегда будут принадлежать друг другу.

В состоянии радостной приподнятости Харлан решил высказать просьбу, с которой прежде собирался обратиться, благоразумно переждав несколько дней:

— Я хочу просить разрешения на союз с женщиной из Времени, сэр.

Эти слова вывели Финжи из задумчивости:

— С Нойс Ламбент, если я верно вас понял?

— Да, Вычислитель. Поскольку вы возглавляете этот Сектор, то моя просьба рано или поздно попадет к вам.

Харлан был доволен, что его просьба попадет к Финжи. Пусть помучается. Если он сам мечтает о союзе с Нойс, ему придется заявить об этом во всеулышание, и тогда Харлан сможет потребовать, чтобы Нойс предоставили право выбора. Вот когда он окончательно насладится своим торжеством!

Разумеется, в обычных обстоятельствах Техник и думать не смел о том, чтобы встать на пути Вычислителя, но Харлан был уверен в поддержке Твиссела, а Финжи по сравнению с Твисселом — просто мелкая сошка.

Однако Финжи остался невозмутим.

— Мне сдается, что вы и без разрешения уже вступили в противозаконную связь с этой женщиной.

Харлан покраснел и принялся неуклюже оправдываться:

— Инструкция настаивала на том, чтобы мы с ней длительное время оставались наедине. Поскольку ничто из происшедшего специально не запрещалось, я не чувствую за собой никакой вины.

Он лгал. Сознание вины неотступно преследовало его, и по лицу Финжи было видно, что Вычислитель знает об этом и забавляется сложившейся ситуацией.

— Не забывайте, что скоро там произойдет Изменение Реальности.

— В таком случае я буду просить разрешения на союз с мисс Ламбент в новой Реальности.

— Какая чудовищная самоуверенность! Я бы вам не советовал. Что вы знаете об этой Реальности? А вдруг мисс Ламбент окажется замужем или утратит свою красоту? Я даже могу сказать вам точно: в новой Реальности вы ей не будете нужны. Она даже не поглядит в вашу сторону.

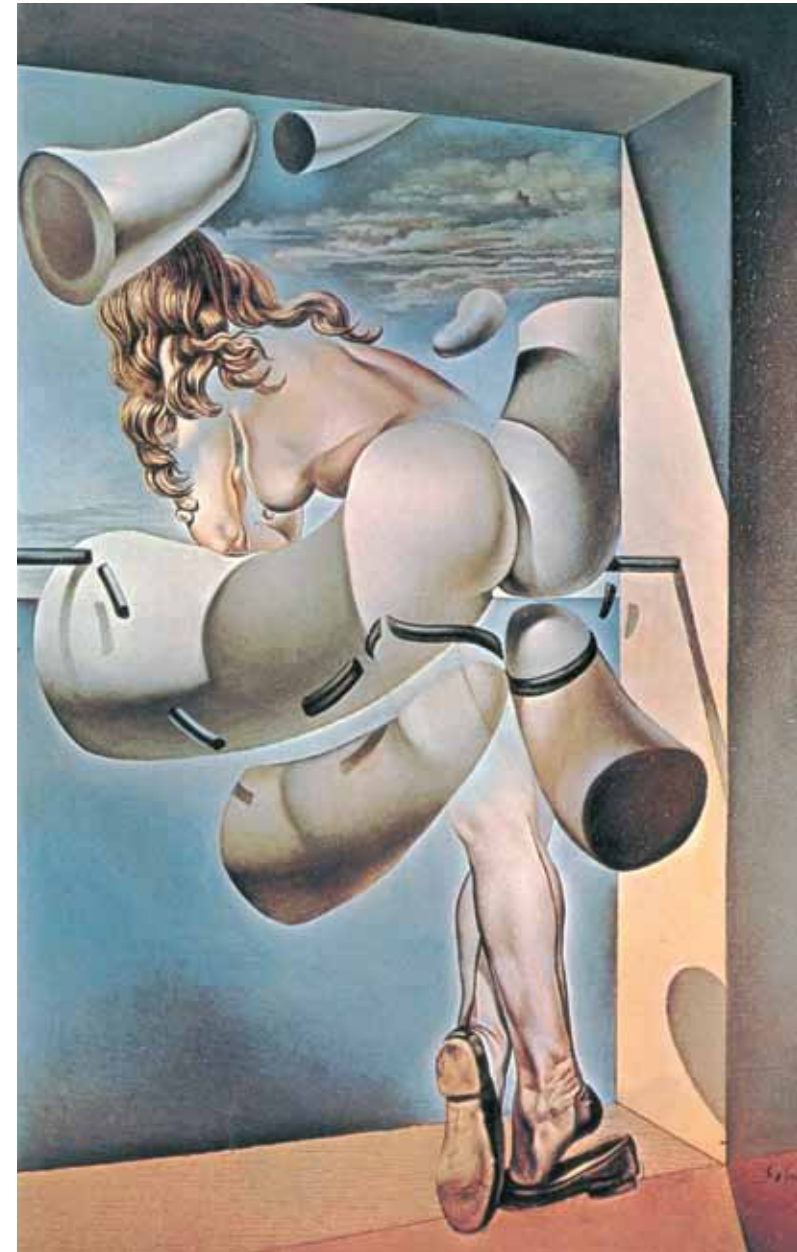

Харлана охватила тревога.

— Не вам об этом судить.

— Да? Вы полагаете, что ваша великая любовь — это идеальный союз двух душ, который устоит перед любыми Изменениями? Вы что, начитались там, во Времени, дешевых романчиков?

Харлан утратил остатки осторожности.

— Во-первых, я не верю ни единому вашему слову...

— Что вы сказали? — холодно проговорил Финжи.

— Вы лжете! — Харлану было уже на все наплевать. — Вы ревнуете ее ко мне. Вы сами волочили за нею, только она предпочла меня. Вы просто беситесь от ревности.

— Да вы хоть отдаете себе отчет?.. — начал было Финжи.

— Отдаю. Не такой уж я дурачок, как вы думаете. Я, правда, не Вычислитель, но и не круглый невежда. Вот вы сказали сейчас, что в новой Реальности она не захочет меня знать? А откуда вам это известно? Ведь вы тоже не знаете, какой будет новая Реальность. А вдруг Изменение окажется ненужным? Всего час назад вы получили мой отчет. Его необходимо тщательно проанализировать, прежде чем приступить к вычислениям, не говоря уже о том, что еще предстоит получить одобрение Совета. Поэтому, когда вы строите из себя всезнайку, вы просто лжете.

У Финжи было много возможностей ответить на этот выпад. В разгоряченном воображении Харлана проносились одна картина за другой, и он не мог даже ответить, какая из них больше пугает его. Финжи мог просто выйти из комнаты с видом оскорбленного достоинства; он мог вызвать офицера Службы безопасности и арестовать Харлана за оскорбительное поведение, он мог...

Но Финжи ничего подобного не сделал. Тихим и спокойным голосом он произнес:

— Присядьте, Харлан, и выслушайте меня.

И так как эта реакция была совершенно неожиданной, у Харлана отвисла челюсть и он в полном смятении присел на краешек стула.

Что бы все это могло значить? Весь его задор как рукой сняло.

— Вы, должно быть, помните, — начал Финжи, — наш разговор о проблемах, возникших в связи с нежелательным предрассудком некоторых обитателей текущей Реальности в отношении Вечности. Вы помните наш разговор, не правда ли?

Он говорил с мягкой настойчивостью педагога, объясняющего урок туповатому школьнику, но Харлану показалось, что он различает злорадный блеск в его глазах.

— Помню, — ответил Харлан.

— Тогда вы должны были также запомнить, что Совет Времен не соглашался с моими рекомендациями и настаивал на их подтверждении путем прямых Наблюдений. Разве из этого не следует, что у меня уже были проделаны все необходимые вычисления?

— А мой отчет содержал это подтверждение?

— Целиком и полностью.

— Все равно для анализа потребуется какой-то срок.

— Чепуха! Вашему отчету — грош цена. Подтверждением явились ваши слова.

— Не понимаю вас.

— Тогда я открою вам, что именно не устраивает нас в текущей Реальности. Среди высших слоев общества, в особенности среди женщин, появилось поверье, что Вечные действительно являются вечными в буквальном смысле слова, что они бессмертны. Не верите? Да ведь Нойс Ламбент сама сказала вам об этом. Пяти минут не прошло, как вы повторили мне ее слова.

Харлан глядел на Финжи невидящим взглядом. Он вспомнил черные бездонные глаза склонившейся над ним Нойс,

услышал ее тихий, нежный шепот: «Ты никогда не умрешь. Ведь ты Вечный».

— Подобное поверье само по себе нежелательно, — продолжал Финжи, — но ничего ужасного в нем нет. Конечно, оно приводит к определенным неудобствам, затрудняет деятельность Сектора, но Вычисления показывают, что Изменение затронет лишь маленькую группу людей. Тем не менее если это Изменение все-таки произойдет, то в первую очередь ему подвергнутся те, кто заражен подобными суевериями. Иными словами — аристократки, в их числе Нойс.

— Пусть так, но я все же рискну, — упорствовал Харлан.

— Да у вас не будет даже самого крохотного шанса. Неужели вы действительно воображаете, что своим мужским обаянием вы покорили изнеженную аристократку и она бросилась в объятия Техника? Будьте реалистом, Харлан, взгляните правде в глаза.

Харлан упрямо сжал губы и промолчал.

— Все еще не понимаете? Жаль. Я считал вас умнее. Тогда послушайте. Из своих предрассудков о бессмертии Вечных эти женщины сделали очень странный вывод. Они решили, что интимная близость с Вечным сделает бессмертными их самих.

Удар попал в цель.

Харлан зашатался. Он снова отчетливо услышал голос Нойс: «Сделай меня Вечной...» — и затем ее поцелуи...

— Трудно было поверить, что подобные предрассудки могут сочетаться с высоким уровнем культуры. За всю историю Вечности мы еще не сталкивались ни с чем подобным. Чудовищная, беспрецедентная глупость! Вероятность возникновения таких заблуждений лежит в области случайных ошибок — настолько она мала. Расчеты, по данным последнего Изменения, не дали нам ничего определенного. Поэтому Совет Времен потребовал от меня доказательств — прямого и

решительного подтверждения. Для проведения эксперимента я выбрал мисс Ламбент как отличный экземпляр женщин этого круга. В качестве второго объекта я выбрал вас...

Харлан вскочил со стула:

— Вы посмели выбрать меня объектом эксперимента?!

— Я очень сожалею, — холодно сказал Финжи, — но это было необходимо. Из вас вышел совсем неплохой объект.

Взгляд Харлана был настолько выразителен, что Финжи поежился.

— До чего же вы тупы, Харлан! Взгляните на себя: вы — порождение Вечности с рыбьей кровью в жилах. Вы презираете женщин. Все связанное с ними представляется вам безнравственным. Нет, не то. Есть лучшее слово: греховным! В глазах женщин вы по своей привлекательности можете соперничать только с протухшей макрелью.

С другой стороны, очаровательное существо, изнеженное создание гедонистского века, и эта женщина в первый же вечер чуть не силой навязывает вам себя. Вся ваша нелепая интрижка просто немыслима, если только не рассматривать ее как подтверждение моих выводов.

— Вы хотите сказать, что она продалась... — Харлан запнулся.

— К чему такие громкие слова? В этом Столетии другие взгляды, другая мораль. Смешно, конечно, что она выбрала вас, но чего не сделаешь ради бессмертия.

Протянув вперед руки с растопыренными пальцами, Харлан ринулся к Финжи с единственным желанием вцепиться ему в горло. Финжи торопливо отступил на несколько шагов и дрожащей рукой вытащил из кармана аннигилятор.

— Не смейте прикасаться ко мне! Назад! — взвизгнул он.

Собрав последние крохи рассудка, Харлан заставил себя остановиться. Он с трудом дышал. Мокрая рубашка прилипла к спине.

Финжи проговорил дрожащим голосом:

— Как видите, я неплохо вас изучил. Я предвидел, что ваша реакция может быть бурной. Только пошевелитесь, и я расщеплю вас на атомы.

— Вон отсюда! — прохрипел Харлан.

— О, я уйду. Но сначала вы меня выслушаете. За нападение на Вычислителя вас следует разжаловать, но пока оставим это. Однако вы должны понять, что я не солгал. Кем бы ни стала Нойс Ламбент в новой Реальности, она будет лишена своих предрассудков. Изменение уничтожит их. А без них, — в его голосе послышалась нескрываемая издевка, — на что вы нужны такой женщине, как Нойс?

И, не сводя с Харлана дула аннигилятора, толстый Вычислитель стал пятиться к выходу. В дверях он задержался и добавил с мрачной иронией:

— Раз уж вам так повезло, то наслаждайтесь своим счастьем, Харлан. Когда еще вам выпадет такая удача? Продолжайте вашу связь, попробуйте даже официально оформить ее. Но торопитесь, торопитесь, скоро наступит Изменение, и тогда уж вам не видать ее больше. Какая жалость, что даже в Вечности нельзя продлить мгновенье! Не правда ли?

Но Харлан даже не смотрел в его сторону. Финжи все-таки выиграл бой и теперь покидал поле сражения торжествующим победителем. Опустив голову, Харлан тупо разглядывал носки своих ботинок. Когда он вновь поднял глаза, Финжи уже не было. Прошло ли после его ухода пять секунд или пятнадцать минут — Харлан сказать не мог.

Несколько следующих часов Харлан был будто в бреду. Все, что сказал Финжи, было горькой и очевидной правдой — слишком горькой и слишком очевидной. Каждое слово, каждый жест Нойс, всплывая в его непогрешимой памяти Наблюдателя, представлялись ему теперь в совершенно ином свете.

Никакой внезапно вспыхнувшей страсти не было и в помине. Как мог он быть настолько глуп, чтобы поверить в ее любовь? Любовь к такому человеку, как он?

Нет, тысячу раз нет! Жгучие слезы стыда и раскаяния застилали ему глаза. Девчонка не лишена привлекательности и совершенно лишена моральных принципов. Хладнокровно и расчетливо она пустила в ход свои чары и добилась успеха. Эндрю Харлан не был человеком в ее глазах, он был всего лишь Вечным. Будь на его месте другой, ничего бы не изменилось.

Длинные пальцы Харлана машинально поглаживали корешки книг, стоявших на маленькой полке. Взяв один из томов, он раскрыл его наудачу.

Шрифт расплывался в глазах. Выцветшие цветные иллюстрации казались уродливыми, бесформенными пятнами.

Зачем Финжи понадобилось сообщать ему эти сведения? Строго говоря, он не имел на это права. Наблюдателю не полагается знать, к чему приводят его Наблюдения. Знание было помехой, отнимающей у Наблюдателя его бездушную объективность.

Ответ был все тот же — ревность, жалкая, мелочная месть, стремление раздавить его.

Продолжая поглаживать раскрытую страницу, Харлан вдруг обнаружил, что разглядывает рекламную картинку с изображением ярко-красного наземного экипажа типа, характерного для 45-го, 182-го, 590-го и 984-го Столетий, так же как и для последних веков Первобытной эры. Весьма заурядное средство передвижения с двигателем внутреннего сгорания. В Первобытные Времена источником энергии служили продукты перегонки природной нефти, а колеса примитивным образом покрывались слоем резины. Экипажи последующих Столетий были, разумеется, более совершенными.

Харлан как-то прочел Куперу целую лекцию о рекламе. Он принялся сейчас вспоминать этот урок, подсознательно стараясь отвлечься от того, что его мучило.

— Рекламные объявления, — говорил Харлан, — рассказывают нам о Первобытных Временах куда больше, чем так называемая хроника из того же журнала. Заметки хроники рассчитаны на читателя, хорошо знакомого со своим миром. В них никогда не разъясняется значение различных терминов или предметов, потому что в этом нет необходимости. Вот, например, что такое «теннисный мяч»?

Купер охотно признался в своем невежестве.

Харлан продолжал привычным назидательным тоном, в который он неизменно впадал во время уроков:

— Из случайных упоминаний мы можем прийти к выводу, что он представлял собой небольшой шар из неизвестного нам материала. Мы знаем, что он использовался в какой-то спортивной игре, хотя бы потому, что упоминания о нем встречаются в разделе «Спорт». Из отдельных упоминаний можно даже заключить, что целью игры было перекинуть этот шар партнеру по игре. Но зачем зря ломать голову? Взгляни на картинку. Ее единственное назначение — заставить купить этот шар, и вот перед нами великолепное его изображение во всех подробностях.

Но Купер, родившийся в эпоху, не знавшую рекламы, с трудом понимал Харлана.

— Все это просто противно, — сказал он. — Неужели найдутся дураки, которые поверят бахвальству человека, расхваливающего собственную продукцию? Неужели он сознается в ее недостатках или воздержится от преувеличений?

Харлан, успевший в детстве немного познакомиться с рекламой в пору ее относительного расцвета, снисходительно поднял брови.

— С этим приходится мириться. Таков уж был их образ жизни, а мы никогда не вмешиваемся ни в чей образ жизни,



Learn Autos IN LOS ANGELES

A FEW SHORT WEEKS AT NATIONAL AND YOU'RE READY FOR A BIG PAY JOB!

7 years National has quickly helped men get ready for pay jobs, steady employment in the profitable auto repair business. More repairs now than ever before. Don't worry about previous experience or whether you're too old or young. We train you by "actual shop" methods on the latest equipment—late model autos. Largest School in West. **Complete Practical Auto Instruction** We train you in every branch of auto repair, qualifying you to run your own shop or accept good job. Don't worry about money. We'll help you secure part-time job to earn and board while learning. Unlimited free Employment Service to graduates. Coach railroad fare allowed to Los Angeles.

Ask for Free Auto Book

Profusely illustrated, showing students at work, explains each phase of training and tells all about our Special Offer for immediate enrollment. Mail the coupon.

NATIONAL AUTOMOTIVE SCHOOL Los Angeles

Dept. PMA3, 4006 South Figueroa St. Send Free Auto Book and Special offer.

Name.....

Address.....

City..... State.....



ELECTRICAL ENGINEERING

Practical training in ELECTRICITY will make your future a certainty. Prepare at this 29 year accredited school for fast growing fields of RADIO, TELEVISION, TALKING PICTURES, REFRIGERATION, COMMERCIAL ELECTRICAL ENGINEERING. Write for FREE CATALOG and details of EARN PART TIME ENDS Plan. Mention age and course interested in.



MILWAUKEE SCHOOL OF ENGINEERING
Dept. P. M. 333 Milwaukee, Wis.

B. S. Degree in 3 Years

CHEMISTRY

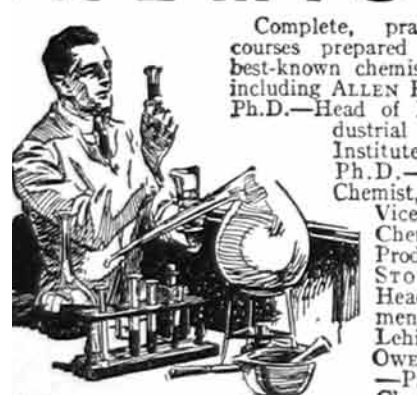

Complete, practical home-study courses prepared by some of the best-known chemists in this country, including ALLEN ROGERS, B.S., M.S., Ph.D.—Head of Department of Industrial Chemistry, Pratt Institute; L. M. TOLMAN, Ph.D.—Formerly Chief Chemist, Wilson & Co. Now Vice-president, United Chemical and Organic Products Co.; BRADLEY STOUGHTON, B.S.—Head of the Department of Metallurgy, Lehigh University, and OWEN L. SHINN, Ph.D.—Professor of Applied Chemistry, University of Pennsylvania.

Il Coupon for Free Booklet

INTERNATIONAL SCHOOL OF CHEMISTRY
Associated with the International Correspondence Schools
Box 5646-G, Scranton, Penna.

Without cost or obligation, please send me full details of your home-study course in

- Analytical Chemistry
- Chemical Engineering
- Metallurgical Chemistry
- Short Chemistry Course

Junior College Drafting and Design

If a 4-year college course is impossible, the Junior College course fits you for worth-while Drafting positions. Our course covers Drafting and Design—omitting advanced theory, research and cultural subjects—and gives practical, money-making training by home study in 2 years. Our special texts prepared by authorities; are used by colleges, U. S. Navy, Prov. of Manitoba. School chartered not for profit, like leading colleges, universities. High School graduates—men with only one or two years training—and experienced workers who lack the specialized training required for better-paid jobs—should write for full information. **American School, Dpt. D-347, Drexel at 58 St.,**

THE UNIVERSITY OF THE HOME

LEARN CARTOONING at Home—In Your Spare Time

The famous Picture Chart Method of teaching original drawing has opened the door of success for hundreds of beginners. Whether you think you have talent or not, send for sample chart to test your ability, and examples of the work of students earning from \$50 to \$300 per week. Please state your age.



THE LANDON SCHOOL
1438 National Bldg. Cleveland, O.

HYPNOTISM

Learn the Secrets of this MYSTIC POWER

Hypnotism is a strange, subtle power that gives you the key to the Inner Secrets of Mind Control. When this mighty power is released, you can overcome all obstacles; strengthen your memory; develop a strong, magnetic personality; realize your ambitions; banish fear and worry; increase your earning power; and become master of yourself, friends and acquaintances. These magic secrets are now revealed in 265-page book—



"The Science of Hypnotism." This marvelous book explains the theory and practice of Hypnotism; gives 9 stages of Hypnotism; tells how to select subjects, how to hypnotize; discusses mesmerism, magnetic healing, mental telepathy. Most complete book on the subject. Just send your name and address and we will send you the book at once. Pay postman on postage. Satisfaction guaranteed.

SEND NO MONEY

Franklin Pub. Co., 800 N. Clark St., Dept. 1000

Minstrels Unique First Parts for complete show with special songs and choruses. Make-up. Catalog Free.

T. S. Denison & Co., 623 S. Wabash, Dept. 19 Chicago



LEARN TO SELL! Stop Being

Now learn at home, secrets of successful salesmen to \$4,000 to \$10,000 a year. Free books, "The Key to Salesmanship" and "Mistakes Commonly Made in Selling." Write for them today to NATIONAL SALESMEN'S TRAINING ASSOCIATION, Dept. C-105, 21 W. Elm St., Chicago, Ill.

DO YOU WANT TO STOP TOBACCO?

Banish the craving for thousands have. Make you and happy with Tobacco. Not a substitute, not habit. Write for free booklet to Newell Pharmacal Co. A reliable, easy way to relieve the craving many men have.

Newell Pharmacal Co.
Dept. 900 St. Louis, Mo.

Reducible Rupture Cured

Forget your rupture—enjoy activities and pleasures of heavenly comfort and security my amazing, patented Air C Appliance! Sent on trial—little—helps so much! 3 million in Many



если только он не приносит человечеству в целом серьезного вреда.

Но, разглядывая крикливые рекламные объявления, Харлан вновь вернулся мыслями к настоящему. Внезапно его охватило волнение. Почему он стал думать о рекламе? Не связано ли это с тем, что его разум мучительно ищет выхода из наступившего мрака?

Реклама! Способ привлечь внимание, развеять сомнения, пробудить интерес. Разве для продавца этих наземных экипажей имело хоть какое-то значение, хочет ли кто-нибудь купить его товар? Если ему удавалось внушить это желание клиенту (так они, кажется, назывались) и тот действительно совершал покупку, то не все ли равно, что он думал о ней?

А раз так, то стоит ли мучить себя вопросом: что руководило Нойс — страсть или расчет? Важно, чтобы они были вместе, и тогда она обязательно полюбит его. Если люди любят друг друга, то не все ли равно, чем вызвана эта любовь? Харлан даже пожалел, что никогда не читал романов, о которых так язвительно отозвался Финжи.

И тут ему в голову пришла новая мысль, заставившая его сжать кулаки. Если Нойс обратилась за бессмертием к нему, Харлану, то из этого следовало, что она не получила этого дара раньше. Значит, до этого она не была любовницей ни одного из Вечных. Значит, по отношению к Финжи она оставалась только секретаршей и не более. Иначе зачем бы ей понадобился Харлан?

Но ведь Финжи наверняка пытался, не мог не пытаться... (даже мысленно Харлан не смог закончить фразу). Он же мог лично доказать существование этого суеверия. Невероятно, чтобы, ежедневно встречаясь с Нойс, он не сделал такой попытки! Следовательно, она отвергла его.

Тогда ему пришлось использовать Харлана, и Харлан добился успеха там, где Финжи потерпел поражение. Вот почему

Финжи так пылал жадной мести и пытался убедить Харлана, что Нойс действовала из чисто практических побуждений.

Как бы там ни было, Нойс отвергла Финжи, несмотря на свою мечту о бессмертии, и выбрала Харлана. Следовательно, ею руководил не один только голый расчет. Какую-то роль играло чувство. С каждой секундой возбуждение Харлана становилось все сильнее, намерения — все безумнее.

Он и Нойс должны быть вместе. Теперь же! До Изменения! Как сказал в насмешку Финжи: даже в Вечности нельзя продлить мгновенье.

А может быть, все-таки можно?

План действий сложился сразу. Злые насмешки Финжи довели Харлана до такого состояния, что он был готов на все, а заключительная колкость Вычислителя подсказала Харлану характер его преступления.

После этого он уже не тратил времени на размышления. Радостно, чуть ли не бегом он покинул квартиру, чтобы совершить свое первое преступление против Вечности.

Глава 8

Преступление

Никто не остановил его. Никто не поинтересовался, куда он идет. Все-таки в социальной изоляции Техников были и свои выгоды. Пройдя через Колодцы к Вратам Времени, Харлан настроил управление на координаты комнаты Нойс. Существовала опасность, что кому-то понадобится на законном основании воспользоваться этим же выходом. После недолгих колебаний Харлан запечатал выход своей личной печатью. На запечатанную дверь никто не обратит внимания: незапечатанные Врата с работающими приборами могут на целую неделю стать предметом толков и пересудов.

Не исключено, конечно, что у выхода его будет поджидать сам Финжи. Приходилось рисковать.

Нойс все еще стояла на том же месте, где он покинул ее. После возвращения в Вечность прошло несколько долгих мучительных часов (по биологическому времени), но для Нойс Харлан появился чуть ли не через секунду после своего исчезновения. Ни один волосок не успел шелохнуться на ее голове.

— Ты что-нибудь забыл, Эндрю? — спросила она с испугом.

Харлан с тоской поглядел на нее, но, боясь заметить на ее лице тень отвращения, не сделал даже попытки прикоснуться к ней. Слова Финжи не выходили у него из памяти.

— Нойс, ты должна будешь сделать то, о чем я тебя попрошу. — Голос его звучал хрипло.

— Значит, все-таки что-то случилось? Ведь ты исчез только что. Сию секунду.

— Не бойся, — ответил Харлан.

Он с трудом подавил желание обнять ее, успокоить, хотя бы взять за руку. Ну зачем ему понадобилось возвращаться в первое же возможное мгновение? словно какая-то злая сила все время толкала его на опрометчивые поступки. Он только напугал ее своим неожиданным появлением.

Но в глубине души он хорошо понимал, чем вызвана его торопливость. Инструкция давала ему два запасных дня. Чем раньше он вернется, тем больше шансов на успех, тем меньше вероятность, что он попадется.

А с другой стороны, такая спешка таила в себе новую опасность. Он легко мог ошибиться в настройке и войти во Время раньше того момента, когда он покинул Нойс. Что тогда? Первое правило, которое он выучил, работая Наблюдателем, гласило: человек, дважды входящий в один и тот же отрезок Времени в одной и той же Реальности, рискует встретить самого себя.

Почему-то этого следовало избегать. Почему? Харлан не знал. Он только был совершенно уверен, что у него нет ни малейшего желания встречаться с самим собой. Ему не хотелось взглянуть в глаза другого, более раннего (или позднего) Харлана. Кроме того, это было бы парадоксом, а Твиссел любил повторять: «Во Времени нет ничего парадоксального, но только потому, что само Время всячески избегает парадоксов».

И пока в голове Харлана проносились эти бессвязные мысли, Нойс не отрываясь смотрела на него своими большими лучистыми глазами. Затем она подошла к нему и, положив свои прохладные ладони на его пылающие щеки, тихо спросила:

— У тебя неприятности?

Каким нежным и любящим показался Харлану ее взгляд! Неужели он ошибается? Ведь она уже добилась своего. Что еще ей нужно? Сжав ее руки, он глухо сказал:

— Хочешь пойти со мной? Только сразу. Не задавая вопросов.

— Так надо? — спросила она.

— Надо, Нойс. Это очень важно.

— Идем, — сказала она так просто и буднично, словно ей каждый день приходилось отвечать согласием на подобные просьбы.

У входа в капсулу Нойс на мгновение замешкалась, но тут же преодолела свой страх и вошла.

— Мы двинемся по течению Времени, Нойс, — сказал он.

— Это значит в будущее, да?

В капсуле раздавалось тихое гуденье, свидетельствующее о том, что приборы включены. Харлан незаметно надавил локтем на пусковой рычаг.

Ни с чем не сравнимое чувство «движения» сквозь Время не вызвало у нее тошноты, как опасался Харлан. Она сидела притихшая, спокойная и такая красивая, что при взгляде на нее у Харлана замирало сердце, и плевать ему было на то, что, проведя ее — человека из Времени — в Вечность без специального разрешения, он нарушил закон.

— Эндрю, что означают эти цифры? Годы? — спросила она.

— Нет, Столетия.

— Ты хочешь сказать, что мы перескочили через много тысяч лет? Уже?

— Да.

— Но я ничего не заметила. — Она огляделась. — А как мы двинемся?

— Не знаю, Нойс.

— Не знаешь?

— В Вечности есть много вещей, которые трудно понять.



Цифры на счетчике Столетий сменялись все быстрее и быстрее, пока не слились в туманное пятно. Харлан разгонял капсулу на предельном темпоральном ускорении. Повышенный расход энергии мог быть замечен на Энергоподстанции, но Харлан сомневался, чтобы кто-нибудь из инженеров заподозрил неладное. Никто не ждал их у входа в Вечность, когда он вернулся вместе с Нойс, и одно это гарантировало девять десятых успеха. Сейчас ему оставалось только спрятать ее в безопасном месте.

— Вечные не всеведущи, — проговорил он после паузы.

— А я даже не Вечная, — пробормотала Нойс, — я знаю так мало.

У Харлана екнуло сердце. Все еще не Вечная? Но ведь Финжи утверждал...

«Оставь, — просил он себя, — не копайся. Она пошла за тобой. Она улыбается тебе. Не искушай судьбу. Что еще тебе надо?»

И все-таки он спросил:

— Ты веришь в бессмертие Вечных?

— Видишь ли, они сами называют себя Вечными, и поэтому все уверены, что они живут вечно. — Она лукаво улыбнулась. — Но я знаю, что это неправда.

— Значит, ты не веришь?

— После того как я поработала в Вечности, — нет. Люди, которые живут вечно, не разговаривают так, и потом там были старики.

— И все же ты мне сказала той ночью, что я никогда не умру.

Все еще улыбаясь, она придвинулась поближе к нему.

— А я подумала: кто знает?

— А как Времяне относятся к тому, чтобы стать Вечными? — Харлан хотел задать вопрос непринужденно, но в голосе против его воли проскользнула напряженная нотка.

Ее улыбку как рукой сняло. Почудилось ли ему или она действительно покраснела?

— Почему ты спрашиваешь?

— Мне интересно.

— Все это глупые выдумки, — ответила она, — мне не хочется о них говорить.

Нойс опустила голову и принялась рассматривать свои ногти, которые тускло поблескивали в слабо освещенной капсуле.

— Зачем тебе понадобилась моя любовь? — вдруг спросил Харлан.

Она чуть побледнела, откинула назад свои длинные волосы и очень серьезно посмотрела ему прямо в глаза:

— Раз уж тебе так необходимо знать — у нас есть поверье: любовь Вечного делает девушку бессмертной. А я не хочу умирать. Это одна причина.

— Ты же сказала, что не веришь этим бредням.

— А я и не верю. Но ведь попытка — не пытка. Особенно если учесть вторую причину.

Он осуждающе посмотрел на нее, ища спасения от боли и разочарования на неприступных высотах морали своего Столетия.

— Какую?

— Мне все равно хотелось.

— Ты хотела, чтобы я полюбил тебя?

— Да.

— Но почему именно я?

— Ты мне сразу понравился. Ты был такой смешной.

— Смешной?

— Ну, странный. Ты так старался изо всех сил не смотреть на меня, а сам с меня глаз не сводил. Ты воображал, что ненавидишь меня, а я чувствовала, что тебя тянет ко мне. И мне стало немножко жаль тебя.

— При чем тут жалость? — У Харлана пылали щеки.

— Ты так мучился и страдал. А в любви все очень просто. Надо только спросить девушку. Так приятно любить и быть любимой. Зачем же страдать?

Харлан покачал головой: «Ну и нравы в этом Столетьи!»

— Спросить — и все тут, — пробормотал он, — так просто? И больше ничего не надо?

— Глупенький, конечно, надо понравиться девушке. Но почему не ответить на любовь, если сердце свободно? Что может быть проще?

Теперь настал черед Харлана потупить глаза. В самом деле, что может быть проще? Ничего непристойного в этом не было. Во всяком случае, для Нойс и ее современниц. Уж ему-то следовало бы это знать! Он был бы непроходимым кретином, если бы стал допрашивать Нойс о ее прежних увлечениях. С таким же точно успехом он мог бы спрашивать девушку из своего родного Столетия, не случилось ли ей обедать в присутствии мужчин и было ли ей при этом стыдно.

Слегка покраснев, он смущенно спросил:

— А что ты сейчас думаешь обо мне?

— Ты славный и очень милый, — ответила она. — Если бы ты к тому же пореже хмурил брови... Почему ты не улыбаешься?

— Смешного мало, Нойс.

— Ну, пожалуйста. Я хочу проверить, могут ли твои губы растягиваться. Давай попробуем.

Она положила свои пальчики на уголки его губ и слегка оттянула их. Харлан отдернул голову и не смог удержаться от улыбки.

— Вот видишь. Ничего страшного не случилось. Твои щеки даже не потрескались. Тебя очень красит улыбка. Если ты будешь каждый день упражняться перед зеркалом и научишься улыбаться, то станешь совсем красивым.

Но его улыбка, и без того еле заметная, сразу погасла.

— Нам грозят неприятности? — тихо спросила Нойс.

— Да, Нойс, большие неприятности.

— Из-за того, что у нас было? Да? В тот вечер?

— Не совсем.

— Но ведь ты знаешь, что я одна во всем виновата. Если хочешь, я им так и скажу.

— Ни за что! — энергично запротестовал Харлан. — Не смей брать на себя вину. Ты ни в чем, ни в чем не виновата. Дело совсем в другом.

Нойс тревожно посмотрела на счетчик:

— Где мы? Я даже не вижу цифр.

— Когда мы, — машинально поправил ее Харлан. Он убавил скорость настолько, чтобы можно было различить номера Столетий. Нойс изумленно раскрыла глаза.

— Неужели это верно?

Харлан равнодушно взглянул на Счетчик. Тот показывал 72000.

— Не сомневаюсь.

— Но где же мы остановимся?

— Когда мы остановимся? В далеком-далеком будущем, — угрюмо ответил он, — там, где тебя никогда не найдут.

Они молча смотрели, как растут показания Счетчика. В наступившей тишине Харлан мысленно вновь и вновь повторял себе, что Финжи намеренно оклеветал ее. Да, она откровенно призналась, что в его обвинении была доля истины, но ведь с той же искренностью она сказала ему, что и сам по себе он ей не безразличен.

Внезапно Нойс встала и, подойдя к Харлану, решительным движением остановила капсулу. От резкого темпорального торможения к горлу подступила тошнота. Ухватившись руками за сиденье, Харлан закрыл глаза и несколько раз тяжело сглотнул.

— В чем дело?

Нойс стояла рядом, ее лицо было пепельно-серым; две-три секунды она ничего не могла ответить.

— Эндрю, не надо дальше. Я боюсь. Эти числа так велики.

Счетчик показывал: 111394.

— Сойдет, — угрюмо заметил Харлан и, протянув ей руку, добавил с мрачной торжественностью: — Пошли. Я покажу тебе твое новое жилище.

Взявшись за руки, словно дети, они бродили по пустынным помещениям. Тускло освещенные коридоры терялись вдаль. Стоило только переступить через порог, как в темных комнатах вспыхивал яркий свет. Воздух был неподвижен, ни сквозняка, ни дуновения, но его свежесть и чистота свидетельствовали о хорошей вентиляции.

— Неужели здесь никого нет? — тихо спросила Нойс.

— Ни души. — Харлан хотел громким и уверенным ответом развеять свой страх перед «Скрытыми Столетиями», но почему-то и он сбился на шепот.

Они забрались так далеко в будущее, что Харлан даже не знал толком, как это Время называть. Говорить — сто одиннадцать тысяч триста девяносто четвертое — было смешно. Обычно этот период называли просто и неопределенно — «Стотысячные Столетия».

Глупо было в их положении ломать голову еще и над этой проблемой, но теперь, когда возбуждение, вызванное побегом сквозь Время, несколько улеглось, Харлан вдруг с особенной силой осознал, что находится в области Вечности, куда не ступала нога человеческая, и ему стало не по себе. Ему было стыдно за свой испуг; стыдно вдвойне, поскольку Нойс была свидетельницей его страха, но он ничего не мог с собой поделать. От страха противно сосало под ложечкой и по спине бежали мурашки.

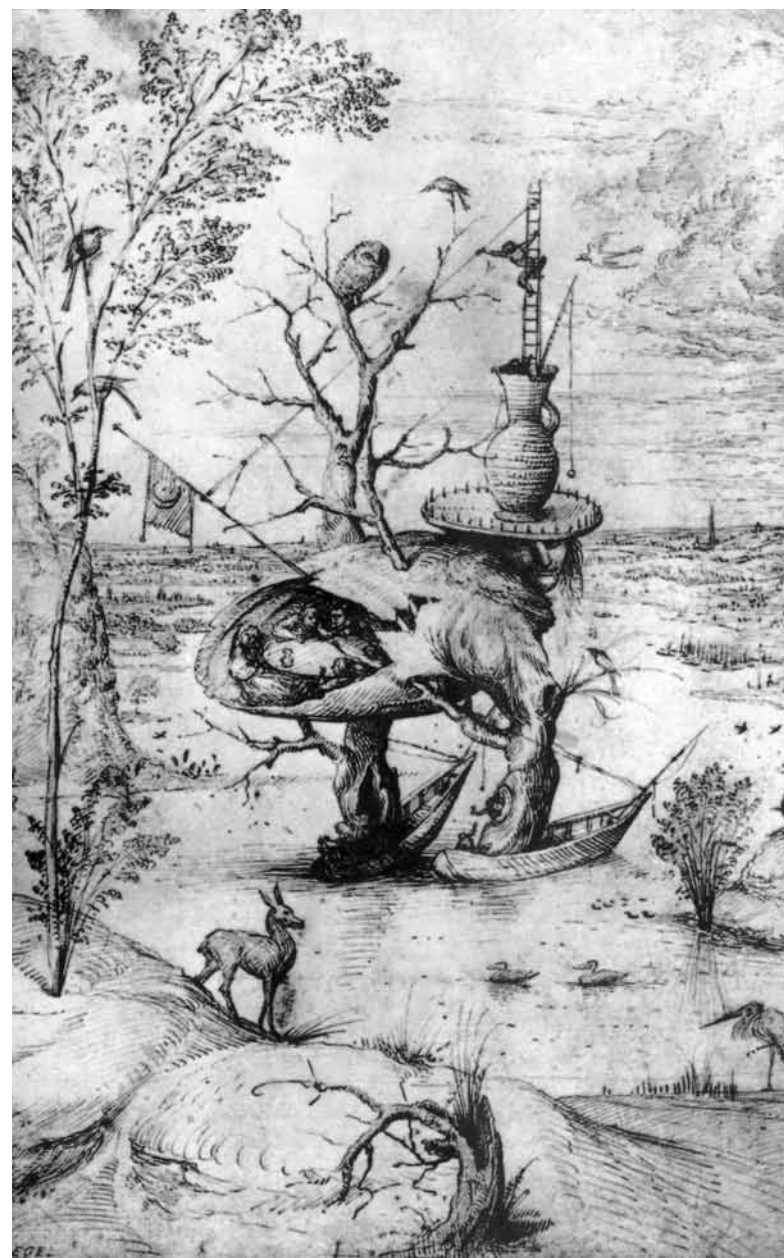

— Как здесь чисто, — прошептала Нойс, — даже пыли нет.

— Автоматическая уборка, — ответил Харлан. Ему казалось, что он чуть не надорвал связки от крика, на самом же деле он произнес и эти слова тихим голосом.

— И ни одного человека на тысячи Столетий в прошлое и будущее, — добавил он. По-видимому, Нойс это ничуть не встревожило.

— Неужели везде все устроено так же, как здесь? — спросила она. — Ты обратил внимание — на складах полно продовольствия и всяких запасов, полки библиотеки заставлены фильмокнигами?

— Да, конечно. Каждый Сектор полностью снаряжен и оборудован.

— Но зачем, если в них никто не живет?

— Простая логика, — ответил Харлан. Когда он разговаривал, ему было не так жутко. Выскажи вслух то, что тебя пугает, и это явление, потеряв ореол таинственности, покажется обыденным и простым. — Давным-давно, еще на заре существования Вечности, где-то в 300-х Столетиях был изобретен дубликатор массы. Не понимаешь? При помощи специального резонансного поля можно превратить энергию в вещество, причем атомные частицы занимают те же положения — с учетом принципа неопределенности, — что и в исходной модели. В результате получается идеально точная копия предмета.

Вечность приспособила дубликатор для своих нужд. В то время у нас было построено всего шестьсот или семьсот Секторов. Перед нами стояли грандиозные задачи по расширению зоны нашего влияния. «Десять новых Секторов за один биогод» — таков был ведущий лозунг тех лет. Дубликатор сделал эти огромные усилия ненужными. Мы построили один Сектор, снабдили его запасами продовольствия, воды, энергии, начинили самой совершенной автоматикой и запустили дубликатор. И вот сейчас мы имеем по Сектору на каж-

дое Столетие. Я даже не знаю, насколько они протянулись в будущее — вероятно, на миллиарды лет.

— И все похоже на этот?

— Да, все совершенно одинаковые. По мере расширения Вечности мы просто занимаем очередной Сектор и переоборудуем его по моде соответствующего Столетия. Затруднения возникают только в энергетических Столетиях. Но ты не бойся — до этого Сектора мы еще не скоро доберемся.

Он решил не рассказывать ей о Скрытых Столетиях. Незачем ее пугать. Прочитав на ее лице недоумение, он торопливо добавил:

— Не думай, что строительство Секторов было неразумной тратой сил и материалов. В конце концов расходовалась только энергия, а ее мы черпаем в неограниченных количествах из вспышки Новой...

Она прервала его:

— Нет, дело не в этом. Просто я никак не могу вспомнить.

— О чем?

— Ты сказал, что дубликатор изобрели в 300-х. Но у нас в 482-м его нет, и я никак не могу вспомнить ни одного упоминания о нем в фильмокнигах по истории.

Харлан задумался. Хотя Нойс была всего на два дюйма ниже его, он внезапно почувствовал себя великаном рядом с ней, могущественным полубогом Вечности. Нойс казалась ему маленьким, беззащитным ребенком, и он должен был провести ее по головокружительным тропкам, ведущим к истине, и открыть ей глаза на мир.

— Нойс, дорогая моя, — сказал он, — давай присядем где-нибудь, и я тебе все объясню.

Представление о том, что Реальность не является чем-то установившимся, вечным и нерушимым, что она подвержена не-

прерывным изменениям, было не из тех, которые легко укладываются в сознании человека.

В безмолвной тишине бессонных ночей Харлан до сих пор еще нередко вспоминал первые дни Ученичества и свои отчаянные попытки отрешиться от Времени, разорвать все связи со своим Столетием.

Рядовому Ученику требовалось почти полгода, чтобы узнать и осмыслить правду; понять до конца, что он уже никогда (в самом буквальном смысле этого слова) не сможет вернуться домой. И дело было не только в суровых законах Вечности, которые запрещали ему это, но и в неумолимом факте, что того дома, который он знал, могло уже больше не существовать, что в каком-то смысле этого дома вообще не существовало. На разных Учеников это известие действовало по-разному. Харлан хорошо помнил, как посерело и вытянулось лицо его однокурсника Бонки Латуретта, когда Наставник Ярроу развеял их последние сомнения на этот счет.

В тот вечер никто из Учеников не притронулся к ужину. Они сбились в кучку, словно согревая друг друга теплом своих тел. Никто не заметил отсутствия Латуретта. Было много шуток и смеха, но шутки не получались, а смех звучал фальшиво. Кто-то произнес робким, дрожащим голосом:

— Выходит, у меня и мамы не было. Если я вернусь к родителям, в 95-е, они, наверно, скажут: «А ты откуда взялся? Мы тебя не помним. Чем ты докажешь, что ты наш ребенок? У нас вообще не было сына. Уходи от нас и не выдумывай».

Они нерешительно улыбались и кивали головами, одинокие мальчики, у которых не осталось ничего, кроме Вечности.

Латуретта обнаружили в постели. Он спал крепким сном. Его дыхание было подозрительно учащенным, а на левой руке виднелась небольшая красная точка, оставшаяся после укола шприца.

К счастью, на нее сразу же обратили внимание. Вызвали Наставника, и несколько дней они боялись, что в их классе станет одним Учеником меньше, но все обошлось. Через неделю Бонки уже сидел за партой. Но Харлан был дружен с ним и знал, что рана, оставленная в его душе этой ужасной ночью, так и не зажила.

А теперь Харлану предстояло объяснить, что такое Реальность, девушке, которая, в сущности, была немногим старше тех мальчиков, и объяснить так, чтобы она поняла раз и навсегда. У него не было выбора. Нойс должна знать, что их ждет и как ей себя вести. Он начал рассказ. Они сидели в конференц-зале за длинным столом, рассчитанным человек на двадцать, ели консервы, замороженные фрукты, пили холодное молоко, и Харлан рассказывал.

Он пытался смягчить удар, осторожно выбирая выражения, но в этом не было нужды.

Нойс схватывала его объяснения на лету, и, еще не дойдя до середины своей лекции, Харлан вдруг с изумлением обнаружил, что ее реакция не так уж плоха. Она не испугалась и не растерялась; она только разозлилась. От гнева ее бледное лицо слегка порозовело, а черные глаза, казалось, стали еще более черными и бездонными.

— Но ведь это же преступление! — воскликнула она. — Как вы смеете? Кто позволил Вечным распоряжаться нашей судьбой?

— Наша цель — благо человечества, — снисходительно пояснил Харлан.

Конечно, ей всего не понять. Она — человек из Времени с ограниченным кругозором. Как все Времяне, она ничего не видит дальше собственного Столетия. Ему даже стало немного жаль ее.

— Благо человечества? А дубликатор вы тоже уничтожили для нашего блага?

— Пусть судьба дубликатора тебя не беспокоит. Мы сохранили его у себя.

— Вы-то сохранили, а как насчет нас? Ведь мы в 482-м тоже могли бы его иметь.

Она взволнованно размахивала в воздухе двумя маленькими кулачками.

— Вам бы он не принес ничего хорошего. Не волнуйся, дорогая, и выслушай меня до конца.

Судорожным движением — ему еще предстояло научиться дотрагиваться до нее, не боясь прочитать на ее лице отвращение, — он схватил ее за руки и крепко сжал их.

Несколько секунд она пыталась вырваться, затем смирилась и даже рассмеялась:

— Продолжай, глупенький, только не смотри на меня так мрачно. Ведь я виню не тебя.

— Тут некого винить, Нойс. Никто ни в чем не виноват. Мы были вынуждены так поступить. Случай с дубликатором — один из классических примеров. Я проходил его еще в школе. Дублируя предметы, можно дублировать и людей. При этом возникают очень сложные и запутанные проблемы.

— Но разве эти проблемы не в состоянии решать само человечество?

— Не всегда. Мы тщательно изучили всю эту эпоху и убедились, что люди не нашли удовлетворительного решения этой проблемы. Не забывай, что каждая неудача сказывается не только на них самих, но и на всех их потомках, на всех последующих обществах. Более того, проблема дубликатора вообще не может иметь удовлетворительного решения. Это одна из тех гадостей, вроде атомных войн и наркотических сновидений, которые не имеют права на существование. Их надо вырывать с корнем, когда бы они ни встретились. Дубликатор может принести людям только несчастье.

— Откуда у вас такая уверенность?

— Пойми, Нойс, мы располагаем великолепными Вычислительными машинами. Кибермозг по своим возможностям превосходит все созданное людьми в этой области во всех Реальностях и Столетиях. Он может рассчитывать, с учетом влияния тысяч и тысяч переменных, насколько желательна или нежелательна любая Реальность.

— Машина! — презрительно фыркнула Нойс.

Харлан осуждающе посмотрел на нее, но тут же раскаялся.

— Пожалуйста, не веди себя как ребенок. Конечно, тебе неприятно думать, что окружающий тебя мир совсем не так прочен и незыблем, как кажется. Всего год назад, до прошлого Изменения, ты сама и весь твой мир могли быть только тенью вероятности, но разве это что-либо меняет? У тебя ведь сохранились все воспоминания о прожитой жизни? Ты ведь помнишь свое детство и своих родителей, не правда ли?

— Конечно.

— Так не все ли тебе равно, как ты жила в той Реальности? Я хочу сказать, что результат тот же самый, как если бы ты прожила свою жизнь в соответствии со своими теперешними воспоминаниями.

— Не знаю. Мне надо подумать. А что, если мой завтрашний день снова станет лишь сновидением, тенью, призраком или как ты там его назвал?

— Что ж, тогда будет новая Реальность, а в ней будет жить новая Нойс со своими новыми воспоминаниями. Все будет так, словно ничего не произошло, с той только разницей, что общая сумма человеческого счастья снова немного возрастет.

— Знаешь, меня почему-то это не удовлетворяет.

— Кроме того, — торопливо добавил Харлан, — тебе сейчас ничто не угрожает. Скоро в твоём Столетии возникнет новая Реальность, но ведь ты сейчас находишься в Вечности, под защитой Поля Биовремени. Изменение не коснется тебя.

— Если, как ты утверждаешь, никакой разницы нет, — угрюмо сказала Нойс, — к чему тогда было затевать эту историю с моим похищением?

— Потому что ты мне нужна такой, какая ты есть, — с неожиданным для себя пылом воскликнул Харлан, — я не хочу, чтобы ты изменилась хоть на самую малость!

Еще немного, и он бы проболтался, что, если бы не ее суеверия относительно Вечных и бессмертия, она даже не поглядела бы в его сторону. Нойс испуганно оглянулась.

— Неужели мне придется всю свою жизнь провести вот здесь? Мне будет... одиноко.

— Нет, нет, не бойся. — Он с такой силой сжал ее руки, что она поморщилась от боли. — Я выясню твою Судьбу в новой Реальности, и ты вернешься обратно, но только как бы под маской. Я позабочусь о тебе. Мы получим официальное разрешение на союз, и я прослежу, чтобы тебя впредь не коснулись никакие Изменения. Я Техник, и, говорят, неплохой, так что я немного разбираюсь в Изменениях. И я еще кое-что знаю, — угрожающе добавил он и осекся...

— Но разве это дозволено? — спросила Нойс. — Я хочу сказать, разве можно забирать людей в Вечность, предохраняя их от Изменений? У меня это как-то не вяжется с тем, что ты мне рассказал.

При мысли о десятках тысяч безлюдных Столетий, окружающих его со всех сторон, по спине у Харлана пробежала холодная дрожь.

Ему стало жутко. Он почувствовал себя изгнанником, отрезанным от Вечности, которая до сих пор была для него единственным домом и единственной верой; отщепенцем вдвойне, изринутым из Времени и пожертвовавшим Вечностью ради любимой женщины.

— Нет, это запрещено, — подавленно ответил он. — Я совершил ужасное преступление, и мне больно и стыдно.



Но если бы понадобилось, я повторил бы его еще раз и еще раз...

— Ради меня, Эндрю? Да? Ради меня?

— Нет, Нойс, ради себя самого. — Он сидел, опустив глаза. — Я не могу тебя потерять.

— А если нас поймают? Что тогда?

Ответ на этот вопрос был известен Харлану с той самой ночи в 482-м. Его безумная догадка сулила ему огромное могущество. Но до сих пор он все еще не осмеливался взглянуть правде в глаза.

— Я никого не боюсь, — медленно проговорил он. — Пусть только попробуют тронуть нас! Они даже не подозревают, как много я знаю.

Глава 9

Интермедия

Последующие дни казались потом Харлану настоящей идиллией. Впрочем, единственное, что в них было идиллического, это часы, проведенные им с Нойс, но они словно окрасили все его воспоминания в розовый цвет. Столько событий произошло в эти бионедели, что все смешалось в его памяти. Ему запомнились только отдельные эпизоды.

Эпизод первый

Вернувшись в Сектор 482-го, он не спеша уложил свои личные пожитки, главным образом одежду и пленки; тщательно и любовно упаковал тома Первобытного журнала.

Переноска его вещей в грузовую капсулу уже заканчивалась, когда к нему подошел Финжи.

— Я вижу, вы нас покидаете. — Как всегда, Финжи безошибочно выбрал самое банальное выражение. Он улыбался, почти не разжимая губ. Руки его были заложены за спину, и он словно шарик покачивался на пухлых ножках.

Даже не взглянув на своего бывшего начальника, Харлан глухо пробормотал:

— Да, сэр.

— В своем донесении Старшему Вычислителю Твисселу я упомяну, что вы провели Наблюдение в 482-м самым удовлетворительным образом.

Харлан промолчал. Благодарить Финжи было свыше его сил. Финжи продолжал, неожиданно понизив голос:

— Я решил пока не сообщать о вашем нападении на меня. Несмотря на приторную улыбку и ласковый взгляд, в его голосе явно проскальзывало злорадство.

Пристально посмотрев на него, Харлан ответил:

— Как вам будет угодно, Вычислитель.

Эпизод второй

Он снова обосновался в 575-м. Вскоре после своего возвращения он встретил Твиссела.

Он был почти счастлив снова увидеть эту крохотную фигурку с морщинистым личиком гнома. Даже вид белого цилиндрика, дымящегося между двух запачканных табаком пальцев, доставил ему удовольствие.

— Вычислитель, — обратился к нему Харлан.

Твиссел, выходящий в этот момент из своего кабинета, несколько секунд глядел на Техника, не узнавая его. Было заметно, как сильно он устал; лицо его осунулось, глаза покраснели и ввалились.

— А, Техник Харлан, — сказал он наконец. — Ну как, закончили свою работу в 482-м?

— Да, сэр.

Реакция Твиссела была странной. Он посмотрел на свои часы, которые, как и все часы в Вечности, показывая биологическое время, служили заодно календарем, и произнес:

— Дела идут на лад, мой мальчик, дела идут на лад. Теперь уже скоро.

У Харлана екнуло сердце. В прошлую встречу с Твисселом эти слова не имели бы для него никакого значения. Теперь же ему показалось, что он понимает их скрытый смысл. Твиссел, вероятно, очень устал, иначе его намек не был бы таким прозрачным.

А может быть, Вычислитель считает его достаточно загадочным и потому безопасным.

— Как поживает мой Ученик? — Харлан постарался задать этот вопрос как можно более непринужденным тоном, чтобы не чувствовалась его связь со словами Твиссела.

— Чудесно, чудесно, — ответил Твиссел, но его мысли были заняты чем-то другим. Он торопливо затянулся почти догоревшей сигаретой, отпустил Харлана быстрым кивком головы и заторопился прочь.

Эпизод третий

Ученик

Купер выглядел старше. Его возмужалость чувствовалась в каждом движении, даже в том, как он со словами: «Рад, что вы вернулись, Харлан», — протянул ему руку. А может быть, дело просто в том, что прежде Купер был для Харлана всего только Учеником, а сейчас, зная, какие грандиозные планы с ним связаны, Харлан уже не мог смотреть на него прежними глазами.

Однако выдавать себя не следовало. Они сидели в комнате Харлана, где молочная белизна фарфоровых стен доставляла Технику чисто физическое наслаждение после кричащих аляповатых красок 482-го.

Как ни пытался он связать необузданную пышность барокко с воспоминаниями о Нойс, эта безвкусица ассоциировалась в его мозгу только с Финжи. Воспоминания о Нойс

связывались у него с аскетической строгостью Секторов в Скрытых Столетиях.

Он торопливо заговорил, словно пытаясь скрыть свои опасные мысли:

— Ну, Купер, чем ты здесь без меня занимался?

Купер засмеялся, застенчиво погладил свои свисающие книзу усы и ответил:

— Математикой, одной лишь математикой.

— Да? Наверно, уже добрался до очень мудреных разделов?

— До самых мудреных.

— Ну, и как успехи?

— Пока сносно. Я, знаете ли, усваиваю все довольно легко. Вообще математика мне нравится. Вот только задания с каждым разом все больше и сложнее.

Харлан кивнул, чувствуя, как крепнет его уверенность.

— Матрицы Темпоральных полей и все такое прочее?

Но Купер, слегка покраснев, повернулся к книжным полкам и уклонился от ответа.

— Давайте поговорим о Первобытных Временах. Меня интересует несколько вопросов. Например, городская жизнь в 23-м веке. Особенно в Лос-Анджелесе.

— Почему в Лос-Анджелесе?

— Да так, занятный городишко. Вам не кажется?

— Нет, почему же? Но только его надо изучать в 21-м, в пору его наивысшего расцвета.

— Неважно. Меня почему-то больше интересует 23-й век.

— Ладно. Я не возражаю.

Лицо Харлана осталось непроницаемым, но если бы эту непроницаемость можно было соскоблить, под ней обнажилась бы угрюмая уверенность. Его гениальная интуитивная догадка уже не была больше только догадкой. Все подтверждало ее.



В первую очередь — выяснить судьбу Нойс. Ежедневно жадными глазами он пробегал донесения, складываемые на стол Твиссела. Копии проектов предполагаемых или запланированных Изменений Реальности в различных Столетиях автоматически направлялись Твисселу как члену Совета Времени, и Харлан был уверен, что ничего не пропустит. Прежде всего он хотел познакомиться с предстоящим Изменением в 482-м, а кроме того, найти проект еще одного Изменения — любого Изменения в любом Столетии, — которое содержало бы какой-то дефект, ошибку, недостаток, малейшее отклонение от совершенства, заметное его натренированному глазу.

Строго говоря, эти донесения не предназначались для него, но Твиссел в эти дни редко бывал в своем кабинете, а никто другой не осмелился бы вмешаться в действия его личного Техника.

Такова была первая половина его поисков. Вторая проходила в библиотеке — точнее, в филиале центральной библиотеки, расположенном в 575-м.

Впервые он отважился выйти за рамки тех отделов, которые раньше всецело поглощали его внимание. В прошлом он то и дело наведывался к полкам с пленками, посвященными Первобытной истории — этот раздел был представлен очень скудно, так что большую часть источников ему приходилось выписывать из далекого прошлого, в основном, разумеется, из Секторов, расположенных в конце третьего тысячелетия.

Теперь же он с любопытством бродил среди катушек фильмокинов, посвященных другим проблемам. Впервые он занялся изучением пленок, описывающих само 575-е Столетие: его географию, которая почти не менялась от Реальности к Реальности, историю, меняющуюся в большей степени, и Социологию, пре-

терпевшую наибольшие изменения. Это не были донесения Наблюдателей или доклады Вычислителей (с ними он более или менее был знаком), а книги, созданные самими Временами.

Среди них были художественные произведения, написанные в 575-м, и их вид напоминал ему бурные дискуссии о влиянии Изменений на произведения искусства.

Вечный вопрос — повлияет ли Изменение на данный шедевр или нет? Если повлияет, то как? Можно ли считать Изменение удачным, если при этом гибнут произведения искусства?

Кстати, возможно ли вообще несубъективное мнение по вопросам искусства? Можно ли свести искусство к количественным показателям, доступным обработке на Вычислительных машинах?

Главным оппонентом Твиссела по этому вопросу был Вычислитель по имени Август Сеннор. Постоянные выпады Твиссела по адресу Сеннора и его воззрений разожгли любопытство Харлана и побудили его прочесть некоторые книги Сеннора. Он был поражен прочитанным.

Сеннор открыто (к полному замешательству Харлана) задавал вопрос: не может ли появиться в новой Реальности личность, аналогичная человеку, взятому из предыдущей Реальности в Вечность? Затем он подвергал анализу возможность встречи Вечного со своим Аналогом во Времени, рассматривая отдельно случаи, когда Вечный знает и не знает об этом. (Здесь он слишком близко подошел к тому, что для каждого Вечного было предметом затаенного страха, и Харлан, беспokoйно пожившись, торопливо пропустил несколько кадров.) И, разумеется, он уделял много внимания судьбам произведений литературы и искусства при Изменениях Реальности.

Твиссел даже слышать не хотел о подобных вещах.

— Если невозможно рассчитать ценность произведений искусства, — кричал он Харлану, — то какой смысл вести бесконечную дискуссию!

И Харлан знал, что взгляды Твиссела разделяет подавляющее большинство членов Совета Времен.

И все же теперь, стоя перед полками с книгами Эрика Линкольну, называемого обычно самым выдающимся романистом 575-го, Харлан думал именно об этом. Он насчитал пятнадцать Полных собраний сочинений, взятых из разных Реальностей. Было очевидно, что все они чем-то отличаются друг от друга. Один комплект, например, был меньше всех остальных. Харлан подумал, что, верно, добрая сотня Социологов заработали свои звания, проанализировав отличия в этих Собраниях сочинений с точки зрения социологической структуры каждой Реальности.

Харлан побродил немного по выставке приборов и механизмов, изъятых из различных Реальностей 575-го. Он знал, что многие из них были вычеркнуты из Времени и сохранились только в музеях Вечности как образцы человеческого таланта. Вечность была вынуждена оберегать человека от последствий его чрезмерно живого технического воображения. Развитие науки и техники всегда доставляло Вечным кучу хлопот. Не проходило биогода, чтобы где-нибудь во Времени ядерная технология не подошла слишком близко к опасной точке, требуя срочного вмешательства со стороны Вечности.

Он вернулся в библиотеку и направился к полке с фильмокнигами по математике и истории ее развития. После некоторого раздумья он отобрал штук пять пленок и расписался за них.

Эпизод пятый

Нойс

ЭТО была самая важная часть интермедии, ее единственная идилическая часть.

В свободные часы, после ухода Купера, когда ему разрешалось есть в одиночестве, читать в одиночестве, спать в одиночестве, ждать в одиночестве следующего дня, он пробирался к капсулам.

От всего сердца он радовался особому положению, занимаемому в обществе Техниками. Он был искренне признателен окружающим за то, что они избегали его. Ему даже не снилось, что можно быть настолько благодарным за эту изоляцию и обособленность.

Никто не оспаривал его права находиться в капсуле, никому не было дела, направляется ли он в прошлое или в будущее. Ничьи любопытные глаза не следили за ним, ничья доброжелательная рука не поднималась помочь ему, ничей словоохотливый рот не докучал ему болтовней.

Он был свободен делать все, что ему вздумается.

— Слушай, Эндрю, ты переменялся, — говорила ему Нойс. — Если бы ты только знал, как ты переменялся!

Он смотрел на нее и улыбался:

— В чем, Нойс?

— Да ведь ты улыбаешься. Подумать только — ты улыбаешься! Неужели ты ни разу не видел в зеркале своей улыбки?

— Я боюсь смотреть в зеркало. Я постоянно повторяю себе: не может быть, чтобы я был так счастлив. Я болен. У меня бред. Я сошел с ума и грежу наяву, не подозревая об этом.

Нойс ущипнула его:

— Чувствуешь что-нибудь?

Он привлек ее к себе и словно утонул в ее шелковистых черных волосах.

Когда он наконец отпустил ее, она произнесла, задыхаясь:

— Вот и еще одна перемена. Ты и этому научился.

— У меня превосходная учительница... — начал было Харлан и осекся, испугавшись, что ей будет неприятен намек на

его многочисленных предшественников, которые сделали из нее такую хорошую учительницу.

Но ее звонкий смех не был омрачен подобной мыслью. Они ужинали вместе. В привезенных им нарядах она выглядела очень уютно, почти по-домашнему, и Харлан, не отрываясь, смотрел на нее.

Проследив за его взглядом, она легким движением оправила юбку и сказала:

— Лучше бы ты не делал этого, Эндрю, честное слово.

— Пустяки, это не опасно, — беззаботно ответил он.

— Не надо глупить. Это очень опасно. Я вполне могу обойтись тем, что отыскала здесь... пока ты все не устроишь.

— Почему бы тебе не носить собственные платья и побрякушки?

— Потому что не стоит из-за них выходить во Время и посещать мой дом, рискуя быть пойманным. А вдруг они совершат Изменение, пока ты там?

— Меня не понимают, — нерешительно начал Харлан и уверенно добавил: — А кроме того, мой наручный генератор окружает меня Полем биовремени, так что Изменение не может коснуться меня, понимаешь?

— Нет, не понимаю, — вздохнула Нойс. — Боюсь, что никогда не смогу усвоить эти премудрости.

— Да это же проще простого.

Харлан с увлечением принялся объяснять. Нойс внимательно слушала, но по выражению ее глаз никак нельзя было понять, действительно ли ее интересуют эти объяснения или же только забавляют.

Эти разговоры стали важнейшей частью жизни Харлана. Впервые он мог с кем-то обсуждать свои дела, мысли, поступки. Она как бы стала частью его самого, его вторым «я», с независимым ходом мысли и неожиданными ответами и поступками. «Как странно, — думал Харлан, — сколько раз

мне приходилось наблюдать такое социальное явление, как супружество, а самое важное всегда ускользало от меня. Ну разве мог я когда-либо вообразить, что бурные вспышки страсти совсем не главное в браке и что такие спокойные минуты вдвоем с любимой таят в себе столько прелести?»

Свернувшись клубочком в его объятиях, Нойс спросила:

— Как продвигается твоя математика?

— Хочешь взглянуть на нее?

— Не убеждай меня, что ты всегда носишь ее с собой.

— А почему бы нет? Поездки в капсулах отнимают много времени. Зачем терять его впустую?

Осторожно высвободив руку, Харлан достал из кармана маленький фильмоскоп, вставил в него пленку и с влюбленной улыбкой смотрел, как она подносит приборчик к своим глазам.

Покачав головой, Нойс вернула фильмоскоп.

— В жизни не видела столько закорючек. Как бы мне хотелось уметь читать на вашем Едином межвременном языке!

— Большинство этих «закорючек», как ты их называешь, — ответил Харлан, — вовсе не буквы Межвременного, а просто математические символы.

— Неужели ты их все понимаешь?

В ее взгляде сквозило искреннее восхищение, но, как ни горестно было Харлану разрушать ее иллюзии, он был вынужден сознаться:

— К сожалению, не настолько хорошо, как мне хотелось бы. Но все же достаточно, чтобы понять главное.

Он подкинул фильмоскоп вверх, поймал его быстрым движением руки и положил на маленький столик. Нойс следила за ним жадным взглядом, и внезапно Харлана осенило:

— Разрази меня Время! Ведь ты же не умеешь читать на Межвременном.

— Конечно, нет.

— Тогда здешняя библиотека для тебя все равно что не существует. Как мне не пришло это в голову раньше? Тебе нужны пленки из 482-го.

— Нет, нет, я не хочу... — торопливо ответила Нойс.

— Ты их получишь!

— Честное слово, я не хочу. Глупо рисковать ради...

— Ты их получишь! — решительно повторил Харлан.

В последний раз он стоял перед завесой Поля, отделяющего Вечность от дома Нойс в 482-м. Он твердо решил, что этот раз будет последним. Изменение должно было вот-вот наступить. Он скрыл это от Нойс, боясь причинить ей боль.

И все же он сравнительно легко решился на еще одну вылазку во Время. С одной стороны, это была чистая бравада, желание покрасоваться перед Нойс, принести ей фильмокниги, вырванные, так сказать, из львиной пасти, с другой — непреодолимое стремление еще раз «опалить бороду испанского короля», если только эта первобытная поговорка была применима к гладко выбритому Финжи.

В какой-то степени сыграло роль его желание снова окунуться в таинственную чарующую атмосферу обреченного дома. Он уже испытывал это чувство раньше, во время своих предыдущих вылазок. Оно непрестанно преследовало его, пока он бродил по пустым комнатам, собирая одежду, безделушки, странные коробочки и непонятные инструменты с туалетного столика Нойс.

В доме царила зловещая тишина обреченной Реальности, и дело было не только в физическом отсутствии звуков. Харлан не мог предсказать, чем станет этот дом в новой Реальности. Дом мог превратиться в загородный коттедж или в многоэтажный доходный небоскреб где-нибудь в трущобах. Он мог вообще исчезнуть, и прекрасный парк, окружавший его сейчас, мог смениться диким пустырем. Он мог не пре-

терпеть никаких изменений. В следующей Реальности в нем могла жить новая Нойс, ее Аналог (Харлан боязливо отгонял эту мысль), и с таким же успехом могло случиться, что в нем будет жить кто-то другой.

Пять раз посетил он этот дом, и только однажды царившая в нем тишина была нарушена каким-то звуком. Он был в этот момент в буфетной, радуясь, что в данной Реальности слуги не в моде и что поэтому у него одной проблемой меньше. Кончив рыться среди коробок и банок с деликатесами, он подумал, что отобрал уже достаточно для одного раза и что Нойс будет рада возможности разнообразить обильное, но безвкусное меню пустого Сектора своими любимыми блюдами. Он даже громко рассмеялся, вспомнив, что еще не так давно искренне считал эти блюда декадентским извращением. И вдруг, еще продолжая смеяться, он отчетливо услышал резкий, отрывистый звук.

Харлан окаменел.

Звук раздался где-то сзади, за его спиной; и пока он стоял, не в силах пошевелиться, в его мозгу промелькнули две догадки: сначала он решил, что это случайный вор, и затем ему пришла в голову мысль о гораздо более страшной опасности — это мог быть кто-нибудь из Вечных, посланный сюда для расследования.

Конечно, это не вор. Весь период Времени, отведенный ему Инструкцией, включая два запасных дня, был тщательно проверен и выбран из всех других возможных периодов Времени именно из-за отсутствия всяких осложняющих обстоятельств. С другой стороны, он произвел микроизменение (а может быть, даже и не микро) тем, что похитил Нойс.

Чувствуя, как сердце вот-вот выскочит у него из груди, Харлан заставил себя обернуться. Ему показалось, что дверь за его спиной только что закрылась, скользнув у него на глазах на последний миллиметр, прежде чем слиться со стеной.



Он подавил желание открыть эту дверь и обыскать дом. Собрав отложенные банки и коробочки, он стремглав вернулся в Вечность и целых два дня выжидал, прежде чем рискнул снова отправиться к Нойс в далекое будущее. Однако этот эпизод не имел никаких последствий, и постепенно он позабыл о нем.

Но сейчас перед выходом во Время, устанавливая ручки настройки на определенные координаты в Пространстве и Времени, он снова вспомнил об этом происшествии. А может быть, ему не давала покоя мысль о совсем уже близком Изменении. Во всяком случае, потом ему казалось, что одно из этих двух обстоятельств и послужило причиной ошибки в настройке. Другого объяснения он придумать не мог.

Ошибка сказалась не сразу. Пройдя сквозь завесу Темпорального поля, Харлан очутился в библиотеке Нойс.

Он настолько уже проникся сам духом упадка, что у него не вызывали прежнего отвращения изощренные формы и причудливые узоры футляров с фильмокнигами. Названия книг были выведены красивой, но до того замысловатой вязью, что прочитать их можно было только с большим трудом. Практичность и удобство были безоговорочно принесены в жертву моде.

Харлан прочитал наудачу названия нескольких пленок и был изумлен. Одна из книг называлась «Социальная и экономическая история нашего Времени».

Почему-то он никогда не обращал внимания на эту особенность натуры Нойс. Ее нельзя было назвать пустой или глупой, но ему в голову не приходило, что ее могут интересовать такие солидные труды. Ему захотелось самому просмотреть эту книгу, но он сдержался. Если он захочет, то всегда найдет ее в библиотеке Сектора. Финжи, подготавливая Изменение, несомненно, отобрал из этой Реальности все сколько-нибудь интересное уже много месяцев назад.

Он отложил пленку в сторону и выбрал после недолгих поисков парочку романов и несколько описаний путешествий. Прихватив два карманных фильмоскопа, он тщательно упаковал все в свой рюкзак. И тут он снова услышал, как тишину дома нарушили звуки. На этот раз ошибки быть не могло. То, что он услышал, не было кратковременным шумом непонятого происхождения. Кто-то — судя по голосу, мужчина, — громко рассмеялся. В доме был посторонний.

Харлан даже не заметил, как выронил рюкзак. Первой его мыслью было, что он попал в ловушку.

Глава 10

В ловушке

Положение казалось безвыходным. Судьба словно издевалась над ним. В последний раз совершил он вылазку во Время, в последний раз решил он поиграть с Финжи в прятки; словно кувшин из старинной поговорки, в последний раз отправился он по воду. Надо же было ему попасться именно теперь!

Кто смеялся? Финжи?

Кто еще стал бы выслеживать его, устраивать засаду и теперь упиваться своим торжеством?

Неужели все потеряно? В первое мгновение Харлан был настолько в этом уверен, что ему даже не пришло в голову попытаться улизнуть или вернуться в Вечность. Он решил встретиться с Финжи лицом к лицу. Если понадобится, он убьет его.

Харлан крадучись направился к двери, из-за которой слышался смех. Выключив автоматический звуковой сигнал, он осторожно приоткрыл дверь рукой. Два дюйма. Три. Дверь скользила совершенно бесшумно.

В соседней комнате спиной к нему стоял человек. Для Финжи незнакомец был слишком худ и высок ростом, и, к счастью, это обстоятельство вовремя дошло до сознания Харлана и удержало его на месте.

Затем по мере того, как спадало охватившее их обоих в первый момент оцепенение, тот, второй, начал медленно, дюйм за дюймом поворачивать голову.

Однако прежде чем он повернулся вполборота, Харлан, не успев даже как следует разглядеть его профиль, из последних сил в паническом ужасе отпрянул назад. Автоматический механизм беззвучно закрыл дверь.

Ничего не видя, Харлан пятился от двери. Он тяжело дышал, с трудом заглатывая воздух; сердце колотилось так, точно хотело выпрыгнуть из груди.

Финжи, Твиссел и весь Совет Времен, вместе взятые, не могли бы довести его до подобного состояния. Его лишил мужества вовсе не страх перед реальной опасностью, а скорее инстинктивное отвращение к тому, что могло сейчас произойти.

Он подобрал отложенные пленки и, неловко прижимая их к себе, ухитрился после двух неудачных попыток открыть дверь в Вечность. Ноги сами несли его. Каким-то чудом добрался он до 575-го, а затем до своей комнаты. Звание Техника, которое он только недавно по-настоящему оценил, снова выручило его. Встречные отворачивались и уступали дорогу.

Это было спасением, потому что на его мертвенно-бледном лице застыло выражение ужаса. Никто даже не взглянул в его сторону, и Харлан возблагодарил за это Время, и Вечность, и то слепое нечто, которое сплетает нити человеческой Судьбы.

Он не успел как следует разглядеть человека, стоявшего в комнате Нойс, но он был совершенно уверен, что не ошибся.

Когда Харлан впервые услышал шум в доме Нойс, он смеялся, и звук, прервавший его смех, был звуком падения чего-то тяжелого в соседней комнате. Во второй раз кто-то рассмеялся в соседней комнате, и он, Харлан, уронил на пол сверток с пленками. В первый раз он, Харлан, обернулся и увидел, как

закрылась дверь. Во второй раз он, Харлан, закрыл дверь, когда незнакомец начал поворачиваться.

Он встретил самого себя!

В один и тот же момент Времени и почти в одном и том же месте он встретил другого, более раннего Харлана, чуть было не столкнулся с ним лицом к лицу. Он допустил ошибку, настроился на уже использованное мгновенье, и в результате он встретил самого себя: Харлан встретил Харлана.

Воспоминание о пережитом кошмаре преследовало его много дней, мешая работать. Он обзывал себя трусом и размазней, но ничего не помогало.

Вся его жизнь словно покатила под уклон. Он мог совершенно точно провести роковую черту, с которой все началось. Неудачи стали преследовать его с того самого мгновенья, когда он в последний раз настроил управление Врат Времени на выход в 482-е и каким-то образом допустил ошибку. С тех пор дела шли плохо, просто скверно.

Изменение Реальности, произведенное в 482-м, только усугубило его уныние. За две прошедшие недели он нашел три проекта Изменений Реальности, содержащих незначительные дефекты, и теперь выбирал между ними, не в силах решиться на активные действия.

Его выбор пал на проект Изменения Реальности 2456-2781, серия В-5 по ряду причин. Из всех трех оно было самым отдаленным во Времени. Ошибка в проекте была незначительной, но она влекла за собой человеческие жертвы. Кратковременная поездка в 2456-е, небольшой шантаж, и он узнает судьбу Нойс в новой Реальности и выяснит, что представляет собой ее Аналог. Но недавнее происшествие лишило его мужества. Тонко задуманная операция уже не казалась простой и легкой. Допустим, ему удастся выяснить природу Аналога Нойс — что дальше? Вернуть Нойс во Время в образе кухарки, прачки, работницы или кого-нибудь еще? Разуме-

ется. А что делать с самим Аналогом? С ее мужем, если он у нее будет? С ее семьей? С детьми?

Раньше он как-то не задумывался над этими вопросами, всячески избегал их:

«Там будет видно...»

Сейчас он не мог думать ни о чем другом.

В состоянии полного упадка он валялся в постели, пренебрегая работой и презирая самого себя, как вдруг на противоположной стене засветился экран видефона и он услышал голос Твиссела, в котором звучали усталость и недоумение:

— Харлан, что с тобой? Ты болен? Купер сказал мне, что ты пропустил несколько уроков.

Харлан попытался придать себе беспечный вид.

— Нет, Вычислитель Твиссел, я здоров. Немного устал — вот и все.

— Ну, что ж, мой мальчик, это простительно.

Чуть ли не впервые за все время их знакомства улыбка почти совсем исчезла с лица Вычислителя.

— Ты уже слышал об Изменении в 482-м?

— Да, — коротко ответил Харлан.

— Финжи говорил со мной и просил передать тебе, что Изменение прошло успешно.

Харлан пожал плечами и вдруг заметил, что Твиссел пристально, в упор, глядит на него с экрана. Ему стало не по себе, и он спросил:

— Вы мне что-то хотите сказать, Вычислитель?

— Нет, ничего, — проговорил Твиссел, и, возможно, бремя прожитых лет отозвалось в его голосе усталостью и печалью. — Я думал... может быть, ты хочешь со мной поговорить?

— Нет, сэр.

— Что ж, тогда мы увидимся с тобой завтра, когда откроется Вычислительный зал. Мне многое надо сказать тебе.

— Да, сэр, — ответил Харлан и еще долго после того, как погас экран, задумчиво смотрел на него.

В словах Твиссела ему послышалась скрытая угроза. Значит, Финжи все-таки говорил с Твисселом. Что же такое он сказал ему?

Но эта внешняя угроза была именно тем толчком, которого ему сейчас не доставало. Бороться с собственным унынием было безнадежно — все равно что сражаться с зыбучими песками, грозя им маленьким прутиком. Бороться с Финжи — другое дело. Впервые за много дней Харлан вспомнил, каким оружием он обладает, и к нему вернулась былая уверенность.

Смена настроений произошла так внезапно, словно закрылась одна дверь и открылась другая. Оцепенение Харлана сменилось бурной деятельностью. Он отправился в 2456-е и, ошеломив Социолога Воя, получил нужную ему информацию. Свою роль он сыграл блестяще. Он узнал все, что хотел. Вернее, даже больше, чем хотел; больше, чем смел надеяться.

Уверенность всегда вознаграждается. В его родном Столетии была поговорка: «Схватись отважно за крапиву — она врагу дубинкой покажется».

Итак, Нойс не имела Аналога в новой Реальности. Она могла занять свое место в обществе любым удобным, не вызывающим подозрений способом, или она могла остаться в Вечности. Не было никаких причин, по которым ему могли бы отказать в союзе с ней, кроме чисто теоретического факта нарушения закона, — а он хорошо знал, как отвести его обвинение.

И вот сейчас он мчался в будущее, стгорая от нетерпения увидеть Нойс и сообщить ей эту великую новость, насладиться вместе с ней огромной удачей после мучительных дней отчаяния и тяжелых предчувствий.

Внезапно капсула остановилась.



Она не замедлила постепенно свой ход, а просто остановилась, словно наткнувшись на невидимую преграду. Если бы капсула двигалась в Пространстве, мгновенная остановка разбила бы ее вдребезги, докрасна раскалила бы ее металл, превратила бы Харлана в бесформенную кучу поломанных костей, в кровавое пятно на стене.

Но поскольку капсула двигалась во Времени, остановка вызвала только сильную тошноту и такую острую боль в желудке, что он согнулся в три погибели.

Когда боль чуть отпустила, он потянулся к Счетчику. Сквозь плавающий в глазах туман он разглядел циферблат. Счетчик показывал: 100000.

Внезапно его охватил страх. Число было слишком круглым.

Он лихорадочно повернулся к приборам. Что случилось? Но приборы утверждали, что все в порядке, и это напугало его еще больше. Пусковой рычаг был в исправности и находился в крайнем положении, соответствующем движению в будущее с максимальной темпоральной скоростью. Не было никаких признаков короткого замыкания. Ни одна стрелка не перешла за красную черту. Энергопитание не было отключено. Тоненькая стрелка энергометра молчаливо настаивала на том, что потребление энергии по-прежнему составляет миллионы мегаватт.

Что же тогда остановило капсулу?

Медленным, осторожным движением Харлан дотронулся до рычага и перевел его в нейтральное положение. Стрелка энергометра стала на нуль. Он потянул рычаг на себя. Стрелка снова пошла вверх, а Счетчик принялся отщелкивать Столетия в обратном направлении.

Назад... еще назад... 99983... 99972... 99950...

Харлан остановил капсулу и снова послал ее в будущее. На этот раз медленно, очень медленно.

99985... 99993... 99997... 99998... 99999... 100000...

Стоп! Счетчик застрял на 100000. Энергия вспышки Солнца потреблялась в фантастических количествах без всякого результата.

Он снова послал капсулу назад, на этот раз еще дальше. Рванулся вперед на предельной скорости. И вновь остановка!

Сквозь стиснутые зубы со свистом прорывалось его дыхание. Харлан чувствовал себя узником, бьющимся в бессильной ярости окровавленной головой о прутья тюремной решетки.

После десятка бесплодных попыток капсула по-прежнему застряла на 100000. Надо сменить капсулу! Но в глубине души он уже знал, что это бесполезно.

В мертвой тишине 100000-го Столетия Эндрю Харлан вышел из капсулы и выбрал наудачу новый Колодец Времени.

Минуту спустя, сжимая рукоятку, он глядел на число 100000 на Счетчике, теперь уже точно зная, что ему не пройти и здесь.

Его охватило бешенство. Надо же было ему потерпеть поражение именно сейчас, после того, как ему так неожиданно повезло! Проклятие той роковой ошибки все еще тяготело над ним.

Рванув рычаг, он послал капсулу на полной скорости назад, в прошлое. По крайней мере в одном направлении он еще мог двигаться, один путь еще был для него свободен.

Нойс отгорожена от него барьером, Нойс вне его досягаемости — что еще они могут ему сделать? Теперь ему нечего терять.

В 575-м он выскочил из капсулы и, не разбирая дороги, не глядя по сторонам, кинулся в библиотеку. Там он взял давно облюбованный экспонат и даже не оглянулся — следят за ним или нет. Не все ли равно?

Снова в капсулу и снова в прошлое. План действия сложился сразу. По пути он взглянул на большие настенные часы,

показывающие биовремя и номер одной из трех рабочих смен, на которые были разбиты сутки. Финжи сейчас, вероятно, в своей квартире. Что ж, тем лучше!

Когда Харлан наконец прибыл в 482-е, он весь горел как в лихорадке. Рот пересох, словно его набили ватой. Грудь спирало. Но под рубашкой у него было спрятано оружие, которое он прижимал локтем к телу, и это холодное прикосновение металла было единственным ощущением, с которым стоило считаться.

Вычислитель Гобби Финжи взглянул на Харлана, и удивление в его взгляде медленно уступило место беспокойству. Харлан молча смотрел на него, ожидая, когда беспокойство перейдет в страх. Неторопливо сделав несколько шагов в сторону, он оказался между Вычислителем и видеофоном.

Финжи был раздет до пояса. На его голой груди виднелись редкие волоски; грудь была жирной и похожей на женскую. Рыхлый живот выпирал над поясом толстой складкой. Харлан с удовлетворением подумал, что у Вычислителя совсем не величественный, скорее отталкивающий вид. Что ж, так даже лучше.

Правой рукой он судорожно сжимал под рубашкой рукоятку оружия.

— Не стоит поглядывать на дверь, Финжи, — заговорил Харлан. — Никто не заметил меня. Ни одна живая душа не явится вам на помощь. Вам следует понять, что вы имеете дело с Техником. Знаете ли вы, что это значит?

Голос Харлана звучал глухо. Его злило, что в глазах Финжи не было страха, только беспокойство. Вычислитель неторопливо потянулся за рубашкой и, не говоря ни слова, принялся одеваться.

— Известно ли вам, Финжи, какие привилегии связаны со званием Техника? — продолжал Харлан. — Впрочем, откуда

вам знать, ведь вы никогда не были Техником. Самая большая привилегия заключается в том, что Техник становится невидимкой; никто не видит, куда он идет или что он делает. Вечные так усердно отворачиваются при встрече с Техниками, что в конце концов вообще перестают их замечать. Например, я могу пройти в библиотеку Сектора и взять там все, что моей душе угодно, пока библиотекарь будет сидеть, уткнув нос в свои бумаги и боясь даже повернуть голову в мою сторону. Я могу пройти по жилым коридорам 482-го, и все встречные будут отводить глаза, а потом клясться, что никого не видели. Привычка не замечать Техников стала у Вечных второй натурой. Вот почему я могу делать все, что мне вздумается, и ходить всюду, куда мне вздумается. Я могу, например, зайти в личные апартаменты Вычислителя, возглавляющего Сектор, под дулом оружия вырвать у него любые признания, и весь Корпус безопасности не в состоянии мне помешать.

Впервые после его прихода Финжи заговорил:

— Что вы там прячете?

— Оружие, — ответил Харлан и вытащил руку из-под рубашки. — Узнаете?

Оружие напоминало старинный пистолет со стволом в виде раструба, который заканчивался блестящим металлическим утолщением.

— Если только вы меня убьете... — начал Финжи.

— Не бойтесь. Я не убью вас, — ответил Харлан. — В прошлую нашу встречу у вас был аннигилятор. У меня в этот раз нечто получше. Эта штука была изобретена в одну из прошлых Реальностей 575-го. Возможно, что вы никогда не слышали о ней. Ее вычеркнули из Реальности. Отвратительная вещица. Это нейронный излучатель. Его также называют — вернее, называли — болеизлучателем. Им можно убить человека, но при малой мощности излучения он воздействует на болевые центры нервной системы и вызывает паралич. Учтите, он

заряжен. Я опробовал его на себе. — Харлан показал скрюченный мизинец левой руки. — Могу вас уверить, ощущение было не из приятных.

Финжи беспокойно поежился.

— Сохрани меня Время, что вам от меня нужно?

— Я требую, чтобы вы сняли блокировку Времени в 100000-м.

— Блокировку Времени?

— Нечего притворяться удивленным — вам это все равно не поможет. Вчера вы говорили с Твисселом. Сегодня все Колодцы Времени заблокированы. Я хочу знать, что вы сказали Твисселу. Я хочу знать, что было предпринято в связи с вашим доносом и что еще собираются предпринять. Разрази меня Время, Вычислитель, если вы не скажете мне правду, я с удовольствием пушу в ход излучатель! Считаю до трех, после чего вы убедитесь, шучу я или нет.

— Тогда слушайте... — Финжи слегка заикался, в его голосе послышались нотки страха. — Вы хотите знать правду — так получайте ее. Нам все известно о вас и о Нойс.

У Харлана задрожали веки.

— Что именно?

— Неужели вы думали, что ваши действия останутся незамеченными и безнаказанными? — Финжи говорил, не сводя глаз с болеизлучателя; его лоб покрылся испариной. — Я был бы недостоин звания Вычислителя, если бы после того, что вы натворили в период Наблюдения, не установил за вами слежки. Мы знаем, что вы взяли Нойс в Вечность. Мы знали это с самого начала. Вот вам вся правда — и подавитесь ею!

Никогда в жизни Харлан еще так не презирал себя за собственную тупость.

— Вы знали все с самого начала?

— Да. Мы знаем, что вы прячете ее в Скрытых Столетиях. Каждый раз, когда вы прокрадывались в 482-е, чтобы вы-

красть ее тряпки или изысканные блюда, мы знали об этом. Запомните это, жалкий дурак, променявший клятву Вечного на женскую юбку.

— Почему же вы не остановили меня? — Харлан решил испить чашу унижения до дна.

— Вам все еще мало? — По мере того как надежды Харлана разлетались вдребезги, Финжи, казалось, набирался храбрости.

— Говорите.

— Тогда я скажу вам, что я с самого начала считал вас недостойным звания Вечного. Вы можете быть неплохим Наблюдателем или небесталанным Техником, но для Вечного у вас кишка тонка. Я дал вам последнее поручение только для того, чтобы доказать это Твисселу, который по каким-то непонятным причинам цепляется за вас. Ваша работа не была просто проверкой аристократических предрассудков, она одновременно была проверкой вас как Вечного, и вы не выдержали ее, в чем я лично был уверен с самого начала. А теперь спрячьте это оружие, этот болеизлучатель, как вы его называете, и уберите отсюда вон.

Все попытки Харлана сохранить остатки собственного достоинства разбивались о злобный взгляд Финжи; ему казалось, что его мозг утратил гибкость и чувствительность, подобно мизинцу левой руки, парализованному болеизлучателем.

— И вы пришли тогда в мою комнату специально для того, чтобы подтолкнуть меня на преступление?

— Вот именно. Точнее, я искушал вас. Я сказал вам тогда чистую правду, что только в той Реальности вы могли сохранить Нойс. Вы предпочли действовать не как Вечный, а как соплиивый мальчишка. Впрочем, ничего другого я от вас и не ждал.

— Я бы и сейчас поступил точно так же, — хрипло сказал Харлан. — И поскольку вам все известно, то мне, как вы сами понимаете, терять нечего.

Он приставил болеизлучатель к жирному животу Финжи и проговорил сквозь стиснутые зубы:

— Что вы сделали с Нойс?

— Понятия не имею.

— Не пытайтесь меня обмануть. Что вы сделали с Нойс?

— Я уже сказал вам, что не знаю.

Харлан что было сил сжал рукоять болеизлучателя, его голос звучал совсем тихо:

— Сначала в ногу. Вам будет очень больно.

— Послушайте, сохрани меня Время, подождите...

— Жду. Что вы сделали с Нойс?

— Нет, послушайте меня. До сих пор ваши поступки были простым нарушением дисциплины. Реальность не пострадала. Я специально проверил это. Вы отделаетесь разжалованием в Работники. Но если вы меня убьете или нанесете мне телесные повреждения, то за нападение на старшего по званию вас приговорят к смертной казни.

Эта жалкая угроза вызвала на лице Харлана презрительную улыбку. После всего, что случилось, смерть будет для него самым простым и легким выходом.

Но Финжи, очевидно, не понял значения этой улыбки, поэтому что он торопливо добавил:

— Не думайте, что в Вечности нет смертной казни — раз вы никогда о ней не слышали. Мы, Вычислители, лучше осведомлены. Нам известны десятки преступлений, повлекших за собой смертную казнь. Привести приговор в исполнение очень просто. В каждой Реальности насчитывается немало катастроф, после которых не находят трупов. Ракеты взрываются в воздухе, аэролайнеры тонут в океане или разбиваются вдребезги в горах. Приговоренного помещают внутрь обреченного корабля за несколько минут или секунд до катастрофы. Теперь вы мне верите?

Харлан содрогнулся, но тут же овладел собой.

— Если вы собираетесь запугать меня — не выйдет! Послушайте лучше, что я скажу вам. Никакие наказания мне не страшны. Более того, я собираюсь заключить союз с Нойс. Она нужна мне теперь. В текущей Реальности у нее нет Аналога и нет никаких причин, по которым мне могли бы отказать в разрешении.

— Союз с Техником. Это против всех обычаев...

— Мы предоставим решать это Совету Времен. — В Харлане наконец проснулась гордость. — Я не боюсь отказа, так же как я не боюсь убить вас. Я ведь не просто Техник.

— Хотите сказать, что вы Техник Твиссела? — На круглом, потном лице Финжи появилось странное выражение — то ли ненависти, то ли торжества, то ли того и другого вместе.

— Нет, причина куда важнее... А теперь... — С мрачной решимостью Харлан положил палец на спусковую кнопку.

— Тогда идите в Совет! — истерично взвизгнул Финжи. — Совет Времен знает все. Объясните им... — У него сорвался голос.

Палец Харлана нерешительно задрожал на кнопке.

— Что вы сказали?

— Неужели вы думаете, что в подобном деле я стал бы действовать в одиночку? Я доложил обо всем Совету сразу же после Изменения Реальности. Вот копия моего донесения.

— Ни с места!

Но Финжи не обратил внимания на этот окрик. Он мотнулся к картотеке с такой быстротой, словно в него вселился злой дух. Отыскав кодовый номер нужного отчета, он торопливо набрал его, и из щели в столе поползла серебристая лента, на которой простым глазом можно было разобрать сложный узор точек.

— Хотите прослушать ее? — спросил Финжи и, не дожидаясь ответа, вставил ленту в озвучиватель.

Харлан слушал, окаменев. В своем донесении (вернее, доносе) Финжи ничего не упустил. Насколько Харлан мог

припомнить, каждая его поездка во Времени была описана со всеми подробностями.

— А теперь идите в Совет! — закричал Финжи, когда лента кончилась. — Я не заблокировал Время. Я даже не знал, что это возможно. И не думайте, что Совет погладит вас по головке. Да, вы правы, я говорил вчера с Твисселом. Но это он вызвал меня, а не я его. Идите, объясните Твисселу, что вы за важная птица. А если вам так уж хочется сначала убить меня, то стреляйте. Время вас поберет!

В голосе Вычислителя явственно слышались ликующие нотки. Он чувствовал себя победителем, и в эту минуту ему не был страшен даже болеизлучатель. Почему? Неужели он так сильно ненавидит Харлана? Неужели ревность к Харлану заглушает в нем все остальные чувства, даже чувство самосохранения?

Харлан не успел ответить себе на эти вопросы. Неожиданно Финжи и все связанное с ним потеряло для него всякое значение.

Он сунул болеизлучатель в карман, резко повернулся и, не оглядываясь, направился к ближайшему Колодцу Времени.

Теперь ему предстояло иметь дело с Советом или по крайней мере с Твисселом. Он не боялся их ни порознь, ни вместе взятых.

С каждым днем в нем крепла уверенность в своей незаменимости. Даже Совету Времен придется пойти ему на уступки, если на одной чаше весов будет Нойс, а на другой — судьба Вечности.

Глава 11

Замкнутый круг

Стремительно выскочив из капсулы в 575-м, Техник Эндрю Харлан, к собственному удивлению, обнаружил, что попал в ночную смену. В безумных метаниях из Столетия в Столетие он даже не заметил, как пролетело несколько биочасов. Непонимающими глазами он смотрел на пустые, тускло освещенные коридоры, свидетельствующие о том, что во всем Секторе бодрствует лишь немногочисленный дежурный персонал.

Плотно прижимая локтем к телу жесткую рукоять болеизлучателя, Харлан остановился перед дверью Твиссела. (Он нашел ее по именной табличке с четкой строгой надписью.) Переведя регулятор звукового сигнала двери на максимальную громкость, он нажал влажной ладонью на кнопку и стоял, не отнимая руки. Даже сквозь дверь он слышал глухое гуденье. За спиной послышались легкие шаги, но Харлан не обратил на них внимания в полной уверенности, что и этот прохожий, кем бы он ни был, постарается пройти мимо, не заметив его. (О благословенная розовая нашивка Техника!)

Но против ожидания человек остановился за его спиной и вопросительно произнес:

— Техник Харлан?

Харлан круто обернулся. Перед ним стоял Младший Вычислитель из новеньких. Харлан с трудом подавил раздра-

жение. Что поделаешь, здесь не 482-е, где он был рядовым Техником. В 575-м он был Техником Твиссела, и молодые Вычислители, стремясь снискать расположение великого Твиссела, проявляли какой-то минимум вежливости даже по отношению к его Технику.

— Вы хотите видеть Старшего Вычислителя Твиссела? — спросил Вычислитель.

— Да, сэр, — кисло поморщившись, ответил Харлан. (Что за идиот? А с какой еще стати, по его мнению, он стоит у двери, нажимая на кнопку сигнала? Чтобы вызвать капсулу?)

— Боюсь, что это невозможно, — проговорил Вычислитель.

— Мое дело не терпит отлагательства.

— Не спорю. Но Вычислителя Твиссела сейчас нет в 575-м. Он в другом Времени.

— В каком именно? — нетерпеливо спросил Харлан.

Во взгляде Вычислителя появилась презрительная надменность.

— Мне это неизвестно.

— Но у меня с ним на утро назначена важная встреча.

— Вот именно. — У Вычислителя было такое выражение лица, словно его что-то очень забавляло, однако причина его веселости оставалась полнейшей загадкой для Харлана. Откровенно улыбаясь, Вычислитель продолжал: — Вам не кажется, что вы явились несколько рановато?

— Мне надо срочно с ним встретиться.

Улыбка Вычислителя расплылась еще шире.

— Не беспокойтесь — завтра утром он будет здесь.

— Но...

Вычислитель повернулся, стараясь не коснуться даже одежды Техника, и пошел прочь. Харлан свирепо глядел ему вслед, сжимая и разжимая кулаки. Затем, поскольку все равно больше ничего не оставалось, он медленно, не разбирая дороги, поплелся в свою комнату.

WIN THIS BICYCLE



BOYS! Win this new 1933 deluxe model motorbike — **without a cent of cost!** It comes to you fully equipped as shown. Besides, you can win other big prizes, including skis, sleds, skates, clothing, watches, and flashlights. Earn your own SPENDING MONEY, too!

It's easy! Just deliver 3 well-known magazines to customers in your neighborhood. Will not interfere with school or play. Hurry! Mail the coupon NOW—and we'll start you winning MONEY and PRIZES.

Mr. Jim Thayer, Dept. 301, The Crowell Publishing Co., Springfield, Ohio

Dear Jim: I want to earn MONEY and PRIZES. Start me as a salesman at once.

Name..... Age.....
 Address.....
 City..... State.....

What's Your FUTURE? **FREE HELP and ADVICE** from an **ENGINEER!**

What will your future be with return to good times? Get the facts. Write me for free advice. Many men I've helped earn \$50 a week and up in Drafting. I offer you the same opportunity and furnish Tools and Drafting Table when you start. Get my PAY RAISING PLAN. Write now, Engineer Dobe, 1951 Lawrence Av. Dp. 13, Chicago

DOBE PAY RAISING PLAN

EARN MECHANICAL DENTISTRY SEND FOR **FREE BOOK**

Earn Big Money—Men Needed Everywhere. This money-making business easily learned in day or evening sessions. Practical, individual training. Easy terms. Write NOW for free catalog P and special tool offer. Address: YORK SCHOOL OF MECHANICAL DENTISTRY, 125 W. 31st Street, NEW YORK

"BECOME A LIGHTNING TRICK CARTOONIST"

Send \$1.00 for Laugh Producing Program of 23 Trick Drawings with Instructions. Catalog of Chalk Talk Supplies Free. BALDA ART SERVICE, Dept. 1, Oshkosh, Wis.

Learn **Radio in 10 Weeks** **PAY for TRAINING AFTER YOU GRADUATE**

GET DETAILS OF MY AMAZING OFFER

Prepare for jobs in Radio Broadcast, Talking Pictures, Television by ten weeks of practical shop work in the great Coyne Radio Shops, on real machinery and equipment. You don't need advanced education or experience. Free Employment Service for life. Many successful graduates have become successful Radio men after taking my training.

H. C. LEWIS, Pres., COYNE RADIO SCHOOL
 500 S. Paulina Street, Dept. 33-3H, Chicago, Ill.

Send Free Radio Book and facts. Tell how I can pay for my course on easy payment plan after I graduate.

Name.....
 Address.....
 Town..... State.....

WANT A STEADY JOB?

RAILWAY POSTAL CLERKS
MAIL CARRIERS—POSTOFFICE CLERKS
OFFICE CLERKS—CUSTOMS INSPECTORS

\$1700 to \$3400 a Year for Life

Sure pay—rapid advancement. Many other U. S. Government Jobs. Get ready now for hundreds of future appointments.

MEN—BOYS
18 to 45
 Use Coupon Before You Lose It

COUPON

FRANKLIN INSTITUTE, Dept. G178, Rochester, N. Y.

Rush to me, free of charge, (1) A full description of position checked below; (2) 32-page book, with list of positions; (3) Tell me how to get the position checked.

Railway Postal Clerk (\$1900 to \$2700) Clerk (\$1280 to \$1500)
 Postoffice Clerk (\$1700 to \$2300) Customs Inspector (\$2100 to \$2700)
 City Mail Carrier (\$1700 to \$2100) Rural Mail Carrier (\$2100 to \$2700)

(This year, one month off without pay)

Name.....

Казалось, ночи не будет конца. Он твердил себе, что ему необходимо выспаться, но уснуть не мог. Почти всю ночь он провел в бесплодных размышлениях.

Прежде всего о Нойс. Он вновь и вновь повторял себе, что они не посмеют коснуться даже волоска на ее голове. Ее не могли отослать обратно во Время, не рассчитав предварительно, как это повлияет на Реальность, а для этого нужны были дни, может быть, даже недели. Правда, с ней могли сделать то, чем Финжи угрожал ему, — поместить за несколько секунд до катастрофы в ракету, обреченную на бесследное исчезновение.

Однако Харлан даже не задумывался всерьез над подобной возможностью. У Совета не было настоящей необходимости прибегать к крайним мерам. Вряд ли они рискнут вызвать его неудовольствие. (В сонной тишине ночи Харлан впал в то полудремотное состояние, в котором ничто уже не кажется удивительным, и ему не показалась странной даже собственная уверенность, что Совет Времен не осмелится вызвать неудовольствие Техника.)

Конечно, с женщиной, находящейся в заключении, многое может случиться. Особенно с красивой женщиной из гедонистского Столетия...

Харлан решительно отбрасывал эту мысль всякий раз, как она приходила ему в голову; подобная возможность была одновременно и более вероятной и более ужасной, чем смертная казнь, и ему было страшно даже думать о ней.

Он стал думать о Твисселе.

Старика нет в 575-м. Где он может находиться в эти ночные часы? Почему он не спит? Старики должны отдыхать.

А вдруг члены Совета совещаются? Что делать с Харланом? Что делать с Нойс? Как поступить с незаменимым Техником, которого до поры до времени нельзя трогать?

Харлан уже не сомневался в правильности своей догадки. Он поджал губы. Даже если Финжи поторопился со-

общить о вторичном нападении Техника, его донос ровно ничего не меняет. Новое преступление едва ли может существенно усугубить его вину и нисколько не уменьшает его незаменимость.

А Харлан вовсе не был уверен, что Финжи непременно донесет на него. Уже одно то, что Вычислитель струсил перед Техником и все ему рассказал, ставило Финжи в смешное положение, и он вполне мог предпочесть молчание.

Эта мысль навела его на размышления о Техниках как о группе людей с общей судьбой и интересами. В последнее время такие мысли редко приходили Харлану в голову. Его несколько необычное положение личного Техника Твиссела и Наставника Купера отдаляло его от товарищей по профессии. Но другие Техники тоже держались порознь. Почему?

Почему и в 575-м и в 482-м он так редко виделся или разговаривал с другими Техниками? Почему они избегают друг друга; почему ведут себя так, словно разделяют дурацкие предрассудки Вечных в отношении самих себя?

В своих мечтах он уже принудил Совет к капитуляции по всем вопросам, касавшимся Нойс, и теперь выдвигал новые требования. Техники должны получить право создать собственную организацию, они должны чаще встречаться друг с другом, больше дружить: должен быть положен решительный конец их бойкотированию.

Засыпая, он уже видел себя бесстрашным героем-революционером, совершающим рука об руку с Нойс великий социальный переворот внутри Вечности.

Его разбудило настойчивое хриплое бормотанье звукового сигнала. Собравшись с мыслями, Харлан кинул взгляд на маленькие часы над кроватью и глухо простонал.

Разрази его Время! Кончилось тем, что он проспал.

Не вставая с постели, он дотянулся до нужной кнопки, и квадратное окошко в двери обрело прозрачность. Лицо Веч-

ного, стоявшего за дверью, было ему незнакомо, но в нем чувствовались властность и уверенность.

Харлан открыл дверь, и в комнату вошел человек с оранжевой нашивкой Администратора.

— Техник Эндрю Харлан?

— Да, Администратор. У вас есть дело ко мне?

Однако Администратор, казалось, даже не заметил вызывающего тона, которым был задан этот вопрос.

— Вам была назначена на сегодняшнее утро встреча со Старшим Вычислителем Твисселом.

— Ну и что?

— Меня послали сообщить вам, что вы опаздываете.

Харлан удивленно посмотрел на него.

— Послушайте, что все это значит? Ведь вы не из 575-го.

— Я работаю в 222-м, — последовал ледяной ответ. — Помощник Администратора Арбут Лемм. Я отвечаю за организационную сторону мероприятия и во избежание ненужных толков предпочел не пользоваться видеофоном.

— Какое мероприятие? Какие толки? О чем вы говорите? Послушайте, я почти каждый день встречаюсь с Твисселом; он мое непосредственное начальство. Какие толки это может вызвать?

Несмотря на все попытки Администратора сохранить официальную бесстрастность, его взгляд выразил крайнее удивление.

— Разве вы ничего не знаете?

— О чем?

— Сейчас в 575-м происходит заседание Специального Комитета Совета Времен. В вашем Секторе только об этом и говорят.

— Они хотят видеть меня? — не успев договорить до конца, Харлан подумал: «Ну, конечно же, они хотят видеть меня. Кому еще, как не мне, может быть посвящено это заседание?»

Теперь он понял, почему так веселился вчера ночью Младший Вычислитель, встретивший его у дверей Твиссела. Вычислитель знал о предстоящем заседании Комитета, и ему смешно было даже подумать, что Техник надеется в подобный момент встретиться с Твисселом. «Очень смешно», — с горечью подумал Харлан.

— Я только повинуюсь полученным мной распоряжениям, — сказал Администратор, — больше мне ничего не известно.

И удивленно добавил:

— Неужели вы ничего не слышали?

— Техники отличаются нелюдимостью; они ведут замкнутый образ жизни! — с едким сарказмом ответил Харлан.

Пятеро, не считая Твиссела! Шесть Старших Вычислителей! Шесть Старейшин Совета Времен!

Месяц назад честь завтракать с такими людьми за одним столом ошеломила бы Харлана; мысль об олицетворяемой ими ответственности и могуществе сковала бы ему язык. Они казались бы ему сказочными великанами.

Но сейчас они были его врагами; хуже того — судьями. У него не было времени для благоговейного трепета; ему надо было срочно придумать план действий, выбрать линию поведения.

Члены Совета — если только Финжи вторично не донес на него — могли рассчитывать застать Харлана врасплох. Днем в Харлане окончательно окрепла уверенность, что Финжи не решится сделать из себя посмешище, публично сознавшись в оскорблении, нанесенном ему Техником.

Как ни мало было это преимущество, пренебрегать им не стоило. Харлан решил выжидать, пока не будет произнесена фраза, знаменующая начало военных действий. Пусть они сами сделают первый шаг.

Однако члены Совета не спешили. Сидя за скромным завтраком, они безмятежно разглядывали Харлана, словно он был интересным экспонатом, подвешенным в музейной витрине на слабых антигравитаторах. С мужеством отчаяния Харлан стал по очереди рассматривать своих сотрапезников.

Он знал всех присутствующих по их прославленным именам, а также по объемным изображениям, которые то и дело попадались в ежемесячных информационных стереофильмах. Эти фильмы предназначались для обмена опытом между Секторами, и Вечные всех рангов, начиная с Наблюдателей, обязаны были регулярно являться на их просмотры.

В первую очередь его внимание привлек Август Сеннор — совершенно лысый человек, даже без бровей и ресниц. С близкого расстояния это безволосое и безбровое лицо производило еще более странное впечатление, чем со стереоэкрана. Кроме того, Харлан много слышал о сильных разногласиях между Сеннором и Твисселом. И наконец, Сеннор не ограничивался разглядыванием Харлана. Он буквально засыпал его вопросами, задавая их резким пронзительным голосом.

Вначале это были невинные риторические вопросы вроде: «Скажите, молодой человек, почему вас вдруг заинтересовала Первобытная история?» или: «Что дало вам это увлечение?»

Затем он уселся поудобнее в кресле и, сбросив небрежным жестом свою тарелку в люк для грязной посуды, сложил перед собой руки со сплетенными пальцами. (Харлан обратил внимание, что и на руках у него не было волос.)

— Меня давно интересует один вопрос, — начал Сеннор. — Может быть, вы мне поможете.

«Вот оно, началось», — подумал Харлан.

— Если только смогу, сэр, — сказал он вслух.

— Некоторые из членов Совета, я не хочу сказать — все или даже большинство, — тут он бросил взгляд на усталое лицо Твиссела, в то время как остальные подвинулись поближе и приготовились внимательно слушать, — но, во всяком случае, некоторые из нас интересуются философскими вопросами Времени. Вы понимаете меня?

— Вы имеете в виду парадоксы путешествий во Времени, сэр?

— Да, если вам больше нравится это мелодраматическое название. Но дело, конечно, не только в парадоксах. Нас интересуют вопросы истинной сущности Реальности, почему при Изменении продолжает действовать закон сохранения массы энергии и тому подобное. Для нас, Вечных, путешествия во Времени — привычное дело, и это обстоятельство накладывает свой отпечаток на все наши размышления о Времени. А вот милые вашему сердцу Первобытные существа не умели путешествовать во Времени. Что они думали обо всем этом?

С противоположного конца стола донесся громкий шепот Твиссела:

— Мозговые выкрутасы!

Однако Сеннор, казалось, даже не заметил этого выпада.

— Я вас слушаю, Техник, — сказал он.

— В Первобытную Эпоху люди не задумывались над вопросами путешествий во Времени, Вычислитель, — ответил Харлан.

— Не считали их возможными, а?

— Думаю, что так.

— Даже не фантазировали на эту тему?

— Что касается этого, — неуверенно проговорил Харлан, — то мне кажется, что фантазии такого рода встречались в их так называемой научно-фантастической литературе. Я не очень хорошо знаком с ней, но, по-моему, излюбленной темой были приключения человека, который попадает в про-



FEATHER EQUILIBRI

V.M.

шное и убивает там собственных дедушку или бабушку до того, как появились на свет его родители.

Сеннор был в восторге:

— Великолепно! Просто великолепно! Ведь это фундаментальный парадокс путешествий во Времени, если считать Реальность неизменной. Далее, я осмелюсь утверждать, что вашим Первобытным существам даже в голову не приходило, что Реальность способна изменяться. Не правда ли?

Харлан помедлил с ответом. Его беспокоило, что он никак не может понять, куда клонит Сеннор.

— Моих знаний недостаточно, чтобы ответить вам более или менее определенно, сэр, — произнес он наконец. — Я полагаю, что они допускали возможность существования взаимоисключающих путей развития или же различных плоскостей бытия. Точно не знаю.

Сеннор выпятил нижнюю губу.

— Уверяю вас, вы ошибаетесь. Вас, вероятно, ввели в заблуждение некоторые туманные выражения в этих книгах, и вы стали приписывать им свои мысли. Нет, нет, не познав на опыте возможность путешествовать во Времени, человеческий мозг не в силах постигнуть всю сложность понятия Реальности. Вот, например, почему Реальность обладает инерцией? Мы все знаем, что это так. Для того чтобы вызвать Изменение, настоящее Изменение, всякое воздействие должно превысить некую критическую величину. Даже после этого Реальность стремится вернуться к исходному состоянию.

Предположим мысленно, что мы совершили Изменение здесь, в 575-м. Реальность будет меняться во все возрастающей степени примерно до 600-го Столетия. Потом интенсивность Изменения пойдет на убыль, однако его можно будет проследить, скажем, вплоть до 650-го. Дальше Реальность останется неизменной. Мы знаем об этом из опыта, но

кто может ответить, почему это происходит? Казалось бы, на первый взгляд изменения должны накапливаться в возрастающей прогрессии и их влияние должно сказываться на всей последующей истории человечества, но это не так.

Возьмем другой пример. Мне говорили, что Техник Харлан обладает исключительным талантом находить Минимальное необходимое воздействие в любой возможной ситуации. Я готов держать пари, что он не в состоянии объяснить, как он это делает.

Теперь представьте себе, насколько беспомощны были Первобытные люди. Их волновал вопрос о том, можно ли убить своего дедушку, потому что они не понимали, что такое Реальность. Представим себе более вероятную и легче анализируемую ситуацию: путешествуя во Времени, человек встречает самого себя...

— Как вы сказали? «Встречает самого себя»? — возбужденно воскликнул Харлан.

То, что Харлан прервал Вычислителя, само по себе было неслыханным нарушением этикета. Тон, которым были сказаны его слова, делал его выходку неприличной, почти скандальной, и укоризненные взгляды присутствующих обратились в его сторону.

Сеннор поперхнулся, но продолжал говорить. Он закончил прерванную фразу, уклонившись таким образом от необходимости прямо ответить на бестактно заданный вопрос:

— ...и рассмотрим четыре случая, возможных в этой ситуации. Назовем более молодого в биологическом отношении индивидуума А и более старого — Б. Случай первый: А и Б не встречаются друг друга, и действия одного никак не затрагивают другого. Тогда можно считать, что практически они не встречались, и мы отбросим этот случай как тривиальный.

Случай второй: Б, более поздняя личность, видит А, но А не видит Б. Здесь тоже нельзя ожидать никаких серьезных последствий. Личность А не получает никакой информации о своем будущем. Ничего принципиально нового здесь нет.

Третья и четвертая возможности заключаются в том, что А видит Б, но Б не видит А, и что А и Б видят друг друга. В каждом из этих случаев наиболее существенным является то, что А видит Б. Человек на более ранней стадии своего биологического бытия видит себя существующим на более поздней стадии.

Заметим, что из этого он может заключить, что доживет до возраста Б. Он видит, как Б совершает какое-то действие, и приходит к выводу, что ему предстоит совершить это действие в будущем. Но человек, знающий свое будущее даже в незначительной степени, может начать действовать на основании этого знания и тем самым изменить это будущее. Отсюда следует, что Реальность должна измениться настолько, чтобы их встреча стала невозможной или же по меньшей мере чтобы А не смог увидеть Б. Далее, поскольку никакими способами нельзя обнаружить Реальность, переставшую существовать, то, следовательно, А никогда не встречался с Б. Аналогично в любом явном парадоксе, связанном с перемещением во Времени, Реальность всегда изменяется таким образом, чтобы не допустить парадокса, и мы приходим к заключению, что парадоксов, связанных с путешествиями во Времени, нет и не может быть.

И Сеннор, явно довольный собой и своими силлогизмами, обвел присутствующих торжествующим взглядом, но в этот момент из-за стола поднялся Твиссел.

— Прошу прощения, — нетерпеливо произнес он. — Время не ждет.

И совершенно неожиданно для Харлана завтрак окончился.

Пятеро членов Комитета встали из-за стола и, распрощавшись с Харланом кивком головы, вышли один за другим из комнаты с видом людей, удовлетворивших свое любопытство. Только Сеннор присовокупил к кивку крепкое рукопожатие и грубовато проворчал:

— Счастливо оставаться, молодой человек.

Со странным чувством Харлан смотрел, как они покидают комнату. Зачем было приглашать его к завтраку? Зачем надо было упоминать о человеке, встречающем самого себя? О Нойсе не было сказано ни слова.

Неужели они собрались только посмотреть на него? Оглядели его с головы до ног и предоставили Твисселу окончательное решение.

Твиссел вернулся к столу, с которого уже исчезли посуда и пища. Они остались с Харланом вдвоем, и словно для того, чтобы подчеркнуть это обстоятельство, Твиссел закурил новую сигарету.

— А теперь за работу, Харлан, — сказал он. — У нас сегодня большой день.

Но Харлан уже не мог и не хотел ждать. Он решил «взять быка за рога».

— Прежде чем мы что-либо начнем, мне необходимо поговорить с вами.

Твиссел удивленно посмотрел на него, сощурил свои выцветшие глазки и задумчиво стряхнул пепел.

— Разумеется, мы поговорим, если ты этого хочешь, — сказал он, — только сначала сядь, сядь и рассказывай.

Но Техник Эндрю Харлан был уже не в состоянии сидеть. Он шагнул назад и вперед вдоль стола, выпаливая фразу за фразой, изо всех сил пытаясь не сбиться на нечленораздельное бормотание. Старшему Вычислителю Твисселу, не сводившему с него глаз, приходилось то и дело поворачивать за ним голову, похожую на перезревшее яблочко.

— Вот уже несколько недель, — говорил Харлан, — как я просматриваю пленки по истории математики. Я изучаю книги из ряда Реальностей 575-го. Реальности разные, но математика все та же. Ни последовательность, ни характер ее развития не меняются; меняются только имена, одни и те же открытия в разных Реальностях делают разные люди, но конечные результаты... Как бы там ни было, а мне удалось подметить эту интересную закономерность. Что вы о ней скажете?

— Странное занятие для Техника, — произнес Твиссел, нахмурившись.

— Но ведь я не простой Техник, — возразил Харлан, — и вам это отлично известно.

— Продолжай, — сказал Твиссел, взглянув на часы. Его пальцы с необычной для него нервозностью крутили сигарету.

— Давным-давно, еще в Первобытные Времена, — продолжал Харлан, — жил в 24-м Столетии один человек по имени Виккор Маллансон. Более всего он известен тем, что ему первому удалось получить Темпоральное поле, или Поле Времени. Отсюда, разумеется, следует, что он основал Вечность, поскольку Вечность — это всего лишь обширное Темпоральное поле, в котором обычное Время замкнуто на коротко и на которое не распространяются физические законы обычного Времени.

— Мой мальчик, тебя учили этому еще в школе.

— Но меня не учили в школе, что Виккор Маллансон никак не мог получить Темпорального поля в 24-м веке. Ни он и никто другой. Тогда еще не существовало необходимой математической базы. Фундаментальные уравнения Лефевра могли быть выведены только после появления в 27-м Столетьи работ Жана Вердые.

Для Старшего Вычислителя Твиссела существовал только один способ выразить свое крайнее удивление — выро-

нить сигарету, что он и сделал. Даже улыбка куда-то исчезла с его лица.

— Разве ты изучал уравнения Лефевра, мой мальчик?

— Нет. И я не стану вас уверять, что понимаю их. Но я усвоил одно: без них нельзя создать Темпоральное поле. И еще: они не могли быть открыты до 27-го века. Это я тоже знаю твердо.

Твиссел нагнулся за упавшей сигаретой и задумчиво посмотрел на нее.

— А что, если Маллансон получил Темпоральное поле, даже не подозревая о связанных с этим математических трудностях? Что, если это было чисто эмпирическим открытием? В истории наук известно немало подобных примеров.

— Я и об этом подумал. После того как Поле было открыто, потребовалось почти триста лет, чтобы разработать соответствующую теорию, и за все это время первоначальная установка Маллансона не претерпела никаких изменений или усовершенствований. Даже при беглом знакомстве с этой установкой становится ясно, что при ее создании были использованы уравнения Лефевра. Но если Маллансон знал о них или вывел их самостоятельно, что совершенно невозможно без работ Вердые, то почему он нигде не говорит об этом?

— Ты упорно хочешь рассуждать как математик, — сказал Твиссел. — От кого ты узнал эти подробности?

— Я читал пленки.

— Только-то и всего?

— Еще размышлял.

— Без специальной математической подготовки? Ну, знаешь, мой мальчик, я внимательно следил за тобой много лет, но даже не подозревал о твоих талантах в этой области. Продолжай.

— Пункт первый: Вечность не могла бы возникнуть, если бы Маллансон не создал Темпоральное поле. А Маллансон

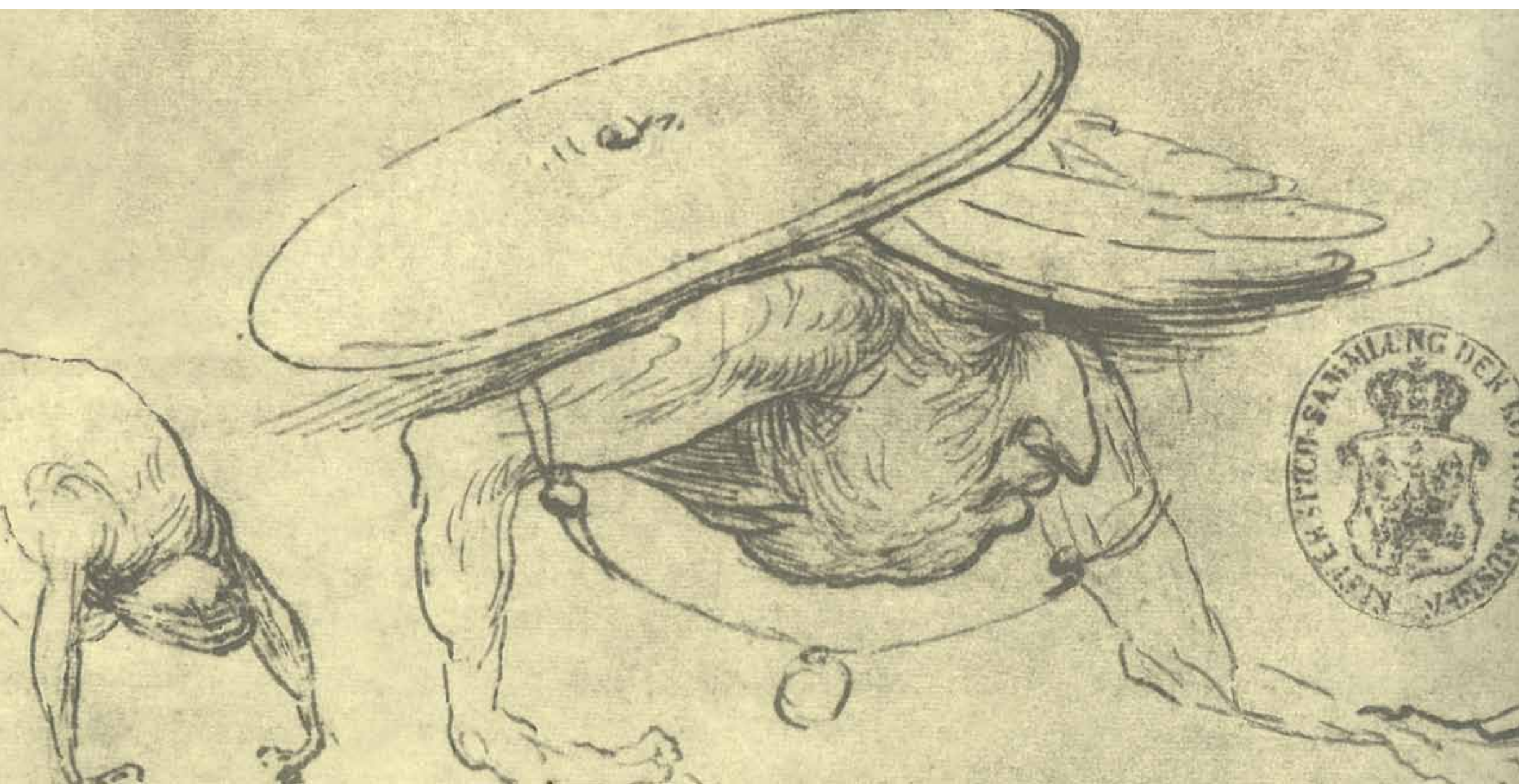

не мог сделать своего открытия, не зная специальных разделов математики, разработанных гораздо позднее.

Пункт второй: в настоящее время здесь в Вечности есть Ученик, который был взят в Вечность в нарушение всех существующих правил, поскольку он не подходит по возрасту и вдобавок женат. Вы обучаете его математике, а я — Первобытной социологии.

— Ну и что из этого?

— Я утверждаю, что вы собираетесь каким-то образом послать его в прошлое, за нижнюю границу Вечности, в 24-е Столетие. Вы хотите, чтобы этот Ученик — Бринсли Купер — обучил Маллансона уравнениям Лефевра. Следовательно, вы должны понять, что мое исключительное положение как специалиста по Первобытным Временам и как человека, понимающего, что здесь происходит, позволяет мне рассчитывать на особое ко мне отношение. На совершенно особое отношение.

— Святое Время! — пробормотал Твиссел.

— Я ведь угадал, не так ли? Только с моей помощью вы можете замкнуть круг, иначе... — Он намеренно не закончил фразу.

— Ты очень близок к истине, — сказал Твиссел, — хотя я мог бы поклясться, что ничем... — Он впал в задумчивость, в которой ни окружающий его мир, ни Харлан не играли, казалось, никакой роли.

— Только лишь близок к истине? То, что я сказал, и есть истина. — Харлан даже не мог сказать, откуда у него взялась эта уверенность.

— Нет, нет, ты вплотную подошел к разгадке, но не сделал еще самого последнего шага. Ученик Купер не отправляется в 24-й век учить чему-либо Маллансона.

— Я вам не верю.

— Но ты должен мне поверить. Ты должен понять всю важность нашего дела. Для того чтобы успешно завершить

проект, мне необходима твоя помощь. Видишь ли, Харлан, круг почти замкнут, ситуация гораздо сложнее, чем тебе кажется. Дело в том, что Ученик Бринсли Шеридан Купер и есть Виккор Маллансон!

Глава 12

Начало Вечности

Харлан был настолько уверен в полной непогрешимости своих умозаключений, что слова Твиссела прозвучали для него как гром с ясного неба. Неужели он ошибся?

— Купер... Маллансон?.. — растерянно бормотал он.

Твиссел спокойно докурил сигарету, извлек новую и продолжал:

— Да, Маллансон. Хочешь, я расскажу тебе в двух словах его биографию? Вот послушай. Маллансон родился в 78-м Столетьи, два года провел в Вечности и умер в 24-м.

Своей маленькой ручкой Твиссел слегка сжал локоть Харлана, и на морщинистом лице карлика еще шире расплылась неизменная улыбка.

— Пойдем, мой мальчик. Бювремя летит, и даже мы не властны над ним. Сегодня мы с тобой не принадлежим себе. Наш разговор мы продолжим в моем кабинете.

Твиссел вышел из комнаты, и Харлан, не успев как следует прийти в себя, последовал за ним, не разбирая дороги, не замечая ни движущихся лестниц, доставлявших их с этажа на этаж, ни дверей, автоматически открывавшихся при их приближении. С лихорадочной поспешностью он перестраивал свой план действий, приспособливая его к услышанной новости. После краткого периода растерянности прежняя уве-

ренность с новой силой овладела им. В конце концов ничто не изменилось, разве только его позиция стала более прочной, а сам он еще более незаменимым. Теперь-то ему уж ни в чем не посмеют отказать. Хотят они или не хотят — им придется вернуть ему Нойс.

Нойс!

Разрази его Время, пусть только попробуют ее тронуть!

Жизнь без Нойс потеряла для него всякий смысл. Все идеалы Вечности — пропади они пропадом! — не стоят волоска на ее голове!

Харлан вдруг обнаружил, что он стоит посредине кабинета Твиссела. Несколько секунд он растерянно оглядывался по сторонам, пытаясь остановить свой взгляд на каком-то предмете в хаосе примелькавшихся вещей, ухватиться за него, как за соломинку, обрести под ногами твердую почву. Тщетные усилия! Все происходящее по-прежнему казалось ему частью несуразного затянувшегося сна.

Кабинет Твиссела представлял собой большую, длинную комнату; в ослепительной чистоте ее фарфоровых стен было что-то больничное. Одна из длинных стен от пола до потолка была заставлена блоками Вычислительной машины, представлявшей собой крупнейший Кибермозг в индивидуальном пользовании и едва ли не самый крупный во всей Вечности. Противоположная стена была занята стеллажами, снизу доверху забитыми катушками пленки со справочной литературой.

Свободным между этими двумя стенами оставался только узенький проход, перегороденный письменным столом с двумя креслами. На столе громоздились друг на дружку дешифраторы, фильмоскопы, фонографы и прочая аппаратура. Помимо них, на столе стоял какой-то непонятный предмет, назначение которого Харлан никак не мог себе уяснить, пока Твиссел не кинул в него остатки докуренной сигареты.

Окурок бесшумно вспыхнул, но, прежде чем он догорел, Твиссел с ловкостью фокусника уже успел вытащить и закурить новую сигарету.

Хватит ходить вокруг да около, подумал Харлан и заговорил несколько громче и агрессивнее, чем, может быть, следовало:

— У меня есть девушка. Она из 482-го...

Твиссел нахмурился и быстро замахал руками, как человек, пытающийся уклониться от неприятного разговора:

— Знаю, все знаю. Ей ничего не сделают. Тебе тоже. Все обойдется. Даю слово.

— Вы хотите сказать?..

— Я уже сказал — мне все известно. Если тебя волнует только это, тогда успокойся.

Харлан изумленно посмотрел на старика. Только-то и всего? Так просто? Несмотря на то, что в мечтах он неоднократно репетировал эту сцену, он все же не ожидал таких быстрых и неоспоримых доказательств своего могущества.

Но Твиссел уже снова заговорил:

— Позволь мне рассказать тебе одну историю. — Судя по тону, можно было подумать, что он разговаривает с только что поступившим Учеником. — Вот уж никогда не думал, не гадал, что мне придется ее рассказывать тебе. Впрочем, и сейчас в этом нет особой необходимости, но ты заслужил мой рассказ своими исследованиями и недюжинной проницательностью.

Он остановился и испытующе посмотрел на Техника.

— Ты знаешь, мне все еще не верится, что ты пришел к этим выводам совершенно самостоятельно.

Немного помолчав, он продолжал:

— Человек, которого большинство Вечных знает под именем Виктора Маллансона, оставил записки о своей жизни. Эти записки трудно назвать дневником или автобиографией. Ско-

рее всего они представляют собой руководство, адресованное Вечности, которая, как он знал, должна была возникнуть через несколько веков после его смерти. Это своеобразное завещание было оставлено в особом времянепроницаемом сейфе, секрет которого известен только Вычислителям. Рукопись пролежала там в полной неприкосновенности свыше трех Столетий, и только после основания Вечности Старший Вычислитель Генри Уодсмен — гениальный Генри Уодсмен, первый из великих деятелей Вечности, — открыл сейф и, прочитав эти записки, сразу понял их колоссальную важность. С тех пор эта рукопись как секретнейший документ передавалась в течение многих поколений одним из Старших Вычислителей его преемнику, пока не попала в мои руки. Эти записки среди посвященных в тайну получили название «Мемуара Маллансона».

В них рассказывается история жизни человека по имени Бринсли Шеридан Купер, который родился в 78-м и был взят Учеником в Вечность в нарушение всех правил в возрасте двадцати трех лет после того, как он был свыше года женат, но — к счастью — не имел детей.

Попав в Вечность, Купер изучал матричное исчисление Темпоральных полей под руководством одного из Старших Вычислителей, а личный Техник этого Вычислителя давал Куперу уроки Первобытной истории и Социологии. В мемуаре говорится, что Вычислителя звали Лабан Твиссел, а Техника — Эндрю Харлан. После того как Купер основательно овладел обеими дисциплинами, его послали в далекое прошлое, в 24-е Столетие, с заданием обучить некоторым разделам математики Первобытного ученого по имени Виккор Маллансон.

Оказавшись в 24-м, Купер долго и осторожно приспособился к окружающей обстановке, изучая непривычные нравы и образ жизни. Постепенно он превратился в настоящего

аборигена. Немалую роль в этом превращении сыграли познания, полученные под руководством Техника Харлана. С особой благодарностью Купер вспоминает советы Вычислителя Твиссела, который с нечеловеческой проницательностью предвидел многие из ожидавших его трудностей.

После двух лет напряженных поисков Купер нашел Виккора Маллансона. Тот жил нелюдимым затворником в маленькой хижине, затерянной в глуши лесов Калифорнии. У Маллансона было много странностей и чудачеств, но он обладал смелым и нешаблонным умом. Очень осторожно, шаг за шагом Купер завоевал его доверие и постепенно приучил его к мысли, что перед ним посланник из будущего. Так начались их совместные занятия. Купер обучал Маллансона уравнениям Лефевра и технологии Темпоральных генераторов и исподволь готовил его к предстоящей роли. Судя по воспоминаниям Купера, этот период его жизни был не из легких. Ему приходилось приноравливаться к привычкам Маллансона и терпеливо сносить резкие смены настроений своего подопечного. Немало трудностей доставляли Куперу и сами условия жизни. Они жили в глухой, безлюдной местности, которую не пересекали направленные энергопучки, и поэтому им приходилось довольствоваться старинным ветхим электрогенератором, работавшим на дизельном топливе. Насколько примитивными были устройства, используемые ими для отопления, освещения, приготовления пищи и тому подобного, ты можешь судить хотя бы по тому, что эти устройства приходилось соединять с электрогенератором при помощи металлических проводов.

Но время шло, а обучение продвигалось туго — то ли первобытный ум Маллансона с трудом осваивал непривычные понятия, то ли педагогические таланты Купера оказались не из блестящих. С каждым днем Маллансон становился все более недоверчивым и нелюдимым. Купер с ужасом чувство-

вал, что теряет с таким трудом завоеванные позиции, как вдруг разразилась совершенно непредвиденная катастрофа — Маллансон погиб, сорвавшись при невыясненных обстоятельствах со скалы в пропасть. Несколько недель Купер провел в состоянии беспробудного отчаяния; ему казалось, что все рухнуло, Вечность никогда не будет создана и человечество обречено на гибель. И тогда у него возник дерзкий замысел. Он скрыл смерть Маллансона. Поселившись в хижине покойного, он приступил к созданию из подручных материалов генератора Темпорального поля. Как ему это удалось — для нас несущественно. После долгих лет упорного труда, проявив чудеса терпения и изобретательности, Купер построил генератор и отправился с ним в Калифорнийский технологический институт, тот самый, куда он много лет назад собирался послать Маллансона.

Дальнейший ход событий тебе известен со школьной скамьи. Его встретили насмешками и недоверием; все ведущие ученые наотрез отказались даже обсуждать его изобретение. Ты должен помнить, как настойчивость Купера привела к тому, что его поместили в психиатрическую лечебницу, откуда он бежал, чуть было не потеряв свой генератор, и как его спас и приютил владелец придорожного кафе. Этот человек, имя которого нам неизвестно, сейчас один из героев Вечности. Ты должен был проходить в школе, как Куперу удалось уговорить профессора Цимбалиста на проведение одногоединственного эксперимента, в котором белая мышь перемещалась взад и вперед во Времени. Я не буду докучать тебе общеизвестными подробностями.

Боясь выдать свое истинное происхождение, Купер воспользовался именем Виккора Маллансона. Труп настоящего Маллансона так и не нашли. Весь остаток жизни Купер посвятил незначительным усовершенствованиям генератора Темпорального поля. С его помощью ученые Института

построили еще несколько генераторов. На большее он не осмеливался. Он не мог написать уравнения Лефевра — для того чтобы их смогли понять, математике предстояло развиваться еще триста лет. Он не смел намекнуть, откуда он, — его бы снова засадили в сумасшедший дом. Ему нельзя было делать больше того, что в свое время, насколько он знал, сделал настоящий Виккор Маллансон.

Ученые, работавшие с Купером были обескуражены, они не верили в чудеса, но перед ними был гений, который добивался фантастических результатов и не умел объяснить, как и почему он что-либо делает. И сам Купер тоже был обескуражен, потому что он ясно представлял, не будучи в состоянии хоть как-то помочь, тот грандиозный путь, который предстояло пройти науке до классических экспериментов Жана Вердье, на основании которых великий Антуан Лефевр впоследствии выведет свои фундаментальные уравнения Реальности. Постепенно Купер смирился с мыслью, что Вечность для него недостижима.

И только уже на самом склоне лет, глядя в один прекрасный вечер, как Солнце опускается в воды Тихого океана — этот эпизод подробно описан в мемуаре, — Купер вдруг понял, что он и есть настоящий Виккор Маллансон. Биография Маллансона, которую он изучал в Вечности, во всех деталях совпала с его собственной жизнью в 24-м Столетии. Человек, вошедший в историю под именем Виккора Маллансона, гениальный первооткрыватель Темпорального поля, на самом деле был Бринсли Шериданом Купером.

Это великое прозрение вдохновило Купера на создание его мемуара. Целью мемуара было рассказать Вечным истинную историю возникновения Вечности, сделать процесс основания Вечности более простым и безопасным; помочь своему будущему Аналогу избежать многочисленных трудностей, которые встретятся на его пути. Написав свое завещание, Ку-

пер спрятал его в маленьком, изготовленном им самим временно непроницаемом сейфе в своей комнате.

Так был замкнут круг. Разумеется, мы не можем и не будем считаться с теми намерениями, которые руководили Купером-Маллансоном при написании его мемуара. Куперу предстоит прожить свою жизнь в точности так же, как он прожил ее. Первобытная Реальность не терпит никаких Изменений. В настоящий момент биовремени Купер даже не подозревает о том, что его ждет. Он искренне верит, что после непродолжительного периода обучения Маллансона он возвратится в Вечность. Всю свою жизнь он будет мечтать о возвращении в Вечность и только в самом ее конце поймет свою ошибку и напишет «Маллансоновский мемуар».

Замыкание круга во Времени преследует важную и благородную цель — спасти человечество от гибели. Мы должны раскрыть людям тайну путешествий во Времени и основать Вечность задолго до того, как это позволит сделать естественный ход развития науки. В противном случае предоставленное самому себе человечество не познает истинной природы Времени и Реальности, пока не будет слишком поздно. Развитие науки и техники в других направлениях без контроля Вечности приведет человечество к неизбежному самоуничтожению.

Харлан весь превратился в слух, его воображение было потрясено величественной картиной грандиозного круга Времени, который пересекает Вечность и замыкается в ней на себя.

— Значит, вы с самого начала знали все? То, что предстоит сделать вам? То, что предстоит мне? Значит, вы давно уже знали все, что я сделал?

Твиссел сидел, погружившись в глубокую задумчивость, уставясь невидящим взором на голубоватое облачко табачного дыма, но вопрос Харлана вернул его к действительности. Его пронизательные старческие глазки укоризненно посмотрели на Техника.



— Я не ждал от тебя такого наивного вопроса. Между пребыванием Купера в Вечности и созданием Мемуара прошли десятки лет по биологическому Времени. Купер мог вспомнить лишь немногие события, очевидцем которых ему довелось быть. Он никак не мог вспомнить того, чего никогда не знал.

Твиссел глубоко затаился, выпустил тоненькую струйку дыма и разбил ее на множество маленьких завихрений быстрыми движениями узловатых пальцев.

— Все шло как по маслу. Вначале нашли и взяли в Вечность меня. Затем через много биолет я стал Старшим Вычислителем, и тогда мне вручили мемуар и поставили во главе проекта. Я должен был возглавить проект — ведь в мемуаре говорилось, что я возглавлял его. Снова шли биогоды. Затем после очередного Изменения в 95-м появился ты (мы внимательно следили за твоими Аналогами в предыдущих Реальностях). Потом мы нашли Купера.

Мелкие подробности, не указанные в мемуаре, мне пришлось домысливать самому, пользуясь иногда Кибермозгом, но чаще — собственным здравым смыслом. Если бы ты знал, сколько осторожности пришлось мне проявить, инструктируя твоего Наставника Ярроу — я не мог доверить ему величайший секрет Вечности. Ярроу в свою очередь пришлось проявить немало хитрости и изобретательности, поощряя, в соответствии с моими инструкциями, твое увлечение Первобытной историей. Как тщательно приходилось следить за Купером, чтобы он — сохрани Время! — случайно не получил лишних сведений, которых, судя по мемуару, у него раньше не было! — Твиссел печально улыбнулся. — Сеннор, вот кто любит философствовать на такие темы. Он называет это «обращением причины и следствия». Нам, мол, известно следствие, поэтому мы подгоняем под него причину. К счастью, я не погряз подобно Сеннору в паутине метафизики.

Я был очень рад, мой мальчик, когда из тебя получился отличный Техник. В мемуаре об этом не было сказано ни слова, поскольку Купер не видел твою работу и не мог судить о ней. Твои таланты пришлось весьма кстати. Они как бы оправдывали особое к тебе отношение. Благодаря им твоя исключительно важная роль в судьбах Вечности была не так заметна. Даже просьба Финжи направить тебя к нему и та пригодилась. Купер упоминает в мемуаре о твоем длительном отсутствии, во время которого его занятия математикой сделались настолько интенсивными, что он с нетерпением ожидал твоего возвращения. Но один раз ты здорово напугал меня.

— Когда я взял Купера в капсулу?

— Как ты догадался? — потребовал ответа Твиссел.

— Это был единственный случай, когда вы по-настоящему на меня рассердились. Теперь я понимаю, что мой поступок противоречил «Мемуару Маллансона».

— Не совсем. Просто в мемуаре ни разу не упоминаются Колодцы Времени. Мне казалось, что умолчание о столь важном аспекте Вечности свидетельствует о полной неосведомленности Купера в этой области. Поэтому я стремился держать его подальше от капсул. Меня сильно обеспокоила ваша поездка, но ничего страшного не произошло. Все идет как надо.

Твиссел медленно потер руки, глядя на Харлана с нескрываемым любопытством и удивлением.

— Подумать только — ты сумел почти обо всем догадаться сам! Невероятно, просто невероятно! Я готов поклясться, что даже хорошо подготовленный Вычислитель не смог бы прийти к правильным выводам на основе той скудной информации, которая была в твоем распоряжении. Для Техника — это чудо проницательности!

Наклонившись к Харлану, Твиссел ласково потрепал его по колену.

— Само собой, в «Мемуаре Маллансона» о твоей жизни после отъезда Купера нет ни слова.

— Понимаю, сэра, — ответил Харлан.

— Собственно говоря, в отношении тебя мы сможем сделать все, что нам придет в голову. Такими талантами, как твой, не бросаются. Думаю, что ты недолго останешься Техником. Не хочу кружить тебе голову преждевременными обещаниями, но, я надеюсь, ты понимаешь, что звание Вычислителя не является для тебя чем-то недостижимым?

Дополнительная взятка, подумал Харлан. Ему удалось сохранить невозмутимое выражение лица. Но довольствоваться одними предположениями было опасно. Беспочвенная сумасшедшая догадка, озарившая его той вдохновенной ночью, после библиотечных изысканий, превратилась в разумную гипотезу. Рассказ Твиссела подтвердил ее почти во всем, кроме одной детали: Купер оказался Маллансоном.

Эта ошибка не сыграла никакой роли; его положение осталось таким же незыблемым, но, однажды допустив ошибку, он уже не доверял себе. Нельзя слепо полагаться на случай. Надо убедиться, насколько велика его власть. Спокойно, почти небрежно Харлан начал:

— Теперь, когда я узнал правду, моя ответственность неизмеримо возросла.

— Да?

— Вы обязаны сказать мне, какие опасности грозят проекту. Насколько велик риск? Вдруг какое-то непредвиденное обстоятельство помешало или помешает мне сообщить Куперу необходимые сведения?

— Я не понимаю твоего беспокойства.

Почудилось ли это Харлану или же в усталых глазах старика действительно мелькнул страх?

— Я должен знать, возможно ли разомкнуть круг. Что, если неожиданный удар по голове выведет меня из строя в тот са-

мый момент, когда в соответствии с мемуаром я должен буду совершить какое-то действие? Значит ли это, что все пойдет прахом? Или, предположим, по каким-то причинам я поступлю вопреки указаниям мемуара. Что тогда?

— С чего это тебе в голову взбрело?

— Если я вас правильно понял, то неосторожным или злонамеренным действием я могу разорвать круг. Из этого следует, что в моих руках находится судьба Вечности. А если это так, — многозначительно продолжал Харлан, — то вам следует сделать все от вас зависящее, чтобы я остерегался подобных действий. Хотя я полагаю, что только очень уж необычное стечение обстоятельств может толкнуть меня на такой шаг.

Твиссел громко рассмеялся, но Харлан уловил в его смехе фальшивые нотки.

— Мой мальчик, хватит с меня логических хитросплетений, которые мне приходится выслушивать от моих коллег по Комитету. Ничего страшного не произойдет, поскольку ничего страшного не произошло. Круг будет замкнут.

— А вдруг? Девушка из 482-го...

— ... в полной безопасности. Сколько раз можно повторять тебе одно и то же? — нетерпеливо прервал его Твиссел и поднялся с места. — Я вижу, что этим разговорам не будет конца. Мы зря теряем биовремя, а мне надо многое сказать тебе. Ты еще даже не знаешь, зачем я тебя вызвал. Пойдем со мной.

Харлан был удовлетворен. Никаких сомнений в собственном могуществе у него не осталось. Твиссел понял, что Харлан может отказаться от занятий с Купером или же, напротив, сообщить ему сведения, противоречащие мемуару. Если Вычислитель рассчитывал ошеломить Техника важностью и значением его роли и таким путем принудить его к слепому повиновению, то он ошибся. Харлан недвусмысленно связал свою угрозу погубить Вечность с судьбой Нойс, и то, как

Твиссел торопливо крикнул ему: «Она в безопасности!», показывало, что Вычислитель отчетливо понял всю серьезность этой угрозы.

Харлан встал и молча последовал за Твисселом.

Харлан был уверен, что неплохо знает весь Сектор, однако он даже не подозревал о существовании колоссального зала, в который они вошли. Зал тщательно охранялся. В него можно было попасть только через узкий коридор, перегороженный барьером силового поля. Автоматы в течение нескольких секунд изучали лицо Твиссела, прежде чем отключили защиту и пропустили их внутрь.

Большая часть зала была занята огромным шаром, возвышавшимся почти до самого потолка. Сквозь откинутую дверцу люка были видны четыре небольшие ступеньки и часть ярко освещенной площадки.

Пока Харлан оглядывался по сторонам, из шара послышались голоса, и в отверстии появилась пара ног. Человек спустился вниз, и Харлан узнал в нем члена Совета Августа Сеннора. Вслед за ним спустился еще один Старший Вычислитель, также присутствовавший за завтраком.

При виде посторонних Твиссел недовольно поморщился, но голос его прозвучал сдержанно:

— Разве члены Комитета все еще здесь?

— Только Раис и я, — уклончиво ответил Сеннор.

— Какая великолепная машина! Она чем-то напоминает мне космический корабль.

У Раиса был толстый живот и нос картошкой. На его лице застыло удивленное выражение человека, который уверен, что он прав, но почему-то неизменно проигрывает любой спор. Погладив себя по носу, Раис ухмыльнулся:

— Новое увлечение Сеннора. Ни о чем, кроме космических путешествий, он теперь не разговаривает.

У Сеннора ярко заблестела лысина.

— Вот послушайте, Твиссел, как ваше мнение: при расчете Реальности космические путешествия следует считать положительным или отрицательным фактором?

— Бессмысленный вопрос, — раздраженно ответил Твиссел. — Какой тип космических путешествий? В какой Реальности? При каких обстоятельствах?

— Не придирайтесь, Твиссел. Можно ведь что-то сказать о космических путешествиях вообще, абстрактно?

— Только то, что они являются быстро проходящим увлечением, отнимают у человечества массу сил и средств и ничего не дают взамен.

— Следовательно, они бесполезны и должны рассматриваться как отрицательный фактор, — с удовлетворением заключил Сеннор. — Целиком и полностью присоединяюсь к вашей точке зрения.

— Как вам будет угодно, — ответил Твиссел. — А сейчас нам необходимо освободить зал от посторонних. Купер должен прийти сюда с минуты на минуту.

— Нас уже нет здесь!

Сеннор подхватил Раиса под руку и повел его к выходу. Его громкий голос доносился до них даже из коридора:

— Периодически, мой дорогой Раис, все усилия человечества почему-то сосредотачиваются на космических путешествиях, причем из-за бесцельности космических путешествий эти усилия не приносят человечеству ничего, кроме разочарований. У меня есть доказательства этого положения в матричной форме, но, по-моему, все ясно и так. Когда умы заняты космосом, к земным делам начинают относиться с пренебрежением. Я сейчас готовлю специальный меморандум Совету, в котором рекомендую разработать Изменение и навсегда вычеркнуть из Реальности всякую возможность космических путешествий.

В ответ послышался дискант Раиса:

— Помилуйте, Сеннор, нельзя же подходить так круто! В некоторых цивилизациях космические путешествия служат спасительным клапаном. Возьмем, к примеру, пятьдесят четвертую Реальность 290-го Столетия. Если только я правильно припоминаю, там...

— Станный человек этот Сеннор, — сказал Твиссел, покачивая головой. — Он вдвое умнее любого члена Совета, но его губит то, что он так разбрасывается.

— А как вы думаете, он прав? — с любопытством спросил Харлан. — Относительно космических путешествий?

— Сомневаюсь. Впрочем, мы сможем лучше судить об этом, когда он представит обещанное доказательство. Но я мало верю, что он его доведет до конца. Он всегда загорается и так же быстро остывает. Какое-нибудь новое увлечение помешает ему. Но хватит об этом...

Твиссел хлопнул ладонью по обшивке шара, который от удара глухо загудел, но ему тут же пришлось поднести эту руку ко рту, так как докуренная до конца сигарета обожгла ему губы.

— Ну как, чудо-Техник, можешь догадаться, что это такое?

— Какой-то котел с крышкой. А вообще похоже на капсулу-переросток.

— Молодец! Ты угадал. Это и есть капсула. Зайдем-ка в нее.

Харлан последовал за Твисселом внутрь шара. Капсула была достаточно просторна, чтобы вместить пять-шесть человек. Внутри она была пуста. Гладкий пол, вогнутые полированные стены, два окна — и больше ничего.

— А где же управление? — удивился Харлан.

— Управление осуществляется дистанционно с особого пульта, — ответил Твиссел, погладив стенку рукой. — Обрати внимание — двойные стены. Пространство между ними

заполнено замкнутым на себя Темпоральным полем. Эта капсула в своих перемещениях во Времени не ограничена Колодцами; в ней можно отправиться куда угодно — хоть за нижнюю границу Вечности в Первобытные Столетия. В «Мемуаре Маллансона» мы нашли ряд ценных намеков, которые позволили нам сконструировать и изготовить ее. Но пойдём дальше.

Пульт управления находился в дальнем углу зала и был отгорожен от него массивной перегородкой. Войдя внутрь, Харлан с любопытством посмотрел на забранные решетками окна.

— Ты слышишь меня, мой мальчик? — раздался вдруг голос Твиссела.

Харлан вздрогнул и резко обернулся. Войдя в пульттовую, он не обратил внимания, что Твиссел не последовал за ним. Он машинально направился к окну и увидел, что Вычислитель снаружи машет ему рукой.

— Я вас слышу, сэр, — ответил Харлан. — Хотите, чтобы я вышел к вам?

— Вовсе нет. Ты заперт.

Харлан метнулся к двери и почувствовал, как у него оборвалось сердце и похолодело внутри. Так и есть! Дверь не подалась. Разрази его Время, что здесь происходит?

— Надеюсь, тебе приятно будет узнать, мой мальчик, — продолжал Твиссел, — что на этом твоя ответственная миссия кончается. Мне кажется, я понял причину твоей повышенной нервозности в последние дни, а также к чему клонились твои наводящие вопросы в нашем недавнем разговоре. Твои намеки были совершенно недвусмысленны. Мысль о грандиозной ответственности не давала тебе покоя. Так вот, с этой минуты от тебя больше ничего не зависит. Я один отвечаю за все. К сожалению, тебе придется немного посидеть взаперти. В «Мемуаре Маллансона» говорится, что в момент отправ-

ления капсулы ты стоял за пультом и дал старт. Но для наших целей будет вполне достаточно, если Купер увидит тебя через окно.

Однако я все же попрошу тебя в нужный момент нажать на пусковой рычаг в соответствии с Инструкциями, которые я тебе дам. Но если и эта ответственность покажется тебе слишком большой, не волнуйся. Все будет сделано и без тебя. У нас есть параллельный пульт управления, за которым сидит другой человек. Если по каким-то причинам ты не нажмешь на рычаг, то это сделает он. И это еще не все. Сейчас я выключу передатчик видеофона в твоей комнате. Ты сможешь слышать нас, но будешь лишен возможности говорить с нами. После этого можно будет не опасаться, что какое-нибудь твое невольное восклицание разомкнет круг.

Харлан беспомощно смотрел в окно.

— Купер вот-вот будет здесь, — говорил Твиссел, — старт капсулы состоится через два биочаса. После этого проект будет завершен, и мы с тобой уже больше не будем его рабами.

Все поплыло и закружилось в водовороте отчаяния. Как ловко Твиссел перехитрил его! Неужели с самого начала он преследовал только одну цель — без лишнего шума запереть Харлана в пультовой? Неужели, узнав о догадке Харлана, Вычислитель мгновенно с дьявольской хитростью придумал этот коварный план, занял Харлана разговором, убаюкал его своими побасенками, водил его туда и сюда, пока не приспело время посадить его под замок?

А быстрая сдача позиций в отношении Нойс? «Ей ничего не будет, — клялся Твиссел, — даю слово!»

Как он мог поверить в эту явную ложь? Если они не собираются причинять вреда Нойс, то зачем было блокировать Колодцы в 100000-м? Один только этот факт должен был выдать Твиссела с головой.

Он вел себя как последний дурак! Ему так хотелось верить в свое могущество, что он позволил Твисселу несколько часов водить себя за нос. И вот доигрался: сидит взаперти в пультовой, и в нем не нуждаются даже для того, чтобы нажать на пусковой рычаг.

Сила, могущество, незаменимость — одним ударом его лишили всего. Один ловкий ход — и вместо козырей у него на руках простые двойки и тройки. Все кончено! Нойс потеряна для него навсегда! Предстоящее наказание его мало трогало. Что ему все их угрозы теперь, когда Нойс потеряна для него навсегда?

Ему даже в голову не приходило, что Проект так близок к завершению. В этом была его главная ошибка, вот почему он потерпел поражение.

Глухо прозвучал голос Твиссела:

— Я отключаю тебя, мой мальчик.

Харлан остался один, беспомощный, никому не нужный...

Глава 13

В далекое прошлое

Вошел Купер. От возбуждения его узкое личико порозовело и казалось почти юношеским, несмотря на густые маллансоновские усы, свисающие с верхней губы.

(Харлан мог видеть его через окно, слышать его голос по видеофону. Он с горечью подумал: «Маллансоновские усики! Ну конечно...»)

Купер устремился к Твисселу.

— Вычислитель, меня не хотели пустить сюда раньше.

— Правильно делали, — ответил Твиссел. — На этот счет были даны специальные Инструкции.

— Но ведь мне уже пора отправляться, да?

— Почти пора.

— А я вернусь обратно? Я еще увижу Вечность?

Несмотря на все старания Купера придать себе бодрый вид, в его голосе звучала неуверенность. (Харлан с отчаянием стиснул кулаки и стукнул изо всех сил по металлической сетке окна; ему хотелось выбить стекло, закричать: «Стойте! Согласитесь на мои условия, не то я...» Что толку? Он был беспомощен.)

Купер оглядел комнату, даже не заметив, что Твиссел воздержался от ответа на его вопросы. В окне пультовой он заметил Харлана и возбужденно замахал ему.

— Техник Харлан! Идите сюда. Я хочу пожать вашу руку перед отъездом.

— Не сейчас, мой мальчик, не сейчас, — вмешался Твиссел. — Харлан занят. Он настраивает аппаратуру.

— В самом деле? А вы знаете, мне кажется, что ему нехорошо. Он не болен?

— Я только что рассказал ему об истинной цели нашего проекта, — сказал Твиссел. — Боюсь, что от этого кому угодно станет не по себе.

— Разрази меня Время, если это не так! — воскликнул Купер. — Вот уже несколько недель, как я знаю правду и все никак не могу привыкнуть.

В его смехе послышались нервные, почти истерические нотки.

— Никак не могу вбить в свою твердолобую башку, что в этом спектакле мне отводится главная роль. Я... я даже капелюку трушу.

— Ничуть не виню тебя за это.

— Во всем, знаете ли, виноват мой желудок. Это наименее геройская часть моего организма.

— Ну ладно, — сказал Твиссел, — все это вполне естественно и скоро пройдет. А пока — час твоего отправления приближается. Перед отъездом тебе необходимо получить последние Инструкции. Например, ты, собственно, еще не видел капсулу, которая доставит тебя в прошлое.

В течение двух последующих часов Харлан слышал каждое произнесенное ими слово, независимо от того, видел он их или нет. Он понимал, почему Твиссел наставляет Купера в такой напыщенной и высокопарной манере. Куперу сообщались те самые подробности, о которых он должен будет впоследствии упомянуть в «Маллансоновском мемуаре».

(Замкнутый круг. Замкнутый круг! И не разомкнуть, не разорвать его в ярости отчаяния; не обрушить подобно

библейскому Самсону крышу храма на головы своих врагов; круг смыкается стремительно и неудержимо.)

— Движение обычной капсулы внутри Вечности из Столетия А в Столетие Б, — слышал он голос Твиссела, — происходит, как тебе известно, под действием Темпорального поля, при этом капсула, образно выражаясь, выталкивается из пункта А и притягивается в пункт Б. Энергия, необходимая для движения капсулы, имеется как в пункте отправления, так и в пункте назначения.

Но капсула, которая доставит тебя в прошлое, должна будет выйти за пределы Вечности; необходимую энергию она может получить только в пункте отправления. По аналогии с Пространственной механикой, если только эта аналогия приложима к Темпоральным силам, мы как бы мощным толчком закидываем капсулу в пункт назначения. Потребление энергии в этом случае возрастает в десятки тысяч раз. Понадобилось проложить специальные энергопроводы вдоль Колодцев Времени, чтобы отсасывать энергию вспышки Солнца, ставшего Новой, в нужной концентрации.

У этой капсулы все необычно, начиная с пульта управления и кончая источниками питания. Десятки биолет мы прочесывали прошлые Реальности в поисках нужных сплавов и специальной технологии. Самая важная находка была сделана в 13-й Реальности 222-го Столетия. Там был создан Темпоральный толкатель, без которого эта капсула никогда не была бы построена. 13-я Реальность 222-го Столетия.

Последние слова Твиссел выговорил особенно отчетливо.

(Запомни это, Купер, с горечью подумал Харлан, 13-я реальность 222-го Столетия. Запомни для того, чтобы ты мог упомянуть о ней в «Маллансоновском мемуаре», для того, чтобы Вечные знали, где вести поиски, для того, чтобы они могли сказать тебе об этом, для того, чтобы ты мог упомянуть... Снова и снова замыкается круг...)

— Разумеется, мы еще ни разу не посылали капсулу с человеком за нижний предел Вечности, — продолжал Твиссел, — но внутри Вечности мы испытывали ее неоднократно. Поэтому мы убеждены в успехе.

— А разве может быть иначе? — спросил Купер. — То есть я хотел сказать, что мой Аналог уже попадал туда, иначе Маллансон не смог бы создать Поля, а он его создал.

— Вот именно, — ответил Твиссел. — Ты окажешься в безопасной и пустынной местности в малонаселенном районе юго-запада Соединенных Штатов Америки.

— Америки, — поправил его Купер.

— Пусть Америки. Это будет 24-е Столетие, или, с точностью до сотых долей — 23,17. Я полагаю, что мы даже можем назвать это Время, если хочешь, 2317 годом. Капсула, как ты видишь сам, очень вместительна. Сейчас ее загрузят водой, продовольствием, средствами защиты и всем необходимым для создания убежища. У тебя будут подробнейшие инструкции, понятные только тебе одному. Я хочу еще раз подчеркнуть, что ты должен принять все мыслимые меры предосторожности. Никто из местных жителей не должен тебя обнаружить, прежде чем ты будешь к этому готов. С помощью специальной землеройной машины ты выроешь себе в горах глубокую пещеру. Все вещи будут уложены в капсулу таким образом, чтобы ты смог как можно скорее разгрузить ее.

(Повторяйте ему еще и еще, думал Харлан. Все это уже говорилось ему много раз, но необходимо еще раз повторить все то, что должно войти в мемуар. Снова и снова по кругу...)

— На разгрузку тебе дается пятнадцать минут, и ни секундой более, — говорил Твиссел, — после чего капсула автоматически вернется в исходный пункт вместе со всеми инструментами и приборами, неизвестными в 24-м веке. Список этих вещей ты получишь перед отправлением. После исчезновения капсулы ты будешь предоставлен самому себе.

— Неужели капсула должна возвратиться так спешно? — спросил Купер.

— Быстрое возвращение увеличивает шансы на успех, — ответил Твиссел.

(Капсула должна вернуться через пятнадцать минут, думал Харлан, потому что в прошлый раз она вернулась через пятнадцать минут. Круг замыкается...)

— Мы не хотели рисковать, подделывая денежные знаки той эпохи, — в голосе Твиссела появились торопливые нотки, — тебе дадут золото в виде небольших самородков. Рассказ о том, как они попали к тебе, подробно записан в Инструкции. Ты будешь одет так же, как аборигены; во всяком случае, твоя одежда для начала вполне сойдет за местную.

— Отлично, — произнес Купер.

— А теперь запомни. Ни одного поспешного шага. Не торопись. Если надо, выжидай неделями. Тебе необходимо духовно свыкнуться с эпохой, вжиться в нее. Уроки Техника Харлана — это хорошая основа, но их далеко не достаточно. Приемник электромагнитных волн, изготовленный на основе принципов того времени, позволит тебе быть в курсе всех текущих событий и, самое главное, изучить правильное произношение и интонацию. Сделай это как можно тщательнее. Я уверен, что Техник Харлан превосходно знает английский язык, но ничто не может заменить изучение языка непосредственно на месте.

— А что, если я попаду не туда, куда надо? — спросил Купер. — Я хочу сказать: а вдруг я попаду не в 2317-й?

— Проверь это тщательно. Но все будет в порядке. Все кончится благополучно.

(Все кончится благополучно, потому что все один раз уже кончилось благополучно, думал Харлан, круг замыкается...)

Однако на лице Купера, должно быть, промелькнула тень сомнения, потому что Твиссел торопливо добавил:



— Точность настройки тщательно отработана. Я как раз собирался объяснить тебе положенный в основу принцип, и мы сейчас этим займемся. Кстати, наша беседа поможет Харлану лучше понять систему управления.

(Харлан стремительно повернулся от окна к пульта. В беспроблемном мраке отчаяния блеснул слабый луч надежды. А что, если?..)

Твиссел продолжал читать Куперу лекцию нарочито педантичным тоном школьного учителя, и Харлан краем уха продолжал прислушиваться к его словам.

— Нетрудно понять, — говорил Твиссел, — что основная наша проблема заключалась в том, чтобы определить, насколько далеко можно забросить материальное тело в Первобытную Эпоху, сообщив ему определенный энергетический толчок. Проще всего было бы посылать эту капсулу с человеком в прошлое, тщательно измеряя при этом затраченное количество энергии. Этот человек мог бы каждый раз определять, в какое Время он попал, с точностью до сотых долей Столетия либо при помощи астрономических наблюдений, либо извлекая необходимую информацию из радиопередач.

Однако этот способ был бы очень медленным и к тому же крайне опасным, так как, если наш посланец был бы обнаружен местными жителями, это, вероятно, повлекло бы за собой катастрофические последствия для всего проекта.

Вместо человека мы посылали в прошлое определенную массу радиоактивного изотопа, ниобия-94, который, испуская бета-частицы, превращается в стабильный изотоп, молибден-94. Период полураспада ниобия-94 составляет почти точно 500 Столетий. Первоначальная интенсивность радиоактивного излучения образца нам известна. Со временем интенсивность убывает по хорошо известному закону и может быть измерена с высокой точностью.

Когда капсула попадает в какое-то Столетие Первобытной Эпохи, ампула с изотопом выстреливается в горный склон, и капсула возвращается обратно в Вечность. В тот же самый момент биовремени, когда происходит выстрел, ампула одновременно появляется во всех будущих Временах, соответственно постарев. В 575-м Столетии Техник выходит из Вечности во Время в том самом месте, где была спрятана ампула, находит ее по излучению и извлекает ее. Измерив уровень радиации, легко определить, сколько времени эта ампула пролежала в склоне горы, а следовательно, узнать с точностью до двух десятичных знаков, в какое Столетие попала наша капсула. Послав в прошлое дюжину ампул с различной энергией толчка, мы построили калибровочную кривую. Затем эта кривая была проверена посылкой ампул не в Первобытную Эпоху, а в первые Столетия Вечности, где были возможны прямые наблюдения.

Были у нас и неудачи. Несколько первых ампул были потеряны, так как мы не учли геологических изменений, происшедших в период между последними Столетиями Первобытной Эпохи и 575-м. Следующие три ампулы тоже найти не удалось. Возможно, что катапультирующий механизм вогнал их слишком глубоко в недра горы. Отладив методику, мы успешно провели серию опытов, пока уровень радиации в той местности не сделался чересчур высоким. Мы опасались, что какой-нибудь житель Первобытных Времен обнаружит радиацию и заинтересуется, каким образом сюда попали радиоактивные отходы. Но все же мы провели ряд удачных экспериментов и совершенно уверены, что можем послать человека в любое Первобытное Столетие с точностью до сотых долей. У тебя есть вопросы?

— Я отлично все понял, Вычислитель Твиссел, — ответил Купер. — Я уже видел прежде эту калибровочную кривую, не понимая ее значения, но теперь мне все совершенно ясно.

Харлан слушал этот разговор со все возрастающим интересом. Он посмотрел на шкалу прибора. Сверкающая дуга

фарфора на металле была разделена тонкими черточками на Столетия, Децистолетия и Сантистолетия. Цифры были очень мелкими, но, пригнувшись, Харлан разглядел, что на шкале нанесены Столетия с 17-го по 27-е. Тоненькая, как волосок, стрелка стояла на отметке 23,17. Харлану уже доводилось встречаться с аналогичными Векометрами, и он привычным жестом нажал на пусковой рычаг. Но рычаг был заклинен. Волосок даже не шелохнулся.

— Техник Харлан!

— Слушаю, Вычислитель! — крикнул он в ответ, но затем вспомнил, что Твиссел не слышит его. Подойдя к окну, он кивнул головой.

Твиссел заговорил, словно прочитав мысли Харлана:

— Векометр установлен на посылку капсулы в 23,17. Никакой дополнительной подстройки не требуется. Единственная твоя задача — это в соответствующий момент биовремени включить контакт. Справа от Векометра расположен секундомер. Кивни, когда найдешь его.

Харлан кивнул.

— Секундомер будет отсчитывать биосекунды, остающиеся до запуска. В минус пятнадцать секунд включи контакт. Это просто. Ты понял как?

Харлан снова кивнул.

— Особой точности не требуется. Ты можешь включить его в минус четырнадцать или минус тринадцать секунд, или даже в минус пять секунд, но все-таки постарайся включить его не позднее чем в минус десять секунд. Как только ты включишь контакт, остальное довершат автоматы, которые точно в нулевой момент сообщат капсуле Темпоральный толчок. Ты понял?

Харлан еще раз кивнул головой. Он понял даже больше, чем сказал Твиссел. Если он не включит контакт в минус десять секунд, то это сделают без него.

«Обойдемся без посторонней помощи», — угрюмо подумал Харлан.

— У нас еще осталось тридцать биоминут, — продолжал Твиссел. — Мы с Купером пойдем проверим его снаряжение.

Они ушли. Закрылась дверь, и Харлан остался наедине с пультом, Временем (секундомер уже заработал, неторопливо отсчитывая секунды, оставшиеся до старта) и твердой решимостью довести задуманное до конца.

Отвернувшись от окна, Харлан сунул руку в карман и вытащил все еще лежавший там болеизлучатель. Рука его слегка дрожала.

Снова промелькнула мысль: «Самсон, разрушающий храм!»

Язвительно и цинично он подумал: «Кто из Вечных хоть когда-либо слышал о Самсоне? Кто из них знает, как он погиб?»

Оставалось всего двадцать пять минут. Харлан не знал, сколько времени займет затеянная им операция. Да и вообще у него не было никакой уверенности в успехе.

Впрочем, выбора у него тоже не было. Отвинчивая влажными пальцами наконечник болеизлучателя, он чуть было не уронил его.

Работал он быстро, не думая о последствиях, меньше всего его беспокоила мысль о том, что он сам перейдет в небытие.

В минус одну минуту Харлан в полной готовности стоял у пульта.

«Может быть, последняя минута жизни», — отвлеченно подумал он.

Он ничего не видел, кроме возвратного движения красной стрелочки, отсчитывавшей уходящие секунды.

Минус тридцать секунд.

«Больно не будет. Ведь это не смерть», — мелькнула мысль.

Он решил в оставшиеся ему секунды думать только о Нойс.

Минус пятнадцать секунд. Нойс!

Левая рука Харлана потянула рычаг на себя. Не торопиться!

Минус двенадцать секунд.

Контакт!

Заработали автоматы. Старт будет дан в нулевой момент. Харлану оставалось сделать только одно движение.

Движение Самсона, сокрушающего храм!

Правая рука начала подниматься. Он старался не смотреть на нее.

Минус пять секунд.

Нойс!

Правая рука... НОЛЬ... рывком рванула рычаг на себя. Он так и не взглянул на нее.

Неужели это и есть небытие?

Нет, пока нет. Он все еще жив.

Не двигаясь, Харлан застывшим взором смотрел в окно. Время словно остановилось для него.

Зал был пуст. На месте огромной, занимавшей его почти целиком капсулы зияла пустота. Мощные металлические конструкции опор сиротливо вздымались в воздух. В гигантском зале все замерло, словно в зачарованной пещере, и только Твиссел, казавшийся крохотным гномиком, суетливо вышагивал взад и вперед.

Несколько минут Харлан равнодушно следил за ним, затем отвел глаза.

Внезапно и совершенно беззвучно капсула появилась на прежнем месте. Ее переход через тончайшую грань, отделяющую будущее мгновение от прошедшего, не шелохнул даже пылинки.

Громада капсулы заслонила Твиссела, но секунду спустя он появился из-за ее края и бегом направился к пультовой. Стремительным движением руки Вычислитель включил механизм, открывающий дверь, и ворвался внутрь, крича в ликующем возбуждении:

— Свершилось! Свершилось! Мы замкнули круг!

Он хотел сказать еще что-то, но ему не хватило дыхания.

Харлан молчал.

Твиссел подошел к окну и уперся в стекло ладонями. Харлан обратил внимание на то, как дрожат его руки, заметил старческие узелки на синеватых венах. Казалось, мозг его потерял способность и желание отделять важное от несущественного и тупо выхватывал из окружающей действительности отдельные случайные детали.

«Какое все это имеет значение? — устало подумал он. — И что вообще имеет сейчас значение?»

Твиссел снова заговорил, но Харлан едва слышал его; слова доносились словно откуда-то издалека:

— Теперь-то я могу признаться, что хоть я и не показывал виду, но я здорово волновался. Сеннор одно время любил повторять, что вся эта затея совершенно немыслима. Он настаивал на том, что непременно должно произойти нечто непредвиденное — и все рухнет... В чем дело?

Он резко обернулся, услышав, как Техник что-то глухо пробурчал. Отрицательно покачав головой, Харлан сдавленно выдавил:

— Ничего...

Твиссел не стал допытываться и снова отвернулся. Было непонятно, обращается ли он к Харлану или просто говорит в пустоту. Казалось, ему хочется выговориться за все годы волнений и тревог.

— Сеннор — неисправимый скептик. Сколько мы спорили с ним, как только не убеждали его! Мы приводили ему

математические выкладки, мы ссылались на результаты, полученные многими поколениями исследователей за все биовремя существования Вечности. Он же отметал в сторону наши рассуждения и преподносил в качестве доказательства парадокс о человеке, встречающем самого себя. Да ведь ты слышал, как он рассуждал об этом. Это его излюбленная тема.

«Нельзя знать будущее», — говорил Сеннор. Например, я, Лабан Твиссел, знаю из мемуара, что хотя я буду очень стар, но я доживу до того момента, когда Купер отправится в свое путешествие за нижний предел Вечности. Я знаю и другие подробности о своем будущем, знаю, что мне предстоит совершить.

«Это невозможно, — настаивал он. — Знание собственной судьбы обязательно изменит Реальность, даже если из этого следует, что круг никогда не замкнется и Вечность никогда не будет создана».

Что заставляло его так говорить, понятия не имею! Может быть, он искренне верил в свои выдумки, может быть, они были для него чем-то вроде интеллектуальной игры, а может быть, ему просто хотелось нас подразнить. Во всяком случае, проект продвигался вперед, и ряд предсказаний мемуара начал осуществляться. Например, мы отыскали Купера именно в том Столетии и той Реальности, которые были указаны в мемуаре. Уже одно это не оставляло камня на камне от всех утверждений Сеннора, но это и его не убедило. К тому времени у него появилось новое увлечение.

Твиссел тихо засмеялся, не заметив, как сигарета догорела почти до самых кончиков его пальцев.

— И все же, знаешь, мне долгие годы было не по себе. Ведь что-то действительно могло произойти. Реальность, в которой была основана Вечность, могла измениться таким образом, чтобы не допустить «парадокса», как любил называть это Сеннор. И тогда, в этой новой Реальности, уже не было

ни Вечности, ни нас с тобой. Ты знаешь, иногда по ночам, во время бессонницы, мне вдруг начинало казаться, что все поггло... И теперь, когда все закончилось благополучно, я могу спокойно посмеяться над своими страхами и обозвать себя выжившим из ума старым дураком.

— Вычислитель Сеннор был прав, — очень тихо сказал Харлан.

— Что такое? — метнулся к нему Твиссел.

— Проект провалился. Круг не замкнут.

Харлану казалось, что его рассудок медленно освобождается от густого тумана.

— О чем это ты болтаешь? — Старческие руки Твиссела с неожиданной силой впились в плечи Харлана. — Ты болен, мой мальчик. У тебя сдали нервы.

— Нет, не болен. Мне все опротивело. Вы. Я. Но я не болен. Взгляните сами. Сюда, на векометр.

— Векометр?

Тоненький волосок стрелочки был прижат к правому концу шкалы около отметки 27-го Столетия.

— Что здесь произошло?

Радость на лице Твиссела сменилась страхом.

Харлан уже полностью овладел собой.

— Я расплавил предохранительный механизм и высвободил рычаг управления.

— Как тебе удалось это сделать?..

— У меня был болеизлучатель. Я разобрал его и использовал вделанный в него в качестве источника питания микро-реактор. Он сработал как автогенный резак. Энергии хватило только на одну вспышку, но этого было достаточно. Вот все, что от него осталось.

Харлан подтолкнул ногой маленькую кучку металлических обломков, валявшихся на полу. Твиссел все еще не хотел верить.

— 27-е? Ты хочешь сказать, что Купер попал в 27-е Столетие?

— Я понятия не имею, куда он попал, — вяло ответил Харлан, — сначала я перевел рычаг вниз, далеко за 24-е. Но я не знаю куда. Я не посмотрел. Потом я переставил его в это положение. Вот и все.

Твиссел с ужасом смотрел на Харлана, его лицо приобрело землистый оттенок, губы дрожали.

— У меня нет ни малейшего представления, где сейчас Купер, — продолжал Харлан. — Он затерялся в Первобытных веках. Круг разорван. Сначала я думал, что все кончится сразу, в нулевой момент. Но это глупо. Придется ждать. Наступит такое мгновение по биовремени, когда Купер поймет, что он не в том Столетье, когда он сделает что-нибудь противоречащее мемуару, когда он...

Харлан не закончил фразу и засмеялся натянутым хриплым смехом.

— Не все ли нам равно? Все это только отсрочка, пока Купер не совершит какой-нибудь непоправимой ошибки, пока он не разорвет круг. Мы бессильны помешать ему. Минуты, часы, дни. Не все ли равно? Когда отсрочка истечет, Вечность прекратит существование. Вы меня слышите? Вечности крышка!

—————

Глава 14

Давнее преступление

— Но что толкнуло тебя на этот шаг? Что?

Твиссел растерянно перевел глаза со шкалы на Техника; растерянность и недоумение, прозвучавшие в его голосе, отразились в этом взгляде, словно в зеркале.

Харлан поднял голову.

— Нойс! — одним словом ответил он.

— Женщина, которую ты спрятал в Вечность? — спросил Твиссел.

Горькая усмешка Харлана была ему единственным ответом.

— Но при чем здесь она? — продолжал недоумевать Твиссел. — Я ничего не понимаю, мой мальчик.

— Да что тут понимать? — взорвался Харлан. — Бросьте притворяться! Да, у меня была женщина. Кому мешало наше счастье? Кому оно причинило зло? Ведь ее даже не существует в новой Реальности.

Твиссел тщетно пытался вставить хоть слово.

— Но у Вечности свои законы, — продолжал бушевать Харлан. — О, я знаю их все наизусть. Союзы требуют разрешения; союзы требуют Расчета; союзы требуют высокого знания; союзы — вещь рискованная. Что вы замыслили сделать с Нойс по завершении проекта? Поместить ее в гибнущую

ракету? Или же предоставить ей тепленькое местечко общей любовницы знатных Вычислителей? Но теперь-то всему крышка — вам и вашим планам.

В полном изнеможении он закончил свою тираду, и Твиссел быстро подошел к видеофону. Очевидно, передатчик видеофона снова был включен. Вычислитель повторял сигнал вызова до тех пор, пока не добился ответа.

— Говорит Твиссел. Вход в это помещение категорически запрещен, — произнес он не допускающим возражений тоном. — Никто не имеет права войти сюда. Вам ясно? Тогда выполняйте! Нет, никаких исключений. И для членов Совета тоже. К ним это относится в первую очередь.

Он снова повернулся к Харлану и задумчиво проговорил: — Они не посмеют нарушить мой приказ, потому что я старейший член Совета и еще потому, что я слышу чужаком. Они втайне считают, что я выжил из ума. Вот почему мне всегда и во всем уступают.

Он пристально поглядел на Харлана:

— Ты тоже так думаешь?

В этот момент он был похож на маленькую сморщенную обезьянку.

Разрази меня Время! Он и впрямь безумен, со страхом подумал Харлан. Потрясение лишило его рассудка.

Мысль, что он заперт наедине с сумасшедшим, заставила Харлана испуганно отступить назад. Но он быстро опомнился. Безумен Твиссел или нет, он всего только дряхлый старик, и к тому же скоро наступит конец всему, даже безумию.

Скоро? А почему не сразу? Чем вызвана эта отсрочка?

— Ты не ответил мне, — вкрадчиво продолжал Твиссел. (Вот уже несколько минут в его руках не было привычной сигареты, но он, казалось, не замечал этого.) — Ты тоже считаешь, что я выжил из ума? Думаю, что да. Если бы ты считал меня своим другом, а не капризным, свихнувшимся стариком,



ты бы поделился со мной своими сомнениями. И тогда не было бы этой глупой выходки.

Харлан насупился. Оказывается, Твиссел считает, что спятил-то он, Харлан.

— Меня толкнули на это, — сердито буркнул он. — Я в здравом рассудке.

— Но ведь я же сказал тебе, что девушке ничто не грозит.

— А я, как последний глупец, поверил вам. Только дурак может поверить в справедливость и великодушие Совета по отношению к Технику.

— При чем тут Совет?

— Финжи знал все, это он донес на меня Совету.

— Как ты узнал об этом?

— Вырвал признание у Финжи под дулом болеизлучателя. Болеизлучатель помог ему забыть о разнице в наших званиях.

— Ты вот это сделал тем же излучателем? — Твиссел указал на шкалу Векометра, которой подтеки расплавленного металла придавали сходство с перекошенным гримасой лицом.

— Да.

— Натворил бед этот излучатель, ничего не скажешь. — Его тон стал более резким. — А ты знаешь, почему Финжи не принял мер сам, а послал донесение Совету?

— Потому что он ненавидел меня и хотел действовать наверняка. Ему нужна была Нойс.

— До чего же ты наивен! Если бы дело было только в Нойс, он без труда устроил бы себе союз с ней. И уж не Техник встал бы у него на пути. Этот человек ненавидел меня.

В его руках по-прежнему не было сигареты, отчего выпачканный табаком палец, которым он ткнул себя в грудь, казался голым до неприличия.

— Вас?

— Мой мальчик, что ты смыслишь в политике? Не каждому Вычислителю удастся стать членом Совета Времен. Финжи честолюбив. Он готов был добиваться этого поста любой ценой. Но я помешал ему, так как счел его эмоционально неуравновешенным. Сохрани меня Время, я только теперь понял, как я был прав тогда... Послушай, мой мальчик, он знал, что я тебе покровительствую. Он видел, как из рядового Наблюдателя я сделал тебя первоклассным Техником. Ты постоянно работал со мной. Как еще мог бы Финжи отомстить мне? Если бы ему удалось доказать, что мой любимчик виновен в страшном преступлении против Вечности, то это немедленно отразилось бы и на мне. Я был бы вынужден подать в отставку, и, как по-твоему, кто тогда занял бы мое место?

Привычным жестом он поднес руку в губам и, не обнаружив сигареты, посмотрел отсутствующим взглядом на промежуток между большим и указательным пальцем.

«Не так уж он спокоен, как притворяется, — подумал Харлан. — Да и можно ли оставаться спокойным в такой момент? Но для чего рассказывать мне всю эту чушь теперь, когда истекают последние минуты Вечности? — И снова его обожгла мысль: — Но когда же конец? Почему отсрочка?»

— Когда я недавно отпустил тебя к Финжи, — продолжал Твиссел, — у меня было предчувствие беды. Но в «Мемуаре Маллансона» говорилось, что ты отсутствовал весь последний месяц, а никакого другого предлога не подвернулось. К счастью для нас, Финжи перестарался.

— Каким образом? — устало спросил Харлан. Ему это было совершенно безразлично, но Твиссел говорил не умолкая, и легче было принять участие в разговоре, чем пытаться отключиться.

— Финжи озаглавил свое донесение «О непрофессиональном поведении Техника Эндрю Харлана». Он разыгрывал из себя истинного Вечного, бесстрастно и невозмутимо

выполняющего свой долг. Негодование он оставлял на долю Совета. К несчастью для себя, он не подозревал о твоём истинном значении. Ему даже в голову не пришло, что любое донесение, касающееся тебя, будет немедленно передано мне.

— И вы мне ничего не сказали?

— А как я мог? Я хотел оградить тебя от ненужных волнений накануне решающего момента. Я ждал, пока ты сам расскажешь мне о своих затруднениях.

Харлан недоверчиво скривил рот, но затем он вспомнил усталое лицо Вычислителя на экране видеофона, вспомнил его настойчивые вопросы. Это было вчера. Всего лишь вчера!

Ничего не ответив, он опустил глаза.

— Я сразу понял, — уже мягче продолжал Твиссел, — что Финжи намеренно толкает тебя на... опрометчивый шаг.

Харлан поднял голову.

— Вы знали об этом?

— Ты удивлен? Я давно знаю, что Финжи подкапывается под меня. Я уже старик, мой мальчик, и интриги для меня не новость. Если Вычислитель вызывает подозрения — нетрудно проследить за ним. Для этого существуют особые устройства, изъятые из Времени, которых ты не сыщешь даже в наших музеях. Среди них есть такие, о которых известно только Совету.

Харлан с горечью подумал о блокировке Колодцев Времени в 100000-м.

— На основании донесения Финжи и той информации, которую я получил из других источников, было нетрудно восстановить истину.

— А Финжи подозревал, что вы за ним шпионите? — неожиданно спросил Харлан.

— Возможно. Меня бы это не удивило.

Харлан вспомнил свои первые дни в 482-м. Финжи ничего не знал о проекте Маллансона, и необычный интерес Твис-

села к молодому Наблюдателю насторожил его. «Вы встречались прежде со Старшим Вычислителем Твисселом?» — спросил он как-то. Харлан припомнил, что в голосе Финжи звучало острое беспокойство. Уже тогда Финжи мог заподозрить Харлана в том, что он подослан к нему Твисселом. Так вот в чем источник его ненависти!

— Если бы ты сам пришел ко мне... — продолжал Твиссел.

— Прийти к вам? — не выдержал Харлан. — А как насчет Совета?

— Во всем Совете знал я один.

— И вы им так-таки ничего не сказали? — Харлан попытался придать своему голосу ироническую интонацию.

— Так-таки ничего.

Харлан почувствовал, что его лихорадит. Одежда душила его. Неужели этому кошмару не будет конца? Глупая, бессмысленная болтовня. Зачем? Во имя чего?

Почему не погибла Вечность? Почему не наступает желанный покой небытия? Разрази его Время, неужели он ошибся?!

— Ты все еще не веришь мне? — спросил Твиссел.

— А почему я должен вам верить? — снова взорвался Харлан. — Всего лишь сегодня утром весь Комитет в полном составе явился поглазеть на меня. Что привело их, если не донесение Финжи? Их заинтересовал чудной субъект, который нарушил законы Вечности, но расправу с которым приходилось откладывать на один день. Всего на день, пока не будет завершен проект. Они пришли позлорадствовать в ожидании завтрашнего дня.

— Мой мальчик, ты глубоко не прав. Их желание видеть тебя было вызвано простым любопытством. Члены Совета — всего-навсего люди с обычными человеческими слабостями. Они не могли присутствовать при отправлении

капсулы, им нельзя было поговорить с Купером — обо всем этом в мемуаре нет ни слова. Сохрани меня Время, как ты не понимаешь, что их разбирало любопытство. Ты был для них самой доступной частью проекта — вот почему они так разглядывали тебя.

— Я не верю вам.

— Но это правда.

— Да? А чем тогда были вызваны рассуждения члена Совета Сеннора о человеке, встречающем самого себя? Он явно знал о моих противозаконных вылазках в 482-е и о том, как я чуть было не встретил там самого себя. Он дразнил меня, хитроумно развлекаясь за мой счет.

— Сеннор? Тебя беспокоит Сеннор? Если бы ты только знал, что это за жалкая фигура! Он родился в 803-м Столетии. Его современники в угоду своим извращенным представлениям о красоте намеренно уродуют человеческие тела. Когда Сеннор был еще подростком, ему выщипали все волосы на теле.

Знаешь ли ты, как уродство влияет на человека? Оно разрушает его связи с предками и потомками. Ты почти не найдешь среди Вечных выходцев из этого Столетия — слишком уж они отличны от нас. За всю историю Вечности Сеннор — единственный, кто получил место в Совете.

Нетрудно догадаться, как все это отразилось на его психике. Неуверенность в завтрашнем дне — страшная вещь. Тебе, вероятно, и в голову не приходило, что член Совета может чувствовать себя неуверенно? Сеннору неоднократно приходилось выслушивать призывы к исправлению его Реальности, к уничтожению в ней тех самых обычаев, из-за которых он так резко выделяется среди нас. В один прекрасный день так и будет. И тогда он останется чуть ли не единственным таким уродом.

Он ищет утешения в философии. В качестве моральной компенсации он неизменно затрагивает в разговоре самые непопулярные или непризнанные точки зрения. Парадокс о человеке,

встречающем самого себя, — излюбленная его тема. Я уже рассказывал тебе, что он имел обыкновение предсказывать неудачу проекту. Сегодня за завтраком он дразнил нас, членов Совета, а не тебя. К тебе это не имело ни малейшего отношения.

Твиссел разгорячился. Увлечшись своим монологом, он забыл о том, где они находятся, забыл о нависшей катастрофе, он снова превратился в хорошо знакомого Харлану карлика с быстрой жестикуляцией и неловкими движениями. Он даже вытащил сигарету из нарукавного карманчика, но, впрочем, так и не закурил ее.

Внезапно он замолчал, резко повернулся и пристально посмотрел на Харлана, словно до его сознания только сейчас дошел смысл последних слов Техника.

— Ты сказал, что чуть было не встретил сам себя. Что это значит?

Харлан вкратце рассказал о своем приключении.

— Разве вы не знали об этом?

— Нет.

Последовавшие за этим несколько секунд тишины были для сжигаемого лихорадкой Харлана тем же, что глоток воды для умирающего от жажды.

— А что, если ты действительно встретил сам себя?

— Но ведь...

— Случайные отклонения всегда возможны, — не обращая на него внимания, продолжал Твиссел. — Если учесть, что число допустимых Реальностей бесконечно велико, ни о каком детерминизме не может быть и речи. Предположим, что в Реальности Маллансона, в предшествовавшем цикле...

— Разве циклы повторяются бесконечно? — не удержался от вопроса Харлан. Оказывается, способность удивляться не совсем еще атрофировалась в нем.

— А ты думал — только дважды? По-твоему, двойка — магическое число? За конечный промежуток биовремени может



осуществиться бесчисленное множество циклов. Точно так же, как можно, например, бесконечно водить карандашом по одной и той же окружности, но тем не менее описывать конечную площадь. В предшествующем цикле ты не встретился сам с собой. В теперешнем цикле в силу принципа статической неопределенности это событие стало возможным. При этом Реальность должна была измениться так, чтобы предотвратить эту встречу, и в новой, уже изменившейся Реальности ты послал Купера не в 24-е, а в...

— Но к чему все это? — вскричал Харлан. — Что вы хотите от меня? Ведь все уже кончено. Все! Оставьте меня. Слышите: оставьте меня в покое!

— Я хочу, чтобы ты понял свою ошибку. Я хочу, чтобы ты осознал всю глубину своего заблуждения.

— Я был прав. А если и нет, все равно уже поздно.

— Нет, не поздно. Выслушай меня. — Мягко, но настойчиво Твиссел продолжал уговаривать, упрашивать, умолять: — Тебе вернут твою девушку. Я обещал и еще раз подтверждаю свое обещание. Ни тебе, ни ей не причинят ни малейшего вреда. Я согласен дать тебе любые гарантии.

Харлан посмотрел на него широко раскрытыми глазами.

— Но ведь уже слишком поздно. Сделанного не вернешь.

— В том-то и дело, что еще не поздно. Надежда еще не потеряна. С твоей помощью мы можем добиться успеха. Но надо, чтобы ты захотел помочь, захотел «вернуть сделанное».

Харлан облизнул пересохшим языком потрескавшиеся губы. Твиссел свихнулся. Его разум не может примириться с неудачей... или... Неужели Совет действительно знает что-то, неведомое остальным?

Знает ли? Неужели есть средство противостоять приговору Изменения Реальности? Неужели можно остановить Время или обратить его вспять?

— Но ведь вы сами заманили меня в пультавую, где я, по вашему мнению, был совершенно беспомощен, и держали меня там взаперти, пока все не было кончено.

— Ты боялся, что не выдержишь напряжения, что у тебя не хватит сил довести свою роль до конца.

— Это была угроза.

— Я понял тебя буквально. Прости меня. Ты должен мне помочь.

Итак, они снова вернулись к исходной точке. Его помощь необходима. Кто из них сошел с ума? Он? Твиссел? Есть ли смысл в безумии? Или хоть в чем-нибудь?

Совет нуждается в нем. Чего только они не наобещают ему сейчас: Нойс, звание Вычислителя, все что угодно. Но что получит он, когда спасет их? Нет, во второй раз его уже не одурачат!

— Нет, — решительно ответил он.

— Тебе вернут Нойс.

— Хотите сказать, что Совет нарушит законы Вечности, когда минует опасность? Не верю.

(К чему все это? Разве можно спасти Вечность?)

— Совет ничего не узнает.

— Неужели вы захотите стать преступником? Честнее и благороднее вас я не встречал человека. Всю свою жизнь вы посвятили Вечности. Как только минует опасность, вы подчинитесь закону. Вы просто не сможете поступить иначе.

Щеки Твиссела покрылись красными пятнами. Его старческое лицо уже не казалось мудрым и властным; оно выражало только странную печаль.

— Я сдержу слово и нарушу закон по причине, о которой ты даже не подозреваешь, — медленно произнес Твиссел. — Я не знаю, сколько еще просуществует Вечность. Может быть, месяцы, а может быть, считанные часы. Но я уже потратил так много времени, пытаюсь образумить тебя, что потрачу еще немного. Об одном прошу — выслушай меня.

Харлан замялся. Затем, решив, что спорить бесполезно, он устало произнес:

— Говорите.

— Много раз до меня доходили слухи, — начал свой рассказ Твиссел, — что я появился на свет глубоким стариком, что я набрался мудрости у Кибермозга, что даже во сне я не расстаюсь с карманным анализатором, что вместо крови по моим жилам течет смазочное масло для счетных машин, в котором плавают крохотные перфокарты, что я — не человек, а искусно сделанный робот.

То и дело мне приходится выслушивать подобные бредни, и, сказать по правде, я даже чуть-чуть горжусь ими. Может быть, в глубине души я и сам верю в них. Недаром говорят, что я выжил из ума. Смешно и глупо, дожив до седых волос, верить в подобные выдумки, но что поделаешь, они облегчают жизнь.

Ты удивлен? Да, я, Лабан Твиссел, Старший Вычислитель, Старейшина Совета Времен, стремлюсь облегчить свою жизнь.

Ты никогда не задумывался, почему я курю? Вечные не курят, да и большинство Времян тоже. Мне иногда представляется, что это просто жалкий бунт, мелкая месть за провал большого восстания...

Нет, нет, со мной все в порядке. Одна-две слезинки мне не повредят. Я не притворяюсь, поверь мне. Просто я давно не вспоминал об этом. Грустная вещь — воспоминания.

Как и у тебя, все началось с женщины. Такое совпадение не случайно; если хорошенько подумать — оно почти неизбежно. Все мы, променявшие радости семейной жизни на рулончики перфолент, подвержены этой инфекции. Вот почему Вечность вынуждена принимать такие строгие меры предосторожности. И наверно, по той же причине Вечные то и дело так изобретательно нарушают законы.

Та женщина — я помню ее как живую. Должно быть, глупо так цепляться за воспоминания. Ведь я почти ничего не помню о том биовремени. От моих бывших коллег сохранились лишь имена в архивах; Изменения, которые я рассчитывал (все, кроме одного), — только номера в катушках памяти Кибермозга. А ее я помню. Впрочем, как раз ты, вероятно, сможешь понять меня.

Много лет я просил разрешения на союз, но получил его, только став Младшим Вычислителем. Она оказалась девушкой из этого же Столетия, из 575-го. До получения разрешения я, как водится, и в глаза ее не видел. Она была умна и добра, хотя ее нельзя было назвать красивой или хотя бы хорошенькой. Но ведь и я даже в молодости (а я был молод — не верь легендам) не отличался красотой. Мы отлично ладили друг с другом, и не будь я Вечным, я был бы счастлив назвать ее своей женой. Сколько раз повторял я ей эти слова! Они льстили ее самолюбию, но это действительно было правдой. Вечные вынуждены встречаться со своими женщинами лишь в строгом соответствии с Расчетами, и мало кому из них выпадает на долю такая удача.

В той Реальности ей было суждено умереть молодой. Я смотрел на это философски. В конце концов именно краткость ее жизни делала возможным наш союз.

Стыдно вспомнить, но в самом начале ее близкая смерть не слишком огорчала меня. Но так было только в самом начале.

Я проводил с ней все время, отпускаемое мне Инструкциями, боясь упустить хотя бы минуту, бесстыдно пренебрегая работой, забывая про еду и сон. Даже в самых смелых мечтах я не мог представить, что женщина может быть настолько мила и привлекательна. Я полюбил ее. Мне нечего к этому прибавить. Мой опыт в любви ничтожен, а знания, которые приобретаешь, подглядывая в Хроноскоп за Временами, стоят немногого. Думаю все же, что я действительно любил ее.

Из простого удовлетворения чувственных желаний наша связь выросла в огромное, всепоглощающее чувство. И тогда неизбежность ее смерти нависла надо мной подобно катастрофе. Я рассчитал ее Судьбу. Я не обратился к Расчетчикам. Всю работу я проделал сам. Пусть это не удивляет тебя. Да, я нарушил традиции, я погрешил против своего звания, но все это бледнеет по сравнению с преступлениями, которые я совершил потом.

Да, да, я преступник. Я — Старший Вычислитель Лабан Твиссел.

Трижды наступал и проходил момент биовремени, когда ничтожное вмешательство с моей стороны могло изменить ее личную судьбу и спасти ее. Разумеется, я знал, что ни одно Изменение, вызванное эгоистическими мотивами, никогда не будет одобрено Советом. Все равно я начал чувствовать себя ее убийцей.

Потом она забеременела. И снова я нарушил свой долг, не приняв никаких мер. Видишь ли, я сам рассчитал ее Судьбу, приняв во внимание наши встречи, и знал, что вероятность беременности для нее довольно велика. Как ты, возможно, знаешь, а может быть, не знаешь, связи Вечных с женщинами из Времени то и дело, несмотря на все предосторожности, приводят к подобным неприятностям. Все бывает. Но так как Вечным нельзя иметь детей, мы быстро и безболезненно ликвидируем последствия.

Но она так радовалась тому, что станет матерью. У меня не хватило духу огорчить ее, лишит ее этого счастья. Из Расчета Судьбы я знал, что она умрет до родов, и оправдывал этим свое бездействие.

Она часами рассказывала мне, какое это счастье чувствовать в себе трепет новой жизни, а я сидел рядом с ней и пытался выдавить улыбку. А затем случилось нечто совершенно непредвиденное. Она родила до срока...

Неудивительно, что ты на меня так посмотрел. У меня был ребенок, настоящий ребенок, мой собственный. Никто из Вечных не может сказать этого о себе. Но и это неслыханное нарушение законов — пустяк по сравнению с тем, что я совершил позднее.

Рождение ребенка было для меня полной неожиданностью. В этих вопросах мой жизненный опыт был крайне мал.

В панике бросился я к Расчету Судьбы и обнаружил, что проглядел маловероятную «вилку». Профессиональный Расчетчик сразу бы заметил ее. Я был наказан за свою чрезмерную самонадеянность.

Но что я мог поделать?

Убить ребенка? Его матери оставалось жить лишь две недели, и я решил: пусть они проживут этот срок вместе. Разве это так уж много — две недели счастья?

Расчет не солгал. Ровно через две недели она умерла. День, час и причина смерти — все было известно заранее. И то, что я целый год уже знал об этом, только усугубляло мое горе. Инструкция позволила мне провести с ней последние минуты. До самого конца я держал ее за руку. Другой рукой я обнимал своего сына.

Я сохранил ему жизнь. Почему ты так вскрикнул? Какое право ты имеешь осуждать меня?

Откуда тебе знать, что испытывает отец, держа на руках своего сына — крохотную частицу собственной жизни? Пусть у меня вместо сердца счетная машина, но я-то знаю!

Да, я сохранил ему жизнь. Что значило для меня еще одно преступление? Я поместил его в воспитательный дом и часто навещал (в строгой хронологической последовательности через определенные промежутки биовремени), оплачивая все расходы по его содержанию.

Так прошло два года. То и дело я проверял Расчет Судьбы своего сына (это нарушение вошло у меня в привычку) и каж-

дый раз с удовольствием убеждался, что вредные эффекты отсутствуют с точностью до 0,00001. Мальчик научился ходить и лепетать несколько слов. Но никто не учил его называть меня «папой». Я не знаю, какие догадки в отношении меня строили Времяне, заведовавшие этим домом. Но они брали мои деньги и ни о чем не спрашивали.

Через два года на рассмотрение Совета Времен был вынесен проект Изменения, которое краешком захватывало 575-е. Незадолго до этого меня произвели в Вычислители. Детальная разработка проекта была поручена мне. Я гордился своим повышением. Возможность самостоятельно рассчитать Изменение привела меня в восторг.

Но к моей радости примешивалась озабоченность. В текущей Реальности мой сын был незванным пришельцем. В новой Реальности он не должен был иметь Аналогов. Мысль о том, что ему предстоит перейти в небытие, приводила меня в отчаяние.

Я разработал проект, который мне тогда казался безукоризненным. Но я поддался искушению. Заранее уверенный в ответе, я все же еще раз проделал Расчет Судьбы моего сына в новой Реальности.

А затем я провел сутки в своем кабинете без еды и сна, до изнеможения повторяя этот Расчет в тщетной надежде отыскать в нем ошибку. Но ошибки не было.

Утром я должен был вручить свои рекомендации Совету. Вместо этого я, пользуясь приближенным методом, наскоро разработал для себя Инструкцию и вышел во Время в точке, отстоящей от момента рождения моего сына на тридцать с лишним лет.

Ему было тридцать четыре года, столько же, сколько и мне тогда. Я представился ему в качестве дальнего родственника его матери. О своих родителях он ничего не знал; никаких воспоминаний детства у него не сохранилось.

Он работал авиационным инженером. В 575-м существовало много способов воздушных сообщений (так же, как и в теперешней Реальности). У него была интересная работа, он был уважаемым и преуспевающим членом общества. Его жена была очаровательной женщиной, но детей у них не было. В новой Реальности, где мой сын не должен был существовать, аналог этой женщины никогда не выйдет замуж. Все это я знал давно. Я знал, что Реальность не пострадает, иначе я не смог бы оставить своего сына в живых. Все-таки я не был законченным негодяем.

Целый день я не отходил от своего сына. Любезно улыбаясь, мы беседовали на разные отвлеченные темы. Когда время, отпущенное мне Инструкцией, истекло, мы сухо простились. Но, прикрываясь маской равнодушия, я жадно впитывал каждый его жест, каждое слово, пытаюсь навсегда сохранить их в своей памяти. На следующий день (по биовремени) эта Реальность должна была прекратить свое существование.

Как мне хотелось посетить заодно и тот отрезок Столетия, когда еще была жива моя жена, но у меня не оставалось ни секунды. Да и не знаю, хватило бы у меня мужества хоть издали взглянуть на нее.

Возвратившись в Вечность, я провел еще одну бессонную ночь. Трудно описать, какая борьба шла в моей душе. Но чувство долга победило. С опозданием на сутки я вручил свои рекомендации Совету.

Твиссел понизил голос до шепота и умолк. Сгорбившись, он сидел совершенно неподвижно, уставясь в какую-то точку на полу, и только руки его медленно сжимались и разжимались.

Не дождавшись продолжения, Харлан тихо кашлянул. Ему стало жаль старика.

— И это все? — спросил он после долгой паузы.

— Нет, хуже... гораздо хуже, — прохрипел Твиссел. — У моего сына в новой Реальности оказался Аналог. В четырех-



летнем возрасте после полиомиелита он стал паралитиком. Сорок два года в постели при обстоятельствах, не позволяющих применить к нему технику регенерации нервов, открытую в 900-м. Я бессилён спасти его или хотя бы безболезненно окончить его мучения.

Эта Реальность все еще существует. Мой сын все еще там. Я один во всем виноват. Это я убил его мать и сделал его калекой. Я сам рассчитал это Изменение и отдал приказ совершить его. Много раз я нарушал законы ради него или ради его матери, но мне всегда будет казаться, что, исполнив свой долг и сохранив верность клятве Вечного, я совершил самое большое и единственное злодеяние за всю свою жизнь.

Харлан молчал, не находя слов.

— Но теперь-то ты понимаешь, почему я так близко принял к сердцу твою историю, почему я хочу, чтобы ты и Нойс были счастливы? — продолжал Твиссел. — Вечности это не повредит, а для меня, быть может, явится искуплением.

И вдруг Харлан поверил ему.

Сжав голову кулаками, он упал на колени и медленно раскачивался, не находя выхода отчаянию.

Подобно библейскому Самсону, он одним ударом разрушил свой храм. Он должен был спасти Вечность — и погубил ее; он мог обрести Нойс — и навсегда ее потерял.

Глава 15

В поисках Купера

ТВИССЕЛ тряс Харлана за плечи, настойчиво окликаая его по имени:

— Харлан! Харлан! Во имя Вечности, будь мужчиной.

Харлан медленно выбирался из трясины отчаяния.

— Что же нам теперь делать?

— Только не падать духом. Ни в коем случае не опускать руки. Для начала выслушай меня. Отрешись от своей профессиональной точки зрения на Вечность и попробуй взглянуть на нее глазами Вычислителя. Все гораздо сложнее, чем кажется на первый взгляд. Когда ты совершаешь во Времени какую-то вариацию и тем самым вызываешь Изменение Реальности, то Изменение наступает сразу. Почему?

— Потому что вариация сделала Изменение неизбежным, — слабым голосом ответил Харлан. Его все еще трясло как в лихорадке.

— Разве? Ты ведь можешь вернуться назад и уничтожить все следы этой вариации. Можешь или нет?

— Наверно, могу. Но мне никогда не приходилось делать этого. Я даже не слышал о таких вещах.

— Совершенно верно. Поскольку мы не отказываемся от своего намерения произвести Изменение, оно протекает согласно нашим планам. Здесь же мы имеем дело с обратным

случаем. Ненамеренная вариация. Ты послал Купера не в то Столетие, и теперь мы хотим во что бы то ни стало исправить эту ошибку и вернуть Купера обратно.

— Да, но как это сделать?

— Еще не знаю, но это возможно. Если бы это было невозможно, то вариация была бы необратима; Изменение произошло бы сразу. Но Изменение пока не наступило. Мы все еще находимся в Реальности «Мемуара Маллансона». Это означает, что вариация обратима и будет обращена.

— Что?!

Харлану казалось, что он снова погружается в бурлящую бездонную пучину бредовых кошмаров.

— Несомненно, существует какой-то способ замкнуть круг во Времени, и вероятность того, что мы сумеем найти этот способ, по-видимому, очень велика. Иначе наша Реальность уже исчезла бы. Пока она существует, мы можем быть уверены, что идем по правильному пути. Если в какой-то момент я или ты придем к ложным выводам, если вероятность замкнуть круг станет меньше определенной критической величины, Вечность перестанет существовать. Тебе это понятно?

В этом Харлан был не слишком уверен. Впрочем, он не особенно старался что-либо понять. Он медленно поднялся с колен и, дотащившись до кресла, бессильно упал в него.

— Вы думаете, что мы сможем вернуть Купера назад?

— ...и послать его в нужное Время. Захватим его в момент выхода из капсулы, и он попадет в 24-е Столетие постаревшим на несколько биочасов, от силы на несколько биодней. Разумеется, это тоже будет вариацией, но, к счастью, незначительной. Реальность будет поколеблена, но не погибнет.

— Но как мы найдем его?

— Мы знаем, что это возможно, иначе Вечность бы уже не существовала. Что касается того, как это сделать, то как

раз здесь мне необходима твоя помощь; поэтому-то я так стремлюсь привлечь тебя на свою сторону. Ты ведь у нас специалист по Первобытным Временам. Вот ты и скажи мне, что надо делать.

— Не могу, — простонал Харлан.

— Нет, можешь, — настаивал Твиссел.

Его голос снова зазвучал бодро, казалось, он даже помолодел. Глаза его загорелись упоением битвы, и он размахивал зажженной сигаретой, как копьем. Даже для Харлана, которого пережитые потрясения сделали почти бесчувственным, было очевидно, что Твисселом овладел азарт борьбы и он упивается этим чувством.

— Попробуем восстановить ход событий, — говорил Твиссел. — Вот пульт. Ты стоишь около него и ждешь сигнала. Пора. Ты включаешь контакт и в то же время переводишь рычаг на несколько Столетий назад. На сколько?

— Не знаю. Я же сказал вам: не знаю!

— Ты-то, может быть, и не знаешь, но мышцы твои должны помнить. Становись сюда к пульту и положи руку на контакт. Возьми себя в руки, мой мальчик. Иди сюда. Так. Стань вот здесь. Ты ждешь сигнала. Ты ненавидишь меня, ненавидишь Совет, ненавидишь Вечность. Твое сердце изнывает от тоски по Нойс. Вернись мысленно к этому мгновению. Попробуй пережить его еще раз. Теперь я пушу секундомер. Я даю тебе одну минуту, чтобы войти в роль. Затем в нулевой момент рвани правой рукой рычаг в точности так, как ты сделал это прежде, и убери руку. Не возвращай рычаг назад. Приготовился?

— Не думаю, чтоб у меня получилось.

— Он не думает!.. Святое Время, да у тебя нет выбора! Или ты знаешь другой способ вернуть свою девушку?

Выбора действительно не было. Усилием воли Харлан заставил себя подойти к пульту, и как только он это сделал,

недавние чувства снова захлестнули его. Ему не пришлось искусственно вызывать их. Они сами нахлынули на него, стоило ему только повторить знакомое движение. Красная стрелка секундомера двинулась по циферблату.

«Может быть, последняя минута жизни», — отвлеченно подумал он.

Минус тридцать секунд.

«Больно не будет. Ведь это не смерть», — мелькнула мысль.

Он решил думать только о Нойс.

Минус пятнадцать секунд.

Нойс!

Левая рука потянулась к контакту.

Минус двенадцать секунд.

Контакт!

Начала подниматься правая рука.

Минус пять секунд.

Нойс!

Правая рука... НОЛЬ... рывком рванула рычаг на себя.

Тяжело дыша, Харлан отскочил в сторону.

Твиссел стремительно бросился к прибору и нагнулся над шкалой.

— Двадцатое Столетие, — сказал он, — точнее, девятнадцать целых тридцать восемь сотых.

— Не знаю, — сдавленным голосом выговорил Харлан, — я старался как можно точнее воспроизвести свои ощущения, но все было немного иначе. Я знал, что я делаю, и в этом вся разница.

— Понимаю, — ответил Твиссел. — Возможно, что ты ошибся. Будем считать наш опыт первым приближением.

Он замолчал, мысленно произведя какие-то расчеты, начал было вытаскивать карманный анализатор, но передумал и засунул его обратно.

— Разрази Время все эти десятичные знаки! Примем вероятность того, что ты заслал его во вторую четверть двадцатого Столетия, равной 0,99. Ну, скажем, куда-нибудь между 19,25 и 19,50. Хорошо?

— Не знаю.

— Ладно, теперь слушай меня внимательно. Я принимаю решение вести поиски только в этом отрезке Времени, исключив все остальные. Если я ошибусь, мы потеряем последнюю возможность замкнуть круг во Времени, и Вечность исчезнет. Само по себе это решение уже является Минимальным необходимым воздействием, МНВ, которого достаточно, чтобы вызвать Изменение. Теперь я принимаю решение. Я решаю твердо и бесповоротно...

Харлан осторожно огляделся вокруг, словно Реальность вдруг сделалась такой зыбкой, что могла рухнуть от резкого поворота головы.

— Я абсолютно уверен в существовании Вечности, — сказал он.

Своим спокойствием Твиссел настолько заразил Харлана, что он произнес эти слова твердым голосом (во всяком случае, так ему показалось).

— Значит, Вечность еще существует, — сухо и деловито сказал Твиссел, — и следовательно, мое решение верно. Здесь нам больше нечего делать. Я предлагаю перейти в мой кабинет, а сюда пустим членов Комитета. Пусть себе болтаются по залу, если им это доставляет удовольствие. Им незачем что-либо знать. Они думают, что проект благополучно завершен. Если мы потерпим неудачу, они никогда об этом не узнают. И мы тоже.

Твиссел внимательно осмотрел со всех сторон свою сигарету и начал:

— Вопрос вот в чем: что предпримет Купер, когда обнаружит, что попал не в то Столетие?

— Понятия не имею.
 — Ясно одно: он смысленный парнишка, неглупый и с воображением. Как ты считаешь?
 — Ясное дело, ведь он Маллансон.
 — Вот именно. И он уже задумывался над возможностью ошибки. Помнишь, один из его последних вопросов: а вдруг он попадет не в то Время?

— Ну и что же? — Харлан не имел ни малейшего представления, куда клонит Твиссел.
 — Следовательно, внутренне он подготовлен к такой возможности. Он попытается что-то предпринять, связаться с нами, облегчить нам поиски. Помни, что часть своей жизни он был Вечным. Это очень существенно.

Твиссел выпустил колечко дыма и, разбив его Пальцем, внимательно следил, как синие струйки свивались в маленькие клубочки.

— Для Купера нет ничего необычного в идее послать сообщение через сотни Столетий. Он вряд ли без борьбы примирится с тем, что безвозвратно затерян во Времени. Он ведь знает, что мы будем искать его.

— Но, не имея капсулы, за семь веков до создания Вечности как он может хоть что-то сообщить нам? — спросил Харлан.

— Множественное число здесь ни к чему, Техник. Не нам, а тебе. Ты наш специалист по Первобытной Эпохе. Ты обучал Купера. Естественно, он придет к выводу, что только ты сможешь разыскать его следы.

— Какие следы?
 Твиссел взглянул на Харлана, его пронизательное старческое личико лучилось морщинами.

— С самого начала мы собирались оставить Купера в Первобытной Эпохе. У него нет защитной оболочки в виде Поля биовремени. Вся его жизнь как бы вплетена в ткань Времени,



Extra Money—Hosts of Friends—Loads of Fun Within Your Reach

HAPPY DAYS are in store for you if you will only act on this suggestion! Cheery evenings playing catchy music alone or with sweetheart, wife or sister; proud moments as center of interest at gatherings; nights of joy making \$5 to \$25 for work that is "play."
 The Deagan Xylorimba is your Opportunity! Wonderful for home, in demand at dances and entertainments, yet easiest of all instruments to play. No teacher necessary—you actually play simple melodies the very first day even if you cannot read a note of music right now!
Earns \$60 a Week — Ralph Smith, Chicago, says: "Played 20 minutes at wedding. Received \$20." L. E. Hallmann, Reading, Pa., writes: "Made \$300 in 5 weeks, spare time. Had never played instrument before."
SEND FOR BIG FREE BOOK! Our new book tells all about the delightful lessons furnished with each instrument; the five-day trial that removes risk; the wonderful Deagan easy-payment plan. No obligation—simply fill in and mail the coupon.

J. C. Deagan, Inc., Dept. 6453, 1770 Berceau Ave., Chicago
 Send me, without obligation, full details of Free Trial offer and easy-payment plan on the Deagan Xylorimba.
 Name _____
 Address _____

ARMATURE REWINDING

Complete rewinding to original factory specifications. All work **unconditionally guaranteed**. 24 hour service. Get our new low prices for armatures for vacuum cleaners, electric fans, portable electric drills as well as automotive generators and starters for all cars and motorcycles. Winger rolls for all washing machines. Special Renewed vacuum cleaners—Hoover, Premier—Duplex, Royal, Eureka, etc.—guaranteed one year—\$4.75 and up. Attachments and parts for all makes. Write quick for FREE folder and price list.

Dealers—Agents—Get Our Money-Making Plant!
RE-NEW SWEEPER CO.
 Factory—2260 Gratiot Avenue, Detroit, Michigan

Cleaner armatures \$1.65 ea. 6 or more at \$1.50 ea.

DO YOU WANT a new business profession of your own, with all the trade you can attend to? Then become a foot correctionist, and a few weeks earn big income in service fees,—not medical or chiropody—easy terms for home training, no further capital needed, no goods to buy, no agency. Established 1894. Address Stephenson Laboratory, 1 Back Bay, Boston, Mass.

SPECIAL LOW PRICES NOW!
 You Can Still Save \$500.00 or More
 Complete Modern Homes only
\$416.00 to \$1695.00

READY CUT Sterling HOMES
 EXTRA VALUE

Only 25¢ for Full Color Catalog

FREIGHT PAID. Price includes: Thermofill insulation, Spring Bronze Weather Stripping, Built-in Ironing Board, Bathroom Cabinet, Attractive 1-panel Doors, with latest hardware. Also Nails, Paint, Lath, Shingles, etc. Build it yourself. Detailed Plans Furnished. Send 25¢ today for catalog in full color. 80 good, practical

SIX JIG SAW PUZZLE
BIGGEST BARGAIN EVER OFFERED
ONLY \$1
 4 pcs.: 1/8" x 9" x 12" 3-Ply Basswood panel. 4 Beautiful Colored Pictures: 9 x 12. 2 pcs.: 1/8" x 12" x 16" 3-Ply Basswood panel. 2 Beautiful Colored Pictures: 12 x 16. 1/4-lb. pkg. moisture-proof glue—1 doz. jig saw blades specially made for Puzzle Sawing. Eight-page folder of instructions on how to make Jig Saw Puzzles.

Big 60-Page Catalog E—full of bargains
 Home woodworking book—color illustrations—Inlay band scroll patterns—blue prints—various wood grains, crotch quartered, burl, fiddleback, plain sawn, etc.—tells how to work woods natural—foreign woods—17 blue prints of articles you can make—desks, tables, book shelves, etc. Send for it today! 10c, or FREE with \$1.00 or more order.

CRAFTSMAN WOOD SERVICE COMPANY
 7364 Vincennes Ave. Chicago

\$1.49 Jig Saw
 Plus 12 assorted blades
 Equipped with V-pulley for your treadle or motor. 15" long—9" high. 6 1/2" table. All metal construction. Sent postpaid on receipt of \$1.49. C.O.D. \$1.74, outside U.S.A. \$1.84. FREE booklet "Make Your Own Jig Saw Puzzles" with every saw.
SPECIAL OFFER: Complete Jig Saw Puzzle Outfit, including saw and booklet as above, (2) four pieces of 1/2" bass plywood large enough for a 200 piece puzzle, (3) four full color picture jig saw blades of special design for puzzle making—postpaid \$2.49, C. O. D., \$2.74, outside U. S. A. \$2.84.
J. & H. Metal Products Co., 486 St. Paul St., Rochester

A New CURVED
 DRAFTSMEN - METAL & WOOD WORKERS -
 Forms any irregular curve perfectly. No guesswork, hinks, files or sand paper.
 3 Sizes: 8"-\$2.00, 12"-\$2.50, 16"-\$3.00 at your local dealer or direct. Write for free description.
WADE INSTRUMENT COMPANY 2274-A BROOKLYN STATION, CLEVELAND
COMPLETE ELECTRIC SODERING KIT Only \$1.00
 Electric soldering iron, cord, large bundle of solder. All steel brush for cleaning. Applier for soldering paste. Set of 4 chisels. VALUE ONLY \$1.00.
 Heats quickly. Fits smallest openings. Genuine nichron element. Soldering iron, professional type. Guarantee on heating element. cheerfully refunded if not satisfied. Send stamps, coin or dollar. C. O. D. 12c extra. Order of this offer withdrawn shortly.
L. B. ALLEN CO., 6766 Bryn Mawr Av., C.

Mathematics Made Easy
ROPP'S CALCULATOR
 AND SHORT-CUT ARITHMETIC
 Shows the Answer as Quickly as a Watch shows the Time. Problems likely to occur in Office, Store, Shop, Bank, Factory.
Over 2,000,000 Sold
 Explains and simplifies principle in Arithmetic, Mechanics and Mensuration.
PRICES POSTPAID
 Desk Size, Flexible Keratol Binding.
 Pocket Size, Art Leather Binding.
 Pocket Size, Cloth Binding.
POPULAR MECHANICS PRESS
 Room P-3 200 E. Ontario St. Chicago

Handbook for Farmers
 861 discoveries by practical farmers, telling how to repair or improve the various devices and machines about a farm or garden. 683 illustrations. "The Remarkable Book Ever Published for Farmers," says authority. **Send No Money.** When the postman delivers the book to you, hand him \$1 plus the few cents postage.

и точно так же вплетены в эту ткань любые предметы, знаки или сообщения, которые он мог оставить для нас. Я не сомневаюсь, что, когда вы изучали 20-е Столетие, вы пользовались какими-нибудь специальными источниками. Документы, архивные материалы, пленки, справочники, любые подлинные материалы, датированные той Эпохой.

— Разумеется.

— Он изучал их вместе с тобой?

— Да.

— Не было ли среди этих материалов таких, которые пользовались бы особым твоим расположением? Материалов, в отношении которых Купер мог бы рассчитывать, что ты очень хорошо с ними знаком и легко обнаружишь в них малейшее упоминание о нем?

— Теперь я понимаю, к чему вы клоните, — сказал Харлан и задумался.

— Так что же? — нетерпеливо спросил Твиссел.

— Почти наверняка — это мой еженедельник. Еженедельные журналы пользовались большой популярностью в 20-м Столетии. У меня есть почти все выпуски одного из них начиная с начала 20-го века и почти до конца 22-го.

— Отлично. Как ты думаешь, каким способом Купер мог бы поместить свое сообщение в этот еженедельник? Помни, ему известно, что ты читаешь этот журнал и хорошо знаком с ним.

— Не знаю. — Харлан покачал головой. — Эти журналы отличались крикливым и манерным стилем. Их содержание никогда не блистало полнотой и объективностью и, как правило, носило случайный характер. Полагаться на то, что они напечатают определенное сообщение и к тому же в нужном виде, почти невозможно. Любое событие могло быть искажено до неузнаваемости. Даже если бы Куперу удалось получить работу в редакции, а это маловероятно, нельзя поручиться,

что его заметка минует многочисленных редакторов без купюр и изменений. Я не вижу такого способа, Вычислитель.

— Заклинаю тебя Вечностью, подумай как следует! Сосредоточься на проблеме еженедельника. Представь, что ты — Купер и что ты в 20-м Столетии. Ты обучал его, Харлан. Ты формировал его мышление. Так что же он предпримет? Как он заставит журнал напечатать его сообщение, не изменив в нем ни единого слова?

Харлан широко раскрыл глаза:

— Реклама!

— Что? Что?

— Реклама. Платное объявление, которое печатается в точности так, как этого хочет заказчик. Мы с Купером несколько раз обсуждали вопросы, связанные с рекламой.

— Ах да, да! Что-то в таком духе было в 186-м.

— Ни одно Столетие не может сравниться в этом отношении с 20-м. Это было время наивысшего расцвета рекламы. Уровень культуры...

— Возвратимся к этому рекламному объявлению, — торопливо прервал его Твиссел. — Каким оно может быть?

— Хотел бы я знать...

Твиссел уставился на горящий кончик своей сигареты, словно ища в нем искорку вдохновения.

— Он не может действовать открыто. Он не может написать: Купер из 78-го Столетия заброшен в 20-е и вызывает Вечность...

— Почему вы так уверены?

— Совершенно невозможно. Подобное сообщение, опубликованное в 20-м Столетии, еще вернее разорвало бы Маллансоновский круг, чем ошибочное действие с нашей стороны. Но мы еще здесь — следовательно, за всю свою жизнь в текущей Реальности 20-го Столетия Купер не сделал ни одного ложного шага.

— А кроме того, — сказал Харлан, уводя разговор в сторону от всей этой круговой казуистики, которая, казалось, совершенно не смущала Твиссела, — кроме того, ни одна редакция не согласилась бы на публикацию объявления, которое показалось бы ей безумным или бессмысленным. Они заподозрили бы мошенничество или еще что-нибудь столь же незаконное и побоялись бы связываться. Кстати, поэтому же Купер не мог написать свое объявление на Межвременном языке.

— Да, идея должна быть тонкой и хитроумной, — задумчиво проговорил Твиссел. — Ему, вероятно, пришлось прибегнуть к иносказаниям. Это объявление должно казаться современникам вполне обычным. Без сучка и задоринки. И в то же время в нем должно содержаться нечто, совершенно очевидное для нас. Какая-нибудь деталь, которую мы заметим с первого взгляда, потому что искать это объявление придется среди тысяч ему подобных. Харлан, как по-твоему, они дорого стоили?

— Крайне дорого.

— А у Купера наверняка не густо с деньгами. И кроме того, оно все равно должно быть небольшим во избежание излишних подозрений. Подумай, Харлан, как велико оно может быть?

— Полколонки, — показал руками Харлан.

— Колонки?

— Видите ли, эти журналы печатались на бумаге. Текст располагался колонками.

— Да, да. У меня книги всегда ассоциируются только с пленками... Ну вот, мы получили еще одно приближение. Нам следует искать рекламное объявление на полколонки, которое с первого взгляда покажет нам, что его поместил человек из более позднего Столетия, но в котором люди 20-го века не увидели ничего странного или подозрительного.

— А что, если я не найду его? — спросил Харлан.

— Обязательно найдешь. Вечность ведь существует, не так ли? Пока она существует, мы на верном пути. Кстати, скажи мне, когда ты занимался с Купером, тебе не попадалось похожего объявления? Не было чего-нибудь хоть на секунду остановившего твой взгляд каким-то внутренним несоответствием?

— Нет.

— Мне не нужны мгновенные ответы. Подумай минут пять, потом отвечай.

— Что толку думать. Когда я просматривал эти журналы вместе с Купером, его еще не было в 20-м веке.

— Мой мальчик, для чего у тебя голова? Послав Купера в 20-е, ты произвел вариацию. Это еще не Изменение, вариация не является необратимой. Но существуют изменения с малой буквы, микроизменения, как их называют при Вычислениях. В то же самое мгновение, в которое Купер был послан в 20-е, в соответствующем выпуске журнала появилось это объявление. Твоя собственная Реальность претерпела микроизменение в том смысле, что ты с большей вероятностью остановил бы свой взгляд на странице с объявлением, чем на странице без объявления. Ты понял?

И снова у Харлана голова пошла кругом от той легкости, с которой Твиссел пробирался сквозь джунгли «парадоксов» Времени. Он растерянно покачал головой.

— Не припоминаю ничего похожего, сэр.

— Ну что ж, оставим это. Где ты хранишь свою коллекцию?

— Я воспользовался особым положением Купера и построил специальную библиотеку в Секции Два.

— Чудесно, — ответил Твиссел, — пошли туда. Немедленно.

Войдя в библиотеку Харлана, Твиссел долго и удивленно рассматривал старинные переплетенные тома и затем снял один

из них с полки. Книги были так стары, что непрочную бумагу пришлось пропитать специальным составом; в неловких руках Вычислителя хрупкие страницы разламывались с легким треском.

Харлан поморщился как от боли. В другое время он велел бы Твисселу держаться подальше от полок, будь он хоть трижды Старшим Вычислителем.

Твиссел напряженно разглядывал хрустящие страницы, медленно и беззвучно шевеля губами.

— Так это и есть тот самый английский язык, о котором столько толкуют лингвисты? — спросил он, постучав пальцем по странице.

— Да, английский, — пробормотал Харлан.

Твиссел поставил том на полку.

— Громоздкая и неудобная штука.

Харлан пожал плечами. Конечно, в большинстве Столетий, охватываемых Вечностью, в ходу были фильмокниги; там, где технический прогресс шагнул еще дальше, применяли запись на молекулярном уровне. Все же книги и печать не были чем-то неслыханным.

— Печатать книги было проще и дешевле, чем изготавливать пленки, — ответил он.

Твиссел потер рукой подбородок.

— Возможно. Приступим к поискам?

Он снял с полки другой том и, открыв его на первой попавшейся странице, принялся настойчиво ее разглядывать. «Что это он делает? — подумал Харлан. — Неужели он рассчитывает, что ему сразу же повезет?»

Очевидно, догадка Харлана была верной, потому что Твиссел, встретив его удивленный взгляд, смущенно покраснел и торопливо поставил книгу на место. Харлан взял первый том, относящийся к 25-му сантистолетию 20-го века, и начал методично его перелистывать. Все его тело застыло в напряженной

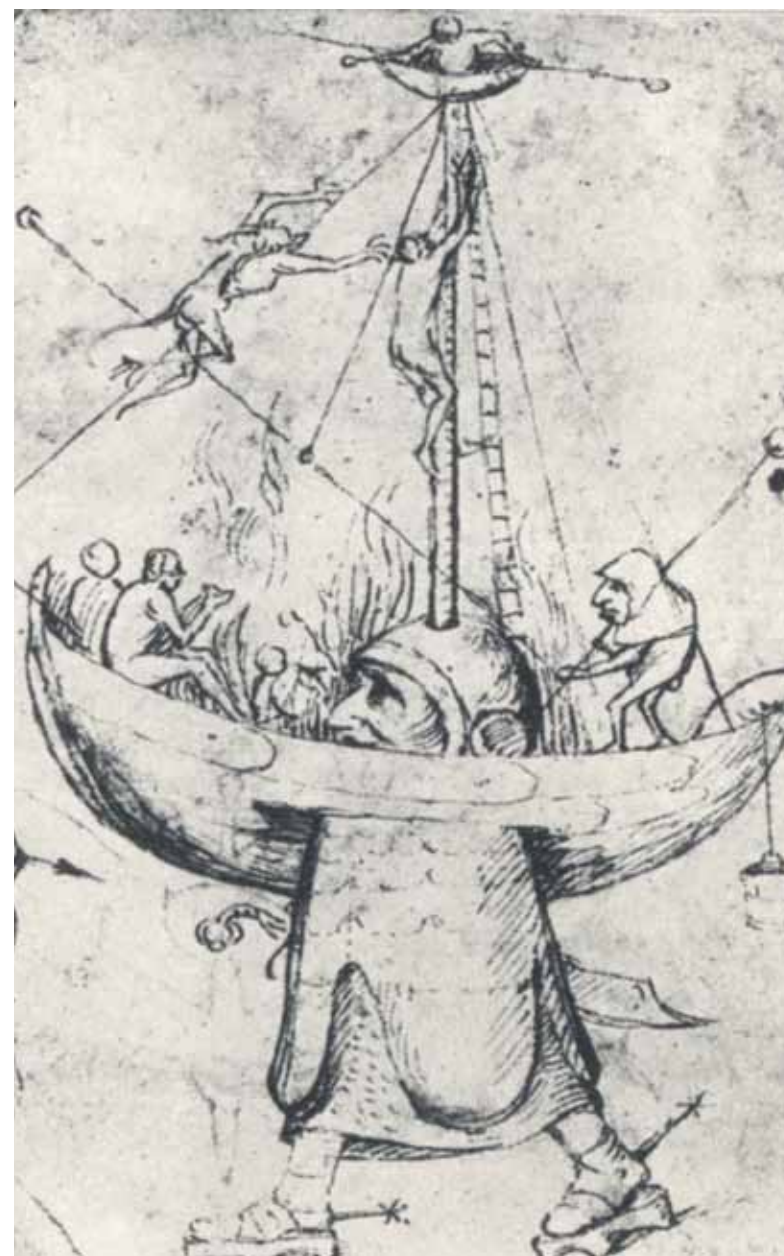

сосредоточенности, двигались только глаза, да изредка правая рука переворачивала страницу.

Через долгие, казавшиеся ему бесконечными промежутки биовремени Харлан вставал и, что-то бормоча себе под нос, тянулся за новым томом. В эти коротенькие перерывы рядом с ним обычно оказывалась чашка кофе или бутерброд.

Харлан глубоко вздохнул:

— Ваше присутствие здесь бесполезно.

— Я тебе мешаю?

— Нет.

— Тогда я лучше останусь, — пробормотал Твиссел.

Он вставал, садился, снова вставал и принимался бродить по комнате, беспомощно разглядывая корешки переплетов. Одна за другой догорали его бесчисленные сигареты, обжигая порой пальцы или губы, но он не замечал этого.

Биодень подошел к концу.

Харлан спал мало и плохо. Утром в перерыве между двумя томами Твиссел, помедлив над последним глотком кофе, задумчиво проговорил:

— Порой мне кажется странным, почему я не отказался от звания Вычислителя после того, как я... ты знаешь, о чем я говорю.

Харлан кивнул.

— Мне очень хотелось так поступить. Долгие биомесяцы я страстно надеялся, что мне больше не придется иметь дела ни с одним Изменением. У меня появилось болезненное отвращение к Изменениям; я даже стал задумываться, имеем ли мы право их совершать. Забавно, до чего могут довести человека эмоции.

Ты специалист по Первобытной истории, Харлан. Ты знаешь, что она собой представляла. Реальность тогда развивалась слепо по линии наибольшей вероятности. И если эта наибольшая вероятность означала эпидемию чумы, или

десять Столетий рабства, или упадок культуры, или... давай поищем что-нибудь по-настоящему скверное... или даже атомную войну, если бы только она была возможна в Первобытную Эпоху, то, разрази меня Время, ЭТО ПРОИСХОДИЛО.

— Люди были бессильны предотвратить катастрофу.

— После возникновения Вечности мир стал совсем иным. Начиная с 28-го Столетия подобным явлениям больше нет места в истории. Святое Время, мы подняли нашу Реальность на такой высокий уровень благоденствия, о котором в Первобытные Времена невозможно было даже мечтать. Если бы не вмешательство Вечности, человечество никогда не достигло бы этого уровня; его вероятность ничтожно мала.

«Чего он добивается? — пристыженно подумал Харлан. — Заставить меня работать еще напряженнее? Я и так делаю все, что в моих силах».

— Если мы упустим сейчас эту возможность, — продолжал Твиссел, — то Вечность погибнет, и, вероятнее всего, безвозвратно. Одним грандиозным скачком Реальность изменится в сторону максимальной вероятности. Я совершенно уверен, что это означает атомную войну и гибель человечества.

— Я думаю, мне пора заняться следующим томом, — сказал Харлан.

— Как много еще осталось! — растерянно произнес Твиссел в очередной перерыв. — Разве нельзя двигаться побыстрее?

— Скажите как. Мне лично кажется, что я должен просмотреть каждую страницу от начала и до конца. Делать это быстрее, чем сейчас, я просто не в силах.

Он методически продолжал переворачивать страницы.

— Все. Больше не могу, — сказал Харлан, — буквы расплываются, а это значит, что пора спать.

Второй биодень подошел к концу.

На третий биодень поисков в 10 часов 22 минуты по единому биовремени Харлан изумленно уставился на страницу и тихо сказал:

— Вот оно.

— Что? — не понял его Твиссел.

Харлан поднял голову: его лицо выражало крайнее удивление.

— Я не верил в это. Поймите, я ни на минутку по-настоящему не верил в это. Все ваши измышления насчет рекламных объявлений и журналов казались мне беспросветной чепухой.

До Твиссела наконец дошло, в чем дело.

— ТЫ НАШЕЛ ЕГО!

Он бросился к Харлану и судорожно вцепился дрожащими пальцами в толстый том.

Харлан резко вырвал у него книгу, захлопнул ее и спрятал за спину.

— Что ты наделал? — взвизгнул Твиссел. — Ты же снова потерял его.

— Не волнуйтесь. Я знаю, где оно находится. Но прежде...

— Что прежде?

— Вычислитель Твиссел, нам еще осталось решить один небольшой вопрос. Вы сказали, что мне вернут мою девушку. Верните ее. Я хочу на нее взглянуть.

Твиссел удивленно посмотрел на Харлана: его редкие седые волосы в беспорядке торчали во все стороны.

— Ты что, смеешься надо мной?

— Нет, — резко ответил Харлан. — Мне не до шуток. Вы обещали мне, что все устроите... Может быть, это вы шутили? Вы дали слово, что мне вернут Нойс.

— Да, я обещал. Это решено.

— Тогда покажите мне ее живой и невредимой.

— Но я все никак не пойму тебя. Я ведь не прячу твою девушку. Никто ее не трогал. Она все еще там, в далеком буду-

щем, в том Секторе, который Финжи указал в своем донесении. Святое Время, я же сказал тебе, что она в безопасности.

Харлан почувствовал, как его нервы натянулись до предела. Он сдавленно произнес:

— Прекратите играть словами. Ладно, она в безопасности. Но мне-то что от этого? Снимите блокировку Времени в 100000-м.

— Снять что?

— Барьер. Капсула не проходит сквозь него.

— Ты мне ни слова не сказал об этом.

— Разве?

Харлан был крайне удивлен. Говорил он об этом или нет? Все эти дни ни о чем другом он не думал. Неужели он не сказал ни слова? Он никак не мог вспомнить. Им снова овладел гнев.

— Ладно, — жестко проговорил он. — Считайте, что я сказал вам об этом ТЕПЕРЬ. Снимите его.

— Но ведь это невозможная вещь. Барьер, непроницаемый для капсулы? Блокировка Времени?

— Вы что, хотите сказать мне, что не вы его поставили?

— Я не ставил его, клянусь Вечностью!

— Тогда... тогда... — Харлан почувствовал, как он бледнеет. — Значит, Колодцы заблокировал Совет. Они все знали и решили принять свои меры независимо от вас. Но тогда, — клянусь Временем и Реальностью! — пусть сами поищут это объявление Купера, Маллансона и все, что останется от Вечности. Черта с два они что-нибудь найдут!

— Стой, стой! — Твиссел в отчаянии схватил Харлана за локоть. — Возьми себя в руки, мой мальчик. Подумай сам. Совет не ставил барьера.

— Кто же его поставил?

— Никто не мог поставить. Его нельзя поставить. Это невозможно теоретически.

— Значит, вы знаете не всю теорию. Но барьер все же существует.

— Я знаю больше всех членов Совета и утверждаю, что подобная вещь невозможна.

— Барьер существует!

— Но если это так...

И Харлан вдруг заметил в глазах Твиссела такой ужас, какого не было даже в тот момент, когда он впервые услышал, что Купер послан не в то Столетие и что Вечности угрожает гибель.



Глава 16

Скрытые столетия

Погруженный в свои мысли, Эндрю Харлан рассеянно следил, как подвигается работа. Работники вежливо не замечали его, потому что он был Техником. В обычных обстоятельствах Харлан даже не взглянул бы в их сторону, так велико было презрение Специалистов к Обслуживающему Персоналу. Но, глядя сейчас на их слаженные, уверенные действия, Харлан вдруг поймал себя на чувстве зависти к ним.

Серо-стальная форма и черные нашивки с красной зигзагообразной молнией выдавали их принадлежность к Отделу межвременных перевозок.

С помощью сложной аппаратуры они быстро и умело проверяли Темпоральные двигатели капсулы и степени гиперсвободы вдоль временной протяженности Колодцев. Их теоретические познания были невелики, но свое дело они знали в совершенстве.

Учась в школе, Харлан почти не сталкивался с Работниками. Честно говоря, ему совсем не хотелось знакомиться с ними. В Работники направляли Учеников, не выдержавших испытания. Попастъ в не-Специалисты, как их деликатно называли, значило всю жизнь носить на себе клеймо провала, и Ученики старались не думать о подобной возможности.

Но сейчас, наблюдая за Работниками, Харлан пришел к выводу, что они по-своему счастливы.

Ничего удивительного. Их было раз в десять больше, чем Специалистов, «истинных Вечных». У них было свое общество, свои жилые Секции, свои радости и удовольствия. Их рабочий день не превышал определенного числа биочасов, и никто не глядел на них косо, если в свободное время они занимались посторонними делами, не имеющими отношения к их профессии. Они могли посвящать свой досуг книгам и стереофильмам, отобранным из различных Реальностей. У Специалистов никогда не хватало на это времени.

Суматошная жизнь Специалистов казалась неестественной по сравнению с простым существованием Работников. Их психика также, вероятно, была более спокойной и уравновешенной.

Работники были тем фундаментом, на котором держалась Вечность. Странно, что эта очевидная мысль ни разу прежде не приходила ему в голову. Работники ведали доставкой из Времени воды и продовольствия, уничтожали отходы, обслуживали энергетические установки. Это они обеспечивали безотказную работу сложного механизма Вечности. Если бы в один прекрасный день вымерли все Специалисты, то Работники могли бы и дальше поддерживать существование Вечности. А вот если бы исчезли Работники, то Специалистам оставалось бы только бежать из Вечности или погибнуть самым бесславленным образом от голода и жажды.

Как относятся Работники к безбрачию, невозможности вернуться в родное Время, к запрету иметь семью и детей? Они не знают нужды и болезней, им не грозят Изменения Реальности. Служит ли это в их глазах достаточной компенсацией? Интересноется ли хоть кто-нибудь их мнением по разным вопросам? Харлан почувствовал, как в нем снова разгорается пыл борца за социальную справедливость.

Появление Твиссела отвлекло его от этих мыслей. Они расстались полчаса назад, когда Работники приступили к осмотру капсулы. Твиссел, запыхавшись, трусил мелкой рысцой, и вид у него был еще более замученный, чем прежде.

«Как только он выдерживает такое напряжение? — подумал Харлан. — Ведь он уже очень стар».

Твиссел быстро, по-птичь, оглядел Работников, которые при его появлении почтительно выпрямились.

— Ну, что с Колодцами? — спросил он.

— Все в порядке, сэр, — ответил один из Работников. — Путь чист, интенсивность Поля везде нормальная.

— Вы все проверили?

— Да, сэр. Весь интервал, обслуживаемый отделом.

— Вы свободны. — Его слова прозвучали как категорический приказ немедленно удалиться.

Работники, вежливо поклонившись, заторопились прочь.

Твиссел и Харлан остались в Колодце вдвоем.

— Подожди меня здесь, — попросил Твиссел, — я скоро вернусь.

Харлан отрицательно покачал головой:

— Я поеду с вами.

— Ну как ты не понимаешь! Что бы ни случилось со мной, ты знаешь, как найти Купера. Если же что-нибудь произойдет с тобой, то что смогут сделать без тебя я, или любой другой Вечный, или даже все Вечные, вместе взятые?

Харлан снова упрямо покачал головой.

Твиссел поднес сигарету к губам и глубоко затянулся.

— Сеннор почуял неладное. За два последних биодня он несколько раз вызывал меня по видеофону. Он допытывается, почему я вдруг уединился. Если он узнает, что по моему приказу проведена полная проверка всего оборудования Колодцев... Мне надо ехать, Харлан. Сейчас же. Не задерживай меня.

— Я вас не задерживаю. Я готов.

— Ты настаиваешь на своем?

— Если барьера нет, то нет и опасности. Если же он существует... ну что ж, я уже был там и вернулся. Что вас пугает, Вычислитель?

— Я не хочу рисковать без особой нужды.

— Тогда прибегните к своему любимому рассуждению. Твердо решите, что я еду вместе с вами. Если после этого Вечность не исчезнет — следовательно, круг еще можно замкнуть, а значит, с нами ничего не случится. Если этот шаг ложен, то Вечность погибнет, но она с одинаковым успехом погибнет и в том случае, если я не поеду, потому что — клянусь! — без Нойс я и пальцем не пошевелю, чтобы вызволить Купера.

— Я сам привезу ее к тебе.

— Если это так легко и просто, почему бы и мне не поехать вместе с вами?

Было видно, что Твиссела раздирают сомнения. Наконец он хрипло сказал:

— Ладно, поехали!

И Вечность уцелела.

Но испуганное выражение в глазах Твиссела не исчезло и после того, как они вошли в капсулу. Он не сводил взгляда с мелькающих на Счетчике Столетий цифр. Даже более грубый Счетчик Кило столетий, установленный специально для этой поездки, и тот щелкал с минутными интервалами.

— Тебе не следовало бы ехать!

— Почему? — пожал плечами Харлан.

— Я не могу объяснить. Меня одолевают предчувствия. Назови это, если угодно, суеверием. Я себе места не нахожу.

— Не понимаю вас.

Твиссел напрашивался на разговор: казалось, он стремился заговорить беса сомнения.

— Вот послушай. Ты у нас специалист по Первобытной истории. Сколько Времени в Первобытной Эпохе существовал человек?

— Десять тысяч Столетий. От силы пятнадцать.

— Так, и за это время он превратился из обезьяноподобного существа в гомо сапиенса. Верно?

— Да. Но это знают все.

— Все знают, однако никто не задумывается над тем, как велика была скорость эволюции. Всего за пятнадцать тысяч Столетий от обезьяны до человека.

— Ну и что?

— А то, что я, например, родился в 30000-м...

Харлан невольно вздрогнул. Ни он и никто из тех, с кем ему приходилось сталкиваться, знать не знали, откуда Твиссел родом.

— Я родился в 30000-м, — повторил Твиссел, — а ты в 95-м. Нас с тобой разделяет промежуток, вдвое превышающий все время существования человека в Первобытной Эпохе, а чем мы отличаемся друг от друга? У моих современников на четыре зуба меньше, чем у тебя, и отсутствует аппендикс. Анатомические различия на этом кончаются. Обмен веществ протекает у нас почти одинаково. Самая большая разница заключается в том, что клетки твоего организма могут образовывать стероидные ядра, а моего — не могут, поэтому для меня необходим холестерин, а ты можешь без него обойтись. У меня был ребенок от женщины из 575-го. Вот как мало изменений внесло Время в человеческие существа.

На Харлана это рассуждение не произвело особого впечатления. Он никогда не сомневался в том, что человек в принципе одинаков во всех Столетиях. Для него это положение было аксиомой.

— Есть и другие существа, не претерпевшие изменений за миллионы Столетий.

— Не так уж много. И кроме того, эволюция человека прекратилась после возникновения Вечности. Что это, случайность? Подобными вопросами у нас интересуются лишь немногие, вроде Сеннора, а я никогда не был Сеннором. Я никогда не занимался беспочвенным теоретизированием. Если проблему нельзя рассчитать с помощью Кибермозга, то Вычислитель не имеет права тратить на нее свое Биовремя. И все-таки, когда я был моложе, я порой задумывался...

«О чем? — заинтересовался Харлан. — Что ж, слушаем Твиссела».

— Я пытался вообразить, что собой представляла Вечность вскоре после своего возникновения. Она простиралась всего на несколько Столетий между 30-ми и 40-ми и занималась в основном Межвременной торговлей. Она интересовалась проблемой восстановления лесов, перемещала во Времени почву, пресную воду, химикалии. Жизнь была проста в те дни.

Но затем были открыты Изменения Реальности. Старший Вычислитель Генри Уодсмен с присущим ему драматизмом предотвратил войну, испортив тормоза в автомобиле одного конгрессмена. После этого центр тяжести Вечности все больше и больше смещался от торговли к Изменениям Реальности. Почему?

— Кто ж не знает? Благоденствие человечества.

— Да, да. Обычно и я так думаю. Но сейчас я говорю о своих кошмарах. А что, если существует и другая причина, невысказанная, подсознательная? Человек, имеющий возможность отправиться в бесконечно далекое будущее, может встретить там людей, настолько же обогнавших его в своем развитии, насколько он сам ушел от обезьяны. Разве не так?

— Возможно. Но люди остаются людьми...

— ...даже в 70000-м. Да, я знаю. А не связано ли это с нашими Изменениями Реальности? Мы изгнали необычное. Даже



безволосые создания из века Сеннора и те находятся под вопросом, а уж они-то, видит Время, совершенно безобидны. А что, если мы, несмотря на все наши честные и благородные намерения, остановили эволюцию человека только потому, что боялись встретиться со сверхлюдьми?

Но и эти слова не высекли искры.

— Остановили так остановили, — ответил Харлан. — Какое это имеет значение?

— А что, если сверхлюди все-таки существуют в том отдаленном будущем, которое недоступно нам? Мы контролируем Время только до 70000-го, дальше лежат Скрытые Столетия. Но почему они Скрытые? Не потому ли, что эволюционировавшее человечество не желает иметь с нами дела и не пускает нас в свое Время? Почему мы позволяем им оставаться Скрытыми? Не потому ли, что и мы не хотим иметь с ними дела и, потерпев один раз неудачу, отказались от всех дальнейших попыток? Я не хочу утверждать, что мы сознательно руководствуемся этими соображениями, но сознательно или подсознательно — мы все-таки руководствуемся ими.

— Пусть так, — угрюмо заявил Харлан. — они недостижимы для нас, а мы — для них. Живи сам и другим не мешай.

Твиссела даже передернуло от этих слов.

— «Живи сам и другим не мешай». Но ведь мы-то поступаем как раз наоборот. Мы совершаем Изменения. Через какое-то число Столетий Изменения затухают из-за инерции Времени. Помнишь, Сеннор за завтраком говорил об этом эффекте, как об одной из неразрешимых загадок? Ему следовало сказать, что все эти данные — чистая статистика. Действие одних Изменений растягивается на большее число Столетий, действие других — на меньшее. Почему — никто не знает. Теоретически существуют Изменения, способные затронуть любое число Столетий — сто, тысячу, даже сто тысяч. Люди

будущего из Скрытых Столетий могут знать об этом. Предположим, они обеспокоены возможностью, что в один прекрасный день какое-то Изменение затронет всю эту эпоху, вплоть до 200000-го.

— Но что толку сейчас беспокоиться об этом? — спросил Харлан с видом человека, которого гложут куда более серьезные заботы.

Твиссел зашептал:

— А ты представь себе, что это беспокойство было не особенно серьезным, пока Секторы в Скрытых Столетиях оставались необитаемыми. Для них это служило доказательством, что у нас нет агрессивных намерений. И вдруг кто-то нарушил перемирие и поселился где-нибудь за 70000-м. Что, если они посчитали это первым признаком готовящегося вторжения? Они в состоянии отгородить от нас свое Время — следовательно, их наука намного опередила нашу. Кто знает, может быть, они в состоянии сделать то, что нам кажется теоретически невозможным — заблокировать Колодцы Времени, отрезать нас...

С криком ужаса Харлан вскочил на ноги.

— ОНИ ПОХИТИЛИ НОЙС?!

— Не знаю. Все это только мои домыслы. Может быть, никакого барьера и не было. Может быть, твоя капсула просто была неиспра...

— Был барьер, был! — закричал Харлан. — Ваше объяснение единственно верное. Почему вы мне раньше ничего не сказали?

— Я не был уверен! — простонал Твиссел. — Я и сейчас сомневаюсь. Мне не следовало бы вспоминать о своих дурацких фантазиях. Не все совпало... мои страхи... история с Купером... Подождем. Осталось несколько минут.

Он указал на счетчик. Стрелка двигалась между 95000-м и 96000-м.

Положив руку на рычаг управления, Твиссел осторожно притормозил капсулу, 99000-е осталось позади. Стрелка грубого счетчика замерла неподвижно. На более чувствительном счетчике медленно сменялись номера отдельных Столетий.

99726-99727-99728...

— Что нам делать? — шептал Харлан.

Твиссел покачал головой; робкая надежда и призыв к терпению красноречиво слились в этом жесте с сознанием собственного бессилия.

99851-99852-99853...

Харлан приготовился к удару о барьер и в полном отчаянии подумал: неужели придется спасать Вечность только для того, чтобы получить отсрочку, выиграть время для предстоящей борьбы с созданиями из Скрытых Столетий? Но как еще вернуть Нойс? Как спасти ее? Скорее назад, в 575-е, и там прячь все силы!..

99938-99939-99940...

Харлан затаил дыхание. Твиссел еще сбавил скорость. Капсула еле ползла вперед. Все ее механизмы работали безукоризненно; она чутко отзывалась на каждое движение руки Вычислителя.

99984-99985-99986...

— Сейчас, сейчас, вот сейчас... — сам того не замечая, шептал Харлан.

99998-99999-100000-100001-100002...

Двое мужчин, словно в трансе, напряженно следили за сменой чисел на счетчике.

Твиссел первым пришел в себя.

— Никакого барьера нет! — радостно вскричал он.

— Но ведь был барьер, был! — отозвался Харлан.

Страдание причиняло ему физическую боль.

— Неужели они уже похитили ее и сняли барьер за ненадобностью?..

111394-е.

С отчаянным воплем «Нойс! Нойс!» Харлан выскочил из капсулы. Гулкое эхо заметалось по пустынным коридорам и замерло вдалеке.

— Харлан, стой!.. — крикнул вслед ему Твиссел, не поспевая за своим молодым спутником.

Бесполезно! Харлан стремительно летел сквозь безлюдные переходы в ту часть Сектора, где они с Нойс устроили себе какое-то подобие дома.

На мгновение он подумал о возможности встречи со «сверхлюдьми», как их называл Твиссел, и почувствовал, что волосы у него встают дыбом, но стремление отыскать Нойс оказалось сильнее страха.

— НОЙС!

И внезапно, прежде даже, чем он успел разглядеть ее, она оказалась в его объятиях; закинув ему руки за шею, она прижалась к нему всем телом и уткнулась щекой в плечо так, что его подбородок совершенно потонул в ее мягких черных волосах.

— Эндрю, — шептала она, задыхаясь в его объятиях, — где ты пропадал? Тебя все не было и не было, я уже начала бояться.

Харлан отстранил ее и залюбовался ею с жадным восхищением.

— С тобой ничего не случилось?

— Со мной-то нет. Я опасалась, не струсилась ли с тобой беда. Я думала...

Она вдруг осеклась, и в глазах ее мелькнул ужас.

— Эндрю!

Харлан стремительно повернулся.

Но это был всего только Твиссел, запыхавшийся от быстрого бега.

Выражение лица Харлана, должно быть, несколько успокоило Нойс, и она спросила более ровным голосом:

— Ты его знаешь, Эндрю? Он с тобой?

— Не бойся, — ответил Харлан, — это мое начальство, Старший Вычислитель Лабан Твиссел. Ему все известно.

— Старший Вычислитель?!

Нойс испуганно отшатнулась.

Твиссел медленно приблизился к ней.

— Я помогу тебе, мое дитя. Я помогу вам обоим. Я дал слово Технику, но он не хочет мне верить.

— Прошу прощения, Вычислитель, — проговорил Харлан без особых признаков раскаяния.

— Прощаю, — ответил Твиссел.

Нойс робко и не без колебания позволила ему взять себя за руку.

— Скажи мне, девочка, тебе хорошо здесь жилось?

— Я беспокоилась.

— С тех пор как Харлан оставил тебя, здесь никого не было?

— Н-нет, сэр.

— Никого? Ни одной живой души?

Нойс покачала головой и вопросительно посмотрела на Харлана.

— А почему вы спрашиваете?

— Так, пустяки. Глупая фантазия. Пойдем, мы отвезем тебя в 575-е.

На обратном пути Эндрю Харлан постепенно впал в глубокую задумчивость. Он даже не взглянул на счетчик, когда они миновали 100000-е и Твиссел издал громкий вздох облегчения, словно до последней минуты боялся оказаться в ловушке.

Даже маленькая ручка Нойс, скользнувшая ему в ладонь, не вывела Харлана из этого состояния, и ответное пожатие его пальцев было чисто машинальным.

После того как Нойс мирно уснула в соседней комнате, нетерпеливость Твиссела достигла предела.

— Объявление, давай сюда объявление, мой мальчик. Я сдержал слово. Тебе вернули твою возлюбленную.

Молча, все еще занятый своими мыслями, Харлан раскрыл лежащий на столе том и нашел нужную страницу.

— Все очень просто. Я сначала прочту вам это объявление по-английски, а затем переведу его.

Объявление занимало верхний левый угол 30-й страницы. На фоне рисунка, сделанного тонкими штриховыми линиями, было напечатано крупными черными буквами несколько слов:

**АКЦИИ
ТОРГОВЫЕ СДЕЛКИ
ОПЫТНЫЙ
МАКЛЕР**

Внизу мелкими буквами было написано: «Почтовый ящик 14, Денвер, Колорадо».

Твиссел, напряженно слушавший перевод, разочарованно спросил:

— Что такое акции? Что они хотели этим сказать?

— Способ привлечения капитала, — нетерпеливо пояснил Харлан, — бумажки, которые продавались на бирже. Но дело не в них. Разве вы не видите, на фоне какого рисунка напечатано это объявление?

— Вижу. Грибовидное облако взрыва атомной бомбы. Попытка привлечь внимание. Ну и что?

— Разрази меня Время! — взорвался Харлан. — Что с вами стряслось. Вычислитель? Взгляните-ка на дату выпуска.

Он указал на маленькую строчку в самом верху страницы: «28 марта 1932 года».

— Едва ли это нуждается в переводе. Цифры выглядят почти так же, как и в Межвременном, и вы без моей помощи

прочтете, что это 19,32. Неужели вы не знаете, что в то Время ни одно живое существо еще не видело грибовидного облака? Никто не смог бы нарисовать его так точно, кроме...

— Постой, постой. Ведь здесь всего несколько тонких линий, — сказал Твиссел, стараясь сохранить спокойствие. — Может быть, это просто случайное совпадение?

— Случайное совпадение? Тогда взгляните на первые буквы строк: Акции-торговые сделки-опытный-маклер. Составьте их вместе, и вы получите слово АТОМ. По-вашему, это тоже случайное совпадение?

Разве вы не видите, Вычислитель, что это объявление удовлетворяет всем вами же выработанным условиям? Оно сразу бросилось мне в глаза, Купер знал, что я не пропущу подобный анахронизм. И в то же время для человека из 1932-го в нем нет никакого скрытого смысла.

В 20-м Столетьи поместить такое объявление мог только Купер. Это и есть его послание нам. Мы знаем его положение во Времени с точностью до одной недели. У нас есть его почтовый адрес. Остается отправиться за ним. Во всей Вечности только один человек достаточно хорошо знает Первобытную Эпоху, чтобы отыскать там Купера, — это я.

— И ты согласен отправиться за ним? — Твиссел облегченно вздохнул.

— Согласен — при одном условии.

— Снова условия? — Твиссел сердито нахмурился.

— Условие все то же: безопасность Нойс. Я не выдвигаю никаких новых требований. Она поедет со мной. Здесь я ее не оставлю.

— Ты все еще мне не доверяешь? Разве я хоть в чем-нибудь обманул тебя? Что беспокоит тебя?

— Только одно, Вычислитель, — мрачно ответил Харлан, — только одно: в 100000-м был поставлен барьер. С какой целью? Вот мысль, которая не дает мне покоя.



Глава 17

Круг замыкается

Эта МЫСЛЬ неотвязно преследовала его. В суете приговлений к отъезду время пролетало незаметно, но с каждым днем беспокойство Харлана становилось все сильнее. Сначала между ним и Твисселом, а позже между ним и Нойс встала стена отчуждения. Настал день отъезда, но и это не вывело Харлана из состояния мрачной задумчивости.

Когда Твиссел вернулся и заговорил с ним о специальном заседании Комитета, Харлан с трудом поддерживал разговор.

— Что они сказали? — спросил он.

— Ничего хорошего, — устало ответил Твиссел.

Харлан готов был удовольствоваться этим ответом, но, чтобы заполнить паузу, пробормотал:

— Надеюсь, вы им не рассказали о...

— Не бойся, — последовал раздраженный ответ. — Я не сказал им ни о девушке, ни о твоей роли во всем этом деле. Я заявил, что всему виной неполадки в механизмах, неблагоприятное стечение обстоятельств. Всю ответственность я взял на себя.

Как ни тяжело приходилось Харлану, он почувствовал острый укол совести.

— Вся эта история скверно отразится на вас.

— Сейчас Совет бессилён. Им приходится ждать, пока ошибка будет исправлена. До этого они не тронут меня. Если мы добьемся успеха, победителей не судят. Если же нет, то наказывать будет некого и некому. — Твиссел пожал плечами. — Да и потом я все равно собираюсь по завершении этого дела устраниться от активной деятельности.

Не докурив сигарету даже до половины, он погасил ее и бросил в пепельницу.

— Я бы охотно не посвящал их в это дело, но не было никакой другой возможности получить разрешение на использование специальной капсулы для новых поездок за нижнюю границу Вечности, — со вздохом закончил он.

Харлан отвернулся. Его мысли снова вернулись на проторенную дорожку.

Харлан смутно слышал, как Твиссел что-то сказал, но Вычислителю пришлось несколько раз повторить свой вопрос, прежде чем Харлан, вздрогнув, пришел в себя:

— Простите?

— Я спрашиваю: твоя девушка готова? Понимает ли она, что ей предстоит?

— Да, конечно. Я все ей объяснил.

— Ну и как она к этому отнеслась?

— Что? А, да, да... Гм... Так, как я и рассчитывал. Она не испугалась.

— Осталось меньше трех биочасов.

— Знаю.

На этом разговор оборвался, и Харлан снова остался наедине со своими мыслями и щемящим сознанием того, что ему предстоит дорогой ценой искупить свою вину.

Когда с загрузкой капсулы и отладкой управления было покончено, появились Харлан и Нойс. Они были одеты так, как одевались в сельской местности в начале 20-го века.

Нойс внесла несколько исправлений в рекомендации Харлана относительно ее костюма, ссылаясь на свое женское чутье в вопросах одежды и эстетики. Она тщательно выбирала детали своего одеяния по рекламным картинкам в соответствующих томах еженедельника и внимательно разглядывала вещи, доставленные из десятка различных Столетий.

Несколько раз она обращалась к Харлану за советом. Он пожимал плечами.

— Когда говорит женское чутье, мне лучше молчать.

— Слишком уж ты покладист, Эндрю. — В ее веселости было что-то неестественное. — Это скверный признак. Что стряслось с тобой? Ты на себя не похож. Вот уже несколько дней, как я просто не узнаю тебя.

— Ничего не случилось, — уныло отвечал Харлан.

Увидев их в роли аборигенов 20-го Столетия, Твиссел натянуто рассмеялся.

— Сохрани меня Время! Что за уродливые костюмы носили эти Первобытные люди, и все-таки даже этот отвратительный наряд не в силах скрыть вашу красоту, моя милая, — обратился он к Нойс.

Нойс одарила его приветливой улыбкой, и Харлан, стоявший рядом с ней в мрачном молчании, был вынужден признать, что в старомодно галантном комплименте Твиссела есть доля истины.

Платье Нойс скрывало красоту ее тела; косметика сводилась к нескольким невыразительным мазкам краски на губах и щеках, брови были уродливо подведены, и — самое ужасное — прелестные длинные волосы были безжалостно подстрижены. И все же она была прекрасна.

Сам Харлан уже освоился с тем, что ему давит пояс и жмет под мышками, пригляделся к мышшиной серости красок грубо сотканной ткани: ему не раз приходилось носить странные костюмы чужих Столетий.

— Мне бы очень хотелось установить в капсуле ручное управление, как мы собирались, — обратился Твиссел к Харлану, — но, оказывается, это невозможно. Инженерам необходимо для этого достаточно мощный источник энергии, а таких источников вне Вечности нигде нет. Мы забрасываем вас в Первобытную Эпоху, изменяя отсюда локальную напряженность Темпорального поля. Но нам все же удалось установить рычаг возврата.

Он провел их в капсулу, пробираясь между кипами снаряжения, и указал на маленький рычажок на полированной внутренней стенке.

— Он действует как простой выключатель. Вместо того чтобы сразу же автоматически возвратиться в Вечность, капсула останется в Первобытном Времени. Как только вы захотите вернуться, поверните этот рычаг. Затем еще несколько минут, и последняя поездка...

— Как, еще одна поездка? — вырвалось у Нойс.

Харлан повернулся к ней:

— Видишь ли, я не успел тебе объяснить. Цель нашей экспедиции — точно установить момент появления Купера в 20-м. Мы не знаем, сколько времени прошло между его прибытием и публикацией объявления. Мы напишем ему по указанному в объявлении почтовому адресу и постараемся выяснить у него эти сведения как можно точнее. Затем прибавим к этому моменту те пятнадцать минут, которые капсула оставалась в Первобытном...

— Понимаете, мы не можем послать капсулу в одно и то же Место и Время в два различных момента биовремени, — вмешался Твиссел.

Он сделал попытку улыбнуться Нойс.

Нойс добросовестно пыталась усвоить это объяснение.

— Понимаю, — не слишком уверенно сказала она.

Твиссел продолжал, обращаясь к ней:

— Перехватив Купера в момент его прибытия, мы обратим все микроизменения. Объявление с грибовидным облаком исчезнет, а сам Купер будет знать только то, что капсула исчезла, как ей и полагалось, и вдруг неожиданно появилась снова. Он так и не узнает, что побывал не в том Столетии, а мы не скажем ему об этом. Ему объяснят, что в его Инструкции оказался упущенным какой-то очень важный пункт (этот пункт еще предстоит придумать), а дальше нам остается только надеяться, что он не придаст этому событию особого значения и не упомянет в своем мемуаре о том, что его посылали в прошлое дважды.

Нойс подняла выщипанные брови:

— Все это слишком сложно для меня.

— Да, к сожалению.

Твиссел потер руки и посмотрел на них так, словно его мучили внутренние сомнения. Затем он выпрямился, закурил новую сигарету и даже умудрился придать голосу некоторую беззаботность:

— Ну что ж, счастливого пути, друзья!

Он торопливо пожал руку Харлану, кивнул Нойс и вышел из капсулы.

— Мы уже отправляемся? — спросила Нойс, когда они остались вдвоем.

— Через одну-две минуты, — ответил Харлан.

Он кинул на нее быстрый взгляд. Нойс глядела ему прямо в глаза и бесстрашно улыбалась. С большим трудом ему удалось удержать ответную улыбку. «Чувства сильнее рассудка», — подумал он и отвернулся.

В путешествии не было ничего или почти ничего особенного; оно ничем не отличалось от обычной поездки в капсуле. На какое-то мгновение они ощутили внутренний толчок, вероятно соответствовавший переходу через нижнюю границу

Вечности. Впрочем, этот толчок был едва заметен и мог быть просто плодом их возбужденного воображения.

Когда капсула остановилась в Первобытном Времени, они вышли из нее в скалистый пустынный мир, освещенный яркими лучами заходящего солнца. В слабом дуновении ветерка уже чувствовалась легкая свежесть наступающей ночи. Ни один звук не нарушал тишины.

Кругом громоздились скалы, голые и величественные, тускло расцвеченные окислами железа, меди и хрома во все цвета радуги. Великолепие этой безлюдной и почти безжизненной местности подавило и ошеломило Харлана. Вечность не принадлежала к материальному миру; в ней не было солнца, и даже воздух был привозным. Воспоминания детства были смутными и неопределенными. А в своих Наблюдениях он имел дело только с людьми и их городами. Ни разу в жизни он не видел ничего похожего на эту картину.

Нойс тронула его за рукав.

— Эндрю, я замерзла.

Вздрагнув, он повернулся к ней.

— Эндрю, — повторила она, — мне холодно. Может быть, установим инфралампу?

— Хорошо. В пещере Купера.

— А ты знаешь, где она?

— Рядом, — последовал лаконичный ответ.

Харлан был уверен в этом. Местоположение пещеры было точно указано в мемуаре, и вначале Купер, а затем и они были посланы в это самое место.

Правда, на школьной скамье у Харлана зародились сомнения в возможности в любой момент Времени точно попасть в любой пункт на поверхности Земли. Ему вспомнилось, как он однажды поспорил с Наставником Ярроу.

— Ведь Земля вращается вокруг Солнца, — говорил Харлан, — а Солнце движется относительно центра Галактики,

и сама Галактика тоже находится в движении. Если переместиться с какого-то места на Земле на сто лет назад, то мы окажемся в пустоте, потому что Земле потребуется целых сто лет, чтобы достичь этой точки пространства. (В те дни он еще говорил «сто лет» вместо Столетия.)

— Нельзя разделять Время и Пространство, — отвечал на его возражение Ярроу. — Двигаясь назад во Времени, ты движешься в Пространстве вместе с Землей. Уж не кажется ли тебе, что птица, поднявшись в воздух, вдруг окажется в пустоте, потому что Земля вращается вокруг Солнца и улетает из-под нее со скоростью тридцать километров в секунду?

Аналогия, как известно, вещь рискованная, но позднее Харлан познакомился и с более вескими доказательствами. Вот почему сейчас, после беспрецедентного путешествия в Первобытный мир, Харлан уверенно сделал несколько шагов и не испытал ни малейшего удивления, обнаружив вход в пещеру именно там, где было указано в Инструкции.

Он разгреб грудку камней и гальки, укрывавших вход, и вошел внутрь. Тоненький лучик его фонарика рассекал темноту, словно скальпель. Дюйм за дюймом он тщательно осматривал пол, стены и потолок пещеры. Нойс, не отходявшая от него ни на шаг, спросила шепотом:

— Что ты ищешь?

— Сам не знаю. Что угодно, — ответил он.

Это «что угодно» нашлось в самом конце пещеры в виде пачки зеленых бумажек, придавленных плоским камнем. Отбросив камень, Харлан провел пальцем по краю пачки.

— Что это такое? — спросила Нойс.

— Банкноты. Средство расплаты. Деньги.

— Ты рассчитывал найти их здесь?

— Я ни на что не рассчитывал. Просто надеялся...

Это была опять все та же самая логика наизнанку, которой пользовался Твиссел, — нахождение причины по следствию.



Вечность существует — следовательно, Купер должен был прийти к правильному решению. Если он рассчитывал, что объявление приведет Харлана в соответствующее Время, то естественно было воспользоваться пещерой в качестве дополнительного средства связи.

Дела обстояли даже лучше, чем Харлан смел надеяться. Много раз во время подготовки к путешествию Харлан опасался, что его появление в городе со слитками золота, но без гроша в кармане вызовет подозрения и задержки. Конечно, Купер успешно прошел сквозь все это, но Купер мог действовать не торопясь. Харлан полистал пачку. Не так-то просто накопить такую кучу денег. Этот юнец недурно устроился в чужой эпохе, совсем недурно!

Еще немного, и круг замкнется!

В красноватых лучах закатного Солнца они разгрузили капсулу и перенесли припасы в пещеру. Сама капсула была накрыта отражающей диффузной пленкой, надежно скрывавшей ее от любопытных глаз.

Ее можно было обнаружить, только подойдя вплотную, но на этот случай Харлан был вооружен аннигилятором. Установили инфралампу, воткнули в расщелину фонарик, и в пещере стало тепло и уютно.

А снаружи наступила холодная мартовская ночь.

Нойс задумчиво глядела на медленно вращающийся параболический отражатель инфралампы.

— Что ты собираешься теперь делать, Эндрю?

— Завтра утром я отправлюсь в ближайший город. Я знаю, где он находится... то есть где он должен находиться.

«Все будет в порядке, — подумал он. — Снова та же твисселовская логика наизнанку».

— Я тоже пойду с тобой, да?

— Нет, ты останешься здесь, — покачал головой Харлан, — ты не знаешь языка, а у меня и без того слишком много забот.

Неожиданный гнев, сверкнувший в глазах Нойс, заставил Харлана смущенно отвернуться.

— Не надо считать меня дурочкой, Эндрю. Ты почти не разговариваешь со мной, даже не глядишь в мою сторону. В чем дело? Может быть, мораль твоего века снова взяла над тобой верх? Или ты не можешь мне простить, что из-за меня ты чуть не погубил Вечность? Уж не думаешь ли ты, что я совратила тебя? В чем дело?

— Ты даже не представляешь, что я думаю, — ответил он.

— Так расскажи мне. Нам надо поговорить сейчас. Кто знает, будет ли у нас потом такая возможность. Ты все еще любишь меня, Эндрю? Зачем ты взял меня с собой? Объясни мне. Почему бы тебе не оставить меня в Вечности, если я не нужна тебе, если тебе противно даже смотреть на меня?

— Существует опасность, — пробормотал Харлан.

— Неужели?

— Больше чем опасность. Кошмар. Кошмар Вычислителя Твиссела. Когда мы в панике мчались к тебе сквозь Скрытые Столетия, он посвятил меня в свои размышления относительно этих Столетий. Он боится, что в отдаленном будущем скрывается от нас эволюционировавшая ветвь человечества, неведомые существа, может быть, сверхлюди, оградившие себя от нашего вмешательства и замышляющие положить конец нашей работе по Изменению Реальности. Он решил, что они установили барьер в 100000-м. Затем мы нашли тебя, и Вычислитель Твиссел забыл о своем кошмаре. Он пришел к выводу, что барьер мне просто почудился, и вернулся к более насущной проблеме спасения Вечности.

Но его страхи передались мне. Я-то знал, что барьер был. Никто из Вечных не мог поставить его, потому что, по словам Твиссела, подобная штука теоретически немислима! Впрочем, возможно, что наука Вечных недостаточно развита. Но барьер был. И кто-то поставил его.

Разумеется, кое в чем Твиссел заблуждается. Ему кажется, что человек должен эволюционировать, но это не так. Палеонтология не принадлежит к числу наук, популярных в Вечности, но она успешно развивалась в последние Столетия Первобытной Эпохи, так что я в ней кое-что смыслю. И вот что мне известно: живые существа эволюционируют только под влиянием изменений в окружающей среде. Если окружение стабильно, то и эти существа остаются неизменными в течение миллионов Столетий.

Первобытный человек эволюционировал очень быстро, потому что он жил в суровой, постоянно меняющейся обстановке. Но как только человек научился по собственному желанию изменять свою среду, он, естественно, перестал эволюционировать.

— Я не имею ни малейшего представления, о чем ты говоришь, — сказала Нойс, ни капли не смягчившись, — поняла только то, что ты ни слова не сказал о нас с тобой, а это единственная тема, которая меня сейчас интересует.

На лице Харлана не дрогнул ни один мускул.

— Так вот, какую же цель преследовала эта блокировка Времени? — продолжал он. — Ты была невредима. Для чего был нужен барьер? И тогда я задал себе вопрос: что произошло из-за того, что барьер был поставлен, или иначе, чего бы не произошло, если бы он отсутствовал?

Харлан помолчал, глядя на свои тяжелые, неуклюжие ботинки из натуральной кожи. Он подумал, с каким облегчением он бы снял их...

— На этот вопрос возможен только один ответ. Наткнувшись на барьер, я потерял от ярости голову и помчался назад за болеизлучателем, чтобы вырвать с его помощью признание у Финжи. А затем я решил рискнуть Вечностью, чтобы спасти тебя, и чуть было не погубил Вечность при мысли, что навсегда тебя потерял. Понимаешь?

Нойс смотрела на него со смешанным выражением недоверия и ужаса.

— Неужели ты хочешь сказать, что люди будущего заставили тебя совершить все эти действия? Что они рассчитывали именно на такую реакцию с твоей стороны?

— Да. И не смотри так на меня. Да. Разве ты не понимаешь, что это все меняет. Я согласен отвечать за свои поступки до тех пор, пока я действую по своей воле. Но знать, что меня завлекли, одурачили, что кто-то управляет и манипулирует моими чувствами, словно я Счетная машина, в которую достаточно вложить соответствующую программу...

Харлан вдруг понял, что он кричит, и осекся. Переждав несколько секунд, он продолжал:

— Знать, что я был просто марионеткой в чьих-то руках, свыше моих сил. Я должен исправить все, что я натворил. Только тогда я смогу обрести покой.

Что ж, может быть, он и обретет его тогда. Круг замыкается. Несмотря на ожидающую его личную трагедию, чувство долга все-таки восторжествует.

Нойс нерешительно протянула к нему руку, но он отодвинулся.

— Все было подстроено. Моя встреча с тобой. Все, что произошло потом. Мой характер был проанализирован. Это очевидно. Действие и реакция. Нажмите на эту кнопку — и человек дернется сюда. Нажмите на другую — он дернется туда.

Стыд и раскаяние мешали ему говорить.

Одного только я не понимал вначале: как я догадался, что Купера должны послать в Первобытную Эпоху. Самая невероятная догадка на свете. У меня не было для нее никаких оснований. Твиссел никак не мог примириться с этим. Он не раз удивлялся, как это я, при моем слабом знании математики, умудрился прийти к правильному выводу.

А все же я догадался. И знаешь, когда эта догадка впервые осенила меня? В ту самую ночь. Ты спала, а я никак не мог уснуть. У меня было странное ощущение, точно мне обязательно надо было что-то припомнить, какие-то слова, какую-то мысль, мелькнувшую в моей голове. Я думал и думал, пока вдруг не понял значения всего, что было связано с Купером, и одновременно в моей голове мелькнула мысль, что я в состоянии уничтожить Вечность. Позднее я изучал историю математики, но в этом уже не было особой необходимости. Я все знал и так. Больше того, я был в этом совершенно уверен. Как? Почему?

Нойс настороженно смотрела на него. Она больше не делала попыток взять его за руку.

— Неужели ты хочешь сказать, что люди из Скрытых Столетий подстроили и это? Что они вложили в твой мозг эти мысли и направляли твои действия?

— Да, да! Именно это они и делали. Но они еще не довели дело до конца. Круг замыкается, но он еще не замкнут.

— Но как они могут сделать что-нибудь сейчас? Ведь их нет здесь?

— Нет? — Голос его прозвучал так глухо, что Нойс побледнела.

— Невидимые сверхсущества? — прошептала она.

— Нет, не сверхсущества. Я уже объяснил тебе, что, создав свое собственное окружение, собственную среду, человек перестал эволюционировать. Человек Скрытых Столетий — это гомо сапиенс. Обычный человек из плоти и крови.

— Тогда их наверняка нет здесь.

— Здесь есть ты, Нойс, — печально проговорил Харлан.

— Да. И ты. И больше никого.

— Ты и я, — согласился Харлан, — и никого больше. Женщина из Скрытых Столетий и я... Хватит притворяться, Нойс. Прошу тебя.

Она в ужасе посмотрела на него.

— Что ты говоришь, Эндрю?

— То, что я должен сказать. Что ты мне нашептывала в тот вечер, когда опоила меня мятным напитком? Твой ласковый голос... нежные слова... Я ничего не понимал тогда, но подсознательно я все запомнил. О чем ты шептала мне так нежно? О Купере, которого посылают в прошлое? О Самсоне, разрушающем храм Вечности? Не правда ли?

— Я даже не знаю, кто такой этот Самсон, — сказала Нойс.

— Тебе нетрудно догадаться об этом. Скажи мне, когда ты впервые появилась в 482-м? Чье место ты заняла? Или ты просто... втиснулась в Столетие? Специалист из 2456-го рассчитал по моей просьбе твою Судьбу. В новой Реальности ты не существовала. У тебя даже не было Аналога. Странно, конечно, для такого незначительного Изменения, но все же возможно. А затем Расчетчик сказал мне одну вещь, и я услышал ее, но не понял. Удивительно, что я вообще запомнил его слова. Может быть, уже тогда они задели какую-то струнку во мне, но я был слишком переполнен тобой, чтобы прислушиваться. Вот что он сказал: ПРИ ТОЙ КОМБИНАЦИИ ФАКТОВ, КОТОРУЮ ВЫ МНЕ ДАЛИ, Я НЕ СО ВСЕМ ПОНИМАЮ, КАК ОНА МОГЛА СУЩЕСТВОВАТЬ В ПРЕДЫДУЩЕЙ РЕАЛЬНОСТИ.

Он был прав. Ты и не существовала в ней. Ты была пришельцем из далекого будущего и играла мною, да и Финжи тоже, в своих собственных целях.

— Эндрю...

— Все сходится. Как я мог быть таким слепым? Книга в твоей библиотеке — под названием «Социальная и экономическая история». Я и тогда удивился, наткнувшись на нее. Но ведь она была тебе необходима, не правда ли, чтобы войти в роль. И еще одно. Помнишь нашу поездку в Скрытые Столетия? Ведь это ты остановила капсулу в 111394-м. Ты остановила ее точно и без про-



медления. Где ты научилась управлять капсулой? Ведь, судя по всему, это было твоим первым путешествием во Времени. Кстати, почему именно в 111394-м? Это что, твое родное Столетие?

— Зачем ты взял меня с собой? — тихо спросила она.

— Чтобы спасти Вечность! — неожиданно заорал Харлан. — Я не знаю, что ты могла бы там натворить. Но здесь ты беспомощна, потому что я раскусил тебя. Признавайся, что все это правда! Признавайся!

В пароксизме гнева он вскочил и замахнулся на нее. Нойс даже не шелохнулась. Лицо ее было совершенно спокойно. Она казалась прекрасной статуей, отлитой из теплого прозрачного воска. Рука Харлана застыла в воздухе.

— Признавайся! — повторил он.

— Неужели после всех этих рассуждений ты все еще сомневаешься? — спросила она. — Да и какое это имеет значение, признаюсь я или нет?

Харлан почувствовал, как в нем снова поднимается волна бешенства.

— Признайся, чтобы мне потом не чувствовать ни раскаяния, ни сожаления.

— Раскаяния?

— Нойс, у меня с собой аннигилятор, и я твердо решил убить тебя.

Глава 18

Начало бесконечного пути

Дуло аннигилятора глядело на Нойс. Но в голосе Харлана не было уверенности, в глубине его сердца, подтачивая остатки решимости, снова закопошились сомнения.

Почему она не отвечает? Что скрывается за ее напускной невозмутимостью.

Разве может он убить ее?

Разве можно оставить ее в живых?

— Что же ты молчишь? — хрипло спросил он.

Она уселась поудобнее, сложив руки на коленях, словно не замечая наведенного на нее аннигилятора. В ее отрешенности сквозила таинственная, почти мистическая сила. Когда она, наконец, заговорила, голос ее звучал пугающе спокойно:

— Ты хочешь убить меня, но совсем не потому, что не видишь другого способа спасти Вечность. Ведь ты мог бы связать мне руки и ноги, заткнуть кляпом рот и, оставив меня в пещере, спокойно отправиться в путь на рассвете. Или взять меня с собой и бросить в пустыне. Или же попросить Твиссела продержать меня до твоего возвращения взаперти. Но нет, только моя смерть может удовлетворить тебя. И знаешь почему? Потому что ты уверен, что я завлекла тебя в свои сети и толкнула на измену Вечности. Ты хочешь убить меня за то, что я обманула и предала твою любовь; и не надо уверять себя,

что это справедливое возмездие. Ты просто мстишь мне за свое оскорбленное самолюбие, вот и все.

Харлан поежился.

— Но ведь ты из Скрытых Столетий? Отвечай!

— Да, — ответила Нойс. — Что же ты не стреляешь?

Палец Харлана задрожал на пусковой кнопке аннигилятора. Но сомнения не покинули его. Наперекор рассудку он пытался оправдать ее, цепляясь за остатки своей любви. Может быть, доведенная до отчаяния его подозрениями, она намеренно наговаривает на себя, играя со смертью? Может быть, это просто глупая бравада истеричной женщины, испугавшейся, что она навсегда потеряла любимого человека?

Нет! Так могла вести себя героиня фильмокниги, написанной в слащавых и сентиментальных традициях 289-го, но уж никак не Нойс. Она была не из тех, кто умирает, словно надломленная лилия, на руках отвергнувшего ее любовника.

Но почему она сомневается в его решимости убить ее? В чем дело?

Уж не в том ли, что она уверена в своих чарах и отлично знает, что он все еще любит ее? Уж не считает ли она, что эта любовь в решающий момент свяжет его по рукам и ногам, превратит в покорного исполнителя ее воли?

Удар пришелся не в бровь, а в глаз. Палец, перестав дрожать, твердо лег на спусковую кнопку.

— Ты медлишь, — вновь заговорила Нойс. — Может быть, ты ждешь моих оправданий?

— Так у тебя, оказывается, есть оправдания? — с язвительной усмешкой спросил Харлан.

Но в глубине души он был рад отсрочке. Она отдаляла то мгновенье, когда ему придется нажать на кнопку аннигилятора.

«Пусть говорит, — подумал он. — Чем больше она расскажет о Скрытых Столетиях, тем лучше для Вечности».

Эта мысль возвысила его в собственных глазах, придав неопределенности видимость твердой политики. В его взгляде ненадолго появились спокойствие и уверенность.

— Тебя интересуют Скрытые Столетия? — продолжала Нойс, словно прочитав его мысли. — Если так, то мне оправдаться нетрудно. Что именно тебя интересует? Не хочешь ли ты, например, узнать, почему человечество исчезло с лица Земли после 150000-го Столетия?

Ни выпрашивать, ни покупать сведения Харлан не собирался. У него был аннигилятор, и он твердо решил не выказывать никаких признаков слабости.

— Говори! — отрывисто приказал он и густо покраснел, увидев в ответ ее насмешливую улыбку.

— Мы узнали о существовании Вечности, прежде чем она достигла отдаленных Столетий, прежде чем она успела добраться хотя бы до 10000-го. Кстати, ты был прав, я действительно из 111394-го. Мы тоже умеем путешествовать во Времени, но наша этика запрещает нам делать это. Вместо того чтобы перемещать во Времени материальные объекты, мы наблюдаем прошлые Столетия. Только прошлые.

Впервые о возникновении Вечности мы узнали косвенным путем. Мы рассчитали вероятность существования своей Реальности, и нас поразило, что эта вероятность ничтожно мала. Как возникла наша практически невозможная Реальность? Вопрос этот не давал нам покоя... Но ты не слушаешь меня, Эндрю. Неужели тебе это совсем неинтересно?

Она произнесла его имя с той же интимной нежностью, как и прежде.

Казалось, такая циничная фальшь должна была кольнуть ему слух, но он с ужасом почувствовал, что даже не рассердился.

— Продолжай свой рассказ, женщина, и не трати время, — сказал он, призывая на помощь все свое мужество. Он по-

пытался уравновесить теплоту и ласку, прозвучавшие в этом «Эндрю», холодным гневом, вложенным в слово «женщина», и снова единственным ответом на его резкость была мимолетная улыбка Нойс.

— Мы начали поиски в прошлом, — продолжала она, — и наткнулись на Вечность, подчиняющую себе все новые и новые Столетия. И тогда мы поняли, что в какой-то предыдущий отрезок биовремени — у нас тоже есть это понятие, только мы пользуемся другим термином — наша Реальность была совсем другой. Эту Реальность с максимальной вероятностью существования мы назвали Естественным Состоянием. Нам было ясно, что когда-то мы, или, вернее, наши Аналоги жили в этом Естественном Состоянии. О природе этого Состояния мы в то время не имели даже отдаленного представления.

Однако мы знали, что причиной отклонения от него послужило одно из совершенных Вечностью Изменений. Мы решили выяснить, что представляет собой Естественное Состояние, и в случае необходимости вернуться к нему. Прежде всего мы установили карантинную зону, которую вы называете Скрытыми Столетиями, изолировав наше Время от Вечности, начиная с 70000-го Столетия. Эта изоляция должна была защитить нас от дальнейших Изменений. Она не давала абсолютной гарантии, но позволяла выиграть время.

А затем мы совершили поступок, находящийся в вопиющем противоречии со всей нашей этикой и культурой. Мы исследовали свое будущее. Нам было необходимо узнать судьбу человечества в существующей Реальности, чтобы впоследствии сравнить ее с Естественным Состоянием. Оказалось, что где-то около 125000-го человечество раскрыло секрет полета к звездам. Люди научились совершать прыжки через гиперпространство. Наконец-то человек достиг звезд, осуществив свою извечную мечту.

Харлан слушал ее тщательно продуманный рассказ со все возрастающим вниманием. Что в ее словах соответствовало истине? Что было лишь расчетливой попыткой обмануть его?

— Когда люди достигли звезд, они покинули Землю, — прервал он ее, стараясь стряхнуть гипнотическое очарование ее голоса. — Наши ученые давно уже догадались об этом.

— В таком случае ваши ученые просто ошиблись. Человек пытался покинуть Землю. К несчастью, мы не единственные разумные обитатели Галактики. У многих звезд есть свои планеты. На некоторых из них возникли цивилизации. Правда, ни одна из них не может по древности сравниться с человеческой, но пока люди в течение двенадцати с половиной миллионов лет прозябали на Земле, более молодые цивилизации обогнали нас и покорили Галактику. Когда Человек достиг звезд, во Вселенной уже не оставалось необжитых мест. На каждом шагу разведчики натыкались на предупредительные знаки: **ЗАНЯТО! НЕ НАРУШАТЬ ГРАНИЦ! ВХОД ВОСПРЕЩЕН!** Люди не стали вступать в конфликты. Они отозвали свои исследовательские отряды и остались на Земле. Но в мировоззрении людей произошел переворот: родная планета стала для них тюрьмой, окруженной безграничным океаном свободы...

— Пустите нас в Скрытые Столетия, — прервал ее Харлан, — и мы все исправим. Смогли же мы в освоенных нами Столетиях добиться наивысшего блага...

— Наивысшего блага? — насмешливо переспросила Нойс. — А что это такое? Кто отвечает на этот вопрос? Ваши Счетные машины, ваши Анализаторы, ваш Кибермозг? Но кто настраивает машины? Кто вкладывает в них программу? Кто задает им оценки? Ведь даже Кибермозг не обладает большим прозрением, чем человек, он только быстрее решает проблемы, только быстрее! А что является благом с точки

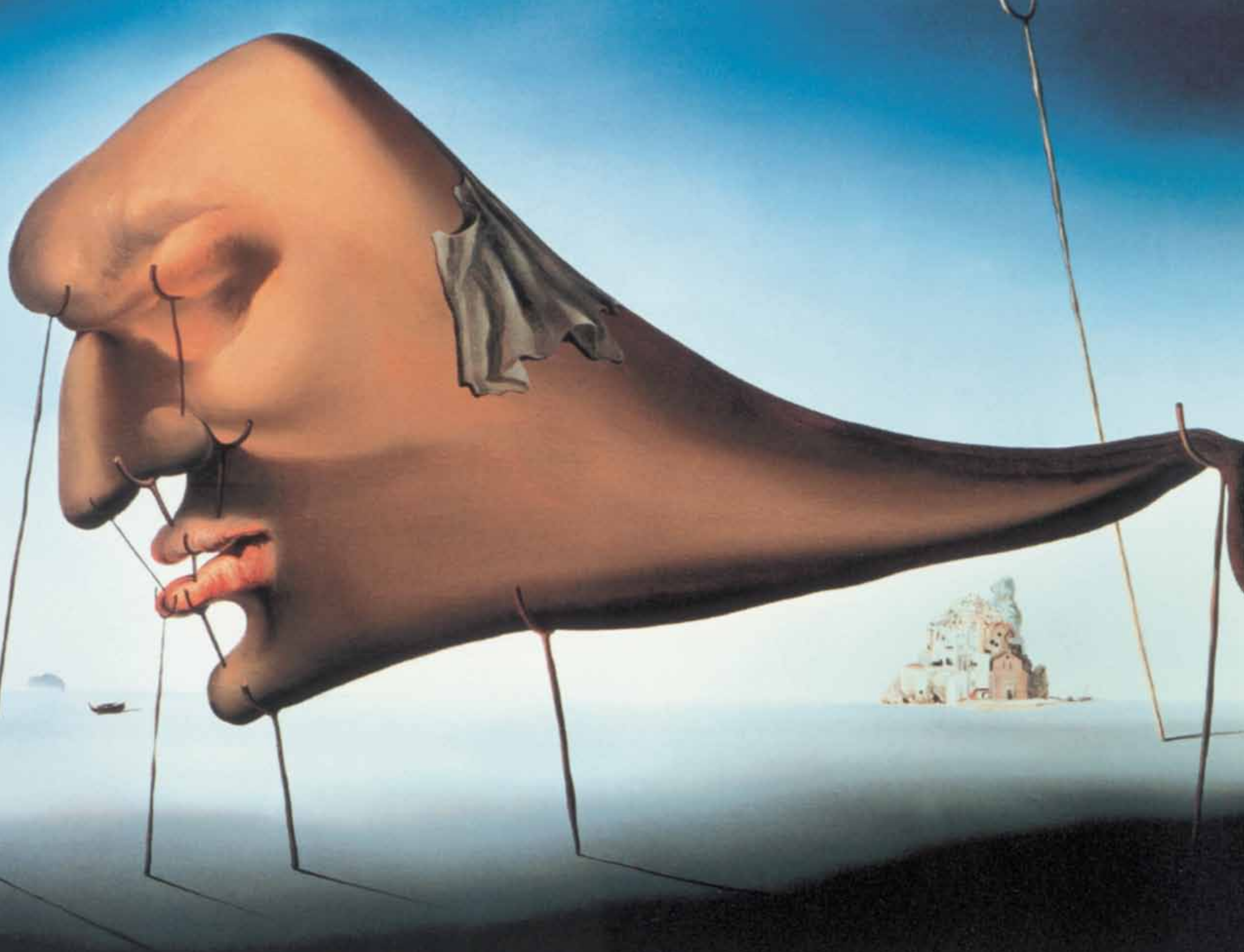

зрения Вечности? Я отвечу тебе. Безопасность. И еще раз Безопасность! Осторожность! Умеренность! Ничего сверх меры. Никакого риска без стопроцентной уверенности в успехе.

Харлан промолчал. С неожиданной силой ему припомнился недавний разговор с Твисселом о людях из Скрытых Столетий. «Мы изгнали необычное», — сказал тогда Твиссел.

Неужели Нойс права?

— Кажется, ты задумался, — снова заговорила Нойс. — Подумай тогда вот о чем: почему в существующей Реальности человек то и дело предпринимает попытки космических путешествий, хотя неизменно терпит неудачу? Каждое Столетие, разумеется, знает о провалах в прошлом. Зачем же пробовать снова и снова?

— Я не занимался специально изучением этого вопроса, — неуверенно пробормотал Харлан.

Он с беспокойством подумал вдруг о колониях, которые чуть ли не в каждом тысячелетии создавались на Марсе, и всегда неудачно. Он подумал о той странной притягательной силе, с которой идея космических полетов действовала даже на Вечных. О том, как Социолог Кантор Вой со вздохом сказал после уничтожения электрогравитационных космолетов: «Как они были прекрасны!» О том, как горько выругался при этом известии Расчетчик Нерон Фарук и в тщетной попытке облегчить душу принялся поносить Вечность за торговлю противораковой сывороткой.

Не обладают ли разумные существа инстинктивным стремлением разорвать цепи тяготения, вырваться на простор Вселенной, достигнуть звезд? Не это ли стремление побуждало человека десятки раз заново создавать космические корабли, чтобы вновь и вновь путешествовать к мертвым мирам Солнечной Системы, в которой только Земля была пригодна для жизни? И только ли случайностью был тот факт, что большин-

ство Изменений уничтожало космические корабли, а люди вновь и вновь создавали их?

— Оберегая человечество от забот и несчастий Реальности, — продолжала Нойс, — Вечность тем самым лишает его всех триумфов и завоеваний. Только преодолев величайшие испытания, человечество может успешно подняться к прекрасным и недостижимым вершинам. Способен ли ты понять, что, устраняя ошибки и неудачи человека, Вечность не дает ему найти собственные, более трудные и поэтому более верные решения стоящих перед ним проблем; подлинные решения, которые помогают преодолевать трудности, а не избегать их.

— Величайшее благо наибольшего числа людей состоит в том... — заученным голосом начал Харлан, однако Нойс не дала ему договорить:

— Предположи, что Вечность не была создана.

— И что же?

— Послушай, я расскажу тебе. Те усилия, которые были затрачены на решение проблем путешествий по Времени, были бы посвящены развитию атомной физики. Вместо Вечности были бы созданы звездные корабли. Человечество достигло бы звезд на миллионы лет раньше, чем в нашей Реальности. Галактика была бы свободной, и ее заселили бы люди.

— Ну и что мы выиграли бы? — упорствовал Харлан. — Разве мы стали бы от этого счастливее?

— Кого ты имеешь в виду под словом «мы»? Человечество представляло бы собой не крохотный затерянный мирок, а миллионы, миллиарды миров. Могущество человека не знало бы границ. У каждого мира была бы своя история, свои собственные ценности и идеалы, возможность искать счастья своим путем. У счастья много разновидностей. Это и есть Естественное Состояние человечества.

— К чему строить пустые догадки, — сказал Харлан; он был зол на себя за то, что его увлекла нарисованная Нойс кар-

тина будущего. — Откуда ты знаешь, что было бы на самом деле?

— Вас смешит невежество Времян, полагающих, что существует только одна Реальность. Нас же смешит невежество Вечных, которые знают, что Реальностей много, но думают, что существовать может только одна.

— Что означает этот набор слов?

— Мы не рассчитываем Реальности; вместо этого мы наблюдаем их. Мы можем видеть неосуществившиеся Реальности в их состоянии Нереальности.

— Нечто вроде волшебной страны теней, где «может быть» играет в прятки с «если»?

— Да, только твой сарказм здесь ни к чему.

— И как же вы это делаете?

— Я не могу объяснить это, Эндрю, — сказала Нойс, помолчав. — Существует множество вещей, с которыми мы свыкаемся, не понимая их. Можешь ли ты объяснить, как устроен Кибермозг? Но все же ты знаешь, что он существует и работает.

— Ну и что же дальше?

— Мы научились наблюдать Реальности и нашли среди них ту, которая является Естественным Состоянием человечества. Я уже рассказала тебе о ней. Затем мы обнаружили Изменение, которое уничтожило Естественное Состояние. Оно не было одним из тех Изменений, которые совершает Вечность; оно заключалось в создании Вечности, в самом факте ее существования. Любая система, которая, подобно Вечности, позволяет кучке людей принимать решения за все человечество, выбирать за человечество его будущее, неизбежно приводит к тому, что высшим благом начинают считать умеренность и безопасность — синонимы посредственности. В такой Реальности звезды недостижимы. Само существование Вечности исключает покорение Галактики

человеком. Чтобы достичь звезд, необходимо сначала покончить с Вечностью.

Число возможных Реальностей бесконечно велико. И у каждой Реальности существует бесчисленное множество вариаций. Например, число Реальностей, в которых существует Вечность, бесконечно; число Реальностей, в которых Вечность не существует, бесконечно; и наконец, число Реальностей, в которых Вечность существовала, но была уничтожена, тоже бесконечно. Среди последних люди моего Столетия выбрали группу Реальностей, в которых мне отводилась главная роль.

Все это было задумано без моего участия. Меня подготовили для этой задачи так же, как ты с Твисселом готовили Купера. Но число Реальностей, в которых я могла бы уничтожить Вечность, тоже бесконечно велико. Мне предложили на выбор пять вариантов, которые казались наиболее простыми. Среди них я выбрала ту единственную Реальность, в которой был ты.

— Что же заставило тебя выбрать именно ее? — спросил Харлан.

Нойс опустила глаза.

— Я люблю тебя, пойми это. Я полюбила тебя задолго до того, как мы встретились. — Она сказала это с такой неподдельной искренностью, что Харлан был потрясен.

«Но ведь это только игра», — с отвращением подумал он.

— Не смейся надо мной. — В его голосе звучало страдание.

— Я не смеюсь. Из всех Реальностей я выбрала ту, в которой меня послали в 482-е Столетие, где я сначала встретила Финжи, а затем тебя. Я выбрала ту Реальность, в которой ты любил меня; Реальность, в которой ты взял меня в Вечность, спасая от Изменения, и спрятал в моем родном Столетии; Реальность, в которой ты заслал Купера вместо 24-го в 20-е столетие Первобытной Эпохи. Мы отправились с тобой в это

Столетие на поиски Купера и остались в нем до конца наших дней. Я видела, как мы любили друг друга и были счастливы. Это совсем не смешно. Я выбрала ту Реальность, в которой существует наша любовь.

— Притворство. Сплошное притворство! Неужели ты считаешь, что я поверю тебе? — Он на секунду замолчал, пытаясь осмыслить новый довод, пришедший ему в голову. — Постой! Ты сказала, что знала все наперед? Все, что должно было произойти?

— Да.

— Тогда ты бесовски лжешь. Ты бы знала, что все кончится аннигилятором. Ты бы знала заранее, что потерпишь неудачу. Что ты на это скажешь?

Нойс тихо вздохнула:

— Я уже объясняла тебе, что у каждой Реальности существует бесчисленное количество вариаций. Как бы точно мы ни фокусировали данную Реальность, мы всегда на самом деле наблюдаем множество очень похожих Реальностей. Чем резче фокусировка, тем меньше неопределенность, но добиться идеальной резкости теоретически невозможно. Вероятность того, что случайная вариация исказит результат, никогда не равна нулю. Все испортило одно небольшое отклонение.

— Какое?

— Я ждала твоего возвращения ко мне после снятия блокировки Времени в 100000-м. Но ты должен был вернуться один. Вот почему я так испугалась в первый момент, увидев с тобой Вычислителя Твиссела.

И снова Харлан не знал, что думать. Как ловко сводит она концы с концами!

— И я бы не больше испугалась, — продолжала Нойс, — если бы я поняла тогда все значение этой вариации. Вернись ты один, ты бы взял меня с собой в Первобытную Эпоху, и здесь из любви ко мне, из любви к человечеству не стал бы разыски-

вать Купера. Ваш порочный круг был бы разорван, с Вечностью было бы покончено, а мы с тобой были бы счастливы.

Но произошла случайная вариация — ты вернулся с Твисселом. В пути он рассказал тебе о своих кошмарах, связанных со Скрытыми Столетиями, и тем самым положил начало цепочке твоих размышлений, которая заставила тебя усомниться во мне. И вот между нами аннигилятор. Это конец, Эндрю. Можешь стрелять. Ничто не помешает тебе.

У Харлана затекли пальцы, судорожно сжимающие рукоятку аннигилятора. Он переложил его в другую руку. Неужели в ее рассказе нет ни одного уязвимого места? А он-то надеялся, что стоит ему убедиться в происхождении Нойс, как всем его сомнениям наступит конец. Наивные мечты!

— Но для чего понадобилось отправлять меня в Первобытную Эпоху? Почему бы не покончить с Вечностью сразу, одним ударом, когда я послал сюда Купера?

— Потому что просто уничтожить Вечность еще недостаточно, — ответила Нойс. — Необходимо свести к минимуму вероятность нового возникновения Вечности в любой форме. Мы не случайно выбрали именно этот момент. Здесь сейчас 1932 год. Мне предстоит послать письмо на полуостров, который в 20-м Столетии называется Апеннинским. Если я пошлю это письмо, то через несколько лет один итальянский физик начнет эксперименты по бомбардировке урана нейтронами. Мое письмо — на вашем языке — это МНВ.

Харлану стало страшно.

— Ты собираешься изменить Первобытную историю?

— Да. В этом-то и заключается моя задача. В новой, уже окончательной Реальности первый ядерный взрыв произойдет не в 30-м Столетии, а в 1945 году.

— Ты представляешь себе, к каким последствиям это может привести? Способны ли вы понять, какая опасность грозит человечеству?



— Да. Мы знаем, что это опасно. Существует определенный риск, что Земля превратится в огромное радиоактивное кладбище. Но мы верим в разум человека.

— И что же, по-вашему, оправдывает этот риск?

— Покорение Галактики человеком. Возвращение к Естественному Состоянию. Естественное развитие истории человечества.

— И вы еще смеете обвинять Вечность во вмешательстве?

— Мы обвиняем Вечность в том, что она вмешивается непрерывно для того, чтобы держать человечество в тюрьме ради его безопасности. Мы же вмешаемся только один раз, чтобы Вечность никогда не смогла возникнуть.

— Нет, Вечность должна существовать; человечество может погибнуть без ее руководства. — Харлан отчаянно цеплялся за остатки заученных доводов.

— Как знаешь. Выбор в твоих руках. Если ты предпочитаешь, чтобы будущее человечества диктовалось психопатами...

— Психопатами?! — взорвался Харлан.

— А разве нет? Ты ведь хорошо знаешь их. Подумай сам.

Харлан с ужасом посмотрел на нее, но против собственной воли его захлестнула волна воспоминаний.

Он вспомнил, как велико бывает потрясение, когда Ученики узнают правду о Реальности и как Ученик Латуретт из его класса пытался покончить жизнь самоубийством. Его спасли, он даже стал Вечным и составлял потом проекты Изменений, но никто не знал, какие шрамы в его душе оставила эта история. Он вспомнил кастовую систему Вечности, тщательно скрываемую тоску по родным Временам, ненормальную безбрачную жизнь. Он вспомнил о подсознательном ощущении собственной вины, находящем выход в ненависти к Техникам. Он вспомнил о склоках, раздирающих Совет; о Финжи, интригующем из карьеристских соображений против Твиссела, и о Твисселе, шпионящем за Финжи. Он вспомнил Сеннора, в

котором уродство породило чувство противоречия ко всему на свете.

Он вспомнил о том, как сам Твиссел, великий, непогрешимый Твиссел, нарушал законы Вечности.

Затем он подумал о себе.

Ему показалось, что он всегда знал Вечность именно такой. Иначе почему у него могло возникнуть желание уничтожить ее? Но он никогда не признавался себе в этом, ни разу до этого мгновенья не мог он набраться смелости взглянуть правде в глаза.

Сейчас он отчетливо видел Вечность такой, какой она была в действительности, — клоакой закоренелых психозов, спутанным клубком человеческих жизней, беспощадно вырванных из контекста.

Выражение ужаса в его глазах сменилось растерянностью.

— Теперь ты понимаешь меня, Эндрю? — Голос Нойс звучал нежно и ласково. — Тогда подойди со мной к выходу из пещеры.

Словно во сне он последовал за ней, не в силах прийти в себя от крутой перемены, совершившейся в нем за несколько секунд. Впервые за всю ночь дуло аннигилятора отклонилось от прямой линии, соединявшей его с сердцем Нойс.

Небо на востоке уже начало сереть, и громада капсулы тяжелой тенью вырисовывалась на его фоне. Под защитной завесой Темпорального поля очертания капсулы казались неясными и расплывчатыми.

— Смотри, перед нами Земля, — сказала Нойс, — но не вечный и единственный приют человечества, а всего лишь его колыбель, отправная точка бесконечного приключения. Ты должен принять решение. Будущее людей в твоих руках. Поле Биовремени предохранит нас с тобой от последствий Изменения. Исчезнет Купер, погибнет Вечность, а вместе с

Список иллюстраций

С. 6. **Джил Кременц** (р. 1940). Фотопортрет Айзека Азимова.

С. 10, 15, 21, 25, 39, 45, 53, 59, 73, 79, 88-89, 99, 103, 111, 127, 132-133, 139, 153, 161, 172-173, 180-181, 187, 203, 209, 216-217, 231, 235, 241, 255, 261, 277, 285. Фотографии и рисунки роботов.

Ганс Рудольф Гигер (р. 1940)

С. 33. *Под землей*. 1968.

С. 67. *Биомеханические ландшафты*. 1983.

С. 95. *Ли, раскрашенная Н.Р.Г.* 1973.

С. 119. *Победа V (Сатана)*. 1983.

С. 146-147. *Veaubourg*. 1980.

С. 194-195. *Красный биохимический ландшафт*. 1981-1983.

С. 225. *Биомеханический ландшафт*. 1977.

С. 247. *Нью-Йорк*. 1981.

С. 268-269. *Красный тотем*. 1983.

Иероним Босх (ок. 1450—1516)

С. 293. *Искушение св. Антония*

С. 313, 329, 382-383, 442-443, 581. *Искушение св. Антония* (триптих). Фрагменты.

С. 351, 382, 413, 519, 557, 573. *Сад земных наслаждений* (триптих). Фрагменты.

С. 419. *Человек-дерево*.

С. 433. *Слышащий лес и зрячее поле*.

С. 478-479. *Наброски монстров*.

С. 551. *Горящий корабль дураков*.

Сальвадор Дали (1904—1989)

С. 304-305. *Меланхолическая идиллия атома урана*. 1945.

С. 321. *Человек-невидимка*. 1929.

С. 335. *Взрывающаяся голова в стиле Рафаэля*. 1951.

С. 356-357. *Геополитический младенец, наблюдающий за рождением нового человека*. 1943.

С. 372-373. *Явление лица и вазы с фруктами на пляже*. 1938.

С. 399. *Юная девственница, содомизирующая себя рогами собственного целомудрия*. 1954.

С. 427. *Мадонна Порт-Льигата* (Первая версия). 1949.

С. 451. *Оригинал обложки, выполненной Дали для испанского издания его собственного романа «Скрытые лица»*. 1952.

С. 470-471. *Внутриатомное равновесие лебединого перышка*. 1947.

С. 490-491. *В поисках четвертого измерения*. 1979.

С. 507. *Поэзия Америки*. 1943.

С. 526-527. *Загадка желаний* (*Моя мать, моя мать, моя мать*). 1929.

С. 536-537. *Носорожья фигура фидиевского Иллиса*. 1954.

С. 564-565. *Бесконечная загадка*. 1938.

С. 588-589. *Любовники с головами, полными облаков*. 1936.

С. 596-597. *Сон*. 1937.

С. 604-605. *Твердость памяти*. 1931.

С. 407, 463, 545, 609. *Popular Mechanics Magazine*. 1933, № 3.

Содержание

Об авторе7

Я, робот. Перевод А. Иорданского9

Робби 17

Хоровод..... 48

Логика..... 76

Как поймать кролика 107

Лжец..... 140

Как потерялся робот..... 169

Выход из положения 213

Улики 251

Конец Вечности. Перевод Ю. Эстрина

Глава 1. Техник 289

Глава 2. Наблюдатель 307

Глава 3. Ученик 324

Глава 4. Вычислитель..... 341

Глава 5. Нойс..... 359

Глава 6. Расчетчик 375

Глава 7. Прелюдия к преступлению 392

Глава 8. Преступление..... 410

Глава 9. Интермедия 429

Глава 10. В ловушке..... 446

Глава 11. Замкнутый круг..... 461

Глава 12. Начало Вечности 482

Глава 13. В далекое прошлое 502

Глава 14. Давнее преступление 517

Глава 15. В поисках Купера 539

Глава 16. Скрытые столетия..... 558

Глава 17. Круг замыкается 574

Глава 18. Начало бесконечного пути 591

Список иллюстраций 610

Айзек Азимов
Я, робот
Конец Вечности

Подписано в печать 08.08.2008

Гарнитура Arno Pro
Бумага Alterna Design

Издательский дом «Дейч»
www.deichbooks.com

Отпечатано в типографии
Print&Art Faksimile, Austria
Тираж 99 экз.

Переплетные работы выполнены
г-ми Алоизом Гутманом
и Манфредом Яндлом

Издательский дом «Дейч» благодарит за сотрудничество
Всероссийскую государственную библиотеку
иностранной литературы имени М. И. Рудомино,
Российскую государственную библиотеку,
Центральную политехническую библиотеку

ББК 84 (7Сое)-445
УДК 821.111(73)
А35

ISBN 978-5-98691-049-9

