

На правах рукописи

**Костенко Василий Юрьевич**

**РЕФЛЕКСИВНЫЕ ПРЕДПОСЫЛКИ ЛИЧНОСТНОЙ ЗРЕЛОСТИ**

Специальность 19.00.01 –

Общая психология, психология личности, история психологии

**Автореферат**

диссертации на соискание ученой степени

кандидата психологических наук

Москва – 2017

Работа выполнена в федеральном государственном автономном образовательном учреждении высшего образования «Национальный исследовательский университет «Высшая школа экономики».

**Научный руководитель:** доктор психологических наук, профессор  
**Леонтьев Дмитрий Алексеевич**

**Официальные оппоненты:** доктор психологических наук, профессор  
**Сапогова Елена Евгеньевна**,  
профессор кафедры психологии развития  
факультета педагогики и психологии ФГБОУ  
ВО «Московский педагогический  
государственный университет»

кандидат психологических наук, доцент  
**Аникина Вероника Геннадьевна**,  
заведующая кафедрой общей психологии и  
психологии развития, декан факультета  
психологии и педагогики ГБОУ ВО  
Московской области «Академия социального  
управления»

**Ведущая организация:** **ФГБНУ «Психологический институт  
Российской академии образования»**

Защита состоится «19» сентября 2017 г. в 15:00 час. на заседании диссертационного совета Д 212.048.03 на базе Национального исследовательского университета «Высшая школа экономики» по адресу: 101000, г. Москва, Армянский пер., д. 4, стр. 2, ауд. 414.

С диссертацией можно ознакомиться в библиотеке Национального исследовательского университета «Высшая школа экономики» по адресу: 101000, г. Москва, ул. Мясницкая, д. 20 и на сайте <https://www.hse.ru/sci/diss/>

Автореферат разослан «\_\_» июля 2017 г.

Ученый секретарь  
диссертационного совета,  
кандидат психологических наук,  
доцент

Антонова Наталья Викторовна

## ОБЩАЯ ХАРАКТЕРИСТИКА РАБОТЫ

**Актуальность диссертационного исследования.** На протяжении всей истории психологии личности проблеме личностной зрелости уделялось самое пристальное внимание ввиду ее особой значимости в контексте консультативной, образовательной, организационной практики работы психолога, а также в целях понимания природы становления личности и возможных траекторий человеческого развития. Всякая теория личности имеет своим пределом портрет зрелой личности, и история развития представлений о личностной зрелости насчитывает более века целенаправленных исследований этого вопроса. Большинство этих представлений описывают в качестве ключевых феноменов, сопровождающих и поддерживающих личность на пути к ее большей зрелости, феномены рефлексии. Однако механизмы рефлексии не являются однородными и требуют дифференциального подхода к рассмотрению. При этом одни из них могут оказаться способствующими личностной зрелости, в то время как другие могут выполнять деструктивную функцию или быть независимыми от процесса личностной эволюции (Леонтьев, Аверина, 2011). Представляется крайне важным рассмотреть как позитивные, так и негативные аспекты рефлексивной регуляции в их связи с личностной зрелостью и прояснить природу их взаимодействия.

Рефлексивная регуляция достигает особого разнообразия в период юности и молодости. С этим периодом связывается сензитивность в восприятии и реализации различных возможностей развития, становление новых форм саморегуляции, повышение требований к адаптации в усложняющихся условиях мира взрослости. Изучение механизмов личностной зрелости именно в этот возрастной период позволит, с одной стороны, рассмотреть процесс личностной зрелости в ее становлении и охватить целый ряд этапов развития, а с другой, пронаблюдать необходимое для полноценного исследования разнообразие возникающих интрапсихических взаимоотношений.

**Степень разработанности темы исследования.** В развитии представлений о личностной зрелости возможно выделить классический (вплоть до работ Г. Олпорта) и современные этапы (исследователи пост-пиажистского

периода), в ходе которых происходит постепенное углубление понимания существенных детерминант становления личности, изменение методов исследования личностной зрелости и дизайна исследований, посвященных данному предмету. В связи с развитием эмпирических исследований, в которых в качестве независимой переменной выступают интегральные показатели или отдельные индикаторы личностной зрелости, уточняются ряд существующих теоретических моделей и развиваются новые подходы (Robinson, 2013). При этом в объяснении феномена личностной зрелости в современных исследованиях на первый план выступают новые объяснительные принципы, складывающиеся в результате усвоения психологией идей теории саморегуляции, теории хаоса и нелинейных динамических систем, диалогических подходов к пониманию сознания. В контексте исследования существенных детерминант личностного развития особое место занимают исследования рефлексивных механизмов (Pfaffenberger, Marko, Combs, 2011), в том числе и в рамках культурно-исторического подхода, где личностная рефлексия связывается с процессами развития самосознания, саморегуляции, жизнестроительства (Аникина, Коваль, Семенов, 2002; Леонтьев, Аверина, 2011). С рефлексивными процессами ассоциируются и механизмы аутокоммуникации как разнообразные способы общения человека с самим собой, в том числе в форме внутреннего диалога (Кучинский, 1988). Учитывая неоднозначную роль рефлексивных механизмов и процессов аутокоммуникации в процессе становления личности, а также дефицит знания о взаимосвязях этих механизмов с другими особенностями личности, данное направление представляется важным шагом исследований в этой области.

**Объектом** данного исследования выступает личностная зрелость как общепсихологический феномен, обусловленный не только динамикой возрастного развития, но и индивидуально-личностными особенностями.

**Предметом** исследования выступает вклад рефлексивных механизмов в становление личностной зрелости и их проявления на различных этапах развития.

**Целью** данного исследования становится изучение взаимоотношений различных форм рефлексивной регуляции и параметров личностной зрелости.

### **Задачи исследования:**

1. Осуществить теоретический анализ и обобщение подходов к личностной зрелости.
2. Раскрыть теоретические представления о роли рефлексивных механизмов в становлении личности.
3. Выявить специфику взаимоотношений параметров личностной зрелости и особенностей рефлексивных, аутокоммуникативных механизмов и самодетерминации личности.
4. Определить индивидуально-личностные предикторы уровня личностной зрелости и возможные медиаторы связи стабильных личностных черт и процессов личностной зрелости.

**Общая гипотеза** исследования: продуктивная рефлексивная регуляция сопровождается, опосредует и предсказывает проявления личностной зрелости.

### **Эмпирические гипотезы:**

1. Уровень личностной зрелости, измеренный как психометрически, так и проективно, будет связан с параметрами самодетерминации и личности.
2. Конструктивные формы рефлексии и аутокоммуникации будут положительно связаны с личностной зрелостью, в то время как неконструктивные продемонстрируют отрицательные связи с уровнем личностной зрелости.
3. Уровень личностной зрелости (уровень развития эго) будет связан с уровнем развития конструктивных форм рефлексии и аутокоммуникации.

**Эмпирическая база исследования.** В Исследовании 1 приняли участие 167 человек, студентов факультетов медиакоммуникаций, экономики и психологии московского вуза в возрасте от 18 до 23 лет. Респондентами Исследования 2 выступили участники развивающей подмосковной летней школы для студентов и школьников. Возраст респондентов варьировал от 14 до 25 лет, а общий размер выборки составил 263 человека. В продолжение второго исследования был организован дополнительный (отложенный) срез спустя 1 год и 1 мес. после завершения основного этапа Исследования 2, участниками которого стали 67 человек. Общая выборка исследования, таким образом,

составила **430 человек**, в том числе 67 человек приняли участие в лонгитюдном исследовании.

**Теоретико-методологическую базу исследования** составили: культурно-исторический подход к пониманию механизмов становления личности (Л.С. Выготский), теория развития личности А.Н. Леонтьева, представление о личностном развитии как процессе усложнения форм саморегуляции личности (Дж. Левинджер, Д.А. Леонтьев), теория самодетерминации (Э. Деси и Р. Райан).

Кроме того, в разработке исследования и способах интерпретации полученных данных применялись теоретические положения, заложенные на первых этапах развития психологической науки (А.Ф. Лазурский, П. Жане, К.Г. Юнг, О. Ранк), конкретные представления о личностной зрелости, развитые в рамках психологии личности (Г. Олпорт, Э. Эриксон, А. Маслоу, Дж. Левинджер, Л. Колберг, К. Гиллиган) и современные методологические принципы общепсихологического анализа личности (В.П. Зинченко, В.А. Петровский, А.Г. Асмолов, Д.А. Леонтьев, М. Чиксетмихайи, Г.М. Кучинский).

В исследовании были использованы современные **методы** диагностики:

- Проективная Методика неоконченных предложений Вашингтонского университета (Дж. Левинджер, 1996 / Леонтьев, Михайлова, Рассказова, 2010).
- Тест-опросник личностной зрелости Ю.З. Гильбуха (1994).
- Тест самодетерминации (Шелдон, Райан, Райс, 1996 / Осин, Бонивелл, 2010).
- Русскоязычный опросник каузальных ориентаций (Дергачева, Дорфман, Леонтьев, 2008).
- Дифференциальный тест рефлексии (Леонтьев, Осин, 2014).
- Русскоязычная адаптация Шкалы внутренней диалоговой активности П. Олесь (Олесь, 2009 / Астрецов, Леонтьев, 2015).
- Опросник BFQ-2-R (Капрара и др., 1993 / Осин и др., 2015).
- Дифференциальный опросник переживания одиночества (Осин, Леонтьев, 2013).
- Тест смысложизненных ориентаций (Леонтьев, 2000).

**Новизна диссертационного исследования.** Результаты исследования эмпирически демонстрируют специфику вклада рефлексивных механизмов в процессы личностной зрелости. Показано, что продуктивные рефлексивные механизмы опосредуют и предсказывают процессы становления личности, а механизмы аутокоммуникации сопровождают рефлексивную регуляцию механизмов личностной зрелости.

**Теоретическая значимость исследования.** Проведен теоретический анализ источников личностной зрелости и показана особая роль механизмов личностной саморегуляции в становлении личности. Свое эмпирическое подтверждение применительно к проблеме личностной зрелости получает положение культурно-исторического подхода о различии между высшими психическими функциями, произвольными и осознанными по способу существования, и их натуральными предшественниками. Показано, что возрастание личностной зрелости характеризуется возрастанием роли осознаваемых, произвольных механизмов регуляции, в том числе в среднесрочной временной перспективе, и связывается с овладением личностью собственными психическими проявлениями (особенностями саморегуляции личности).

**Практическая значимость исследования.** Результаты исследования вносят важный вклад в понимание механизмов становления личности на различных его этапах, способствуют развитию образовательных практик, полезны в психологическом консультировании подростков, юношей и молодых людей. Кроме того, полученные данные поднимают вопрос о разработке адекватных критериев личностного развития в процессе школьного обучения и воспитания и будут полезны при разработке и совершенствовании образовательных программ, повышающих личностную компетентность юношей и молодых людей в вопросах личностной зрелости, аутокоммуникации и эмоциональной регуляции. Полученные данные могут быть применены при подготовке студентов, обучающихся по психологическим специальностям, а также в работе школьного психолога.

**Надежность и достоверность полученных результатов** обеспечивается психометрической обоснованностью используемых диагностических методов,

составом выборки, соответствующим современным требованиям к репрезентативности, и применяемыми процедурами статистической проверки выдвигаемых гипотез. Организация исследования позволила осуществить дополнительную верификацию данных. Математическая обработка данных проводилась с помощью программного обеспечения MS Excel 2010, IBM SPSS 22.0, Statistica 10.0 и Mplus 7.3. Дополнительный (отложенный) срез исследования проводился посредством веб-технологий, использующих программное обеспечение Центра социальной информатики Университета Любляны, Словения (<http://www.1ka.si>).

#### **Положения, выносимые на защиту:**

1. Личностная зрелость проявляет себя в постепенном усложнении форм саморегуляции личности, что проявляется в повышении уровня автономии и самодетерминации личности.

2. Конструктивные и неконструктивные формы рефлексии начинают дифференцироваться, начиная с определенного уровня личностного развития (с уровня Е5 Самосознания и далее). На более низких уровнях личностной зрелости рефлексия проявляет себя недифференцированно.

3. Конструктивные формы рефлексивной регуляции, а также конструктивные формы аутокоммуникации — конструктивный внутренний диалог и позитивное одиночество — выступают, начиная с определенного этапа, в качестве внутренних условий личностной зрелости.

4. Конструктивная (системная) рефлексия выступает значимым предиктором уровня личностной зрелости и опосредует связь между открытостью опыту и уровнем личностной зрелости.

**Апробация исследования.** Основные результаты диссертационного исследования обсуждались на Шестой международной научно-практической конференции «Исследовательская деятельность учащихся в современном образовательном пространстве» (г. Москва, 15-17 ноября 2012 года), Шестой международной научно-практической конференции «Системогенез учебной и профессиональной деятельности» (г. Ярославль, 19-21 ноября 2013 года), Четвертой всероссийской конференции с иностранным участием «Психология Индивидуальности» (г. Москва, 22-24 ноября 2012 года), Первой всемирной



конференции по психологии личности (г. Стелленбош, ЮАР, 19-23 марта 2013 года), Третьей всероссийской конференции по психологической диагностике (г. Челябинск, 9-11 сентября 2015 года), Девятой международной конференции по диалогическому Я (г. Люблин, Польша, 7-10 сентября 2016 года).

**Структура диссертации** отражает общую логику исследования и состоит из введения, трех глав, заключения, списка литературы, включающего 249 источников, из них 99 на иностранном языке, и 6 приложений. Результаты теоретического и эмпирического анализа представлены в 9 таблицах и 6 рисунках. Основной текст диссертации изложен на 126 страницах. Общий объем диссертации составляет 157 страниц.

## **ОСНОВНОЕ СОДЕРЖАНИЕ ДИССЕРТАЦИИ**

Во **Введении** обосновывается актуальность диссертационного исследования, определяются цель, задачи, объект, предмет, гипотезы исследования, научная новизна, теоретическая и практическая значимость работы; обосновываются надежность и достоверность полученных результатов; излагаются положения, выносимые на защиту.

В **первой главе «Проблема личностной зрелости в психологии»**, состоящей из трех параграфов, приведен обзор основных теоретических подходов к проблеме личностной зрелости.

Ранним представлениям, в которых зачастую закладывается принципиальный теоретический каркас будущих исследований, посвящен **параграф 1.1 «Личностная зрелость: на подступах к проблеме»**.

Всякая теория личности имеет своим пределом личность зрелую, требования к которой продиктованы и ядром теории, и господствующими в обществе идеями, и конкуренцией со стороны других теорий. Однако на ранних этапах становления психологии личности говорить о конкретных теоретических подходах к личностной зрелости не представляется возможным. Их место занимают попытки описания некоторых существенных, по мнению данных авторов, особенностей адаптированной и успешной, более совершенной личностной организации. Описаны представления о личностной зрелости в

работах А.Ф. Лазурского, П. Жане, Л.С. Выготского, З. Фрейда, К.Г. Юнга, О. Ранка.

В классический период развития психологии личности теоретические взгляды на природу личностной зрелости приобрели самостоятельный статус. Это можно связать, в том числе, с возможностью теоретического обобщения накопленных к тому времени представлений и эмпирических данных. С точки зрения темы данного исследования, этот период открывается введением в психологию понятия о личностной зрелости в качестве самостоятельного предмета исследования. Это событие связывается с именем Г. Олпорта, описавшего ряд критериев личностной зрелости. Кроме того, в работе рассмотрены понятие о самоактуализирующейся личности (А. Маслоу), полноценно функционирующей личности (К. Роджерс), а также основное содержание теории развития личности Э. Эриксона.

**В параграфе 1.2 «Личностная зрелость как предмет современных исследований психологии личности»** рассмотрены современные теоретические подходы к изучаемой проблеме. Влияние неклассического подхода в психологии, теории когнитивного развития Ж. Пиаже, культурно-исторической парадигмы выводит вопросы личностной зрелости в статус самостоятельного предмета исследования. Развивается понятие о процессе и результате личностной зрелости в пользу выделения не столько конкретных критериев зрелости, сколько общей направленности личности, центральной тенденции, вокруг которой строится теоретический каркас новых теорий. Целый ряд ранних теорий развития личности связывает качественные характеристики процесса личностного развития с определенным возрастным этапом. Однако хронологический возраст рассматривается в современных исследованиях как несовершенный индикатор уровня личностной зрелости. Ключевым становится и понимание относительной независимости процессов личностной зрелости от гендерных особенностей. В параграфе представлены современные модели личностной зрелости (Л. Колберг, Дж. Левинджер, К. Гиллиган), рассмотрены теоретические подходы к вопросам личностной зрелости (Е.В. Субботский, В.П. Зинченко, В.А. Петровский, Д.А. Леонтьев).

**Параграф 1.3 «Личностная зрелость в результатах эмпирических исследований»** посвящен описанию современных эмпирических исследований, в которых предприняты попытки обобщения получаемых данных и уточнения понимания личностной зрелости посредством ее экспериментального изучения. Особое место в этой связи занимают исследования личностной зрелости лонгитюдного дизайна (А. Каспи, Р. Хельсон, П. Уинк, С. Сривастава). В кросс-секционных исследованиях используются как проективные (Дж. Левинджер, Л. Колберг, Л. Кон, И.Б. Дерманова), так и психометрические инструменты (Л. Штейнберг, К. Сото, Р. Робертс, С.А. Богомаз). Эмпирическое подтверждение получают теоретические подходы к личностной зрелости Г. Олпорта (Р. Хельсон, П. Уинк), К. Роджерса (К. Шелдон), Л. Колберга (Л. Уокер, Р. Питс), К. Рифф (Р. Хельсон, С. Сривастава). Дж. Бауэр и Д. МакАдамс интерпретируют личностную зрелость в русле нарративного подхода. Чрезвычайно редкими оказываются исследования с использованием интервенций, влияющих на уровень личностной зрелости.

Первая глава завершается теоретическим обобщением, выделением основных тенденций в развитии представлений о личностной зрелости на всем пути ее психологического исследования. Среди них переход от классического (вплоть до работ Г. Олпорта) к современному пониманию личностной зрелости (исследователи пост-пиажистского периода), углубление понимания существенных детерминант становления личности, изменение методов исследования личностной зрелости и дизайна исследований, посвященных данному предмету.

**Вторая глава «Рефлексивные механизмы личностной зрелости»** освещает вопросы о природе личностной зрелости и, в первую очередь, о том, *что* есть личностная зрелость в ее современном понимании и *как* она существует.

Отвечая на вопрос об источниках личностной зрелости, в **параграфе 2.1 «Источники личностной зрелости»** рассмотрены несколько принципиальных методологических оппозиций, полемика вокруг которых рождает современное представление о личностной зрелости. Первая из возможных оппозиций — это оппозиция «организм — среда», обсуждение которой характерно для первой

половины XX века. Рассмотрены работы К. Гольдштейна, З. Фрейда, О. Ранка, в которых ярко обозначены вопросы становления личности в ее взаимодействии и противодействии среде. В работах культурно-исторического подхода (Л.С. Выготский, В.П. Зинченко) и теории деятельности (А.Н. Леонтьев) эта оппозиция находит диалектическое разрешение. Неклассический подход занимает позицию, при которой пространством, где существует личность, выступает не предметная среда, а символическое поле культуры. Теоретическая оппозиция потенциализма (А. Маслоу, К. Роджерс) и экзистенциализма (Р. Мэй, А. Лэнгле, П. Тиллих) составляет значимый современный контекст проблематики личностной зрелости. Подобные теоретические оппозиции рассматриваются также в рамках субъектно-деятельностного подхода (С.Л. Рубинштейн, А.В. Брушлинский, В.В. Знаков), персонологии (А.В. Петровский), в работах И.С. Кона, А.Г. Асмолова, В.И. Слободчикова, Д.А. Леонтьева.

Отвечая на вопрос о том, каким образом личностная зрелость становится возможной, и посредством каких механизмов она реализуется, в **параграфе 2.2 «Личностная зрелость как процесс усложнения саморегуляции личности: интеграция идей эволюции сложности»** привлекается современный аналитический инструментарий культурно-исторического подхода, теорий саморегуляции, самодетерминации и Я-концепции. Работы М. Чиксентмихайи, Д.А. Леонтьева, А.Г. Асмолова, В.А. Петровского, Х. Маркус составляют современный теоретический контекст исследований личностной зрелости и результат усвоения психологией новых объяснительных принципов — идей теории саморегуляции, теории хаоса и нелинейных динамических систем, диалогических подходов к пониманию сознания. Конкретную реализацию эти идеи получают в работах Е.Б. Старовойтенко, А.В. Россохина, Л.Я. Дорфмана. Особое значение приобретает категория саморегуляции, развиваемая в работах как зарубежных (Э. Деси, Р. Райан), так и отечественных авторов (В.И. Моросанова, Д.А. Леонтьев).

Продемонстрировав важность механизмов саморегуляции для современного понимания личностной зрелости, в **параграфе 2.3 «Рефлексия как метамеханизм саморегуляции»** автор уделяет особое внимание

рефлексивным и аутокоммуникативным регуляторам личностной зрелости. Предыдущий теоретический анализ продемонстрировал, что внимание вопросам рефлексии уделяется практически в каждом подходе к личностной зрелости. Отмечается ее роль в качестве центрального механизма, сопровождающего процессы личностной зрелости. Проблема рефлексии, возникающая в психологии с работ У. Джеймса, в современных исследованиях выступает как в качестве конкретного предмета психологического изучения, так и в качестве методологического принципа. В работах А.В. Карпова, И.Н. Семенова, В.В. Столина, Д.А. Леонтьева, В.А. Петровского обосновывается особая роль рефлексии как метамеханизма психической регуляции. Уделяется внимание понятиям о биографической (М.В. Клементьева) и экзистенциальной (В.Г. Аникина) рефлексии. Отмечается, что рефлексивные процессы не могут быть рассмотрены как однородные. В работах К. Ясперса, И.С. Кона, Е.Б. Старовойтенко, А. Лэнгле, В.П. Зинченко подчеркивается двойственный, неоднозначный характер рефлексивной регуляции. Дифференциальная модель Д.А. Леонтьева представляют собой попытку преодоления этой двойственности средствами неклассической психодиагностики. В модели выделяются одна конструктивная (системная рефлексия) и две неконструктивные (квазирефлексия и интроспекция) формы рефлексии. Среди них только системная рефлексия оказывается, предположительно, наиболее важной с точки зрения ее возможной связи с личностной зрелостью — ввиду ее способности охватить посредством самодистанцирования и полюс объекта, и полюс субъекта. Ее конструктивная функция, в отличие от квазирефлексии и интроспекции, отражается и в результатах рефлексивных действий, при которых только в случае системной рефлексии обнаруживается конкретный, неавтоматический результат процесса самопознания и складываются предпосылки для проявления активности (субъектности) личности (Леонтьев, Аверина, 2011).

В широком смысле, к рефлексивным процессам относятся и процессы аутокоммуникации, среди которых особое место занимают феномены внутреннего диалога (Г.М. Кучинский, П. Олесь, А.В. Россохин) и личностной приватности (С.К. Нартова-Бочавер, Е.В. Сапогова), рассмотренные в данной работе.

Вторая глава завершается **параграфом 2.4 «Выводы и постановка проблемы исследования»**. На основании проведенного теоретического анализа делается вывод о том, что *механизмы рефлексии и аутокоммуникации не являются однородными и требуют дифференциального подхода к рассмотрению*. Принимается подход к определению личностной зрелости, при котором она рассматривается как процесс постепенного усложнения форм саморегуляции (Д.А. Леонтьев). При этом *личностная зрелость в современном ее понимании обнаруживает относительную независимость от возрастных и гендерных особенностей*. Принимается холистический метод исследования личностной зрелости, при котором она рассматривается как процесс достижения личностной интеграции и все большего усложнения форм и способов интерпретации себя и действительности (Дж. Левинджер). Вслед за Е.Р. Калитеевской и Д.А. Леонтьевым, степень самодетерминации личности рассмотрена в рамках данной работы в качестве интегральной характеристики личностной зрелости, отражающей вектор постепенной эмансипации личности от собственных потребностей, развития ее способности к преодолению заданных обстоятельств деятельности, как внешних, так и внутренних. Таким образом, **личностная зрелость рассматривается в рамках данной работы как процесс и результат постепенного овладения личностью собственными произвольными психическими процессами, сопровождающийся возрастанием сложности форм и способов интерпретации личностью себя и окружающего мира, развитием процессов самосознания, самодетерминации и саморегуляции.**

Методологическим основанием данной работы выступил культурно-исторический подход, и, прежде всего, положение о различии между высшими психическими функциями, произвольными и осознанными по способу существования, и их натуральными предшественниками. В рамках данного подхода личностное развитие характеризуется возрастанием роли осознаваемых, произвольных механизмов и связывается с овладением личностью собственными психическими процессами. Обладая мощным парадигмальным потенциалом, концептуальная рамка культурно-исторического подхода, тем не менее, получила недостаточно эмпирических подтверждений применительно к

вопросам личностной зрелости. Учитывая неоднозначную роль самих рефлексивных механизмов и процессов аутокоммуникации в процессе становления личности, а также дефицит знания о взаимосвязях этих механизмов с другими особенностями личности, данное направление представляется важным шагом исследований в этой области.

В третьей главе «Эмпирическое исследование рефлексивных особенностей личностной зрелости» описываются результаты эмпирического исследования и приводится их интерпретация.

Главу открывает параграф 3.1 «Проблема операционализации конструкта личностной зрелости», где раскрываются особенности психометрического и проективного подходов к личностной зрелости. Описывается процесс совершенствования одного из инструментов психометрической диагностики личностной зрелости — Теста-опросника личностной зрелости Ю.З. Гильбуха.

В параграфе 3.2 «Эмпирическое исследование взаимосвязей параметров личностной зрелости, самодетерминации и аутокоммуникации» описываются результаты *Исследования 1*. Описывается процедура, методы исследования, приводятся методы обработки данных, ставятся эмпирические задачи и выдвигаются эмпирические гипотезы. В *Исследовании 1* приняло участие 167 человек, студентов факультетов медиакоммуникаций, экономики и психологии московского вуза в возрасте от 18 до 25 лет ( $M = 22.7$ ). Доля участников мужского пола составила 28% (46 чел.).

Кодирование ответов респондентов по уровню развития эго с помощью методики НПВУ продемонстрировало, что для выборки *Исследования 1* модальным оказался уровень развития эго Е4 Конформизма (44% испытуемых). Распределение значений более высоких уровней пропорционально в сторону уменьшения количества респондентов (33% респондентов, достигших уровня Е5 Самосознания, 20% уровня Е6 Совестьности и 3% уровня Е7 Индивидуалистического). Такие значения соответствуют теоретическим ожиданиям и характеризуют выборку как типичную для данного возрастного этапа (от 18 до 23 лет), однако несколько ограниченную в представителях как более низких, так и более высоких уровней личностной зрелости (*Рисунок 1*).



Рисунок 1. Результаты кодирования стадии развития эго респондентов Исследования 1 по методике НПВУ (N=167). E4 – стадия Конформизма; E5 – Самосознания; E6 – Совестьности; E7 – Индивидуалистическая.

Проверка гипотезы о связи параметров личностной зрелости с возрастом продемонстрировала *отсутствие статистически значимой связи уровня развития эго и возраста респондентов* по результатам однофакторного дисперсионного анализа ( $F(3, 163) = 2.063, p = 0.11$ ). Средние значения возраста для уровня развития эго E4 Конформизма оказалось равным 24.15 года, для E5 Самосознания  $M=22.25$  года, для E6 Совестьности  $M=20.42$  лет, для E7 Индивидуалистической стадии  $M=20.40$  лет.

Для проверки гипотез о связи параметров личностной зрелости с параметрами самодетерминации и рефлексии был проведен корреляционный анализ (Таблица 1, 2).

Показатели Теста-опросника личностной зрелости Ю.З. Гильбуха продемонстрировали умеренные положительные связи с параметрами *Самодетерминации, Осмысленности жизни и Внутренней каузальной ориентации* ( $0.36 < r < 0.54, p < 0.001$ ). Ожидаемые отрицательные связи с параметрами *Внешней и Безличной каузальной ориентации* обнаружены не были.

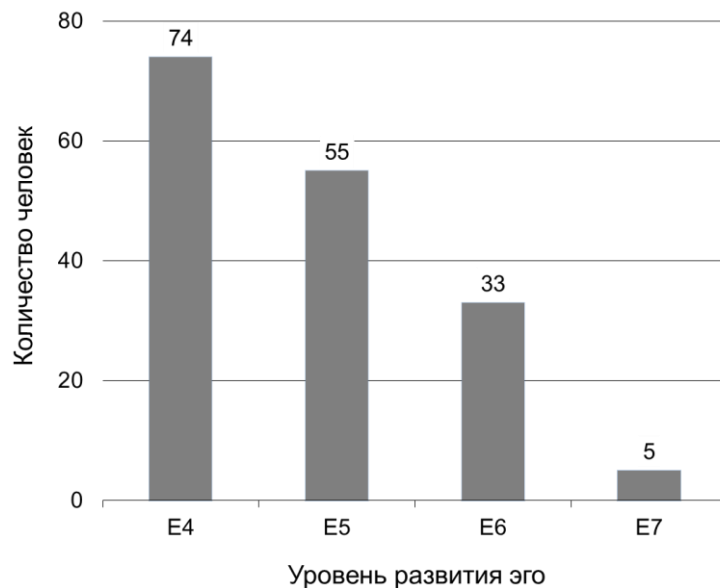

Результаты корреляционного анализа Исследования 1 (N = 167)

Переменные	R										
	2	3	4	5	6	7	8	9	10	11	12
1. Личностная зрелость	.44**	.54**	.36**	-.10	-.13	.29**	-.06	-.32**	.15	-.07	-.26**
2. Самодетерминация	—	.73**	.29**	-.04	-.28**	.13	-.32**	-.50**	-.15	-.18*	-.42**
3. СЖО		—	.33**	-.04	-.28**	.17*	-.31**	-.58**	-.12	-.17*	-.50**
4. Внутренняя КО			—	.52**	.27**	.31**	.02	-.15	.11	.05	-.17*
5. Внешняя КО				—	.67**	.01	.15*	.16*	.01	.14	.08
6. Безличная КО					—	-.05	.24**	.39**	.12	.22**	.25**
7. ДТР – Системная рефлексия						—	.24**	.01	.42**	.20**	.06
8. ДТР – Квазирефлексия							—	.33**	.39**	.38**	.35**
9. ДТР – Интроспекция								—	.29**	.39**	.56**
10. Внутренний диалог – Общая активность									—	.45**	.42**
11. Внутренний диалог – Конструктивный										—	.29**
12. Внутренний диалог - Конфликтный											—

Примечание: \* —  $p < .05$ ; \*\* —  $p < .001$

Показатели рефлексии и личностной зрелости оказались связанными: *Системная рефлексия* обнаружила значимую положительную связь ( $r = 0.29$ ,  $p < 0.001$ ), в то время как *Интроспекция* значимую отрицательную связь ( $r = -0.32$ ,  $p < 0.001$ ) с *Личностной зрелостью*. *Квазирефлексия* оказалась не связанной с *Личностной зрелостью* в данной выборке.

Показатели корреляции уровня развития эго и параметров самодетерминации и рефлексии в целом схожи с аналогичными показателями Теста-опросника Ю.З. Гильбуха, однако менее выражены по силе. Не были обнаружены ожидаемые отрицательные связи уровня развития эго с непродуктивными формами рефлексии.

Показатели связи уровня развития эго с переменными Исследования 1 (N = 167)

	ρ Спирмена											
	1	2	3	4	5	6	7	8	9	10	11	12
Уровень развития эго	<b>.20*</b>	.08	.14	<b>.21**</b>	.06	.09	<b>.17*</b>	.09	-.02	.12	.09	-.01

Примечание: \* —  $p < .05$ ; переменные 1-12 как в Таблице 1

Отдельное внимание было уделено изучению более общих взаимоотношений параметров самодетерминации, рефлексии и личностной зрелости. Для этих целей с помощью метода кластерного анализа были получены контрастные группы. В качестве переменных, на основании которых вычислялось расстояние между кластерами, были выбраны показатель *Системной рефлексии* и общий балл по шкале *Самодетерминации*.



Рисунок 2. Результаты кластерного анализа Исследования 1 (N=167; размеры кластеров: ▲=58, ●=79, ■=30 человек; метод Уарда с Z-стандартизацией переменных, мера близости квадрат расстояния Евклида).

Сформированные с помощью кластерного анализа группы были проанализированы на предмет различий в средних значениях показателей. Полученные профили каждого кластера по ряду переменных, преобразованных в Z-значения, графически представлены на *Рисунке 2*.

Первый кластер (▲; 58 человек) объединил людей, которые проявляют высокие показатели личностной зрелости и развитые способности самосознания. Наиболее яркие отличия у данных респондентов от двух других траекторий проявили себя в уровне самодетерминации и личностной зрелости (по данным Теста-опросника Ю.З. Гильбуха). В то же время, по уровню развития эго данная траектория — единственная, которая продемонстрировала средние значения заметно выше двух других траекторий.

Для второго и самого многочисленного кластера (●; 79 человек) характерны средние показатели по всем переменным, в то время как третий кластер (■; 30 человек) включил людей с низким уровнем личностной зрелости и самодетерминации. Третий кластер — единственный, у которого ярко выраженными оказались признаки личностного неблагополучия: высокие значения проявили параметры *Безличной каузальной ориентации*, *Конфликтного внутреннего диалога* и *Интроспекции* как склонности к самокопанию и фиксации на негативных эмоциональных переживаниях. Одновременно с этим в этой группе проявились и низкие показатели *Осмысленности жизни*.

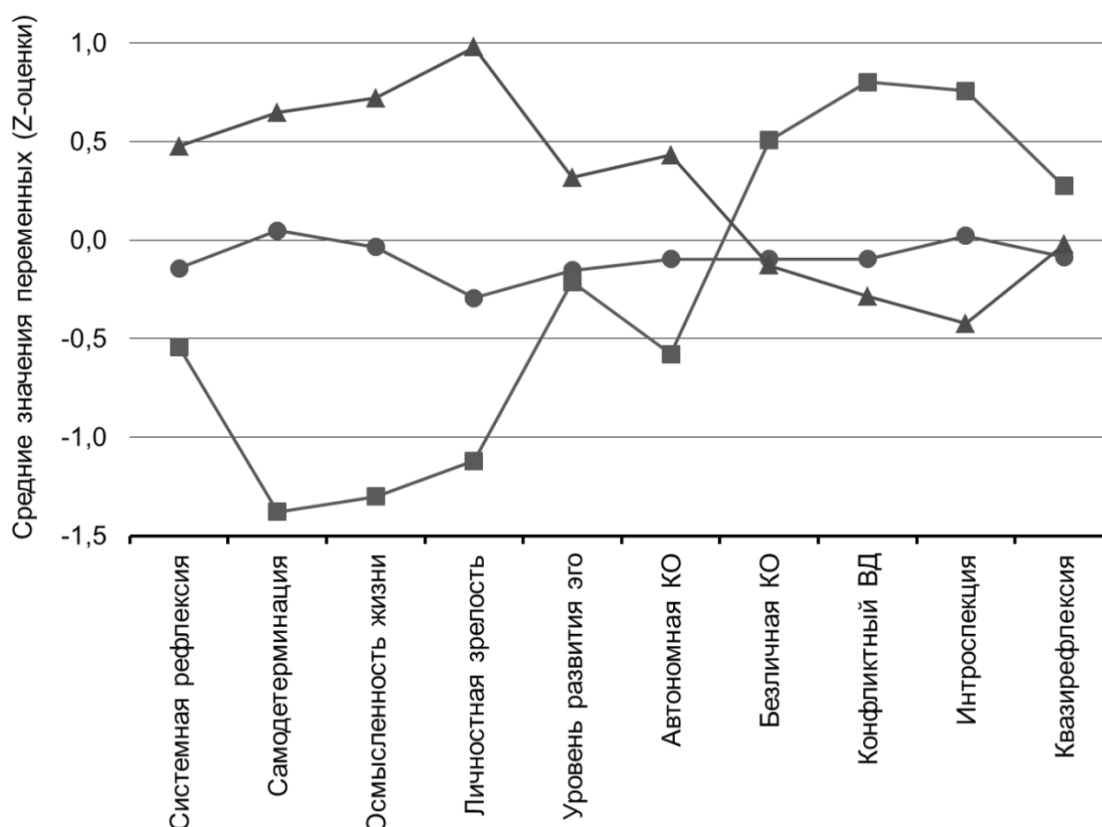
Если показатели корреляционного анализа продемонстрировали схожесть в данных психометрической и проективной диагностики личностной зрелости, то данные кластерного анализа обнаруживают яркие различия между этими подходами. Слабая (■) с точки зрения выраженности параметров рефлексии и самодетерминации траектория не обнаруживает отличий в уровне развития эго от средней (●) траектории. *E4 Конформистская* стадия личностной зрелости, которая, по-видимому, типична для обеих этих групп респондентов, может проявлять себя и как комфортная, и как внутренне конфликтная с точки зрения благополучия личности — что продемонстрировали различия в значениях параметров *Осмысленности жизни*, *Интроспекции* и *Конфликтного внутреннего диалога* для этих двух групп.

Дальнейшее исследование методом однофакторного дисперсионного анализа обнаружило, что переменная личностной зрелости методики Ю.З. Гильбуха значимо отличалась в средних значениях, когда в качестве независимой переменной выступил уровень развития эго ( $F(3, 163) = 2.959$ ,  $p = 0.03$ ). При этом при делении на две группы по уровню медианы показателя теста-опросника Ю.З. Гильбуха обратная зависимость не проявилась ( $F(1, 165) = 2.096$ ,  $p = 0.15$ ). Такие данные демонстрируют более широкие дифференциальные возможности методики НПВУ, высокую осмысленность и эвристичность возникающих дисперсионных и корреляционных связей с другими переменными. По всей видимости, *переменная личностной зрелости, измеряемая с помощью Теста-опросника Ю.З. Гильбуха, отражает только часть распределения, охватываемого в процессе диагностики уровня развития эго с помощью проективной методики НПВУ.*

Проведенное исследование подтверждает ряд выдвинутых гипотез. Уровень личностной зрелости, измеренный как проективно, так и психометрически, оказался положительно связан с параметрами *Самодетерминации* и *Внутренней каузальной ориентации*. В то же время, отрицательные связи с *Внешней* и *Безличной каузальной ориентацией* обнаружены не были. Такие данные свидетельствуют в пользу независимости внешней и безличной мотивации от процессов личностной зрелости. Это согласуется и с данными современных исследований, в которых положительные проявления мотивации зачастую положительно предсказывают позитивные феномены (такие как уровень развития эго и самоактуализации личности). В то же время, негативные мотивационные процессы (амотивация, безличная каузальная ориентация) не обнаруживают отрицательных связей с позитивными феноменами, оставаясь связанными с другими негативными феноменами (такими как тревожность, аутоагрессия, склонность к депрессии) (см., например, *The Oxford Handbook of Human Motivation*, 2012, P. 86–108).

Не все параметры рефлексии и аутокоммуникации обнаружили ожидаемые связи. Не была обнаружена положительная связь *Конструктивного внутреннего диалога* и *Уровня личностной зрелости*, измеренного различными методами. В то же время, среди неконструктивных форм рефлексии только параметр

*Интроспекции* продемонстрировал слабую статистически значимую отрицательную связь с переменной личностной зрелости, измеренной с помощью Теста-опросника Ю.З. Гильбуха.

Не были выявлены связи между неконструктивными формами рефлексии и личностной зрелостью, измеренной с помощью методики НПВУ. По-видимому, *каждая стадия развития эго, вероятно, обладает собственной динамикой рефлексивной регуляции, специфика которой скрывается за ранговым представлением данных.* Полученные данные позволяют поставить задачу изучения особенностей рефлексивной регуляции в более специфичном ключе, *уделяя внимание конкретным уровням развития эго для более точного понимания имеющихся взаимоотношений.*

Первой серии исследования недостает измерения более стабильных личностных особенностей, таких как базовые черты личности. В то же время изучаемая выборка оказалась недостаточно разнообразной по представленности в ней респондентов различных уровней развития эго и недостаточно крупной для более пристального изучения отдельных уровней. Описанные ограничения предполагалось преодолеть в следующей серии исследования.

**В параграфе 3.3 «Эмпирическое исследование рефлексивной регуляции на различных уровнях личностной зрелости»** приводятся результаты и обсуждение *Исследования 2.* Респондентами второй серии исследования выступили участники развивающей подмосковной летней школы для студентов и школьников. Участники школы проходили предварительный отбор на предмет мотивации к обучению. Возраст респондентов варьировал от 14 до 25 лет ( $M=20.03$ ,  $SD=3.92$ ), а общий размер выборки составил 263 человека, в том числе 67% участников (168 чел.) женского пола.

Результаты кодирования протоколов участников по методике НПВУ продемонстрировали широкий разброс значений в полном соответствии с теоретическими ожиданиями для данного возраста (*Рисунок 3*). Большой разброс показателей свидетельствует и о том, что в данном случае к исследованию удалось привлечь более репрезентативную и консистентную выборку, по сравнению с выборкой *Исследования 1.*



Рисунок 3. Результаты кодирования стадии развития эго респондентов Исследования 2 по методике НПВУ (N=263). E2 – стадия Импульсивная; E3 – Самозащиты; E4 – Конформизма; E5 – Самосознания; E6 – Совестьности; E7 – Индивидуалистическая; E8 – Автономии.

Модальным для выборки респондентов *Исследования 2* оказался уровень *E5 Самосознания*, что свидетельствует и о более высоком общем уровне личностной зрелости данной группы по сравнению с группой *Исследования 1*. В связи с малочисленностью и невозможностью применения методов статистической обработки данных, из дальнейшего анализа были исключены респонденты, чьи протоколы были кодированы уровнем развития эго *E2 Импульсивным*, *E3 Самозащиты* и *E8 Автономии* (3.7% в совокупности). Выборку основного исследования, таким образом, составили 250 человек, относящихся к *E4-E7* уровням развития эго.

Проверка статистической гипотезы о связи параметра личностной зрелости с возрастом продемонстрировала отсутствие статистически значимой связи между этими переменными по результатам однофакторного дисперсионного анализа ( $F(6, 249) = 0.465, p = 0.83$ ). Средние значения возраста для основных уровней развития эго, включенных в исследование (уровней *E4-E7*), составили, соответственно, 20.02, 20.14, 19.97 и 19.75 лет.

Взаимосвязи между переменными *Исследования 2* в целом подтверждают данные, полученные в *Исследовании 1*. Отдельно стоит упомянуть негативные

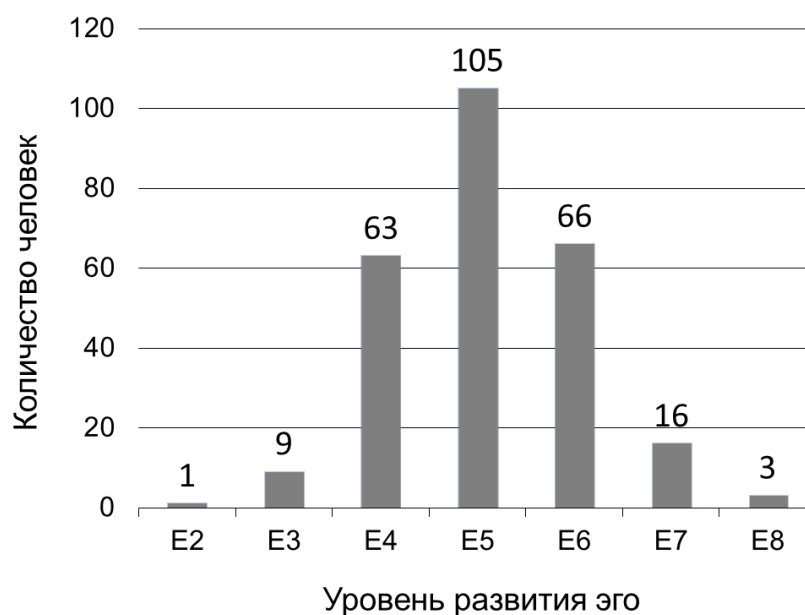
взаимосвязи уровня *Эмоциональной стабильности* с показателями *Квазирефлексии* ( $r = -0.36, p < 0.01$ ) и *Интроспекции* ( $r = -0.58, p < 0.01$ ). В то же время, *Системная рефлексия* оказывается положительно связанной с *Открытостью опыту* ( $r = 0.37, p < 0.01$ ).

Для изучения взаимосвязей личностной зрелости и измеренных переменных нами был проведен дисперсионный анализ. Данные продемонстрировали, что уровень развития эго значимо влияет на параметры *Системной рефлексии* ( $F(3, 246) = 9.765, p < 0.01$ ), в то время как другие формы рефлексии оказываются независимыми от уровня личностной зрелости.

Среди измеренных факторов внутреннего диалога только *Конструктивный внутренний диалог* (конструирующий субъективное пространство диалогов, нацеленных на решение каких-либо проблемных ситуаций) обнаруживает влияние уровня развития эго ( $F(3, 242) = 2.546, p = 0.05$ ). Дополняет данные об особенностях аутокоммуникации и то, что среди трех форм переживания одиночества только фактор *Позитивного одиночества*, измеряющий склонность личности рассматривать уединение в качестве ресурса для самопознания, оказывается значимо связанным с уровнем личностной зрелости ( $F(3, 243) = 2.985, p = 0.03$ ). Среди базовых личностных черт тесно связанной с личностной зрелостью оказалась диспозиция *Открытости опыту* ( $F(3, 246) = 4.225, p = 0.01$ ). Остальные черты при этом проявляют независимость от *Уровня развития эго*.

В дополнение к данным, полученным с помощью дисперсионного анализа, мы поставили своей задачей прояснение взаимоотношений, которые кроются за обнаруженными различиями в средних значениях. Проведенное обобщенное линейное моделирование достигло статистической значимости для регрессионных моделей переменных *Системной рефлексии* ( $p < .001$ ) и *Открытости опыту* ( $p < .01$ ).

Как можно было предположить, наиболее удачной для данных факторов оказалась простая линейная модель. Графическое изображение характера связи (*Рисунок 4*) позволяет проследить восходящую линейную зависимость параметров *Открытости опыту* и *Системной рефлексии* от уровня личностной зрелости.



Рисунок 4. Линейное возрастание средних значений Системной рефлексии и Открытости опыту в зависимости от уровня развития эго (N=250).

Можно убедиться, что максимальный скачкообразный прирост значений *Системной рефлексии* наблюдается между уровнем *E4 Конформизма* и уровнем *E5 Самосознания* — в полном соответствии с теоретическими ожиданиями. При этом средние значения *Системной рефлексии* пост-конформистских уровней находятся заметно выше медианы в распределении значений этого параметра ( $M=40.25$ ). По переменной *Открытости опыту* наблюдается равномерное повышение показателей в зависимости от уровня развития эго. Показатели, значительно превосходящие медиану ( $M=62.40$ ), обнаруживаются на уровнях *E6 Совестьливости* и *E7 Индивидуалистическом*.

Данные о траекториях *Системной рефлексии* и *Открытости опыту*, полученные с помощью обобщенного линейного моделирования, поднимают вопрос о принципиальной схожести этих феноменов и требуют более детального исследования их взаимоотношений. В связи с этим на следующем шаге анализа была предпринята попытка рассмотрения отдельных уровней личностной зрелости для выявления их специфики. Достаточным для такого анализа объемом обладали группы респондентов уровня *E4 Конформизма* (63 чел.), *E5 Самосознания* (105 чел.) и *E6 Совестьливости* (66 чел.).

Дальнейшие статистические проверки продемонстрировали, что, несмотря на линейное возрастание средних значений переменных *Системной рефлексии* и *Открытости опыту* с каждой изученной стадией развития эго, взаимосвязь между этими переменными представляется более сложной (Таблица 3).

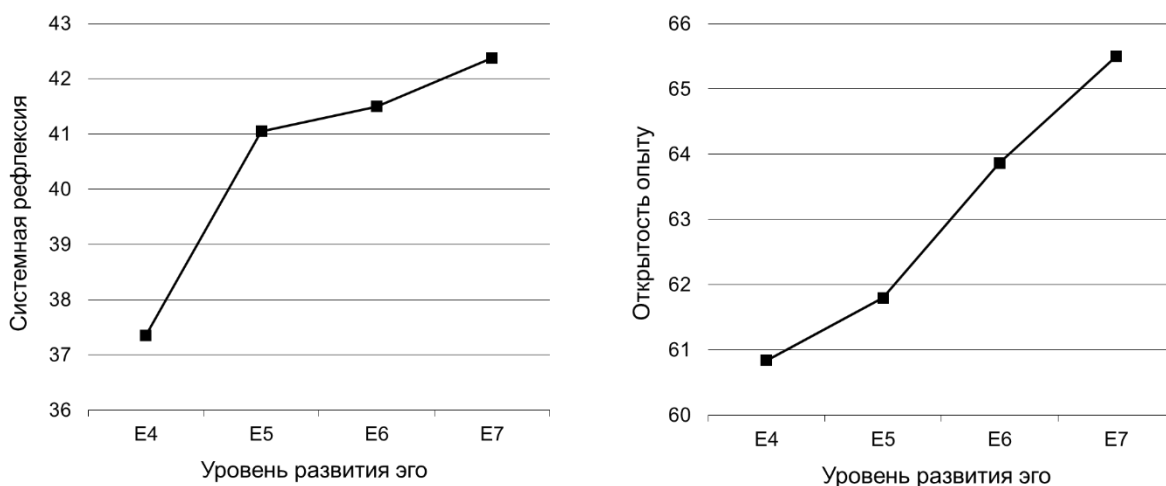

Таблица 3

Сравнительный анализ силы связи между Системной рефлексией и другими переменными  
Исследования 2 на различных уровнях развития эго ( $r$  Пирсона)

		2	3	4	5	6	7	8	9	10	11	12	13	14	15
Системная рефлексия	E4	.42**	.60**	.08	.22	.03	-.14	-.13	.01	-.09	-.24	.40**	.01	.16	-.04
	E5	.34**	.33**	.48**	.44**	.32**	-.06	-.08	.33**	.09	-.21*	.33**	.03	.23*	-.12
	E6	.20	.26*	.47**	.28*	.16	.08	-.20	.32*	-.02	-.19	.21	.23	.04	-.08

Примечание:  $N(E4)=63$ ;  $N(E5)=105$ ;  $N(E6)=66$ ; \* —  $p < .05$ ; \*\* —  $p < .01$ ; среди переменных 2-15: 3 — Интроспекция (ДТР), 4 — Внутренний диалог (Общая активность), 9 — Позитивное одиночество (ДОПО), 12 — Открытость опыту (полный список переменных см. текст работы); E4 — стадия Конформизма, E5 — Самосознания, E6 — Совестьливости; ▼ — различия между вышестоящим и нижестоящим коэффициентом корреляции статистически значимы,  $p < .05$

Степень взаимной связи Системной рефлексии и Открытости опыту, как демонстрируют полученные данные, падает с каждым следующим уровнем личностной зрелости ( $r = 0.40 \rightarrow 0.33 \rightarrow 0.21$ ). По-видимому, конструктивная рефлексия возникает как одна из форм нового опыта, стимулирующего активность, но на более высоких уровнях личностной зрелости она приобретает самостоятельное качество и теряет связь с диспозицией.

Статистически значимое падение уровня связи было обнаружено между Системной рефлексией и Интроспекцией при переходе от уровня E4 Конформизма к уровню E5 Самосознания ( $r = 0.60 \rightarrow 0.33$ ). По-видимому, развитие Системной рефлексии на ранних его этапах сопровождается и «самокопанием», отражающим в данном случае общий интерес к своим переживаниям и состояниям, притом имеющим по преимуществу негативную окраску. На более поздних этапах личностной зрелости, как минимум в одной из возможных траекторий (см. Исследование 1), Системная рефлексия, ориентированная, в противоположность самокопанию, на конструктивное разрешение стоящих перед личностью вопросов, обретает качественную независимость и теряет связь с Интроспекцией.

Обратную закономерность можно проследить для параметра Общей диалоговой активности. Статистическая проверка различий между коэффициентами корреляций Системной рефлексии и этого параметра,

рассчитанных для каждого из трех уровней развития эго, обнаружила и здесь значимое отличие между уровнями развития эго *E4* и *E5*. *Системная рефлексия*, еще не связанная с аутокоммуникацией на *E4 Конформистской* стадии личностной зрелости, обнаруживает на пост-конформистских стадиях тесную связь с этим механизмом ( $r = 0.08 \rightarrow 0.48 \rightarrow 0.47$ ). По-видимому, конструктивные формы рефлексии приобретают диалогическое качество уровне *E5 Самосознания*, сохраняющееся и на дальнейших пост-конформистских уровнях личностной зрелости.

Примечательно, что уровень *E5 Самосознания* — единственный, на котором обнаруживается значимая связь Конфликтного внутреннего диалога и Системной рефлексии. В дополнение к описанным выше данным, возникающим вокруг *Интроспекции* (отрицательные связи *Интроспекции* с *Эмоциональной стабильностью*, психометрически измеренной *Личностной зрелостью* и *Конфликтным внутренним диалогом*), такие взаимоотношения позволяют предположить: на ранних этапах своего развития конструктивные рефлексивные механизмы опираются на наиболее явные с точки зрения самосознания феномены — негативные переживания и мотивационные конфликты. В поддержку этого предположения можно привести целый ряд эмпирических данных, согласно которым уровень *E5 Самосознания* оказывается наименее благополучным, связывается с высокой социальной тревожностью и ориентацией на внешнюю оценку собственного поведения (Westenberg, Gjerde, 1999).

Одним из условий для развития аутокоммуникации на пост-конформистских уровнях личностной зрелости, по нашим данным, выступает позитивное одиночество как способность переживать уединение без страдания и расценивать его в качестве ресурса для самопознания и саморазвития. Именно со стадии *E5 Самосознания* эта личностная особенность проявляет достаточно тесную и статистически значимую связь с *Системной рефлексией*, а сама мера связи, в свою очередь, статистически значимо отличается от таковой на уровне *E4 Конформизма*. Достигнутая на этом уровне теснота связи поддерживается и на следующем уровне *E6 Совестьливости*,

демонстрируя особую роль позитивного одиночества для «факультативных» уровней личностной зрелости.

На уровне *Е6 Совестьности* в целом обнаруживается поддержание и развитие тех взаимоотношений рефлексивных процессов и личностной зрелости, которые были достигнуты в начале пост-конформистского периода. Более внимательный анализ этой стадии развития эго с проверкой различий в измеренных показателях относительно стадии *Е4 Конформизма* с использованием t-критерия Стьюдента продемонстрировал: по сравнению с нормативной стадией личностной зрелости, на уровне *Е6 Совестьности* значимо возрастают показатели *Открытости опыту* ( $t(127) = -2.624; p = 0.010$ ), *Системной рефлексии* ( $t(127) = -4.451; p < 0.001$ ) и *Позитивного одиночества* ( $t(124) = -2.566; p = 0.011$ ) в данной выборке. Другие переменные не обнаружили различий для данных групп сравнения.

Полученные в ходе двух серий исследования данные позволили обобщить результаты в виде *структурной модели*. Целью путевого анализа выступило выяснение взаимоотношений параметров *Системной рефлексии* и *Открытости опыту* в их связи с уровнем личностной зрелости.

В основу модели были положены данные (1) о различиях средних значений для изучаемых параметров рефлексии в зависимости от уровня развития эго, (2) о связи рефлексивных процессов с личностной зрелостью и (3) связи личностной зрелости с открытостью опыту. Кроме того, были учтены результаты корреляционного анализа переменных *Исследования 2*, в ходе которого обнаружили (4) отрицательные связи параметров *Квазирефлексии* и *Интроспекции* с *Эмоциональной стабильностью (Нейротизмом)*, а также (5) положительная связь *Системной рефлексии* с *Открытостью опытом*.

Полученная путевая модель представлена на *Рисунке 5*. Статистики согласия модели с данными оказались удовлетворительными ( $\chi^2 = 270.44; df = 14; RMSEA = 0.073; CFI = 0.97$ ). Кроме того, была проверена гипотеза о медиаторной роли *Системной рефлексии* в связи *Открытости опыту* и *Уровня развития эго*. Непрямые эффекты оказались статистически значимыми ( $p < 0.001$ ), определив *Системную рефлексию* в качестве частичного медиатора данной связи.



Рисунок 5. Путьевая модель связей личностных черт, рефлексии и уровня развития эго (N=250,  $\chi^2 = 270.44$ ; df = 14; RMSEA = .073; CFI = .97; O — Открытость опыту; N — Эмоциональная стабильность (Нейротизм); SR — Системная рефлексия; QR — Квазирефлексия; I — Интроспекция; EGO — Уровень развития эго).

В дополнение к собранным данным было проведено отсроченное исследование, выборку которого составила часть респондентов, оставивших адрес своей электронной почты в анкетных данных. Отсроченная серия исследования проводилась в онлайн-форме спустя 1 год и 1 месяц после завершения основной серии *Исследования 2*. Количество респондентов составило 67 человек. Регрессионный анализ продемонстрировал удовлетворительное качество предсказания [ $F(2; 65) = 9.234$ ,  $p < 0.001$ ,  $R^2 = 0.22$ ]. Единственным значимым предиктором уровня развития эго для исследованного периода в данной выборке оказалась *Системная рефлексия* ( $\beta = 0.23$ ,  $p = 0.034$ ). Прогресс в уровне развития эго в большинстве случаев оказался связан с ожидаемым в этом возрастном периоде переходом со стадии *E4 Конформистской* на стадию *E5 Самосознания*.

Параграф 3.3. завершается **обсуждением** полученных данных. Результаты *Исследования 2* в целом подтверждают выдвинутые гипотезы о соотношениях процессов личностной зрелости, рефлексии и базовых личностных черт. Уровень конструктивных форм рефлексии и аутокоммуникации (*Системной рефлексии*, *Конструктивного внутреннего диалога* и *Позитивного одиночества*) оказался зависимым от уровня развития эго. Единственной базовой личностной чертой, связанной с личностной зрелостью, оказалась диспозиция *Открытости опыту*.

При этом ожидаемая связь уровня развития эго и *Эмоциональной стабильности (Нейротизма)* не обнаружилась в данном исследовании.

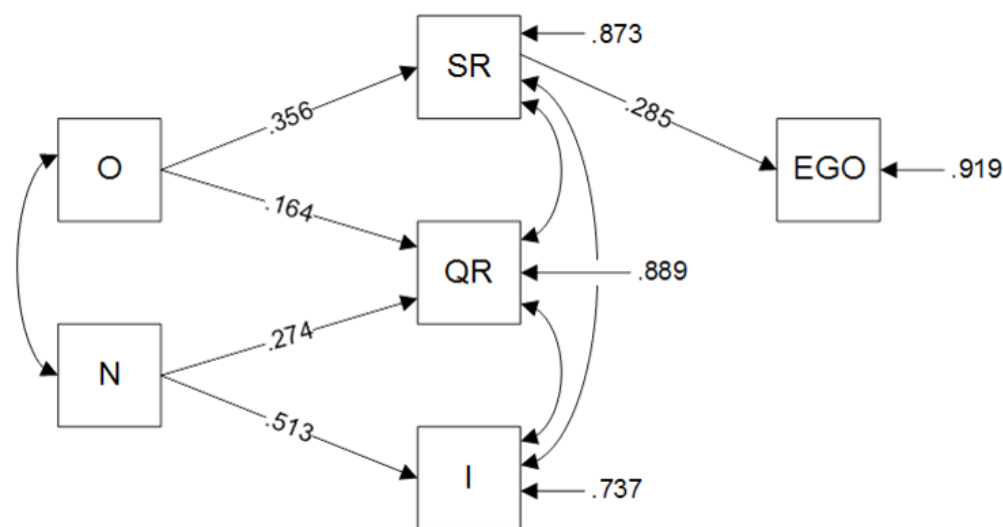
*Системная рефлексия* и *Открытость опыту* обнаружили восходящую линейную зависимость от уровня личностной зрелости. Последующий вопрос о принципиальной схожести этих двух феноменов получил в нашем исследовании отрицательный ответ: характер связей между ними изменяется с каждым следующим уровнем развития эго в сторону их ослабления. Графический анализ и статистические показатели обнаруживают значительный прирост уровня *Системной рефлексии* между стадиями *E4 Конформизма* и *E5 Самосознания*, что позволяет говорить об эмпирических индикаторах «открытия Я» (И.С. Кон) именно на этом этапе становления личности.

Данные о взаимодействиях параметров личностной зрелости, рефлексии и базовых личностных черт *Открытости опыту* и *Эмоциональной стабильности (Нейротизма)* были интегрированы в единую путевую модель. *Системная рефлексия* оказалась частичным медиатором связи между личностной чертой *Открытости опыту* и уровнем развития эго. *Открытость опыту* как личностная диспозиция требует некоторых механизмов, которые осмысляют и направляют полученный опыт. Данные путевой модели демонстрируют: если таким механизмом становится конструктивная рефлексия, полученный опыт оказывает влияние на уровень личностной зрелости. В то же самое время, неконструктивные формы рефлексии — квазирефлексия и интроспекция — оказываются независимыми от уровня личностной зрелости и испытывают влияние нейротизма.

Анализ отдельных уровней личностной зрелости показал, что связи, возникающие на начальном пост-конформистском этапе — уровне *E5 Самосознания* — крайне специфичны в сравнении с другими изученными уровнями, обнаруживая «переход от социальной ситуации развития к личной ситуации развития» (Д.А. Леонтьев). Помимо резкого возрастания значений *Системной рефлексии*, особенно ярко здесь проявляют себя эмоционально-негативные феномены рефлексии и аутокоммуникации — *Интроспекция* и *Конфликтный внутренний диалог*.

Данные, полученные на материале отсроченного среза, подтверждают закономерности, выявленные на предыдущих этапах исследования. В то же время, ожидаемое влияние *Открытости опыту* на развитие личности не нашло своего подтверждения. Опираясь на описанные выше результаты *Исследования 2*, а также на данные современных исследований, можно предположить, что в более долгосрочной перспективе *Открытость опыту* все же может проявить себя в качестве значимого предиктора уровня развития эго.

В **Заключении** диссертации подводятся итоги теоретического и эмпирического исследования, предлагается возможное практическое применение результатов исследования, намечаются перспективы дальнейших исследований в данной области.

#### **Общие выводы по результатам исследования:**

1. Уровень личностной зрелости, измеренный как психометрически, так и проективно, положительно связан с автономной регуляцией (самодетерминацией) личности — степенью ее автономии и внутренней каузальной ориентацией.

2. Личностная зрелость, измеренная психометрически, отрицательно связана с негативным полюсом самодетерминации — внешней и безличной каузальной ориентацией — и неконструктивными механизмами рефлексии и аутокоммуникации — интроспекцией и конфликтным внутренним диалогом. Гипотеза о наличии отрицательной связи квазирефлексии и личностной зрелости не получила подтверждения в данном исследовании.

3. Конструктивные формы рефлексии и аутокоммуникации положительно связаны с личностной зрелостью, а выраженность конструктивных форм рефлексии и аутокоммуникации зависит от уровня личностной зрелости (уровня развития эго).

4. Открытость опыту выступила единственной базовой личностной чертой, положительно связанной с уровнем личностной зрелости. В то же время, она связана и с конструктивной (системной) рефлексией. Неконструктивные формы рефлексии при этом испытывают на себе влияние нейротизма. Уровень развития эго не зависит от уровня эмоциональной стабильности (нейротизма) личности.

5. Переходы от одной качественной стадии личностной зрелости к другой сопряжены и качественными изменениями в формах рефлексивной регуляции. Пост-конформистские стадии личностной зрелости значительно отличаются по уровню рефлексивности от конформистской стадии. Кроме того, на пост-конформистском этапе возрастает и роль конструктивной аутокоммуникации (общей диалоговой активности, конструктивного внутреннего диалога, позитивного одиночества).

6. Конструктивные и неконструктивные формы рефлексии начинают дифференцироваться, начиная с определенного уровня личностного развития (от уровня Е5 Самосознания и далее). На более низких уровнях личностной зрелости рефлексия проявляет себя недифференцированно.

7. Конструктивная (системная) форма рефлексии выступает значимым предиктором уровня личностной зрелости, при этом опосредуя связь между открытостью опытом и уровнем личностной зрелости.

**Работы, опубликованные автором в ведущих рецензируемых научных журналах и изданиях, рекомендованных ВАК Министерства образования и науки РФ:**

1. Костенко, В. Ю. Взгляд на себя со стороны: роль рефлексии и самодетерминации в развитии личности [Текст] / В. Ю. Костенко, Д.А. Леонтьев // Мир психологии. – 2016. – № 3. – С. 97–108. – 0,9 п.л (Личный вклад автора – 0,5 п.л.).

2. Костенко, В. Ю. Возможное Я: Подход Хейзел Маркус [Текст] / В. Ю. Костенко // Психология. Журнал Высшей школы экономики. – 2016. – Т. 13. – № 2. – С. 421–430. – 0,5 п.л.

3. Костенко, В. Ю. Самость как возможность: трактовка в русле экзистенциального подхода и теории я-концепции [Текст] / В. Ю. Костенко // Акмеология. – 2013. – № 3 (47). – С. 164–165. – 0,1 п.л.

4. Костенко, В. Ю. Методика диагностики индивидуальных особенностей, препятствующих саморазвитию личности [Текст] / В. Ю. Костенко // Ученые записки Орловского государственного университета. – 2013. – № 4 (54). – С. 419–423. – 0,5 п.л.

**Другие работы, опубликованные автором по теме кандидатской диссертации:**

5. Kostenko, V. Y. What Kind of Self-Awareness Follows Growth: Facets of Self-Reflectiveness at Different Levels of Ego Development [Электронный ресурс] / V. Y. Kostenko / Издательский дом НИУ ВШЭ. Препринт. Series WP BRP "PSYCHOLOGY". – 2015. – WP BRP 53/PSY/2015. – 0,6 п.л. – Режим доступа: <https://publications.hse.ru/view/164019687>

6. Костенко, В. Ю. Рефлексивные процессы на различных уровнях развития личности [Текст] / В. Ю. Костенко // Психология индивидуальности: материалы V Международной конференции. 9-11 ноября 2015 г. / Науч. ред.: В. Д. Шадриков. / Университетская книга. – М., 2015. – С. 520-522. – 0,1 п.л.

7. Костенко, В. Ю. Проблема психометрической проверки методик с выбором номинативного варианта ответа (на примере опросника личностной зрелости Ю.З. Гильбуха) [Текст] / В. Ю. Костенко // Современная психодиагностика России: Преодоление кризиса: сборник материалов III Всероссийской конференции по психологической диагностике: в 2 т. / Отв. ред.: Н. Батулин. / Издательский центр ЮУрГУ. – Челябинск, 2015. – Т. 1. – С. 149–154. – 0,3 п.л.



Лицензия ЛР № 020832 от «15» октября 1993 г.  
Подписано в печать «\_\_\_» июля 2017 г. Формат 60x84/16  
Бумага офсетная. Печать офсетная.  
Усл. печ. л. 1.  
Тираж 100 экз. Заказ №\_\_\_ Типография НИУ ВШЭ,  
125319, г. Москва, Кочновский пр-д., д. 3.