

**ФЕДЕРАЛЬНОЕ ГОСУДАРСТВЕННОЕ АВТОНОМНОЕ
ОБРАЗОВАТЕЛЬНОЕ УЧРЕЖДЕНИЕ ВЫСШЕГО ОБРАЗОВАНИЯ
«НАЦИОНАЛЬНЫЙ ИССЛЕДОВАТЕЛЬСКИЙ УНИВЕРСИТЕТ
«ВЫСШАЯ ШКОЛА ЭКОНОМИКИ»**

На правах рукописи

КОСТЕНКО Василий Юрьевич

РЕФЛЕКСИВНЫЕ ПРЕДПОСЫЛКИ ЛИЧНОСТНОЙ ЗРЕЛОСТИ

Специальность 19.00.01 –
Общая психология, психология личности, история психологии

Диссертация
на соискание ученой степени
кандидата психологических наук

Научный руководитель:
доктор психологических наук,
профессор
Леонтьев Д.А.

Москва – 2017

Содержание

Введение.....	3
ГЛАВА 1. ПРОБЛЕМА ЛИЧНОСТНОЙ ЗРЕЛОСТИ В ПСИХОЛОГИИ	10
1.1. Личностная зрелость: на подступах к проблеме	10
1.2 Личностная зрелость как предмет современных исследований психологии личности	27
1.3. Личностная зрелость в результатах эмпирических исследований	36
ГЛАВА II. РЕФЛЕКСИВНЫЕ ПРЕДПОСЫЛКИ ЛИЧНОСТНОЙ ЗРЕЛОСТИ.....	47
2.1. Источники личностной зрелости	47
2.2. Личностная зрелость как процесс усложнения саморегуляции личности: интеграция идей эволюции сложности	56
2.3. Рефлексия как метамеханизм саморегуляции	68
2.4. Выводы и постановка проблемы исследования	78
ГЛАВА III. ЭМПИРИЧЕСКОЕ ИССЛЕДОВАНИЕ РЕФЛЕКСИВНЫХ ОСОБЕННОСТЕЙ ЛИЧНОСТНОЙ ЗРЕЛОСТИ	82
3.1 Проблема операционализации конструкта личностной зрелости	82
3.2 Эмпирическое исследование взаимосвязей параметров личностной зрелости, самодетерминации и аутокоммуникации.....	92
3.3 Эмпирическое исследование рефлексивной регуляции на различных уровнях личностной зрелости	106
Общие выводы по результатам исследования	123
Заключение	125
Список литературы	127
Приложения	148

Введение

Актуальность диссертационного исследования. На протяжении всей истории психологии личности проблеме личностной зрелости уделялось самое пристальное внимание ввиду ее особой значимости в контексте консультативной, образовательной, организационной практики работы психолога, а также в целях понимания природы становления личности и возможных траекторий человеческого развития. Всякая теория личности имеет своим пределом портрет зрелой личности, и история развития представлений о личностной зрелости насчитывает более века целенаправленных исследований этого вопроса. Большинство этих представлений описывают в качестве ключевых феноменов, сопровождающих и поддерживающих личность на пути к ее большей зрелости, феномены рефлексии. Однако механизмы рефлексии не являются однородными и требуют дифференциального подхода к рассмотрению. При этом одни из них могут оказаться способствующими личностной зрелости, в то время как другие могут выполнять деструктивную функцию или быть независимыми от процесса личностной эволюции. Представляется крайне важным рассмотреть как позитивные, так и негативные аспекты рефлексивной регуляции в их связи с личностной зрелостью и прояснить природу их взаимодействия.

Рефлексивная регуляция достигает особого разнообразия в период юности и молодости. С этим периодом связывается сензитивность в восприятии и реализации различных возможностей развития, становление новых форм саморегуляции, повышение требований к адаптации в усложняющихся условиях мира взрослости. Изучение механизмов личностной зрелости именно в этот возрастной период позволит, с одной стороны, рассмотреть процесс личностной зрелости в ее становлении и охватить целый ряд этапов развития, а с другой, пронаблюдать необходимое для полноценного исследования разнообразие возникающих интрапсихических взаимоотношений.

Объектом данного исследования выступает личностная зрелость как общепсихологический феномен, обусловленный не только динамикой возрастного развития, но и индивидуально-личностными особенностями.

Предметом исследования выступает вклад рефлексивных механизмов в становление личностной зрелости и их проявления на различных этапах развития.

Целью данного исследования становится изучение взаимоотношений различных форм рефлексивной регуляции и параметров личностной зрелости.

Задачи исследования:

1. Осуществить теоретический анализ и обобщение подходов к личностной зрелости.
2. Раскрыть теоретические представления о роли рефлексивных механизмов в становлении личности.
3. Выявить специфику взаимоотношений параметров личностной зрелости и особенностей рефлексивных, аутокоммуникативных механизмов и самодетерминации личности.
4. Определить индивидуально-личностные предикторы уровня личностной зрелости и возможные медиаторы связи стабильных личностных черт и процессов личностной зрелости.

Общая гипотеза исследования: продуктивная рефлексивная регуляция сопровождает, опосредует и предсказывает проявления личностной зрелости.

Эмпирические гипотезы:

1. Уровень личностной зрелости, измеренный как психометрически, так и проективно, будет связан с параметрами самодетерминации и личности.
2. Конструктивные формы рефлексии и аутокоммуникации будут положительно связаны с личностной зрелостью, в то время как неконструктивные продемонстрируют отрицательные связи с уровнем личностной зрелости.

3. Уровень личностной зрелости (уровень развития эго) будет связан с уровнем развития конструктивных форм рефлексии и аутокоммуникации.

Эмпирическая база исследования. В Исследовании 1 приняли участие 167 человек, студентов факультетов медиакоммуникаций, экономики и психологии московского вуза в возрасте от 18 до 23 лет. Респондентами Исследования 2 выступили участники развивающей подмосковной летней школы для студентов и школьников. Возраст респондентов варьировал от 14 до 25 лет, а общий размер выборки составил 263 человека. В продолжение второго исследования был организован дополнительный (отложенный) срез спустя 1 год и 1 мес. после завершения основного этапа Исследования 2, участниками которого стали 67 человек. Общая выборка исследования, таким образом, составила **430 человек**, в том числе 67 человек приняли участие в лонгитюдном исследовании.

Теоретико-методологическую базу исследования составили: культурно-исторический подход к пониманию механизмов становления личности (Л.С. Выготский), теория развития личности А.Н. Леонтьева, представление о личностном развитии как процессе усложнения форм саморегуляции личности (Дж. Левинджер, Д.А. Леонтьев), теория самодетерминации (Э. Деси и Р. Райан).

Кроме того, в разработке исследования и способах интерпретации полученных данных применялись теоретические положения, заложенные на первых этапах развития психологической науки (А.Ф. Лазурский, П. Жане, К.Г. Юнг, О. Ранк), конкретные представления о личностной зрелости, развитые в рамках психологии личности (Г. Олпорт, Э. Эриксон, А. Маслоу, Дж. Левинджер, Л. Колберг, К. Гиллиган) и современные методологические принципы общепсихологического анализа личности (В.П. Зинченко, В.А. Петровский, А.Г. Асмолов, Д.А. Леонтьев, М. Чиксетмихайи, Г.М. Кучинский).

В исследовании были использованы современные **методы** диагностики личности:

- Проективная Методика неоконченных предложений Вашингтонского университета (Дж. Левинджер, 1996 / Леонтьев, Михайлова, Рассказова, 2010).
- Тест-опросник личностной зрелости Ю.З. Гильбуха (1994).
- Тест самодетерминации (Шелдон, Райан, Райс, 1996 / Осин, Бонивелл, 2010).
- Русскоязычный опросник каузальных ориентаций (Дергачева, Дорфман, Леонтьев, 2008).
- Дифференциальный тест рефлексии (Леонтьев, Осин, 2014).
- Русскоязычная адаптация Шкалы внутренней диалоговой активности П. Олесья (Олесь, 2009 / Астрецов, Леонтьев, 2015).
- Опросник BFQ-2-R (Капрара и др., 1993 / Осин и др., 2015).
- Дифференциальный опросник переживания одиночества (Осин, Леонтьев, 2013).
- Тест смысложизненных ориентаций (Леонтьев, 2000).

Новизна диссертационного исследования. Результаты исследования эмпирически демонстрируют особый вклад рефлексивных механизмов в процессы личностной зрелости. Показано, что продуктивные рефлексивные механизмы опосредуют и предсказывают процессы становления личности, а механизмы аутокоммуникации выступают спутниками рефлексивной регуляции механизмов личностной зрелости.

Теоретическая значимость исследования. Проведен теоретический анализ источников личностной зрелости и показана особая роль механизмов личностной саморегуляции в становлении личности. Свое эмпирическое подтверждение применительно к проблеме личностной зрелости получает положение культурно-исторического подхода о различии между высшими психическими функциями, произвольными и осознанными по способу существования, и их натуральными предшественниками. Показано, что

возрастание личностной зрелости характеризуется возрастанием роли осознаваемых, произвольных механизмов регуляции, в том числе в среднесрочной временной перспективе, и связывается с овладением личностью собственными психическими проявлениями (особенностями саморегуляции личности).

Практическая значимость исследования. Результаты исследования вносят важный вклад в понимание механизмов становления личности на различных его этапах, способствуют развитию образовательных практик, полезны в психологическом консультировании подростков, юношей и молодых людей. Кроме того, полученные данные поднимают вопрос о разработке адекватных критериев личностного развития в процессе школьного обучения и воспитания и будут полезны при разработке и совершенствовании образовательных программ, повышающих личностную компетентность юношей и молодых людей в вопросах личностной зрелости, аутокоммуникации и эмоциональной регуляции. Полученные данные могут быть применены при подготовке студентов, обучающихся по психологическим специальностям, а также в работе школьного психолога.

Надежность и достоверность полученных результатов обеспечивается психометрической обоснованностью используемых диагностических методов, составом выборки, соответствующим современным требованиям к репрезентативности, и применяемыми процедурами статистической проверки выдвигаемых гипотез. Организация исследования позволила осуществить дополнительную верификацию данных. Математическая обработка данных проводилась с помощью программного обеспечения MS Excel 2010, IBM SPSS 22.0, Statistica 10.0 и Mplus 7.3. Дополнительный (отложенный) срез исследования проводился посредством веб-технологий, использующих программное обеспечение Центра социальной информатики Университета Любляны (Словения) (<http://www.1ka.si>).

Положения, выносимые на защиту:

1. Личностная зрелость проявляет себя в постепенном усложнении форм саморегуляции личности, что проявляется в повышении уровня автономии и самодетерминации личности.

2. Конструктивные и неконструктивные формы рефлексии начинают дифференцироваться, начиная с определенного уровня личностного развития (с уровня Е5 Самосознания и далее). На более низких уровнях личностной зрелости рефлексия проявляет себя недифференцированно.

3. Конструктивные формы рефлексивной регуляции, а также конструктивные формы аутокоммуникации — конструктивный внутренний диалог и позитивное одиночество — выступают, начиная с определенного этапа, в качестве внутренних условий личностной зрелости.

4. Конструктивная (системная) рефлексия выступает значимым предиктором уровня личностной зрелости и опосредует связь между открытостью опыту и уровнем личностной зрелости.

Апробация исследования. Основные результаты диссертационного исследования обсуждались на Шестой международной научно-практической конференции «Исследовательская деятельность учащихся в современном образовательном пространстве» (г. Москва, 15-17 ноября 2012 года), Шестой международной научно-практической конференции «Системогенез учебной и профессиональной деятельности» (г. Ярославль, 19-21 ноября 2013 года), Четвертой всероссийской конференции с иностранным участием «Психология Индивидуальности» (г. Москва, 22-24 ноября 2012 года), Первой всемирной конференции по психологии личности (г. Стелленбош, ЮАР, 19-23 марта 2013 года), Третьей всероссийской конференции по психологической диагностике (г. Челябинск, 9-11 сентября 2015 года), Девятой международной конференции по диалогическому Я (г. Люблин, Польша, 7-10 сентября 2016 года).

Структура диссертации отражает общую логику исследования и состоит из введения, трех глав, заключения, списка литературы, включающего 249 источников, из них 99 на иностранном языке, и 6 приложений. Результаты теоретического и эмпирического анализа представлены в 9 таблицах и 6 рисунках. Основной текст диссертации изложен на 126 страницах. Общий объем диссертации составляет 157 страниц.

ГЛАВА 1. ПРОБЛЕМА ЛИЧНОСТНОЙ ЗРЕЛОСТИ В ПСИХОЛОГИИ

1.1. Личностная зрелость: на подступах к проблеме

Всякая теория личности имеет своим пределом личность зрелую, требования к которой продиктованы и ядром теории, и господствующими в обществе идеями, и конкуренцией со стороны других теорий. Однако на ранних этапах становления психологии личности говорить о конкретных теоретических подходах к личностной зрелости не представляется возможным. Их место занимают попытки описания некоторых существенных, по мнению данных авторов, особенностей адаптированной и успешной, более совершенной личностной организации. В то же время, в этих ранних представлениях зачастую закладывается принципиальный теоретический каркас будущих исследований.

Одним из первых проектов теории личности в отечественной психологии и наверняка одним из первых подобных исследований в мире [Леонтьев, 2008] оказывается теория А.Ф. Лазурского. В оригинальной манере, сочетающей строгий логический подход с глубоким феноменологическим анализом, он разрабатывает несколько программ исследования личности, а также собственную теорию личностного развития.

В основание теории развития личности А.Ф. Лазурского положен принцип активного приспособления личности к окружающей среде. Уровень развития определяется степенью осознанности, с которой личность устанавливает отношения с миром, а также уровнем собственной активности личности: «В то время как бедно одаренные индивидуумы обычно всецело подчиняются влияниям среды (...), натуры богато одаренные стремятся, наоборот, активно воздействовать на окружающую их жизнь (...); начиная, подобно более примитивным натурам, с подражания и пассивного приспособления, они затем, по мере своего духовного роста, превращаются постепенно в творцов и преобразователей жизни» [Лазурский, 1924, С. 47].

Низший уровень развития личности в теории А.Ф. Лазурского связывается с преобладанием элементарных психических процессов над более сложными, характеризуется сниженным уровнем интеллектуальной функции и доминированием органических потребностей над духовными. На *среднем* уровне развития психическая жизнь усложняется, а ее проявления становятся развернутыми. Появляется способность управления средой и собственными психическими состояниями. Однако на этом уровне личность остается в большой степени зависимой от среды, не проявляет творческих способностей, а механизм подражания здесь преобладает над инициативой. На *высшем* уровне развития личности по А.Ф. Лазурскому ее собственная активность достигает вершин, обнаруживая развитые способности в управлении средой и творчестве. Внутренняя жизнь обогащается развитым самосознанием. Рефлексивные процессы позволяют управлять собственными психическими проявлениями, и на этой основе создается личная философия, вытекающая из глубокого знания о самом себе и окружающем мире [Лазурский, 1924].

Одну из программ исследования личности, подготовленную совместно с известным философом С.Л. Франком и посвященную изучению взаимоотношений личности и среды, А.Ф. Лазурский выстраивает как набор биполярных личностных характеристик. Такие характеристики объединены в смысловые группы — отношение человека к вещам, к природе и животным, общее отношение к отдельным людям, половой любви, к нравственности и т.д., вплоть до отношения к себе самому, своей личности и своей физической и психической жизни [Лазурский, Франк, 1912а]. Положительные полюса приводимых А.Ф. Лазурским характеристик можно без преувеличения рассматривать в качестве показателей личностной зрелости. Так, например, среди характеристик, отражающих отношение личности к искусству, обнаруживается оппозиция «любит искусство, способен к эстетическим переживаниям» и «равнодушен к искусству, не чувствует красоты, лишен художественного вкуса».

Блок отношения индивида к самому себе характеризуется явным вниманием к процессам самосознания. Среди критериев, предлагаемых для анализа внутриличностных отношений, выделяется, например, наличие или отсутствие интереса к своей личности, где те, кто «склонен к самоанализу и самопознанию» противопоставляются тем, у кого «представление о своей личности недостаточно сложилось и не возбуждает особенного интереса» [Лазурский, Франк, 1912b, С. 16]. Степень сознательности в отношении к своей личности отражается либо как «смутность, поверхностность, грубость самоанализа и самопознания», либо как «тонкость, углубленность его, понимание сложности и многообразия своей личности» [там же, С. 17]. С точки зрения объема интереса к своей физической и психической жизни здесь выделяется склонность к широте, богатству и многообразию личных впечатлений и переживаний против стремления ограничить и сузить их. В качестве существенных критериев анализа рассматривается и отношение личности к смерти, при котором выделяются три позиции: «боится ее», «равнодушен к ней (философское равнодушие к смерти как к чему-то неизбежному)» и «даже готов приветствовать ее, как соединение с Богом, или как вечный покой и избавление от земных страданий» [там же, С. 17].

У истоков современной психологии личности значится и имя П. Жане — автора оригинального подхода к механизмам становления личности, ученика знаменитого психиатра Ж.-М. Шарко. В случае с психологической нормой, П. Жане сосредоточил свои исследования не столько на описании индивидуальных различий или объяснении человеческого поведения, сколько на разработке общепсихологических принципов познания психической реальности. В этом отношении он во многом опередил ход развития науки, а его работы оказали влияние на таких известных психологов, как З. Фрейд, К.Г. Юнг и Л.С. Выготский.

П. Жане предпринял глубокий и последовательный анализ клинических нарушений личности для выявления существенных механизмов ее становления. Изменения личности при феноменах истерии,

деперсонализации-дереализации, нарушениях памяти и речи демонстрируют утрату тех фундаментальных психологических свойств, благодаря которым мы можем наблюдать единую и адаптированную здоровую личность [Жане, 2009]. Среди таких свойств оказывается регуляция психических процессов. При этом П. Жане понимает потребности и эмоции, как уже включающие в себя будущую регуляцию поведения [Зейгарник, 1982].

В работах П. Жане развивается оригинальное понимание личности, конституируемой в трех возможных измерениях — телесном, социальном и временном. В понятии о личности подчеркивается присущая ей проактивная природа: «Личность — не отражение, а творение, постепенное и противостоящее заданному — как метафизически, так и биологически» [Жане, 2009, С. 39]. При этом развитие личности идет двумя параллельными траекториями. Первая из них охватывает реактивное, автоматическое поведение. Серия психических автоматизмов реализует повседневную адаптацию к миру. Вторая траектория охватывает вторичные реакции, синтезирующие и обобщающие полученный опыт. Эта рефлексивная линия образует внутренний мир личности, отделяющий ее от мира внешнего и социального. «Личность в конечном счете и есть род внутреннего синтеза и разграничения внутренней жизни своей и других» [Жане, 2009, С. 85].

Среди идей П. Жане, имеющих прямое отношение к проблеме личностной зрелости, стоит упомянуть и его трехуровневую модель развития сознания в онтогенезе, включающую низшие (автоматизированные), средние (связанные с развитием речи) и высшие тенденции. Последние характеризуются развитием самосознания, волевых процессов и способностей личности воздействовать на собственные психические состояния. Наивысшим этапом развития сознания выступает прогрессивная тенденция сознания — стремление и способность управлять собственной индивидуальностью и устанавливать отношения с индивидуальностью другого человека [Ellenberger, 2008; Valsiner, Veer, 2000].

В культурно-исторической психологии Л.С. Выготского были заложены теоретические основания для понимания процессов становления личности. Главным критерием личностного развития выступает здесь все большее овладение человеком собственными психическими проявлениями. Этот процесс выстраивается на основе трех законов развития [Выготский, 1984].

В соответствии с *первым* законом развития, естественные формы и способы поведения сменяются в ходе становления личности культурными, искусственными формами регуляции. Ключевым механизмом этого перехода выступает механизм опосредствования. Через включение речи как системы знаков в процесс овладения действительностью, личность совершенствует формы и способы психической организации, достигая новых степеней свободы на уровне высших психических функций, произвольных по способу существования.

Вторым законом развития выступает связь развития индивидуальной личности и социальных форм поведения. Высшие психические структуры появляются в ответ на реальное социальное взаимодействие, которое им предшествовало, и во многом повторяют структуру этого взаимодействия. «Человек как биотип не необходим: чтоб в утробе матери развился человеческий детеныш, эмбрион не взаимодействует с зрелым биотипом. В культурном развитии это взаимодействие — основная движущая сила всего развития» [Выготский, 2005а, С. 1023].

Переход от социального к индивидуальному проходит ряд этапов. На первом этапе натуральный мир посредством взрослого начинает наполняться культурным смыслом, предоставляя ребенку новые возможности взаимодействия с окружающим миром. Действие на этом этапе, однако, полностью подчинено взрослому. Так, протягивая руку к игрушке, ребенок побуждает мать подать ребенку предмет, что постепенно превращает неудавшееся хватательное движение в указательный жест. На следующем этапе ребенок развивает культурную линию действий, овладевая собственным поведением для управления другими людьми. Только на третьем этапе те

возможности, которые были реализованы с помощью взрослого, становятся собственными возможностями ребенка, и он начинает использовать их для регуляции собственного поведения. Социальная природа высших психических функций не подменяет их индивидуальную природу, напротив, только на уровне индивида, развития произвольного поведения они обретают все богатство своих возможностей: «Развитие идет не к социализации, а к индивидуализации общественных функций» [Выготский, 2005b, С. 1025].

Из второго закона следует *третий* — закон интериоризации, перехода функций извне вовнутрь. Согласно культурно-историческому подходу, любая высшая форма поведения изначально имеет характер внешнего действия и формируется только благодаря ему. Так, речь ребенка развивается на натуральной основе крика, которому затем посредством взрослого придается определенное символическое значение. Формируясь так, она становится внешней речью, затем эгоцентрической речью, сопровождающей внешние действия, и только спустя время переходит во внутреннюю, свернутую речь.

Три закона развития могут быть объединены в общую формулу: «Личность становится для себя тем, что она есть в себе, через то, что она прежде являет свое в себе для других. Это есть процесс становления личности» [Выготский, 2005b, С. 1021]. Универсальным механизмом этого становления выступает механизм опосредствования.

В контексте классического психоанализа личностная зрелость не обсуждалась в качестве отдельного предмета исследования, однако основные положения теории психосексуального развития объясняют, каким образом и в каком качестве она может быть достигнута.

Личность в теории З. Фрейда развивается в ответ на воздействие четырех основных источников напряжения: процессов созревания, фрустрации потребностей, внутренних конфликтов и внешних угроз. Выработка новых способов борьбы с напряжением и может быть рассмотрена в качестве определяющего фактора развития личности [Эйдемиллер, 2004].

З. Фрейд представил развитие личности в виде последовательности стадий — оральной, анальной, фаллической, латентной и генитальной. Каждая из них характеризуется вариантами успешного разрешения стоящих на данном этапе трудностей или же фиксацией, сопровождающейся выработкой невротических черт характера. Так, оральная стадия характеризуется развитием установок зависимости или независимости по отношению к другим людям, анальная стадия поднимает вопросы самоконтроля, а фаллическая отличается решением проблем идентичности.

Высшую, генитальную, ступень в теории психосексуального развития З. Фрейда можно рассматривать как характеризующую зрелую личность. Главной задачей этой стадии выступают вопросы сепарации от родительского влияния и личностной автономии. Успешное решение стоящих в этот период вопросов самостоятельной жизни характеризует зрелую личность, способную к активному решению жизненных проблем, обладающую развитыми волевыми способностями и умением проявлять заботу о других людях [Фрейд, 1989; Фрейд, 1990].

Э. Эриксон в качестве критериев зрелости, на которые указывал З. Фрейд, упоминает две базовые способности человека — способности любить и работать. Обе из них отсылают к генитальной стадии развития, на которой только и может реализовать себя свободная от различных невротических тенденций личность: «когда он говорил "любить и работать", он имел в виду общую плодотворность работы, которая не поглощала бы индивидуума до такой степени, когда он теряет свое право или способность быть генитальным и любящим существом» [Эриксон, 1996а, С. 182].

Более подробную разработку в рамках психоанализа вопросы личностной зрелости получили в публикациях К.Г. Юнга. Одна из центральных категорий его аналитической психологии — категория индивидуации. Понятие отражает тенденцию личности к постепенному восстановлению целостности (ассоциации) личности в ходе развития, направленного на все большее осознание собственных психических

проявлений. Индивидуальность личности определяется работой архетипов — универсальных для человеческой психики механизмов коллективного бессознательного, регулирующих качество и направление психической энергии. К примеру, архетип Персоны (Persona) ответственен за реализацию социальных ролей и связанную с этим способность соответствовать требованиям социальной среды. Архетип сохраняет бессознательную энергию, вытесненную под влиянием давления общественных норм и ожиданий со стороны окружающих людей — те тенденции личности, которые не соответствуют этим ожиданиям, но не могут быть приняты ей и допущены до осознания [Юнг, 2007].

Индивидуация проходит два крупных этапа. Первый из них связан с процессом адаптации к среде и ориентацией на внешнюю действительность. Второй — с перемещением локуса внимания на внутренний мир, развитием рефлексии и способностей самопознания [Юнг, 2008]. Индивидуация есть последовательное движение к Самости (Selbst) индивида — личностной целостности, достигаемой на основе интеграции как сознательного, так и бессознательного опыта. Главный механизм индивидуации — расширение сферы влияния сознания [Юнг, 2013].

Отдельного внимания среди психоаналитических подходов заслуживают работы О. Ранка. Известный в первую очередь своей ранней работой о травме рождения [Ранк, 2004а], О. Ранк изменяет своей приверженности классическому психоанализу в более позднем творчестве. Целый ряд идей О. Ранка предвосхищает развитие психологии личности, и некоторые из них важно раскрыть подробнее. Особое внимание в контексте данной работы стоит уделить его оригинальной уровневой модели развития волевой регуляции, в рамках которой волевые процессы однозначно рассматриваются в качестве критерия личностной зрелости.

Понятие воли, впервые столь подробно разработанное в психологии именно у О. Ранка, связывается в его работах с позитивной энергией творческого созидания собственной личности. При этом психоаналитическое

представление о соотношении среды и личности пересматривается: «Для цивилизованного человека средой обитания является уже не природная реальность, не противостоящая ему сила внешнего мира, но реальность художественная, созданная им самим. (...) В этом смысле цивилизованный человек, даже если он сражается с внешним миром, противостоит не естественному природному врагу, но, по сути дела, самому себе, своему созданию» [Ранк, 2004b, С. 223].

Воля имеет в своей основе энергию противоречия, она «впервые возникает как контр-сила против внешнего или внутреннего давления» [Ранк, 1978, С. 39]. Именно развитие этой силы рассматривается как процесс развития личности. Сама же сила воли определяется как «инстинкт, поднятый сознанием в сферу Эго» [Ранк, 2004b, С. 250]. Развитие воли описывается тремя возможными стадиями.

На первой стадии внешние, управляющие поведением силы приводят к возникновению так называемой контр-воли индивида, которая пока еще не реализует собственных нужд, а лишь действует вопреки давлению. Позже эта внешняя воздействующая сила переходит во внутренний план и способствует установлению внутренних норм и дальнейшему развитию личности. «Процесс внутреннего формирования идеала, который начинается с установления внутренних норм, есть попытка трансформировать принуждение в свободу» [Ранк, 2004b, С. 291].

Далее процесс может двигаться двояко, в зависимости от того, какая форма воли — творческая воля или контр-воля — выступает на первый план. При этом решающим фактором на этих этапах становится взаимоотношения воли и чувства вины. «Воля и вина — это две взаимодополняющие стороны одного и того же феномена. (...) Одного факта осознания человеком своей виновности уже было бы достаточно, чтобы подтвердить свободу воли, как мы ее психологически понимаем» [Ранк, 2004b, С. 260]. О. Ранк описывает невротическую и творческую траектории развития воли. Для невротика характерно преобладание контр-воли, т.е. тенденции сопротивления

собственной свободе как ответ на возникающее при волеизъявлении чувство вины. Творческая же траектория предполагает совместную работу воли, контр-воли и внутреннего идеала, который рождается из конфликта между волей и контр-волей и сам становится третьей организующей силой.

Работы О. Ранка оказали влияние на взгляды таких известных авторов гуманистического и экзистенциального направлений, как Р. Мэй и К. Роджерс. Действительно, в идеях о творческом устремлении, изначально присущем любой личности, о природе невроза как результате подавления этих тенденций, нетрудно усмотреть гуманистические основания (см. параграф 2.1 данной работы). Выражаясь языком современной теории самодетерминации (см. параграф 2.1 и 2.2 данной работы), О. Ранку, кроме того, принадлежит идея примирения базовых потребностей в автономии и связности. Непротиворечие силы индивидуации, выражающейся в стремлении к отличию от других, и силы единения, нацеленной на поиски сходства с другими — идея, вероятно, впервые разработанная в работах этого автора. Кроме того, он подчеркивал, что гармония этих двух сил выступает залогом конструктивного развития личности.

В классический период развития психологии личности теоретические взгляды на природу личностной зрелости приобрели самостоятельный статус. Это можно связать, в том числе, с возможностью теоретического обобщения накопленных к тому времени представлений и эмпирических данных. С точки зрения темы данного исследования, этот период открывается введением в психологию понятия о личностной зрелости в качестве самостоятельного предмета исследования. Это событие связывается с именем Г. Олпорта [Леонтьев, 2002а], американского исследователя, автора собственной теории личности.

Теория развития личности Г. Олпорта разворачивается вокруг введенного им понятия о проприуме (proprium) — проактивном и целеустремленном начале личности. Развитие проприума проходит семь стадий, на каждой из которых личность приобретает новую личностную

структуру, или аспект проприума. Все семь аспектов проприума, однажды возникнув, продолжают свое развитие в течение всей жизни.

На *первой* стадии развивается ощущение телесного Я, основанное на кинестетических и органических переживаниях, исходящих от собственного тела ребенка. Результатом развития телесного Я выступает обособления проприума от других объектов материального мира. Телесное Я выступает основой для последующего развития личности.

Вторая стадия характеризуется развитием чувства самоидентичности. Возникая вместе с развитием речи, она охватывает собственное имя и сложившиеся отношения с близкими людьми и другие аспекты, которые тем или иным образом описывают личность. Личное местоимение «Я» начинает играть роль точки отсчета, а развитие памяти помогает установить и сохранить чувство преемственности Я — его неизменности вне зависимости от хода времени или характера взаимодействия с внешним миром.

Третья стадия характеризуется развитием самоуважения. Оно появляется на основе развития способностей самосознания и возрастающей роли потребности в автономии. Поведенческим индикатором этой стадии является характерный детский негативизм — отказ от подчинения родительским желаниям.

На *четвертой* стадии, протекающей в возрасте 4-5 лет, происходит расширение Я, в основном в сферу материального измерения принадлежащих человеку вещей. Телесное Я на данном этапе также обостряется, интенсивно развиваются процессы гендерной идентичности.

Пятая стадия (в возрасте от 5 до 6 лет) характеризуется развитием образа Я. К телесным впечатлениям и эгоцентрическим описаниям начинают прибавляться описания личностные, включающие ожидания других людей, то, каким ребенок видится им, и каким он должен быть для них.

Шестая стадия (от 6 до 12 лет) связывается с практическим включением ребенка в мир различных ролевых возможностей и норм, которые могут вступать друг с другом в конфликт и требовать от личности приспособления.

Эта стадия характеризуется развитием способности справляться с многозадачным и неопределенным миром и принимать самостоятельные решения. Развитие в этот период интеллектуальной сферы выводит ребенка в мир понятий и рациональности.

Седьмая стадия развития проприума, протекающая в подростковом возрасте, отличается развитием особых качеств, которые Г. Олпорт обозначил как проприативные стремления (propriate strivings), или те особенности личности, которые связаны с ее проактивностью. Здесь возникает перспективное чувство самости, общая направленность личности в будущее и развивается настойчивость в достижении поставленных целей.

Представление о развитии проприума перетекает в понятие о зрелой личности, которое отталкивается в первую очередь от понятия о психологическом здоровье. «Краткое определение гласит, что здоровая личность активно овладевает своим окружением, демонстрирует определенное единство личности и способна правильно воспринимать мир и себя» [Олпорт, 2002, С. 331]. Развернутое описание личностной зрелости задано шестью критериями.

Первым критерием выступает расширение чувства Я. Зрелый человек отличается расширением активности за пределы своих личных интересов. Важным объяснительным принципом здесь выступает феномен функциональной автономии мотивов [Allport, 1937]. Мотивация зрелого человека автономна по отношению к потребностям детского периода, автоматизированной активности, а также базовым витальным потребностям. Зрелую личность характеризует «собственность» ее личной мотивации, управление ей и активная включенность в процесс жизни.

Вторым критерием выступает наличие близких межличностных отношений. Зрелый человек способен к проявлению заботы и тепла в отношениях, к чувству сострадания и терпимости. Глубокие межличностные отношения выступают неотъемлемой стороной жизни, а проявления любви оказываются свободными от тенденций собственничества и зависимости.

Третий критерий зрелости — эмоциональная стабильность, которую Г. Олпорт связывает с принятием себя. На основе познания собственных недостатков и ограничений у человека развивается принятие неизбежности трудностей и огорчений жизни. В столкновении с неблагоприятными обстоятельствами зрелая личность проявляет соразмерность эмоциональных реакций.

Четвертый критерий — реалистическое восприятие мира. Зрелый человек не склонен к иллюзиям в отношении устройства мира, профессиональной деятельности, других людей и самого себя. Более того, он активно стремится к наращиванию адекватности своих представлений и укреплению реальных связей с миром посредством развития отношений и производительной активности.

Пятым критерием зрелости выступает самообъективация — способность вступать в отношение к самому себе, которое проявляется в развитом самопонимании и чувстве самоиронии. Зрелая личность демонстрирует реалистичность в представлениях о самой себе, ожиданиях, которые к ней предъявляются, она не склонна к проекциям и способна к глубокому пониманию других людей.

Шестым критерием выступает цельная жизненная философия. Она складывается на основе общей целеустремленности личности, ее направленности в мир. Собственная активность зрелой личности сопровождается ответственностью, развитием и поддержанием своей уникальности, выработкой собственных идеалов. Все это требует более широкого отношения к жизни, которое отражается в жизненной философии. Ее содержание при этом может быть самым различным [Олпорт, 2002].

Возможно, самым известным портретом зрелой личности является представление о самоактуализирующейся личности, развитое А. Маслоу. Самоактуализация — природная потребность личности в реализации собственного потенциала. При редком совпадении внешних и внутренних условий, а также большой внутренней работе, реализация потребности в

самоактуализации приводит к формированию самоактуализирующейся личности. В работах А. Маслоу описан широкий набор ее характеристик.

Самоактуализирующиеся люди толерантны к неопределенности. Они принимают неизвестность и зачастую влекомы ей, легко расстаются с привычками и вещами, не придерживаются ритуалов и знакомых мест. Они принимают себя и не рассматривают собственные недостатки как нечто исключительно негативное. Им скорее свойственна ориентация на процесс, чем на результат, а также способность превращать рутинную активность в игру или ценный опыт. Будучи в целом нетрадиционных взглядов и убеждений, самоактуализирующиеся люди не стремятся привлекать внимание, эпатировать или беспокоить других проявлениями своей индивидуальности, а напротив, стремятся к поддержанию личных границ и автономии другого человека. Они поддерживают глубокие отношения с отдельными людьми, идентифицируя себя при этом и с целым человечеством. Обладая развитыми навыками самопознания и рефлексии, они находят примирение с внутренними конфликтами и влечениями [Maslow, 1998].

Понимание личности в гуманистической психологии во многом противостоит психоаналитическому видению: «Изучение самоактуализирующихся людей опровергает представление Фрейда о том, что человеческое бессознательное всегда плохое, злое, безумное или опасное. Подсознание самоактуализирующихся людей является творческим, любящим, позитивным и здоровым» [Гобл, 2011, С. 430]. Особенностью мотивации самоактуализирующейся личности является также побуждение потребностями роста, а не дефицитарными потребностями (направленными на восполнение дефицита). К потребностям роста А. Маслоу относил потребность в истине, красоте, совершенстве, справедливости, порядке, простоте, полноте, игре, непринужденности, самодостаточности и осмысленности [Маслоу, 2011]. С точки зрения деятельности, этим людям в большой мере свойственны оптимальные, потоковые переживания

[Чиксентмихайи, 2016], а с точки зрения личной истории — редкие «пиковые» переживания, отражающие трансцендентный опыт.

В рамках гуманистической психологии представление о зрелой личности отражается и в понятии о полноценно функционирующей личности (fully functioning person), разработанном К. Роджерсом [Роджерс, 1994]. Обобщая опыт психотерапевтической практики, противостоя гомеостатическим взглядам на природу психологического благополучия, К. Роджерс определяет стремление человека к тому, что можно назвать «хорошей жизнью». Такое стремление предстает как ориентированное на процесс движение к большей личной свободе, и прежде всего, свободе развития в любом предпочитаемом направлении. Полноценно функционирующая личность обобщается у К. Роджерса набором качественных характеристик.

Первой характеристикой полноценно функционирующей личности выступает возрастающая открытость переживаниям. Открытость новому опыту противопоставляется здесь различным стратегиям защиты. При этом решающее значение приобретают процессы самосознания и способность принимать многообразие как позитивных, так и негативных личных переживаний.

Вторая характеристика — возрастающее стремление к настоящему. Здоровая личность не избегает переживания настоящего и приобретает способность переживать его как уникальный опыт: «То, каким я буду в следующий момент, и то, что я сделаю, вырастает из этого момента и не может быть предсказано заранее ни мной, ни другими» [Роджерс, 1994, С. 239].

Третьей характеристикой полноценно функционирующей личности выступает возрастающее доверие к организму — ориентация на интуитивное разрешение вопросов доверия, привязанности, любви, а также тенденция к избеганию стереотипных и групповых решений.

Четвертая характеристика зрелой личности описывает ее отношение к собственной жизни. В случае полноценного функционирования, жизнь

представляется более «полнокровной» с точки зрения переживаний, представленных возможностей самореализации и степени личной свободы. При этом решающее значение здесь приобретает работа сознания. Человек «становится более полно функционирующим организмом и более совершенно функционирующим человеком, так как полностью осознает себя, и это осознание пронизывает его переживания с начала и до конца» [Роджерс, 1994, С. 241].

Пятой особенностью полноценно функционирующей личности выступает способность к творчеству. Открытость миру, его переживаниям, установление доверительных отношений с другими людьми, ориентация на личные, а не групповые нормы приводят к закономерному проявлению творческой активности, направленной как на практическую деятельность и решение повседневных задач, так и креативное преобразование среды и собственной жизни [Роджерс, 1994].

Среди неопсихоаналитических теорий широко известна теория развития личности Э. Эриксона [Erikson, 1977]. Она представляет собой развитие психоаналитического и холистического подходов и призывает к изучению биологических, психологических и социальных факторов развития как тесно взаимосвязанных. Модель Э. Эриксона отличается от предшественников расширением возрастных рамок теории вплоть до зрелого возраста и старости и описывает восемь стадий развития личности [Эриксон, 1996а]. Каждая стадия сопровождается собственным конфликтом, удачное разрешение которого приводит к появлению той или иной добродетели. Для каждой стадии Э. Эриксон также определяет свою задачу развития и выдвигает на первый план определенный круг значимых лиц, во взаимоотношении с которыми создается существенный для конкретного этапа социальный контекст. Так, в ходе первой стадии, продолжающейся от рождения до полутора лет, ребенок решает задачу привязанности. Основной конфликт этой стадии — доверие к миру против недоверия к нему. Значимый социальный контекст здесь создает мать ребенка, а успешное разрешение задач этой

стадии — условие возникновения чувства надежды и базового доверия к миру. Вплоть до подросткового возраста ребенок развивает в себе волевую регуляцию, целеполагание, чувство компетенции и уверенности в себе. Начиная с юношеского возраста, в модели следуют этапы, которые можно отнести к этапам личностной зрелости [Эриксон, 1996b].

На этапе юношества личность сталкивается с задачей исследования и испытания различных социальных ролей, идеалов и убеждений. Основным конфликтом здесь разворачивается в противоречии между устойчивой и неустойчивой идентичностью, группой значимых других выступает группа сверстников, а успешное разрешение конфликта способствует возникновению личностной аутентичности.

В ранней взрослости наступает пора конфликта между стремлением к близости и опасностью одиночества. Главной задачей на этом этапе становится установление и развитие близких любовных и дружеских связей, а показателем успешного завершения данного этапа является способность к любви.

В среднем периоде взрослости личность посвящает себя развитию плодотворной среды, способствующей личной самореализации и стабильности будущих поколений. Конфликт разворачивается между жизненной стагнацией и производительностью, а его итогом может стать развитие способности в заботе. Главной значимой группой здесь выступает более младшее поколение.

Поздняя взрослость характеризуется задачами смыслообразования. Основным конфликтом характеризуется тенденциями к интеграции в противовес тенденции к отчаянию. Значимой группой на данной стадии выступает все человечество, а главным приобретением является жизненная мудрость и личностная интеграция. На пути к интеграции «взрослый человек оставляет глубокие страсти и прошлые обиды, чтобы достичь новой точки зрения принятия и безмятежности в своем знании о месте и роли каждого человека в его нравственном измерении» [Hoare, Erikson, 2002, С. 193].

1.2 Личностная зрелость как предмет современных исследований психологии личности

Целый ряд ранних теорий развития личности связывает качественные характеристики процесса личностного развития с определенным возрастным этапом. Однако хронологический возраст рассматривается в современных исследованиях как несовершенный индикатор уровня личностной зрелости [Кон, 1996; Олпорт, 2002; Слободчиков, 1991; Neugarten, Neugarten, 1996]. Напротив, главной особенностью процессов развития личности в период молодости и старше выступает «минимальная его зависимость от хронологического возраста. (...) Постепенное построение и перестраивание социального понимания и поведения плохо вписывается в теорию стадий. Не все взрослые достигают одинаковых успехов или устраивают жизнь по единому образцу» [Поливанова, 2000, С. 81].

Е.А. Сергиенко указывает на расхождение взглядов, возникающее вокруг категории личностной зрелости. В первую очередь, личностная зрелость может быть рассмотрена как определенный возрастной этап и как высшая стадия процесса развития личности. При таком понимании понятие о зрелости представляется как включающее в себя некоторые конечные результаты развития личности в рамках той или иной периодической теории. С другой стороны, современное представление о личностной зрелости представляет это понятие в процессуальном, а не результативном качестве. В таком случае личностная зрелость выступает как методологический принцип, обобщающий разнообразные тенденции общего процесса развития личности [Сергиенко, 2007].

Развитие идей саморегуляции (см. параграф 2.1 и 2.2 данной работы) и представлений о детерминантах личностного развития, обнаруженных в ходе лонгитюдных исследований (см. параграф 1.3 данной работы) продемонстрировало относительность возрастных рамок и возможность «факультативных» [Леонтьев, 2011а] траекторий личностного развития.

Обнаруживаемая на начальных этапах личностной зрелости значимая связь этого параметра с возрастом теряет свою силу с усилением роли самосознания и рефлексии в процессах становления личности. В связи с этим на высоких уровнях личностной зрелости более заметную роль начинают играть уже не возрастные, а индивидуальные различия.

Влияния описанных представлений о личностной зрелости побудило исследователей к разработке качественно иных теоретических подходов и поиску эмпирических индикаторов личностной зрелости. Широко известными примерами таких подходов являются теория развития эго Дж. Левинджер и теория морального развития Л. Колберга, обе из которых адаптируют достижения научной школы Ж. Пиаже к вопросам личностного развития [Robinson, 2013].

Теория когнитивного развития Ж. Пиаже, основанная на результатах многолетних экспериментов, прослеживает развитие мышления с момента возникновения у ребенка первых представлений о мире вплоть до развития формального мышления, оперирующего понятиями. Несмотря на то, что основным предметом данной теории выступает мышление, объяснительные принципы, лежащие в ее основе, могут быть рассмотрены в более широком контексте. Сам Ж. Пиаже отмечал, что «интеллект — это не более чем родовое имя, обозначающее высшие формы организации или равновесия когнитивных структурированных» [Пиаже, 2003, С. 10], а в своих поздних публикациях прямо указывал на возможность дальнейшего, пост-формального, развития когнитивных функций [Piaget, 1972].

В рамках психологии личности широко обсуждаются принципы ассимиляции и аккомодации, введенные Ж. Пиаже [Пиаже, 2003; Block, 1982]. Применительно к развитию личности, ассимиляция представляет собой процесс освоения нового опыта на имеющемся уровне личностной организации, в то время как аккомодация предполагает личностное изменение в сторону развития большей личностной сложности, соответствующей полученному опыту [Manners, Durkin, 2000; Snarey, Kohlberg, Noam, 1983].

Диалектика этих двух процессов находит отражение в понятии эго-резилентности (ego resiliency) как способности личности к гибкому переключению между процессами ассимиляции и аккомодации нового опыта [Block, Block, 1980].

Дж. Левинджер, ученица и коллега Э. Эриксона, автор теории развития эго [Loevinger, 1976], развивает холистический подход Э. Эриксона и основные положения теории когнитивного развития Ж. Пиаже. Теория уточняет и эмпирически верифицирует представление о личностной зрелости как о последовательной интеграции когнитивных, аффективных и мотивационных личностных механизмов.

Согласно Дж. Левинджер, процесс развития эго можно описать девятью стадиями. Каждая последующая стадия (подробнее см. параграф 3.1.2 данной работы) характеризуется развитием способов интерпретации личностью самой себя и окружающего мира, возрастанием роли процессов самосознания и усложнением форм саморегуляции. Модальная (базовая, нормативная) стадия личностной зрелости — стадия Конформизма — сменяется затем стадиями Самосознания, Совестьливости и Автономии, каждая из которых достигается в среднем значительно реже предыдущей. Последняя, девятая, стадия Интеграции теоретически схожа с содержанием одноименной стадии в теории Э. Эриксона и с представлениями о самоактуализирующейся личности А. Маслоу.

Прогресс в развитии эго связывается с приобретением ряда личностных свобод: свободы от произвольных импульсов (достижимой к стадии Самозащиты), диктата конвенциональных убеждений (стадия Самосознания) и внутреннего конфликта (стадия Автономии). Схожие взгляды примерно в те же годы высказывала и Л.И. Божович, говоря о психологической эмансипации как векторе развития личности в сторону постепенного ее освобождения от ситуативных влияний непосредственной ситуации и собственных психических процессов [Божович, 1976]. Д.А. Леонтьев указывает и на возможность более высокого уровня личностной эмансипации — свободы от

собственной идентичности. Такая свобода может быть реализована через достижение автономии и развитие внутреннего центра — источника причинности, свободного от социально-ролевых ожиданий и даже собственных индивидуальных характеристик личности [Леонтьев, 2009а].

Эмпирические исследования, построенные в рамках теории развития эго с помощью проективной Методики неоконченных предложений Вашингтонского университета, продемонстрировали последовательность описываемых стадий, их редкую обратимость, относительную независимость траекторий личностного развития от гендерных факторов, а также подтвердили тезис Э. Эриксона о развитии личности как о процессе, продолжающемся в течение всей жизни [Loevinger, 1983].

Особняком в теориях личностной зрелости стоит теория морального развития Л. Колберга [Kohlberg, 1963]. Применяя подход Ж. Пиаже к вопросам морального развития, Л. Колберг разработал структурированное интервью, позволяющее оценить характер суждений, выдвигаемых респондентами относительно специально разработанных моральных дилемм. Расшифрованное интервью кодируется с помощью разветвленной системы категорий, относя респондента к одной из шести стадий морального развития.

Первые две (I и II) стадии описывают *доконвенциональный* уровень морального развития. На первой стадии (I), типичной вплоть до школьного возраста, моральность воспринимается как фиксированный набор правил, исполняемых под влиянием авторитетных лиц, чье мнение не может быть оспорено. Моральное поведение означает здесь подчиненность власти авторитета и стремление избежать нарушений. На данной стадии субъект стремиться к получению вознаграждения и избегает наказания, оценивая обстоятельства того или иного поступка, но не стоящую за ними интенцию, определяющую, почему данное действие является моральным или же неморальным. На следующей стадии (II) происходит некоторая интернализация норм, в условиях которой индивид стремится достичь

желаемого, избегая причинения вреда другим. Важным для этой стадии является представление о равноценном обмене как о моральном поведении.

Две последующие стадии (III и IV) представляют *конвенциональный* уровень морального развития. На третьей стадии (III) достижение благополучных отношений с другими людьми является важным ориентиром с точки зрения нравственности, и поддержание образа правильного, разумного поведения становится приоритетом для личности. На четвертой стадии (IV) человек принимает во внимание относительность социальных и культурных установок, определяющих нормы и правила поведения. Моральное поведение расценивается здесь как стремление достигать эффективности во взаимодействии с другими людьми.

Две последние стадии (V и VI) описывают *пост-конвенциональный* уровень морального развития. На пятой стадии (V) индивид распознает конфликты, лежащие за представлениями о моральном поведении, и признает возможность существования множества этических систем. Главной задачей в таком случае становится гибкое сочетание требований общественного договора, личных устремлений и необходимого вклада в развитие окружающей социальной среды. На данной стадии личностью принимается идея о выходе за пределы моральных норм и возможности их нарушении.

На шестой стадии (VI) личность достигает универсальных моральных принципов, принимая во внимание сами основания, на которых базируется конкретная моральная ситуация. Принципы гуманизма, равенства, справедливости становятся действующими детерминантами поведения. Данная стадия обозначалась Л. Колбергом как теоретическая, т.к. не была обнаружена в ходе его исследований. В качестве возможной модели поведения на данном уровне автор приводил в пример М. Ганди [Kohlberg Revisited, 2015].

К моральным (нравственным) основаниям развития личности обращаются и исследования Е.В. Субботского. В качестве критерия собственно личностного в личности он описывает феномен неутилитарной

активности. Неутилитарное поведение возникает в ответ на освобождение от диктата базовых нужд, при котором открываются возможности развития нравственного, альтруистического и независимого поведения. Непрагматическое поведение рассматривается Е.В. Субботским исторически и онтогенетически как основа развития личности. Понимание его происхождения и развития у детей поднимает на поверхность существенные механизмы личностной зрелости, развивающейся по линии нравственно-нормативной самооценки [Субботский, 2010].

Притом, что и теория развития эго, и теория морального развития поддерживают и развивают общую теорию когнитивного развития психики, авторы по-разному определяют свою позицию относительно теории Ж. Пиаже. Л. Колберг однозначно относил моральные суждения к частному случаю общих суждений и связывал их становление с развитием мышления в целом — указывая при этом на то, что та или иная стадия когнитивного развития является необходимым, но недостаточным условием соответствующего уровня морального развития [Kohlberg, Levine, Hewer, 1983]. В то же время, Дж. Левинджер отмечала значимые отличия между процессами когнитивного и эго-развития. В то время как когнитивное развитие может предоставлять возможности для личностного, эго как мотивационное и смысловое пространство не может быть редуцировано только к когнитивному функционированию. Например, стремление к автономии как характеристика высоких уровней развития эго требует для себя развитых способностей формального мышления, однако с точки зрения когнитивных функций невозможно объяснить, как и почему эго приобретает такое стремление, и почему большинство людей, достигших уровня формального мышления, не достигают при этом высоких уровней личностной зрелости. Кроме того, когнитивное развитие в теории Ж. Пиаже отражает организменные феномены и разворачивается в логико-математическом пространстве, в то время как развитие эго отражает межличностные феномены

и разворачивается в социальном и эмоциональном пространстве [Manners, Durkin, 2000].

Ответом на обе эти теории — теорию развития эго и теорию морального развития — можно считать подход К. Гиллиган. Критикуя гендерные ограничения методов, используемых в указанных подходах (в пользу более высоких баллов у женщин с использованием метода Дж. Левинджер и в пользу мужчин при методе Л. Колберга), К. Гиллиган обнаружила и экспериментально исследовала специфичность процессов личностной зрелости в их зависимости от гендерных особенностей [Gilligan, 1982].

Исследования К. Гиллиган продемонстрировали, что мужчины в своих суждениях уделяют больше внимания выработке универсальных моральных принципов и стремятся к непредвзятости и высокому уровню обобщения. Такой способ интерпретации получил название этики суждения. С другой стороны, женщинам свойственно учитывать в моральных представлениях чувство ответственности, качество отношений с другими людьми и необходимость помощи другим людям. Данный способ интерпретации моральных феноменов был назван в работах К. Гиллиган этикой заботы [Gilligan, Murphy, 1979].

Согласно К. Гиллиган, высокий уровень личностной зрелости достигается гибким сочетанием этики суждения и этики заботы. Мужчины на пути к зрелости открывают для себя чувство сострадания и способности к сопереживанию, даже если это требует компромисса в вопросах объективности и беспристрастности. В то же время женщины развивают чувство справедливости и невмешательства, даже если вследствие этой позиции будут задеты чьи-то чувства. Зрелая личность, таким образом, сталкивается с парадоксальными требованиями этики суждения и этики заботы и предпринимает попытки преодоления связанных с этим моральных конфликтов.

Позиция К. Гиллиган во многом созвучна взглядам К.Г. Юнга, чье представление о процессе индивидуации включало, в том числе,

противодействие гендерным культурным факторам — борьбе с вытесненной энергией архетипов Анимы и Анимуса [Юнг, 2003]. У К. Гиллиган находит свое эмпирическое подтверждение зрелая личностная позиция, противостоящая обыденным взглядам на то, что является и что не является мужскими или же женскими зрелыми личностными качествами. А. Маслоу также упоминал культурные, в том числе гендерные, ограничения и предрассудки в качестве препятствующих росту факторов [Маслоу, 2011].

Большое внимание вопросам зрелости уделил В.П. Зинченко. Наиболее подробно они рассматриваются им в контексте духовного развития, под которым понимается процесс достижения человеком вершин в развитии сознания и личности. Сама духовность понимается как «практическая деятельность, посредством которой субъект осуществляет в самом себе преобразования» [Зинченко, 1997, С. 148]. Такие преобразования не стихийны и могут быть представлены в форме «вертикали развития», которая строится из последовательности «узлов».

Узел развития — ключевой термин для понимания взглядов В.П. Зинченко о духовном развитии человека. Вырастая на культурно-исторической почве, это понятие вбирает в себя также идеи физиологии активности А.А. Ухтомского и Н.А. Бернштейна, теорию деятельности А.Н. Леонтьева и А.В. Запорожца, воззрения М.К. Мамардашвили и А.Ф. Лосева. Сущность понятия раскрывается в представлении о функциональном органе как средстве и, одновременно, цели развития. Одни функциональные органы могут выступать основой, материей развития других органов. Этот процесс реализуется посредством медиаторов — знаков, символов, мифов — выполняющих орудийную функцию. Кроме того, «восхождение к духовности опосредовано различными формами внешней и внутренней активности субъекта» [Зинченко, 2010, С. 165]. На конкретном примере работу узлов развития можно проследить в условиях развития самосознания на основе знаковых и манипулятивных действий, которые, в свою очередь, являются результатом развития коммуникации в целом.

Таким образом, каждый этап духовного развития связывается у В.П. Зинченко с возникновением нового функционального органа, восходящий перечень которых включает Действие, Самосознание, Предметную деятельность, Сознание, Поступок, Личность и Деяние. Вертикаль не замкнута сверху, открывая возможность дальнейшего развития. Стадии включают и еще один принцип — чередование внешних и внутренних форм активности (Действие как внешняя форма активности предваряет Самосознание как внутреннюю форму, и т.д.), которое задает динамику развития, определяет источник активности.

В контексте культурно-исторической теории и теории деятельности понятие о личностной зрелости также анализируется Д.А. Леонтьевым [Леонтьев, 2001]. Зрелость противопоставляется здесь понятию о личностном росте. Понимание личностного роста основывается на биологической модели вызревания, при которой развитие личности рассматривается как автоматическое разворачивание заложенных задатков и потенций. В то же время, личностная зрелость требует других механизмов — механизмов опосредствования, культурных и знаковых инструментов. При этом «на смену непосредственной природной индивидуальности (...) приходит вооруженная культурой и благодаря этому самодетерминированная индивидуальность» [Леонтьев, 2001, С. 161].

В персонологии В.А. Петровского развитие личности рассматривается в измерении отношений личности с другими людьми: «человек имеет свое бытие в другом человеке, — “инобытийствует” в нем, — и через свою идеальную представленность и продолженность в другом человеке развивается как личность» [Петровский, 1993]. Развитие личности при таком подходе выносится из пространства интрапсихического в пространство жизни. Важнейшую роль здесь играют механизмы причинности. Активная неадаптивность личности (см. параграф 2.1 данной работы) приводит к открытости неизвестному будущему, которая, в свою очередь, побуждает к

поиску новых форм и способов самополагания, находящих свое подтверждение в другом человеке.

Обобщая результаты современного этапа развития представлений о личностной зрелости, стоит отметить существенное изменение взглядов на данный предмет. Влияние неклассического подхода в психологии, теории когнитивного развития Ж. Пиаже, культурно-исторической парадигмы выводит вопросы личностной зрелости в статус самостоятельного предмета исследования. Развивается понятие о процессе и результате личностной зрелости в пользу выделения не столько конкретных критериев зрелости, сколько общей направленности личности, центральной тенденции, вокруг которой строится теоретический каркас новых теорий. Ключевым становится и понимание относительной независимости процессов личностной зрелости от возрастных и гендерных особенностей.

1.3. Личностная зрелость в результатах эмпирических исследований

Большинство эмпирических исследований последних тридцати лет, в которых тем или иным образом операционализируется конструкт личностной зрелости, не апеллируют к конкретному теоретическому основанию и не направлены на проверку той или иной модели личностной зрелости. Место теории занимает подбор измеряемых переменных, не претендующих на самостоятельный теоретический статус критериев личностной зрелости, но используемых как косвенная мера ее измерения. Однако попытки обобщения продолжаются и в эмпирическом ключе, что зачастую приводит к выдающимся результатам, проливающим свет на специфику личностных изменений в продолжение всей человеческой жизни. Используемые при этом конструкты отличаются большим разнообразием (personality maturity, personality growth, personality development, ego development, moral development, personality consistency, personality change, personality integration, и т.д.).

Особое место в этой связи занимают исследования личностной зрелости лонгитюдного дизайна. Они позволяют изучить характер изменений в длительной временной перспективе и обозначить ключевые особенности личностной зрелости, связываемые с тем или иным возрастным периодом.

В крупном лонгитюдном исследовании А. Каспи и его коллег в качестве критерия личностной зрелости использовался набор черт, измеренных Многомерным личностным опросником [MPQ, Multidimensional Personality Questionnaire, Tellegen, Waller, 2008]. Обнаружилось, что в период перехода от юности к взрослости (от 18 до 26 лет) возрастает такая особенность личности, как субъектность (*agency*), измеренная индикаторами настойчивости в достижениях и социальной активности. Тенденцию к возрастанию с возрастом демонстрирует также самоконтроль, в то время как негативная эмоциональность, агрессивность и чувство отчуждения к молодости снижаются. Примечательно, что высокая личностная зрелость, наблюдаемая в период юношества, связывается с меньшими личностными изменениями с течением времени (большей устойчивостью и согласованностью профиля MPQ), вплоть до начала периода взрослости [Roberts, Caspi, Moffitt, 2001].

Основываясь на данных множества исследований, тот же автор и его коллеги формулирует *«принцип зрелости»*: «большинство людей становятся более активными, доброжелательными, совестливыми и эмоционально стабильными на протяжении своей жизни» [Caspi, Roberts, Shiner, 2005, С. 468]. Автор связывает наиболее удачное определение личностной зрелости со способностью личности вносить продуктивный вклад в окружающую среду, становясь все более устойчивой, решительной, плодотворной, внимательной к другим и доброжелательной. Именно такие результаты демонстрируют лонгитюдные исследования, которые обобщают авторы.

Данные последних лет также подтверждают описанные закономерности. К. Сото в исследовании с участием интернет-выборки размером более 1 млн. человек в возрасте от 10 до 65 лет прослеживает изменение черт Большой пятерки в их связи с демографическими особенностями респондентов (метод

поперечных срезов). Данные обнаруживают значительное снижение показателей Сове́стливости и Доброжелательности к возрасту 15 лет, после чего эти параметры демонстрируют стабильный рост в течение всей жизни. В то же самое время, показатели Нейротизма, достигая максимума в период ранней юности, затем снижаются в течение всей жизни. Открытость опыту растёт примерно до середины третьей декады жизни, после чего демонстрирует плато, которое прорывается в среднем после 45 лет в пользу нового прироста своих значений [Soto и др., 2011].

Немногочисленное количество исследований все же ставит своей задачей изучение личностной зрелости в более целенаправленном ключе. В таких случаях используются достаточно сложные методы ее измерения, такие как Методика неоконченных предложений Вашингтонского университета — НПВУ (см. параграф 1.2 и параграф 3.1.2 данной работы) — или набор инструментов, объединенных конкретным теоретическим основанием и претендующих на более или менее целостное измерение параметров личностной зрелости.

Развивая модель зрелости Г. Олпорта (см. параграф 1.2 данной работы) и сочетая психометрический и проективный подходы к операционализации личностной зрелости (см. параграф 3.1 данной работы), Р. Хельсон и П. Уинк исследуют два ее аспекта. Для изучения способности личности к эффективной адаптации в обществе и выстраиванию глубоких и долгосрочных отношений с другими людьми, авторы привлекают набор релевантных параметров Калифорнийского личностного опросника [CPI, Gough, 1987]. Для диагностики степени интрапсихической сложности, развития способностей самосознания и личностной автономии используется методика НПВУ [Loevinger, Wessler, 1970]. Результаты лонгитюдного исследования продолжительностью в 20 лет с участием около 100 респондентов-женщин в возрасте 23/43 лет успешно верифицируют модель Г. Олпорта. Переменные личностной зрелости методики CPI оказываются связанными с успешным выполнением возрастных задач периода молодости, возрастанием чувства

связности с другими людьми и уверенности в себе. В то же время эти показатели, измеренные на начальном этапе исследования, предсказывают уровень развития эго в зрелом возрасте, который, в свою очередь, связывается с внутренним локусом контроля, дифференцированным и избирательным отношением к другим и общей когнитивной сложностью [Helson, Wink, 1987].

В более позднем исследовании, Р. Хельсон и С. Сривастава предлагают собственную типологию личностной зрелости. Используя модель личностного благополучия К. Рифф [Ryff, 1989], содержащую концепты управления средой и личностного роста, авторы демонстрируют существование по меньшей мере трех траекторий личностной зрелости в период взрослости: достигающей (Achievers), с высокими значениями как параметра управления средой, так и параметра личностного роста; берегающей (Conservers), для которой характерны низкие значения личностного роста при высоких значениях управления средой; и поисковой (Seekers), при которой высокие значения личностного роста сочетаются с низкими показателями управления средой. Исследователи подчеркивают, что каждая из них является равнозначной траекторией зрелости и обладает собственными преимуществами. Каждый из трех профилей продемонстрировал различные сильные стороны по четырем критериям зрелости — компетентность, продуктивность, уровень развития эго и мудрость, и каждый из них предсказывался различными особенностями личности в возрастном периоде от 21 до 60 лет [Helson, Srivastava, 2001].

Обобщая данные 65 исследований, Л. Кон уделяет внимание гендерным различиям личностной зрелости на общей выборке более 9 тыс. респондентов в возрасте от 7 до 74 лет. Протоколы методики НПВУ, кодированные в русле трех различных подходов — теории развития эго Дж. Левинджер [Loevinger, 1966], теории морального развития Л. Колберга [Kohlberg, 1963] и теории развития К. Гиллиган [Gilligan, 1982] (подробнее обо всех трех подходах см. параграф 1.2 данной работы) — демонстрируют гендерные особенности личностной зрелости. Так, например, в полном соответствии с представлениями К. Гиллиган, женские протоколы ранних уровней развития

эго чаще ориентированы на отношения с другими людьми (care-oriented), в то время как мужские чаще оказываются ориентированными на поиск универсальных и справедливых суждений (justice-oriented). Однако, по мере продвижения в уровне личностной зрелости, и тот, и другой пол начинают гибко использовать обе ориентации в равном отношении, что «свидетельствует в пользу существования единой траектории зрелости для обоих полов» [Cohn, 1991, С. 263].

В то же время, остаются не проясненными представления о личностной зрелости применительно к конкретным возрастным этапам (см. параграф 1.2 настоящей работы). Л. Штейнберг и его коллеги критикуют Американскую психологическую ассоциацию (АРА) за непоследовательность в ее позиции в понимании юношеской зрелости [Steinberg и др., 2009]. С одной стороны, как утверждают авторы, АРА характеризует юношеский период как «незрелый с точки зрения развития» [там же, С. 583], а с другой, ассоциация продолжает поддерживать такие изменения в американской юридической системе, как право несовершеннолетних на аборт без согласия родителей. В ответ на это противоречие, авторы провели собственное исследование ряда макроаспектов зрелости. Так, оказалось, что юноши достаточно рано демонстрируют уровень когнитивных способностей, сопоставимый с уровнем взрослости, в то время как социальное и моральное развитие запаздывают по сравнению со следующим возрастным этапом жизни. В последующем лонгитюдном исследовании с участием Л. Штайнберг, посвященном схожим вопросам, юноши, проявившие антисоциальное и криминальное поведение в возрасте 14 лет и при этом сохранившие эту траекторию к 22 годам, продемонстрировали сниженные показатели по таким параметрам личностной зрелости, как контроль импульсов и подавление агрессии, в сравнении с теми правонарушителями, которые вышли из траектории девиантного поведения к тому же возрасту. При этом обе группы продемонстрировали значительный прирост в параметрах социальной и моральной зрелости в период от 14 до 22 лет [Monahan и др., 2009].

Б. Робертс и Р. Хоган утверждают наличие по меньшей мере двух возможных трактовок личностной зрелости. Первая имеет своим истоком гуманистическую парадигму и рассматривает личностную зрелость как набор особых способностей, таких как умение устанавливать прочные и долгосрочные отношения и способность достигать поставленных целей. Имея своим пределом модель самоактуализации, этот подход основывается на внутренней динамике личности и рассматривает зрелость как результат глубинных личностных изменений. С другой стороны, авторский социоаналитический подход [Hogan, Roberts, 2000] предлагает рассматривать личностную зрелость как со стороны внутренней динамики (как я оцениваю степень своей зрелости — через способность справляться со стрессом, уверенность в себе, качество переживаний), так и со стороны внешней динамики (как другие оценивают степень моей зрелости — в форме принятия, признания, уважения другими моей личности) [Hogan, Roberts, 2004]. Авторы настаивают, что большинство теорий зрелости описывают личность лишь через набор индивидуальных черт, в то время как адекватное измерение зрелости также должно учесть и социальный контекст.

Л. Уокер и Р. Питс выстраивают имплицитную концепцию личностной зрелости. Отталкиваясь от подхода Л. Колберга (см. параграф 1.2 данной работы), авторы проводят собственное исследование морального развития, исследуя житейские представления респондентов различного возраста. Полученная в результате трех серий исследования модель объединяет моральные, религиозные и духовные имплицитные концепции зрелости. Наиболее яркими предикторами зрелой личности в соответствии с оценкой респондентов в данном исследовании оказываются недвусмысленная система ценностей, наличие устойчивых убеждений, развитое чувство субъектности (agency), поддержка высоких личных стандартов на фоне общей целостности и устойчивости личности. При этом одни атрибуты (такие как развитые способности самосознания, непредубежденность, рациональность) оказываются соответствующими модели Л. Колберга, в то время как другие

скорее соответствуют положительным полюсам личностных черт Большой пятерки [Walker, Pitts, 1998].

М.И. Розенова и Ф.С. Брантова также применяют имплицитный подход к исследованию личностной зрелости, привлекая, кроме того, и методы психосемантики. Полученные в нескольких сериях исследования данные с участием групп различных возрастов свидетельствуют в пользу холистического понимания личностной зрелости — как интегративного феномена, имеющего, тем не менее, свои типические черты в обыденном сознании. Среди черт, определяющих зрелую личность, оказываются степень и уровень развития сознания, духовность и нравственность, мотивация саморазвития и преобразования мира, интегрированная система ценностей, способность принимать самостоятельные решения. Помимо исследования обыденных представлений, исследование охватило и научные представления о личностной зрелости в форме экспертных суждений и оценок. Существенным отличием научного и обыденного представлений выступило выделение группой академических исследователей в качестве одного из важнейших критериев зрелости параметра нравственности. В то же время для обыденного сознания изучаемой группы нравственность присутствовала как редкий и нетипичный критерий личностной зрелости [Розенова, Брантова, 2014].

Развивая в русле теории самодетерминации идеи организмической интеграции К. Гольдштейна и К. Роджерса (см. параграф 2.1 данной работы), К. Шелдон применяет подход измерения личностной зрелости через анализ целеполагания. Согласно общей теории самодетерминации, личность выбирает и достигает целей, которые с наибольшей вероятностью способствуют удовлетворению ее базовых психологических потребностей, таких как потребность в автономии, связности и компетентности (см. параграф 2.2 данной работы). В этом контексте процесс достижения целей может способствовать или удалять личность от достижения ею некоторой врожденной, организмической целостности — личностной интеграции

[Sheldon, Kasser, 1995]. Степень интеграции целей и рассматривается в ряде исследований этого направления в качестве измеряемого индикатора личностной зрелости. К. Шелдон отмечает два пути, которые способствуют личностной интеграции.

Во-первых, зрелая личность отличается тем, *как* она достигает целей: она ориентирована не столько на результат, сколько на процесс достижения, переживает ответственность за свои действия и воспринимает цели как непротиворечащие стремлениям самой личности. Во-вторых, интеграция достигается и через то, *какие* цели она перед собой ставит. Наибольшей интеграции личность достигает в случае принятия целей, основанных на внутренней мотивации и таких потребностях, как природная потребность в развитии или углублении отношений с окружающими людьми. В то же время, как показывают исследования, принятие поверхностных целей и стремление к удовлетворению внешних по отношению к личности потребностей, таких как потребность в одобрении, материальной выгоде или повышении социального статуса, негативно сказывается на уровне личностной зрелости [Sheldon, Kasser, 2001].

Дж. Бауэр и Д. МакАдамс интерпретируют личностную зрелость в русле нарративного подхода. Личностные нарративы представляют собой наиболее сложный, третий уровень личностной интеграции, наряду с устойчивыми личностными чертами и мотивационными особенностями личности [McAdams, 1995]. В нарративах о своих главных жизненных целях респонденты с более высокими показателями личностной зрелости, измеренной как уровень развития эго (см. параграф 1.2 и параграф 3.1.2 данной работы), чаще демонстрировали темы когнитивного усложнения и более глубокого понимания себя и мира [Bauer, McAdams, 2004a]. В то же время, в автобиографических воспоминаниях, выдающихся с точки зрения особых положительных переживаний, или же описывающих жизненные кризисы, респонденты с высоким уровнем развития эго чаще других упоминали переживания роста (growth memories), такие как более глубокое

понимание себя или жизненной ситуации, подчеркивали важность обучения, интеграции и смыслообразования [Bauer, McAdams, 2004b; Bauer, McAdams, Sakaeda, 2005].

И.Б. Дерманова исследовала характер взаимосвязей между особенностями самоотношения личности и рядом параметров личностной зрелости в подростковом возрасте. Для диагностики личностной зрелости использовался метод моральных дилемм Л. Колберга, а также инструменты, измеряющие степень самоактуализации личности и ее способность к принятию Другого. Подростки с более высоким уровнем личностной зрелости продемонстрировали несколько заниженное самоотношение в сочетании с высоким уровнем принятия Другого [Дерманова, 2012].

В эмпирическом исследовании С.А. Богомаза и его коллег личностная зрелость была описана параметрами самодетерминации, самоорганизации и социального интеллекта. По результатам анализа убеждений студентов относительно общего чувства безопасности и базового доверия к миру, авторы склоняются к рассмотрению таких убеждений в качестве факторов, которые могут способствовать становлению личностной зрелости. Примечательно, что результаты диагностики общего интеллекта, полученные в том же исследовании, предположительно не определяют личностную зрелость [Богомаз, Рубанова, Шухлова, 2014].

Исследования с использованием интервенций, влияющих на уровень личностной зрелости, чрезвычайно редки. Среди нескольких таких исследований важно отметить исследование Дж. Мэннерса, которое характеризуется качественным проведением эксперимента с соблюдением всех процедур. Предполагаемым фактором, который может способствовать продвижению в уровне развития эго, выступил, в соответствии с теоретической моделью [Manners, Durkin, 2000], нарушающий психологическое равновесие жизненный опыт — личностно значимый, эмоционально яркий и важный с точки зрения межличностных отношений. Респонденты, чьи протоколы по Методике неоконченных предложений

Вашингтонского университета были кодированы как относящиеся к модальной для городского населения стадии личностного развития — стадии E5 Самосознания (см. параграф 1.2 и параграф 3.1.2 данной работы) — продемонстрировали прирост значений уровня развития эго, столкнувшись со значимым жизненным опытом в условиях интервенции. В контрольной группе изменения не наблюдались [Manners, Durkin, Nesdale, 2004].

Описав понимание личностной зрелости в рамках ранних теорий личности и с современной точки зрения, мы можем далее обобщить теоретическое знание и выделить **основные тенденции в развитии представлений о личностной зрелости** на всем пути ее психологического исследования.

Первая тенденция, проявляющаяся в ходе становления личностной зрелости в качестве самостоятельного предмета исследования, касается перехода от классического (вплоть до работ Г. Олпорта) к современному ее пониманию (исследователи пост-пиажистского периода). Классический подход к пониманию личностной зрелости рассматривает ее в качестве верхней ступени становления личности, как конечный этап и результат развития, характеризующийся набором характерных свойств. Портреты генитальной, самоактуализированной, полноценно функционирующей личности становятся здесь пределом и целью развития личности, эталоном и вектором психологического здоровья. В дополнение к классическим представлениям, в работах пост-пиажистского периода развивается более сложное понимание личностной зрелости, при котором она предстает как вектор личностной эмансипации, постепенного усложнения саморегуляции, форм и способов интерпретации личностью себя и окружающего мира. При этом существенными характеристиками процесса личностной зрелости становятся ее произвольность, «факультативность», относительная независимость от возрастных и гендерных факторов. В понимании предмета

преобладает ориентации не на результат, а на процесс личностной эволюции, каждый этап которого обладает собственными признаками зрелости.

Вторая тенденция имеет отношение к углублению понимания существенных детерминант становления личности. В истории развития представлений о личностной зрелости наблюдается постепенное увеличение роли процессов сознания и самосознания, уделяемой исследователями. Место клинических описаний дефицитов и недостатков развития, характерных для ранних этапов личностной эволюции, занимают позитивные характеристики и более глубокое описание критериев зрелости.

Третья тенденция характерна для эмпирических исследований, в ходе которых метод поперечных срезов уступает место лонгитюдному дизайну и поиску предикторов тех или иных параметров личностной зрелости. Особое внимание привлекают и психологические интервенции — экспериментальные формирующие воздействия, в той или иной форме фасилитирующие процесс развития личности. Накопленное теоретическое знание, открывшиеся возможности операционализации параметров личностной зрелости позволяют уделять больше внимания эмпирической проверке тех или иных теоретических представлений о природе этого феномена. Целый ряд теорий (теория развития эго Дж. Левинджер, теория развития моральных представлений Л. Колберга, теория нравственного развития К. Гиллиган) неразрывно связываются с собственным методом исследования личностной зрелости.

ГЛАВА II. РЕФЛЕКСИВНЫЕ ПРЕДПОСЫЛКИ ЛИЧНОСТНОЙ ЗРЕЛОСТИ

2.1. Источники личностной зрелости

Современное эмпирическое исследование личностной зрелости не может обойтись без предварительных ответов на вопросы о ее природе и, в первую очередь, о том, что есть личностная зрелость и как она существует. Ответы на эти вопросы требуют отдельного анализа. При этом вопрос об источниках развития личности, по-видимому, нельзя рассмотреть без изучения теоретических оппозиций, которые лежат в основе тех или иных представлений о развитии личности. Современный теоретический контекст характеризуется ярким стремлением как обозначить, так и разрешить такие конфликты, очерчивающие самую широкую теоретическую рамку в исследованиях личностной зрелости.

Первая из возможных оппозиций — это оппозиция «организм — среда», полемика вокруг которой характерна для первой половины XX века. Так, например, К. Гольдштейн сопротивлялся установкам ортодоксального бихевиоризма, определявшего потребности как внешние (средовые) по отношению к организму стимулы, выступающие единственным источником активности. В критику бихевиористского понятия о драйверах (drivers), он вводит и обосновывает категорию актуализации потребностей (need actualization). Актуализация рассматривается К. Гольдштейном в качестве единой движущей силы человеческого поведения, заключенной в самом организме, а наблюдаемая при этом множественность потребностей возникает лишь вследствие приложения этого источника энергии к множественным доступным в мире возможностям его реализации. Развитием этой категории выступает понятие о самоактуализации (self-actualization) человеческого потенциала — как силе, противоположной гомеостатическим тенденциям к сохранению энергии. Самоактуализация, которую К. Гольдштейн наблюдал в

собственной клинической практике, отражается в стремлении человека к увеличению психологического напряжения и постановке им новых задач даже в условиях, когда от него ожидается пассивное поведение (например, в условиях болезни или ограниченных возможностей здоровья) [Goldstein, 1951].

Позиция классического психоанализа по вопросу о соотношении организменных и средовых сил в развитии личности остается не проясненной. Со стороны психоанализа как научной теории, источником развития являются неосознаваемые влечения, выступающие по отношению к сознанию в качестве внешнего фактора. В то же время, со стороны психоанализа как психотехники [Пузырей, 2005], сознанию уделяется место важнейшего инструмента развития.

О. Ранк, по-видимому, был одним из первых представителей психоанализа, которые предприняли попытку снять указанное противоречие. В его теории волевого развития к биологическому принципу адаптации классического психоанализа добавляется принцип творчества. Внутренний мир, выступающий первоначально как набор идентификаций, со временем обретает независимость и становится способным воздействовать на внешний мир: «Это отношение к внешней реальности я определяю как творение в противоположность адаптации и рассматриваю его как феномен воли» [Ранк, 2004b, С. 224]. При этом развитый человек, «даже если он сражается с внешним миром, противостоит не естественному природному врагу, но, по сути дела, самому себе, своему созданию, обнаруживая всюду — в манерах и обычаях, в морали и условностях, в социальных и культурных организациях — свои собственные отражения» [Ранк, 2004b, С. 223-224].

Схожей ориентацией на средовые факторы известна и культурно-историческая теория: «среда выступает в развитии ребенка, в смысле развития его личности и ее специфических человеческих свойств, в роли источника развития, то есть среда играет здесь роль не обстановки» [Выготский, 1982, С. 395]. Однако понимание среды Л.С. Выготским отражает уже неклассический

подход, при котором пространством, где существует личность, выступает не предметная среда, а символическое поле культуры, «неорганическое тело» человека [Маркс, 2001]. Такое понимание среды характерно и для теории деятельности, в рамках которой личность определяется через единство внутренних условий и внешних факторов [Леонтьев, Леонтьев, Соколова, 2005].

Другую теоретическую оппозицию можно обозначить как полемику потенциализма и экзистенциализма [Леонтьев, 2005; Франкл, 1990]. Потенциализм, или преформизм [Петровский, 1997], рассматривает в качестве источника развития врожденные потенции, для реализации которых необходимо создать соответствующие культурные условия. В то же время, экзистенциализм в психологии личности объединяет сторонников взгляда на развитие, при котором «никакое развитие не предзадано и не гарантировано, человек сам выбирает, чем он станет, в процессе своей жизни, проектируя и строя себя» [Леонтьев, 2005].

Теоретическое ядро потенциализма связывается с работами К. Гольдштейна, К. Роджерса и ранними работами А. Маслоу, а также с направлением в психологической науке, которое получило название гуманистической психологии. Гуманистическое движение сосредоточило свое внимание на изучении творческой активности человека, его наивысших достижений, а также факторов среды, которые могут способствовать раскрытию его природного потенциала. По мнению психологов-гуманистов, с точки зрения природных задатков человек от рождения обладает всем необходимым для развития своих высших, подлинно человеческих качеств. В своем понимании среды как источника, способного оказать поддержку благоприятным изменениям личности, представители гуманистического движения уделили много внимания анализу и развитию гуманистических («эвпсихических» — термин А. Маслоу) социальных институтов [Киричук, Балл, Леонтьев, 2011; Леонтьев, 1997].

Потенциализм находит отражение и в представлениях о личностной зрелости. Так, К. Роджерс вводит понятие о конгруэнтности (congruence) как индикаторе личностной гармонии и организмической ценности (organismic valuing) как тенденции личности оценивать те или иные переживания как соответствующие или не соответствующие удовлетворению ее высших потребностей и стремления к развитию. Зрелая личность отличается тем, насколько она чувствительна к переживаниям, приводящим к большей личностной компетентности и росту. «Психологически зрелый взрослый человек доверяет и использует мудрость собственной природы, и он способен делать это осознанно. Он осознает, что может полностью положиться на себя, и его чувства и интуиция могут быть мудрее, чем разум, и как целая личность он может быть более чувствителен и точен, чем его мыслящая часть» [Rogers, 1964, С. 164].

Современная теория самодетерминации (см. также параграф 2.2 данной работы) также развивает подход организмической ценности. Согласно Э. Деси и Р. Райану, человек обладает устойчивой природной склонностью к психологическому росту, которая способствует развитию личности во времени, если среда не подавляет эту тенденцию и является достаточно насыщенной [Ryan, 1995]. Движение в сторону все большего воплощения возможностей организма и все большего удовлетворения базовых потребностей в автономии (autonomy), связности (relatedness) и компетентности (competence) выступает здесь движением к личностной зрелости, или организмической интеграции.

Свое наиболее подробное развитие парадигма потенциализма получила в работах о самоактуализации А. Маслоу (см. параграф 1.2 данной работы), а ядром данной теории выступило понятие о Самости, широко разработанное К.Г. Юнгом (англ. «self», нем. «Selbst»). В работах потенциалистов Самость понимается как центр психического, источник целостности личности и подлинная человеческая сущность, которая требует своей актуализации.

Экзистенциальная психология также развивает идеи личностного потенциала, однако уделяет центральное место самой личности. «Человек не развивается сам по себе, как дерево, но реализует свой потенциал, поскольку только он сам может планировать и выбирать, осознавая при этом свои действия» [Мэй, 2012, С. 79]. Самость в экзистенциализме может быть рассмотрена как направленная в будущее возможность, реализация и содержание которой подвластно только самой личности: «Экзистенциализм — это подход, в котором человек всегда воспринимается в процессе становления» [Мэй, 2004, С. 61]. Самость, однако, это не всякая возможность, но та, в ходе которой разворачиваются различные варианты «бытия собой» (Selbstsein) [Лэнгле, 2003]. Как возможность, она при этом не гарантирует не только дальнейшее развитие личности (что имеет место в потенциализме), но и личностной гармонии. Так, «бытие собой» отличается от конгруэнтности К. Роджерса уже тем, что не стремится к согласованности «внешнего» и «внутреннего», а, напротив, предполагает усилия по осознанной перестройке внешних и внутренних условий жизнедеятельности, реализуя тем самым «свободу быть другим» [Франкл, 1990]. Таким образом, путь обретения самости в видении потенциализма в своем идеальном завершении имеет личностное единство и эмоциональную гармонию, тогда как экзистенциальная трактовка этого понятия, напротив, предполагает все возрастающее неравенство личности самой себе.

Примечательно, что к этому неравенству оказались особенно чувствительны представители современной теории Я-концепции, основателем которой следует считать К. Роджерса [APA Dictionary of Psychology (2nd ed.), 2015, С. 953]. Так, в работах Х. Маркус и ее последователей исследуется феномен, который получил название «возможное Я» (см. параграф 2.2 данной работы). Самость как личностная идентичность (self-identity) здесь оказывается зависимой не только от актуальных оценок себя, но и от представлений о себе в возможности, содержит и то, чем она в меру

когнитивной оценки является, и то, чем она еще не является или лишь может являться [Markus, Nurius, 1986].

В современных исследованиях в качестве глобального индикатора психологического совершенства личности повсеместно используются измерения психологического благополучия [McNulty, Fincham, 2012] и удовлетворенности жизнью [Diener и др., 1985]. Взгляд потенциализма на природу личности действительно предполагает в качестве некоторого итога процесса самоактуализации определенные оптимальные, гармоничные переживания, отражающие высокое качество взаимоотношений личности с миром [Maslow, 1962]. Однако множество исследований психологической зрелости демонстрируют отсутствие всякой связи параметров зрелости и благополучия [см., например, Vaillant, McCullough, 1987; Helson, Wink, 1992; Westenberg, Block, 1993; Helson, Roberts, 1994]. Развитие личности, таким образом, не гарантирует благополучие личности, равно как и не приводит к его неблагополучию. Другие исследования [Bauer, McAdams, Sakaeda, 2005; Bauer, Schwab, McAdams, 2011] все же отмечают рост особой формы благополучия — эвдемонического — вместе с возрастанием личностной зрелости. Эвдемоническое благополучие [см., например, Ryff, Keyes, 1995; Ryan, Deci, 2001; Deci, Ryan, 2006] противопоставлено гедонистическому и связывается с переживанием авторства в реализации собственных возможностей, автономией и личностной исполненностью (personality fulfillment).

Задолго до появления понятия о самоактуализации, Л.С. Выготский вполне конкретно высказывался по этому вопросу: «Ни в одном из известных нам типов развития никогда дело не происходило так, чтобы в момент, когда складывается начальная форма (...) уже имела место высшая, идеальная, появляющаяся в конце развития» [Выготский, 1982, С. 395]. В дополнение к этой позиции, теория личности А.Н. Леонтьева выносит вопрос об источниках зрелости в экзистенциальное русло, передавая самой личности возможности ее развития: «Проблема личности (...) это — исследование того, что, ради чего

и как использует человек врожденное ему и приобретенное им» [Леонтьев, 1983, С. 385; цит. по: Леонтьев, Леонтьев, Соколова, 2005]. Природное и социальное здесь выступают лишь предпосылками развития личности, из которых невозможно вывести само развитие. «Личность есть не все в человеке. Есть и то, что к личности отношения не имеет, есть то, что имеет, но заранее это неизвестно» [Леонтьев, Леонтьев, Соколова, 2005, С. 202].

А.Г. Асмолов также развивает культурно-историческое понимание источников развития личности. Он особенно подчеркивает существование двух модальностей, режимов существования личности, от которых зависит интерпретация самого развития, — модальности потребления, усвоения культуры и модальности созидания и творчества. Источник активности личности «необходимо искать в тех рождающихся в процессе потока деятельности противоречиях, которые и являются движущей силой развития личности» [Асмолов, 2010, С. 199].

Экзистенциализм, по-видимому, рассматривает саму причинность шире, чем это делает, например, современная теория самодетерминации. Экзистенциальная психология критикует абстрактный рационализм и уделяет внимание «пропасти между тем, что является абстрактно верным и экзистенциально реальным для данного человека» [Мэй, 2004, С. 53]. Не отрицая того факта, что детерминация может иметь своим истоком как внешние, так и внутренние факторы, многие экзистенциальные психологи возвращаются к тиллиховскому пониманию причинности, которая, с точки зрения экзистенциализма, из категории необходимого переходит в разряд случайного: «Тот факт, что человек детерминирован причинно, делает его бытие случайным по отношению к нему самому. (...) Та же самая случайность, которая вбросила человека в существование, может его оттуда и вытолкнуть» [Тиллих, 2000, С. 195].

В современной психологии личности теоретические оппозиции, подобные описанным выше, уступают место диалектическим моделям. Характерной чертой современного периода этой науки является

возникновение новой области исследования, в которой на первый план выходят, в определении И.С. Кона, не генетически заданные и социально воспитанные последствия развития, а самостоятельно достигнутые его результаты [Кон, 1984]. При этом самой личности отводится роль источника и главной детерминанты личностных изменений, что вместе с природными задатками и средовыми воздействиями образует «третий фактор» развития личности [Леонтьев, 2014а].

Особый вклад самой личности в ее развитие закрепляется, кроме того, в понятии о саморазвитии личности [Низовских, 2007; Цукерман, 1997]. «Структура личности не только фактор, но и продукт развития. То же относительно личностной зрелости: личностно зрелый человек (...) более эффективно влияет на собственное развитие. У него оно превращается в сознательное саморазвитие» [Психологическая зрелость личности, С. 18]. В определении Г.А. Цукерман, «саморазвитие — это сознательное изменение и (или) столь же сознательное стремление сохранить в неизменности мою Я-самость. Цели, направления, средства этих изменений определяю я сам» [Цукерман, 1997, С. 26].

Та же тенденция отмечается и в рамках субъектно-деятельностного подхода, развивающего идеи С.Л. Рубинштейна. Через введение понятия о субъекте снимаются организменные и средовые противоречия: «Субъект не только пассивно фиксирует, понимает природные и социальные ситуации, но и пытается активно воздействовать на них. Вследствие этого он преобразует не только мир, но и себя в мире» [Знаков, 2005, С. 85]. Собственная активность личности представляется главной характеристикой субъекта. Проявляясь первоначально как общий принцип развития, она затем становится условием для становления человека в качестве субъекта собственной жизни, «вершителя своего жизненного пути» [Брушлинский, 1994, С. 4].

В контексте представлений о развитии субъекта также подчеркивается возможная факультативность траекторий личностной зрелости, а понятие о саморазвитии, наряду с понятием об активности, выводится за пределы

периодизаций и выступает в качестве объяснительного принципа: «процесс саморазвития — как сущностная форма бытия человека — начинается вместе с жизнью и разворачивается внутри нее; но человек долгие годы — нередко всю жизнь — может и не быть субъектом, тем, кто инициирует и направляет этот процесс» [Слободчиков, Исаев, 2013].

В.А. Петровский, преодолевая ограничения эмпирической психологии, вводит понятие о постулате сообразности — представлении о стоящей за любым наблюдаемым поведением цели, закономерно определяющей все, что совершается или переживается личностью [Петровский, 1975]. Приверженность исследователей постулату сообразности приводит к возникновению прагматических, гедонистических, преформистских концепций, в то время как многие феномены, в числе которых и развитие личности, не могут быть адекватно объяснены с этих позиций. Альтернативой ему может выступить противоположный принцип неадаптивности, снимающий любую целевую регуляцию, — однако и в этом случае указанные феномены утрачивают свою сущность: «Свобода человека при этом подменяется его зависимостью от внешних обстоятельств и поворотов судьбы; целеполагание обесмысливается, выглядит самообманом; целостность утрачивается; развитие сводится к дрейфу» [Петровский, 1997, С. 131].

Единственно возможное решение этого конфликта «состоит в том, чтобы взять на себя ответственность за осуществление действий с непредрежденным исходом» [Петровский, 1997, С. 131]. Такую позицию В.А. Петровский обозначает как принцип активной неадаптивности. В соответствии с этим принципом, человек выступает как существо, активно выходящее за границы предустановленного. При этом приоткрываются и объясняются возможности «совершенно особого целеполагания, когда человек заранее знает, что результат его активности может оказаться иным, чем желаемый или должный, но именно эта возможность иного определяет выбор действия» [Петровский, 1997, С. 132].

2.2. Личностная зрелость как процесс усложнения саморегуляции личности: интеграция идей эволюции сложности

Описанный «третий фактор» в развитии личности становится самостоятельным исследовательским предметом в контексте развития и усвоения психологией новых объяснительных принципов — идей теории саморегуляции, теории хаоса и нелинейных динамических систем, диалогических подходов к пониманию сознания. Д.А. Леонтьев связывает этот этап развития психологии личности с возникновением новой «функциональной парадигмы»: «От стоявшей в XX веке задачи объяснения стабильности и устойчивости личности, ее поведения, мы переходим к новой задаче — задаче понимания целесообразных изменений» [Леонтьев, 2016, С. 200]. Вместе с тем, А.Г. Асмолов охарактеризовал предшествующий этап психологии личности как этап «рабства моноидеям» [Асмолов, 2002, С. 455], на смену которому пришло «изменение изменений» [Асмолов, 2015]. М. Чиксентмихайи определил альтернативу, которая встает перед современным человеком, как выбор между принятием или непринятием сложности, а соответствующий культурный процесс — как эволюцию сложности [Чиксентмихайи, 2013].

В этом контексте исследование личностной зрелости приобретает новое измерение. Само развитие описывается не монотонным ростом, а гетерохронным процессом, изменяющим с каждым новым этапом существенные механизмы, которые определяют его качество и направление: «Несмотря на непрерывность самого процесса развития, в нем есть свои критические точки, в которых меняется характер движущих сил, ключевые закономерности, управляющие этим процессом» [Леонтьев, 2011а, С. 7]. С точки зрения личностной зрелости, особое значение для объяснения таких закономерностей приобретают феномены саморегуляции и механизмы, существующие лишь в потенции (личностные ресурсы, возможное Я и др.).

Уже К. Гольдштейн отмечал, что здоровую личность отличает способность оперировать терминами «возможного» [по: Мэй, 2001]. В то же время, категория возможного — одна из основных для экзистенциальной психологии: «Человек как личность — не фактическое, а факультативное существо; он существует как своя собственная возможность, в пользу которой или против которой он может принять решение» [Франкл, 2015, С. 269]. Или, как гласит известное определение М.К. Мамардашвили, «Человек есть всегда лишь попытка стать человеком. Возможный человек» [Мамардашвили, 1990, С. 189].

В современной психологической науке «возможное» зачастую противопоставлено детерминированному и реактивному, дополняя модальности действительного и необходимого [Эпштейн, 2001]. В центре внимания в таком случае оказываются феномены психики, которые либо недетерминированы, либо самодетерминированы: «именно то, что в нашей жизни, помимо необходимого, существует сфера возможного, вводит в жизнь человека измерение самодетерминации и автономии» [Леонтьев, 2011а, С. 13].

Опираясь на философскую категорию «возможного», Х. Маркус открывает новый горизонт в исследованиях этой области, постулируя конструкт «возможного Я» в рамках теории Я-концепции [Markus, Nurius, 1986]. Учитывая дефицит русскоязычных публикаций, посвященных этому конструкту, представляется важным обобщить имеющиеся в рамках данного подхода теоретические представления, раскрыть эвристический потенциал понятия и представить пути его практического применения.

Трудно поспорить с тем, что наиболее успешная попытка операционализировать конструкт «Я» и приблизиться к его эмпирическому изучению была предпринята именно в рамках теории Я-концепции. Как следует из названия подхода, ядро теории составляет понятие Я-концепции, или образа Я (self-concept, тж. self-construct, self-identity). Согласно определению словаря Американской психологической ассоциации, «Я-концепция — это описание и оценка человеком самого себя, включающая

психологические и физические характеристики, качества и способности» [APA Dictionary of Psychology (2nd ed.), 2015, С. 953]. Образ Я составлен из относительно стабильных и доступных осознанию самоописаний и образует целостный работоспособный комплекс, устойчивый к изменениям как внешней среды, так и внутренних состояний индивида. Не вся Я-концепция, однако, постоянно осознана индивидом, но только та ее часть, которая необходима в рамках текущей активности. Таким образом, в качестве содержания Я-концепции могут выступать личностные черты (“я целеустремленный”, “я женственная”), физические особенности тела (“я среднего роста”, “я голубоглазый”), социальные роли (“я дизайнер”, “я мать”, “я либеральных взглядов”), навыки и способности (“я хорошо управляю автомобилем”, “я быстро читаю”) и подобные им характеристики. В то же время, в нее не включаются описания временных состояний (“мне тепло”, “я спокоен”), текущей деятельности (“я бегу”), положения в пространстве (“я в метро”) и подобные им.

В то время как большинство исследований Я-концепции сфокусированы на устойчивом и фактическом ее содержании, подход Х. Маркус демонстрирует: наличное знание о себе находится под существенным влиянием потенциальных представлений о себе. Для объяснения такого влияния в Я-концепцию вводится компонент возможного Я.

Возможное Я — это направленный в сферу будущего и возможного компонент Я-концепции, являющийся когнитивным выражением ожиданий, целей, страхов, надежд, стремлений субъекта, и выступающий как связующее звено между когнитивной оценкой себя и мотивацией. Спектр возможных Я, в определении автора, объединяет в себе «Я, которыми мы очень хотели бы стать, (...) Я, которыми мы могли бы стать, и Я, которыми мы стать боимся» [Markus, Nurius, 1986, С. 954]. Черпая свое содержание из прошлого (как того, что было возможно) и воображаемого будущего (желаемого и избегаемого), возможные Я создают побудительный и аффективный контекст для актуального видения себя. В то же время, отражая мотивацию деятельности,

они функционируют как фильтр будущего поведения и задают поле действия мотива.

Для понимания особой роли возможного Я следует воспользоваться оригинальной теорией Маркус и проследить связь данного понятия с двумя другими компонентами образа Я — «Я-схемой» и «рабочей Я-концепцией».

Я-схема (self-schema) — это компонент Я-концепции, ответственный за организацию и трансляцию информации о себе, необходимой для текущей деятельности. «Индивид, обладающий “Я-схемой” в определенной сфере активности, (...) использует свои “Я-схемы” для вынесения быстрых и уверенных суждений, для гибкой адаптации к различным задачам обработки информации и для точного извлечения информации, релевантной этой сфере активности» [Cross, Markus, 1994, С. 423]. Стоит отметить, что Я-схемы не заключают в себе саму способность действовать и не являются диспозицией к действию, а лишь отражают индивидуальный характер отбора и оценки информации о себе, необходимой для данной активности. Именно наличие или отсутствие Я-схем, релевантных конкретному возможному Я, определяет степень его реалистичности. Так, например, возможное Я «быть в скором будущем водителем личного автомобиля» будет полнее и реалистичнее для человека, обладающего навыками вождения, чем для человека, никогда не садившегося за руль.

Другая категория, необходимая для понимания функционирования возможного Я в общей когнитивной структуре — «рабочая Я-концепция» (working self-concept). Она охватывает часть текущего содержания сознания и «может быть рассмотрена как непрерывно активное, изменяющееся множество доступного знания о себе» [Markus, Nurius, 1986, С. 957]. Рабочая Я-концепция находится под непрерывным влиянием прошлого содержания образа Я, наличной ситуации и требований текущей активности. Возможное Я и рабочая Я-концепция обмениваются информацией и формируют друг друга. К примеру, после подачи документов абитуриент может переживать нежелательное возможное Я «быть абитуриентом, провалившим экзамены»,

что, несомненно, окажет влияние на его оценку себя и фактическое поведение в период экзаменов. С другой стороны, существовавшее до экзаменов возможное Я «быть студентом МГУ» совершенно изменится с первых дней учебы, после того как новая поступающая информация и актуальная оценка себя окажут свое влияние.

Существует опасность слишком узкого понимания возможного Я, например, как идеального Я, или, напротив, слишком широкой интерпретации, как отражения любой цели, намерения, угрозы в форме когнитивных репрезентаций.

В первую очередь, возможное Я следует отличать от идеального Я, природа возникновения которого совершенно иная. Идеальное Я — термин, впервые разработанный в русле психоанализа, в особенности в работах К. Хорни [Horney, 1950], и получивший развитие в рамках понимающей терапии К. Роджерса. Содержание идеального Я задается социальными нормативами и включает в себя в основном положительные характеристики (кем я должен быть). В то же время возможное Я является отражением собственной мотивации индивида и может предполагать как положительное, так и отрицательное отношение к его содержанию [Белинская, 1999].

Было отмечено, что возможное Я может являться когнитивным отражением как ожиданий и надежд, так страхов и опасений индивида. Мартин Эриксон внес ряд существенных разъяснений этого положения. Так, содержание возможного Я никогда не ограничивается лишь оценкой будущего как желаемого или избегаемого. Оно необходимо включает «переживание этой ситуации “изнутри”» [Erikson, 2007, С. 349]. Возможное Я — это всегда возможность быть так или иначе, субъективный опыт присутствия в потенциальной жизненной ситуации. Кроме того, конструирование возможного Я отличается от простой постановки цели или осознания некоторой угрозы: возможное Я предполагает переживание себя в качестве субъекта активности, а значит, включает субъективный опыт возможности действовать тем или иным образом из новой потенциальной точки. Например,

желание человека найти хорошую работу будет являться возможным Я только тогда, когда он представит, каково ему будет и как он сможет действовать в роли человека, у которого есть хорошая работа. Но такого переживания и возможного Я может и не возникнуть в случае, если цель — приготовить ужин, и нет никакой необходимости переживать себя “ужинающим”. С другой стороны, в качестве возможного я может выступать воображаемое путешествие на Северный полюс, безотносительно желания воплотить это в жизнь; или же возможность приобрести неизлечимое заболевание, даже если для такой фантазии нет никаких оснований.

Отсюда следует, что не все опасения и надежды воплощаются в возможных Я, и не всякое возможное Я является отражением направленности личности. Однако в своей повседневной функции они призваны отражать наиболее вероятную возможность, и именно в этом качестве чаще всего становятся предметом эмпирических исследований.

Таким образом, возможное Я — это не некоторое стабильное образование, но всегда опыт, переживание; не факт и не результат оценки, но субъективное пространство потенциальной активности субъекта (agency), как желаемой, так и избегаемой.

Для более глубокого понимания личностной зрелости важно упомянуть, что возможное Я рассматривается как важнейшая инстанция, в которой заключена потенция к изменению и развитию. По мнению Х. Маркус, «через отбор и конструирование возможных Я, человек предстает в качестве активного созидателя своего собственного развития» [Markus, Nurius, 1986, С. 955]. Действительно, ситуация выбора возможного Я качественно отлична от ситуации выбора любой другой возможности. Как выбор из возможностей субъектности, он определяет прочие возможности действовать. Это выбор быть тем или иным источником активности, конструирование того или иного способа быть.

Хотя возможное Я по своей природе легко поддается самоотчету, его влияние на личность выходит за рамки простого самоопределения,

распространяясь на последующую деятельность. Показано, что в переживании возможного Я неизбежно возникает и эмоциональное отношение к нему, в свою очередь оказывающее влияние на силу мотивации: «осознание желаемого возможного Я может стимулировать возникновение позитивного эмоционального состояния, и желание сохранить или усилить это состояние является побудительным или дающим силы» [Cross, Markus, 1994, С. 424].

Сила мотива будет зависеть и от соотношения желаемых и избегаемых возможных Я, возникающих вокруг одной потребности. Наибольшую побудительную силу будет иметь сбалансированное соотношение, при котором имеются как возможные Я достижения желаемого, так и возможные Я избегания неудачи в удовлетворении потребности. Такая ситуация не только увеличивает совокупную силу мотива, но и «расширяет репертуар поведения, релевантного желаемому результату» [Hoyle, Sherrill, 2006, С. 1678]. Напротив, «недостаток таких побудительных качеств может быть связан с существованием хорошо проработанных негативных возможных Я, которые дают яркую когнитивную форму индивидуальным страхам и опасностям, но не содержат стратегий, или я-сценариев, о том, как избежать их» [Markus, Nurius, 1986, С. 962]. Показано, что с возрастом личность достигает все большего соответствия между желаемым и действительным представлением о себе, изменяется содержание и роль возможных Я [Ryff, 1991].

Метафора Я или эго как гироскопа, часто упоминаемая в литературе [см. например: Кон, 1984, С. 141; Леонтьев, 2011b, С. 59; Volkan, Hooker, 2012, С. 357], находит свое развернутое теоретическое обоснование и в подходе Х. Маркус: кажущаяся стабильность фактических поведенческих проявлений сопровождается мириадами незаметных глазу наблюдателя оценок и переживаний возможного состояния Я. Последние, согласуясь с относительно стабильными условиями действительности, оказывают микро- и макровлияние на «изменение курса» деятельности.

Д.А. Леонтьев среди важнейших характеристик современного этапа развития психологии личности называет возрастание внимания к механизмам

возможного: «в предметную область психологии, в частности психологии личности, входит особая группа относящихся к области «возможного» феноменов, которые не порождаются причинно-следственными закономерностями» [Леонтьев, 2011а, С. 10]. В данном контексте конструкт возможного Я проявляет высокий эвристический потенциал и выступает важным механизмом, необходимым для современного понимания процессов личностной зрелости.

Подходы, развиваемые в рамках теории Я-концепции — не единственный пример обращения к категории возможного в психологии личности [см., например, Дорфман, 2004; Леонтьев, 2014b; Петровский, 2014; Тхостов, 1994]. Особое внимание этой категории уделяется в персонологии: «Я — это сгусток возможностей, воплощаемых во вне, а главная потребность человеческого бытия — освоение этих возможностей» [Петровский, 2010, С. 368]. Е.Б. Старовойтенко развивает герменевтическую модель возможностей Я, среди которых и интегральная возможность выступать возможностью себе самому: «Я в предчувствии, предвидении, предстоянии своей жизни проявляет свойство, которое можно обозначить как “быть возможностью самого себя”» [Старовойтенко, 2013, С. 196].

В конкретных эмпирических исследованиях близкие категории развиваются и в подходе Е.Е. Сапоговой. Обоснованный в контексте культурно-исторической психологии подход автора к пониманию автобиографических нарративов (выступающих, среди прочего, в качестве инструментов и посредников процесса развития личности, разрешения многозадачности и осуществления выбора личной траектории [Сапогова, 2005]) находит конкретную эмпирическую реализацию в представлении о «Модусах жизни». Выделенные на основании глубокого культурологического и психологического анализа 12 экзистенциальных модусов (например, «Я — проходящий испытания», «Я — ищущий», «Я — любящий») демонстрируют яркую возрастную специфику и проявляют себя как важный индикатор степени самодетерминации личности [Сапогова, 2011].

В более широком, психолингвистическом, смысле, «возможному» в человеке соответствует его общая способность оперировать символами: сущность символа раскрывается в его отрыве от наличного, он представляет собой потенцию к чему-то иному [Мэй, 2001]. Понимание символической природы самосознания и идентичности, однако, подверглось существенному пересмотру в конце XX века, в том числе под влиянием идей социального конструкционизма [Джерджен, 2003]. Этот подход теоретически и эмпирически продемонстрировал зависимость способов и форм интерпретации культурной, социальной и психологической действительности от конкретного контекста. Вместе с тем, то, что накладывает запрет на эссенциализм в психологических трактовках сознания, по-видимому, открывает новые возможности для психологии личности. Так, неклассическая психодиагностика определяет в качестве своей мишени не устойчивые с точки зрения поведения характеристики личности, а внутренний мир человека, способы и формы отношения личности к собственной психической реальности [Леонтьев, 2010]. Качество отношений с миром и способы его интерпретации на различных этапах личностной эволюции могут выступить надежным критерием и адекватной мишенью в диагностике личностной зрелости (см. параграф 3.1.2 данной работы).

Среди подходов, получивших развитие во второй половине XX века и в наибольшей мере соответствующих парадигмальным изменениям в общественных науках, особое значение приобретает категория саморегуляции.

Термин «саморегуляция», первоначально возникший в физиологии и в теории систем [Клочко, 2011], в современной психологии очерчивает широкий круг исследовательских вопросов, от методологических (соотношение понятий саморегуляции и деятельности) до прикладных (саморегуляция в конкретных видах деятельности) [Болотова, Пурецкий, 2015].

В работах В.И. Моросановой предмет психологии саморегуляции определяется как «интегративные психические явления, процессы и

состояния, которые обеспечивают самоорганизацию различных видов психической активности человека, целостность индивидуальности и становление бытия человека» [Моросанова, 2011, С. 12]. Вместе с тем, в западной психологии понятие о саморегуляции зачастую выступает синонимом понятия автономии [Sokol, Grouzet, Muller, 2013]. Кроме того, понимание саморегуляции (self-regulation) во многом зависит и от понятия о субъекте регуляции (self), большей или меньшей роли личности или среды в регуляции поведения.

Успешная попытка снять указанные противоречия предпринята в теории самодетерминации, которая предлагает качественную градацию типов регуляции деятельности, в соответствии с тем, насколько высокий уровень интеграции средовых влияний демонстрируется личностью. В рамках данного подхода описывается континуум регуляции, включающий экстернальный, интроецированный, идентифицированный, интегрированный и интринсивный типы регуляции [Deci, Ryan, 2013].

Экстернальная регуляция контролируется внешними, средовыми стимулами. В таком случае причина поведения находится за пределами влияния самой личности, и личностная саморегуляция не проявляется как феномен.

Интроецированная регуляция определяется частичной интернализацией побуждающих поведение стимулов, однако сами причины поведения находятся во внешней среде. Формы саморегуляции в таком случае сводятся к контролю соответствия собственного поведения некоторым внешним критериям.

Идентифицированная регуляция проявляется в отождествлении личности с теми нормами, которые определяют цели текущей деятельности. При такой регуляции осознается важность той или иной активности для самой личности, осмысленность деятельности и ее ценность. Саморегуляция проявляет себя при этом типе как развернутая активность, основанная на

собственных критериях эффективности и нацеленная на достижение реального результата деятельности.

Интегрированный тип регуляции отражает высшую точку интеграции внешней регуляции деятельности. Локус причинности в данном случае переживается личностью как внутренний, и автономная регуляция в данном случае проявляет себя уже в полной мере. Формы саморегуляции направлены здесь на поддержание соответствия результатов деятельности некоторому представлению личности о самой себе.

Интернальная регуляция ориентирована не на результат, а на процесс деятельности, и в ходе такой активности достигается максимальная автономия поведения. С данным типом регуляции связывается свободное от внешних стимулов поведение, а саморегуляция поднимается на уровень всей личности, направляя деятельность исходя из ценностных и смысловых критериев.

По-видимому, саморегуляция не может быть определена без учета понятия о причинности поведения. При этом высшие уровни саморегуляции оказываются связанными с автономным источником причинности поведения, локализованным внутри самой личности. Этот вопрос поднимался уже в исследованиях Л.И. Божович, которая в качестве критерия высокого уровня психического развития рассматривала способность проявлять независимое поведение. «Возникновение такой способности обуславливает активный, а не реактивный характер поведения человека и делает его не рабом обстоятельств, а хозяином и над ними, и над самим собой» [Божович, 2008, С. 322].

В этой связи важен и подход В.А. Петровского, который вводит и развивает понятие о надситуативной активности, проявляющей себя как выход за пределы требований ситуации. Мотивация этой активности выступает как избыточная с точки зрения потребности, первично инициировавшей побуждение [Петровский, 2010]. При этом «человек трактует себя как причину происходящего, как причину среди причин, но в этом же акте противопоставляет себя всему остальному миру причинности, выделяет себя

из причинно-следственного ряда как независимую силу» [Петровский, 1997, С. 129].

Современная теория саморегуляции обнаруживает много общего с культурно-историческим подходом. Так например, американские последователи теории Л.С. Выготского рассматривают саморегуляцию в терминах высших психических функций [Kinnucan, Kuebli, 2013]. В соответствии с культурно-историческим подходом, саморегулируемая активность возникает вначале как интерпсихологический процесс, постепенно переходя в свернутую интрапсихическую регуляцию. На всех этапах этого процесса знаковые механизмы оказываются главным инструментом, посредником регуляции. Особое значение здесь приобретают не столько высшие психические функции, сколько рассмотренный Л.С. Выготским уровень взаимодействия высших психических функций. Именно этот уровень, который часто связывается с понятием «функционального органа» [Зинченко, 1995; Леонтьев, 1981; Ухтомский, 1978], можно рассматривать как уровень саморегуляции.

В теории личности А.Н. Леонтьева личность «определяется процессом дифференциации деятельности и их переподчинения, новой иерархизацией, возникают новые, вторичные, высшие связи» [Леонтьев, Леонтьев, Соколова, 2005, С. 202]. При этом развитие личности направлено «от “действовать, чтобы удовлетворять свои естественные потребности и влечения” к “удовлетворять свои потребности, чтобы действовать, делать дело своей жизни, осуществлять свою жизненную человеческую цель” [Леонтьев, 1994, С. 198; цит. по: Леонтьев, Леонтьев, Соколова, 2005].

Д.А. Леонтьев вводит важную методологическую предпосылку, определяющую направления исследований саморегуляции личности: саморегуляция может быть рассмотрена не столько как частный предмет исследования, сколько как объяснительный принцип. Изменения в социальных науках последних десятилетий привели к смене общенаучного взгляда на человека — от представлений о его принципиальной

детерминированности к рассмотрению его в качестве открытой системы, активно взаимодействующей с миром. В таком случае категория саморегуляции предстает важным основанием, объединяющим самые различные направления исследований, и приобретает парадигмальные возможности. В центре общеметодологического понятия о саморегуляции «находится не сохранение устойчивости и не адаптация к внешней среде, а целесообразные изменения, сохраняющие базовую инвариативность» [Леонтьев, 2011с].

Культурно-исторический подход (см. параграф 1.2 данной работы), теория саморегуляции и современные подходы к пониманию личностной зрелости позволяют рассматривать ее как процесс постепенного усложнения форм саморегуляции [Леонтьев, 2001; Леонтьев, 2011b]. Особое значение при этом приобретает рефлексивная регуляция и механизмы аутокоммуникации.

2.3. Рефлексия как метамеханизм саморегуляции

Предыдущий теоретический анализ (см. главу I данной работы) продемонстрировал, что внимание вопросам рефлексии уделяется практически в каждом подходе к личностной зрелости. Отмечается ее роль в качестве центрального механизма, сопровождающего процессы личностной зрелости [Pffaffenberger, Marko, Combs, 2011; Головей, 2014].

Уильям Джеймс, вероятно, был тем психологом, который ввел проблему рефлексии в психологическую науку [Олпорт, 2002; Leontiev, Salikhova, 2010], разделив Я на познающее (I) и познаваемое (Me) [James, 1997]. В то же время, современный контекст исследований рефлексии связывается с множеством трудностей, в первую очередь, методологических. «Очень долгое время рефлексия в качестве научной категории использовалась преимущественно как интерпретационное средство и как объяснительный принцип функционирования психики, а не как самостоятельный предмет изучения» [Карпов, 2004, С. 6].

И.Н. Семенов отмечает важный методологический переход, характерный для современных исследований рефлексии: от монистического подхода, характерного для исследований интеллектуальной рефлексии, к дифференциальному подходу, который позволяет вести личностно-ориентированные исследования [Семенов, 2007]. В связи с этим выделяются интеллектуальный, личностный, диалогический, коммуникативный, кооперативный, культуральный, экзистенциальный, духовный типы рефлексии, позволяющие перейти к личностно-ориентированному исследованию рефлексивной регуляции, в том числе и в контексте развития личности [Семенов, 2015].

В последнее время средствами неклассической психодиагностики [Леонтьев, 2010] различные рефлексивные процессы становятся предметом конкретных эмпирических исследований в рамках психологии личности. Так, А.В. Карпов теоретически определяет и операционализирует методом самоотчета три формы личностной рефлексии — ситуативную, ретроспективную и проспективную [Карпов, 2003].

Ситуативная рефлексия охватывает способность личности оценивать текущую ситуацию с точки зрения существенных ее элементов, склонность соотносить собственные действия с ситуацией, способность координации и контролю элементов деятельности в соответствии с меняющимися обстоятельствами. Ретроспективная рефлексия направлена на оценку и преобразование прошлого опыта. Проспективная рефлексия обобщает размышления о будущей деятельности, представление о планируемой активности, способах ее реализации и возможных результатах.

Будучи конкретным предметом психологического изучения, категория рефлексии сохраняет за собой и качество методологического принципа. В этом случае рассмотрению подвергается «саморефлексирующее сознание, в определенной степени освободившее нас от власти генетического и культурного детерминизма» [Чиксентмихайи, 2013, С. 2].

Такой, более широкой, позиции в понимании рефлексии придерживался С.Л. Рубинштейн, определяя два способа человеческого существования сквозь призму рефлексии: «Первый — жизнь, не выходящая за пределы непосредственных связей, в которых живет человек. (...) Второй способ существования связан с появлением рефлексии. (...) Сознание выступает здесь как разрыв, как выход из полной поглощенности непосредственным процессом жизни для выработки соответствующего отношения к ней, занятия позиции над ней, вне ее для суждения о ней» [Рубинштейн, 2003, С. 366]. В современном контексте эта позиция развивается и в рамках экзистенциального подхода (см. параграф 2.1 данной работы): «Существовать, экзистировать — значит, выходить за свои пределы и вступать в отношение к самому себе» [Франкл, 2015, С. 272].

Эмпирические исследования рефлексивных процессов демонстрируют их роль в качестве межуровневых регуляторов, способных изменять структуру взаимосвязей в зависимости от степени выраженности, вмешательства рефлексивных процессов в личностное становление. «Межуровневые регуляторы отражают возникающее по мере развития расщепление психологической структуры индивида на структуры индивидуальности, оказывающие предсказуемое и устойчивое непосредственное влияние на поведение, и надстраивающиеся над ними регуляторные структуры личности, опосредующие проявления первых» [Леонтьев, 2010, Электронный ресурс]. В таком качестве рефлексия рассматривается как метамеханизм саморегуляции, выступающий условием возможности для различных процессов личностной эволюции.

В.А. Петровский отмечает двойственность преобразований, которые следуют в процессе рефлексии. Один класс объектов не подвергается трансформации, другой же класс претерпевает изменения: «рефлектируемое оказывается небезучастным к самой рефлексии» [Петровский, 1993]. К числу таких объектов относится и само Я, которое трансформируется в момент

самосознания, и тождественность с которым никогда не может быть эмпирически достигнута.

Само рефлексивное действие может быть рассмотрено как направленное на переосмысление и перестройку субъектом содержания собственного сознания [Семенов, Степанов, 1983]. Процесс этого переосмысления может быть рассмотрен в виде последовательности из пяти этапов. На первом этапе происходит осознание самого объекта рефлексии и контекста, сопровождающего некоторую проблемную ситуацию. На втором этапе прошлый опыт вступает в конфликт с новым знанием о действительности, и рефлексивное действие направляется в сторону стереотипного решения возникшего вопроса. Следующий этап связывается с дискредитацией стереотипных способов решения задачи. Четвертая стадия знаменует собственно фазу переосмысления, для которой характерен выход за пределы противоречий в попытке конструктивного преодоления конфликта. Последняя стадия посвящена реорганизации конфликта исходя из решений, полученных на предыдущем этапе, и обретение нового смысла ситуации [Степанов, Семенов, 1985].

Источники рефлексии рассматриваются как продукт взаимодействия личности со средой: «Возможность рефлексии, возможность критики и несогласия с самим собой возникает отнюдь не в силу каких-то имманентных свойств бестелесного "духовного Я". Эта возможность создается реальной вовлеченностью в различные системы связей, которые и определяют возможность различных точек зрения субъекта на мир и в том числе на себя самого» [Столин, 1983, С. 84]. Современное культурно-историческое понимание рефлексии [Аникина, 2012] связывается в том числе и с современной проблематикой саморегуляции личности и «позволяет рассматривать рефлексивную деятельность сознания, направленную на содержание самого сознания и, тем самым, включенную в процессы жизнедеятельности, развития самосознания и саморегуляции личности» [Аникина, 2009, С. 84].

Е.Б. Старовойтенко предлагает личностную типологию, выстроенную в соответствии со степенью рефлексивности, которую проявляет личность в отношении к своей жизни [Старовойтенко, 2004]. Личность, *растворенная в текущей жизни*, проявляет минимальные рефлексивные способности, оказывается охваченной текущими переживаниями и потребностями, склонна к фантазиям и слабо контролирует свои импульсы. *Деятельностная* личность ориентирована на реализацию своих способностей, проявляет разнообразную активность, ориентирована на достижение результата, развивает саморегуляцию в направлении собственной эффективности. *Рефлексивная* личность опосредует свои переживания и деятельность рефлексивным осмыслением и наблюдением, которые позволяют ей непрерывно расширять и усложнять существующие связи с миром и самой собой, выступая причиной происходящих личностных и жизненных изменений. *Генерирующая* личность проявляет способности к интеграции обширного сознательного и бессознательного опыта и достигает высокой творческой продуктивности и трансцендентного отношения к жизни: «Искушенность в рефлексии может быть движением субъекта к той границе, которая разделяет знания о собственном бытии и тайну этого бытия, знание о себе сочетается со знанием, что есть “неизвестное я”» [Старовойтенко, 2004, С. 156].

В эмпирическом ключе исследования рефлексии в отношении жизни как целого становятся возможны на материале автобиографических нарративов [Сапогова, 2005; 2011]. Так, в исследованиях М.В. Клементьевой обосновано понятие о биографической рефлексии, или рефлексии жизненного опыта и жизненного пути. В эмпирических исследованиях продемонстрирована связь биографической рефлексивности с рядом критериев личностной зрелости [Клементьева, 2014], уровнем саморегуляции, осмысленности жизни и степенью социально-психологической адаптации [Клементьева, 2016].

Самостоятельное развитие получают исследования экзистенциальной рефлексии [Аникина, Коваль, Семенов, 2002]. В исследованиях В.Г. Аникиной экзистенциальная рефлексия, предметом которой выступают

экзистенциальные аспекты внутреннего мира личности, ее целостный образ, становится важным источником развития личности. В эмпирических исследованиях демонстрируется связь рефлексии с механизмами самоотношения и самооценки при переходе от детства к взрослости [Аникина, Цветаева, 2015].

В англоязычной литературе рефлексивные способности часто обобщаются понятием психологической (личностной) осознанности (psychological mindedness), отражающим способности личности наблюдать и анализировать различные элементы внутреннего мира [Beitel, Сесеро, 2003]. Руководство по психодиагностике Американской психоаналитической ассоциации предлагает выделить четыре уровня развития таких рефлексивных способностей [Psychodynamic Diagnostic Manual, 2006].

На *первом* уровне развития личностной осознанности проявляется неспособность непосредственного отражения чувств и опыта, включая переживаемое в настоящее время. Самосознание зачастую составлено полярными аффектами (удовольствие / неудовольствие) или простыми эмоциями, оценка тонких различий между которыми невозможна. Содержание самосознания обеднено и фрагментарно.

На *втором* уровне проявляется способность к отражению текущего опыта, однако возможность обращения к устойчивому и преемственному ощущению собственного Я затруднена. Не проявляются способность к оценке внутреннего опыта и чувство интенциональности собственной активности.

На *третьем* уровне личность получает способность отражать собственный опыт и эмоциональные состояния в полной мере, дифференцировать эмоции, осознавать цели деятельности и осуществлять оценку собственного опыта. Чувство Я становится долгосрочным и устойчивым переживанием. Рефлексивность на этом уровне нарушается при повышении интенсивности эмоциональных переживаний, а способность отражать переживания других людей крайне снижена.

На *четвертом* уровне индивид способен отражать самый широкий спектр переживаний и состояний, оценивать тонкие эмоциональные различия. Отраженные переживания связываются с прошлым опытом, устанавливаются множественные связи между рефлекслируемыми мотивами, аффектами и действиями. Осознанию подвергаются не только переживания, но и сама личность как целое. Отражается и интегрируется опыт внутренней жизни других людей.

Если холистический подход к пониманию личностной зрелости в целом вполне оправдан, то рефлексивные процессы требуют иного подхода к рассмотрению. В то время как онтогенетическая история самосознания, по всей видимости, разворачивается последовательно и преемственно в период детства [Rochat, 2003], результаты его развития, полученные уже к подростковому возрасту, оказываются не столь однозначны. Множество исследователей [см., например, Кон, 1984; Леонтьев, 2009b; Лэнгле, 2002; Старовойтенко, 2015] отмечают возможность существования негативного полюса рефлексии: «Сознание коварно, оно несет в себе силы не только созидания, но и разрушения» [Зинченко, Моргунов, 1994, С. 208].

К. Ясперс, рассматривая рефлексивные процессы в их соотношении с психологической патологией, указывал, что они могут быть условием неискреннего поведения при истерии, способны нарушать упорядоченность внутренней жизни в случае чрезмерного внимания к самому себе, а также выступать основанием для возникновения навязчивых явлений [Ясперс, 1997]. В случае психологической нормы тенденция личности уделять чрезмерное внимание собственным негативным переживаниям и состояниям получила название руминации [Nolen-Hoeksema, Wisco, Lyubomirsky, 2008]. Кроме того, выделяется понятие о внимании, фокусированном на себе (self-focused attention), отражающее специфический когнитивный стиль, при котором интроспективный (интровертированный) опыт получает преимущество перед опытом, источником которого является внешний мир. Такая личностная ориентация, измеренная в многочисленных исследованиях, демонстрирует

устойчивые связи с депрессивными расстройствами и тревожностью [Ingram, 1990].

В качестве возможного решения проблемы амбивалентности рефлексивных механизмов, Д.А. Леонтьев предлагает дифференциальную модель рефлексии [Леонтьев, 2009b]. В модели, помимо арефлексии (т.е. отсутствия рефлексивных процессов в пользу полного погружения во внешнюю ситуацию) выделяются три ортогональных феномена — системной рефлексии, квазирефлексии и интроспекции.

Системная рефлексия отражает способность личности к самодистанцированию, выработке отношения к различным ситуациям и самой себе, склонность к анализу собственных чувств и состояний. «Системная рефлексия оказывается наиболее объемной и многогранной; хотя ее осуществление достаточно сложно, именно она позволяет видеть как саму ситуацию взаимодействия во всех ее аспектах, включая и полюс субъекта, и полюс объекта, так и альтернативные возможности» [Леонтьев, Аверина, 2011, Электронный ресурс]. Квазирефлексию отличает уход фокуса сознания от актуальной ситуации, отражение несущественных деталей, а также тенденция к частым размышлениям в условном залоге («что было бы, если...»). Третий компонент модели, интроспекция (самокопание), отражает уже упомянутую склонность к руминации — повышенному вниманию к собственным негативным переживаниям и возможным нежелательным последствиям собственных действий.

К рефлексивным механизмам в более широком смысле относятся и механизмы аутокоммуникации. Термин «аутокоммуникация» объединяет различные формы общения человека с самим собой. Г.М. Кучинский выделяет целый ряд форм аутокоммуникации — внутреннее реплицирование, внутренний монолог и внутренний диалог [Кучинский, 1988].

Под *внутренним реплицированием* понимаются отдельные высказывания внутренней речи, посредством которых направляется или организуется внешняя активность личности. Примерами внутреннего

реплицирования могут быть самовнушение (“Спокойно!”) или самоорганизация (“Так, я ничего не забыл?”).

Внутренний монолог часто разворачивается как отражение во внутренней речи дискурсивного мышления и сопровождает решение когнитивных задач, требующих планирования действий в реальном времени или осуществления нескольких шагов в процессе решения проблемной ситуации. И реплицирование, и внутренний монолог реализуют какую-либо одну смысловую интенцию.

Внутренний диалог существует как развернутое взаимодействие двух или более лиц и порождает несколько смысловых центров или интенций. Действующими лицами в этом случае может оказаться как сам человек, занимающий различные точки зрения (интервьюера и интервьюируемого, прошлого и будущего, судьи и ответчика), так и другие люди, чью роль берет на себя сам человек. Как и в случае внешнего общения, внутренний диалог предполагает некоторое представление о собеседнике и его внутреннем мире.

Развитие способностей к принятию на себя различных ролей связывается с детской игрой. Возможности взрослого человека в построении внутреннего диалога значительно расширяются благодаря развитию мышления и общей целенаправленности диалоговой активности. В культурно-исторической трактовке внутренний диалог рассматривается как дальнейшее развитие внешнего диалога, что было с успехом продемонстрировано в целом ряде исследований Г.М. Кучинского и его предшественников. Автор подчеркивает взаимное перетекание процессов внутреннего и внешнего диалогов, особенно заметное у детей. В широком смысле, внутренний диалог является частью общего процесса познания, способствует решению мыслительных задач и коммуникации с другими людьми [Кучинский, 1988]. В то же время, к конструктивным формам внутреннего диалога могут добавляться неконструктивные его формы, поддерживающие и развивающие внутренний конфликт [Астрецов, Леонтьев, 2015].

А.В. Россохин и В.Л. Измагурова в своем теоретическом исследовании изучают соотношение понятия внутреннего диалога и рефлексии. Главное различие они обнаруживают в задачах, на решение которых направлены оба процесса. Внутренний диалог в первую очередь ориентирован на порождение новых смыслов, в то время как рефлексия отражает и символически закрепляет пережитый опыт [Россохин, Измагурова, 2008].

К особенностям аутокоммуникации можно отнести и особенности переживания уединения. В этой связи развивается понятие о психологическом пространстве личности и психологической приватности [Нартова-Бочавер, 2008]. Суверенное психологическое пространство, субъективная среда с четкими психологическими границами и способность управления личными границами могут быть рассмотрены в качестве важнейших условий становления личностной зрелости. Психологическая суверенность при этом выступает критерием высокого уровня личностной зрелости: «Личностно зрелый субъект обладает прочными границами, которые он “передвигает” по собственному усмотрению с учетом интересов других людей» [Нартова-Бочавер, 2007, С. 154]. В дополнение к этому, Е.Е. Сапогова рассматривает понятие о психологической приватности как зоне персональной экзистенциальной рефлексии. Приватность, «обращая сознание к своему носителю, ограничивает в нем то сокровенное внутреннее пространство, в котором человек пребывает наедине с самим собой, переживает себя подлинным, истинным» [Сапогова, 2013, С. 208].

Переживания, связанные с уединением, однако, не могут быть рассмотрены единообразно. Е.Н. Осин и Д.А. Леонтьев предлагают дифференциальную модель переживания одиночества, основанную на экзистенциальном понимании этого феномена и составленную тремя факторами [Осин, Леонтьев, 2013]. В первую очередь, применительно к уединению выделяется эмоциональный фактор — степень, в которой личность испытывает чувство одиночества в настоящий момент. Он включает в себя степень социальной изоляции, идентификации себя с ролью одинокого

человека и степень выраженности чувства отчуждения. Вторым фактором выступает зависимость от общения — непринятие одиночества и неспособность оставаться одному. Здесь особое значение приобретает дисфория, негативная оценка одиночества как феномена и высокая потребность в общении. Третий фактор отражает феномен позитивного одиночества — стремления находить ресурс в одиночестве и использовать его для самопознания и саморазвития. В этом случае одиночество связывается с позитивными эмоциями и чувством ценности уединения, стремления к нему.

2.4. Выводы и постановка проблемы исследования

Проведенный нами теоретический анализ прослеживает развитие представлений о личностной зрелости как на ранних этапах становления психологии личности, так и в период, когда личностная зрелость приобретает статус самостоятельного предмета теоретических и эмпирических исследований. В большинстве описанных теоретических подходов к пониманию личностной зрелости отмечается важная роль рефлексивных способностей, выступающих в качестве определяющего условия личностной эволюции. Однако механизмы рефлексии и аутокоммуникации, как показывает теоретические и эмпирические исследования, не являются однородными и требуют дифференциального подхода к рассмотрению.

Проведенный теоретический анализ не позволяет разграничить понятия о развитии личности и личностной зрелости в их современном понимании. В рамках данной работы **мы принимаем подход к определению личностной зрелости, при котором она рассматривается как процесс постепенного усложнения форм саморегуляции** [Леонтьев, 2001]. При этом личностная зрелость в современном ее понимании обнаруживает относительную **независимость от возрастных и гендерных особенностей**: в ходе становления личности видоизменяются сами механизмы развития, детерминанты уровня индивидуальности уступают место механизмам

самосознания, образующим «третий фактор» в развитии личности — самостоятельную движущую силу [Кон, 1996; Леонтьев, 2006; Леонтьев, 2011a; Олпорт, 2002; Слободчиков, 1991; Neugarten, Neugarten, 1996]

Мы принимаем, кроме того, холистический метод исследования личностной зрелости, при котором она рассматривается как процесс достижения личностной интеграции и все большего усложнения форм и способов интерпретации себя и действительности [Loevinger, 1976]. Этот процесс может быть рассмотрен как последовательность качественно отличных стадий личностной зрелости, некоторые из которых выступают как базовые, модальные стадии, другие же могут быть рассмотрены в качестве факультативных этапов [Леонтьев, 2001].

Вслед за Е.Р. Калитеевской и Д.А. Леонтьевым, степень самодетерминации личности будет рассматриваться в рамках данной работы в качестве интегральной характеристики личностной зрелости, отражающей вектор постепенной эмансипации личности от собственных потребностей, развития ее способности к преодолению заданных обстоятельств деятельности, как внешних, так и внутренних [Калитеевская, Леонтьев, 2006; Леонтьев, 2002b; Леонтьев, Калитеевская, Осин, 2011; Leontiev, 2006].

Таким образом, личностная зрелость будет рассматриваться в рамках данной работы как процесс и результат постепенного овладения личностью собственными произвольными психическими процессами, сопровождающийся возрастанием сложности форм и способов интерпретации личностью себя и окружающего мира, развитием процессов самосознания, самодетерминации и саморегуляции.

Методологическим основанием данной работы выступит культурно-исторический подход, и, прежде всего, положение о различии между высшими психическими функциями, произвольными и осознанными по способу существования, и их натуральными предшественниками. В рамках данного подхода личностное развитие характеризуется возрастанием роли

осознаваемых, произвольных механизмов и связывается с овладением личностью собственными психическими процессами.

Поскольку «овладение предполагает в качестве предпосылки отражение в сознании, отражение в словах собственных психических проявлений» [Выготский, 1984, С. 225], мы предполагаем, что процессы личностного развития изменяют своей натуральной логике, когда предикативная функция внутренней речи [Лурия, 1979] оборачивается к самой личности. Механизмы рефлексии в таком случае должны выступить важнейшими инструментами, посредниками личностной зрелости. Сама же **рефлексивная регуляция будет рассматриваться в рамках данной работы в качестве метамеханизма общей саморегуляции личности** [Леонтьев, Аверина, 2011].

Обладая мощным парадигмальным потенциалом, концептуальная рамка культурно-исторического подхода, тем не менее, получила недостаточно эмпирических подтверждений применительно к вопросам личностной зрелости. Учитывая неоднозначную роль самих рефлексивных механизмов и процессов аутокоммуникации в процессе становления личности, а также дефицит знания о взаимосвязях этих механизмов с другими особенностями личности, данное направление представляется важным шагом исследований в этой области.

В соответствии с принимаемым нами теоретическим основанием, мы намереваемся эмпирически подтвердить, что описанные переходы от одной качественной стадии личностной зрелости к другой будут сопряжены и качественными изменениями в формах рефлексивной регуляции.

Принимая также дифференциальный подход к пониманию психологической саморегуляции, развиваемый в русле теории самодетерминации [Deci, Ryan, 2002], мы рассмотрим различные параметры самодетерминации личности в их связи с параметрами личностной зрелости. Мы предполагаем, что автономная саморегуляция личности выступит важным критерием личностной зрелости и будет, кроме того, связана с продуктивными рефлексивными механизмами.

Для более широкого понимания рефлексивных феноменов, мы привлечем к анализу и механизмы аутокоммуникации. В самой природе самосознания заложена его диалогичность [Кучинский, 1988; Столин, 1983]. Анализ качества внутренней диалоговой активности и особенностей переживания уединения позволит описать внутренние условия, в которых разворачиваются рефлексивные механизмы личностной зрелости.

ГЛАВА III. ЭМПИРИЧЕСКОЕ ИССЛЕДОВАНИЕ РЕФЛЕКСИВНЫХ ОСОБЕННОСТЕЙ ЛИЧНОСТНОЙ ЗРЕЛОСТИ

3.1 Проблема операционализации конструкта личностной зрелости

Подбор методов исследования личностной зрелости зависит не только от теоретического основания, но и от того, выступает ли личностная зрелость в качестве зависимой (как в случае исследования [Manners, Durkin, Nesdale, 2004]) или же независимой переменной (как в случае исследования [Rotenberg, Hewlett, Siegwart, 1998]). Безотносительно к целям и теоретическому основанию конкретного исследования, весь спектр инструментов диагностики личностной зрелости можно разделить на группы психометрических и проективных методов.

Психометрический подход к диагностике личностной зрелости предполагает использование отдельного специализированного инструмента диагностики [например, Morales-Vives, Camps, Lorenzo-Seva, 2013; Vittersø, Søholt, 2011], набора факторов из личностных опросников, применяемых в исследовании [например, Nelson, Wink, 1992], или же инструментов, косвенно свидетельствующих об уровне личностной зрелости [например, Richardson, 2002]. В данной работе мы подробнее остановимся на анализе и психометрической проверке одного из русскоязычных инструментов диагностики изучаемого феномена — Тесте-опроснике личностной зрелости Ю.З. Гильбуха.

Проективный подход к диагностике личностной зрелости, часто представляющий собственную теорию развития личности, применяет структурированные интервью и другие продукты речевой деятельности (жизнеописания, письменные ответы на открытые вопросы, и т.д.) с их последующей оценкой в соответствии с разработанной системой категорий. Например, метод структурированного интервью, основанного на теории морального развития Л. Колберга (см. параграф 1.2 данной работы),

предполагает кодировку ответов респондентов на вопросы касательно специально разработанных моральных дилемм в соответствии с категориями поднимаемых тем, затрагиваемых норм и конкретных элементов (поиска вознаграждения, служения общественным идеалам, сотрудничества, и т.д.) [Colby и др., 1983].

В данной работе будет подробно описан инструмент диагностики личностной зрелости, основанный на методе неоконченных предложений — Методика неоконченных предложений Вашингтонского университета [Ну, Loevinger, 1996] — получивший широкое признание и положительную оценку в исследованиях этой области [Gilmore, Durkin, 2001].

3.1.1 Психометрический подход к проблеме операционализации личностной зрелости

В настоящее время наблюдается дефицит инструментов, диагностирующих различные показатели личностной зрелости и личностного развития. Инструменты редко соответствуют современным психометрическим требованиям, зачастую отражают частную теорию, трудно применимую в исследовательских целях и в практике психологического консультирования. Из тех инструментов, которые активно применяются в настоящее время в русскоязычных исследованиях [см., например, Дан, 2015; Клочкова, 2016; Махмутова, 2013], можно отметить тест-опросник личностной зрелости Ю.З. Гильбуха [Тест-опросник личностной зрелости: брошюра, 1994].

Методика была разработана более 20 лет назад, однако остается содержательно близкой современному пониманию конструкта личностной зрелости. Несмотря на то, что сам автор предъявлял строгие требования к инструментам и дополнял методологию психодиагностики собственными разработками [Гильбух, 1979; Гильбух, 1986], к настоящему времени практически отсутствуют данные о психометрических показателях методики

личностной зрелости. В связи с этим в данной работе, наряду с исследовательскими целями, была поставлена задача изучения и совершенствования этого инструмента.

Качество психометрической проработки личностных опросников, созданных или адаптированных на русском языке, в последние годы заметно улучшается. Учитываются современные стандарты надежности и валидности инструментов, привлекается сложный математический аппарат, возрастают требования к составу выборки и экстраполяции стандартизованных результатов. Однако указанный прогресс в большей степени касается личностных опросников, использующих шкалу Лайкерта. Это можно связать с тем, что получаемые с помощью такого стимульного материала данные способны с большей точностью отразить нормальное распределение некоторого признака. Такой подход позволяет использовать параметрические методы для оценки валидности и надежности шкал, облегчает дальнейшую исследовательскую и практическую работу. При этом в особом положении оказывается целый ряд диагностических инструментов, основанных на иных принципах. К ним можно отнести ипсативные методики, инструменты с субъективной оценкой долевого (процентного) вклада каждого из приведенных вариантов ответа, опросники сравнительной оценки желаемого и действительного состояния, методики с выбором одного или нескольких номинативных вариантов ответа (случай методики Ю.З. Гильбуха). В таких условиях возникает необходимость использовать более тщательные процедуры психометрической проверки, а нередко и вырабатывать такие процедуры индивидуально.

Тест-опросник личностной зрелости Ю.З. Гильбуха представляет большой интерес с точки зрения формы построения и применяемого к такому сложному конструкту подхода. Личностная зрелость представлена в данном случае процессом все большего усложнения личностной топологии, возрастания уровня моральных суждений, совершенствования способов регуляции собственного поведения. Стимульный материал методики

представлен набором неоконченных утверждений. Респонденту предлагается выбрать наиболее близкий ему вариант завершения утверждения, каждое из которых имеет различный вес в соответствии с теоретическим основанием. Оцененный таким образом признак представляется в форме некоторого континуума личностной зрелости и ее частных переменных. Методика включает 33 пункта и предлагает 7 возможных вариантов ответа для каждого из них, включая вариант «не могу ответить на этот вопрос». Обработка данных предполагает подсчет общего показателя личностной зрелости и баллов по пяти частным шкалам (Мотивация достижений, Отношение к своему «Я», Чувство гражданского долга, Жизненная установка, Способность к психологической близости с другим человеком).

Получаемые по методике личностной зрелости данные носят осмысленный характер (см., например, параграф 3.3 данной работы), однако психометрические показатели и неоднозначность некоторых формулировок требовали детальной проработки полученной структуры опросника и его модификации. Сомнения вызывал и первоначальный ключ, оценивающий каждый из семи ответов в диапазоне от -3 до $+3$ (включая ноль).

Главным аргументом в пользу дальнейшего совершенствования инструмента выступили достаточно тесные и значимые связи общего показателя с рядом параметров, измеренных в нашем исследовании. Так, переменная личностной зрелости оказалась значимо связана с показателем Самодетерминации ($r = 0.44$), Общей осмысленностью жизни ($r = 0.54$), Системной рефлексией ($r = 0.29$), Автономным атрибутивным стилем личности ($r = 0.36$). При этом наблюдались отрицательные связи общего балла личностной зрелости с параметром Безличной каузальной ориентации ($r = -0.19$) и параметром Интроспекции (самокопания) Дифференциального теста рефлексии ($r = -0.32$). Однофакторный дисперсионный анализ продемонстрировал, что общий балл теста-опросника личностной зрелости значимо отличается ($p = 0.03$) в средних значениях, в зависимости от уровня развития эго, измеренного по методике НПВУ (см. параграф 3.2 данной

работы). Частные шкалы методики Ю.З. Гильбуха в основном продемонстрировали слабые и противоречивые корреляции с другими параметрами, измеренными в исследовании.

Для понимания внутренней структуры опросника были предприняты шаги по его деконструкции и анализу психометрических показателей. Первым таким шагом стало исследование внутренней согласованности пунктов опросника. На основании данных корреляции с общим баллом и показателей коэффициента надежности альфа Кронбаха, из первоначальной версии были отсеяны 19 пунктов, демонстрирующих слабые, незначимые или отрицательные корреляции с общим баллом. Таким пунктом, к примеру, оказался пункт 26 «Степень, в какой я иду на финансовый риск, заключается в том, что я...»: а) часто иду на значительный риск, так как если выигрываю, я выигрываю много; б) иду на серьезный риск только тогда, когда баланс явно в мою пользу, и т.д. В версии из оставшихся 14 пунктов минимальный показатель корреляции с общим баллом составил $r(\min) = 0.30$. При этом общий балл, рассчитанный для новой короткой версии по первоначальному ключу, коррелировал с общим баллом основной версии на уровне $r = 0.85$.

На следующем шаге вариант методики на 14 пунктов был подвергнут тщательному анализу. Не имея возможности применить стандартные статистические процедуры, такие как конфирматорный факторный анализ и др., ввиду особенностей дизайна опросника (выбор номинативного ответа), мы предприняли попытку подобрать математический инструментарий, с помощью которого можно было бы достигнуть необходимого психометрического качества теста-опросника. Среди использованных нами процедур важно упомянуть следующие:

1) *Частотный анализ*. Проявилось распределение ответов по каждому из семи вариантов каждого пункта опросника. Позволил прояснить возможность каждого варианта ответа дифференцировать выборку: некоторые варианты ответа не были выбраны ни одним из респондентов. Полученные данные поставили под сомнение необходимость включения ряда вариантов

ответа в итоговую версию. Так, например, для некоторых пунктов вариант «не могу ответить на этот вопрос», согласно нашим данным, не получает ни одного ответа.

2) *Показатели средних значений набранного суммарного балла* по методике для тех респондентов, которые выбрали данный вариант ответа по данному пункту. Такой показатель был рассчитан для каждого варианта всех пунктов опросника. В сочетании с частотным распределением и первоначальным ключом, эти данные позволили выяснить, действительно ли эмпирические показатели подтверждают соответствие семибалльного ключа распределению показателей, полученных от респондентов. Так, например, по пункту 13 «Моя реакция на мысль о собственной смерти состоит...», ответы «а) в сильном отталкивании этой мысли» и «д) в том, что я боюсь смерти, но не часто говорю об этом другим», по первоначальному ключу кодировавшиеся как 3 и –2 балла соответственно, на основании эмпирических данных было целесообразно поменять местами: средние суммарные баллы респондентов, выбравших эти варианты, составили 15.8 и 9.6 баллов соответственно (по шкале от –99 до +99 при распределении среднего суммарного балла по этому пункту в диапазоне от 9.6 до 29.4 баллов).

3) *Значения описательной статистики* (среднего значения, минимума, максимума, стандартного отклонения) для каждого ответа каждого пункта. Позволили поставить вопрос об избыточности вариантов ответа по многим пунктам.

Таким образом, в ходе анализа выявились многочисленные несовпадения эмпирических данных с первоначальной структурой опросника, отраженной в ключе. Кроме того, появились убедительные аргументы в пользу сокращения самих вариантов ответа. Сомнения вызвал и вариант «не могу ответить на этот вопрос», согласно данным далеко не всегда оказывающийся в середине распределения по шкале от –3 до +3, как это предполагал изначальный ключ к методике. На основании этих данных была разработана новая версия методики, включающая 10 пунктов по 5 вариантов ответов к

каждому из них. Варианты ответа отбирались из имеющихся — на основании предположения о нормальном распределении показателя личностной зрелости — и в соответствии с требованиями к осмысленности, а также способности пунктов к дифференциации выборки. Ряд вариантов ответа требовали стилистической коррекции ввиду исторической смены типичной лексики.

Данные второй серии исследования продемонстрировали, что новая версия методики (см. *Приложение 1*) обладает большей стабильностью, как в отношении частотного распределения ответов, так и в отношении показателей внутренней согласованности (*показатель надежности альфа Кронбаха = 0.69*). Основные психометрические показатели находятся на необходимом уровне, что позволяет говорить о создании более надежной и валидной модификации методики личностной зрелости Ю.З. Гильбуха. Важным результатом проведенной работы является создание алгоритма психометрической проверки методик с подобным стимульным материалом, который позволит в дальнейшей работе с должным вниманием отнестись к качеству такого рода инструментария.

3.1.2 Проективный подход к проблеме операционализации личностной зрелости

В современном понимании личностной зрелости, способы и формы отношения личности к себе и миру качественно видоизменяются с каждым этапом личностной эволюции: «Суть психических процессов состоит в изменчивости возможностей интерпретации» [Ранк, 2004b, С. 233]. В таком случае сам внутренний мир личности, текущее качество ее отношений с миром создает тот контекст, в условиях которого складывается существенные для данного этапа способы интерпретации действительности. Эти способы и формы интерпретации личностью себя и мира, рассмотренные в качестве

мишеней диагностики, могут выступить адекватным критерием личностной зрелости.

Наиболее востребованным и психометрически устойчивым проективным инструментом исследования личностной зрелости среди англоязычных публикаций последних десятилетий [Gilmore, Durkin, 2001; Loevinger, 1979; Vaillant, McCullough, 1987; Westenberg, Blasi, Cohn, 2013] является Методика неоконченных предложений Вашингтонского университета [Ну, Loevinger, 1996].

Уровень развития эго оказывается адекватным критерием личностной зрелости [Robinson, 2013] и связывается в различных исследованиях с множеством позитивных индикаторов психологического здоровья и благополучия. Так, высокий уровень развития эго предсказывает высокие адаптивные способности личности, связан с высоким уровнем поддержки и взаимопонимания в отношениях родителей и детей, с глубиной устанавливаемых межличностных отношений, со способностью принимать ответственные и более эффективные управленческие решения, а также с более высоким уровнем удовлетворенности среди клиентов психотерапевтов [Manners, Durkin, 2000].

Основная версия методики включает 36 неоконченных предложений, которые предлагается завершить в произвольной форме. В исследовательских целях зачастую используется сокращенная версия из 18 пунктов, психометрические показатели которой оказываются также на высоком уровне [Holt, 1980]. Русскоязычная адаптация методики проведена несколько лет назад на материале исследования подростков и взрослых людей [Леонтьев, Михайлова, Рассказова, 2010]. Полученные протоколы кодируются с помощью разветвленной системы категорий, относя респондента к одной из восьми диагностируемых стадий развития эго.

Первая стадия развития эго (*E1 Симбиотическая*) является доречевой и не диагностируется. Для нее принципиальным является выделение «Я» из недифференцированных впечатлений о мире и создание симбиотической

связи с матерью. Психологические характеристики каждой из восьми следующих диагностируемых стадий приведены далее.

Е2 Импульсивная стадия: утверждение чувства «Я»; поглощенность телесными чувствами; восприятие мира исключительно как источника, способного влиять на эти чувства; ощущение давления со стороны среды, которая переживается либо как вознаграждающая, либо наказывающая; охваченность настоящим.

Е3 стадия Самозащиты: зарождение самоконтроля импульсов; появление экстернального чувства вины, направляемого на других или обстоятельства; повышение сложности концептов, объясняющих мир, приводит к переживанию чувства морального, существующего, однако, экстернально по отношению к личности: «не пойман — не вор».

Е4 Конформистская стадия: видение себя как соответствующего или не соответствующего социально одобряемым, всеобщим нормам поведения; стремление получать одобрение группы и идентифицироваться с ней; чувство вины связывается с опасностью отвержения; оценка поведения стереотипна и осуществляется на основании внешних критериев.

Е5 стадия Самосознания: развитие самосознания; восприятие мира как обладающего множеством возможностей; возможности другого представлены как внешние: либо безразличные по отношению к личности, либо представляющие для нее какие-либо выгоды и удобства; самокритика и осознание своего несовершенства на основании внешних критериев и сравнения с другими.

Е6 стадия Совестьливости: завершение процесса интериоризации норм; осознание ограничений всеобщей морали; осознание и учет индивидуальных различий и мотивов поведения другого; переживание вины связывается с причинением вреда другому; формирование собственных образцов и идеалов и попытка их достижения через постановку целей и развитие эффективного поведения; чувство ответственности как осознание цены упущенных возможностей.

Е7 Индивидуалистическая стадия: дистанцирование от ролевых ожиданий; восприятие себя как носителя внутренних конфликтов; самоанализ; открытие другого через развитие толерантности — способности воспринимать мир с позиции другого и терпимо относиться к собственным и чужим ограничениям; признание права другого на независимость и осознание собственного личного пространства; яркое противопоставление внутреннего и внешнего мира; недоверие к собственным психическим проявлениям.

Е8 стадия Автономии: освобождение от диктата совести через диалектический синтез противоречивых идей; осознание ограничений автономии и неизбежности зависимости; восприятие внутреннего конфликта как ценности и источника новых возможностей развития; высокая толерантность к неопределенности; забота об автономии и уникальности другого, создание условий для проявления его индивидуальности.

Е9 стадия Интеграции: Отход от определенной системы ценностей и отношений; свободное оперирование смыслами и непрерывная смена перспективы; глубокое примирение с внутренними конфликтами; отсутствие потребности в оценке; игривое чередование серьезного и обыденного; мышление в терминах цикличности и в исторической перспективе; глубокое принятие человеческой индивидуальности в самых различных ее проявлениях; особое чувство символизма.

Типичные протоколы встречающихся стадий из данных нашего исследования приведены в *Приложении 2*.

3.2 Эмпирическое исследование взаимосвязей параметров личностной зрелости, самодетерминации и аутокоммуникации

3.2.1 Участники и организация исследования

Целью первой серии исследования выступило изучение взаимоотношений параметров личностной зрелости, рефлексии и самодетерминации.

Задачами первой серии исследования выступили:

- изучение индивидуальных различий параметров рефлексии, самодетерминации и личностной зрелости;
- оценка взаимосвязей изучаемых параметров;
- поиск и анализ возможных траекторий личностной зрелости, зависимых от параметров рефлексии и самодетерминации;
- качественное соотнесение психометрического и проективного подходов к оценке уровня личностной зрелости.

В исследовании приняло участие 167 человек, студентов факультетов медиакоммуникаций, экономики и психологии московского вуза в возрасте от 18 до 25 лет ($M = 22,7$). Доля участников мужского пола составила 28% (46 чел.). Процедура исследования предполагала заполнение бумажных версий опросников в условиях учебных аудиторий. Участие в исследовании было добровольным и не предполагало вознаграждения.

Первичная подготовка и математическая обработка данных производилась в программах MS Excel 2010 и SPSS 22.0 [Митина, 2008; Наследов, 2007; Tabachnik, Fidell, 2007].

3.2.2 Методы и гипотезы исследования

Для диагностики личностной зрелости в исследовании использовались два инструмента. Проективный подход представила русскоязычная адаптация

Методики неоконченных предложений Вашингтонского университета [Леонтьев, Михайлова, Рассказова, 2010; Ну, Loevinger, 1996]. Инструмент содержит 36 неоконченных предложений (например, “Быть вместе с другими людьми...”, “Когда люди беспомощны...”), которые предлагается закончить в форме открытого ответа. В данном исследовании использовалась сокращенная версия методики, состоящая из первых 18 пунктов [Holt, 1980]. Методика предполагает диагностику восьми последовательных стадий развития личности — стадии *E2 Импульсивной*, *E3 Самозащиты*, *E4 Конформизма*, *E5 Самосознания*, *E6 Совестьливости*, *E7 Индивидуалистической*, *E8 Автономии* и *E9 Интеграции* (см. параграф 1.2 и параграф 3.1.2 данной работы). Кодировщик анализирует ответы в соответствии с руководством и присваивает протоколу тот или иной уровень развития эго. Кодирование результатов производилось в групповом обсуждении 3-4 экспертов, имеющих опыт работы с методикой.

Психометрический подход к диагностике личностной зрелости представил **Тест-опросник личностной зрелости Ю.З. Гильбуха** [Тест-опросник личностной зрелости: брошюра, 1994]. Методика содержит 33 пункта с выбором одного из семи номинативных ответов по каждому пункту (например, “В отношении доверия к людям я придерживаюсь того принципа, что...”, “Мое отношение к миру в целом состоит в том, что...”). С момента создания методика не прошла полной психометрической апробации, однако достаточно успешно использовалась в ряде исследований личностной зрелости [Дан, 2015; Клочкова, 2016; Махмутова, 2013]. Оригинальная версия инструмента предполагает подсчет ряда частных показателей, однако предварительный психометрический анализ (см. параграф 3.1.1 данной работы) продемонстрировал, что для исследовательских задач целесообразно использовать в качестве измеряемой переменной только общий показатель личностной зрелости.

Для диагностики параметров самодетерминации использовался **Тест самодетерминации Е.Н. Осина** [Osin, Boniwell, 2010] — модификация

шкалы самодетерминации К. Шелдона [Sheldon, Ryan, Reis, 1996]. К оценке предлагается 12 пар утверждений (например, “Обычно я свободно делаю то, что я хочу — Я часто занимаюсь делами, которые выбрал не я”, “Чаще всего я делаю то, чего хочу я сам — Чаще всего я делаю то, чего от меня хотят другие люди”), для каждой из которых представлена пятибалльная шкала по форме семантического дифференциала. Методика предполагает подсчет общего балла и значений по двум субшкалам — *Автономии* в процессах принятия решения и *Самовыражения* как способности выбрать и достичь желаемого. Для целей настоящего исследования использовался только общий показатель самодетерминации.

Кроме того, для дифференцированного измерения феномена самодетерминации в исследовании также использовался **Русскоязычный опросник каузальных ориентаций** [Дергачева, Дорфман, Леонтьев, 2008]. Методика состоит из 26 пунктов (например, “Вы собираетесь купить себе новый костюм. Самым главным критерием при выборе для Вас будет...”, “Впереди Вас без очереди влезает человек. В ответ Вы...”), каждый из которых предлагает оценить по семибалльной шкале три суждения, описывающие возможные реакции на определенную ситуацию. Вычисляются баллы по трем шкалам — (1) шкале *Внутренней (автономной) каузальной ориентации*, связанной с чувством самодетерминации и компетентности в ситуации выбора; (2) шкале *Внешней каузальной ориентации*, измеряющей склонность к принятию решений, основанных не на внутренних потребностях, а на внешних импульсах и критериях; (3) шкалы *Безличной каузальной ориентации*, измеряющей склонность личности проявлять автоматическое, шаблонное поведение в ситуации выбора.

Для диагностики параметров рефлексивности в исследовании использовался **Дифференциальный тест рефлексии** (см. параграф 2.3 данной работы) [ДТР, Леонтьев, Осин, 2014], состоящий из 30 пунктов, измеряющих три ортогональных показателя — *Системной рефлексии* (как способности к самодистанцированию), *Квазирефлексии* (как формы

рефлексии, направленной на объект, не имеющий отношения к актуальной жизненной ситуации) и *Интроспекции* (как склонности к самокопанию, руминации). Пункты (например, “Я обычно задумываюсь о причинах того, что со мной происходит”, “Мне легко увлечься посторонними мыслями”) оцениваются по четырехбалльной шкале.

Кроме того, для диагностики особенностей аутокоммуникации использовалась русскоязычная адаптация **Шкалы внутренней диалоговой активности П. Олеся** [Астрецов, Леонтьев, 2015; Oleś, 2009]. Методика состоит из 26 пунктов, измеряющих три аспекта внутреннего диалога. Пункты шкалы *Общей диалоговой активности* (например, “Иногда я веду дискуссию со своим подлинным Я”) измеряют общую склонность индивида к ведению внутренних диалогов. Шкала *Внутренний мир* (например, “Иногда, готовясь к разговору с кем-то, я заранее репетирую его в уме”) отражает тенденцию к конструированию мысленных миров, а также возможных сценариев взаимодействия с другими людьми. Шкалу *Внутреннего конфликта* составляют пункты, так или иначе связанные с внутренними противоречиями, негативными и деструктивными внутренними диалогами (например, “Диалоги, которые я веду в мыслях, мучают меня”). В представлении данных и дальнейшем обсуждении мы будем использовать содержательный смысл шкал, соответствующий в рамках данной работы переменным «*Внутренний диалог — Общая активность*», «*Конструктивный внутренний диалог*», «*Конфликтный внутренний диалог*».

В качестве меры измерения общего благополучия личности в его связи с особенностями личностной зрелости и конструктивной и неконструктивной рефлексивной регуляции был использован **Тест смысложизненных ориентаций** [Леонтьев, 2000]. Инструмент является адаптацией методики «Цель в жизни» (Purpose-in-Life Test, PIL) Дж. Крамбо и Л. Махолика и содержит четыре шкалы (*Цели, Процесс, Результат, Локус контроля*). При анализе данных использовался только общий показатель осмысленности жизни, выступающий интегральным индикатором значимости и

осмысленности жизни. Пункты методики организованы по форме семантического дифференциала, в котором к оценке по семибалльной шкале предлагаются 20 пар альтернативных суждений (например, “Моя жизнь сложилась именно так, как я мечтал — Моя жизнь сложилась совсем не так, как я мечтал”, “Моя жизнь в моих руках, и я сам управляю ею — Моя жизнь не подвластна мне, и она управляется внешними событиями”).

Опираясь на проведенный теоретический анализ и данные современных эмпирических исследований, мы выдвинули следующие **гипотезы** первой серии исследования:

1. Уровень личностной зрелости, измеренный как психометрически, так и проективно, будет положительно связан с самодетерминацией личности — степенью *Автономии* и *Внутренней каузальной ориентацией*.
2. Личностная зрелость будет отрицательно связана с отрицательным полюсом самодетерминации — *Внешней* и *Безличной каузальной ориентацией*.
3. Конструктивные формы рефлексии и аутокоммуникации (*Системная рефлексия* и *Конструктивный внутренний диалог*) будут положительно связаны с личностной зрелостью, в то время как неконструктивные (*Квазирефлексия*, *Интрорспекция*, *Конфликтный внутренний диалог*) продемонстрируют отрицательные связи с уровнем личностной зрелости.

3.2.3 Результаты и обсуждение исследования

Описательная статистика и индивидуальные различия. Показатели средних значений и другая описательная статистика всех исследуемых переменных, а также данные о надежности инструментов приведены в *Таблице 1*.

Несмотря на видимые различия в показателях, сравнение средних значений между группами мужчин и женщин с помощью t-критерия Стьюдента показало отсутствие статистически значимых различий при равенстве дисперсий для всех изучаемых переменных, кроме параметра *Безличной каузальной ориентации*. Для этой переменной критерий равенства дисперсий Ливиня оказался равен 0.046. По-видимому, для данной выборки показатель *Безличной каузальной ориентации* — единственный, обладающий сильными гендерными различиями: применение критерия Манна-Уитни также продемонстрировало значимые различия в параметрах *Безличной каузальной ориентации* между мужской и женской частью выборки (U Манна-Уитни = 1983,5; $p = 0.004$).

Таблица 1

Описательная статистика переменных Исследования 1 (N = 167)

Переменные	Женщины		Мужчины		Все участники		
	М	SD	М	SD	М	SD	Альфа Кронбаха
1. Личностная зрелость	22.99	17.62	24.33	16.34	23.36	17.23	0.69
2. Самодетерминация	42.50	9.09	45.00	9.18	43.19	9.15	0.85
3. СЖО	93.50	23.12	99.20	22.26	95.07	22.96	0.83
4. Внутренняя КО	143.48	20.29	139.63	28.02	142.42	22.66	0.80
5. Внешняя КО	98.17	24.44	92.07	27.87	96.49	25.49	0.79
6. Безличная КО	92.65	23.26	79.89	25.09	89.14	24.38	0.81
7. ДТР – Системная рефлексия	38.56	5.55	37.57	6.70	38.29	5.88	0.78
8. ДТР – Квазирефлексия	26.52	5.70	24.80	5.43	23.87	6.01	0.83
9. ДТР – Интроспекция	24.77	5.92	21.52	5.69	26.05	5.67	0.83
10. Внутренний диалог – Общая активность	34.06	8.20	31.61	9.01	33.38	8.47	0.94
11. Внутренний диалог – Конструктивный	29.23	6.25	28.41	8.65	29.01	6.97	0.91
12. Внутренний диалог - Конфликтный	18.83	5.95	16.74	5.91	18.26	5.99	0.90
13. Уровень развития эго	4.91	0.89	4.57	0.72	4.81	0.85	—

Кодирование ответов респондентов по уровню развития эго с помощью методики НПВУ продемонстрировало, что для данной выборки модальным оказался уровень развития эго *E4 Конформизма* (44% испытуемых). Распределение значений более высоких уровней оказалось пропорциональным в сторону уменьшения количества респондентов (33% респондентов, достигших уровня *E5 Самосознания*, 20% уровня *E6 Совестью* и 3% уровня *E7 Индивидуалистического*). Такие значения соответствуют теоретическим ожиданиям и характеризуют выборку как типичную для данного возрастного этапа (18-23 лет), однако несколько ограниченную в представителях как более низких, так и более высоких уровней личностной зрелости. Распределение результатов кодирования представлено графически на *Рисунке 1*.



Рисунок 1. *Результаты кодирования стадии развития эго респондентов Исследования 1 по методике НПВУ (N=167). E4 – стадия Конформизма; E5 – Самосознания; E6 – Совестью; E7 – Индивидуалистическая.*

Проверка гипотезы о связи параметров личностной зрелости с возрастом продемонстрировала отсутствие статистически значимого влияния уровня развития эго на возраст респондентов по результатам однофакторного дисперсионного анализа ($F(3, 163) = 2.063, p = 0.11$). Средние значения

возраста для уровня развития эго *E4 Конформизма* оказалось равным 24.15 года, для *E5 Самосознания* $M=22.25$ года, для *E6 Совестьности* $M=20.42$ лет, для *E7 Индивидуалистической стадии* $M=20.40$ лет.

Корреляционный анализ. Для проверки гипотез о связи параметров личностной зрелости с параметрами самодетерминации и рефлексии был проведен корреляционный анализ. Показатели коэффициентов корреляции Пирсона для всех включенных в анализ переменных приведены в *Таблице 2*. Отдельно представлены показатели ранговой корреляции Спирмена, демонстрирующие связи уровня развития эго с другими переменными (*Таблица 3*).

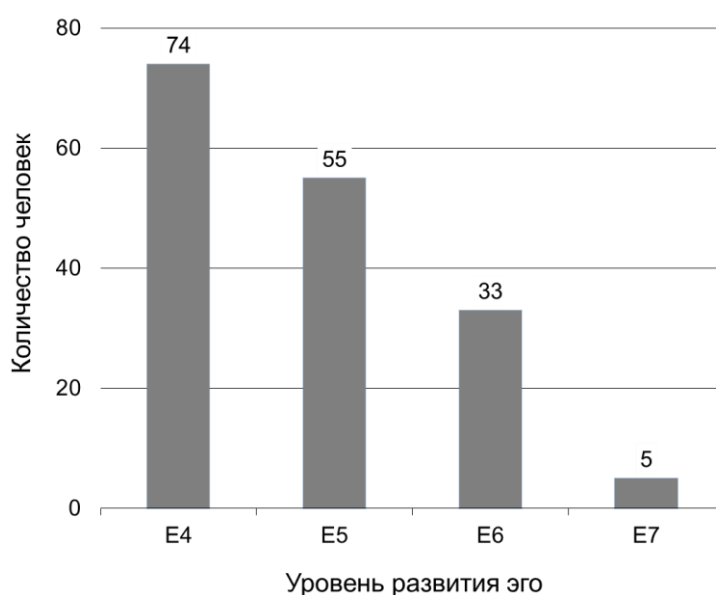
Таблица 2

Результаты корреляционного анализа Исследования 1 (N = 167)

Переменные	R										
	2	3	4	5	6	7	8	9	10	11	12
1. Личностная зрелость	.44**	.54**	.36**	-.10	-.13	.29**	-.06	-.32**	.15	-.07	-.26**
2. Самодетерминация	—	.73**	.29**	-.04	-.28**	.13	-.32**	-.50**	-.15	-.18*	-.42**
3. СЖО		—	.33**	-.04	-.28**	.17*	-.31**	-.58**	-.12	-.17*	-.50**
4. Внутренняя КО			—	.52**	.27**	.31**	.02	-.15	.11	.05	-.17*
5. Внешняя КО				—	.67**	.01	.15*	.16*	.01	.14	.08
6. Безличная КО					—	-.05	.24**	.39**	.12	.22**	.25**
7. ДТР – Системная рефлексия						—	.24**	.01	.42**	.20**	.06
8. ДТР – Квазирефлексия							—	.33**	.39**	.38**	.35**
9. ДТР – Интроспекция								—	.29**	.39**	.56**
10. Внутренний диалог – Общая активность									—	.45**	.42**
11. Внутренний диалог – Конструктивный										—	.29**
12. Внутренний диалог - Конфликтный											—

Примечание: * — $p < .05$; ** — $p < .001$

Показатели связи уровня развития эго с переменными Исследования 1 (N = 167)

	ρ Спирмена											
	1	2	3	4	5	6	7	8	9	10	11	12
Уровень развития эго	.20*	.08	.14	.21**	.06	.09	.17*	.09	-.02	.12	.09	-.01

Примечание: * — $p < .05$; переменные 1-12 как в Таблице 2

Показатели Теста-опросника личностной зрелости Ю.З. Гильбуха продемонстрировали умеренные положительные связи с параметрами *Самодетерминации*, *Осмысленности жизни* и *Внутренней каузальной ориентации* ($0.36 < r < 0.54$, $p < 0.001$). Ожидаемые отрицательные связи с параметрами *Внешней* и *Безличной каузальной ориентации* обнаружены не были.

Показатели рефлексии и личностной зрелости оказались связанными: *Системная рефлексия* обнаружила значимую положительную связь ($r = 0.29$, $p < 0.001$), в то время как *Интрорспекция* значимую отрицательную связь ($r = -0.32$, $p < 0.001$) с *Личностной зрелостью*. *Квазирефлексия* оказалась не связанной с *Личностной зрелостью* в данной выборке.

Показатели корреляции уровня развития эго и параметров самодетерминации и рефлексии в целом схожи с аналогичными показателями Теста-опросника Ю.З. Гильбуха, однако менее выражены по силе. Не были обнаружены ожидаемые отрицательные связи уровня развития эго с непродуктивными формами рефлексии.

Кластерный и дисперсионный анализ. Отдельное внимание было уделено изучению более крупных взаимоотношений параметров самодетерминации, рефлексии и личностной зрелости. Для этих целей с помощью метода кластерного анализа были получены контрастные группы. В качестве переменных, на основании которых вычислялось расстояние между кластерами, были выбраны показатель *Системной рефлексии* и общий балл по шкале *Самодетерминации*. При формировании кластеров был использован

метод Уарда и Z-стандартизация значений переменных, а в качестве меры близости применялся квадрат расстояния Евклида. Наиболее удачное статистическое решение оказалось трехкластерным, что является типичным для личностных переменных. Дендрограмма результатов кластерного анализа приведена в *Приложении 3*.

Сформированные с помощью кластерного анализа группы были проанализированы на предмет различий в средних значениях показателей. Данные однофакторного дисперсионного анализа продемонстрировали наличие статистически значимых отличий в средних значениях между кластерами для всех изучаемых переменных, кроме *Внешней каузальной ориентации*, *Квазирефлексии* и *Конструктивной формы внутреннего диалога*. Подробные значения статистик дисперсионного анализа приведены в *Приложении 4*. Полученные профили каждого кластера по ряду переменных, преобразованных в Z-значения, графически представлены на *Рисунке 2*.



Рисунок 2. Результаты кластерного анализа Исследования 1 (N=167; размеры кластеров: ▲=58, ●=79, ■=30 человек; метод Уарда с Z-стандартизацией переменных, мера близости квадрат расстояния Евклида).

Первый кластер (▲; 58 человек) объединил людей, которые проявляют высокие показатели личностной зрелости и развитые способности самосознания. Наиболее яркие отличия у данных респондентов от двух других траекторий проявили себя в уровне самодетерминации и личностной зрелости (по данным Теста-опросника Ю.З. Гильбуха). В то же время, по уровню развития эго данная траектория — единственная, которая продемонстрировала средние значения заметно выше модальной, *E4 Конформистской* стадии.

Для второго и самого многочисленного кластера (●; 79 человек) характерны средние показатели по всем переменным, в то время как третий кластер (■; 30 человек) включил людей с низким уровнем личностной зрелости и самодетерминации. Третий кластер — единственный, у которого ярко выраженными оказались признаки личностного неблагополучия: высокие значения обнаружили параметры *Безличной каузальной ориентации*, *Конфликтного внутреннего диалога* и *Интроспекции* как склонности к самокопанию и фиксации на негативных эмоциональных переживаниях. Одновременно с этим в этой группе проявились и относительно низкие показатели *Осмысленности жизни*.

Если показатели корреляционного анализа продемонстрировали схожесть в данных психометрической и проективной диагностики личностной зрелости, то данные кластерного анализа обнаруживают яркие различия между этими подходами. Слабая (■) с точки зрения выраженности параметров рефлексии и самодетерминации траектория не обнаруживает отличий в уровне развития эго от средней (●) траектории. *E4 Конформистская* стадия личностной зрелости, которая, по-видимому, типична для обеих этих групп респондентов, может проявлять себя и как комфортная, и как внутренне конфликтная с точки зрения благополучия личности — что продемонстрировали различия в значениях параметров *Осмысленности жизни*, *Интроспекции* и *Конфликтного внутреннего диалога* для этих двух групп.

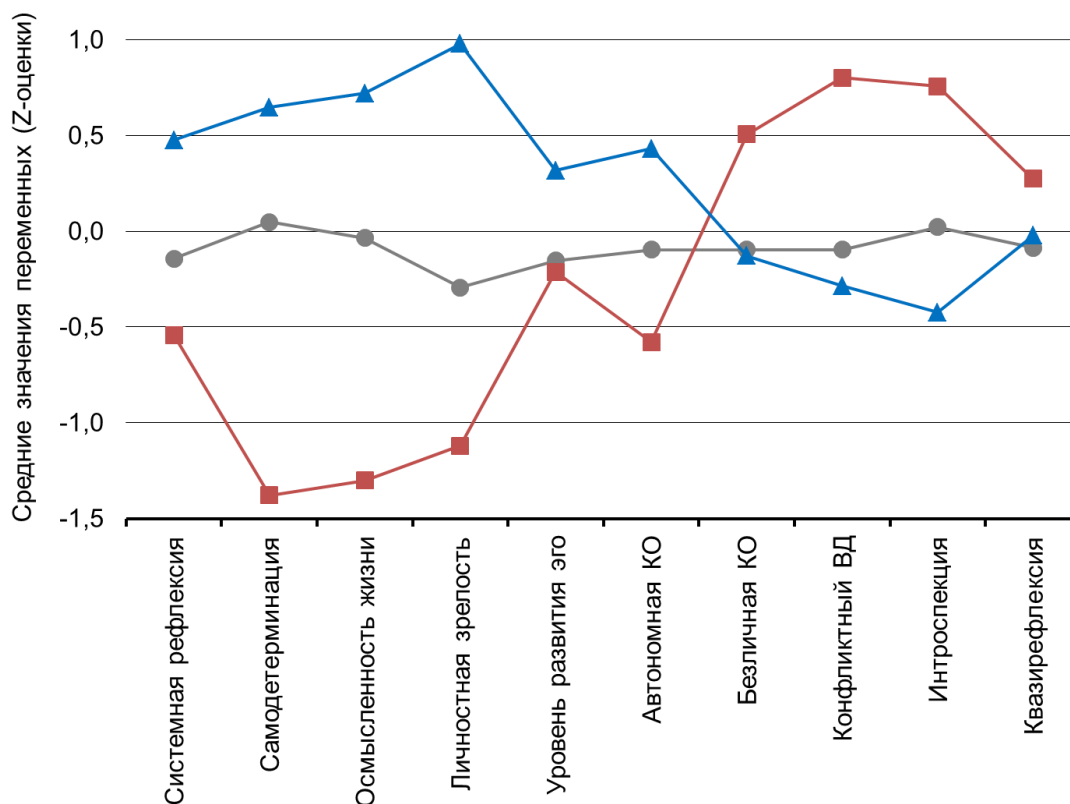
Дальнейшее исследование методом однофакторного дисперсионного анализа обнаружило, что переменная личностной зрелости методики Ю.З. Гильбуха значимо отличалась в средних значениях, когда в качестве независимой переменной выступил уровень развития эго ($F(3, 163) = 2.959, p = 0.03$). При этом при делении на две группы по уровню медианы показателя теста-опросника Ю.З. Гильбуха обратная зависимость не проявилась ($F(1, 165) = 2.096, p = 0.15$). Такие данные свидетельствуют о преимуществах проективного подхода к диагностике личностной зрелости по сравнению с психометрическим подходом: обнаруживаются более широкие дифференциальные возможности методики НПВУ, высокая осмысленность и эвристичность возникающих дисперсионных и корреляционных связей с другими переменными. По всей видимости, параметр личностной зрелости, измеряемый с помощью Теста-опросника Ю.З. Гильбуха, отражает только часть распределения, охватываемого в процессе диагностики уровня развития эго.

3.2.4 Выводы по результатам Исследования 1

Проведенное исследование подтверждает ряд выдвинутых гипотез. Уровень личностной зрелости, измеренный как проективно, так и психометрически, оказался положительно связан с параметрами *Самодетерминации* и *Внутренней каузальной ориентации*. В то же время, отрицательные связи с *Внешней* и *Безличной каузальной ориентацией* обнаружены не были. Такие данные свидетельствуют в пользу независимости внешней и безличной мотивации от процессов личностной зрелости. Это согласуется и с данными современных исследований, в которых положительные проявления мотивации зачастую положительно предсказывают позитивные феномены (такие как уровень развития эго и самоактуализации личности). В то же время, негативные мотивационные процессы (амотивация, безличная каузальная ориентация) не обнаруживают

отрицательных связей с позитивными феноменами, оставаясь связанными с другими негативными феноменами (такими как тревожность, самоунижение, склонность к депрессии) [The Oxford Handbook of Human Motivation, 2012].

Не все параметры рефлексии и аутокоммуникации обнаружили ожидаемые связи. Не была обнаружена положительная связь *Конструктивного внутреннего диалога* и *Уровня личностной зрелости*, измеренного различными методами. В то же время, среди неконструктивных форм рефлексии только параметр *Интроспекции* продемонстрировал слабую статистически значимую отрицательную связь с переменной личностной зрелости, измеренной с помощью Теста-опросника Ю.З. Гильбуха. Не были выявлены связи между неконструктивными формами рефлексии и личностной зрелостью, измеренной с помощью методики НПВУ. По-видимому, в случае с проективным измерением личностной зрелости, основанным на холистическом подходе, проявления негативных форм рефлексии и аутокоммуникации остаются невыраженными в представленных результатах: каждая стадия развития эго, возможно, обладает собственной динамикой рефлексивной регуляции, специфика которой скрывается за ранговым представлением данных. В то же время, в случае с одномерным психометрическим подходом к диагностике личностной зрелости, отдельные пункты опросника Ю.З. Гильбуха вполне могут обнаружить отрицательные связи с пунктами методик, диагностирующих рефлексивные процессы, что получает подтверждение при рассмотрении результатов проведенного исследования. Полученные данные позволяют поставить задачу изучения особенностей рефлексивной регуляции в более специфичном ключе, уделяя внимание конкретным уровням развития эго для более точного понимания имеющихся взаимоотношений.

Кроме того, были обнаружены гендерные различия по параметру *Безличной каузальной ориентации*. Поскольку данный конструкт часто связывается с повышенной эмоциональностью и тревожностью, можно предположить, что на различных выборках он может проявлять

специфичность по отношению к полу и обнаруживать более высокие значения в группе женщин. Данные первоначальной версии методики авторов Э. Деси и Р. Райана также предполагали подобные гендерные тенденции [Deci, Ryan, 1985].

Психометрический подход к диагностике личностной зрелости, представленный в данном случае методикой Ю.З. Гильбуха, уступает по своим возможностям проективному подходу, реализованному посредством Методики неоконченных предложений Вашингтонского университета. С помощью полученных данных обнаруживается, что показатель уровня развития эго лучше дифференцирует выборку и демонстрирует более осмысленные взаимоотношения с другими переменными.

Результаты корреляционного и кластерного анализа, демонстрирующие сложные отношения между различными параметрами рефлексии и личностной зрелости, позволяют выдвинуть дальнейшие гипотезы для более подробного изучения их взаимодействия. Первой серии исследования недостает измерения более стабильных личностных особенностей, таких как базовые черты личности. В то же время изучаемая выборка оказалась недостаточно разнообразной по представленности в ней респондентов различных уровней развития эго и недостаточно крупной для более пристального изучения отдельных уровней. Описанные ограничения предполагается преодолеть в следующей серии исследования.

3.3 Эмпирическое исследование рефлексивной регуляции на различных уровнях личностной зрелости

3.3.1 Участники и организация исследования*

Целью второй серии исследования выступило изучение базовых личностных черт, рефлексивных и аутокоммуникативных процессов на различных уровнях развития эго.

Задачами второй серии исследования выступили:

- верификация результатов первой серии исследования и оценка взаимосвязей изучаемых параметров;
- моделирование взаимоотношений личностных черт, параметров рефлексии и уровня развития эго;
- рассмотрение особенностей рефлексивных механизмов на конкретных уровнях развития эго;
- поиск возможных предикторов уровня развития эго в среднесрочной временной перспективе.

Респондентами второй серии исследования выступили участники развивающей подмосковной летней школы для студентов и школьников. Участники школы проходили предварительный отбор. Возраст респондентов варьировал от 14 до 25 лет ($M=20.03$, $SD=3.92$), а общий размер выборки составил 263 человека, в том числе 67% участников (168 чел.) женского пола. Респонденты заполняли печатные версии опросников в условиях учебных аудиторий. Участие в исследовании было добровольным, в качестве вознаграждения респонденты получали памятный значок участника исследования.

В продолжение данного исследования нами был организован дополнительный (отложенный) срез спустя 1 год и 1 мес. после завершения

* Мы благодарим Г. Тарасевича и С. Скарлош за неоценимую помощь в организации исследования, А. Фенина за содействие в сборе данных, Д. Астрецова и Е. Осина за ценную помощь в первичной обработке данных.

основного этапа *Исследования 2*. Посредством рассылки на адреса электронной почты, которые участники указали в анкете основного этапа, респондентам предлагалось перейти по указанной ссылке и заполнить онлайн-анкету с набором психодиагностических методик. Полученные таким образом ответы от 67 человек были затем сопоставлены с данными основного этапа.

Подготовка и математическая обработка данных производилась в программах MS Excel 2010, SPSS 22.0, Statistica 10.0 и Mplus 7.3 [Митина, 2008; Наследов, 2007; Byrne, 2012; Tabachnik, Fidell, 2007]. Дополнительный (отложенный) срез исследования проводился посредством веб-технологий, использующих программное обеспечение Центра социальной информатики Университета Любляны (<http://www.1ka.si>).

3.3.2 Методы и гипотезы исследования

Для диагностики личностной зрелости, параметров рефлексии и аутокоммуникации использовалась часть методов первой серии исследования (см. параграф 3.2.2 данной работы):

- русскоязычная версия **Методики неоконченных предложений Вашингтонского университета**;
- **Дифференциальный тест рефлексии (ДТР)**;
- русскоязычная адаптация **Шкалы внутренней диалоговой активности П. Олеся**.

Кроме того, состав с состав методического инструментария были включены:

- Для изучения стабильных личностных черт — опросник «BFQ-2-R» [Осин и др., 2015; Caprara и др., 1993]. Методика измеряет пять базовых черт личности (*Экстраверсия, Открытость опыту, Добросовестность, Эмоциональная стабильность, Доброжелательность*), а также фактор *Социальной желательности*. Пункты методики (например, “Мне нравится

быть среди людей”, “Я человек не очень амбициозный”) предлагается оценить по пятибалльной шкале.

- Для дополнительного изучения особенностей аутокоммуникации — Дифференциальный опросник переживания одиночества [ДОПО, Осин, Леонтьев, 2013]. 24 пункта краткой версии методики сгруппированы в три шкалы. Шкала *Общего одиночества* отражает степень актуального ощущения одиночества, нехватки близкого общения с другими людьми (например, “Я чувствую себя одиноким”, “Люди вокруг меня, но не со мной”). Шкала *Зависимости от общения* измеряет степень неприятия одиночества, неспособности оставаться одному (например, “Когда рядом со мной никого нет, я испытываю скуку”). Пункты шкалы *Позитивного одиночества* измеряют способность человека находить ресурс в уединении, творчески использовать его для самопознания и саморазвития (например, “Я люблю оставаться наедине с самим собой”). Для оценки каждого пункта предлагаются четыре варианта ответа по форме шкалы Лайкерта.

Гипотезами второй серии исследования выступили следующие предположения:

1. Уровень конструктивных форм рефлексии и аутокоммуникации будет зависеть от уровня личностной зрелости (уровня развития эго).
2. *Открытость опыту* и *Эмоциональная стабильность* окажутся положительно связанными с уровнем личностной зрелости.
3. Пост-конформистские стадии развития эго будут превышать по уровню рефлексивности конформистскую стадию развития эго.
4. *Системная рефлексия* и *Открытость опыту* выступят предикторами уровня личностной зрелости.

3.3.3 Результаты и обсуждение исследования

Описательная статистика и индивидуальные различия. Показатели средних значений, средних квадратических отклонений и показатели надежности использованных инструментов приведены в *Таблице 4*.

Анализ гендерных различий с использованием t-критерия Стьюдента показал достоверные различия между женской и мужской частью выборки по показателям *Эмоциональной стабильности* ($t(258) = 2.270$; $p = 0.024$), *Интрорспекции* ($t(257) = 2.094$; $p = 0.037$) и *Квазирефлексии* ($t(257) = 2.516$; $p = 0.012$). По-видимому, непродуктивные формы рефлексии оказываются специфичны по отношению к полу, демонстрируя более высокие значения в группе женщин. В то же время, более низкие показатели *Эмоциональной стабильности* у женщин являются нормой и обнаруживаются во множестве исследований базовых черт [Weisberg, DeYoung, Hirsh, 2011]. Несмотря на различия в показателях, дисперсии всех измеренных переменных оказались равны для обеих групп респондентов (*критерий равенства дисперсий Ливиня* ≥ 0.098), что позволяет в дальнейшем рассматривать их как единую группу.

Таблица 4

Описательная статистика переменных Исследования 2 (N = 263)

Переменные	Женщины		Мужчины		Все участники		
	М	SD	М	SD	М	SD	Альфа Кронбаха
1. ДТР – Системная рефлексия	40.31	5.27	39.78	6.38	40.25	5.42	0.78
2. ДТР – Квазирефлексия	28.97	5.26	26.56	5.69	28.67	5.38	0.83
3. ДТР – Интрорспекция	26.47	5.55	24.42	4.76	26.22	5.49	0.83
4. Внутренний диалог – Общая активность	3.47	0.92	3.04	0.98	3.41	0.94	0.94
5. Внутренний диалог – Конструктивный	3.75	0.75	3.51	0.84	3.72	0.77	0.92
6. Внутренний диалог – Конфликтный	2.66	0.93	2.22	0.75	2.60	0.92	0.90

7. ДОПО – Общее одиночество	2.20	0.82	2.32	0.72	2.22	0.81	0.87
8. ДОПО – Зависимость от общения	2.37	0.86	2.60	0.97	2.40	0.88	0.86
9. ДОПО – Позитивное одиночество	3.86	0.60	3.65	0.72	3.83	0.62	0.81
10. Большая пятерка – Экстраверсия	45.63	7.93	44.59	8.19	45.50	7.93	0.88
11. Большая пятерка – Эмоц. стабильность	34.71	9.88	40.82	10.27	35.49	10.27	0.91
12. Большая пятерка – Открытость опыту	62.85	7.05	60.00	6.60	62.40	7.05	0.86
13. Большая пятерка – Добросовестность	42.77	8.58	43.81	7.80	42.77	8.58	0.87
14. Большая пятерка – Доброжелательность	51.09	6.50	49.79	6.24	50.83	6.50	0.87
15. Большая пятерка – Соц. желательность	32.11	7.15	31.46	7.28	31.98	7.15	0.81
16. Уровень развития эго	5.15	0.97	4.89	1.06	5.11	0.98	—

Результаты кодирования протоколов участников по методике НПВУ продемонстрировали широкий разброс значений в полном соответствии с теоретическими ожиданиями для данного возраста (Рисунок 3).



Рисунок 3. Результаты кодирования стадии развития эго респондентов Исследования 2 по методике НПВУ (N=263). E2 – стадия Импульсивная; E3 – Самозащиты; E4 – Конформизма; E5 – Самосознания; E6 – Совественности; E7 – Индивидуалистическая; E8 – Автономии.

Большой разброс показателей свидетельствует и в пользу привлечения в данном случае более репрезентативной и консистентной выборки, по сравнению с выборкой *Исследования 1*. Модальным для выборки респондентов *Исследования 2* оказался уровень *E5 Самосознания*, что свидетельствует и о более высоком общем уровне личностной зрелости данной группы по сравнению с группой *Исследования 1*. Однако количество респондентов, чьи протоколы были кодированы уровнем развития эго *E2 Импульсивным*, *E3 Самозащиты* и *E8 Автономии* составило в совокупности лишь 3.7% от общей группы. В связи с этим они были исключены из дальнейшего анализа. Выборку основного исследования, таким образом, составили 250 человек, относящихся к E4-E7 уровням развития эго.

Проверка гипотезы о связи параметров личностной зрелости с возрастом продемонстрировала отсутствие статистически значимого влияния уровня развития эго на возраст респондентов по результатам однофакторного дисперсионного анализа ($F(6, 249) = 0.465, p = 0.83$). Средние значения возраста для основных уровней развития эго, включенных в исследование, уровней E4-E7 составили, соответственно, 20.02, 20.14, 19.97 и 19.75 лет.

Корреляционный и дисперсионный анализ. Взаимосвязи между переменными *Исследования 2* в целом подтверждают данные, полученные в *Исследовании 1* (*Приложение 5*). Отдельно стоит упомянуть негативные взаимосвязи с уровнем *Эмоциональной стабильности* показателей *Квазирефлексии* ($r = -0.36, p < 0.01$) и *Интрорспекции* ($r = -0.58, p < 0.01$). В то же время, *Системная рефлексия* оказывается положительно связанной с *Открытостью опыту* ($r = 0.37, p < 0.01$).

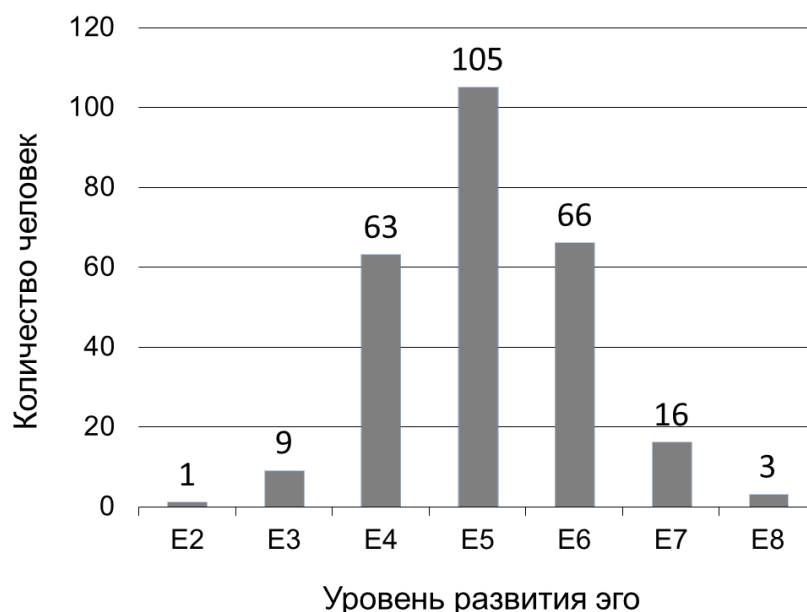
Для изучения взаимосвязей личностной зрелости и измеренных переменных нами был проведен дисперсионный анализ (*Таблица 5*). Данные продемонстрировали, что уровень развития эго значимо влияет на параметры *Системной рефлексии*, в то время как другие формы рефлексии оказываются независимыми от уровня личностной зрелости.

Таблица 5

Результаты однофакторного дисперсионного анализа влияния уровня развития эго на переменные Исследования 2 (N = 250)

Переменные	Степени свободы*	Средний квадрат	F	Уровень значимости
1. ДТР – Системная рефлексия	3; 246	256.134	9.765	.00
2. ДТР – Квазирефлексия	3; 246	12.959	.448	.72
3. ДТР – Интроспекция	3; 246	70.872	2.405	.07
4. Внутренний диалог – Общая активность	3; 242	1.784	2.094	.11
5. Внутренний диалог – Конструктивный	3; 242	1.402	2.546	.05
6. Внутренний диалог – Конфликтный	3; 242	.391	.462	.71
7. ДОПО – Общее одиночество	3; 243	.039	.059	.98
8. ДОПО – Зависимость от общения	3; 243	1.554	2.014	.11
9. ДОПО – Позитивное одиночество	3; 243	1.126	2.985	.03
10. Большая пятерка – Экстраверсия	3; 246	.845	2.284	.08
11. Большая пятерка – Эмоц. стабильность	3; 246	.398	.648	.59
12. Большая пятерка – Открытость опыту	3; 246	.896	4.225	.01
13. Большая пятерка – Добросовестность	3; 246	.516	1.196	.31
14. Большая пятерка – Доброжелательность	3; 246	.280	1.127	.34
15. Большая пятерка – Соц. желательность	3; 246	.297	.974	.41

*Примечание: * — Количество степеней свободы между группами и внутри групп сравнения*

Среди измеренных факторов внутреннего диалога только *Конструктивный внутренний диалог* (конструирующий субъективное пространство диалогов, нацеленных на решение каких-либо проблемных ситуаций) обнаруживает влияние уровня развития эго. Дополняет данные об особенностях аутокоммуникации и то, что среди трех форм переживания одиночества только фактор *Позитивного одиночества*, измеряющий склонность личности рассматривать уединение в качестве ресурса для

самопознания, оказывается значимо связанным с уровнем личностной зрелости.

Среди базовых личностных черт тесно связанной с личностной зрелостью оказалась диспозиция *Открытости опыту*. Остальные черты при этом проявляют независимость от уровня развития эго.

Обобщенное линейное моделирование. В дополнение к данным, полученным с помощью дисперсионного анализа, мы поставили своей задачей прояснение взаимоотношений, которые кроются за обнаруженными различиями в средних значениях. Проведенное обобщенное линейное моделирование достигло статистической значимости для регрессионных моделей переменных *Системной рефлексии* ($p < .001$) и *Открытости опыту* ($p < .01$).

Как можно было предположить, наиболее удачной для данных факторов оказалась простая линейная модель. Графическое изображение характера связи (*Рисунок 4*) позволяет проследить восходящую линейную зависимость параметров *Открытости опыту* и *Системной рефлексии* от уровня личностной зрелости.



Рисунок 4. Результаты обобщенного линейного моделирования зависимости *Системной рефлексии* и *Открытости опыту* от уровня развития эго (N=250). Показатели модели для Системной рефлексии: Contrast Estimate = 3.468; Standard Error = .979; $p < .001$; $1.540 < CI < 5.395$. Показатели модели для Открытости опыту: Contrast Estimate = 3.587; Standard Error = 1.359; $p < .01$; $.910 < CI < 6.264$.

Можно убедиться, что максимальный прирост значений *Системной рефлексии* наблюдается между уровнем *Е4 Конформизма* и уровнем *Е5 Самосознания* — в полном соответствии с теоретическими ожиданиями. При этом средние значения *Системной рефлексии* пост-конформистских уровней находятся заметно выше медианы в распределении значений этого параметра ($M=40.25$). По параметру *Открытости опыту* наблюдается равномерное повышение показателей в зависимости от уровня развития эго. Показатели, значительно превосходящие медиану ($M=62.40$), обнаруживаются на уровнях *Е6 Совестьливости* и *Е7 Индивидуалистическом*.

Данные о траекториях *Системной рефлексии* и *Открытости опыту*, полученные с помощью обобщенного линейного моделирования, поднимают вопрос о принципиальной схожести этих феноменов и требуют более детального исследования их взаимоотношений (см. далее).

Анализ отдельных уровней развития эго. На следующем шаге анализа была предпринята попытка рассмотрения отдельных уровней личностной зрелости для выявления их специфики. Достаточным для такого анализа объемом обладали группы респондентов уровня *Е4 Конформизма* (63 чел.), *Е5 Самосознания* (105 чел.) и *Е6 Совестьливости* (66 чел.).

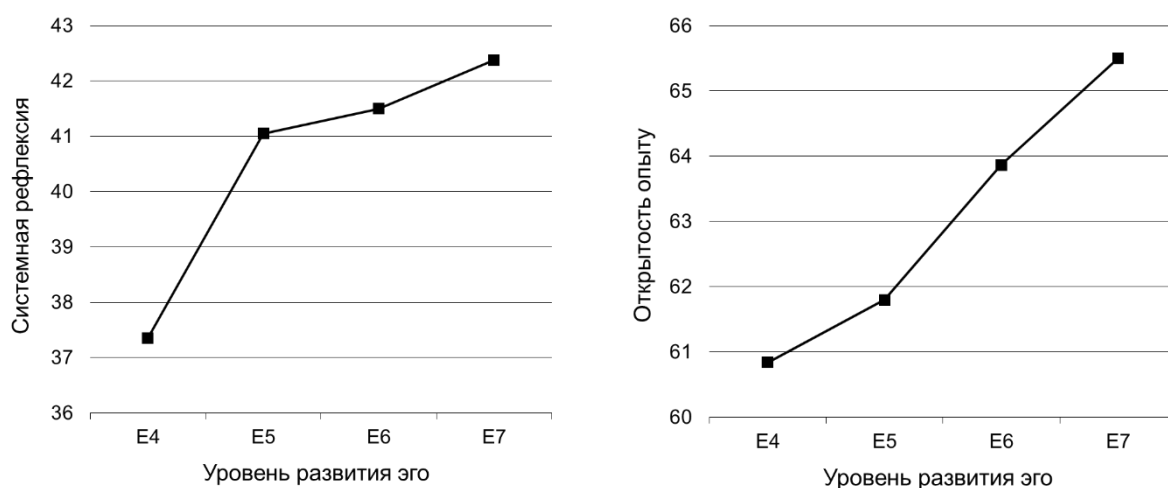
Дальнейшие статистические проверки продемонстрировали, что, несмотря на линейное возрастание средних значений переменных *Системной рефлексии* и *Открытости опыту* с каждой изученной стадией развития эго, взаимосвязь между этими переменными представляется более сложной (Таблица 6). Степень взаимной связи *Системной рефлексии* и этой личностной диспозиции, как демонстрируют полученные данные, падает с каждым следующим уровнем личностной зрелости ($r = 0.40 \rightarrow 0.33 \rightarrow 0.21$). По-видимому, конструктивная рефлексия возникает как одна из форм нового опыта, стимулирующего активность, а на более высоких уровнях личностной зрелости приобретает самостоятельное качество и теряет связь с диспозицией.

Таблица 6

Сравнительный анализ силы связи между Системной рефлексией и другими переменными Исследования 2 на различных уровнях развития эго (*r* Пирсона)

	2	3	4	5	6	7	8	9	10	11	12	13	14	15	
Системная рефлексия	E4	.42**	.60**	.08	.22	.03	-.14	-.13	.01	-.09	-.24	.40**	.01	.16	-.04
	E5	.34**	.33**	.48**	.44**	.32**	-.06	-.08	.33**	.09	-.21*	.33**	.03	.23*	-.12
	E6	.20	.26*	.47**	.28*	.16	.08	-.20	.32*	-.02	-.19	.21	.23	.04	-.08

Примечание: $N(E4)=63$; $N(E5)=105$; $N(E6)=66$; * — $p < .05$; ** — $p < .01$; переменные 2-15 как в Таблице 5: 3 — Интроспекция (ДТР), 4 — Внутренний диалог (Общая активность), 9 — Позитивное одиночество (ДОПО), 12 — Открытость опыту; E4 — стадия Конформизма, E5 — Самосознания, E6 — Совестьливости; ▼ — различия между вышестоящим и нижестоящим коэффициентом корреляции статистически значимы, $p < .05$

Статистически значимое падение уровня связи было обнаружено между Системной рефлексией и Интроспекцией при переходе от уровня E4 Конформизма к уровню E5 Самосознания ($r = 0.60 \rightarrow 0.33$). По-видимому, развитие Системной рефлексии на ранних его этапах сопровождается и самокопанием, отражающим в данном случае общий интерес к своим переживаниям и состояниям, притом имеющим по преимуществу негативную окраску. На более поздних этапах личностной зрелости, как минимум в одной из возможных траекторий (см. Исследование 1), Системная рефлексия, ориентированная, в противоположность самокопанию, на конструктивное разрешение стоящих перед личностью вопросов, обретает качественную независимость и теряет связь с Интроспекцией.

Обратную закономерность можно проследить для параметра Общей диалоговой активности. Статистическая проверка различий между коэффициентами корреляций Системной рефлексии и этого параметра, рассчитанных для каждого из трех уровней развития эго, обнаружила и здесь значимое отличие между уровнями развития эго E4 и E5. Системная рефлексия, еще не связанная с аутокоммуникацией на E4 Конформистской стадии личностной зрелости, обнаруживает на пост-конформистских стадиях

тесную связь с этим механизмом ($r = 0.08 \rightarrow 0.48 \rightarrow 0.47$). По-видимому, конструктивные формы рефлексии приобретают диалогическое качество уровне *E5 Самосознания*, сохраняющееся и на дальнейших пост-конформистских уровнях личностной зрелости.

Примечательно, что уровень *E5 Самосознания* — единственный, на котором обнаруживается значимая связь *Конфликтного внутреннего диалога* и *Системной рефлексии*. В добавление к описанным выше данным, возникающим вокруг *Интроспекции* (отрицательные связи *Интроспекции* с *Эмоциональной стабильностью*, психометрически измеренной личностной зрелостью и *Конфликтным внутренним диалогом*), такие взаимоотношения позволяют предположить: на ранних этапах своего развития конструктивные рефлексивные механизмы опираются на наиболее явные с точки зрения самосознания феномены — негативные переживания и мотивационные конфликты. В поддержку этого предположения можно привести целый ряд эмпирических данных, согласно которым уровень *E5 Самосознания* оказывается наименее благополучным, связывается с высокой социальной тревожностью и ориентацией на внешнюю оценку собственного поведения [Westenberg, Gjerde, 1999].

Одним из условий для развития аутокоммуникации на пост-конформистских уровнях личностной зрелости, по нашим данным, выступает *Позитивное одиночество* как способность переживать уединение без страдания и расценивать его в качестве ресурса для самопознания и саморазвития. Именно со стадии *E5 Самосознания* эта личностная особенность проявляет достаточно тесную и статистически значимую связь с *Системной рефлексией*, а сама мера связи, в свою очередь, статистически значимо отличается от таковой на уровне *E4 Конформизма*. Достигнутая на этом уровне теснота связи поддерживается и на следующем уровне *E6 Совестьливости*, демонстрируя особую роль позитивного одиночества для факультативных уровней личностной зрелости.

На уровне *Е6 Совестьности* в целом обнаруживается поддержание и развитие тех взаимоотношений рефлексивных процессов и личностной зрелости, которые были достигнуты в начале пост-конформистского периода. Более внимательный анализ этой стадии развития эго с проверкой различий в измеренных показателях относительно стадии *Е4 Конформизма* с использованием t-критерия Стьюдента продемонстрировал: по сравнению с нормативной стадией личностной зрелости, на уровне *Е6 Совестьности* значимо возрастают показатели *Открытости опыту* ($t(127) = -2.624$; $p = 0.010$), *Системной рефлексии* ($t(127) = -4.451$; $p < 0.001$) и *Позитивного одиночества* ($t(124) = -2.566$; $p = 0.011$) в данной выборке. Другие переменные не обнаружили различий для данных групп сравнения. Статистические показатели применения t-критерия для данного случая приведены в *Приложении 6*.

Путевой и медиаторный анализ. Полученные в ходе двух серий исследования данные позволили обобщить результаты в виде структурной модели. Целью путевого анализа выступило выяснение взаимоотношений параметров *Системной рефлексии* и *Открытости опыту* в их связи с уровнем личностной зрелости.

В основу модели были положены данные (1) о различиях средних значений для изучаемых параметров рефлексии в зависимости от уровня развития эго, (2) о связи рефлексивных процессов с личностной зрелостью и (3) связи личностной зрелости с *Открытостью опыту*. Кроме того, были учтены результаты корреляционного анализа переменных *Исследования 2* (*Приложение 5*), в ходе которого обнаружили (4) отрицательные связи параметров *Квазирефлексии* и *Интроспекции* с *Эмоциональной стабильностью (Нейротизмом)*, а также (5) положительная связь *Системной рефлексии* с *Открытостью опытом*.



Рисунок 5. Путьевая модель связей личностных черт, рефлексии и уровня развития эго (N=250, $\chi^2 = 270.44$; $df = 14$; $RMSEA = .073$; $CFI = .97$; O — Открытость опыту; N — Эмоциональная стабильность (Нейротизм); SR — Системная рефлексия; QR — Квазирефлексия; I — Интроспекция; EGO — уровень развития эго).

Полученная путьевая модель представлена на *Рисунке 5*. Статистики согласия модели с данными оказались удовлетворительными ($\chi^2 = 270.44$; $df = 14$; $RMSEA = 0.073$; 90%-ный доверительный интервал для $RMSEA = 0.022-0.124$, $CFI = 0.97$). Кроме того, была проверена гипотеза о медиаторной роли *Системной рефлексии* в связи *Открытости опыту* и уровня развития эго. Непрямые эффекты оказались статистически значимыми ($p < 0.001$), определив *Системную рефлексия* в качестве частичного медиатора данной связи.

Регрессионный анализ. В дополнение к собранным данным было проведено отсроченное исследование, выборку которого составила часть респондентов, оставивших адрес своей электронной почты в анкетных данных. В электронном письме респондентам было предложено ответить на вопросы методики НПВУ в онлайн-форме в удобное для них время. Отсроченная серия исследования проводилась спустя 1 год и 1 месяц после завершения основной серии *Исследования 2*. Количество респондентов, откликнувшихся на приглашение к исследованию и ответивших на вопросы, составило 67 человек.

Регрессионный анализ продемонстрировал удовлетворительное качество предсказания [$F(2; 65) = 9.234, p < 0.001, R^2 = 0.22$]. Единственным значимым предиктором уровня развития эго для исследованного периода в данной выборке оказалась *Системная рефлексия* ($\beta = 0.23, p = 0.034$). Прогресс в уровне развития эго в большинстве случаев оказался связан с ожидаемым в этом возрастном периоде переходом со стадии *E4 Конформистской* на стадию *E5 Самосознания*.

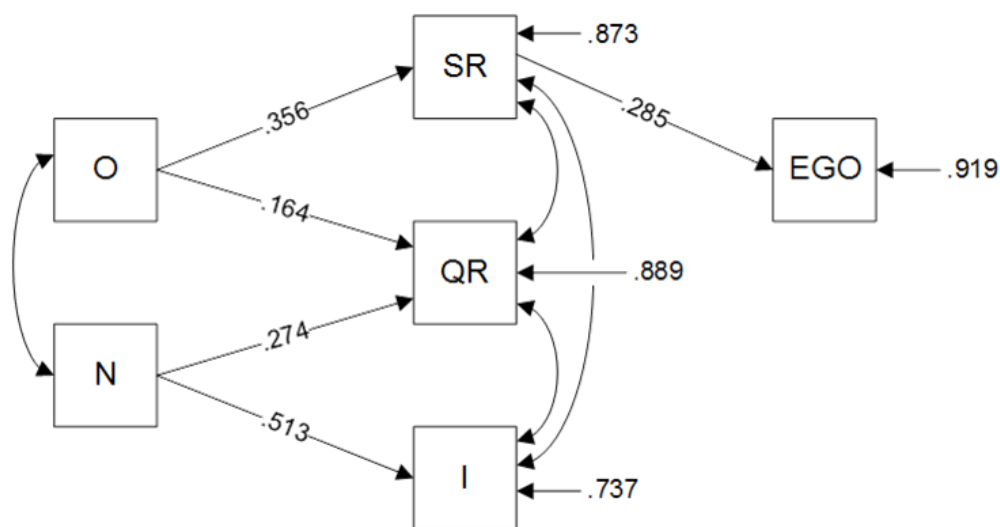
Полученные данные частично подтверждают выдвинутые гипотезы. *Системная рефлексия* сопровождает и, вероятно, поддерживает личностные изменения. В то же время, ожидаемое влияние *Открытости опыту* на развитие личности не нашло подтверждения на данном этапе исследования. Опираясь на описанные выше результаты *Исследования 2*, а также на данные современных исследований, можно предположить, что в более долгосрочной перспективе *Открытость опыту* все же может проявить себя в качестве значимого предиктора уровня развития эго [Gilmore, Durkin, 2001].

3.3.4 Выводы по результатам Исследования 2

Полученные в *Исследовании 2* данные в целом подтверждают выдвинутые гипотезы о соотношениях процессов личностной зрелости, рефлексии и базовых личностных черт. Уровень конструктивных форм рефлексии и аутокоммуникации (*Системной рефлексии, Конструктивного внутреннего диалога и Позитивного одиночества*) оказался зависимым от уровня развития эго. Единственной базовой личностной чертой, связанной с личностной зрелостью, оказалась диспозиция *Открытости опыту*. При этом ожидаемая связь уровня развития эго и *Эмоциональной стабильности (Нейротизма)* не была показана в данном исследовании.

Системная рефлексия и *Открытость опыту* обнаружили восходящую линейную зависимость от уровня личностной зрелости, что дополняет и развивает данные о принципиальной взаимосвязи этих двух феноменов, уже

полученные в ряде исследований [Beitel, Cecero, 2003]. Последующий вопрос о принципиальной схожести этих двух феноменов получил в нашем исследовании отрицательный ответ: характер связей между ними изменяется с каждым следующим уровнем развития эго в сторону их ослабления. Такие данные свидетельствуют в пользу независимости этих двух переменных, имеющих, однако, схожие основания на заре развития сложных рефлексивных процессов — стадиях развития эго *E4 Конформизма* и *E5 Самосознания*. Графический анализ и статистические показатели обнаруживают значительный прирост уровня *Системной рефлексии* между этими стадиями, что позволяет говорить об эмпирических индикаторах «открытия Я» [Кон, 1978] именно на этом этапе становления личности.

Полученные данные схожи с результатами опубликованных исследований. Так например, Р. Хельсон и Б. Робертс в своем лонгитюдном исследовании обнаружили, что способность к рефлексии (psychological mindedness) являются важным предиктором развития эго в период взрослости [Helson, Roberts, 1994]. *Открытость опыту* также проявила себя в качестве предиктора уровня личностной зрелости в недавнем регрессионном исследовании [Lilgendahl, Nelson, John, 2013] и часто связывается со зрелостью в корреляционных данных [Gilmore, Durkin, 2001]. Однако в рецензируемых источниках не приводится исследований, где такие личностные особенности были бы изучены в их соотношении.

Данные о взаимодействиях параметров личностной зрелости, рефлексии и базовых личностных черт *Открытости опыту* и *Эмоциональной стабильности* были интегрированы в единую путевую модель. *Системная рефлексия* оказалась частичным медиатором связи между личностной чертой *Открытости опыту* и уровнем развития эго, что вновь подтверждает независимость этих процессов и раскрывает преемственность вклада каждого из них в общий уровень личностной зрелости. *Открытость опыту* как личностная диспозиция требует некоторых механизмов, которые осмысливают и направляют полученный опыт. Данные нашего исследования

демонстрируют: если таким механизмом становится *Системная рефлексия*, полученный опыт оказывает влияние на уровень личностной зрелости. В то же самое время, неконструктивные формы рефлексии — *Квазирефлексия* и *Интроспекция* — оказываются независимыми от уровня личностной зрелости и испытывают влияние нейротизма.

Р. Инграм в большом мета-аналитическом исследовании, посвященном процессам внимания, фокусированного на себе (self-focused attention) подчеркивает необходимость баланса между тем, что можно назвать интенциональной [направленной в мир; см. Леонтьев, 1990; Франкл, 1990] и эгоцентрической (сосредоточенной на себе) формами активности [Ingram, 1990]. Исследователь описывает механизм самопоглощенности (self-absorption) — чрезмерного вовлечения в собственные переживания — который оказывается связан с эмоциональными расстройствами личности. Анализируя полученную в наших данных путевую модель, можно предположить, что дефицит эмоциональной стабильности оказывает негативное влияние на общую направленность рефлексивных процессов, сдвигая их с интенциональной активности на собственные переживания.

Анализ отдельных уровней личностной зрелости показал, что связи, возникающие на начальном пост-конформистском этапе — уровне *E5 Самосознания* — крайне специфичны в сравнении с другими изученными уровнями, обнаруживая «переход от социальной ситуации развития к личной ситуации развития» [Леонтьев, 2009с]. Помимо резкого возрастания значений *Системной рефлексии*, особенно ярко здесь проявляют себя эмоционально-негативные феномены рефлексии и аутокоммуникации — *Интроспекция* и *Конфликтный внутренний диалог*. По-видимому, личностная зрелость начинается с осознания личностного конфликта и попытки его разрешения [Ну, Loevinger, 1996]. Имеющиеся эмпирические данные, однако, не позволяют достаточно полно описать принципиальные для этого уровня механизмы [Manners, Durkin, 2000] и зачастую являются противоречивыми. Так например, в лонгитюдном исследовании М. Вестенберга и П. Гьерде было

показано, что особенности уровня *E5 Самосознания* могут выступать препятствиями дальнейшему развитию личности, при том, что эта тенденция проявляет себя тем ярче, чем раньше этот уровень был достигнут [Westenberg, Gjerde, 1999].

Дополнительный (отложенный) срез исследования продемонстрировал, что среди всех измеренных переменных *Системная рефлексия* оказывается значимым предиктором уровня личностной зрелости в среднесрочной временной перспективе. Полученные лонгитюдные данные подтверждают закономерности, выявленные на предыдущих этапах исследования.

Проверка гипотезы о связи параметров личностной зрелости с возрастом продемонстрировала отсутствие статистически значимого влияния уровня развития эго на возраст респондентов по результатам однофакторного дисперсионного анализа как в *Исследовании 1*, так и в *Исследовании 2*. Наблюдаемые параметры среднего возраста респондентов на каждом из измеренных уровней личностной зрелости свидетельствуют о независимости уровня личностной зрелости от возраста.

Общие выводы по результатам исследования

1. Уровень личностной зрелости, измеренный как психометрически, так и проективно, положительно связан с автономной регуляцией (самодетерминацией) личности — степенью ее автономии и внутренней каузальной ориентацией.

2. Личностная зрелость, измеренная психометрически, отрицательно связана с негативным полюсом самодетерминации — внешней и безличной каузальной ориентацией — и неконструктивными механизмами рефлексии и аутокоммуникации — интроспекцией и конфликтным внутренним диалогом. Гипотеза о наличии отрицательной связи квазирефлексии и личностной зрелости не получила подтверждения в данном исследовании.

3. Конструктивные формы рефлексии и аутокоммуникации положительно связаны с личностной зрелостью, а выраженность конструктивных форм рефлексии и аутокоммуникации зависит от уровня личностной зрелости (уровня развития эго).

4. Открытость опыту выступила единственной базовой личностной чертой, положительно связанной с уровнем личностной зрелости. В то же время, она связана и с конструктивной (системной) рефлексией. Неконструктивные формы рефлексии при этом испытывают на себе влияние нейротизма. Уровень развития эго не зависит от уровня эмоциональной стабильности (нейротизма) личности.

5. Переходы от одной качественной стадии личностной зрелости к другой сопряжены и качественными изменениями в формах рефлексивной регуляции. Пост-конформистские стадии личностной зрелости значительно отличаются по уровню рефлексивности от конформистской стадии. Кроме того, на пост-конформистском этапе возрастает и роль конструктивной аутокоммуникации (общей диалоговой активности, конструктивного внутреннего диалога, позитивного одиночества).

6. Конструктивные и неконструктивные формы рефлексии начинают дифференцироваться, начиная с определенного уровня личностного развития (от уровня E5 Самосознания и далее). На более низких уровнях личностной зрелости рефлексия проявляет себя недифференцированно.

7. Конструктивная (системная) форма рефлексии выступила значимым предиктором уровня личностной зрелости, при этом опосредуя связь между открытостью опытом и уровнем личностной зрелости.

Заключение

Более ста лет психологи изучают факторы, которые определяют поведение грызунов в Т-образном лабиринте — и в данном направлении, по-видимому, все так же больше вопросов, чем ответов [Deacon, Rawlins, 2006]. На этом фоне попытки определить детерминанты личностной зрелости кажутся наивными. Однако психология личности отвечает на эти вызовы, интегрируя идеи эволюции сложности [Чиксентмихайи, 2013] и развивая неклассическую психодиагностику [Леонтьев, 2010].

В развитие подхода Л.С. Выготского к пониманию мыслительной деятельности («мысль не выражается, а совершается в слове»), мы не находим оснований разрывать между собой рефлексивную когницию и следующую за ней саморегуляцию: продукт рефлексивного действия и есть первичный продукт саморегуляции. Такое понимание возвращает вопросы личностной зрелости с уровня высокого теоретического обобщения на уровень подручного повседневного инструмента развития и конкретизирует понятие об «авторстве своего жизненного пути». «Быть творцом и преобразователем своей жизни» [Лазурский, 1924, С. 47] означает в таком случае «жить осознанной жизнью»: «осознание жизни превращает ее в подлинное бытие» [Зинченко, 1991, С. 35]. Этот экзистенциальный тезис связывает саморегуляцию и повседневность, а современные диагностические инструменты позволяют поставить конкретные исследовательские вопросы о взаимоотношениях рефлексивных и саморегуляционных механизмов.

Рефлексивные процессы — это «странные аттракторы» [Пригожин, 1991]. Их вмешательство в процесс становления личности видоизменяет сами механизмы причинности, благодаря чему предсказать движение всей системы становится невозможно. Данные проведенного исследования выступают эмпирической демонстрацией перехода между внешней детерминацией и самодетерминацией, развития конструктивных форм рефлексии и

аутокоммуникации. Такие изменения, однако, являются факультативными [Леонтьев, 2001].

Результаты исследования прослеживают взаимосвязи между уровнем личностной зрелости, рефлексивными процессами и базовыми личностными чертами и утверждают особую роль знаковых, рефлексивных личностных механизмов в становлении личности на факультативных этапах ее развития. Личностная зрелость обнаруживает зависимость от уровня развития рефлексивных процессов, а процессы аутокоммуникации выступают неизменными спутниками конструктивных форм рефлексии.

Список литературы

1. *Аникина В.Г.* Проблема осознания в культурно-исторической теории Л.С. Выготского в контексте исследования рефлексии // Психологический журнал. 2009. Т. 30. № 2. С. 81–86.
2. *Аникина В.Г.* Рефлексия в культурно-исторической психологии. Изд. 2-е. М.: МАКС Пресс, 2012.
3. *Аникина В.Г., Коваль Н.А., Семёнов И.Н.* Исследование экзистенциальной рефлексии в проблемно-конфликтных ситуациях. Тамбов: ТГУ, 2002.
4. *Аникина В.Г., Цветаева А.С.* Личностная рефлексия как психологический механизм становления самосознания в подростковом и юношеском возрастах // Конференциум АСОУ: Сборник научных трудов и материалов научно-практических конференций. 2015. № 3. С. 21–33.
5. *Асмолов А.Г.* По ту сторону сознания: Методологические проблемы неклассической психологии. М.: Смысл, 2002.
6. *Асмолов А.Г.* Психология личности: культурно-историческое понимание развития человека. М.: Смысл; Издательский центр «Академия», 2010.
7. *Асмолов А.Г.* Психология современности: вызовы неопределенности, сложности и разнообразия [Электронный ресурс] // Психологические исследования: электрон. науч. журн. 2015. Т. 8. № 40. URL: <http://psystudy.ru> (дата обращения: 23.08.2016).
8. *Астрецов Д.А., Леонтьев Д.А.* Психодиагностические возможности «Шкалы внутренней диалоговой активности» П. Олеся // Вестник Московского университета. Серия 14. Психология. 2015. № 4. С. 66–82.
9. *Белинская Е.П.* Временные аспекты Я-концепции и идентичности // Мир психологии. 1999. № 3. С. 40–46.
10. *Богомаз С.А., Рубанова А.Л., Шухлова Ю.А.* Позитивная система базисных убеждений как фундамент развития личностной зрелости у студентов-первокурсников [Электронный ресурс] // Медицинская

- психология в России: электрон. науч. журн. 2014. № 2. URL: <http://mprj.ru> (дата обращения: 05.09.2016).
11. *Божович Л.И.* Психологические закономерности формирования личности в онтогенезе // Вопросы психологии. 1976. № 6. С. 46–72.
 12. *Божович Л.И.* Личность и ее формирование в детском возрасте. СПб.: Питер, 2008.
 13. *Болотова А.К., Пурецкий М.М.* Развитие идей саморегуляции в исторической ретроспективе // Культурно-историческая психология. 2015. Т. 11. № 3. С. 64–74.
 14. *Брушлинский А.В.* Проблемы психологии субъекта. М.: Институт психологии РАН, 1994.
 15. *Выготский Л.С.* Собрание сочинений: В 6 т. М.: Педагогика, 1982.
 16. *Выготский Л. С.* Собрание сочинений в 6 т.: Т. 4: Детская психология. М.: Педагогика, 1984.
 17. *Выготский Л.С.* Конкретная психология человека // Психология развития человека. М.: Смысл; Эксмо, 2005а. С. 1021–1130.
 18. *Выготский Л.С.* Психология развития человека. М.: Смысл; Эксмо, 2005б.
 19. *Гильбух Ю.З.* Надежность психологических тестов и пути ее повышения // Вопросы психологии. 1979. № 3. С. 96–106.
 20. *Гильбух Ю.З.* Метод психологических тестов: Сущность и значение // Вопросы психологии. 1986. № 2. С. 30–42.
 21. *Гобл Ф.* Третья сила // Маслоу А. Новые рубежи человеческой природы. М.: Смысл; Альпина нон-фикшн, 2011. С. 392–464.
 22. *Головей Л.А.* Психологическая зрелость личности в период ранней и средней взрослости // Психологическая зрелость личности. Под общ. ред. Л.А. Головей. СПб.: Скифия принт; СПбГУ, 2014. С. 30–62.
 23. *Дан М.В.* Эмоциональное принятие родного с психическим заболеванием при различном уровне личностной зрелости //

- Историческая и социально-образовательная мысль. 2015. Т. 7. № 4. С. 67–71.
24. *Дергачева О.Е., Дорфман Л.Я., Леонтьев Д.А.* Русскоязычная адаптация опросника каузальных ориентаций // Вестник Московского университета. Серия 14. Психология. 2008. № 3. С. 91–106.
 25. *Дерманова И.Б.* Отношение к себе в связи с характеристиками личностной зрелости подростка // Психологическая наука и образование. 2012. № 4. С. 50–60.
 26. *Джерджен К.* Социальный конструкционизм: знание и практика. Минск: БГУ, 2003.
 27. *Дорфман Л.Я.* Я–концепция: Дифференциация и интеграция // Интегральная индивидуальность, Я–концепция, личность / под ред. Л.Я. Дорфмана. М.: Смысл, 2004. С. 96–123.
 28. *Жане П.* Психологическая эволюция личности. М.: Академический проект, 2009.
 29. *Зейгарник Б.В.* Теории личности в зарубежной психологии. М.: Издательство Московского университета, 1982.
 30. *Зинченко В.П.* Миры сознания и структура сознания // Вопросы психологии. 1991. № 2. С. 15–35.
 31. *Зинченко В.П.* Вклад А. А. Ухтомского в психологическую физиологию // Вопросы психологии. 1995. № 5. С. 79–80.
 32. *Зинченко В.П.* Посох Мандельштама и трубка Мамардашвили. К началам органической психологии. М.: Новая школа, 1997.
 33. *Зинченко В.П.* Сознание и творческий акт. М.: Языки славянских культур, 2010.
 34. *Зинченко В.П., Моргунов Е.Б.* Человек развивающийся. Очерки российской психологии. М.: Тривола, 1994.
 35. *Знаков В.В.* Психология понимания: проблемы и перспективы. М.: Институт психологии РАН, 2005.

36. *Калитеевская Е.Р., Леонтьев Д.А.* Пути становления самодетерминации личности в подростковом возрасте // *Вопросы психологии*. 2006. № 3. С. 49–55.
37. *Карпов А.В.* Рефлексивность как психическое свойство и методика ее диагностики // *Психологический журнал*. 2003. Т. 24. № 5. С. 45–57.
38. *Карпов А.В.* Психология рефлексивных механизмов деятельности. М.: Институт психологии РАН, 2004.
39. *Киричук А., Балл Г., Леонтьев Д.* К читателю. Предисловие к кн. А. Маслоу «Новые рубежи человеческой природы» // *Новые рубежи человеческой природы*. М.: Смысл; Альпина нон-фикшн, 2011. С. 5–8.
40. *Клементьева М.В.* Понятие биографической рефлексии и методика ее оценки // *Культурно-историческая психология*. 2014. Т. 10. № 4. С. 80–93.
41. *Клементьева М.В.* Биографическая рефлексия как ресурс саморазвития взрослых людей // *Культурно-историческая психология*. 2016. Т. 12. № 1. С. 14–23.
42. *Клочко В.Е.* Категория саморегуляции в контексте парадигмальных изменений современной психологии // *Психология саморегуляции в XXI веке*. СПб.; М.: Нестор-История, 2011. С. 38–55.
43. *Клочкова Л.В.* Развитие личностной зрелости студентов во взаимодействии с преподавателями в образовательном процессе вуза: дисс. ... кандидата психологических наук: 19.00.07. Пятигорск, 2016.
44. *Кон И.С.* Открытие «Я». М.: Политиздат, 1978.
45. *Кон И.С.* В поисках себя: Личность и ее самосознание. М.: Политиздат, 1984.
46. *Кон И.С.* Постоянство личности: миф или реальность // *Хрестоматия по возрастной психологии* / под ред. Д.И. Фельдштейна. М.: Институт практической психологии, 1996. С. 88–97.
47. *Кучинский Г.М.* Психология внутреннего диалога. Минск: Университетское, 1988.

48. *Лазурский А.Ф.* Классификация личностей / под ред. М.Я. Басова, В.Н. Мясищева. Л.: Государственное издательство, 1924.
49. *Лазурский А.Ф., Франк С.Л.* Программа исследования личности в ее отношениях к среде // *Русская школа.* 1912а. № 1. С. 1–24.
50. *Лазурский А.Ф., Франк С.Л.* Программа исследования личности в ее отношениях к среде (окончание) // *Русская школа.* 1912б. № 2. С. 1–17.
51. *Леонтьев А.А., Леонтьев Д.А., Соколова Е.Е.* Алексей Николаевич Леонтьев. Деятельность, сознание, личность. М.: Смысл, 2005.
52. *Леонтьев А.Н.* Проблемы развития психики. М.: Издательство Московского университета, 1981.
53. *Леонтьев А.Н.* Избранные психологические произведения: В 2 т. М.: Педагогика, 1983.
54. *Леонтьев А.Н.* Философия психологии: Из научного наследия / Под ред. А.А. Леонтьев, Д.А. Леонтьев. М.: Издательство Моск. Ун-та, 1994.
55. *Леонтьев Д.А.* В борьбе за смысл. Вступительная статья к книге В. Франкла «Человек в поисках смысла» // *Человек в поисках смысла.* М.: Прогресс, 1990. С. 5–22.
56. *Леонтьев Д.А.* Очерк психологии личности. М.: Смысл, 1993.
57. *Леонтьев Д.А.* Гуманистическая психология как социокультурное явление // *Психология с человеческим лицом: гуманистическая перспектива в постсоветской психологии.* М.: Смысл, 1997. С. 19–29.
58. *Леонтьев Д.А.* Тест смысложизненных ориентации (СЖО). 2-е изд. М.: Смысл, 2000.
59. *Леонтьев Д.А.* Личностная зрелость как опосредствование личностного роста // *Культурно-историческая психология развития / под ред. И.А. Петухова.* М.: Смысл, 2001. С. 154–161.
60. *Леонтьев Д.А.* Гордон Олпорт — архитектор психологии личности // *Становление личности: избранные труды.* М.: Смысл, 2002а.
61. *Леонтьев Д.А.* Личностное в личности: Личностный потенциал как основа самодетерминации личности // *Ученые записки кафедры общей*

- психологии МГУ им. М.В. Ломоносова. Вып. 1 / под ред. Б.С. Братуся, Д.А. Леонтьева. М.: Смысл, 2002b. С. 56–65.
62. *Леонтьев Д.А.* Неклассический вектор в современной психологии // Постнеклассическая психология. 2005. № 1. С. 51–71.
63. *Леонтьев Д.А.* Личность как преодоление индивидуальности: Контуры неклассической психологии личности // Психологическая теория деятельности: Вчера, сегодня, завтра / Под ред. А.А. Леонтьева. М.: Смысл, 2006. С. 134–147.
64. *Леонтьев Д.А.* Теория личности А.Ф. Лазурского: от наклонностей к отношениям // Методология и история психологии. 2008. Т. 3. № 4. С. 7–20.
65. *Леонтьев Д.А.* Лабиринт идентичностей: не человек для идентичности, а идентичность для человека // Философские науки. 2009а. № 10. С. 5–10.
66. *Леонтьев Д.А.* Рефлексия как предпосылка самодетерминации // Психология человека в современном мире (материалы Всероссийской юбилейной научной конференции, посвященной 120-летию со дня рождения С.Л. Рубинштейна, 15-16 октября 2009 г.) / Под ред. А.Л. Журавлева. М.: Институт психологии РАН, 2009b. С. 40–49.
67. *Леонтьев Д.А.* Человечность как проблема // Человек — наука — гуманизм: К 80-летию со дня рождения академика И. Т. Фролова / Под ред. А.А. Гусейнова. М.: Наука, 2009с. С. 69–85.
68. *Леонтьев Д.А.* Перспективы неклассической психодиагностики [Электронный ресурс] // Психологические исследования: электрон. науч. журн. 2010. Т. 12. № 4. URL: <http://psystudy.ru> (дата обращения: 23.08.2016).
69. *Леонтьев Д.А.* Новые ориентиры понимания личности в психологии: От необходимого к возможному // Вопросы психологии. 2011а. № 1. С. 3–27.

70. *Леонтьев Д.А.* Подход через развитие эго: Уровневая теория Дж. Лёвинджер // Личностный потенциал: Структура и диагностика / Под ред. Д.А. Леонтьева. М.: Смысл, 2011б. С. 59–75.
71. *Леонтьев Д.А.* Саморегуляция как предмет изучения и как объяснительный принцип // Психология саморегуляции в XXI веке. СПб.; М.: Нестор-История, 2011с. С. 74–89.
72. *Леонтьев Д.А.* Развитие личности в норме и в затрудненных условиях // Культурно-историческая психология. 2014а. Т. 10. № 3. С. 97–106.
73. *Леонтьев Д.А.* Конец имманентности и перспектива возможного // Место и роль гуманизма в будущей цивилизации / Под ред. Г.Л. Белкина. М.: Ленанд, 2014б. С. 174–185.
74. *Леонтьев Д.А.* Для меня саморегуляция — глобальный объяснительный конструкт. Интервью с психологом Дмитрием Леонтьевым // Человек.RU. Гуманитарный альманах. 2016. № 11. С. 194–209.
75. *Леонтьев Д.А., Аверина А.Ж.* Феномен рефлексии в контексте проблемы саморегуляции [Электронный ресурс] // Психологические исследования: электрон. науч. журн. 2011. № 2. URL: <http://psystudy.ru> (дата обращения: 05.09.2016).
76. *Леонтьев Д.А., Калитеевская Е.Р., Осин Е.Н.* Личностный потенциал при переходе от детства к взрослости и становление самодетерминации // Личностный потенциал: структура и диагностика / Под ред. Д.А. Леонтьева. М.: Смысл, 2011. С. 611–641.
77. *Леонтьев Д.А., Михайлова Н.А., Рассказова Е.И.* Апробация методики незаконченных предложений Вашингтонского университета // Психологическая диагностика. 2010. № 2. С. 6–35.
78. *Леонтьев Д.А., Осин Е.Н.* Рефлексия «хорошая» и «дурная»: От объяснительной модели к дифференциальной диагностике // Психология. Журнал Высшей школы экономики. 2014. Т. 11. № 4. С. 110–135.

79. *Лурия А.Р.* Язык и сознание. М.: Издательство Московского университета, 1979.
80. *Лэнгле А.* Значение самопознания в экзистенциальном анализе и логотерапии // Московский психотерапевтический журнал. 2002. № 4. С. 150–168.
81. *Лэнгле А.* Психотерапия: научный метод или духовная практика // Московский психотерапевтический журнал. 2003. № 2. С. 7–34.
82. *Мамардашвили М.К.* Как я понимаю философию. М.: Прогресс, 1990.
83. *Мамардашвили М.К.* Классический и неклассический идеалы рациональности. М.: Азбука; Азбука-Аттикус, 2010.
84. *Маркс К.* Экономическо-философские рукописи 1844 года // Хрестоматия по философии / Под ред. А.А. Радугина. М.: Центр, 2001.
85. *Маслоу А.* Новые рубежи человеческой природы. М.: Смысл; Альпина нон-фикшн, 2011.
86. *Махмутова Р.К.* Особенности родительских установок матерей с разным уровнем личностной зрелости // Психология. Журнал Высшей школы экономики. 2013. Т. 10. № 2. С. 165–172.
87. *Митина О.В.* Математические методы в психологии: Практикум. М.: Аспект Пресс, 2008.
88. *Моросанова В.И.* Развитие психологии саморегуляции // Психология саморегуляции в XXI веке. СПб.; М.: Нестор-История, 2011. С. 12–37.
89. *Мэй Р.* Вклад экзистенциальной психотерапии // Экзистенциальная психология. Экзистенция. М.: Апрель Пресс; Эксмо-Пресс, 2001. С. 179–181.
90. *Мэй Р.* Открытие бытия. М.: Институт общегуманитарных исследований, 2004.
91. *Мэй Р.* Человек в поисках себя. М.: Институт общегуманитарных исследований, 2012.
92. *Нартова-Бочавер С.К.* Психологическая суверенность как критерий личностной зрелости // Феномен и категория зрелости в психологии /

- Под ред. Журавлева А.Л., Сергиенко Е.А. М.: Изд-во «Института психологии РАН», 2007. С. 149–173.
93. *Нартова-Бочавер С.К.* Психология приватности // Дифференциальная психология: Хрестоматия / Под ред. С.К. Нартовой-Бочавер. М.: Алвиан, 2008. С. 93–109.
94. *Наследов А.Д.* Компьютерный анализ данных в психологии и социальных науках. СПб.: Питер, 2007.
95. *Низовских Н. А.* Человек как автор самого себя: Психосемантический анализ жизненных принципов в структуре саморазвивающейся личности. М.: Смысл, 2007.
96. *Олпорт Г.* Становление личности. Избранные труды / Под ред. Д.А. Леонтьева. М.: Смысл, 2002.
97. *Осин Е.Н. и др.* Операционализация пятифакторной модели личностных черт на российской выборке // Психологическая диагностика. 2015. № 3. С. 80–104.
98. *Осин Е.Н., Леонтьев Д.А.* Дифференциальный опросник переживания одиночества: структура и свойства // Психология. Журнал Высшей школы экономики. 2013. Т. 10. № 1. С. 55–81.
99. *Петровский В.А.* К психологии активности личности // Вопросы психологии. 1975. № 3. С. 26–38.
100. *Петровский В.А.* Феномен субъектности в психологии личности: автореферат дис. ... доктора психологических наук: 19.00.11. М.: Ин-т пед. инноваций Рос. академии образования, 1993.
101. *Петровский В.А.* Очерк теории свободной причинности // Психология с человеческим лицом: гуманистическая перспектива в постсоветской психологии. М.: Смысл, 1997. С. 124–144.
102. *Петровский В.А.* Человек над ситуацией. М.: Смысл, 2010.
103. *Петровский В.А.* Я: Конфигурации артефакта // Культурно-историческая психология. 2014. № 1. С. 63–78.
104. *Пиаже Ж.* Психология интеллекта. СПб.: Питер, 2003.

105. *Поливанова К.Н.* Психология возрастных кризисов: Учеб. пособие для студ. высш. пед. учеб. заведений. М.: Академия, 2000.
106. *Пригожин И.* Философия нестабильности // Философия нестабильности. 1991. № 6. С. 46–52.
107. *Психологическая зрелость личности* / Под общ. ред. Л.А. Головей. СПб.: Скифия принт; СПбГУ, 2014.
108. *Пузырей А.А.* Психология. Психотехника. Психагогика. М.: Смысл, 2005.
109. *Ранк О.* Травма рождения. М.: Аграф, 2004а.
110. *Ранк О.* Истина и реальность. История человеческой воли // Травма рождения. М.: Аграф, 2004б. С. 220–345.
111. *Роджерс К.* Взгляд на психотерапию. Становление человека. М.: Прогресс, 1994.
112. *Розенова М.И., Брантова Ф.С.* Психологическая зрелость личности в представлениях научного и субъективного сознания. М.: ИИУ МГОУ, 2014.
113. *Россохин А.В., Измагурова В.Л.* Внутренний диалог и его связь с рефлексией // Вопросы психологии. 2008. № 4. С. 13–23.
114. *Рубинштейн С.Л.* Бытие и сознание. Человек и мир. СПб.: Питер, 2003.
115. *Сапогова Е.Е.* Автобиографический нарратив в контексте культурно-исторической психологии // Культурно-историческая психология. 2005. № 2. С. 63–74.
116. *Сапогова Е.Е.* Автобиографирование как процесс самодетерминации личности // Культурно-историческая психология. 2011. № 2. С. 37–51.
117. *Сапогова Е.Е.* Экзистенциальная психология взрослости. М.: Смысл, 2013.
118. *Семенов И.Н.* Развитие проблематики рефлексии и ее изучение на факультете психологии Высшей школы экономики // Психология. Журнал Высшей школы экономики. 2007. Т. 4. № 3. С. 108–126.

119. Семенов И.Н. Рефлексивность самонаблюдения и персонология интроспекции: к онтологии и методологии рефлексивной психологии индивидуальности // Вестник Московского университета. Серия 14. Психология. 2015. №3. С. 22–39.
120. Семенов И.Н., Степанов С.Ю. Рефлексия в организации творческого мышления и саморазвитии личности // Вопросы психологии. 1983. № 2. С. 35–42.
121. Сергиенко Е.А. Зрелость: моральный или модулярный подход? // Феномен и категория зрелости в психологии. Под ред. А.Л. Журавлева, Е.А. Сергиенко. М.: Институт психологии РАН, 2007. С. 13–28.
122. Слободчиков В.И. Категория возраста в психологии и педагогике развития // Вопросы психологии. 1991. № 2. С. 37–49.
123. Слободчиков В.И., Исаев Е.И. Психология развития человека. М.: Издательство Православного Свято-Тихоновского гуманитарного университета, 2013.
124. Старовойтенко Е.Б. Психология личности: в парадигме жизненных отношений. М.: Академический проект, 2004.
125. Старовойтенко Е.Б. Возможности Я в диалоге с Другим // Мир психологии. 2013. Т. 76. № 4. С. 189–203.
126. Старовойтенко Е.Б. Персонология: жизнь личности в культуре. Монография. М.: Академический проект, 2015.
127. Степанов С.Ю., Семенов И.Н. Психология рефлексии: проблемы и исследования // Вопросы психологии. 1985. № 3. С. 31–40.
128. Столин В.В. Самосознание личности. М.: Издательство Московского университета, 1983.
129. Субботский Е.В. Генезис личности. М.: Смысл, 2010.
130. Тест-опросник личностной зрелости: брошюра / под ред. Ю.З. Гильбух. Киев: НПЦ Психодиагностика и дифференцированное обучение, 1994.
131. Тиллих П. Систематическая теология. Т. I-II. СПб.: Университетская книга, 2000.

132. *Тхостов А.Ш.* Топология субъекта (Опыт феноменологического исследования) // Вестник Московского университета. Серия 14. Психология. 1994. № 2. С. 3–13.
133. *Ухтомский А.А.* Избранные труды. Ленинград: Наука, 1978.
134. *Франкл В.* Человек в поисках смысла. М.: Прогресс, 1990.
135. *Франкл В.* Десять тезисов о личности (измененная редакция) // Экзистенциальная традиция: Философия, психология, психотерапия. Избранные материалы 1-25 выпусков журнала. 2015. Т. 1. С. 265–273.
136. *Фрейд З.* Введение в психоанализ: Лекции. М.: Наука, 1989.
137. *Фрейд З.* Три очерка по теории сексуальности. М.: Просвещение, 1990.
138. *Цукерман Г.А.* Психология саморазвития: задача для подростков и их педагогов. М.: ПЦ «Эксперимент», 1997.
139. *Чиксентмихайи М.* Эволюция личности. М.: Альпина нон-фикшн, 2013.
140. *Чиксентмихайи М.* Поток. Психология оптимального переживания. М.: Смысл; Альпина нон-фикшн, 2016.
141. *Эйдемиллер Э.Г.* Детская психиатрия. СПб.: Питер, 2004.
142. *Эпштейн М.Н.* Философия возможного: Модальности в мышлении и культуре. СПб.: Алетейя, 2001.
143. *Эриксон Э.* Детство и общество. СПб.: Ленато; АСТ; Фонд «Университетская книга», 1996а.
144. *Эриксон Э.* Идентичность: юность и кризис. М.: Прогресс, 1996б.
145. *Юнг К.Г.* Отношения между «Я» и бессознательным. Очерки по аналитической психологии. Минск: Харвест, 2003.
146. *Юнг К.Г.* Структура психики и архетипы. М.: Академический проект, 2007.
147. *Юнг К.Г.* Структура и динамика психического. М.: Когито-Центр, 2008.
148. *Юнг К.Г.* Об энергетике души. М.: Академический проект, 2013.
149. *Ясперс К.* Общая психопатология. М.: Практика, 1997.
150. *Allport G.W.* The functional autonomy of motives // American Journal of Psychology. 1937. № 50. P. 141–156.

151. *APA Dictionary of Psychology (2nd ed.)*. Washington, DC: American Psychological Association, 2015.
152. *Bauer J.J., McAdams D.P.* Growth goals, maturity, and well-being // *Developmental Psychology*. 2004a. Vol. 40. № 1. P. 114–127.
153. *Bauer J.J., McAdams D.P.* Personal Growth in Adults' Stories of Life Transitions // *Journal of Personality*. 2004b. Vol. 72. № 3. P. 573–602.
154. *Bauer J.J., McAdams D.P., Sakaeda A.R.* Interpreting the Good Life: Growth Memories in the Lives of Mature, Happy People // *Journal of Personality and Social Psychology*. 2005. Vol. 88. № 1. P. 203–217.
155. *Bauer J.J., Schwab J.R., McAdams D.P.* Self-actualizing: Where ego development finally feels good? // *Humanistic Psychologist*. 2011. Vol. 39. № 2. P. 121–136.
156. *Beitel M., Cecero J.J.* Predicting psychological mindedness from personality style and attachment security // *Journal of Clinical Psychology*. 2003. Vol. 59. № 1. P. 163–172.
157. *Block J.* Assimilation, accommodation, and the dynamics of personality development // *Child development*. 1982. № 53. P. 281–295.
158. *Block J.H., Block J.* The role of ego-control and ego-resiliency in the organization of behavior // *Development of cognition, affect and social relations. The Minnesota Symposia on Child Psychology*. Hillsdale, NJ: Erlbaum, 1980. P. 39–101.
159. *Bolkan C., Hooker K.* Self-regulation and social cognition in adulthood: The gyroscope of personality // *The Wiley-Blackwell handbook of adulthood and aging / S.K. Whitbourne, M.J. Sliwinski (Eds.)*. West Sussex: Blackwell Publishing Ltd., 2012. P. 357–380.
160. *Byrne B.* *Structural Equation Modeling with Mplus: Basic concepts, Applications and programming*. New York, NY, USA: Routledge, 2012.
161. *Caprara G.V. et al.* The “big five questionnaire”: A new questionnaire to assess the five factor model // *Personality and Individual Differences*. 1993. Vol. 15. № 3. P. 281–288.

162. *Caspi A., Roberts B.W., Shiner R.L.* Personality development: stability and change // *Annual Review of Psychology*. 2005. Vol. 56. P. 453–484.
163. *Cohn L.D.* Sex differences in the course of personality development: A meta-analysis // *Psychological Bulletin*. 1991. Vol. 109. № 2. P. 252–266.
164. *Colby A. et al.* A Longitudinal Study of Moral Judgment // *Monographs of the Society for Research in Child Development*. 1983. Vol. 48. № 1/2. P. 1–124.
165. *Cross S.E., Markus H.R.* Self-schemas, possible selves, and competent performance. // *Journal of Educational Psychology*. 1994. Vol. 86. № 3. P. 423–438.
166. *Deacon R.M.J., Rawlins J.N.P.* T-maze alternation in the rodent // *Nature Protocols*. 2006. Vol. 1. № 1. P. 7–12.
167. *Deci E.L., Ryan R.M.* The General Causality Orientations Scale: Self-determination in personality // *Journal of Research in Personality*. 1985. № 19. P. 109–134.
168. *Deci E.L., Ryan R.M.* Handbook of Self-determination Research. Rochester, NY: University of Rochester Press, 2002.
169. *Deci E.L., Ryan R.M.* Hedonia, eudaimonia, and well-being: an introduction // *Journal of Happiness Studies*. 2006. Vol. 9. № 1. P. 1–11.
170. *Deci E.L., Ryan R.M.* The importance of autonomy for development and well-being // *Self-Regulation and Autonomy: Social and Developmental Dimensions of Human Conduct* / B.W. Sokol, F. Grouzet, U. Muller (Eds.). New York, NY, USA: Cambridge University Press, 2013. P. 19–46.
171. *Diener E. et al.* The Satisfaction With Life Scale // *Journal of Personality Assessment*. 1985. Vol. 49. № 1. P. 71–75.
172. *Ellenberger H.F.* The Discovery of the Unconscious: The History and Evolution of Dynamic Psychiatry. New York, USA: Basic Books, 2008.
173. *Erikson E.H.* Childhood and Society. London: Paladin Grafton Books, 1977.
174. *Erikson M.G.* The meaning of the future: Toward a more specific definition of possible selves // *Review of General Psychology*. 2007. Vol. 11. № 4. P. 348–358.

175. *Gilligan C.* In a different voice: Psychological theory and women's development. Cambridge, MA: Harvard University Press. Cambridge, MA: Harvard University Press, 1982.
176. *Gilligan C., Murphy J.M.* Development from adolescence to adulthood: The philosopher and the dilemma of the fact // *New Directions for Child and Adolescent Development*. 1979. № 5. P. 85–99.
177. *Gilmore J.M., Durkin K.A* Critical Review of the Validity of Ego Development Theory and Its Measurement // *Journal of Personality Assessment*. 2001. Vol. 77. № 3. P. 541–567.
178. *Goldstein K.* Human Nature. Cambridge, MA: Harvard University Press, 1951.
179. *Gough H.J.* Manual for the California Psychological Inventory. Palo Alto, CA: Consulting Psychologists Press, 1987.
180. *Helson R., Roberts B.W.* Ego development and personality change in adulthood // *Journal of Personality and Social Psychology*. 1994. Vol. 66. № 5. P. 911–920.
181. *Helson R., Srivastava S.* Three paths of adult development: Conservers, seekers, and achievers // *Journal of Personality and Social Psychology*. 2001. Vol. 80. № 6. P. 995–1010.
182. *Helson R., Wink P.* Two conceptions of maturity examined in the findings of a longitudinal study // *Journal of Personality and Social Psychology*. 1987. Vol. 53. № 3. P. 531–541.
183. *Helson R., Wink P.* Personality change in women from the early 40s to the early 50s // *Psychology and Aging*. 1992. Vol. 7. № 1. P. 46–55.
184. *Hoare C.H., Erikson E.H.* Erikson on Development in Adulthood: New Insights from the Unpublished Papers. New York, NY, USA: Oxford University Press, 2002.
185. *Hogan R., Roberts B.W.* A socioanalytic perspective on person/environment interaction // *New directions in person-environment psychology /*

- W.B. Walsh, K.H. Craik, R.H. Price (Eds.). Hillsdale, NJ: Lawrence Erlbaum, 2000. P. 1–24.
186. *Hogan R., Roberts B.W.* A Socioanalytic Model of Maturity // *Journal of Career Assessment*. 2004. Vol. 12. № 2. P. 207–217.
187. *Holt R.R.* Loevinger's measure of ego development: Reliability and national norms for male and female short forms // *Journal of Personality and Social Psychology*. 1980. Vol. 39. № 5. P. 909–920.
188. *Horney K.* Neurosis and human growth: The struggle toward self-realization. New-York: W-W-Norton & Company Inc, 1950.
189. *Hoyle R.H., Sherrill M.R.* Future orientation in the self-system: possible selves, self-regulation, and behavior // *Journal of Personality*. 2006. Vol. 74. № 6. P. 1673–1696.
190. *Hy L.X., Loevinger J.* Measuring Ego Development. Mahwah, NJ: L. Erlbaum Associates, 1996.
191. *Ingram R.E.* Self-focused attention in clinical disorders: Review and a conceptual model // *Psychological Bulletin*. 1990. Vol. 107. № 2. P. 156–176.
192. *James W.* William James: Writings 1878-1899. New York, NY, USA: Library of America, 1997.
193. *Kinnucan C.J., Kuebli J.E.* Understanding explanatory talk through Vygotsky's theory of self-regulation // *Self-Regulation and Autonomy: Social and Developmental Dimensions of Human Conduct* / B.W. Sokol, F. Grouzet, U. Muller (Eds.). New York, NY, USA: Cambridge University Press, 2013. P. 231–252.
194. *Kohlberg L.* The development of children's orientations toward a moral order. I. Sequence in the development of moral thought // *Vita Humana. International Journal of Human Development*. 1963. Vol. 6. P. 11–33.
195. *Kohlberg L., Levine C., Hower A.* Moral stages: A current formulation and a response to critics. Basel: Karger, 1983.
196. *Kohlberg Revisited* / B. Zizek, D. Garz, E. Nowak (Eds.). Rotterdam, Netherlands: Sense Publishers, 2015.

197. *Leontiev D.A.* Positive Personality Development: Approaching Personal Autonomy // *A Life Worth Living: Contributions to Positive Psychology / M. Csikzentmihalyi, I.S. Csikzentmihalyi (Eds.). N.Y.: Oxford University Press, 2006. P. 49–61.*
198. *Leontiev D., Salikhova A.* Looking at oneself as inner dialogue // *International Journal for Dialogical Science. 2010. Vol. 4. № 2. P. 95–104.*
199. *Lilgendahl J.P., Helson R., John O.P.* Does Ego Development Increase During Midlife? The Effects of Openness and Accommodative Processing of Difficult Events // *Journal of Personality. 2013. Vol. 81. № 4. P. 403–416.*
200. *Loevinger J.* The meaning and measurement of ego development. // *American Psychologist. 1966. Vol. 21. № 3. P. 195–206.*
201. *Loevinger J.* Construct Validity of the Sentence Completion Test of Ego Development // *Applied Psychological Measurement. 1979. Vol. 3. № 3. P. 281–311.*
202. *Loevinger J.* On ego development and the structure of personality // *Developmental Review. 1983. Vol. 3. № 3. P. 339–350.*
203. *Loevinger J., Wessler R.* Measuring ego development: Volume I. Construction and use of a sentence completion test. San Francisco: Jossey-Bass, 1970.
204. *Manners J., Durkin K.* Processes Involved in Adult Ego Development: A Conceptual Framework // *Developmental Review. 2000. Vol. 20. № 4. P. 475–513.*
205. *Manners J., Durkin K., Nesdale A.* Promoting Advanced Ego Development Among Adults // *Journal of Adult Development. 2004. Vol. 11. № 1. P. 19–27.*
206. *Markus H., Nurius P.* Possible selves // *American Psychologist. 1986. Vol. 41. № 9. P. 954–969.*
207. *Maslow A.* Toward a psychology of being. Princeton, NJ, US: D Van Nostrand, 1962.

208. *Maslow A.* Some basic propositions of a growth and self-actualization psychology // *Personality: Critical Concepts in Psychology*. London: Routledge, 1998.
209. *McAdams D.P.* What Do We Know When We Know a Person? // *Journal of Personality*. 1995. Vol. 63. № 3. P. 365–396.
210. *McNulty J.K., Fincham F.D.* Beyond positive psychology? Toward a contextual view of psychological processes and well-being. // *American Psychologist*. 2012. Vol. 67. № 2. P. 101–110.
211. *Monahan K.C. et al.* Trajectories of antisocial behavior and psychosocial maturity from adolescence to young adulthood // *Developmental Psychology*. 2009. Vol. 45. № 6. P. 1654–1668.
212. *Morales-Vives F., Camps E., Lorenzo-Seva U.* Development and validation of the Psychological Maturity Assessment Scale (PSYMAS) // *European Journal of Psychological Assessment*. 2013. Vol. 29. № 1. P. 12–18.
213. *Neugarten B.L., Neugarten D.A.* *The Meanings of Age: Selected Papers*. Chicago, USA: University of Chicago Press, 1996.
214. *Nolen-Hoeksema S., Wisco B.E., Lyubomirsky S.* Rethinking Rumination // *Perspectives on Psychological Science*. 2008. Vol. 3. № 5. P. 400–424.
215. *Oleś P.K.* Czy głosy umysłu da się mierzyć? Skala Wewnętrznej Aktywności Dialogowej (SWAD) // *Przegląd Psychologiczny*. 2009. Vol. 52. № 1. P. 37–51.
216. *Osin E.N., Boniwell I.* Self-determination and Well-being. Poster presented at the 2010 Self-Determination Theory Conference // Ghent, Belgium, 2010.
217. *Pfaffenberger A.H., Marko P.W., Combs A.* *The Postconventional Personality: Assessing, Researching, and Theorizing Higher Development*. New York, USA: SUNY Press, 2011.
218. *Piaget J.* Intellectual Evolution from Adolescence to Adulthood // *Human Development*. 1972. Vol. 15. № 1. P. 1–12.
219. *Psychodynamic Diagnostic Manual*. Silver Spring: Alliance of Psychoanalytic Organizations, 2006.

220. *Rank O.* Will Therapy. Norton, MA, USA: The Norton Library, 1978.
221. *Richardson G.E.* The metatheory of resilience and resiliency // *Journal of Clinical Psychology*. 2002. Vol. 58. № 3. P. 307–321.
222. *Roberts B.W., Caspi A., Moffitt T.E.* The kids are alright: Growth and stability in personality development from adolescence to adulthood // *Journal of Personality and Social Psychology*. 2001. Vol. 81. № 4. P. 670–683.
223. *Robinson O.* Development through Adulthood: An Integrative Sourcebook. New York, NY, USA: Palgrave Macmillan, 2013.
224. *Rochat P.* Five levels of self-awareness as they unfold early in life // *Consciousness and Cognition*. 2003. Vol. 12. № 4. P. 717–731.
225. *Rogers C.R.* Toward a modern approach to values: The valuing process in the mature person // *The Journal of Abnormal and Social Psychology*. 1964. Vol. 68. № 2. P. 160–167.
226. *Rotenberg K.J., Hewlett M.G., Siegwart C.M.* Principled Moral Reasoning and Self-Monitoring as Predictors of Jury Functioning // *Basic and Applied Social Psychology*. 1998. Vol. 20. № 2. P. 167–173.
227. *Ryan R.M.* Psychological Needs and the Facilitation of Integrative Processes // *Journal of Personality*. 1995. Vol. 63. № 3. P. 397–427.
228. *Ryan R.M., Deci E.* On Happiness and Human Potentials: A Review of Research on Hedonic and Eudaimonic Well-Being // *Annual Review of Psychology*. 2001. Vol. 52. № 1. P. 141–166.
229. *Ryff C.D.* Happiness is everything, or is it? Explorations on the meaning of psychological well-being. // *Journal of Personality and Social Psychology*. 1989. Vol. 57. № 6. P. 1069–1081.
230. *Ryff C.D.* Possible selves in adulthood and old age: A tale of shifting horizons // *Psychology and Aging*. 1991. Vol. 6. № 2. P. 286–295.
231. *Ryff C.D., Keyes C.L.* The structure of psychological well-being revisited // *Journal of Personality and Social Psychology*. 1995. Vol. 69. № 4. P. 719–727.

232. *Sheldon K.M., Kasser T.* Coherence and congruence: Two aspects of personality integration. // *Journal of Personality and Social Psychology*. 1995. Vol. 68. № 3. P. 531–543.
233. *Sheldon K.M., Kasser T.* Getting older, getting better? Personal strivings and psychological maturity across the life span // *Developmental Psychology*. 2001. Vol. 37. № 4. P. 491–501.
234. *Sheldon K.M., Ryan R., Reis H.T.* What Makes for a Good Day? Competence and Autonomy in the Day and in the Person // *Personality and Social Psychology Bulletin*. 1996. Vol. 22. № 12. P. 1270–1279.
235. *Snarey J., Kohlberg L., Noam G.* Ego development in perspective: Structural stage, functional phase, and cultural age-period models // *Developmental Review*. 1983. Vol. 3. № 3. P. 303–338.
236. *Sokol B.W., Grouzet F., Muller U.* Self-regulation and autonomy: An introduction // *Self-Regulation and Autonomy: Social and Developmental Dimensions of Human Conduct* / B.W. Sokol, F. Grouzet, U. Muller (Eds.). New York, NY, USA: Cambridge University Press, 2013. P. 1–16.
237. *Soto C.J. et al.* Age differences in personality traits from 10 to 65: Big Five domains and facets in a large cross-sectional sample // *Journal of Personality and Social Psychology*. 2011. Vol. 100. № 2. P. 330–348.
238. *Steinberg L., Cauffman E., Woolard J., Graham S., Banich M.* Are adolescents less mature than adults? Minors' access to abortion, the juvenile death penalty, and the alleged APA «flip-flop.» // *American Psychologist*. 2009. Vol. 64. № 7. P. 583–594.
239. *Tabachnik B., Fidell L.* *Using Multivariate Statistics*. Boston: Pearson, 2007.
240. *Tellegen A., Waller N.G.* Exploring personality through test construction: Development of the Multidimensional Personality Questionnaire // *The SAGE handbook of personality theory and assessment*. Vol 2: Personality measurement and testing / G.J. Boyle, G. Matthews, D.H. Saklofske (Eds.). Thousand Oaks, CA, US: Sage Publications, Inc, 2008. P. 261–292.

241. *The Oxford Handbook of Human Motivation* / R.M. Ryan (Ed.). New York, USA: Oxford University Press, 2012. Vol. 1.
242. *Vaillant G.E., McCullough L.* The Washington University Sentence Completion Test compared with other measures of adult ego development // *American Journal of Psychiatry*. 1987. № 144. P. 1189–1194.
243. *Valsiner J., Veer R.* *The Social Mind: Construction of the Idea*. New York: Cambridge University Press, 2000.
244. *Vittersø J., Søholt Y.* Life satisfaction goes with pleasure and personal growth goes with interest: Further arguments for separating hedonic and eudaimonic well-being // *The Journal of Positive Psychology*. 2011. Vol. 6. № 4. P. 326–335.
245. *Walker L.J., Pitts R.C.* Naturalistic conceptions of moral maturity // *Developmental Psychology*. 1998. Vol. 34. № 3. P. 403–419.
246. *Weisberg Y.J., DeYoung C.G., Hirsh J.B.* Gender Differences in Personality across the Ten Aspects of the Big Five [Электронный ресурс] // *Frontiers in Psychology*. 2011. Vol. 2. URL: <http://journal.frontiersin.org/article/10.3389/fpsyg.2011.00178/full> (дата обращения: 05.05.2017).
247. *Westenberg P.M., Blasi A., Cohn L.D.* *Personality Development: Theoretical, Empirical, and Clinical Investigations of Loevinger's Conception of Ego Development*. Mahwah, NJ: Psychology Press, 2013.
248. *Westenberg P.M., Block J.* Ego development and individual differences in personality // *Journal of Personality and Social Psychology*. 1993. Vol. 65. № 4. P. 792–800.
249. *Westenberg P.M., Gjerde P.F.* Ego Development during the Transition from Adolescence to Young Adulthood: A 9-Year Longitudinal Study // *Journal of Research in Personality*. 1999. Vol. 33. № 2. P. 233–252.

Приложения

Приложение 1

Тест-опросник личностной зрелости Ю.З. Гильбуха

(модифицированная версия)

Инструкция: Вам предлагаются неоконченные утверждения и варианты их завершения. По каждому пункту предлагается выбрать только один вариант. Старайтесь отвечать искренне, и как можно точнее подобрать ответ, соответствующий Вашему личному опыту.

1. Для меня жизнь стоит чего-либо лишь в той степени, в какой я могу:

- а) найти свое место в этом мире и реализовать себя;
- б) добиться успеха во всех начинаниях, достичь объективно высоких результатов в деятельности;
- в) иметь возможность для сравнительно спокойной и гармоничной жизни;
- г) получать новые впечатления и проживать жизнь легко и интересно;
- д) затрудняюсь ответить.

2. Моя тенденция дискутировать с друзьями и коллегами состоит в том, что:

- а) я часто участвую в дискуссиях и получаю от этого удовольствие;
- б) я стараюсь вступать в дискуссии, только если мне понятна ее цель;
- в) я люблю высказывать свое мнение и мне трудно удержаться от спора по многим вопросам;
- г) я редко спорю, т.к. обычно дискуссии приводят не к истине, а к самоутверждению или ссорам;
- д) затрудняюсь ответить.

3. Если кто-либо из близких критикует меня, то моя самая частая реакция на это:

- а) попытаться вначале защитить себя, даже если оппонент в чем-то прав;
- б) внимательно выслушать и проанализировать мотивы и причины критики;
- в) добиться от оппонента компромисса либо доказать свою правоту;
- г) я принимаю это близко к сердцу и подолгу не могу отойти;
- д) затрудняюсь ответить.

4. В своих попытках добиться успехов в жизни я полагаюсь в первую очередь на:

- а) поддержку близких;
- б) собственные ресурсы;
- в) развитие связей с другими людьми;
- г) счастливые случайности, которые дают мне новые возможности;
- д) затрудняюсь ответить.

5. Моя реакция на мысли о собственной смерти состоит в том, что я:

- а) в основном отталкиваю эти мысли;
- б) думаю о смерти и мечтаю, чтобы она была мгновенной;
- в) принимаю смерть как неизбежность и хочу встретить ее достойно;
- г) боюсь смерти, но нечасто говорю об этом с другими;
- д) затрудняюсь ответить.

Приложение 1 (продолжение)

6. Когда близкий человек несправедливо критикует меня или просто придирается, моя самая частая реакция на это:

- а) вступить в спор и отстаивать свою позицию;
- б) отмолчаться, но не скрывать переживаний;
- в) не принимать критику близко к сердцу и дожидаться, пока все наладится;
- г) выслушать и выяснить мотивы критики;
- д) затрудняюсь ответить.

7. Степень, в которой я интересуюсь политическими и социально-экономическими изменениями в других странах, выражается в том, что я:

- а) регулярно изучаю другие страны, чтобы лучше понимать мир и свою страну;
- б) совершенно не интересуюсь такой информацией;
- в) интересуюсь крайне редко по случайным поводам;
- г) делаю это с удовольствием и без конкретной цели;
- д) затрудняюсь ответить.

8. Когда я вынужден выступать публично, я обычно:

- а) нахожусь в смущении, и для меня это чрезвычайно трудно;
- б) сильно переживаю, но стараюсь принимать вызов;
- в) переживаю, но могу владеть собой без заметных признаков смущения;
- г) это трудно, и я иногда переживаю, но в основном получаю от этого удовольствие;
- д) затрудняюсь ответить.

9. Мое отношение к миру в целом состоит в том, что:

- а) мир может стать лучше, и я стремлюсь использовать свои силы для его совершенствования;
- б) бессмысленно мечтать о благе всего человечества, я предпочитаю наслаждаться данной мне жизнью;
- в) я являюсь частью мира, хорош он или плох, поэтому я принимаю его таким, каков он есть;
- г) я не жду от мира ничего хорошего, он в принципе несовершенен;
- д) затрудняюсь ответить.

10. Учитывая, что каждому нужны деньги для удовлетворения своих потребностей, я также хочу больше денег для того, чтобы:

- а) обеспечивать себе и близким интересную и комфортную жизнь;
- б) получать уникальный опыт и образование, развивать свои способности, углублять знания о мире;
- в) меньше думать о деньгах – мои потребности мало от них зависят;
- г) иметь возможность помогать нуждающимся людям;
- д) затрудняюсь ответить.

Приложение 2

*Типичные протоколы ответов уровней развития эго от E3 до E8
Методики неоконченных предложений Вашингтонского университета
по данным Исследования 2 (первые 9 пунктов)*

Типичный протокол стадии E3 Самозащиты:

Когда ребенок не участвует в общих занятиях...	он болен
Держать на себе семью...	сложно
Когда меня критикуют...	я закрываюсь
Дело мужчины...	секс
Быть вместе с другими людьми...	здорово
Мне нравится в самом (самой) себе...	это сложный вопрос, я полагаю
Моя мать и я...	подруги
Источником неприятностей для меня служит...	мысли
Образование...	свет

Типичный протокол стадии E4 Конформизма:

Когда ребенок не участвует в общих занятиях...	это совершенно нормально
Держать на себе семью...	должен мужчина
Когда меня критикуют...	это нормально
Дело мужчины...	защищать свою семью
Быть вместе с другими людьми...	это отлично
Мне нравится в самом (самой) себе...	то, что я умею быть счастливой
Моя мать и я...	любим друг друга
Источником неприятностей для меня служит...	лишнее беспокойство
Образование...	это прикольно

Типичный протокол стадии E5 Самосознания:

Когда ребенок не участвует в общих занятиях...	значит у него есть свои занятия
Держать на себе семью...	значит быть очень ответственным человеком
Когда меня критикуют...	я переживаю, но все хорошо
Дело мужчины...	быть заботливым и содержать семью
Быть вместе с другими людьми...	значит разделять их интересы или уважать
Мне нравится в самом (самой) себе...	желание узнавать новое

Приложение 2 (продолжение)

Типичный протокол стадии Е5 Самосознания (продолжение):

Моя мать и я...	это отличные друзья
Источником неприятностей для меня служит...	мои страхи
Образование...	это важная вещь

Типичный протокол стадии Е6 Совестьливости:

Когда ребенок не участвует в общих занятиях...	это не плохо, и его стоит оставить в покое
Держать на себе семью...	сложная задача, это не должен делать один человек
Когда меня критикуют...	я огорчаюсь
Дело мужчины...	и дело женщины — их личные дела
Быть вместе с другими людьми...	интересно, но иногда хочется остаться одному
Мне нравится в самом (самой) себе...	любопытность и энергичность
Моя мать и я...	не очень хорошо понимаем друг друга в последнее время
Источником неприятностей для меня служит...	собственная беспокойность и увлекающаяся натура
Образование...	это прежде всего источник новых и интересных знаний, и может продолжиться всю жизнь

Типичный протокол стадии Е7 Индивидуалистической:

Когда ребенок не участвует в общих занятиях...	его развитие может пойти по непредсказуемому пути
Держать на себе семью...	это привычка российских женщин (но не меня)
Когда меня критикуют...	это полезно
Дело мужчины...	быть опорой семьи
значит - принимать их правила и, в каком-то смысле жертвовать своими интересами	значит – принимать их правила и, в каком-то смысле, жертвовать своими интересами
Мне нравится в самом (самой) себе...	отзывчивость, творческий подход
Моя мать и я...	очень близки
Источником неприятностей для меня служит...	лень и затянутость некоторых дел
Образование...	важная часть в жизни человека, стремящегося к благополучию и устройству своей судьбы

Приложение 2 (продолжение)

Типичный протокол стадии E8 Автономии:

Когда ребенок не участвует в общих занятиях...	он хочет побыть в уединения и ему комфортно
Держать на себе семью...	значит быть ее опорой, но подчинять своему эгоизму
Когда меня критикуют...	я радуюсь и считаю это стимулом к развитию (если не касаться личности)
Дело мужчины...	опекать женщину, быть другом, плечом и оправдывать доверие
значит - принимать их правила и, в каком-то смысле жертвовать своими интересами	значит слушать их, говорить, обмениваться опытом, но оставаться собой и не подавлять
Мне нравится в самом (самой) себе...	то, что я ищу саму себя, не боюсь новых дверей, открываю их и смотрю в глаза своим страхам
Моя мать и я...	это взрывная смесь, так как я стремлюсь родиться, а она не хочет меня отпускать
Источником неприятностей для меня служит...	шеф-редактор, которая дает мне интересные задания; окружающий мир, когда подкидывает неожиданности и засады
Образование...	высшее, второе высшее; всегда учиться новому, но не ВУЗах а в жизни, на практике, через людей и книги

Дендрограмма кластерного анализа Исследования 1

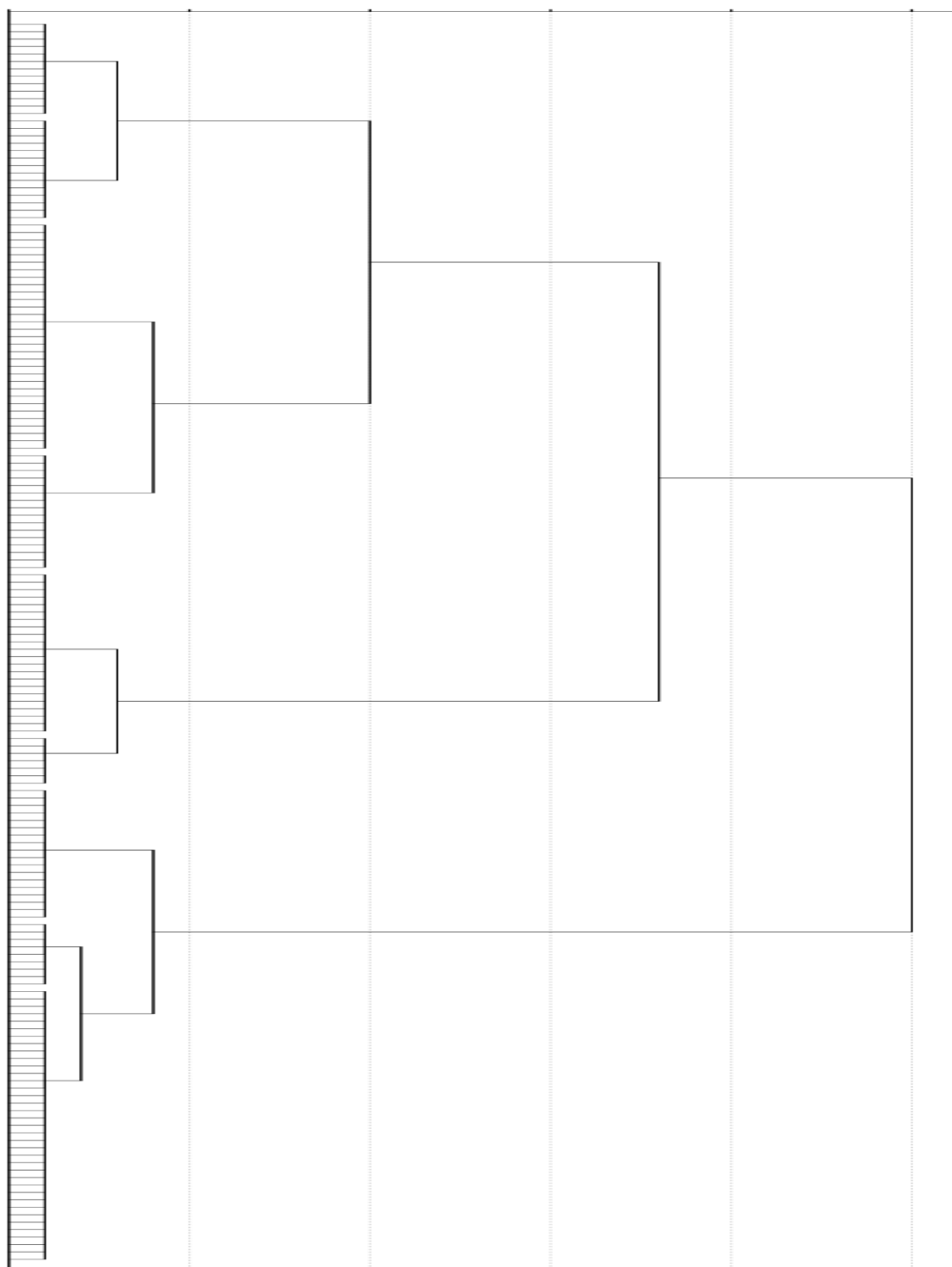

Приложение 4

Результаты однофакторного дисперсионного анализа при сравнении кластеров Исследования 1

		Сумма квадратов	ст.св.	Средний квадрат	F	Знач.
Системная рефлексия	Между группами	815,4	2	407,720	13,545	,000
	Внутри групп	4936,8	164	30,102		
	Всего	5752,2	166			
Интроспекция	Между группами	1001,2	2	500,615	16,384	,000
	Внутри групп	5011,1	164	30,556		
	Всего	6012,4	166			
Квазирефлексия	Между группами	92,4	2	46,177	1,445	,239
	Внутри групп	5241,3	164	31,959		
	Всего	5333,6	166			
Самодетерминация (общий показатель)	Между группами	6836,0	2	3417,996	79,153	,000
	Внутри групп	7081,9	164	43,182		
	Всего	13917,9	166			
Самодетерминация (Автономия)	Между группами	1160,7	2	580,371	98,023	,000
	Внутри групп	971,0	164	5,921		
	Всего	2131,7	166			
Самодетерминация (Самовыражение)	Между группами	537,2	2	268,596	40,465	,000
	Внутри групп	1088,6	164	6,638		
	Всего	1625,8	166			
СЖО (общий показатель)	Между группами	42730,4	2	21365,178	78,219	,000
	Внутри групп	44795,9	164	273,146		
	Всего	87526,3	166			
СЖО — Цель	Между группами	4651,7	2	2325,864	45,647	,000
	Внутри групп	8356,4	164	50,954		
	Всего	13008,1	166			
СЖО — Процесс	Между группами	5678,1	2	2839,036	73,629	,000
	Внутри групп	6323,6	164	38,559		
	Всего	12001,7	166			

Приложение 4 (продолжение)

*Результаты однофакторного дисперсионного анализа
при сравнении кластеров Исследования 1*

СЖО — Результат	Между группами	3283,0	2	1641,501	57,243	,000
	Внутри групп	4702,9	164	28,676		
	Всего	7985,9	166			
СЖО — Локус контроля	Между группами	9019,7	2	4509,864	55,144	,000
	Внутри групп	13412,4	164	81,783		
	Всего	22432,2	166			
Личностная зрелость	Между группами	29681,8	2	14840,891	123,909	,000
	Внутри групп	19642,7	164	119,772		
	Всего	49324,4	166			
Автономная КО	Между группами	11055,7	2	5527,826	12,217	,000
	Внутри групп	74203,0	164	452,457		
	Всего	85258,7	166			
Внешняя КО	Между группами	1372,1	2	686,065	1,057	,350
	Внутри групп	106487,6	164	649,315		
	Всего	107859,7	166			
Безличная КО	Между группами	5579,5	2	2789,742	4,914	,008
	Внутри групп	93110,3	164	567,746		
	Всего	98689,8	166			
Внутренний диалог (общая диалоговая активность)	Между группами	728,9	2	364,457	5,342	,006
	Внутри групп	11188,6	164	68,223		
	Всего	11917,5	166			
Внутренний диалог (конструктивный)	Между группами	162,7	2	81,364	1,686	,188
	Внутри групп	7912,3	164	48,246		
	Всего	8075,0	166			
Внутренний диалог (конфликтный)	Между группами	888,6	2	444,314	14,357	,000
	Внутри групп	5075,3	164	30,947		
	Всего	5963,9	166			

Приложение 5

Результаты корреляционного анализа переменных Исследования 2 (N=250)

	1	2	3	4	5	6	7	8	9	10	11	12	13	14	15
1. ДТР – Системная рефлексия	1	,307**	,369**	,379**	,365**	,179**	-,050	-,154*	,274**	-,029	-,163**	,365**	,110	,173**	-,084
2. ДТР – Квазирефлексия	,307**	1	,480**	,264**	,499**	,357**	,164**	,149*	,169**	,049	-,358**	,188**	-,244**	,108	-,131*
3. ДТР – Интроспекция	,369**	,480**	1	,297**	,418**	,505**	,245**	,173**	,102	-,199**	-,577**	,017	-,152*	,071	-,300**
4. Внутренний диалог – Общая активность	,379**	,264**	,297**	1	,531**	,564**	,167**	,036	,280**	-,048	-,236**	,135*	,070	,130*	-,094
5. Внутренний диалог – Конструктивный	,365**	,499**	,418**	,531**	1	,446**	,196**	,019	,270**	,077	-,374**	,209**	-,025	,140*	-,167**
6. Внутренний диалог – Конфликтный	,179**	,357**	,505**	,564**	,446**	1	,325**	,186**	,105	-,128*	-,418**	,030	-,136*	,029	-,190**
7. ДОПО – Общее одиночество	-,050	,164**	,245**	,167**	,196**	,325**	1	,128*	,154*	-,226**	-,297**	-,050	-,064	-,256**	-,154*
8. ДОПО – Зависимость от общения	-,154*	,149*	,173**	,036	,019	,186**	,128*	1	-,484**	,182**	-,206**	-,050	-,096	,100	,115
9. ДОПО – Позитивное одиночество	,274**	,169**	,102	,280**	,270**	,105	,154*	-,484**	1	-,095	-,048	,201**	,106	-,059	-,054
10. Большая пятерка – Экстраверсия	-,029	,049	-,199**	-,048	,077	-,128*	-,226**	,182**	-,095	1	-,021	,346**	,150*	,204**	,137*
11. Большая пятерка – Эмоц. стабильность	-,163**	-,358**	-,577**	-,236**	-,374**	-,418**	-,297**	-,206**	-,048	-,021	1	-,078	,218**	,115	,409**
12. Большая пятерка – Открытость опыту	,365**	,188**	,017	,135*	,209**	,030	-,050	-,050	,201**	,346**	-,078	1	,100	,305**	,115
13. Большая пятерка – Добросовестность	,110	-,244**	-,152*	,070	-,025	-,136*	-,064	-,096	,106	,150*	,218**	,100	1	,039	,267**
14. Большая пятерка – Доброжелательность	,173**	,108	,071	,130*	,140*	,029	-,256**	,100	-,059	,204**	,115	,305**	,039	1	,253**
15. Большая пятерка – Соц. желательность	-,084	-,131*	-,300**	-,094	-,167**	-,190**	-,154*	,115	-,054	,137*	,409**	,115	,267**	,253**	1

* — Корреляция значима на уровне 0,05 (двухсторонняя); ** — на уровне 0,01 (двухсторонняя).

Приложение 6

Проверка равенства средних значений переменных Исследования 2 между группами с уровнем развития эго Е4 и Е6 с помощью t-критерия Стьюдента

		Критерий равенства дисперсий Ливиня		t-критерий для равенства средних						
		F	Знач.	t	ст.св.	Знач. (2-х стор.)	Разность средних	Ср.кв. ошибка разности	95% доверительный интервал для разности	
									Нижняя	Верхняя
1	А	2,942	0,089	-4,451	127,0	0,000	-4,141	0,930	-5,982	-2,300
	Б			-4,416	111,2	0,000	-4,141	0,938	-5,999	-2,283
2	А	0,290	0,591	-0,852	127,0	0,396	-0,809	0,950	-2,689	1,070
	Б			-0,851	125,3	0,397	-0,809	0,951	-2,692	1,074
3	А	0,010	0,919	-0,404	127,0	0,687	-0,386	0,957	-2,280	1,507
	Б			-0,404	126,5	0,687	-0,386	0,957	-2,281	1,508
4	А	2,687	0,104	-1,863	125,0	0,065	-0,289	0,155	-0,596	0,018
	Б			-1,857	121,0	0,066	-0,289	0,156	-0,597	0,019
5	А	0,427	0,514	-0,985	125,0	0,326	-0,133	0,135	-0,400	0,134
	Б			-0,984	124,1	0,327	-0,133	0,135	-0,400	0,134
6	А	3,349	0,070	-0,874	125,0	0,384	-0,140	0,160	-0,457	0,177
	Б			-0,878	121,8	0,381	-0,140	0,159	-0,455	0,175
7	А	1,805	0,182	-0,098	124,0	0,922	-0,015	0,148	-0,308	0,279
	Б			-0,098	121,9	0,922	-0,015	0,148	-0,307	0,278
8	А	0,382	0,538	2,425	124,0	0,017	0,374	0,154	0,069	0,680
	Б			2,429	123,5	0,017	0,374	0,154	0,069	0,679
9	А	0,610	0,436	-2,566	124,0	0,011	-0,281	0,109	-0,498	-0,064
	Б			-2,572	122,5	0,011	-0,281	0,109	-0,497	-0,065
10	А	0,269	0,605	1,809	127,0	0,073	0,192	0,106	-0,018	0,401
	Б			1,813	126,6	0,072	0,192	0,106	-0,018	0,401
11	А	0,324	0,570	0,356	127,0	0,722	0,047	0,133	-0,215	0,310
	Б			0,356	126,8	0,722	0,047	0,133	-0,215	0,310
12	А	1,045	0,309	-2,624	127,0	0,010	-0,198	0,075	-0,347	-0,049
	Б			-2,614	121,6	0,010	-0,198	0,076	-0,348	-0,048
13	А	0,008	0,929	-0,572	127,0	0,568	-0,068	0,120	-0,305	0,168
	Б			-0,572	126,7	0,568	-0,068	0,120	-0,305	0,168
14	А	0,673	0,413	0,392	127,0	0,696	0,034	0,087	-0,137	0,205
	Б			0,393	126,6	0,695	0,034	0,086	-0,137	0,205
15	А	0,014	0,907	1,319	127,0	0,190	0,128	0,097	-0,064	0,321
	Б			1,318	126,5	0,190	0,128	0,097	-0,064	0,321

Примечание: переменные 1-15 как в Приложении 4; А — предполагаются равные дисперсии; Б — не предполагаются равные дисперсии.