

Санкт-Петербургские ЕПАРХИАЛЬНЫЕ ВЕДОМОСТИ

Выпуск 30-31





Чудотворный образ Спасителя из домика Петра Великого
С.-Петербург. Спасо-Преображенский собор



К 300-летию основания С.-Петербурга

Санкт-Петербургские Епархиальные ведомости

Главный редактор

*Высокопреосвященнейший ВЛАДИМИР
Митрополит Санкт-Петербургский и Ладожский*

Редактор И.В. Попов

Выпуск 30-31



СОДЕРЖАНИЕ

ПЕТЕРБУРГ ДО ПЕТЕРБУРГА

| | |
|--|----|
| <i>Я.К. Грот.</i> Известия о Петербургском крае до завоевания его Петром Великим..... | 7 |
| <i>П.Е. Сорокин.</i> Предшественники С.-Петербурга: Ландскрона – Невское Устье – Ниеншанц | 14 |
| <i>С. Кенсу.</i> Петербург до Петербурга. Православие в Невском крае в шведское время..... | 48 |
| О зачатии и здании царствующего града Санкт-Петербурга | 54 |

ПРАВОСЛАВИЕ И РОССИЯ

| | |
|--|----|
| <i>Е. Поселянин.</i> Церковная жизнь в царствование Петра Великого | 59 |
|--|----|

СВЯТЫЕ ОТЦЫ ЦЕРКВИ

| | |
|--|----|
| Святитель Митрофан Воронежский – небесный покровитель Петербурга | 69 |
| <i>Свт. Митрофан Воронежский.</i> Слово к пастырям | |

ПРАВОСЛАВНОЕ ВЕРОУЧЕНИЕ

| | |
|---|----|
| <i>Свт. Димитрий Ростовский.</i> Алфавит Духовный | 74 |
|---|----|

ПРОПОВЕДЬ

| | |
|--|----|
| <i>Сщмч. Философ Орнатский.</i> Слово о Петербурге | 82 |
| Празднование 200-летия С.-Петербурга | 85 |

СВЯТЫЕ ЗАСТУПНИКИ ПЕТЕРБУРГА

| | |
|--|-----|
| Св. блгв. вел. кн. Александр Невский | 89 |
| Св. блж. Ксения Петербургская | 109 |
| Св. прав. Иоанн Кронштадтский | 117 |

НЕБЕСНЫЙ ПОКРОВ НАД РОССИЕЙ

| | |
|--|-----|
| Чудотворные и местночтимые иконы С.-Петербурга | 125 |
|--|-----|

ПОДВИЖНИКИ ВЕРЫ И БЛАГОЧЕСТИЯ

| | |
|--|-----|
| <i>В.А. Цыганков.</i> Протопресвитер Александр Дернов | 153 |
| Блаженный инок Владимир, Петербургский | 169 |
| <i>А. В. Медведев.</i> Новые чудеса блаженной старицы Матренишки – Босоножки | 176 |

НАШИ ХРАМЫ

| | |
|--|-----|
| Троице-Петровский собор | 183 |
| <i>И.В. Попов.</i> Церковь Успения Божией Матери (Спас-на-Сенной)..... | 186 |
| <i>М.Ю. Мещанинов.</i> Таицкие храмы | 193 |

ОБИТЕЛИ СВЯТОЙ РУСИ

| | |
|---|-----|
| <i>Т. И. Ганф.</i> Шамординское подворье в Стрельне | 202 |
|---|-----|

РУССКАЯ ГОЛГОФА XX века

| | |
|---|-----|
| Новомученики и исповедники Петербургские..... | 216 |
| <i>М.В. Шкаровский.</i> На высотах Духа. Монахиня Анастасия (Платонова) | 219 |
| <i>Б.А. Медем, Н.А. Цветкова.</i> Крест протоиерея Михаила Поспелова | 230 |
| <i>Л. И. Соколова.</i> Охтинский пастырь протоиерей Иоанн Лесков | 237 |

БЫЛОЕ

| | |
|--|-----|
| <i>А.К. Галкин.</i> Город в осаде. Малоизвестные страницы церковной истории блокадного Ленинграда | 242 |
|--|-----|

ПЕТРОВСКОЕ НАСЛЕДИЕ

| | |
|----------------------------------|-----|
| <i>И.С. Богданов.</i> Лахта..... | 245 |
|----------------------------------|-----|

Редакция благодарит за предоставленные для этого выпуска журнала материалы и фотографии:

Н.П. Шмитт-Фогелевича, А.Ю. Егорова, М.Ю. Мещанинова, А.М. Румянцева, В.Н. Лялина,

Г.В. Дваса (С.-Петербург), Д.В. Беляева (Псков)

Центральный Государственный архив кинофотофонодокументов (С.-Петербург)

Архив Института истории материальной культуры РАН (С.-Петербург)

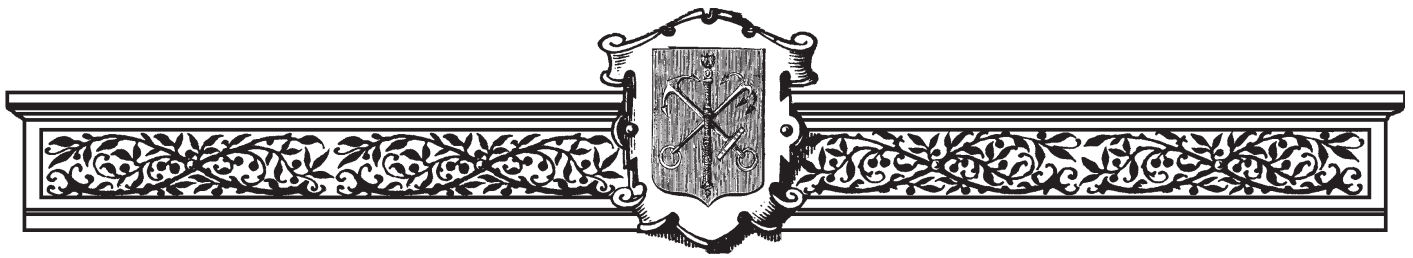

Сегодня празднуется 300-летие С.-Петербурга – города святого Апостола Петра, Промыслом Божиим возникшего три века назад на Невских берегах, задуманного Петром Великим и ставшего блистательной столицей Российской империи. Славный период истории Государства Российского носит название петербургского. По праву преемства великих христианских империй Петербург, наследуя славу древнего града святого Петра, «Вечного города» – Ветхого Рима, матери городов Русских – Киева, и первопрестольной Москвы, стал одним из вселенских центров Православия и средоточием великих его святынь. Воздвигнутый на краю земли, как бы на границе мироздания, загадочный и прекрасный город с момента своего основания притягивает к себе многих. Красота его кажется бесплотной, как бы не от мира сего, красота просветленная, воистину христианская. Ни в одном из великих городов мира не ощущается с такой силой, как в Петербурге, властное господство красоты, и нигде больше красота города не пребывает в подобном единстве с природой. Среди северной природы, на бесконечном просторе под низким светлым небом человек невольно ощущает близость к Богу. Встреча с Петербургом восхищает и тревожит каждого, но никто не понимает и не чувствует душу Петербурга так, как христианин. Попадая в Петербург, он чувствует себя в родной стихии.

По легендарному преданию, святой Апостол Андрей Первозванный освятил тот край, где позже возник С.-Петербург, своим посещением во время миссионерского путешествия в Русскую землю (Скифию) в I веке по Рождестве Христовом, когда он проплыл по пути «из варяг в греки» от Черного до Балтийского моря. Почитание святого апостола Андрея издавна существующее в землях Северо-Запада России, стало особенно широким в течение последних трехсот лет.

Земли, лежащие вокруг С.-Петербурга, являются колыбелью Русской государственности, начало которой было положено здесь двенадцать веков назад. Они освящены первой проповедью христианства на Руси, обращенной к жителям края святой равноапостольной княгиней Ольгой, учредившей в здешних пределах первые погосты. Освящены были здешние северные земли и крещением Руси при равноапостольном князе Владимире. Они издревле принадлежали Великому Новгороду и составляли его Водскую пятину. Уже в XII веке здесь, в первой столице Руси, Старой Ладоге, лежащей в пределах петербургских, были сооружены первые каменные храмы края. Через три столетия после первой проповеди св. Евангелия в селах и погостах здешних земель, – по берегам Луги, Наровы, Волхова и Ладожского озера уже стояли многочисленные православные церкви, монастыри и скиты. При этом христианская проповедь была обращена как к русским жителям, так и к местным финским народам: ижоре, води, кореле, чуди, веси, – о чем свидетельствует, например, упоминание сподвижника св. блгв. князя Александра Невского, ижорского военачальника христианина Пелгусия (в святом крещении Филиппа), удостоившегося перед Невской битвой (1240) видения свв. Мучеников князей Бориса и Глеба.

Благодаря ратному и духовному подвигу св. благоверного великого князя Александра в XIII веке удалось отстоять и сохранить за Россией эти земли, ставшие предметом спора и противостояния России и ее западных соседей. Это время было ознаменовано его победами при устье реки Ижоры (Невская битва, 1240), сражением при Копорье (1241) и Ледовым побоищем (1242). Так Невская земля получила своего земного, а после его кончины (1263) – и небесного заступника и покровителя. Как зеницу ока берег князь Александр Русскую Православную Церковь, хранительницу души народа. Его знаменитые слова: «Не в силе Бог, но в правде» – стали заветом для правителей Руси на все времена. Множество знамений и чудес было явлено от честных мощей благоверного князя Александра. Он – светлый ходатай и заступник нашего народа, нашего многострадального Отечества. И судьба Петербурга навсегда связана с его святым именем. Потому и основанная в его память Александро-Невская лавра, где с 1724 года покоятся мощи святого князя Александра, является духовным центром города.

В XIII-XIV веках петербургские земли становятся частью знаменитой Северной Фиваиды, где в подвиге просияло множество подвижников и святых угодников Божиих. Отшельники и преподобные: прп. Антоний Дымский († 1224), прп. Арсений Коневский († 1447), прпп. Феофил и Иаков Омучские († 1412), прп. Иларион Гдовский († 1476), прп. Александр Свирский († 1533) и его ученики; прп. Киприан Стороженский († после 1598), прп. Корнилий Паданский († XVI в.), прп. Мартирий Зеленецкий († 1603) и прп. Макарий Римлянин († XVI-XVII вв.) становятся основателями многочисленных монастырей.

Но и позже невским прибалтийским землям еще на протяжении пяти веков предстоит оставаться ареной постоянных столкновений. Сам Петербург – достаточно молодой город, хотя городскому поселению в устье Невы, – предтече Петербурга, – уже семь столетий. В разные времена оно меняло свое имя: Ландскрона, Невское Устье, город Ниен, что значит Невский. Уже в XVI веке на месте Петербурга возникает крупный православный духовный центр – село Спасское, лежавшее напротив устья реки Охты. На территории будущего исторического центра города святого Петра к тому времени уже существовали старинные православные церкви св. Архистратига Михаила и Преображения Господня, относившиеся к пределам Спасского погоста (в Орехове, нынешнем Шлиссельбурге).

Эпоха торгового сотрудничества на невских берегах сменялась войнами и взаимным разорением селений воюющими сторонами. В Смутное время, в начале XVII века (с 1617 по 1703 гг.) западная часть бывшей Водской пятины (Ижорская земля или Ингерманландия, а также западная Карелия) отошла к шведам. В этот период были закрыты и разорены многие монастыри, шведское правительство всячески содействовало тому, чтобы в новоприсоединенном крае преобладала лютеранская вера. Это вызвало большой отток православного населения, однако значительная часть оставшихся здесь местных жителей, как русских, так и финнов, несмотря на притеснения, осталась верна святому Православию. Главным духовным центром края в это время становится Спасский приход, располагавшийся на месте будущего Смоленского монастыря. Сохранились имена пастырей и мирян, ставших подлинными исповедниками православной веры. Среди них – священники Иоанн Софроньев и Исидор Шишов (Сизов?), а также местные крестьяне. В это время гонения и сильные притеснения за исповедание православия претерпели до трех тысяч человек. Только через 86 лет в ходе Северной войны Император Петр Великий вернул эти земли России и основал здесь в 1703 году новую столицу Российского государства.

Город был заложен 16 (27) мая 1703 года, в праздник Святой Троицы. При закладке в опущенный в землю каменный ящик был поставлен золотой ковчег с частицей мощей святого Апостола Андрея Первозванного. С 1712 года С.-Петербург становится столицей. Происходит духовное оживление края. Из разных губерний России сюда во множестве переселяются православные люди, – представители всех сословий, – возводя деревянные и каменные храмы в самой северной столице и ее пригородах.

По указу Императора Петра I в 1714 г. в Петербурге возникает Александро-Невский монастырь, ставший с конца XVIII века знаменитой лаврой. В городе по указу Императора во множестве возводятся соборы (Троице-Петровский и Петропавловский, ставший усыпальницей Русских Императоров) храмы-памятники святым, в дни памяти которых были одержаны важнейшие петровские победы. Среди них церкви: св. апостола Матфия на Петербургской стороне (в память взятия Нарвы в 1704 г.), прп. Харитона Исповедника (придел Троице-Петровского собора, позже перенесенный в Николо-Труниловскую церковь, в память сражения при Лесной в 1708 г.), свт. Петра, митрополита Московского, на Улянке (в память сражения при Красном), Сампсониевский собор (в память Полтавской победы, 1709), Пантелеимоновская церковь (в память морских побед при Гангуте (1714) и Гренгаме (1720)). Петром Великим возводятся также первый Исаакиевский собор (в день памяти прп. Исаакия Далматского, 30 мая 1668 г. родился будущий Император, многочисленные приходские, дворцовые, подворские и военные храмы в самом Петербурге, а также на Охте и Пороховых, в Екатерингофе, Стрельне, Петергофе, Ораниенбауме, Кронштадте, Царском Селе. Чуть позже, в 1730 г. близ С.-Петербурга была основана Свято-Троицкая Сергиева Приморская мужская пустынь, призванная стать таким же духовным центром для Петербурга, каковым была знаменитая Троице-Сергиева лавра для Москвы.

Возвращенный России край до 1720 года управлялся новгородским архиепископом, а затем – непосредственно Святейшим Синодом вплоть до 1 сентября 1742 года, когда по указу Императрицы Елизаветы Петровны была учреждена Санкт-Петербургская епархия. К открытию епархии в столице было 23 приходских храма, а также придворные, воинские и домовые церкви. Первым правящим архиереем стал епископ Санкт-Петербургский и Шлиссельбургский Никодим (Сребницкий). В 1776 году к С.-Петербургской епархии была присоединена древнейшая Новгородская епархия, и столичный архиерей стал первенствующим членом Святейшего Синода. С 1783 года С.-Петербургские архипастыри носят сан митрополита. При первом митрополите С.-Петербургском и Новгородском Гаврииле II (Петрове), выдающемся церковном деятеле, С.-Петербург становится крупнейшим духовным центром страны.

Символом связи новой России и старой Руси, вновь созданной и прежней столиц, стали иконы Пресвятой Богородицы «Казанская» и «Всех скорбящих Радосте». Казанскую икону Божией Матери привезла из Москвы царица Параскева Феодоровна, вдова брата и соправителя Петра, царя Иоанна. Первоначально она находилась в часовне на Городовом острове, затем, как великая святыня, была перенесена в церковь Рождества Богородицы на Невском проспекте, а позже заняла свое место в специально построенном для нее на месте Рождественской церкви Казанском соборе, который сейчас является кафедральным собором города.

Икона Божией Матери «Всех скорбящих Радосте» прибыла в С.-Петербург с царевной Натальей Алексеевной, родной сестрой Петра I и помещалась в домовую церковь царевны. Позже образ стал главной святыней одноименного храма на Шпалерной улице. С Петром Великим прибыл в наш город и знаменитый образ Спасителя в терновом венце. Известно, что он был с царем во всех его походах; на протяжении трех веков он остается самой чтимой святыней северной столицы. Последние оба образа уже в XX веке были перенесены в Спасо-Преображенский собор, где находятся и ныне.

В XVIII веке в С.-Петербурге просияли святые и подвижники благочестия, имена которых до сего времени почитаются церковным народом: это иеросхимонах Иоанн, первоначальник Саровский († 1737). В XVIII веке в Петербурге жил один из величайших русских святителей – Тихон Задонский († 1783), бывший викарным епископом Кексгольмским. Наместниками Александро-Невской обители в С.-Петербурге были будущие святители Иркутские: Иннокентий († 1731) и Софроний († 1771). В Троице-Сергиевой пустыни трудился и молился будущий первый святой Америки – преподобный Герман Аляскинский († 1837), миссионер и просветитель, основавший пустынь на Еловом острове.

Но, пожалуй, самой знаменитой петербургской святой, подвизавшейся в Петербурге в XVIII веке была великая русская святая – блаженная Ксения Петербургская, Христа ради юродивая († ок. 1803). В сонме петербургских святых блаженная Ксения занимает особое место: ее почитают, к ней обращаются, верят в силу ее молитв миллионы людей. Она смогла понести высший подвиг святости, избрав себе жребий юродивой Христа ради. Блаженная Ксения Петербургская стала для петербуржцев верной помощницей и покровительницей во всех житейских скорбях и нуждах. Поток богомольцев у ее часовни на Смоленском кладбище не иссякает.

В XIX в. в пределах С.-Петербургской епархии просиял целый сонм святителей, преподобных, и праведников. Среди них – будущий святитель Кавказский Игнатий (Брянчанинов), долгое время настоятельствовавший в Свято-Троицкой Сергиевой пустыни под Петербургом. Многие святых этого времени связаны с С.-Петербургскими Духовными академией и семинарией. Еще в петровское время, в 1721 году при Александро-Невском монастыре была открыта славянская школа. Переименованная в 1725 г. в Славяно-греко-латинскую семинарию, она была в 1788 г. преобразована в Главную семинарию, куда посылали учиться лучших воспитанников почти из всех епархиальных семинарий России. С 1797 г. она была преобразована в Александро-Невскую академию, которая с 1809 г. стала называться Санкт-Петербургской Духовной академией. Из стен С.-Петербургских Духовных академии и семинарии вышло много замечательных людей как духовного, так и светского звания. Среди них немало видных иерархов Церкви, известных богословов и церковных историков, профессоров, академиков Российской Академии наук, духовных писателей, миссионеров, чтимых русским народом всероссийских архипастырей и пастырей. К началу XX века С.-Петербургские Духовные школы достигли наивысшего подъема. До сих пор сохраняют свое научное значение труды замечательных профессоров академии, среди которых необходимо упомянуть имена В.В. Болотова, Н.Н. Глубоковского, И.Е. Евсеева, А.П. Лопухина, А.И. Бриллиантова.

За многие свои труды и праведную жизнь были прославлены учившиеся здесь свт. Мелетий, архиепископ Харьковский († 1840), свт. Филарет, митрополит Московский († 1867), святитель Феофан Затворник († 1894), равноап. Николай Японский († 1912), сщмч. Вениамин, митрополит Петроградский († 1922), святитель и исповедник Тихон (Беллавин), будущий патриарх Московский и всея России († 1925), праведный Иоанн Кронштадтский, многие будущие новомученики и исповедники Российские.

Во второй половине XIX-начале XX века Петербург украсился многими величественными храмами. Было завершено строительство Исаакиевского собора (сооружавшегося сорок лет, 1818 по 1858 гг.), возведены многочисленные полковые храмы и соборы – Петербург был военной столицей, здесь стояли войска и гвардия. Более ста храмов действовали при государственных, учебных и благотворительных заведениях. Монастыри из различных епархий России имели в С.-Петербурге свои подворья, которых насчитывалось в городе и окрестностях более 60-ти.

На рубеже веков в центре столицы появился величественный собор Воскресения Христова (Спас-на-Крови). Воздвигнутый в 1883-1907 гг. на месте убийства Императора Александра II, он был выдержан в русском стиле и сооружен в знак покаяния. На двадцати темно-красных досках, укрепленных на цоколе, были высечены главные события и указы царствования Императора. Снаружи, под колокольной, на месте смертельного ранения Государя, было Распятие – крест из мрамора и гранита, перед которым горела неугасимая лампада, мозаика почти сплошь покрывала храмовый интерьер. Великолепная сень была воздвигнута над сохраненным фрагментом бульжной мостовой, где произошло цареубийство. В день убиения Царя-освободителя здесь всегда после зауспокойной литургии служили панихиду, а ежедневно – литию.

В 1888 году чудесами прославилась знаменитая петербургская икона Божией Матери «Всех Скорбящих Радосте» (с грошиками), к которой притекали не только петербуржцы, но паломники со всей России.

К 1917 году в самом С.-Петербурге (население столицы к этому времени составило более двух миллионов человек) насчитывалось 465 православных храмов, – почти столько же, как и в древней Москве. Приходы при храмах, различные церковные общества и братства вели огромную просветительную и благотворительную работу, выходили десятки церковных газет и журналов, сотни книг и брошюр православного содержания. О высоком уровне благочестия свидетельствуют биографии многих подвижников того времени, из которых наиболее известен Всероссийский пастырь – святой праведный Иоанн Кронштадтский (1828-1908).

Тревожные предреволюционные годы в России неразрывно связаны с именем о. Иоанна. В нем был явлен миру подвиг служения поистине всероссийского пастыря и молитвенника. Подлинно народный батюшка, приехавший в С.-Петербург из русской глубинки, в Кронштадте и пышной столице империи о. Иоанн явил собой образ православного священника, полагавшего все силы и жизнь свою за паству. Своими советами и молитвой он спас великое множество людей от духовной пагубы. Благодаря ему по всей России (преимущественно, в западных землях) были основаны и духовно расцвели несколько десятков православных монастырей, щедрую помощь пастырь оказывал тысячам православных приходов и храмов. Его грозные слова-предупреждения были обращены к русским людям, но даже этот великий святой не смог предотвратить страшную беду, надвигавшуюся на наше отечество, и Россия была ввергнута в великую смуту.

В начале XX века многие начали искать смысл жизни вне Церкви, в туманах романтизма и мистики, не понимая главного – христианской сути спасения души. Тогда никто не мог вообразить, что совсем скоро от царственного града – «Блестящего Санкт-Петербурга» в одночасье отнимутся и власть, и блеск, и богатство. Но преданный, униженный и ограбленный, великий город стал еще величественнее. Его судьба слилась воедино с судьбой бесчисленных новомучеников и исповедников Российских.

Россия взошла на свою Голгофу, и первые жертвы были принесены здесь, в С.-Петербурге. В октябре 1917 г. в Царском Селе большевиками был убит протоиерей Иоанн Кочуров, в январе 1918 г. в Петербурге, в Александро-Невской лавре – протоиерей Петр Скипетров. Лето 1918-го было ознаменовано убийством на Урале благочестивой Семьи Царственных Страстотерпцев и других мучеников Царского рода, в Петрограде (так город стал именоваться после 1914 г.) начались массовые расстрелы духовенства и жителей.

Наступило семидесятилетие, когда с карты мира исчезли слова «Россия» и «Петербург». Страшно явлена была нераздельность этих Богом связанных имен. Безбожники строили свой СССР не на пустом месте. В завоеванной России им мешало слишком многое. И в первую очередь они отняли имя у столицы бывшей Российской Империи – град святого Петра был переименован в честь «вождя мирового пролетариата».

Но святое имя хранит Сам Господь, и нет сил, способных его уничтожить. Сколько было «новыми хозяевами» разрушено храмов, растащено сокровищ, убито людей, чтобы переделать Петербург в «свой» город! Тщетно. Сама его благородная красота их отторгала. Душа города была им не подвластна. Любые гонения на христиан не сделали его городом безбожников. Слава града святого Апостола Петра просияла подвигами тысяч новомучеников и исповедников Христовых. Святая столица великой России сохранила верность Христу. В годы советской власти в Петербурге было уничтожено более ста храмов. Каждая разрушенная церковь была не только святыней, но и произведением искусства. Их уничтожение сильно обеднило облик города.

Свой подвиг великий город пронес и через страшные дни блокады, когда в нескольких незакрытых храмах совершалась служба Божия и читалось бесконечное поминовение новопреставленных. С умирающим от голода и холода народом все лишения разделял правящий архиерей, митрополит Алексий (Симанский), будущий Патриарх. Он стремился оказать помощь нуждающимся, утешал их и делился с ними последним. Служение митрополита Алексия в осажденном городе снискало ему всеобщую любовь и уважение.

После войны отношение властей к Церкви стало более терпимым, к восьми не закрывавшимся городским храмам прибавились несколько, открытых в это время (Свято-Троицкий собор Александро-Невской лавры, храм Смоленской Божией Матери и часовня блаженной Ксении, Свято-Троицкий храм «Кулич и Пасха»). В 1946 году возобновилась деятельность Духовных академии и семинарии, которые стали полноправными преемниками дореволюционных школ, поскольку первые несколько лет после открытия в них преподавало немало прежних профессоров и выпускников дореволюционной академии. Во главе процесса возрождения жизни в епархии в послевоенный период стоял митрополит Григорий (Чуков).

Однако, оживление церковной жизни сменилось новыми гонениями на Церковь, продолжилось закрытие и разрушение храмов. Из разрушенных в 1960-е годы петербургских храмов в памяти горожан до сих пор остаются величественный Спас-на Сенной (храм Успения Пресвятой Богородицы), Свято-Троицкая церковь в Лесном (не закрывавшаяся все дни блокады), Троицкий храм на Стремянной и Греческая церковь, на месте которой выстроили концертный зал «Октябрьский»...

По милости Божией, к 1970-м годам процесс закрытия храмов в Петербурге удалось приостановить. Духовные школы также не только не были закрыты, но постепенно вышли на качественно новый образовательный уровень. Увеличился авторитет церкви в глазах светской общественности, возросли возможности миссионерской проповеди среди простых людей.

Начало нового периода возрождения жизни епархии связано с именем нынешнего Святейшего Патриарха Алексия II, тогда возглавлявшего петербургскую кафедру и правившего епархией с 1986 года вплоть до своего избрания на патриаршество в 1990 году. При его деятельном участии уже в год тысячелетия Крещения Руси (1988) началось возвращение Церкви закрытых ранее храмов и монастырей, во множестве стали возникать церковные общины, учреждались воскресные школы, возобновилась издательская деятельность. В последующий период Церкви были возвращены мощи св. блгв. князя Александра Невского (1989), преподобных Зосимы, Савватия и Германа Соловецких (1990), Серафима Саровского (1991), святителя Иоасафа Белгородского (1991) и других угодников Божиих.

В 1990-х гг. были возобновлены все петербургские монастыри: Свято-Иоанновский (1990), Троице-Сергиева пустынь (1993), Александро-Невская лавра (1996) и Новодевичий (1997). Церкви возвращен величественный Казанский собор, ставший кафедральным. Число действующих храмов по сравнению с 1988 годом выросло в десять раз и продолжает увеличиваться. Активное возрождение церковной жизни продолжается и ныне. Многие сохранившиеся в городе церкви возвращены Православной Церкви, хотя некоторые значимые храмы до сих пор остаются без соборной молитвы верующих: знаменитый храм Воскресения Христова (Спас-на-Крови), Воскресенский Смольный, Петропавловский и Сампсониевский соборы, ряд бывших приходских церквей и монастырских подворий. Число действующих в епархии храмов приблизилось к пятистам.

Важным событием, подводящим итог жизни С.-Петербурга и С.-Петербургской епархии на протяжении трехсот лет истории ее существования, стала канонизация подвижников, просиявших своей святостью на Петербургской земле и укрепляющих верующих примером своего подвига и молитвенным предстательством.

В 1988-2003 гг. были прославлены: блаженная Ксения Петербургская (1988) и святой праведный Иоанн, пресвитер и чудотворец Кронштадтский (1990), а также многие новомученики и исповедники Российские, подвизавшиеся в пределах С.-Петербургской епархии. В апреле 2000 года было установлено празднование Собора Санкт-Петербургских и Ладужских святых (память их совершается в неделю третью по Пятидесятнице). В связи с продолжением трудов по канонизации новомучеников и праведников, подвизавшихся в С.-Петербурге, святцы Собора С.-Петербургских святых будут пополняться.

В юбилейном выпуске «С.-Петербургских Епархиальных ведомостей» вниманию читателей предлагаются материалы по истории духовной жизни Петербурга от периода, предшествовавшего его основанию, до настоящего времени. Значительная часть материалов посвящена эпохе Петра Великого, петербургским святым – небесным заступникам и хранителям города, подвижникам веры и благочестия и праведникам. Ряд материалов посвящен судьбе петербургских святынь: чудотворных и местночтимых икон и храмов. В журнале публикуются новые материалы о петербургских новомучениках и исповедниках, судьбе блокадного города.

Ныне, празднуя 300-летие града святого Петра, мы уповаем на то, что он восстанет в прежнем своем величии и силе, по-прежнему сохраняя в чистоте и неповрежденности свою христианскую душу, и многие тысячи православных христиан будут радоваться его величественной красоте и духовной мощи, прибегая к верному заступничеству Небесных покровителей С.-Петербурга.

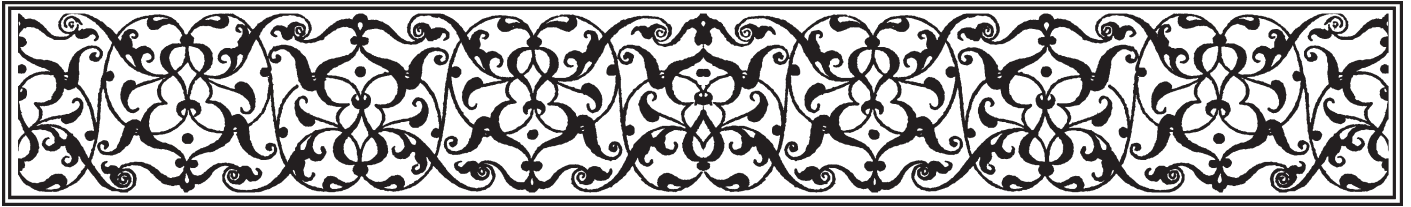

ПЕТЕРБУРГ ДО ПЕТЕРБУРГА

Я. К. Грот

ИЗВЕСТИЯ О ПЕТЕРБУРГСКОМ КРАЕ ДО ЗАВОЕВАНИЯ ЕГО ПЕТРОМ ВЕЛИКИМ

Около берегов Невы в течение столетий сталкивались силы двух государств для решения вопроса, которому из них должно принадлежать первенство на Севере; но много прошло времени, пока возникла идея, что первым для того условием было — овладеть течением реки, которая в длину занимает не более 60 верст и носит скромное имя, на финском языке означающее болото (пewa или pewo). В последнюю четверть XIII столетия шведы чаще прежнего стали посещать эту реку на пути в Ладожское озеро, куда отправлялись более для грабежа, нежели для прочных завоеваний. Западная и средняя Финляндия давно уже была подвластна шведам, но Восточная часть края от них не зависела. Теперь они захотели обложить данью и корелов с ижорцами. Заложение Выборга в 1293 году Маршалом Торкель-Кнутсоном утвердило власть их в Карелии; они пытались овладеть и крепостью Кексгольм, но не успели в том. Тогда Торкель-Кнутсон понял, что, для упрочения шведского владычества в Финляндии, необходимо стать твердой ногой и на Неве. Отпраздновав в Стокгольме свадьбу молодого Короля Биргера, который состоял под его опекою, маршал в Троицын день 1300 года отплыл в Финский залив с войском и с итальянским архитектором, присланным от самого Папы. На Неве, которой они достигли без всяких препятствий, основана была крепость с хвастливым названием: Ландскрона (Венец края). Избранное для нее место было чрезвычайно удобно; впрочем, о том, где именно оно находилось, мнения не совсем согласны. Карамзин, основываясь на наших Летописях, полагает его в семи верстах от нынешнего Петербурга, при устье Охты. По шведским же источникам Ландскрона построена была при Черной речке; но здесь под этим именем должно разуметь не ту речку, которая течет мимо Строгановского сада и впадает в Большую Невку, а другую, выходящую из Ингерманландии и впадающую в Неву под Невским монастырем. Карамзин в этом отношении согласен с Миллером, что Ландскрона лежала на том



*Первоначальный вид С.-Петербурга.
С гравюры Боденера, XVIII в.*

самом месте, где впоследствии была крепость Ниеншанц, и этому мнению следует большая часть ученых. Противоречие между показаниями русских и шведских Летописей будет устранено, если принять предположение Финляндского ученого Г.Гиппинга, что Охта называлась иначе Черная речка, — предположение довольно вероятное: так как в старину очень многие небольшие реки в России известны были под этим именем; Охта же есть название финское. Но заметим, что на карте Ингерманландии, составленной в 1676 году по распоряжению шведского правительства, Ландскрона означена на противоположной стороне Невы, там, где ныне Александро-Невская лавра. Опасное для Новгорода поселение шведов на таком близком расстоянии встревожило русских; великий князь поспешил из Суздаля по призыву новгородцев, и не прошло еще года со времени основания Ландскроны, как она уже была уничтожена бдительным соседом.

Более трехсот лет после того мысль Торкеля оставалась без исполнения, пока наконец не осуществил ее знаменитый в Летописях севера Яков Делагарди. Сподвижник славного Скопина-Шуйского в борьбе с поляками не бескорыстно ополчился на защиту России и после Клушинского поражения поспешил воспользоваться обстоятельствами для распространения пре-



*Крепость Нотебург (Орешек).
Гравюра из книги Адама Олеария, середина XVII в.*

делов Швеции за счет союзного государства. Действуя на берегах Ладожского озера с намерением завоевать всю Новгородскую область, Делагарди в 1611 году возобновил план построения крепости на Неве и представил королю о необходимости заложить город при устье Охты, на месте, где во время предшествовавших военных тревог уже возникли кое-какие укрепления. Чтобы легче склонить к тому короля, он отправил в Стокгольм архитектора, который лично должен был объяснить выгоды этого проекта и средства к исполнению его. Предположение Делагарди было одобрено, но к окончательному приведению его в действие нельзя было приступить до заключения мира.

Состоявшийся в Столбове договор отвечал, хотя не в равной степени, желаниям обоих враждовавших монархов: Россия удерживала Новгород, и неудивительно, что Михаил торжествовал этот мир, как победу; Швеция приобретала Прибалтийские берега, и никогда — ни прежде, ни после — не оканчивала так выгодно

ни одной войны. Известие о Столбовском мире принято было с великою радостью по всему королевству, и достопамятны слова, которые восхищенный Густав II Адольф произнес по сему случаю в речи к государственным чинам. Он им представил, «как много областей плодородных и рек, богатых рыбой, важных для торговли, присоединено по этому миру к Швеции. Нарова и Нева могут служить, для собственной ее торговли, воротами, которые легко во всякое время запереть для русских. Последние совершенно отрезаны от Балтийского моря, так что они на волны его не могут спустить даже и лодки. Сверх того граница сделалась безопаснее. Ингерманландию защищают Пейпус и Нарова; Финляндия — сени Швеции — ограждается Невой и широким озером Ладожским, — рвом, через который русским не легко будет перескочить». Проницательный король предвидел, какими опасностями Россия со временем могла угрожать Шведам, особливо если б ей удалось утвердиться на берегах Балтийского моря. Посему-то он в письме к Акселю Оксеншерне и радовался, что успел помешать ей в том.

Ингерманландия с ее четырьмя крепостями: Ивангородом, Ямою, Копорьем и Орешком уступлена была Швеции. Любопытно взглянуть на некоторые черты управления этой провинцией в шведское время. Мы знаем, какой системе некогда следовало польское правительство в администрации русскими областями; но немногим известно, что в таком же духе действовал и славный Густав II Адольф в отношении к некоторым из приобретенных по Столбовскому миру владениям. Не менее ошибаются и те, которые думают, что Петербург основан был в краю совершенно финском: мы увидим далее, что в Ингерманландии еще и в шведское время основалось довольно много русских, и что русский язык там уже в значительной мере распространился, прежде, нежели Ингерманландия окончательно досталась России. Эта область, границами которой назначены были Ладожское озеро и впадающая в Нарову река Плюсса — исстари отделявшая Гдовский край от Ивангородского, — соединена была как в гражданском, так и в церковном управлении с частью Эстляндии. Местопребыванием губернатора, а впоследствии и супер-интенданта сделалась Нарва, как важнейший город этого края. Вскоре приняты были меры к оживлению в Прибалтийской стороне торговли и промыслов. Намерением Короля Густава II Адольфа было привлечь торговлю из Саволакса и Карелии в южные пограничные города, с тем, чтобы придать им более важности и увеличить их средства к обороне: потому он и предоставил им портовое (стапельное) право. Еще на сейме 1617 года к числу шведских городов, которым дозволялось отправлять за границу собственные свои корабли, присоединены были Нарва, Ивангород, Яма, Копорье, Кексгольм и Орешек. В 1624 году Кексгольм,



Православная Ингерманландия при шведах: храм и кладбище близ Ивангорода. С гравюры Адама Олеария, середина XVII в.

которого область также включена в состав Ингерманландии, получил городское устройство с правом посылать через реку Неву собственные суда в Германию, а в 1632 Густав II Адольф окончательно повелел при впадении речки Охты в Неву заложить город, который, впоследствии быв укреплен, назвался Ньюэсканцем (или по Немецкому выговору, Ниеншанцем, т. е. Невским укреплением). Нарва, к которой Ивангород был присоединен в виде предместья, была главнейшим из этих мелких городов. Но шведское правительство, как мы уже видели, чрезвычайно дорожило приобретенными по Столбовскому миру владениями. В 1640 году Аксель Оксеншерна сказал в Совете, «что в числе воздушных замков, какие он строил, было и намерение приготовить для шведских королей две столицы — одну в Стокгольме, а другую в Нарве». Торговлей со смежными русскими областями этот город достиг значительного развития, так что здесь в последнюю четверть XVII столетия находились немецкий, финский, шведский и еще небольшой английский приходы. Из них первый был главным, почему и магистрат состоял из одних немцев, и их язык употреблялся во всех общественных делах. Права и преимущества, которыми пользовалась Нарва, пробудили в жителях ее своеволие, обнаруживавшееся нередко в сношениях их с местными властями. Назначенный в 1620 году губернатором Ингерманландии финляндец Флеминг рассказывает о своем первом въезде в Нарву:

«Когда я верхом въезжал в этот город, меня с великою честью встретило множество людей на лошадях, а бургомистр со всем магистратом и гражданами выстроились для встречи меня совершенно пьяные. Некоторые граждане стреляли весьма неосторожно мне в честь, хотя я строго запретил это, и таким образом застрелили мою собаку, которая бежала возле моего стремени; меня самого Бог сохранил однако». Во время шведского правления Нарва, как и вообще города прибалтийских областей, потерпела разные ограничения в своих старинных льготах; но за то правительство Швеции обращало особенное внимание на торговлю этих городов, а потому она и распространялась постоянно. В составленном 1693 году отчете о внутреннем состоянии королевства, Нарва и Ниеншанц упоминаются в числе городов, где строились хорошие и красивые корабли, причем показано, что, как в Ниеншанце, так и в Нарве, устроены были превосходные пильные заводы, получавшие лес из России. В Ниеншанце, сверх финского, шведского и немецкого, находился также православный приход. Как всем известно, этот город был разорен еще в начале войны Петра Великого с Карлом XII и жители его частью разбрелись, частью поселились в Петербурге, который тогда же был основан и вскоре распространился до того места, где лежал уничтоженный городок. Через 100 лет после заложения

Шведский король Густав II Адольф, при котором приневские земли по Столбовскому договору отошли к Швеции. Гравюра на меди с картины А. Ван Дейка. XVII в.



Петербурга, один из именитейших государственных людей Швеции, посетив нашу северную столицу, записал в своем дневнике следующие замечательные слова: «В первый раз вид этого города пробуждает странное чувство удивления и досады в сердце шведа, знающего историю своего отечества. Едва столетие прошло с того времени, когда владения Швеции простирались на востоке до берегов Невы. Васильевский остров был тогда кормовым поместьем барабанщика карельских драгунов, как значится в списках, хранящихся в архиве шведской военной коллегии. Вся сторона, посреди которой величаво высится Петербург, была пустыней, и несколько бедных лачужек стояло на том месте, где Петр Великий и преемники его находят приют для последнего успокоения! На левом берегу реки, где все было так же пусто, поднимаются теперь великолепные дворцы и здания — и на все это нужно было не более одного века!»

Еще в XVII столетии большую часть народонаселения Ингерманландии составляли финны, разделявшиеся в отношении к языку на две ветви. Одна, под названием ингров (ижорцев), удерживала более чистый

Дочь Густава II Адольфа, шведская королева Кристина (1632-1654), основавшая в завоеванной Ингерманландии лютеранскую консисторию





Шведский король
Карл XII

финский язык, другая, называвшая себя *Vatjalaiset* (Водь) и сохранившаяся ныне только в маленьком количестве в ближайших к Нарве уездах, говорила несколько отличным, смешанным с иноплеменными словами наречием финским, а сверх того, многие жители или и почти все могли выражаться по-русски, хотя между собой и не употребляли этого языка. Страна около Орешка, ныне Шлиссельбурга, после военных событий 1657-1658 годов и далее во второй половине этого столетия населена была отчасти инграми, более же финляндцами, водворившимися там по удалении прежних обитателей — ингров и русских. Одной из главных причин бегства их было, конечно, стеснение, которое они, как православные, испытывали в богослужении, тогда как по условиям Столбовского мира им обещана была совершенная в этом отношении свобода. Вместе с тем было определено, что из Ингерманландии и Кексгольмской области могут переселяться в Россию только монахи, дворяне и мещане, не желающие перейти в подданство Швеции, прочие же обыватели, именно приходские священники и крестьяне, должны непременно оставаться под властью шведского правительства. И из внутренности Ингерманландии жители, исповадовавшие исключительно православную веру, удалились в означенные годы в пределы России; но по заключении мира в Кардисе они возвратились. Между этими ингерманландцами, издавна составлявшими народонаселение края, находилось и немалое количество русских, хотя финнов было несравненно более. Число русских в Ингерманландии впоследствии еще умножилось бежавшими сюда раскольниками.

Во все время шведского владычества в этих областях господствовало сильное неудовольствие; главной причиной тому были притеснения и хищничество со стороны местных властей, а также меры, какие принимало правительство для обращения православных жителей в лютеранскую веру. Еще до заключения Столбовского мира Густав II Адольф велел двум своим придворным

проповедникам устроить в Ивангороде религиозную беседу с русскими священниками и составить описание вероисповедания и богослужения шведского прихода с тем, чтобы оно потом переведено было на русский язык; сверх того, им поручено было склонять русских посредством увещаний к оставлению некоторых несогласных с лютеранскими уставов и обрядов. На Выборгского епископа возложено было заведовать религиозными делами Ингерманландии и с должной осторожностью наставлять жителей в лютеранском учении. Для облегчения средств к тому король учредил в Стокгольме русскую типографию с целью печатать и распространять между православными жителями Карелии и Ингерманландии лютеранские духовные книги, частью в русском переводе, а частью и на финском языке, но все же напечатанные славянскими буквами, как более известными православному духовенству. В связи с этим планом правительство шведское предполагало издавать пособия к изучению русского языка для споспешествования торговле, которой оно придавало великую важность. 14 апреля 1625 года словолитчику Петру Соловну (*von Solown*) в Стокгольме выдана была грамота на звание русского типографщика, и еще в царствование королевы Христины вышло из его заведения несколько небольших книжек означенного содержания. Время прекращения деятельности этой типографии неизвестно; но в одной королевской резолюции, состоявшейся в 1683 году по религиозным делам Ингерманландии,



Грамота Карла XII Петру I. 1699 г.

сказано, что «Русская типография, возникшая в Швеции по повелению Густава Адольфа, вследствие разных обстоятельств подверглась расстройству и уничтожению». После делаемы были опыты печатания русских духовных книг шведскими буквами, но это, по-видимому, не имело успеха. При учреждении русской типографии Густав Адольф с тою же целью назначил особые награды для раздачи как тем православным, которые будут выучивать лютеров Катехизис, так и тем шведским пасторам, которые приобретут навык переводить проповеди на русский язык.

Между тем, общественное благосостояние в Эстляндии и Ингерманландии находилось на чрезвычайно низкой степени: церкви разрушались; пасторы получали столь скудное содержание, что должны были жить в совершенной нищете, и сверх того они, наравне со своими прихожанами, коснели в грубом невежестве; училищ не было. Решительные меры, принятые Густавом Адольфом для улучшения состояния этих областей, не были продолжены его преемниками.

В 1639 году управление Ингерманландскими приходами разделено было между двумя старшими пасторами, из которых один имел местопребывание в Ниеншанце, а другой в Ивангороде. В том же году в Абовском замке сидел заключенным русский монах, которому Константинопольский Патриарх назначил быть архиепископом в ингерманландии и которого предполагали отправить из Або на Данцигском судне. Но на следующий год многие Ингерманландцы Православного исповедания подали шведскому правительству просьбу, с какой входили уже и прежде, о дозволении посвятить для них епископа или митрополита в Белоруссии: потому что в противном случае они бы должны были отправить кого-либо в Константинополь для принятия посвящения от самого Патриарха. На это отвечали, что для Ее Величества (королевы Христины) было бы унижительно позволить им искать епископа или священников вне шведских владений, и что тот Епископ или супер-интендант, который



*Император Петр Великий.
С картины худ. И.Н. Никитина.
Начало XVIII в.*

без отлагательства назначен будет в Ниеншанц или в Нарву, получит права посвящать в сан священника избранных ими самими, способных и сведущих людей, но только с условием, чтобы эти последние, выдержав экзамен, отправлялись в Швецию для присяги в верности тамошнему правительству, после чего Ее Величество каждый раз будет разрешать супер-интенданту посвящать их в Священники. Впоследствии, однако ж, это строгое постановление было несколько смягчено отменой предписания о том, чтобы назначаемые в священники предварительно присягали в Стокгольме. Учрежденная в Стокгольме русская типография послужила поводом, что королева Христина повелела составить шведско-русский словарь. Сверх того, решено было издать русский Катехизис с некоторыми измене-

ниями на русском, шведском и французском языках, с тем, чтобы финский текст напечатан был русскими буквами, а для текста русского употреблен был латинский шрифт. И действительно, издан был финский Катехизис со славянскими литерами, который по предписанию финляндского генерал-губернатора графа Браге введен был во всех под его управлением находившихся православных приходах. Но велико было еще в то время общее суеверие; вскоре бывший в Кексгольмской области священником отец Ефим Терентьев обвинен был в колдовстве за то, что он хотел учить юношество по финскому Катехизису, напечатанному русскими буквами. Следствием этого обвинения было то, что Выборгский Духовный Совет отставил его от должности; однако он впоследствии был оправдан гражданским судом и снова принят в службу. Несмотря на попытки, сделанные

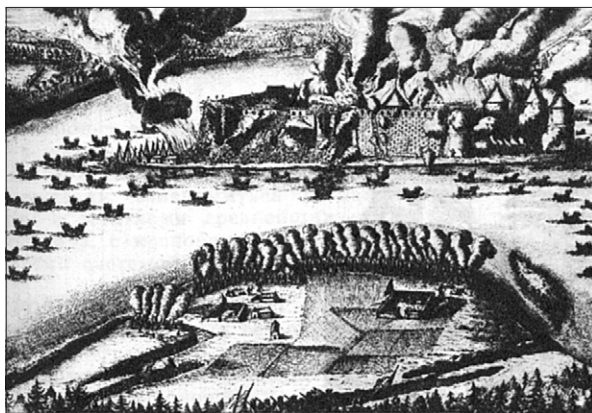

Штурм Нотебурга. С гравюры А. Шхонебека. 1703 г.

шведским правительством к обращению православных жителей Ингерманландии, они все же составляли самую значительную часть народонаселения области и во всем следовали русским обычаям, хотя собственно русских по происхождению было там не так много.

Такие же меры еще с большей энергией принимаемы были в последней четверти века, во время занятия долж-



Портрет Петра I с картины худ. Яна Веникса (около 1697 г.)

ности ингерманландского супер-интенданта деятельным и даровитым Гецелиусом (1651-1689). Между прочим обнаружено было старинное постановление, впоследствии подтвержденное и Карлом XII, об освобождении от платежа поголовной подати тех последователей

Восточной Церкви, которые примут лютеранское учение. Чтобы легче достигнуть предположенной цели, шведское духовное начальство вскоре установило новое разделение приходов, причем только те из них, в которых употреблялся русский язык, сохранили права и преимущества, предоставленные православным по Столбовскому миру; все же, говорившие исключительно по-фински, были отделены и причислены к разряду исповедующих лютеранскую веру. Только те ингры, которые жили ближе к Финляндии и к финскому заливу, легко покорились этой мере, но жившие внутри края православные финны, особливо же водь, оказали сопротивление, так что против них стали употреблять насилие. Число семейств, отделенных от православных приходов, простиралось до трех тысяч.

Все эти меры, наконец, произвели между православным народонаселением Ингерманландии столь сильное неудовольствие, что многие обратились с жалобами к русскому правительству, которое путем дипломатических сношений потребовало соблюдения условий мирного договора касательно свободы веры в уступленных Швеции областях. Для Швеции было тем важнее сохранить дружбу с Россией, что в то время между обоими государствами шли переговоры о дозволении шведам ездить через Россию для торговли с Персией. Это и содействовало тому, что в



Медаль в память основания С.-Петербурга

будет прекращено. И подлинно, сделаны были соответственные распоряжения, которыми, однако ж, как Духовное, так и гражданское начальство Ингерманландии были весьма недовольны: супер-интендант заговорил о намерении своем выйти в отставку, а губернатор (Сперлинг) подал королю жалобу на уступчивость отправленного в Россию посольства. Оба возобновили вскоре представления о необходимости насильственного обращения ингерманландцев, и правительство со своей стороны не противилось тому, по крайней мере в

отношении к тем жителям края, которые не говорили по-русски. Для легчайшего достижения цели Гецелиус составил в Стокгольме 1686 года «увещание ко всем тем, которые, хотя говорят по-фински, до сих пор придерживались к русским церквам и к их священникам»; в следующем году это воззвание было напечатано на финском языке для распространения между православными жителями как Ингерманландии, так и Карелии. Духовные консистории в Нарве и Выборге и после того не раз пытались склонить шведское правительство к принятию насильственных мер против Православия в означенных областях; но из современных свидетельств видно, что все эти старания не имели заметного успеха: неудовольствие за религиозные стеснения в этом краю не прекращалось и, конечно, облегчило Петру Великому окончательное его покорение.



С.-Петербург. Петропавловский собор – усыпальница Русских Императоров. Ботный домик Петра Великого



П.Е. Сорокин

ПРЕДШЕСТВЕННИКИ ПЕТЕРБУРГА Ландскрона – Невское устье – Ниеншанц

НА ВОДНОМ ПУТИ

Исследователи давно обращали внимание на отсутствие на русском побережье Балтики, включая и устье Невы, каких-либо следов поселений того времени. Одним из первых, кто объяснил такое положение вещей, был археолог Зориан Доленго-Ходаковский. Он считал, что на этих землях существовала постоянная опасность нападения варягов и потому новгородские словене, чтобы избежать такой участи, селились в некотором отдалении от морских берегов¹.

Тем не менее, находки древностей, связанные с эпохой раннего средневековья здесь известны. Это три клада серебряных монет – дирхемов и динариев IX-XI вв., отчеканенных на Арабском Востоке и в Западной Европе. Они были обнаружены, в разное время, у устья Невы – на побережье Финского залива. Один из них был найден на Васильевском острове – в районе Галерной гавани, два других – в Петергофе и в Мартышкино².

Славяне к тому времени еще не заселили этих земель – граница их расселения проходила в нескольких десятках километров от побережья – по северному краю Ижорского плато. Населявшие эти территории финское племя ижора также держалось на заметном удалении от моря, как впрочем, и от берегов Невы. Это подтверждается находками древностей – различного рода ювелирных украшений, связываемых с этим народом, которые были обнаружены на возвышенностях, расположенных в 10-20 км от побережья. Ближайшим городским центром к устью Невы, на водном пути, была Ладога, которая на протяжении столетий являлась

Изображение
ганзейского когга
на печати
г. Штральзунда. XIV в.



единственным морским портом северо-западной Руси. Судя по обнаруженным здесь находкам, ее население, состоявшее из славян, скандинавов и финнов, начиная с середины VIII столетия, активно участвовало в международных торговых связях.

Наиболее вероятным объяснением нахождения кладов у неевского устья могло быть наличие здесь торговых мест, в средневековье, где время от времени устраивались торги, местного населения, стекавшегося сюда из окрестных земель и заморских купцов. Такие пункты известны во многих местах побережья Восточной Прибалтики. Обычно, они размещались в устьях рек или в удобных бухтах: на Березовых островах, в районах Выборга, Таллина, близ устьев Немана, Даугавы (Западной Двины), Венты, Пернау.³

Союз германских городов – Ганза в XIII-XIV вв. становится посредником в международной торговле на Балтике и в Северном море, создав свои дворы в Брюгге, Лондоне и Новгороде. Дважды в год прибывали в Новгород немецкие и готские купцы* – весной, оставаясь торговать на все лето, и осенью – на зиму. Если зимние купцы приезжали, обычно «горой», то есть по суше, то летние приходили «водой» по Неве, Ладоге и Волхову.⁴

В торговых договорах XII-XIV вв., заключавшихся Новгородом с Готландом и ганзейскими городами, подробно регламентировались условия посещения иностранными торговцами русских земель, плавание их во внутренних водах и контакты с местным населением.

Новгородские власти несли ответственность за «чистый» свободный путь иноземных купцов от острова Котлин и Березовых островов в Финском заливе, являвшихся крайними точками новгородских владений.

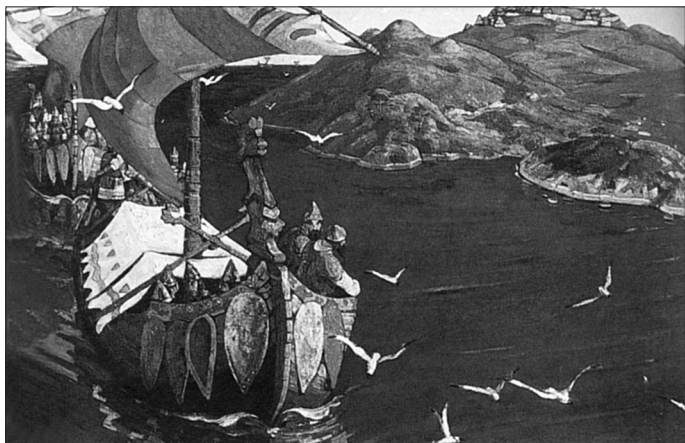

Заморские гости (с картины Н.К. Рериха)

* С острова Готланд.

О Пелгусии ижоряниине Невская победа

Был один муж именем Пелгусий, старейшина земли ижорской. Ему поручено было наблюдать стражу на море. Он принял святое крещение с именем Филиппа и жил среди своих соплеменников, остававшихся в язычестве, богоугодно воздерживаясь от пищи по средам и пятницам. Поэтому Бог сподобил его страшного видения, о котором мы и скажем вкратце. Пелгусий имел великую веру и надежду на свв. мучеников – Бориса и Глеба. Увидав неприятелей, он пошел к великому князю Александру Ярославичу, чтобы рассказать ему о силе варяжской и о расположении их стана. Случилось ему стоять на краю моря и наблюдать оба пути. Всю ночь провел он без сна. На восходе солнца ему послышался страшный шум на море — и вот он видит приближающийся насад. Посреди насада стояли святые



Святые мученики князя Борис и Глеб

мученики Борис и Глеб в одеждах багряных; руки их лежали на раменах друг у друга; гребцы в насаде были одеты как бы мглою. И сказал Борис: «Брат Глеб, вели грести, да поможем сроднику своему, великому князю Александру Ярославичу». Пелгусий, увидав видение и услышав такие речи святых мучеников Бориса и Глеба, в ужасе затрепетал и стоял неподвижно до тех пор, пока насад не скрылся от очей его. Потом он поспешил к своим соплеменникам, и вот встретил его великий князь Александр Ярославич. Срадостью («радостными очима»)

во взоре увидел он князя и рассказал ему одному о том, что он видел и слышал. Великий князь отвечал ему: «Не говори, друже, об этом никому». Тогда князь устремился на врагов, в шестой час дня, и была злая сеча с римлянами. И избил он бесчисленное множество римлян, и самому королю «возложил печать» на лицо своим острым мечом.

Судя по всему, где-то на Котлине или на одном из островов устья Невы и располагалась в 1240 г. морская стража земли ижорской, предупредившая кн. Александра Невского о приходе шведов. Она держала под контролем «оба пути» и обеспечивала безопасность прохода купеческих караванов. В ее задачу входило оповещение ладожан и новгородцев о приближении крупных сил противника, а также организация отпора разбойникам, приходившим сюда из Балтики.⁵

Сведения о значении устья Невы в торговых сообщениях позднего средневековья и о проведении здесь торгов также имеются в документах. Древнейшее упоминание об этом встречается в уставе, регламентировавшем жизнь и деятельность ганзейских купцов во время их проживания в своем торговом дворе в Новгороде. Уже в устье Невы немецкие и готские купцы, приходившие на своих кораблях, должны были выбирать старост двора и церкви.⁶

Вероятно, в устье Невы, под прикрытием «морской стражи», существовало место традиционной стоянки судов. По договору 1268 года, приехавшие в Новгород купцы имели право рубить «дерево или мачтовый лес» по берегам Невы, а также вести по пути прибрежную торговлю с инграми и корелами.⁷ Об этом же свидетельствует и документ 1406 г., в котором торговля на Неве представляется уже как старинный обычай.⁸ В Новгородско-ганзейском договоре 1436 г. также говорится о возможности торгов в устье Невы. Причем зачастую такие торги осуществлялись здесь даже в обход существующих запретов, в периоды «размирий» – между Новгородом и его западными партнерами.

Выгодное географическое положение устья Невы и ее значение – важнейшего транзитного пункта в меж-

дународной торговле, на протяжении веков привлекали к этому месту пристальное внимание северного соседа Руси – Шведского королевства. И если первоначально вторжения шведского флота в Неву и Ладогу носили ха-



Явление Пелгусию мчч. Бориса и Глеба. Стенопись художника Серебрякова в Александро-Невской церкви Училищного Совета Святейшего Правительствующего Синода в Петербурге



Невская битва 1240 г. Миниатюра из Лицевого жития Александра Невского. XVI в.

рактер грабительских рейдов, то, начиная с XIII столетия, шведы пытаются закрепиться на побережье этих водных систем, основав здесь свои крепости.

Невская битва 1240 г., в которой русские войска под предводительством кн. Александра Невского нанесли поражение шведам в устье реки Ижоры, не сняла накала борьбы на западных рубежах новгородской земли. Вся вторая половина XIII в. здесь была наполнена драматическими событиями.

1249 г. – шведский ярл Биргер совершает второй крестовый поход в Финляндию – в землю еми, в результате чего племя, населявшее центральные районы страны, попадает в зависимость от Швеции.

1256 г. – шведский флот вторгся в Ладожское озеро. В то же время шведами была предпринята неудачная попытка основания крепости в устье реки Наровы. В ответ на это новгородцы совершают поход на союзное Швеции финское племя емь.

1283 – 1284 гг. – происходят новые вторжения шведского флота в Ладогу.

1292 г. – новгородцы разоряют финские земли, а шведы нападают на союзников Новгорода ижору и корелу.

Год спустя в 1293 г. Шведское королевство предпринимает третий крестовый поход в финские земли, соседствовавшие с Новгородом, – в Карелию. В западной части Карельской земли шведами была основана крепость Выборг, позволившая надежно запретить выход из Ладоги в Финский залив по водной системе Вуоксе. Попытка их укрепиться и по другую сторону этого пути – на берегу Ладоги, укрепив крепость Корелу, успеха не имела. Новгородцам удалось отбросить их с этой территории.⁹

В следующий раз мечи противников скрестились у устья реки Охты. Именно это место было выбрано

в 1300 г. шведами для строительства крепости Ландскрона. На этот раз они ставили перед собой цель взять под контроль Неву и таким образом перерезать связи Руси с Балтикой.

Земли в устье реки Охты – возвышенные и недостижимые для наводнений, с хорошей гаванью для стоянки судов, защищенные водными рубежами, издревле являлись одним из наиболее благоприятных для обитания районов в низовьях Невы. Место это занимало удобное географическое положение – на пересечении важнейших путей того времени – водного, проходившего по Неве, и сухопутного, связывавшего Новгород и Ижорскую землю с Карелией и Финляндией. Все это и предопределило как выбор шведского воинства в 1300 г., так и возникновение здесь впоследствии центра поселенческого массива в нижнем течении Невы, который развивался в этом месте вплоть до основания Санкт-Петербурга.

ЛАНДСКРОНА

Основание и штурм крепости Ландскроны в устье реки Охты не остались незамеченными современниками. Подробное описание этих событий дошло до нас как в русских летописях, так и в шведской хронике.

Вот что сообщает об этом походе Новгородская I летопись – в 1300 г.: «...придоша из заморья свеи в силе велице в Неву, приведоша из своей земли мастера, из великого Рима от папы мастер приведоша нарочит, поставиша город над Невою на усть Охты реки, и утвердиша твердостию несказанною, поставиша в нем пороки, похвалившеся оканьнии, нарекоша его Венець земли: бе бо с ними наместник королев, именем Маскалка*; и посадивше в нем мужи нарочитый с воеводою Стенем, и отъидоша; князю великому тогда не будущю в Новгороде».¹⁰

В этом коротком сообщении содержится достаточно подробная информация, как о самом походе, так и о той международной обстановке, которая сложилась в это время. Значительное шведское войско, под руководством королевского наместника, войдя в Неву, остановилось в устье Охты и соорудило здесь мощную крепость. В ее строительстве участвовали не только шведские фортификаторы, но и специалисты из других европейских стран. Для обороны крепости был оставлен сильный гарнизон и установлены камнеметные машины. Отсутствие князя в Новгороде не позволило новгородцам сразу же принять эффективные меры против захватчиков.

Более подробное повествование об этом событии дошло до нас в шведской хронике Эрика. 30 мая 1300 года – в Троицын день – шведский флот с 1100 воинами вышел в море. Руководил походом тогдашний фактический правитель Шведского королевства Тергильс Кнутсон. Путь из Центральной Швеции до устья Невы в средневековье занимал 2-3 недели. Поэтому, около середины июня, швед-

* Очевидно, искаженное от шведского marskalk – маршал, возглавлявший поход Торгильс Кнутсен был военным министром.

ские суда вошли в Неву. Место строительства крепости на мысу при впадении Охты в Неву, было выбрано, видимо, не случайно. Вероятно, оно было известно шведам и ранее, когда они посещали Неву с различными целями.

«Я уверен, что никогда не видели на Неве больше хороших кораблей чем тогда; там такая прекрасная гавань, что борт к борту и штевень к штевню они стали и устроили помост между кораблями, чтобы никакая буря не смогла их оттуда выгнать» – писал шведский хронист.*

В условиях, когда существовала опасность внезапного появления русских войск, как это было в памятном 1240 году, шведы выбрали наиболее быстрый и экономичный способ строительства укреплений. Был прорыт сплошной ров между Охтой и Невой. «Над тем рвом стояла стена с восемью башнями с бойницами; ров был вырыт между обеими реками, за ними стояло все войско».

Земляной вал, насыпанный при рытье рва, был дополнительно укреплен деревянными стенами и башнями с бойницами, расстояния между которыми составляли около 50 метров. Вероятно, в одной из них имелись ворота, а через ров был устроен подъемный мост.

Предположение о наличии в Ландскроне каменной башни, которая обычно располагалась в центральной части крепостей того времени, не находит подтверждения в тексте хроники. Судя по всему, столкнувшись с отсутствием в устье Невы выходов природного камня, шведы были вынуждены строить деревянную крепость. Из сооружений внутри укреплений в тексте упоминается некий погреб, где осажденные укрылись после захвата штурмующими крепостных стен и некоторое время занимали оборону.¹¹ Не исключено, что этот погреб и представлял собой выложенную камнем подземную часть башни, строительство которой не удалось завершить уже в первый год из-за недостатка камня. В связи с этим следует вспомнить об обнаружении строителями в 80-е гг. нашего столетия в центральной части мыса на глубине около двух метров массивной кладки из известковой плиты.

Учитывая ошибки 1240 года, шведы решили выставить боевое охранение. После завершения основных работ по строительству крепости, отряд в составе 800 человек, под командой Харальда был послан в Ладожское озеро. Помимо охранения, им была поставлена задача уничтожения язычников, располагавшихся на некоем острове в Ладожском озере. Вероятно, шведы планировали рейд в Северо-Западное Приладожье – в центр Карельской земли с тем, чтобы до прихода русских разгромить их главного союзника – племя корелу.

Войско разделилось на два отряда. Один из них остался в дозоре на Ореховом острове – в истоке Невы. Второй же прошел огнем и мечом по прибрежным селениям Карелии. Но неожиданно начавшаяся буря сорвала планы шведов и вынудила их вернуться назад к Неве, так и не выполнив своей главной цели.

* Здесь и далее текст хроники по изд. Шаскольский И. П. Борьба Руси за сохранение выхода к Балтийскому морю в XIV в. Л. 1987.

Вскоре после этих событий, шведские дозорные увидели приближающиеся по озеру русские суда – «... более тысячи готовых к бою лодей». Снявшись с острова, шведы стали уходить вниз по Неве. Преследовавшие их «...русские сделали из сухого дерева плоты выше иного дома и подожгли, так что они ярко горели, и пустили их вниз по течению и рассчитывали ими сжечь их корабли...». Шведам удалось спастись, повалив поперек реки большую сосну, которая и задержала катившийся за ними огненный вал.

«Когда русские пришли туда, видно было у них много светлых доспехов, их шлемы и мечи блистали... они сияли как солнце, так было красиво их оружие...» По сообщению хрониста, основанного на словах толмача (переводчика – П.С.), к Ландскроне прибыла тридцать одна тысяча русских воинов. В этом видится явное преувеличение, которое, впрочем, вполне соответствует жанру средневековых хроник, авторы которых сознательно завышали реальную численность неприятеля с тем, чтобы подчеркнуть доблесть своих собственных войск.

С другой стороны, в ходе переговоров русские, чтобы устрашить противника, могли и сами преувеличить количество своих войск. На самом деле, дальнейшие события, свидетельствуют об относительном равенстве сил противников. Судя по тому, что поход русских войск к Ландскроне в этом году вообще не нашел отражения в русских летописях, этой военной акции не предавалось большого значения, и следовательно, в ней не должны были участвовать сколь либо крупные силы.

Согласно свидетельству хроники, русские, устроив на подступах к крепости засеки, сразу же попытались овладеть ею. «Они бросились на приступ ко рву, каждые двое помогали третьему преодолевать...» его. Однако несмотря на упорство штурмующих, стремившихся



*Торгельс Кнутсон.
Памятник работы
В. Вальгрена
в Выборге. 1908 г.*



*Герцог
Вальдемар Магнуссон.
Изображение на его
печати*

*Дети Биргера Ярла и братья
короля Магнуса – Амбарный Замок,
при которых Торгельсом Кнутсоном
был предпринят новый поход на Неву
и основана Ландскрона*



*Герцог
Эрик Магнуссон.
Изображение на его
печати*

ворваться в крепость «...во что бы то ни стало...» осажденным, укрывшимся за ее стенами удалось отразить приступ. В разгар штурма, чтобы приостановить натиск русских войск, отряд рыцарей сделал вылазку за пределы укреплений, с трудом пробившись затем назад.

Убедившись в прочности новой крепости, в недостатке наличных сил для ее взятия и не желая нести потери, русские принимают решение прекратить штурм. Заключив однодневное перемирие, чтобы нейтрализовать неприятеля, под покровом ночи они снялись с лагеря и незаметно ушли. Но это была лишь проба сил.

После того как русские отступили, крепость была «...приведена в полную исправность и снабжена припасами...». Шведы оставили в ней гарнизон во главе с рыцарем Стеном – «...двести людей способных к бою, и сто для того, чтобы работать». Последние «...должны были готовить солод, варить пиво и печь хлеб, а также сторожить по ночам...».

Основные же силы отправились домой – в Швецию. Выйдя из устья Невы в Финский залив, они стояли некоторое время где-то на его южном берегу в ожидании попутного ветра. В этот период ими был предпринят рейд вглубь территории населенной финскими племенами, «...и прошли они с огнем и мечом по Ижорской и Водской землям, и жгли, и рубили всех, кто им сопротивлялся» – свидетельствует хроника.

Это разорение, судя по всему, имело цель лишь грабежа и устрашения местных народов, находившихся в зависимости от Новгорода.

Дождавшись благоприятной погоды, флот отплыл в Швецию. Произошло это около середины сентября, так как в день Святого Михаила – 29 сентября он уже прибыл в Стокгольм.

А шведская Ландскрона, вместе с ее небольшим гарнизоном, оказалась во враждебном окружении местного населения. По свидетельству хрониста,

оставленные в крепости съестные припасы испортились от летней жары. А зимой в гарнизоне свирепствовала цинга. «Они держались, насколько сил человеческих хватало, многие от этого умерли, так что крепость почти опустела». Гибнущие от болезней и голода воины мечтали о помощи. Но ее было ждать неоткуда – Финский залив был покрыт льдами и связь со Швецией прервалась до конца весны. А от расположенного поблизости Выборга гарнизон Ландскроны был отрезан, так как их разделяли несколько дней пути по землям союзной Новгороду корелы.

Тем временем новгородцы не теряли времени даром. Они отправили послов во Владимир к Великому князю Андрею Александровичу сыну Александра Невского, являвшемуся одновременно и князем новгородским, с призывом возглавить борьбу со шведским вторжением. И весной 1301 г. кн. Андрей прибыл в Новгород. Он начал с дипломатической подготовки к войне. Сразу же было отправлено послание в Любек, который выступал главным торговым партнером Новгорода в европейской торговле.

В письме говорилось: «...купцы могут приезжать и отъезжать с добрым миром и под охраной князя и Новгорода. Если король шведский отнимет у нас и у вас путь по Неве, или если вышеназванный король шведский отступится от того и вернет землю всемогущего Бога и Святой Софии и Великого князя Новгородского, и разрушит крепость, которую он построил, или если он этого не сделает, пришлите к нам своих послов ради многих дел...»¹² Это письмо должно было подтвердить намерения Руси вести торговлю с Ганзейским союзом, а также способствовать политической изоляции Швеции, препятствовавшей ведению свободной торговли.

Собрав значительные силы, «приде князь великий Андрей с полку низовьскими, и иде с новгородцы к городу тому, и приступиша

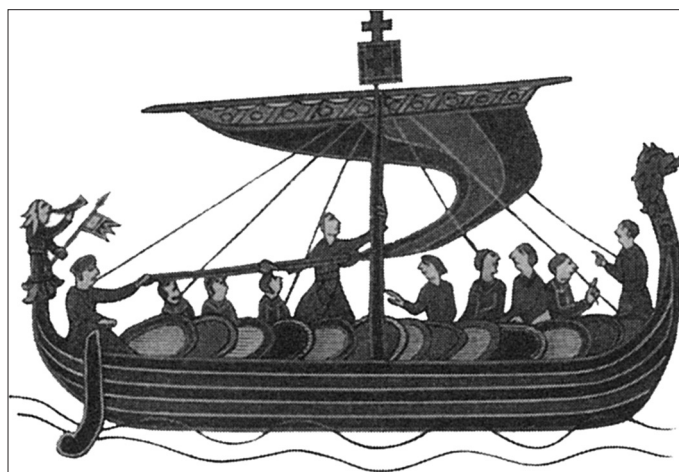

*Корабли викингов, на которых они отправлялись
в завоевательные походы. Изображение корабля
на фрагменте ковра из Байё (конец XI в.)*

к городу месяца мая 18... и потягнуша крепко силою святых София и помощью святою Бориса и Глеба твердость та ни во что же бысть за высокоумье их; зане всеу труд их без Божия повеления: град взят бысть, овых избиша и исекоша, а иных извязавше поведоша с города, а град запалиша и розгребоша. А покои, Господи, в царствии своем душа тех, иже у города того головы своя положиша за Святую Софию». Летописное сообщение о победе на Охте отличается крайней лаконичностью.

Подробности штурма Ландскроны, имеющиеся в Хронике Эрика, позволяют в деталях представить драматическую картину этих событий. «Русские тогда снова собрались и карелы, и язычники. Это было громадное войско», – сообщает хронист. В сложившейся ситуации обороняющиеся могли рассчитывать на скорую помощь из Швеции. Приближалось лето, и шведский флот с войсками и продовольствием, вероятно, уже вышел в море и ожидался в Ландскроне со дня на день.

Описание штурма крепости в хронике изобилует преувеличениями достоинств шведских воинов. «Когда русские подошли, там было шестнадцать человек, способных к бою. Русские штурмовали и днем, и ночью, много было нанесено сильных ударов... язычники* часто сменялись. Один отряд уходил, другой подходил». Трудно поверить, в то, что шестнадцать человек могли столь длительное время сопротивляться большому войску. Вероятно, осажденные все же располагали большими силами.

«В крепости той вспыхнул огонь, и она загорелась, и русские вошли с рукопашным боем. Христиане тогда ушли с крепостных стен внутрь погреба и там защищались. Некоторые же были убиты на стенах». Последние шведские воины закрепились в погребе – некоем укрытии, существовавшем внутри крепости. Но осознав, что сопротивление было бессмысленным, оставшиеся в живых воины, во главе с воеводой Стеном, сложили оружие.

«После того как пленных поделили, и с этим было покончено, и добыча была взята, и крепость сожжена, все русские отправились домой, и увели с собой пленных, немного уцелело от огня, так была взята крепость». Сбылось пророчество хроники Олая, где в 1300 году была сделана запись, что замок Ландскрона был сооружен под плохим предзнаменованием.

Русь не могла смириться с существованием вражеской крепости на Неве – ведь это означало бы утрату выхода к Балтике, через который велась торговля с Европой. «...Крепость та была так поставлена, что жителям того края ничего другого не оставалось, как подчиниться или бежать, если они хотели остаться в живых...», отмечал хронист. Разрушение Ландскроны характеризуется в русских летописях** такими выражениями, как – «запалиша и разгребоша...», «...гору раскопаша», а в шведской

Король Магнус Эрикссон (1316-1374), при котором между Россией и Швецией был заключен Ореховский (Нотебургский) мирный договор 1323 г., и впервые определена граница между двумя государствами. В 1348 г. им был совершен новый крестовый поход на Неву. Изображение на его печати, хранящейся в Государственном архиве Швеции



хронике – «...крепость сожжена». Из этого следует, что все деревянные сооружения были уничтожены пожаром, а земляной вал срыт. Насколько тщательно производились эти работы по разрушению укреплений, и какие следы их остались здесь после того, как русские войска покинули это место, судить сложно.

Память о Ландскроне сохранялась в Швеции на протяжении длительного времени. Так, в договоре заключенном в 1447 г. между датско-шведским королем Христофором IV Баварским и Ливонским орденом против Новгорода вновь упоминается Ландскрона. Но, судя по контексту, речь в нем шла не о крепости, а о месте, где она располагалась, – то есть об устье Невы.¹⁴

Почему же новгородцы не воспользовались уже созданными укреплениями, чтобы отстроить их, оставить там свой гарнизон и таким образом навсегда закрыть вход в Неву для неприятеля? Прямого ответа на этот вопрос в древнерусских документах нет. Но тот факт, что укрепления были разрушены, свидетельствует о том, что такие планы не ставились вообще. Вероятно, содержание крепости в этом месте не входило в стратегические планы Новгорода.

Причиной этого было значительное удаление устья Невы от основных районов древнерусского расселения на Северо-Западе. От ближайших крепостей Ладоги, Копорья и Корелы этот район отделяло два-три дня пути, а от самого Новгорода не менее недели. Поэтому оборона ее потребовала бы значительных материальных затрат, необходимых для содержания постоянного гарнизона в малонаселенной местности. Кроме того, новгородцы могли опасаться, что внезапным налетом с моря шведы вновь овладеют Ландскроной и смогут закрепились в ней на долгие годы. Так или иначе, Нева и ее побережье остались незащищенными от вторжений неприятеля. Только спустя четверть века, после новых кровопролитных сражений, система обороны Северо-Западной Руси была

* В хронике Эрика шведы постоянно именуют себя христианами, всячески подчеркивая язычество союзных русским финских племен и при этом игнорируя христианство русских, тем самым оправдывая

свое вторжение в русские земли и попытки завоевания Невских земель.

** Новгородской и Софийской летописях.

дополнена в 1323 г. крепостью Орешек, сооруженной на острове в истоках реки Невы.

Поселение Невское устье

Устье реки Охты не стало безжизненным полем ристалища после разрушения Ландскроны. Судя по имеющимся находкам, в первой половине XIV в. жизнь на этом месте продолжалась. Реконструируемые формы, найденных здесь осколков красноглиняных кувшинов и горшков, сопоставимы с наиболее ранними керамическими сосудами из крепости Орешек. К сожалению, они и не дают ответа на вопрос о точном времени возникновения древнего поселения в устье реки Охты. Так что, пока не известно: предшествовало ли оно Ландскроне или появилось на ее пожарище. Логично предположить, что сооружение крепости, как это обычно бывало, происходило на уже освоенном месте. Это во многом облегчало задачу строителей. Возможно, ответ на этот вопрос удастся получить при последующих раскопках.

Массовое заселение побережья Невы русским и ижорским населением происходит, вероятно, после строительства крепости Орешек и заключения в 1323 г. Ореховецкого мира между Новгородом и Швецией. Земли в устье Охты вошли в состав Спасо-Городенского погоста Ореховецкого уезда, с административным центром в том же Орешке. Уезд, в свою очередь, был частью Водской пятины* новгородского государства, получившей свое название от финского племени водь, населявшего Ижорское плато. Наименование погоста определялось названием главного храма – Спасской церкви, находившейся в Орешке.

Первое описание поселений в устье реки Охты содержится в Писцовой книге Водской пятины 1500 года. Согласно этому документу земли в нижнем течении Охты издавна принадлежали двум знатным боярским родам Великого Новгорода. После присоединения к Москве, расположенные здесь селения, входили в состав владений Великого князя, которые названы как волость «на реке Неве у моря» и «деревни на усть Охты»¹⁵.

В последние годы существования Новгородской республики волость «на реке Неве у моря» принадлежала Тимофею Грузову, а «деревни на усть Охты» Олферию Ивановичу Офонасову. Новгородское боярство, пользовавшееся правом занятия главной государственной должности – посадника, являлось высшим слоем общества республики. Оно обладало большими земельными владениями, разбросанными во всех частях государства.

Грузовы и Офонасовы принадлежали к различным ветвям древнего новгородского боярского гнезда. Их общим предком был известный посадник 1385-1421 гг. Федор Тимофеевич. Наиболее знаменитым из рода Грузовых был Офонасий Остафьевич, занимавший эту высшую должность в 1445-1475 гг.¹⁶ В 1475 г. посадником

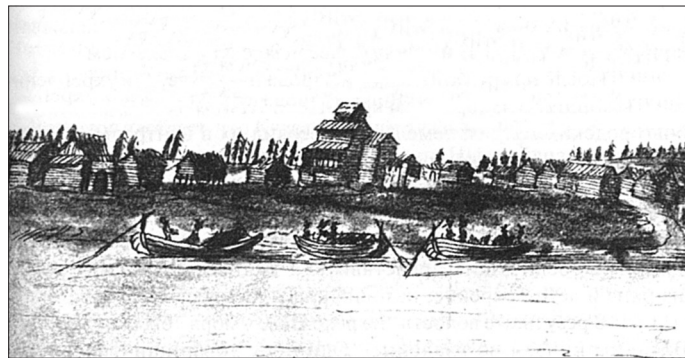

*Русская деревня на Северо-Западе.
Из альбома Мейерберга. XVII в.*

был и его брат Тимофей Остафьевич, владевший землями в устье Охты.

Посадник Иван Офонасов – представитель Славенского конца – был одним из крупнейших землевладельцев Новгорода. При этом он принадлежал к антимосковской партии – «мыслил от великого князя Новгороду датися за короля».** За эту крамолу Иван III выслал его в 1475 г. «оковав с своими приставами», вместе с сыном Олферием Ивановичем в Москву.¹⁷

Родство Офонасовых и Грузовых прослеживается и в размещении их земельных владений, которые во многих частях Новгородской земли соседствовали между собой. Поэтому первоначально деревни в устье Охты, наверняка, принадлежали одному из их общих прародителей. А это позволяет связывать появление этих владений не позднее, чем с XIV столетием.

Две Олферьевские деревни в этих местах были переданы в поместное владение князю Андрею Александровичу. Он происходил из рода ростовских князей, предками которого были Юрий Долгорукий и Владимир Мономах. Усиление Москвы привело к тому, что во второй половине XIV в. ростовские князья уже подчинились ей, а «...в конце этого столетия и в начале XV сохраняя еще значение князей владетельных, являются как бы обыкновенными слугами Великого князя Московского». Наконец в 1474 г. они полностью лишаются владений в городе, «продаша Ивану Васильевичу свою отчину половину Ростова...», оставшуюся в их владении.¹⁸

Волость «на реке Неве у моря» включала земли на ее правобережье в нижнем течении вплоть до Финского залива. Согласно переписи 1496 г. – «по старому письму», в нее входило 5 деревень, в которых было 32 двора. К 1500 г. количество дворов в этих поселениях увеличилось до 44. При этом здесь уже названы только три деревни: Корабельница, Нижний двор Ахкуево и Минкино, а так же два сельца, выросшие из деревень: Кулза и Усть-Охта. Из документов явствует, что Кулза располагалась на побережье – у моря, а Корабельница и Ахкуево, где-то на берегу Невы вблизи устья реки Охты.

Сельцо на Усть-Охты на Неве, состоявшее из 18 дворов и земельных угодий, находилось, вероятно, на обоих берегах при впадении Охты в Неву. Только четыре двора в нем населяли пашенные люди, занимавши-

* Пятая часть основной территории Новгородского государства.

** Имеется в виду польский король Казимир IV.



Русский купец.
С немецкой гравюры XVI в.

занимавшие 14 дворов. Все они также носили русские имена: Бориско Палкин, Петрок Лукьянов, Степанко Юркин, Федка Микулин, Ивашко Обросимов, Палка Плешаков, Грихно Филипов, Матвейко Петров, Михаил Белавя, Дмитров сын, Грихно Кузьмин, Ивашко Лукин, да Ивашко Фомин, Оверкейко Родивонов, Васюк Нестеров, Федко Костков. Жители сельца платили земельный налог – «позем», составлявший три гривны, и еще одну гривну ключнику. Помимо сенокосов на море, в общем владении жителей волости, а иногда и нескольких волостей, были рыболовные тони*** на реке Неве.

Наличие в сельце на Усть-Охты значительного количества поземщиков, людей не занимавшихся земледелием и плативших денежный налог в казну, позволяет предположить непосредственное отношение их к торговле в устье Невы. В XVI веке, вероятно, именно здесь формируется русский торговый центр, получающий в документах название – Невское устье или Невский городок, в котором велись торги русских и западноевропейских купцов. Деревня Корабельница, располагавшаяся поблизости, могла быть местом стоянки морских судов, приходивших из стран Балтики.

Упомянув о торговых операциях на Неве в средневековье и некоем городе в нижнем течении Невы, находят свое продолжение и в документах XVI столетия. Свидетельства эти очень отрывочны, но все же они позволяют сделать гипотетическую реконструкцию картины развития торгового поселения в устье реки Охты.

В донесении Выборгского губернатора Ролова Матсона тогдашнему шведско-датскому королю

еся земледелием. Это были: «Сменко, да Федко Офонасовы, Ивашко да Родионко Демеховы, Федко Дмитров, сын его Ондrejaнко, Семен Васильев...» Они сеяли «ржи двенадцать коробей. Сенокосы жителей сельца находились на значительном удалении – «на море на острове на Сундую*», где на четырех обжах земли** скашивали «двесте копен» сена. Но основную часть жителей сельца составляли поземщики – непашенные люди,

Христиану II, от 21 августа 1521 года, имеются сведения о нападении морских разбойников на русский торговый город Ниен.

В нем сообщалось следующее: «...вблизи России явился корабль с несколькими яхтами к одному городу, называемому Ниэном, который они (морские разбойники) ограбили и сожгли; и взяли у русских все, что им попало под руку. И прибыло несколько человек, подданных Вашего величества, живущих в Выборгской губернии, в море, на островах, и жаловались мне, что они взяли и разграбили у них суда и имущество, которое эти бедные люди имели при себе, когда плыли в Ниэн и из Ниэна за припасами; и выбросили несколько человек за борт, а потом пустили по ветру суда этих бедняков. Узнав об этом, снарядил я свои яхты, и посадил на них людей Вашего Величества. Они вступили в бой с двумя лодками, отнятыми у русских и у других купцов. На судах было найдено много добра, имущество, захваченное ими у подданных Вашего Величества, рожь, соль и прочее, купленное ими для своего продовольствия. На судах было 14 человек, которые и производили этот разбой. Они теперь содержатся здесь у меня с судами и с имуществом. Кроме того, здесь находится посол Великого князя (Василия Иоанновича) и требует, чтобы я возвратил русским их собственность, найденную на судах и похищенную у них неприятелем. Люди же Вашей милости шли на смерть, чтобы отбить у неприятелей упомянутое имущество...».

Уже А.И. Гиппинг, полагавший, что достоверность приводимого документа не подлежит сомнению, сожалел, что он не находит подтверждения в современных русских источниках.¹⁹ Тем не менее, наряду с другими отрывочными свидетельствами, датированными XVI столетием, это сообщение может быть признано, как первое упоминание города на Неве. Конечно, это не был еще город в нашем понимании этого слова, но определенные черты присущие городским поселениям, к тому времени, он уже имел.

Отрывочные сведения об устье Охты и о городе на Неве встречаются в шведских документах, связанных с военными действиями, на протяжении всей второй половины XVI в. Так, в 1555 году шведские войска сушей

* Сундуй – от финск. Conduja – местность на берегу Невы возле истока реки Фонтанки, к востоку от Летнего сада (район Французской наб., ныне наб. Кутузова, в Литейной части).

** Обжа – участок земли, вспахиваемый одним человеком на лошади за один день.

*** Тоня – рыболовное место, с сараями для хранения лодок, сетей и других рыболовных принадлежностей.

Вооружение русских всадников.
(Из книги С. Герберштейна. Середина XVI в.)





Икона
Архистратига
Михаила
(XVI – начало XVII вв.).
В его честь в XVI в.
был устроен один
из старейших храмов
на территории
будущего Петербурга

и водой «на бусах с нарядом»* подошли к Орешку. «И по городу из наряду били, и землю воевали, а стояли под городом три недели».

В результате вылазки защитников крепости одна буса с 4-мя пушками и командой в составе 150 человек была захвачена. Несмотря на то, что остальные суда смогли отбиться, осада крепости была снята. Преследуемая русскими войсками, шведская флотилия под началом Якова Багге стала отходить вниз по Неве. Однако из-за сильного встречного ветра, шведы вынуждены были простоять четыре дня в устье реки Охты, отбиваясь от нападавших на них русских войск.

В 1574 г. шведский король Юхан III отдал приказание Герману Флемингу, совершавшему новый поход в Неву, уничтожить здесь два купеческих города.²⁰ Одним из этих городов, несомненно, был Орешек, под вторым же, вероятно, подразумевалось торговое поселение в устье реки Охты. В ходе очередной русско-шведской войны в 1583 г. тот же король отдает распоряжение соорудить на месте каких-то старых, наполовину развалившихся укреплений на Неве, новые – дерево-земляные.²¹

Под 1599-1603 гг. в Выборгских таможенных книгах упоминается Невский городок, занимавший 4,5% в торговом обороте Выборга.²² К вышеприведенным сведениям из шведских документов XVI в. можно добавить еще и сообщение 1610 г., когда с началом войны шведы захватили два русских судна и несколько бочек соли в городе на Неве. Все эти упоминания, так или иначе свидетельствуют о том, что в XVI столетии здесь зарождается торговое поселение. Расположение его в устье Охты подтверждается русскими документами того же времени.

Запустения земель в устье Невы, происходившие от войн, опричных грабежей, наводнений, неурожаев и даже непомерных податей были засвидетельствованы в специальных Обыскных книгах. В книге, составленной в 1573 году говорилось, что во владениях – «боярщине» Ивана Хорошева в устье Охты многие земли запустели. В разные годы причины этого были различные: в 1566 г. – «от государевых податей», в 1567-1568 гг. – «от свеиских немец от войны», в 1570 г. – «от опричного правезу Темеша Бастанова».

Среди разоренных населенных пунктов Невы названы деревня Минкино, а также деревня «на Охте под старым усадищем у Архангела у Михаила»²³. Вероятно, под названием Усадище, которое давалось наиболее старым родовым поселениям, скрывается известное нам сельцо на Усть-Охты, являвшееся наиболее крупным, а возможно и самым древним населенным пунктом в этом районе. Упомянутая здесь церковь или часовня Михаила Архангела, наверняка, связана с полем битвы под Ландскроной. В традициях Древней Руси было сооружение на полях брани храмов в память павших на них воинов. А как известно, Архангел Михаил считался одним из покровителей православного воинства.

Более подробные сведения о поселении в устье Охты имеются в Обыскных книгах 1599-1600 гг.²⁴ Здесь уже говорится о церкви, поставленной в этом месте на землях помещика Богдана Хорошева. Возможно отождествление

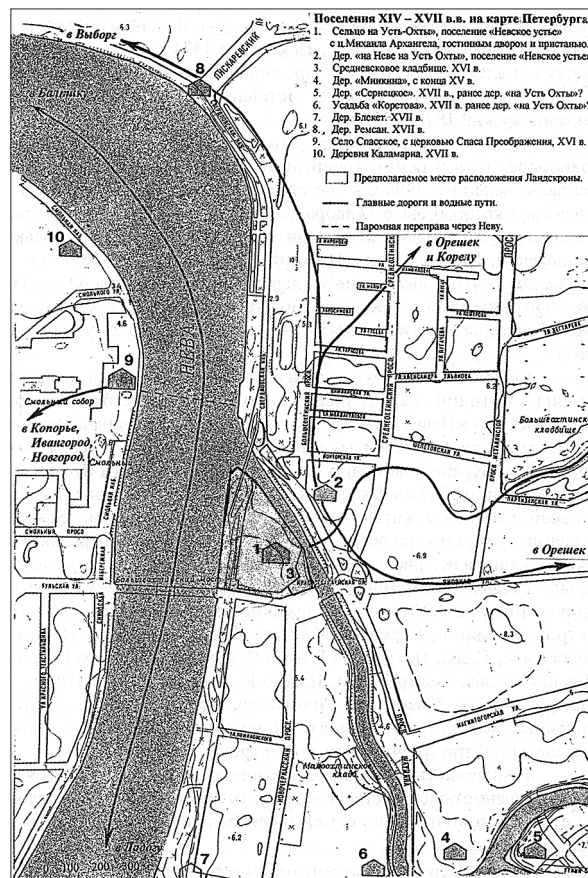

Поселения XIV-XVII вв.,
нанесенные на современную карту Петербурга (Охта)

* Морские корабли, вооруженные артиллерией.

этой церкви с упоминаемым в тех же документах храмом Михаила Архангела в урочище «Венчище». Оно очень хорошо согласуется с русским названием Ландскроны – Венец земли.²⁵

На том же берегу Охты, где была церковь, находились «Государев гостиный двор», корабельная пристань, а также дворы Богдана Хорошева. Богдан и Фадий Хорошевы, с Костей Горбовым владели здесь тремя обжами земли, четвертая же была отдана под церковь. На противоположном берегу напротив гостиного двора располагалась усадьба вдовы Ивана Хорошева, владевшей здесь пятью обжами земли. Еще одна обжа принадлежала здесь тому же Косте Горбову.²⁶

Хорошевы известны как помещики Водской пятины на протяжении всего XVI столетия. Неклюд Хорошев Мишин, являвшийся, вероятно, родоначальником этой семьи, получившим здесь земли после присоединения Новгорода к Москве, упомянут уже в Писцовой книге Водской пятины 1500 г.²⁷ Однако, сведения о том, что Хорошевы имеют владения в районе устья Охты, относятся только ко второй половине этого столетия.

В этом же районе на левом берегу реки Охты был обнаружен грунтовый могильник. Остатки двух обследованных погребений были нарушены, судя по всему, еще в древности. Это обычное явление для существующих длительное время кладбищ, когда при устройстве новых захоронений старые погребения нарушаются. Возможно, что с этим кладбищем связано и возникновение легенды о братском захоронении русских солдат, погибших при штурме Ниеншанца. Именно с этой могилой предание связывало и дуб, посаженный здесь Петром Великим, который до середины XX в. рос примерно в 100 метрах к северо-востоку от выявленных погребений.

Еще одним свидетельством существования здесь раннего могильника может быть название бастиона Ниеншанца, выходявшего в этом месте к Охте, который именовался – Мертвый бастион. В этом следует видеть отражение информации о старом некрополе, который многократно обнаруживался при земляных работах на этой территории. Судя по всему, кладбище занимало прибрежную полосу по левому берегу Охты протяженностью около 50-80 м и шириной около 30-50 м.

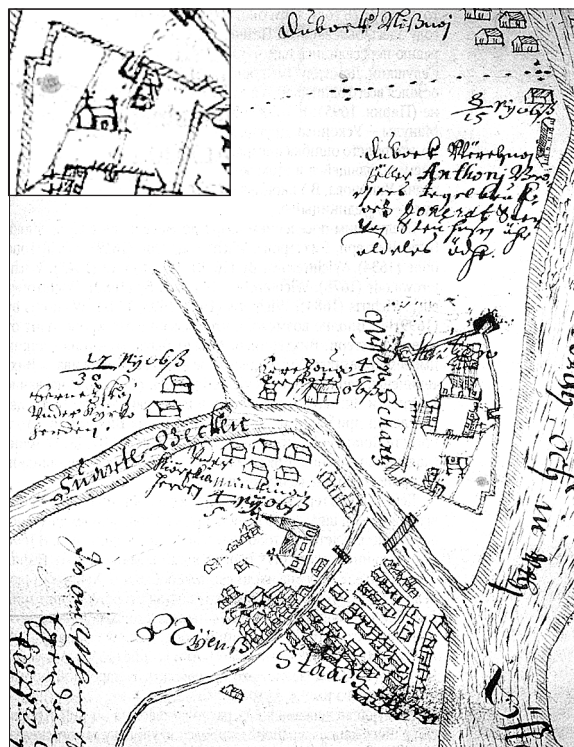

Ниеншанц. Карта Э.Н. Аспегреена. 1643 г. Рядом с королевским двором изображена постройка, увенчанная крестом (церковь или часовня?) на месте прежней церкви св. Арх. Михаила XVI в.

Интересно в этой связи рассмотреть шведских картографических материалов начала – середины XVII столетия. На карте Ниена, изготовленной около 1643 г., внутри первоначальной крепости изображены королевский двор и дорога, связывавшая его с мостом через Охту. Мост этот располагался ниже устья реки Чернавки, вероятно, уже за пределами территории, занимаемой старым некрополем. Здесь же мы видим постройку, увенчанную крестом.

На карте, датируемой около 1650 г., на мысу у моста через Охту, показан королевский двор – замок, отделенный от остальной территории некой границей. Южнее – напротив устья Чернавки, снова изображено строение с крестом на кровле, а выше по течению реки постройки с печными трубами. Прямо за ними, в центральной части мыса, мы можем наблюдать распланированные земельные участки. Очевидно, что изображенная

здесь планировка имеет определенные соответствия с топографической ситуацией предшествующего времени.

Строение, увенчанное крестом (церковь, часовня?), в обоих случаях обозначено на месте выявленного некрополя, а следовательно, не исключено, что оно восходит к до шведскому времени. Местоположение жилых построек также попадает на ту территорию, где были сделаны находки позднесредневековых вещей. Земельные участки, разбитые у берега Невы, наверняка соотносятся с земельными участками предшествующего времени.

Королевский двор, занимавший возвышенное место в центре мыса и связанный с побережьем Охты у ее устья дорогой, так же наверняка был построен на ранее освоенном месте – возможно там, где находился Государев гостиный двор.²⁸ Все эти совпадения могут объясняться тем, что площади освоенных / пригодных для проживания земель в нижнем течении Невы были достаточно ограничены.

В сообщениях об основании Ниеншанца в 1611 г., говорится, что он был построен на месте более раннего укрепления, сооруженного шведами в ходе военных действий. Этот шанец служил для хранения военных припасов.²⁹

Однако целый ряд фактов говорит о том, что и укрепления на мысу при впадении Охты в Неву могли существовать также еще во времена российской юрисдикции



Преображение Господне. Икона XVI в. северных русских писем (Псков ?). В честь Преображения Господня в выставке Ненила (позднее село и погост Спасский) в XVI в. был освящен старейший православный храм на территории будущего Петербурга (впервые упоминается в 1555 гг.)

над этой территорией. Память о старых укреплениях на мысу между Невой и Охтой, предшествовавших Ниеншанцу, сохранялась длительное время.

Еще в 1681 г. королевский фортификатор Эрик Дальберг писал, что шведская крепость была не первой в этом месте. Именно здесь, по его мнению, располагалась не только Ландскрона, но также и «...редут, сооруженный русскими в прошлую войну...», который был только улучшен во времена королевы Кристины инженером Зойленбергом.

План первоначальных укреплений на мысу, в виде вытянутого многоугольника с тремя бастионами, также напоминает скорее традиционные русские, чем шведские приемы фортификации.

С другой стороны, такой факт, как сооружение новой крепости, не мог бы остаться неотраженным в русских документах того времени.

В таком случае можно предполагать, что укрепления Ландскроны не были срыты и засыпаны полностью и время от времени использовались на протяжении всего сред-

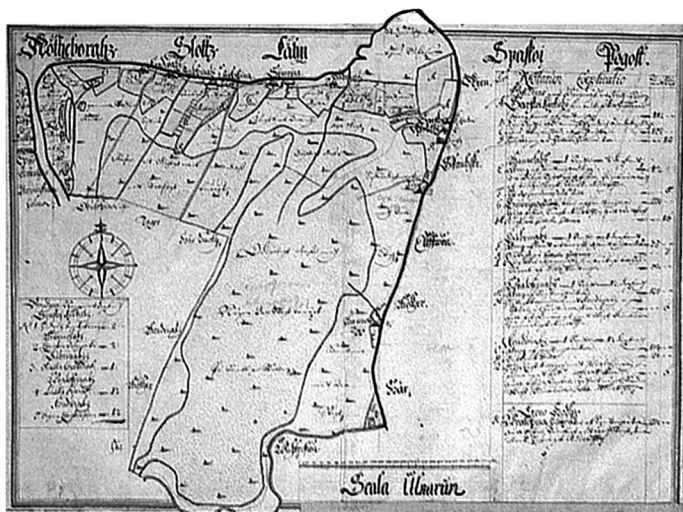

Спасский погост и окрестности (левый берег реки Невы). Атлас Ингерманландии. XVII в.

невекового времени, возобновляясь от случая к случаю.

Первое достоверное упоминание о Спасском селе, расположенном на левом берегу Невы напротив устья Охты, относится к 1555 г. и также связано с войной. Тогда «Спас на Неве» назван пунктом сбора русских войск, готовившихся к походу на шведов. По царской грамоте сюда должны были явиться дети боярские, а также доставлен корм для войска татарского царевича Кайбалы.³⁰

Вероятно, появление его относится к более раннему времени, так как храмы сооружались, обычно, в крупных населенных пунктах, а не возникали в одночасье в необжитых местах. Для освоения территории требовалось продолжительное время. Вероятно, до строительства здесь храма, этот населенный пункт имел другое название, поэтому Спасское и не упоминается в Писцовых книгах XVI столетия.³¹

Существует предположение, что первоначально это была выставка Ненела в волости Калганицы на Неве. В этом поселении уже в начале XVI в. имелась церковь, которая в 1577-89 гг. называется в документах как церковь Преображения.³² Судя по обнаруженной в процессе раскопок 1994 г., позднесредневековой керамике XV-XVI вв., Спасское село располагалось на берегу Невы, напротив современного центрального каре Смольного монастыря. К сожалению, следов самого храма найти не удалось, так как часть территории в этом районе оказалась застроена, и позднесредневековый слой, в значительной мере, был перемещен в XVIII столетии в ходе строительства монастырского комплекса.³³

В XVI столетии в районе устья реки Охты и современного Смольного монастыря начинает развиваться поселение с чертами городского центра. Некоторое удаление от устья Невы предохраняло его от разрушительных наводнений и внезапных нападений с моря. Расположение на пересечении важных торговых путей создавало предпосылки для его быстрого развития и процветания. Однако войны России со Швецией и опричное разорение второй половины XVI в. не позволили этому поселению окончательно сформироваться и стать городом уже в то время. Этот процесс получил свое завершение только в следующем столетии, уже под властью шведской короны.

НИЕНШАНЦ

В начале XVII столетия, когда Россию раздирали внутренние противоречия Смутного времени, Швеция и Польша пытались посадить на русский престол своих ставленников и добиться отторжения приграничных земель. Шведские войска под предводительством Якоба Делагарди, прибывшие на русскую территорию как союзники в войне с поляками, с изменением политической ситуации в 1610-1611 гг. стали занимать один за другим города Северо-Запада.

Однако еще задолго до этого – осенью 1609 г. шведский король Карл IX послал на Неву своего дове-



Ниеншанц и город Ниен (фрагмент карты). Возле «королевского двора» (замка) по-прежнему отмечена часовня (постройка с крестом), вероятно, на месте прежней церкви Арх. Михаила, на противоположном берегу Невы отмечен Спасский погост с храмом. В Ниене показана шведская церковь лютеранского прихода. Около 1650 г. Военный архив. Стокгольм

включавшими значительную по площади территорию.⁴² Она имела вид неправильного шестиугольника с тремя бастионами, выдвинутыми в южном и восточном направлениях. В крепостных валах было двое ворот, одни из которых вели к мосту через Охту, другие выходили на берег Невы. Замок располагался в центральной части крепости, а вокруг него находились другие постройки.

Уже спустя год после королевского указа об основании города Ниена на Неве, в 1633 г. Георгом Швенгелем был составлен план этого города и его укреплений.⁴³ Однако с гибелью короля Густава II Адольфа, реализация этих планов затянулась. Новый, исправленный проект был подготовлен тем же автором только в 1644 г., после постановления государственного совета 1638 г. о планировании города. Проектный чертеж предусматривал строительство новых укреплений с двумя линиями обороны. Внешние валы и рвы в форме полумесяца, замыкающиеся на берега Невы, должны были окружить всю городскую застройку по обе стороны Охты. В пределах укреплений предусматривалось сооружение восьми бастионов. Единственные ворота проектировались в северной части по трассе дороги на Выборг. Со стороны Невы город также должны были защищать укрепления, хотя и менее внушительные, чем с напольной стороны. На мысу между Невой и Охтой планировалось сооружение пятиугольной цитадели с четырьмя бастионами, в центре которой сохранялся первоначальный замок.

Примечательно, что в этом плане так до конца никогда и не осуществленном, предвосхищаются основные черты всех последующих фортификационных работ в Ниеншанце, затянувшихся до самого конца его существования. Проект, как это часто бывает, остался на бумаге. Несмотря на то, что военная коллегия и генерал-губернатор Ингерманландии Эрик Юлленшерна (Erik Gyllenstierna) ратовали за укрепление Ниена, правительство оставило

эти просьбы без ответа. Спустя 8 лет – в 1652 г. новый генерал-губернатор Эрик Стенбок сетовал на то, что город Ниен до сих пор не укреплен. «Если крепость к этому времени была укреплена и могла выдержать осаду, то расположенный вокруг нее незащищенный город был бы большой помехой при ее обороне, так как дома используемые противником в качестве прикрытия, значительно облегчили бы штурм» – докладывал он в Стокгольм.

В том же году, правительство утвердило обновленный генерал-квартирмейстером Юханом фон Роденбургом проект укреплений Ниена. Осуществление его было поручено инженеру Генриху фон Зойленбергу. Однако нехватка средств и рабочих затягивала проведение этих работ.⁴⁴ В каком состоянии крепость находилась к началу войны 1656-1661 гг. из документов не совсем ясно. Во всяком случае, ее укрепления, видимо, еще не были завершены.

Об этом может свидетельствовать послание, направленное генерал-губернатором Ингерманландии Густавом Горном в правительство накануне войны. В нем он сообщал о бедственном состоянии укреплений в своей провинции. «Никогда еще граница благоустроенного царства не была так открыта для неприятеля как наша в это время для России... Многие в деревне имеют лучшие ворота перед своим двором... А в Швецию представлены большие планы и рисунки в таком изящном виде, что я ничего не мог бы думать, как только то, что здесь крепости лучше, нежели в самой Голландии...» – говорилось в письме.⁴⁵

После того как шведский король Карл X (1654-1660) распространил свою власть на Польшу, Австрия, Голландия и Дания, не видевшие для себя ничего хорошего в таком объединении, стали склоняться к войне со Швецией Россию. Эта война отвечала стремлениям Алексея Михайловича вернуть утраченный выход к Балтике.

Весной и летом 1656 года русские войска вступили в Прибалтику, Ингерманландию и Карелию. 3 июня войско под руководством Петра Потемкина, действовавшее на

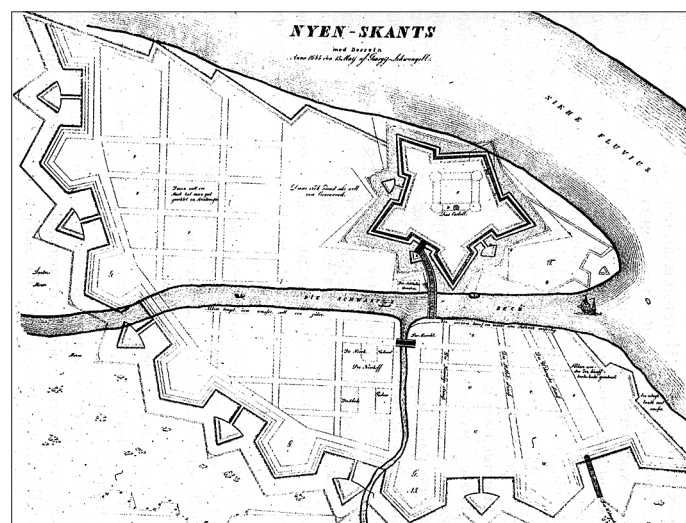

План крепости Ниеншанц и города Ниена (проект Георга Швенгеля). 1644 г.



В период русско-шведской войны 1656-1661 гг. царь Алексей Михайлович попытался вернуть России утраченный выход к Балтике. В 1656-1658 гг. приневские земли вновь стали ареной сражений между Россией и Швецией. 30 июня 1656 г. Ниеншанц был взят русскими войсками

*Царь Алексей Михайлович
(1629-1676)*



*Король Карл X Густав
(1622-1660)*

Ингерманландском направлении, выступило из Лавуйского острожка и блокировало крепость Нотеборг.

Услышав о приближении русских, находившиеся в Ниеншанце генерал-губернатор Густав Горн и дерптский президент Карл Мернер «утекли в Ругодив (Нарву – П.С.) с небольшими людьми судами Невою рекой».⁴⁶ При этом комендант крепости получил приказ сжечь соляные и хлебные склады города, с тем, чтобы они не достались русским.⁴⁷ Судя по всему, крепость не была еще готова к войне.

30 июня отрядом русских войск Ниеншанц был взят. В городе были сожжены около 500 домов и значительные запасы хлеба, захвачено 8 пушек. По сообщению шведских документов, все дома были разграблены, а жители, не успевшие скрыться, убиты. Впрочем, следует заметить, что жестокость была свойственна в этой войне обеим сторонам.

Учитывая, что в Нарве находилось 2 тыс. человек и в Выборге 400, а у Потемкина было около 1000 человек вместе с «промышленными людьми и с кормщиками», он вскоре оставил Ниеншанц и отошел к Нотеборгу.⁴⁹ Сила Потемкин, в 20-х числах июля, вышел на судах в Финский залив и у острова Котлин захватил шведский полукорабль, пушки и знамена. Предполагалось даже организовать морской поход на Стокгольм, для чего строились струги, а на Дону было собрано 570 опытных в морском деле казаков. Русские войска были поддержаны выступлениями крестьян, которые жгли дворянские усадьбы и лютеранские кирки.

В августе русский разведывательный отряд снова подходил к Ниеншанцу «для провеживания немецких людей от Выбора (Выборга – П.С.) и от моря». Напавшие на них шведы, после боя, были вынуждены отойти. Однако вскоре значительные силы шведских войск под командованием Густава Горна начали наступление от Нарвы по южному берегу Невы. Они соорудили здесь несколько шанцев для того, чтобы перекрыть русским судам путь к морю. Были возобновлены укрепления и в Ниеншанце. В результате, русские войска отошли сначала к Нотеборгу, а затем и за пограничную реку Лаву.⁵⁰

Война приняла затяжной и позиционный характер. Стороны ограничивались разведывательными рейдами, воздерживаясь от крупных сражений. В результате, в 1658 г. было заключено трехлетнее перемирие, а в 1661 г. подписан Кардисский мир, по которому Ингерманландия оставалась за Швецией. Но при этом, шведы обязались не преследовать русское население, оказывавшее помощь русским войскам, и узаконить его массовый исход в Россию.

Уже в 1659 г. новым генерал-губернатором провинции Симоном Гельмфельтом был получен приказ об укреплении Ниена. В следующем году городская депутация вновь ставила вопрос об этом на общегосударственном сейме в Гетеборге. После этого дело сдвинулось с мертвой точки – в сентябре 1661 года Гельмфельт рапортовал о том, что внешние укрепления почти полностью завершены. Однако окончание работ по укреплению Ниена затянулось вплоть до 1666 года. В основу фортификационных работ конца 60-х. – начала 70-х гг. были положены проектные чертежи И. Варншельда и братьев Якова и Юхана Шталей.⁵¹

Изображения цитадели крепости на планах второй половины XVII в. отличаются от проекта укреплений, предлагавшегося Георгом Швенгелем. На них цитадель получает форму пятиконечной звезды с пятью бастионами. Сооружение пятого бастиона удалось осуществить только благодаря расширению мыса, в результате подсыпки берегов Невы и Охты. Изменения очертаний береговой линии хорошо заметны на планах.

Цитадель Ниеншанца в плане представляла собой правильный пятиугольник с бастионами на углах.⁵² Диаметр окружности, описываемый по ее оконечностям, составлял около 245 м. Ширина самих бастионов достигала – 60 м, расстояния между их оконечностями – 137 м. Протяженность валов между бастионами составляла – 50,4 м, их толщина – около 19 м, а высота до основания рва – около 13 м. Максимальная ширина рва напротив центральной части валов была 27 м. У подошвы валов были установлены «полисады» – ограда из частокола. С южной и северо-восточной сторон крепости имелись



Губернатор Ингерманландии
Симон Г. Гельмфельт
(Helmfelt Simon Grudel, 1617-1677)

Ниеншанц. План крепости (конец XVII в.),
реконструкция С. Семенцова по архивным планам.

- A – Гельмфельтов бастион (Helmfelts bastion)
- B – Мельничный бастион (Kvarnbastionen)
- C – Старый бастион (Gamla bastionen)
- D – Мертвый бастион (Döda bastionen)
- E – Карлов бастион (Carolus' bastion)
- F – Большой рavelин (Stora Portavelinen)
- G – Малый рavelин (Liila Portavelinen)

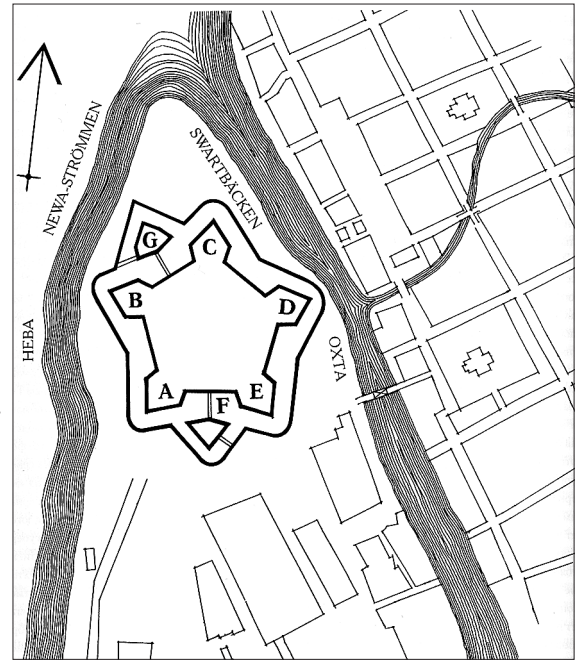

воротные рavelины треугольной формы. Первый из них назывался Большой. Второй, выходивший на мыс, к Неве, – Малый. К ним через оборонительный ров были устроены подъемные мосты.

Каждый из пяти бастионов также имел свое название. Южные бастионы именовались: Карлов (со стороны Охты) и Гельмфельтов (со стороны Невы). Они носили имя короля и генерал-губернатора Ингерманландии, во времена которых строилась крепость. Западный бастион,

выходивший на Неву, назывался Гварн – Мельничный. Возможно, на нем действительно была установлена мельница. Северный, обращенный к устью Охты, был назван Гамбле, что означает Старый. Не исключено, что это был один из бастионов первоначальной крепости, сохраненный в новых укреплениях. И, наконец, восточный бастион, выходивший к Охте, был прозван Дедхе – Мертвый, о чем уже говорилось выше.

В 70-е гг. XVII столетия концепция укрепления Ниеншанца была изменена. В проектных планах этого времени предлагалось сконцентрировать силы и средства на укреплении мыса между Невой и Охтой, что диктовалось экономическими соображениями. Город не имел средств на поддержание в исправном состоянии окружающих его укреплений из-за их значительной протяженности. Валы, воздвигнутые вокруг городской застройки в 60-е гг., вскоре пришли в негодность, и на планах конца столетия показаны как «старые» и, вероятно, заброшенные укрепления.

Новый подход требовал гораздо меньших затрат на строительство и содержание укреплений, поскольку территория мыса со всех сторон была защищена природными рубежами – реками Невой и Охтой с западной, северной и восточной сторон и труднопроходимыми заболоченными лесами – с южной. Поэтому мощные земляные укрепления с тремя бастионами предполагалось соорудить, здесь, в наиболее уязвимом, южном направлении, между Охтой и Невой, расстояние между которыми составляло около 500 м. Но здесь возникала другая, не менее сложная проблема, – необходимо было перенести весь город под защиту новой крепости.

В 1675 г. генерал-квартирмейстер Эрик Дальберг предложил на рассмотрение правительства новый проект укреплений Ниеншанца, который развивал и конкрети-

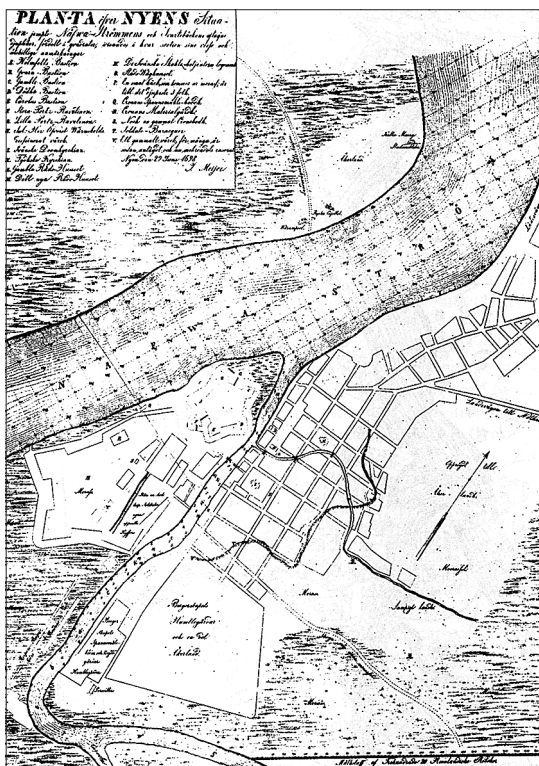

Ниен. План Я. Мейера 1698 г.

зировав чертеж, изготовленный Юханом Шталем еще в 1671 году. Если первоначально укрепления этой крепости строились в соответствии с голландской системой фортификации, то новый проект был выполнен в традициях передовой, в то время, французской фортификационной школы.⁵³

Внутри существовавшей цитадели предполагалось строительство: дома коменданта, двух казарм, трех караулен и порохового погреба. Но самым главным в новых проектах было то, что они предусматривали перенос всего города с правого берега Охты на левый – в пределы сооружаемой крепости. Уже в том же 1675 году на строительные работы в Ниеншанц были направлены 500 солдат из полков, расквартированных в Ингерманландии и Лифляндии.

Каждая депутация Ниена в Стокгольм передавала просьбы жителей о необходимости укрепления своего города. Однако каждый следующий раз их повторяли снова и снова, так как работы эти либо вообще не велись, либо велись крайне медленно из-за отсутствия средств. Только в 1679 г., в ответ на очередной запрос депутации бургомистра Германа Гарца, король Карл XI приказал взяться за это дело решительно. Согласно этому распоряжению все способные для работы мужчины Ингерманландии и Карелии должны были нести ежегодную месячную повинность на строительстве городских укреплений, а горожане кормить их. Организация работ была возложена на генерал-губернатора.⁵⁴ Однако, на своем съезде в Нарве, местные дворяне отклонили этот приказ, как невыполнимый.⁵⁵

В 1681 г. королевский фортификатор Эрик Дальберг посетил Ингерманландию с инспекционной поездкой. В описании Ниеншанца говорилось, что крепость слишком далеко выдвинута на мыс и этим ослаблена, городские же укрепления вовсе не совершенны и принесут больше вреда, чем пользы для обороны крепости. Наличие деревянных домов в крепости и в городе, отделенном узкой рекой, создает опасность, в случае, если враг, воспользовавшись сильным ветром в сторону крепости, подожжет их, то и крепость, вместе с ними, сгорит дотла.⁵⁶

Помимо этого, отмечались и многочисленные мелкие недостатки укреплений Ниеншанца. Так два бастиона крепости, выходящие на Неву и Охту, постоянно разрушались в периоды наводнений и ледохода.

Дальберг вновь настаивал на переносе всего города внутрь новых укреплений, запланированных на левом берегу Охты. При этом, по его мнению, здесь предполагалось строить только каменные дома, а крепость должна была стать большой и просторной, чтобы окрестное население, в случае войны, могло укрыться в ней.⁵⁷ Король поддержал предложения Дальберга по Ниеншанцу. Однако, из-за нехватки средств фортификационные работы, по-прежнему велись крайне медленно. Строители едва могли поддерживать в удовлетворительном состоянии ранее построенные укрепления.

Уже уходя с поста генерал-квартирмейстера, в 1695 г., Дальберг передал королю памятную записку, где подчеркивал огромное значение крепостей на Неве и особенно Ниеншанца для обороны восточных рубежей королевства. В ней говорилось: «Когда речь идет об укреплении Ниеншанца нельзя терять ни минуты, так как в его современном состоянии он не выдержит и суточной осады». Однако мрачные пророчества Дальберга не дали желаемого результата – средства, как и ранее, отпускались лишь на ремонтные работы.

Только в 1698 г. в ответ на новые просьбы жителей Ниена и генерал-губернатора Ингерманландии, поддержанные Дальбергом, обратившимся с письмом к новому королю Карлу XII, средства на продолжение фортификационных работ были, наконец, выделены.

В этом письме говорилось, что на мысу между Невой и Охтой находится «маленькая никчемная крепость». Граждане, живущие на открытой местности, желают переехать на другую сторону реки, где уже в 1669 и 1672 гг. проектировались укрепления, не завершённые до сих пор. Крайняя необходимость требует, чтобы этим местом как можно скорее серьезно занялись и привели его в надежное состояние, тем более, что самые большие суда могут дойти до самой крепости, а русские неоднократно проявляли намерения захватить порт на Балтийском море, а также завладеть Ингерманландией, чего бы это им не стоило.

В связи с выделением средств на укрепление Ниеншанца в том же 1698 г. Яковом Мейером был составлен



Эрик Дальберг (Erik Dahlberg, 1625-1703). Автор проекта фортификационных укреплений Ниеншанца

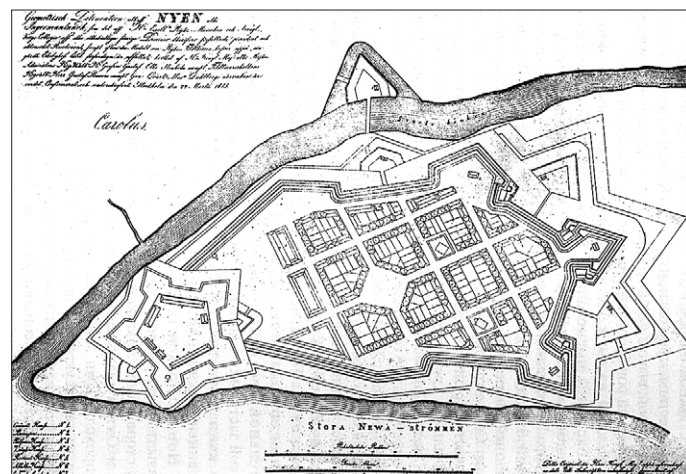

Ниеншанц. Проектный план крепости Эрика Дальберга 1675 г. Полностью не осуществлен

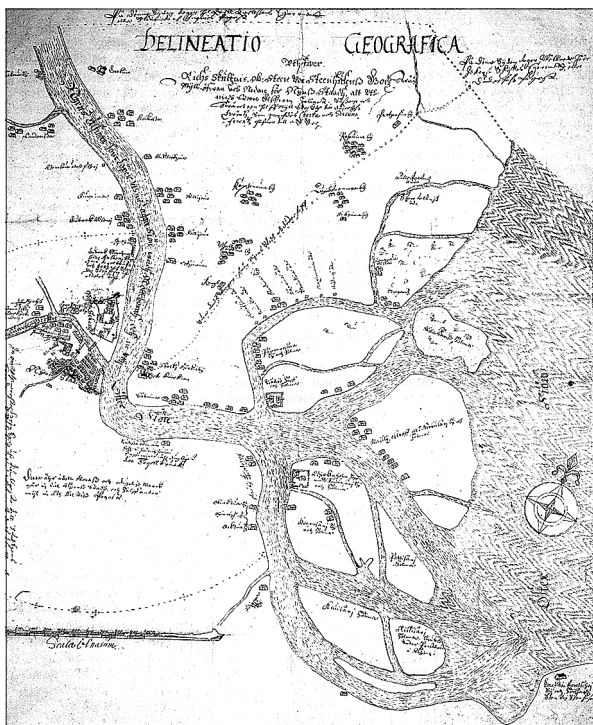

Ниеншанц и город Ниен. С карты устья реки Невы Эрика Н. Аспегреена, 1643 г.

план крепости и города, зафиксировавший сложившуюся здесь ситуацию.⁵⁹ Одновременно с этим генерал-квартирмейстер Карл Магнус Стюарт направил королю новый проект крепости, который воплощал в себе многие идеи, предложенные его предшественниками.⁶⁰

Этот проект также предусматривал размещение всего города на мысу между Невой и Охтой. Основная крепость должна была иметь форму шестиугольника с бастионами по углам, а также два воротных рavelина, один из которых выходил к мосту через Охту, второй, главный, располагался с южной стороны. При этом предполагалось ликвидировать старую цитадель. Но три ее северных бастиона и ravelин, обращенный к Неве, сохранялись и включались в состав дополнительных укреплений, примыкавших к крепости с севера и защищавших оконечность мыса. Для прикрытия моста на правом берегу Охты предполагалось соорудить кронверк (блокгауз). Помимо этих фортификаций, впервые планировалось построить укрепления и на левом берегу Невы вокруг Спасского села.

Но только тогда, когда новая война между Россией и Швецией вот-вот готова была вспыхнуть, шведское правительство вняло просьбам об укреплении городка в устье Охты. В 1699 году оно выделило средства и направило 600 человек на строительство укреплений Ниеншанца. Хотя и на этот раз часть сил оказалась отвлечена на укрепление других крепостей провинции, некоторые из запланированных фортификационных работ в крепости на Охте были выполнены. В частности, удалось соорудить блокверк и редуты на подступах к Ниеншанцу.

Ниен – город на Охте



Герб города Ниена

Первые упоминания о городе, выросшем в окрестностях шведских укреплений в устье реки Охты, – Ниене очень отрывочны. Многочисленные факты свидетельствуют о том, что шведский Ниен попросту вырастает из русского поселения Невское устье. В одном из документов 1615 г. говорится о сборе здесь таможенных пошлин. Это свиде-

тельство относится еще к тому времени, когда северо-запад Новгородской земли был занят шведскими войсками и находился под совместным управлением шведских и новгородских властей, стремившихся возвести на русский престол шведского королевича Карла Филиппа. В нем сообщается, что подъячий Офонасей Бражников «... збирал на Невском устье государственную таможенную пошлину с торговых немецких и русских людей, которые ездили с Невского устья в Орешек и в Новгород и назад и которые... стоя торговали в Невском устье».

В более поздних русских документах Ниен часто отождествляется с селением Невское устье. Это свидетельствует о том, что речь идет об одном и том же месте и что именно в устье Охты издавна существовала стоянка для судов, велась оживленная международная торговля и взимались таможенные пошлины.⁶¹ Название Ниен, в переводе со шведского, означает Невский. Однако, помимо этого, он именовался также Ниенсканц или Ниеншанц – по названию крепости.

История шведского Ниена, как города, берет свое начало только в 1632 году. 14 июня этого года король Густав II Адольф, командовавший тогда шведскими войсками в Германии и находившийся в городке Гершпруке, вблизи Нюрнберга, подписал первые привилегии на основание города на реке Неве. Изначально новый город, занимавший выгодное географическое положение на важнейшем водном пути из России в Европу, мыслился как один из центров шведско-русской торговли.

Однако только в 1638 году Ниен получил равные права в торговле со старыми городами Восточной Прибалтики. Королева Кристина даровала Ниену стапельное право – разрешение принимать иностранные суда и отправлять свои корабли в другие города с торговыми целями. Были также разделены торговые сферы влияния Ниена и Выборга. Ниену разрешалось торговать с Россией, а торговля с Карелией должна была вестись через Выборг. Тогда же для скорейшего развития нового города ему был предоставлен целый ряд налоговых льгот.

Наконец, в 1642 году, королева Кристина пожаловала Ниену городские права Шведского королевства. Был определен порядок городского управления и штат должностных лиц. Город получил свой герб, на котором был изображен лев с поднятым мечом в лапах, стоящий между двух рек. Была подтверждена портовая свобода

Ниена – возможность принимать иностранные суда и вести внутреннюю и внешнюю торговлю. В городе были устроены почтовый и постоялые двory. Для развития ремесел в Ниене на 4 мили вокруг него запрещалось заниматься ремесленной деятельностью.⁶²

В соответствии с городским правом в Ниене существовал магистрат – городское самоуправление. Его возглавляли три бургомистра, которые со своими советами дважды в неделю собирались в ратуше и решали городские дела. Первый из них занимался вопросами юстиции. В его ведении находился городской суд, состоявший из ратманов. Второй бургомистр выполнял полицейские функции. В распоряжении третьего была городская застройка.

В 1671 г., после многочисленных обращений магистрата Ниена к правительству, город наконец-то был отделен от финляндской таможенной камеры и подчинен лифляндской, получив таким образом значительные льготы в налогообложении.

Сразу же после присоединения Ижорской земли к Швеции началось массовое переселение русских крестьян в Россию несмотря на то, что это было запрещено условиями Столбовского мира. Но особенно этот исход усилился после войны 1656-1661 гг. В связи с этим шведская администрация переселяет на опустевшие земли финнов. Многим шведским дворянам была пожалована земля в Ингерманландии и они привезли с собой своих крестьян из Швеции и Финляндии. С целью привлечения сюда немецкого населения король Густав II Адольф в 1622 году издает манифест с привилегиями и льготами для немецких дворян. При этом обязательным условием получения ими земель в Ингерманландии была обработка их немецкими крестьянами. Однако немецкая сельская колонизация не приняла здесь широких масштабов в отличие от городской. Как и во многих других городах Восточной Прибалтики, в Ниене немцы составляли значительную и наиболее зажиточную часть населения.

В первое время своего существования город достаточно быстро развивался. Известно, что только за период с 1633 по 1644 годы население его выросло на две трети.⁶³ Вероятно, часть русского населения осталась здесь после перехода земель к Швеции. Среди 67 бюргеров, имевших полные гражданские права, по переписи населения города в 1640 году выделяются четыре русские фамилии. В числе других граждан – 11 – из Германии, 3 из Швеции и 39 выходцев из Финляндии, однако, судя по именам, девять из них также могли быть шведами. Примечательно, что значительная часть этих людей поселилась у устья Охты в 1620-е гг., когда Ниен еще не был признан городом.⁶⁴

Полноправные граждане составляли привилегированную прослойку общества и имели в городе богатые усадьбы. Первоначально это были торговцы, судовладельцы, судоводители и грузчики. Позднее социальный состав населения Ниена менялся. Королевским указом 1675 года было подтверждено, что русскому населению разрешалось селиться в городе и пользоваться одинако-

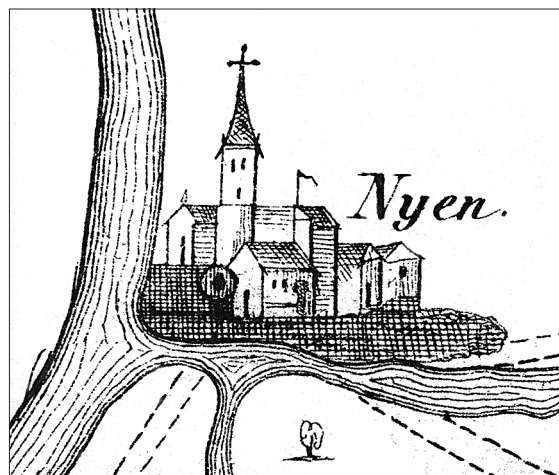

Ниен на карте начала XVII в.

выми правами с его гражданами с условием принятия лютеранской веры, строительства каменных домов и уплаты городских податей. Известно, что в это время в Ниене существовали русские лавки и даже торговая контора.⁶⁵

Общее количество жителей Ниена, отмеченное в Мельничных книгах 1640 года, было – 294 человека. В их числе 124 мужчины и 170 женщин. А всего два года спустя – в 1642 г. городское население возросло до 471 человека (232 мужчины и 239 женщин).⁶⁶ Точных сведений о количестве жителей Ниена в более позднее время не сохранилось, однако по приблизительным оценкам оно достигало 2-2,5 тысяч человек. В тогдашней Финляндии только два города – Выборг и Або превосходили Ниен по количеству населения.⁶⁷

Центральная часть города Ниена располагалась на возвышенном правом берегу Охты. В XVII веке эта река носила название Сварте бек (Svartebäck) – Черная речка. Примерно в 250 метрах от устья в нее впадала речка Чернавка, засыпанная только в начале XX столетия. Ширина ее составляла около 8-10 м, а ее берега, местами, возвышались над водой на целых четыре метра. В шведское время она называлась Лилья Свартабекен (Lilja Svartabecken) – Черный ручей. Она то и разделяла основную территорию города на две части – северную и южную.

Город Ниен занимал компактную территорию, со всех сторон окруженную, реками, лесами и болотами. Судя по ранним планам, застройка в городе была усадебная, причем улицы в его центральной части проходили вдоль берегов Охты и Чернавки. По проекту Георга Швенгеля (1633-1643 гг.) здесь предполагалась, в основном, прямоугольная планировка кварталов.⁶⁸

Переход от прямоугольной планировки к радиальной предусматривался в северной части города, где от берега Охты веером должны были расходиться три магистральные улицы – Королевская, Средняя и Выборгская. Доминантой, на которую они замыкались, являлась цитадель крепости. Однако, судя по более поздним планам города, проект, в этой его части так и не был осуществлен. И в конце XVII столетия городская застройка, здесь, была разбита на регулярные прямоугольные кварталы.⁶⁹

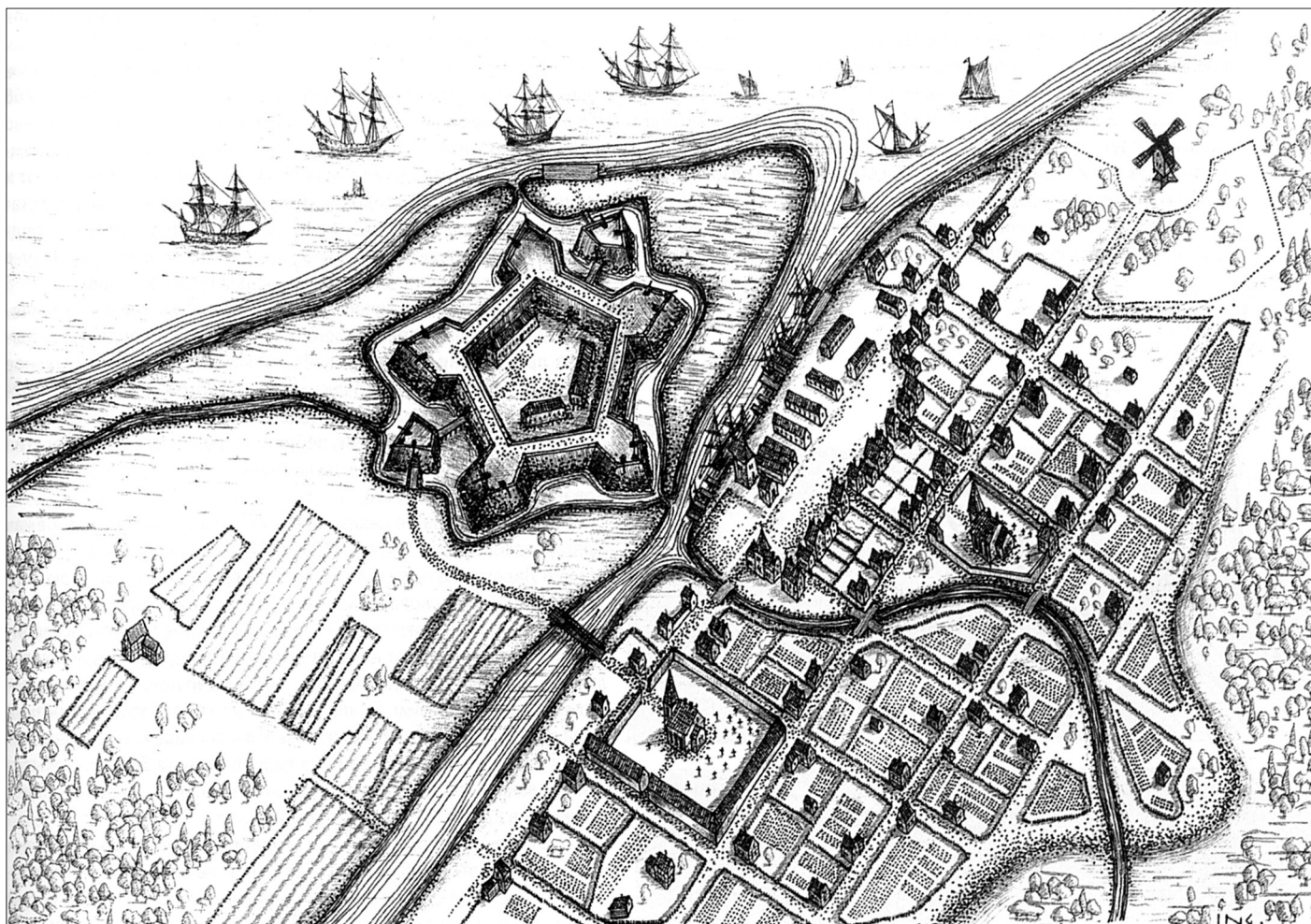

Город Ниен с крепостью Ниеншанц в конце XVII столетия. Рисунок А.К. Ингилевича

от ручья Чернавки, в середине XVII столетия была построена **немецкая церковь**. Ранее здесь существовала парадная усадебная застройка, окружавшая городскую площадь. Вероятно, именно в этом районе располагались и дома немецких купцов.

Из документов явствует, что в 1645 году просьба о создании в Ниене отдельного немецкого прихода была отклонена королевой Кристиной по причине малочисленности прихожан. Однако в 1649 году, в послании к суперинтенданту Ингерманландии, королева велела «... дать ниенским немцам позволение за свой счет построить церковь и определить к ней пастора...». Позднее – в 1671 г. была построена новая общая церковь для шведского и немецкого приходов.⁷² Немецкий пасторат существовал в Ниене по меньшей мере с 1653 до 1690-х гг.⁷³, а немецкий пастор, помимо выделенных ему земельных владений, получал жалование из городской казны.

Схематичное изображение немецкой церкви имеется на картах 1676 и 1701 годов. В первом случае храм имеет вид базилики с башней-колокольней, в последнем – это трехчастное сооружение, состоявшее из колокольни, центральной части и примыкающего к нему алтаря. Судя по плану 1698 года, он имел крестообразную форму и был ориентирован по сторонам света. Храм, достигавший около 34 м в длину и 28 м в ширину, находился в центре

церковного двора размерами 86 x 54 м, где производились захоронения усопших прихожан. При храме, как обычно, существовала школа, где преподавали немецкие учителя. В 90-е гг. XVII в. в ней обучалось около 30-45 мальчиков и девочек.⁷⁴

Среди строительных материалов в сооружениях и культурном слое были обнаружены: известковая плита, кирпичи и черепица. Известно, что во второй половине XVII в. известь и известняк для строительства в Ниене

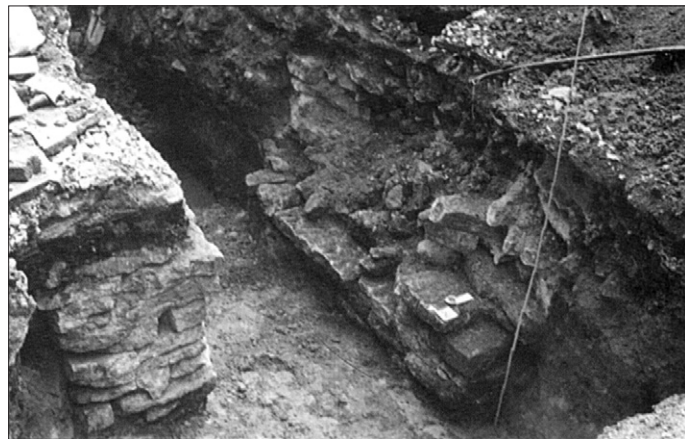

Фундаменты немецкой церкви Ниена. Раскопки 1999 г.

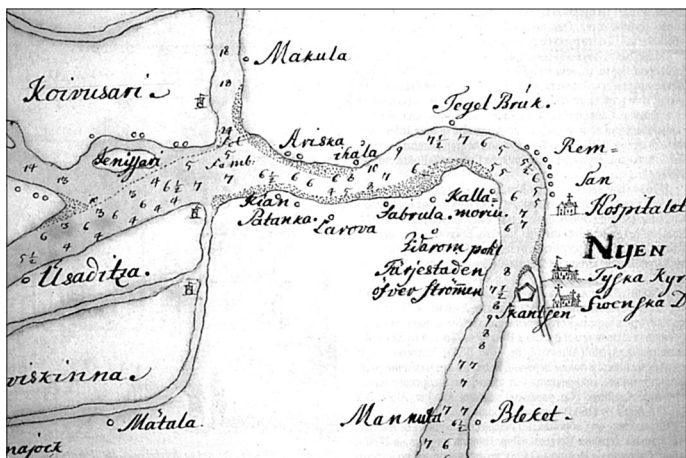

Ниен и устье Невы (территория нынешнего центра Петербурга). 1701 г. Utlandska Kartor. Военный архив. Стокгольм

доставлялись с карьеров расположенных в нижнем течении реки Тосны по воде.⁷⁵

Размеры найденных кирпичей и, прежде всего, их толщина – 4-6 см. не очень характерны для Петербурга, хотя и встречаются в его ранних постройках. Возможно, что в петровское время его изготовление здесь, было прямым продолжением шведского кирпичного производства на невских берегах. Черепица имела клейма с надписью SP, вписанной в изображение ключа. Это клеймо свидетельствует о производстве ее в Любеке во дворе Святого Петра, где делались керамические строительные материалы.⁷⁶ По типу она относится к голландской пазовой черепице, которая изготовлялась в период ренессанса – до начала XVIII столетия.

В северной части города, недалеко от немецкой церкви, брали свое начало две дороги. Первая из них вела на северо-восток в сторону Нотеборга*. За городом на этой дороге стоял трактир, где могли останавливаться путешественники. Далее путь пересекал Охту, следовал по ее обжитому левому берегу и поворачивал на восток к истокам Невы. Вторая дорога к Выборгу и Кексгольму вела вдоль берега Невы на север.** Она пересекала городское предместье, где располагался госпиталь Ниена. Изображение его в этом месте имеется на карте 1701 г. Госпиталь – церковный дом призрения, где на благотворительные пожертвования, под эгидой церкви, содержались бедные и больные люди, в том числе и умалишенные, существовал и ранее.*** В 90-е гг. в нем было 25-35 человек. Расходы на содержание

* Из района пересечения Большоохтинского пр. и Тарасовой улицы в направлении Большой Пороховской и далее по трассе Пороховского шоссе (шоссе Революции).

** По трассе Большоохтинского пр. и Полноостровской (Свердловской) набережной.

*** Район пересечения Большоохтинского пр. и Большой Пороховской улицы.

**** Вблизи пересечения Полноостровской (Свердловской) наб. с ул. Ватутина.

***** В настоящее время на этом месте разбита Красногвардейская площадь.

госпиталя в 1691 г. составили 560 таллеров.⁷⁷ Далее, в излучине Невы на ее берегу находились кирпичные заводы.**** От них Выборгская дорога поворачивала на север. Развилка на Кексгольм отходила от нее в районе Парголово-ских высот.

В начальный период существования города его южная часть была связана с северной единственным деревянным мостом через Чернавку. Он был построен недалеко от ее устья напротив городской площади. С расширением города, выше по течению ручья, в нескольких десятках метров один от другого, через него были перекинута еще два мостика. Мост, находившийся в центре, попадал на перекресток улиц и потому имел необычную крестообразную форму.

В южной части города в пятидесяти метрах от берега Охты располагалась **шведская соборная церковь**.

Она стояла в центре церковного двора.***** Вход во двор был с улицы проходившей вдоль Охты. Территория внутри церковной ограды, площадью около 700 кв. м, использовалась как кладбище. Шведская церковь, принадлежавшая шведско-финской общине, являлась кафедральным собором города. Первое упоминание о ней связано

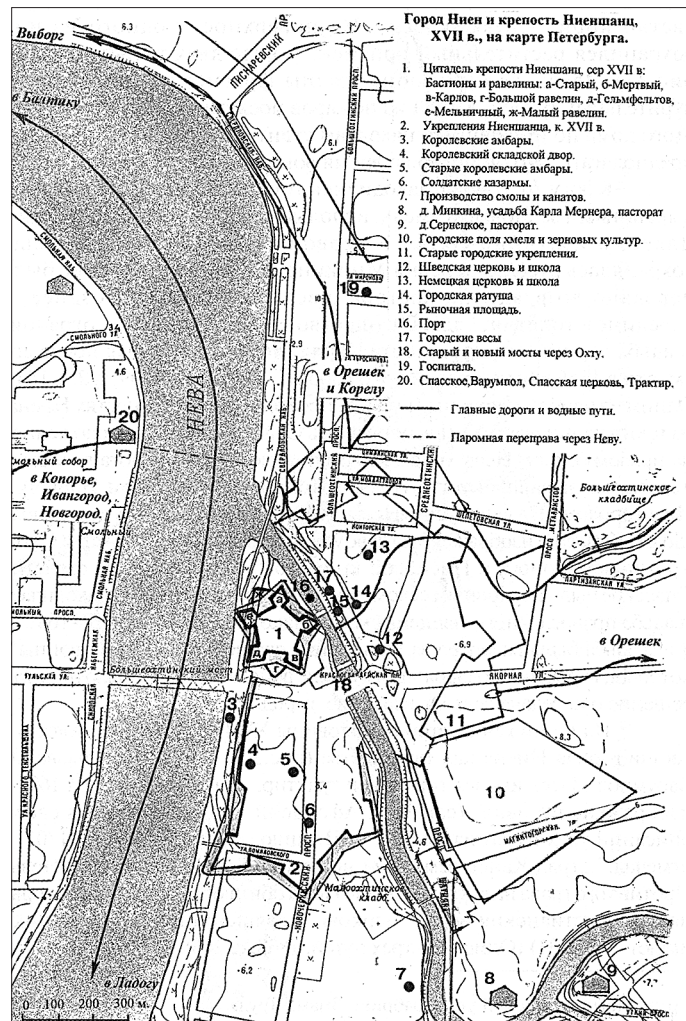

Город Ниен, крепость Ниеншанц и селения в их окрестностях (XVII в.), отмеченные на современной карте Петербурга (Охта)



Ангел.
Фрагмент
немецкой
керамики
из Ниеншанца.
XVII в.
(из раскопок
1999 г.)

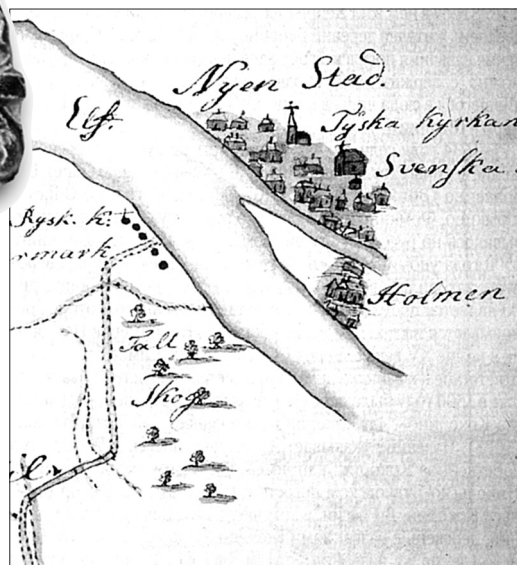

Город Ниен и начало дороги на Нарву. 1688 г.
На правом берегу Невы отмечены шведская
и немецкая церкви, напротив, через Неву, –
православная русская церковь (Ryska Kyrka)
в Спасском

Город Ниен. Рядом с крепостью (Skantzén)
отмечена шведская соборная церковь (Swenska Dom)
и немецкая (Tyska kyrka).
К северу от города отмечен госпиталь
(Hospitalet). 1701

с 1632 г. Первым ее пастором был Генрикус Фаттебур (1632-1647 гг.), последним Захариас Литовиус (1702 г.).⁷⁸

Изображения храма, дошедшие до нас на исторических картах Ниена, показывают, что он был крестообразной формы. Его размеры достигали около 34 м в длину и около 27 м в ширину. К центральному нефу примыкали



с юга и севера два придела, с востока алтарная часть и с запада башня с колокольней.

В пределах церковной ограды по ее восточной и южной сторонам размещались школа и пасторат – дом служителей храма. Школа была учреждена одновременно с церковью в 1632 г. Хенрика был назначен педагогом и ректором школы. Кроме того, здесь были конректор и два коллеги. В помощь ректору был назначен русский дьячок.



Изображение шведской церкви на планах 1640 и ок. 1650 гг.

Это свидетельствует о том, что в этот период здесь были ученики, говорившие на русском языке. Известно, что 1687 г. в школе Ниена училось 116 де-

тей.⁷⁹ Примечательно, что она была самым большим по размерам общественным зданием города. Вероятно, помимо учебных классов, здесь были и квартиры учителей.

Церковь со всех сторон была окружена усадебной застройкой. К югу она простиралась вдоль берега Охты

примерно на 200, а к западу на 300 метров. Отсюда брала начало вторая дорога, ведущая к Нотеборгу. Она шла по краю болота, окружавшего город с восточной и юго-восточной сторон, и выходила на основную дорогу, берущую начало в северной части Ниена. К северу от нее в сторону реки Чернавки на всхолмлениях возвышались ветряные мельницы.

К югу от города находились городские поля, на которых выращивали зерновые и хмель, использовавшийся в пивоварении.* Далее, в излучине Охты, в первой половине столетия еще сохранялась русская деревня Минкино. С 1634 г. это селение было передано во владение пастора шведской церкви. Позднее, в середине столетия, здесь существовала, обнесенная оградой, усадьба дерптского президента Карла Мернера, которая после его смерти в 1666 г. была возвращена городу.**⁸⁰ Одним из наиболее крупных русских поселений в окрестностях Ниена на протяжении всего XVII в. оставалось Спасское село, расположенное на правом берегу Невы. Именно сюда через болота выходила дорога, связывавшая устье Невы с Копорьем, Ямбургом, Нарвой и Ивангородом. На карте

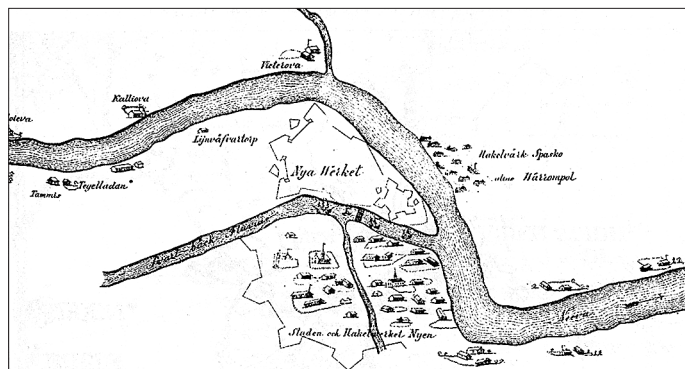

Город Ниен на карте течения Невы. 1681 г.

* Район Магнитогорской ул. и фабрики «Знамя Труда».

** Район завода им. Лепсе.

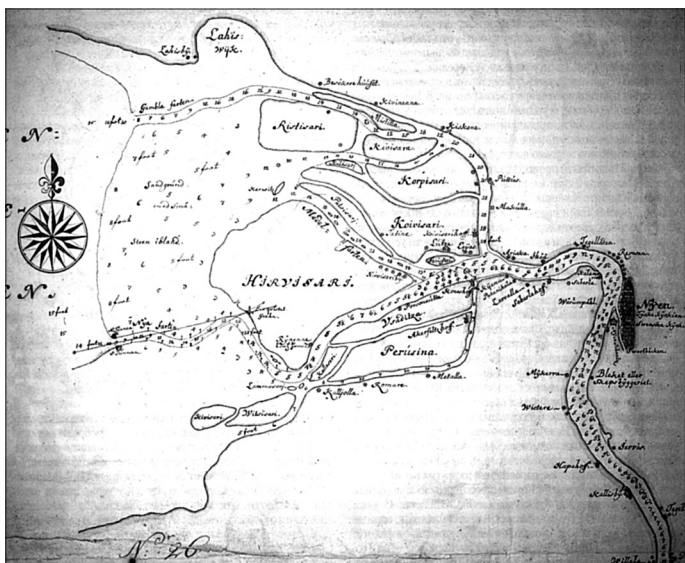

Карта устья Невы в последний год шведского правления. 1701 г.



Генерал А. Крониорт (1634-12.11.1703)

застройки, отводились места для двух церквей и кладбищ. Проект Эрика Дальберга был утвержден королем Карлом XI, о чем свидетельствует его подпись.⁸³ Однако реализовать его не удалось.

Проект Стюарта, появившийся перед самой войной, в 1698 г., развивал идеи Дальберга по переносу города на левый берег Охты. Он также предусматривал сооружение здесь нового города с регулярной планировкой, в пределах которого должны были гармонично сочетаться военные и гражданские объекты.⁸⁴

Но этому проекту, как и многим другим планам модернизации крепости и города в устье Охты, не суждено было осуществиться. Началась Северная война.

Падение Ниеншанца

Только с началом Северной войны – в 1700 г. начались работы по приведению крепости в боеспособное состояние. Но и эти работы велись, по преимуществу, силами гарнизона и местного населения, что делало их малоэффективными.

Чтобы противодействовать русскому наступлению в Карелию и Ингерманландию был направлен 6-тысячный корпус под командованием генерал-майора Абрахама Крониорта (Abraham Cronhjort). Шведские войска расположились лагерем перед Ниеном и спешно стали готовить крепость к обороне – восстанавливать старые и строить новые укрепления. Основной упор был сделан на завершение сооружения укрепленной линии с тремя бастионами между Невой и Охтой, к югу от цитадели. Для защиты подступов к крепости с запада на левом берегу Невы вокруг Спасского села так же были возведены валы.

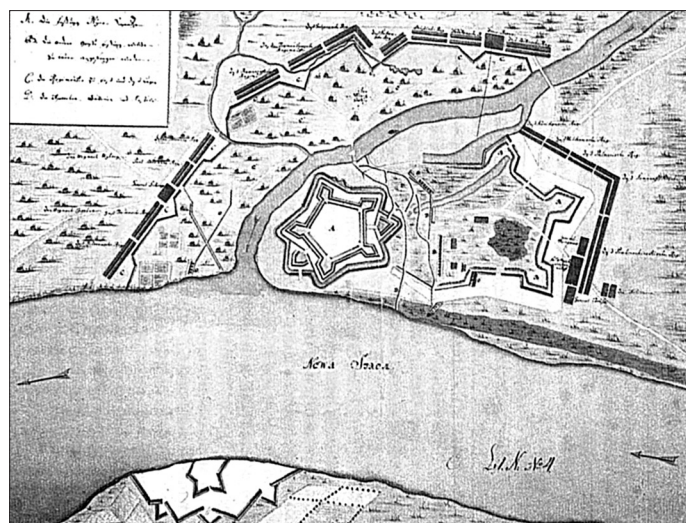

Штурм Ниеншанца. На противоположном берегу реки – форт

устья Невы 1643 г. Спасское село с церковью (Spaski Kurgiebu) изображено на левом берегу Невы напротив устья Охты. Упоминается оно и в Писцовой книге 1640 г. До середины столетия Спасское было церковным селом, так как здесь, кроме храма, находилась усадьба православного священника. Однако, после войны 1656-1661 гг. эта усадьба была разорена за «поведение священника в годы войны», который, вероятно, поддерживал русские войска. Тогда же было принято решение о передаче села во владение города Ниена.

На протяжении второй половины XVII в. Спасское входило в состав города Ниена как предместье. Оно носило название Варумпол (Warumpol). Здесь имелся городской трактир. На плане Мейера 1698 г. изображена часовня (capellet). Еп. Афанасий Холмогорский в своем описании трех путей из России в Швецию, составленном в 1701 г. отмечал: «...град Канец земляной не великий стоит на берегу Невы. Против того града на другой стороне Невы обитают земледетели Ижоры, нашей христианской веры, церковь и священников с причетниками имеет».⁸¹

Изображения Спасской церкви, хотя и схематичные, имеются на шведских картах XVII столетия. Здесь она представлена в виде деревянной постройки с папертью и алтарем, и с шатровой колокольней, возвышающейся в центре.

В 1670-1690 гг. появились новые проекты полного переустройства Ниена. Город предполагалось перенести на мыс под защиту новых крепостных укреплений. Согласно плану Дальберга 1675 г. внутри новых укреплений, к югу от цитадели, предлагалась разбивка нового города с регулярной планировкой.⁸² На некотором удалении от существующей крепости предполагалось соорудить цейхгауз, провиантский магазин и сборный пункт. В центре города была запроектирована большая площадь, окруженная кварталами с общественными зданиями и жилищами горожан. Далее к югу, среди городской



*Генерал-фельдмаршал
Князь А.И. Репнин
(1668-1726)*



*Генерал-фельдцейхмейстер
Я.В. Брюс
(1670-1735)*



*Фельдмаршал
граф Б.П. Шереметев
(1652-1719)*

Русские военачальники, ведшие осаду Ниеншанца и взявшие крепость 1 мая 1703 г.

Как видно из так называемой карты генерала Крониорта 1698 г., перед войной у подступов к крепости с юга и востока планировалось соорудить еще три небольших форта. Однако планы укрепления крепости требовали значительного времени и средств.

Вскоре после штурма и падения Нотеборга, в Ниеншанц прибыли беженцы, преимущественно больные и раненые. Это усилило панику в городе. Крониорт спешно отвел войска в Финляндию, бросив в Ниене весь провиант. Как сообщал впоследствии один из очевидцев событий – последний ректор ниенской школы Габриэль Хинкель – город Ниен «...с церковью и школой был 20 октября 1702 г. из страха перед врагом нашими собственными офицерами превращен в пепел», а жители его удалились в Выборг.⁸⁵ Правда, существуют и другие, полуполюгендарные сведения о судьбе обитателей города. Они сообщают о том, что после разрушения Ниена его жители разбрелись, часть их была захвачена в плен, и некоторые девицы поступили в услужение к семействам государевой свиты.⁸⁶

По сведениям русских лазутчиков: «...неприятель, после того, как встревожен был, опасался осады, весь город без фортификации сущей против шанца выжег, и больше двух дней в городе горело». В третьем выпуске январских Ведомостей 1703 г. сообщалось – «... ноября 18 день... полковник Апполов, губернатор Нового Шанца, увидев, что сей город осажден быти имел, оный сжечь приказал, как и магазин, который там собран был к пропитанию войска на 4 месяца».⁸⁷ Таким образом, уже 18-20 ноября 1702 г. город Ниен прекратил свое существование. Гарнизон ожидал подхода русских войск со дня на день, а городские строения, как об этом многократно говорилось ранее, могли быть использованы штурмующими в качестве укрытия на подступах к крепости.

Решение об уничтожении города и складов с провиантом принял комендант крепости Иоганн Апполов, опасавшийся внезапного появления русских войск. Он понимал, что островная фортеция Нотеборг имела куда более надежные укрепления, чем Ниеншанц, где в боевом состоянии, к тому времени была только одна цитадель. Перед штурмом весь гарнизон крепости состоял из 700 солдат, при этом 150 из них должны были оборонять вновь созданные внешние укрепления. В крепости имелось 70 чугунных и 5 медных орудий разных калибров, а также 3 мортиры.

С русской стороны, с началом новой кампании – в конце апреля 1703 года, у Шлиссельбурга были сосредоточены значительные силы, включавшие: Преображенский и Семеновский полки, а также другие подразделения. После получения царского указа 23 апреля двадцатитысячный корпус под командой фельдмаршала Б.П. Шереметева выступил из Шлиссельбурга по северному берегу Невы к Ниеншанцу. В его составе были: генерал Репнин, генерал-майор Чамберс и генерал-майор от артиллерии Брюс. 24 апреля войска остановились в 15 верстах от крепости.⁸⁸

В ночь на 25 апреля двухтысячный отряд под командованием подполковника Нейдгарта и капитана Глебовского совершил по Неве разведывательный рейд к Ниеншанцу.

26 апреля основные силы русских войск подошли к городу и расположились за внешним валом, служившим защитой от пушечной и ружейной стрельбы. Часть войск переправилась на правый берег Охты, выйдя на место сожженного Ниена, напротив крепости, и заняла здесь позиции. В результате, Ниеншанц был взят в полную осаду с суши. Вскоре прибыли ладьи, задержавшиеся из-за ледохода на Неве. Они доставили осадную артиллерию – 16 мортир и 48 пушек с боезапасом в 10 тысяч бомб и ядер и другую амуницию.

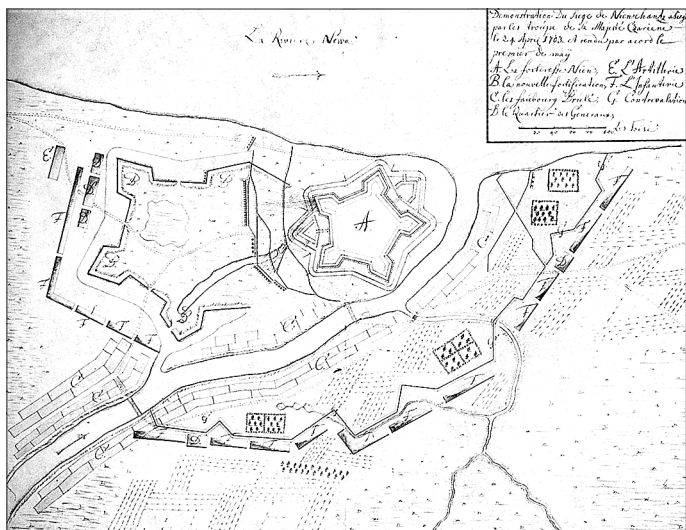

Французская карта блокады Ниеншанца 24 апреля 1703 года. Обозначения: А. – главная крепость Ниена. В. – новая крепость. С. – сожженные пригороды. D – главная ставка. Е. – артиллерия. F. – пехота. G. – брустверы. 1 мая она была взята. Военный Архив, Стокгольм

В тот же день из Шлиссельбурга в обозе прибыл Петр I, под видом бомбардирского капитана. Впервые увидевший Ниеншанц Петр писал Меншикову: «Город гораздо больше, чем сказывали, однако же не будет со Шлиссельбургом». ⁸⁹ Штурм двух бастионов, обращенных к югу, силами 2000 человек был отбит гарнизоном. Поэтому, чтобы безопасно приблизиться к укреплениям, войска под руководством генерал-инженера Чамберса, под покровом ночи, стали рыть траншеи в 20-30 саженях от крепости. Неприятель препятствовал этому пушечной стрельбой.

Два следующих дня – 27 и 28 апреля рытье шанцев в сторону городского рва было продолжено. Оборудовались батареи с установкой пушек и мортир, направленных на крепость. При этом велась перестрелка из ружей, а кроме того, «из города по нашим из мортир бомбы и камня непрерывно бросали». Однако, несмотря на это, в ночь на 29 апреля русские окопы были доведены до полевого вала перед рвом, откуда можно было засыпать стоящие во рву палисады. С южной стороны перед цитаделью были размещены две мортирные и две пушечные батареи. Еще одна пушечная батарея была устроена на правом берегу Охты. Окопы на этой стороне реки также были продолжены в сторону крепости и доведены до расстояния ружейного выстрела по ней.

Вечером 28 апреля, Петр во главе семи рот Преображеского и Семеновского полков на шестидесяти лодках отправился к устью

Невы. Когда лодки проходили напротив Ниеншанца «...по ним из города пушечная стрельба была немалая, однакож прошли безвредно». ⁹⁰ Главной целью этого разведывательного рейда было выяснение местонахождения шведского флота.

Разрушения в крепости и потери с обеих сторон были ощутимы. Гарнизон насчитывал к этому времени чуть более 600 человек. Тем не менее, осажденные спешно заделывали повреждения, готовясь к отражению нового штурма. «В 30 день о полудни, все батареи учредили и установили на них пушки и мортиры в готовности», фельдмаршал направил к осажденным парламентаря. Его встретили шведские офицеры и для обеспечения секретности «... обвели его для ответу водою к другим воротам» и с завязанными глазами провели в крепость к коменданту, которому парламентарем было передано письмо. Ответ задерживался. После того, как в течение шести часов ответа не было получено, «фельдмаршал послал к ним из ближайших шанцев другого барабанщика, наказав, что если они вскоре трубача не вышлют, то начнет чиниться над ними промысел». ⁹¹ Вскоре парламентаря возвратились с отрицательным ответом коменданта. «Крепость принята мной от короля не для того, чтобы ее сдать, а чтобы защищать», – заявил он парламентарям.

Тотчас после этого был начат артиллерийский обстрел. За время бомбардировки крепости, продолжавшейся около четырнадцати часов, было сделано 9 залпов из пушек, а из мортир стреляли до утра непрерывно. Сначала осажденные тоже отвечали артиллерийским огнем, но вскоре стрельба из крепости затихла. Возможно, причиной этого было то, что одна бомба угодила прямо в пороховой погреб. В результате, мощный взрыв разрушил близ лежащие укрепления. Потери гарнизона были значительны, и он уже не в состоянии был оборонять крепостные валы. ⁹² Силы были слишком не равны. Осажденные были деморализованы и потеряли всякую надежду удержать Ниеншанц.

На следующий день – первого мая, на рассвете, после залпа из пушек и мортир по крепости, на валу ее появился барабанщик и подал сигнал о сдаче. Обстрел прекратился. Всего по городу было сделано 10 залпов из 19 орудий и брошено 700 бомб из мортир.

Гарнизон крепости, включая семьи и слуг, с двумя железными полковыми пушками, с оружием, боеприпасами и амуницией, с распущенными знаменами, с барабанным боем и пулями во рту мог свободно выйти сквозь большие ворота. Далее, его должны



Медаль в память победы при устье реки Невы. 1703 г.

были переправить через реку на левый берег Невы. Оттуда он, по Большой Копорской дороге, в сопровождении конвоя, должен был проследовать в Нарву. До возвращения конвоя, в качестве заложников, оставались шведские офицеры.

В тот же день, в 10 часу вечера, русские войска вступили в город через невидские ворота. Преображенский полк был введен внутрь крепости, а Семеновский – «в полисады». После этого «...болверки (крепостные сооружения), пушки и иные воинские припасы и пороховая казна по договору у них (шведов) принята, и караул по городу везде наш был расставлен». Победителям достались вооружение и боеприпасы: 75 пушек и 3 мортиры, 195 бочек пороха, бомбы, ядра, картечь, гранаты. Среди трофеев были: железные цепи и якоря.⁹³

Второго мая, в честь взятия крепости, был произведен торжественный молебен, во время которого Семеновский и Преображенский полки были выставлены на городском валу, а полки Репнина на «большом старом валу в круг». После благодарственной молитвы «Тебе Бога хвалим» был трижды произведен залп из всех пушек и ружей. Затем у городских ворот комендант вручил фельдмаршалу Шереметеву городские ключи на серебряной тарелке. Церемониал сдачи крепости был завершен. Шведский гарнизон, включая семьи, был выведен из города и размещен у «полисадов» на берегу Невы, до решения вопроса о его отправке на родину.

Однако вечером того же дня произошло событие, задержавшее эту отправку. Было получено сообщение о появлении в устье Невы шведского флота, который сигнализировал свой приход двумя пушечными выстрелами. Для того, чтобы противник не узнал о падении крепости, по приказу фельдмаршала в Ниеншанце утром и вечером также делались два сигнальных выстрела из пушек.

Со шведского корабля к берегу была послана шлюпка для вызова лодчана. Когда ее экипаж оказался в лесу, один из матросов был захвачен русским дозором, остальным удалось уйти. Несмотря на это, к устью Невы все же подошли два шведских корабля и бросили якоря. Шестого мая Петр I во главе отряда из семеновцев и преображенцев, на 30 лодках, ночью напал на эти суда. Был открыт ожесточенный огонь «... из ружей и ручными фанатами, и хотя с тех судов непрерывная по нашим была пушечная и из мелкого ружья стрельба, однако ж наши по тому их жестокому сопротивлению, те суда взяли... и привели ко взятому городу Канцам».⁹⁴ Только после этого, 8 мая, гарнизон Ниеншанца был отпущен в Выборг.

После падения Ниеншанца, крепость была переименована Петром Великим в Шлотбург, в переводе с голландского – замок-город. На несколько недель он стал лагерем русской армии в устье Невы. Первые



Клеймо на цапфе шведской пушки из Ниеншанца. XVII в.

письма Петра I, отправлявшиеся во все концы Европы в мае-июне 1703 года имели обратный адрес Шлотбург. Все это свидетельствует о том, что первоначально в планы Петра не входило уничтожение его укреплений.

Дальнейшую судьбу Ниеншанца рассматривал специальный военный совет, решавший «... тот ли шанец крепить, или иное место удобное искать, понеже он мал, далеко от моря и место не гораздо крепко от природы». В результате, было принято решение: «...искать нового места. И по нескольких днях найдено к тому удобное место».⁹⁵ Это был «...остров зело удобный по положению места, на котором вскоре, а именно мая в 16 день в неделю пятидесятницы фортецию заложил, и нарекли имя оной Санкт-Петербург».⁹⁶ Так появился новый город, а руины Ниеншанца долгие годы еще возвышались на его окраине.

Интересно, что Эрик Дальберг, в памятной записке королю, составленной еще в 1695 г., пророчествовал появление Санкт-Петербурга. Размышляя о многолетних попытках русских выйти к Балтийскому морю и там создать порт, он писал, что наиболее целесообразно было бы расположить его в устье Невы.⁹⁷ Впервые, идея сооружения новой фортеции ближе к Финскому заливу была также предложена еще в 1698 г. Карлом Магнусом Стюартом, который в приложении к новому проекту Ниена писал королю: «... Должно ли Ниен или Нотеборг принять за настоящую точку защиты, или же крепость должно построить при впадении Невы в Балтийское море».⁹⁸

Выбор Петра Великого, помимо некоторых преимуществ, таких, как близость к морю и расположение на окруженном со всех сторон водой островке, имел и явные недостатки. Так, новая крепость находилась в зоне затопления в периоды наводнений. Другим ее существенным недостатком было то, что она не была в состоянии контролировать проход судов по всем рукавам невидской дельты. А это требовало строительства других дополнительных укреплений. Именно в этих целях и были устроены батареи на Стрелке Васильевского острова, возведены

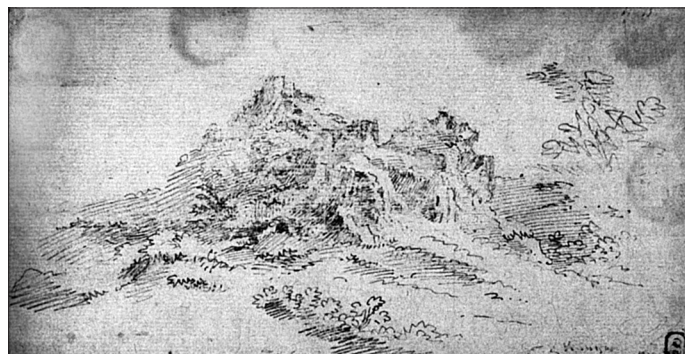

Федор Васильев. Руины шведской крепости Ниеншанц. 1718 г.

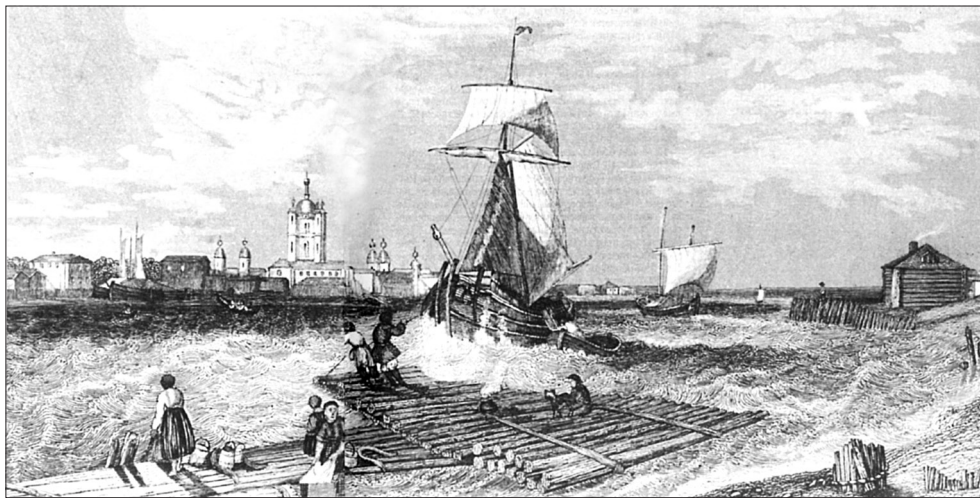

Встреча прошлого и будущего. Бедняки из старой Ингерманландии за своей будничной работой на Неве. На противоположном берегу строится Петербург. На месте Смольного монастыря располагался самый старый православный русский центр в Приневском крае, Спасский погост. Гравюра XVIII век. Королевская библиотека Швеции

укрепления на Выборгской стороне – Провиантские магазины и на месте прежних шведских укреплений в районе Спасского – Смольный двор.

Взятие крепости на Охте означало возвращение Россией выхода к Балтийскому морю, что имело не только экономическое, но и важнейшее политическое значение. По поводу этого события была отчеканена специальная памятная медаль. Взятию Ниеншанца были посвящены и некоторые гравюры. Так уже в 1703 году в мастерской Шхонебека был изготовлен гравированный план штурма крепости, показывающий укрепления Ниеншанца и расположение вокруг него русских войск. Другие гравюры, наполненные аллегориями, были посвящены праздничным мероприятиям, связанным с этой викторией.⁹⁹

Сведения о разрушении Ниеншанца в описании немецкого анонимного автора, составленном около 1712 г., перекликается с данными Юста Юля, однако, это описание содержит и некоторые дополнительные подробности этого события. В нем говорится, что после сооружения Петропавловской фортеции, было принято решение о разрушении укреплений старой крепости. Царь «... приказал срыть до основания завоеванный в 1703 году шведский Шанцер Ние, или Ниеншанц, с тем, чтобы тамошние прежние жители шведского края не могли оказывать какого-либо сопротивления. И он, желая наблюдать это, самолично находился там на расстоянии примерно версты. Когда же все было взорвано, разрушено и сровнено с землей, он приказал в память об этом поставить четыре самых высоких, из найденных в этих местах мачтовых дерева, стоящие там по сей день».¹⁰⁰

Историки называют различные даты разрушения шведской крепости: 6 мая, 16 мая, 29 июня, середина сентября 1703 г. Г.Г. Приамурский относит дефортификацию Ниеншанца ко времени, когда была построена крепость Кроншлот, и не позднее закладки Адмиралтейства – между 7 мая и 5 ноября 1704 г.¹⁰¹ Документы, которые могли бы уточнить время и обстоятельства разрушения Ниеншанца, к сожалению, пока неизвестны.

Несмотря на многочисленные свидетельства о полном уничтожении Ниеншанца, следы его укреплений, на мысу между Невой и Охтой, можно проследить на картах

Петербурга XVIII-XIX столетий. Так на плане 1808 г. изображены еще все валы и бастионы крепости, но уже без рavelинов.¹⁰² А на плане Шуберта 1828 г. очертания крепости, на месте которой была сооружена верфь, все еще отчетливо прослеживаются в рельефе местности. Сохранявшиеся здесь остатки крепостных бастионов и рвов диктовали свои условия в расположении построек Охтинской верфи. Форма нового строения, во многом, повторяла конфигурацию Ниеншанца, на руинах которого оно и было воздвигнуто. Пять корпусов расходились веерообразно от центрального, округлого в плане здания.

В 200-ю годовщину падения Ниеншанца некоторые следы его еще сохранялись, но, к сожалению, описание их дошло до нас лишь в популярном изложении автора газетной статьи, побывавшего на этом месте в мае 1903 г.¹⁰³ Руководство Петрозавода поведало ему о находках многочисленных черепов, простреленных пулями, а также обломка шпаги с эфесом в виде сердца. На земной поверхности еще прослеживались остатки оборонительных валов, рвы, вымощенные камнем, с торчащими из них сваями да какие-то кладки из кирпича. Свои впечатления от увиден-

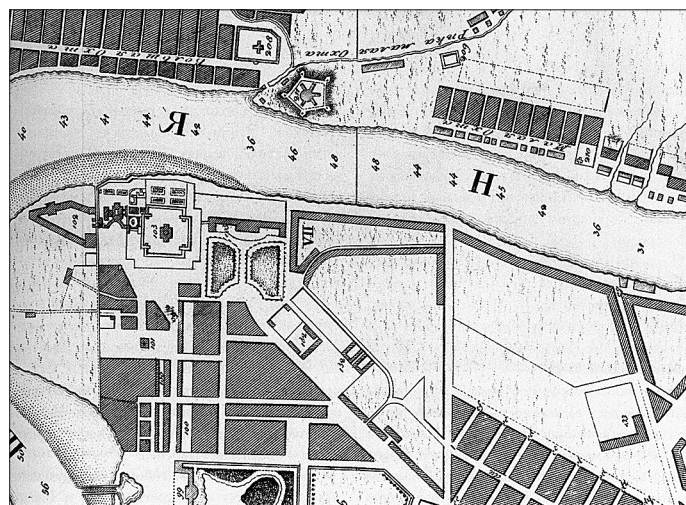

Фрагмент плана С.-Петербурга с изображением Ниеншанца (1808). Российский Государственный архив Военно-Морского флота. С.-Петербург

ного автор статьи выразил следующим образом: «Идея Петра Великого осуществилась – на месте неприятельской крепости строят корабли. Но не жалко ли, что уничтожены старые памятники Петровских побед, что Ниеншанц стал грудой разбитых кирпичей, ничего не сохранив из своего славного прошлого. Мы не умеем оберегать исторические памятники наши... Слава Ландскроны и Ниеншанца исчезла, от нее остался только фабричный дым».

Руины вала с тремя бастионами, к югу от цитадели, также длительное время возвышались над землей. А.И. Гиппинг писал об этом в самом начале XIX столетия – «...даже в настоящее время видны развалины его, и желательно, чтобы совершенное уничтожение впредь не было, как до сих пор, предоставлено произволу частных лиц, ибо глядя на них, каждый любитель древности углубится в тот век, когда берега Невы на большей части еще не были обстроены, они напомним, что падение Ниеншанца было причиной основания другого города, новой крепости, которой нынче гордится Россия, где пребывает самодержец всей империи, где сотни тысяч людей благословляют того, кто по завоевании Ниеншанца и Невы своим творческим гением вознес Россию на ту степень могущества и славы, которую она ныне занимает в системе европейских государств. Ниеншанц навсегда останется в памяти потомства...»¹⁰⁴

Охта – предместье С.-Петербурга

После основания Санкт-Петербурга Охта оказалась на его дальней окраине, и, несмотря на то, что здесь имелись хорошо освоенные пригодные для жизни земли, долгое время они оставались невостребованными. Урочище на правом берегу Невы* в народе получило название Волчье поле. Поводом для этого послужило то, «что с первых лет (Санкт-Петербурга – П.С.) близко тут много людей хоранивали, а наипаче в зимнее время из-за мерзлости земли оных мертвых не глубоко в землю зарывали, и теми мертвыми телами волкам была приманка, и это место прохожим людям небезопасно было».¹⁰⁵

Только после 1715 г., когда в среднем течении Охты был основан



Образ прав. Иосифа Обручника (Древодела), покровителя плотницкого дела и корабелов, привезенный в С.-Петербург (на Охту) первыми поселенцами



Охта. Часовня прав. Иосифа Обручника (Древодела) на углу Конторской улицы и Среднеохтинского проспекта, на месте самого старого Охтинского храма. Фото нач. XX в.

Пороховой завод, на территории Ниена и Ниеншанца возрождается жизнь. В 1717-1718 гг. по распоряжению Петра Великого, по берегу Невы, у устья Охты было поставлено около 15 ветряных мельниц.** Они были перенесены сюда со Стрелки Васильевского острова, где освобождалось место для строительства Академии наук.¹⁰⁶

На правом берегу Охты разместились пильные мельницы, канатный завод, амбар для судового такелажа.*** Место это было обнесено палисадом. Здесь же были построены казармы для мастеровых людей: пильщиков, плотников, канатчиков и матросов. Поселение это получило наименование Матросская слобода.

Отдельно у разрушенного Ниеншанца стоял двор пильного мастера Вильгельма.¹⁰⁷

Именно в это время – в 1718 г. территория Охты была включена в состав Выборгской части Санкт-Петербурга. Однако позднее – 1782 г., согласно нового административно-территориального деления она была выведена из состава города и стала пригородной слободой.

Массовое заселение территории в устье Охты приходится на 20-е гг. XVIII столетия. В 1720-1721 гг. появляются петровские указы о строительстве на Охте «по берегу Невы 500 изб с сенями», с тем, чтобы «новопостроенные дома ... отдать безденежно вольным плотникам», переселенным сюда вместе с семьями из Вологодской, Архангельской и Ярославской губерний. Переведенцы получали по половине дома и огород на каждую семью. Они были освобождены от податей и приписаны к Партикулярной верфи на Фонтанке, где зарабатывали себе на жизнь судостроительным ремеслом. На самой Охте ими также строились небольшие «новоманерные» суда – шхерботы.¹⁰⁸ Еще одним немаловажным занятием охтян было изготовление гонта – кровельного материала из древесины. Эти работы производились на специальном заводе, учрежденном Петром I в 1721 г. на Малой Охте.

Охтенские поселения, Большая и Малая Охта, имели регулярную

* Район Полостровской (Свердловской) наб.

** Район современной Свердловской набережной и Малоохтинского проспекта.

*** Красногвардейская пл., пр. Шаумяна.



Федор Неелов. Вид окрестностей С.-Петербурга (Охта).
1804 г. Слева церковь Св. Троицы

планировку. Первое из них занимало территорию между современными Большеохтинским и Среднеохтинским проспектами от Красногвардейской площади до Большой Пороховской улицы. Второе располагалось между Малоохтинским и Новочеркасским проспектами до Республиканской улицы.

В 1722 г. в Охтенских слободах по распоряжению Святейшего Синода в одном из домов была выделена светлица для церковной службы, а вблизи нее отведено место под кладбище. Спустя три года – в 1725 г., светлица была перестроена в церковь, посвященную святому Иосифу Древоделу, покровителю плотников.* Напротив этого места – на левом берегу реки Чернавки были размещены дворы священников.**¹⁰⁹ В 1731 г. обветшавшая церковь была разобрана, а в память о ней на ее месте была воздвигнута Иоасафовская часовня. В том же году на территории кладбища была сооружена новая, каменная церковь Святой Троицы с приделами св. Иосифа Древодела и свт. Николая Чудотворца. Отдельно от нее располагалась колокольня. Тогда же территория кладбища была обнесена каменной оградой. Оградская улица, ограничивавшая его с северной стороны, существовала здесь вплоть до начала нашего столетия.*** Вскоре рядом с холодной Троицкой церковью, по проекту архитектора Земцова, построили теплый храм Покрова Пресвятой Богородицы. Освящение его в 1748 г. было приурочено к наделению охтян земельными участками. Троицкий храм в 1836 г. был разобран. А два года спустя, западнее этого места, было начато строительство новой церкви Святого Духа, которая была освящена в 1844 г.

В 1773 г. на восточной окраине Большой Охты на реке Чернавке было открыто новое кладбище, а через два года – в 1775 г., здесь была освящена каменная церковь св. вмч. Георгия Победоносца. Позднее она дала название

улице, связавшей слободу с кладбищем.

Первые известия о деревянной церкви на Малоохтинском кладбище относятся к 1762 г. Кладбище это располагалось у южной границы слободы.**** В 1778-1781 гг. деревянная церковь здесь была заменена каменной. Посвящена она была Марии Магдалине.¹¹⁰

С 1717 г. на месте руин крепости Ниеншанц планировалось создать питомник для обеспечения новых садов и парков Санкт-Петербурга саженцами деревьев, кустарников, цветов. «Канецкий огород» находился в ведении Канцелярии от строений, а с 1765 г. принадлежал Воспитательному обществу благородных девиц Смольного монастыря. Он просуществовал до начала XIX столетия.¹¹¹

Если в 1784 г. в Охтенских слободах проживало 751 человек мужского пола, то в 1811 г. уже – 1511. Таким образом, за четверть века, общее количество жителей здесь возросло в два раза и составило около 3 тысяч человек. А к 1862 г. население одной только Большой Охты насчитывало 8 642 человека.

Иоганн Георги, посетивший Охту в конце XVIII столетия, так описывал это поселение: [Слобода] «имеет, за исключением нескольких каменных, деревянные крестьянские дома, составляющие прямые улицы, и две каменные церкви. Нынешние ее жители суть рабочие Адмиралтейства, плотники, токари, столяры, красильщики и прочие, которые, когда на работу в Санкт-Петербург или Кронштадт посылаются, кроме положенного по штату провианта, ежемесячно один рубль получают. В праздное время работают они для себя в городе или в домах своих, плотниками, столярами,

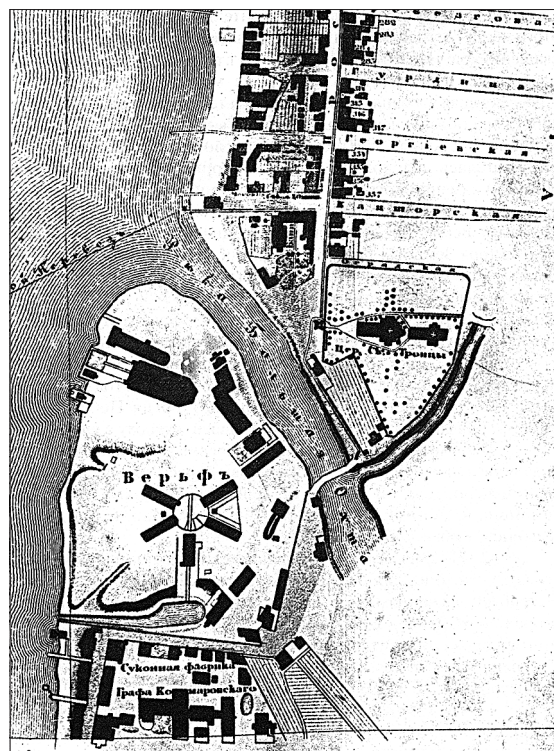

Устье Охты на плане Шуберта. 1828 г.

* Вблизи Конторской ул. и Среднеохтинского пр.

** Район Красногвардейской пл.

*** Квартал между Конторской ул. и Красногвардейской пл.

**** Южнее Мариинской (Республиканской) ул.

токарями и пр. даже из черного дерева и разными другими искусствами..., Иные имеют также маленькие фабрики вошанок на полы, сажи, набойки и пр. Слобода не имеет пашней, но большое пажитное место; тем соделывается продажа молока в Санкт-Петербурге прибыточным промыслом баб, из коих иные кроме простых, также больших Голландских или так называемых Холмогорских коров имеют. Высокая степень досужества делает деревню многолюдною и достаточною».¹¹²

С начала XIX столетия Охта постепенно включается в инфраструктуру Петербурга, играя в его экономике все более важное значение. В 1828 г. по новому административно-территориальному делению Санкт-Петербурга Большая и Малая Охта вновь были включены в его состав, на этот раз в качестве XIII части.

В 1806 г. Морское ведомство приобрело земли на мысу в устье реки Охты, где впоследствии была создана новая верфь. Одним из первых сооружений судостроительного комплекса, завершено уже в 1809 г., было здание Паноптического института, предназначенного для «изготовления искусственных механизмов по всем флотским техническим работам и образцового завода для изготовления инструментов, машин и др.».

Несмотря на то, что здание Паноптикума погибло в пожаре 1818 г., а его заведения переведены в Кронштадт и на Ижорский завод, судостроительная деятельность здесь не прекратилась. Напротив, после посещения Охтинской верфи Николаем I, в 1818 году ей был пожалован статус Адмиралтейства. Строительство судов на верфи продолжалось вплоть до 1861 г. За это время здесь было спущено на воду: 5 линейных кораблей, 22 фрегата,

5 пароходофрегат, 4 винтовых фрегата, 8 корветов и значительное количество малых судов.

Только после строительства Большеохтинского моста территориальная изолированность Охты была ликвидирована. Мост, получивший имя Петра Великого, был сооружен в 1908-1911 гг.* К окончанию строительства моста было приурочено открытие бронзового бюста Петра I. Он был воздвигнут на правом берегу Охты в сквере перед храмом Святого Духа.** Памятник был создан скульптором И.Я. Гинцбургом, по заказу и на средства охтинского пригородного общества.

Инициаторами его установки выступили именитые охтяне Д.В. Дудаков, М.Н. Гусев, Г.А. Аничкин, внесшие значительные вклады для сооружения памятника. «Петру I-му благодарные охтяне», было выбито на его постаменте.

Вплоть до середины XX в. Охта представляла собой пригород Ленинграда, застроенный небольшими, по преимуществу, деревянными домами. До наших дней сохранились лишь отдельные постройки того времени. Одной из достопримечательностей Большой Охты считается здание Съезжей части с высокой башней-каланчой, сооруженное на углу Большеохтинского проспекта и Конторской улицы. Первое упоминание о нем относится к 1828 г., а окончательное оформление его происходит в 1861-1867, 1898 гг.**¹¹³

Наиболее интересными архитектурными памятниками являются комплексы дворянских усадеб, сохранившиеся в окрестностях. Одна из них – дача А.Г. Кушелева-Безбородко, построенная в стиле классицизма в 1773-1784 гг., находится на Свердловской наб. В ее сооружении принимали участие известные архитекторы: В. Баженов, Д. Кваренги и Н. Львов. Еще одна усадьба, Уткина дача, также



Памятник Петру I, открытый на Большеохтинской Охте в С.-Петербурге 25 сентября 1911 г.



Петровский дуб на Охте. Начало XX в.

* Инженеры Г.Г. Кривошеин, В.П. Апышков, архитектор Л. Бенуа.

** Современный адрес – Большеохтинский пр., 3.

*** Проект архитекторов П.П. Меркулова, О.Л. Игнатювича.

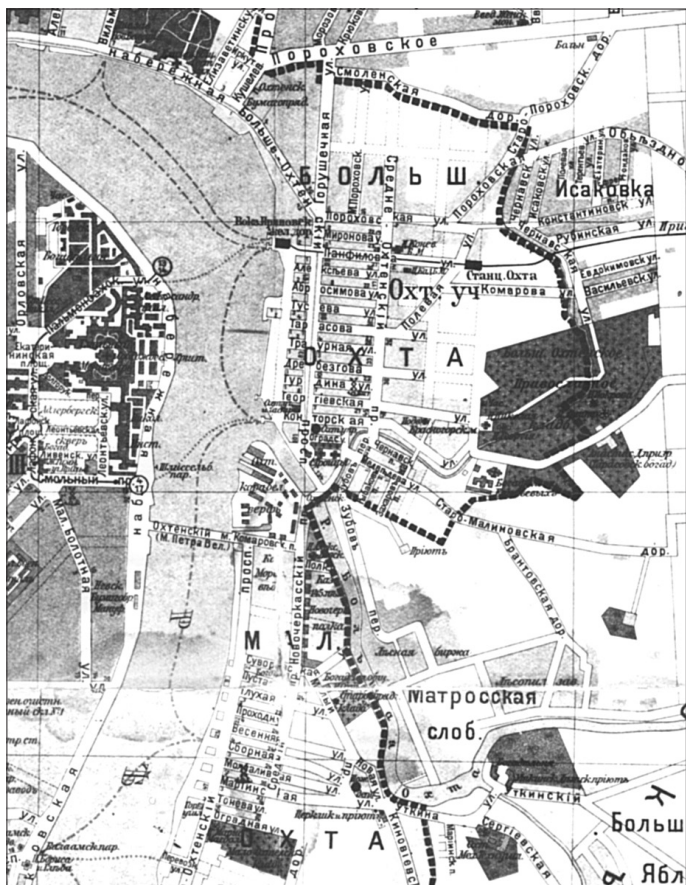

Охта. (Фрагмент карты С.-Петербурга 1914-1917 гг.)

является памятником классицизма. Она была построена на мысу при впадении реки Оккервиль в Охту в 1790-х гг., предположительно по проекту архитектора Н.А. Львова.

Многие исторические памятники Охты, определявшие ее лицо, были разрушены в советское время. Около 1918-1919 гг. был демонтирован бюст Петра I. Позднее, в начале 30-х гг., были снесены или перестроены главные охтинские церкви – Святого Духа, Покровская, Георгиевская, в 1970-х гг. снесена церковь Марии Магдалины, а также принадлежавшие им многочисленные часовни. Было ликвидировано большое Малоохтинское

кладбище. Строительство новых заводов и прокладка трамвайных линий повлекли за собой перепланировку исторически сложившейся застройки. В результате этих разрушений, ландшафтно-архитектурный облик Охты резко изменился.

Результаты исследований Санкт-Петербургской археологической экспедиции на Охте (1998-1999) позволяют говорить о неплохой сохранности археологического культурного слоя, насколько это возможно в условиях большого города, с его разветвленной сетью подземных коммуникаций.

В 1998 г. появилась возможность придать территориям в устье Охты статус памятников истории и культуры. Мыс при впадении Охты в Неву был объявлен памятником археологии «Крепость Ниеншанц», а территория на правом берегу реки включена в охранную археологическую зону памятника «Центр города Ниен». Это должно способствовать сохранению, здесь, объектов археологического наследия в будущем. Возможно, со временем на Охте удастся открыть и музейную экспозицию, посвященную памятникам старины. Ведь в этом месте, на протяжении столетий, развивался поселенческий центр в устье Невы, который по праву может считаться предтечей Санкт-Петербурга.



С.-Петербург. Памятный знак на месте крепости Ниеншанц. (арх. В.А. Реппо, П.Е. Сорокин). 2000 г.

Примечания:

¹ Ходаковский З. Историческая система Ходаковского. РИС. кн. 3. М., 1838. С. 3-109. С. 41.

² Сорокин П.Е. Археологические исследования и проблемы сохранения культурного слоя на территории Санкт-Петербурга. Археология Петербурга. Вып. 1. СПб, 1996. С. 24. Сорокин П.Е. 1997 – Природные условия и судовое дело северо-западной Руси. Древности Поволжья. СПб, 1997. С. 48.

³ Сакса А.И., Тюленев В.А. Корела. Финны в Европе. Вып. 2. М., 1990. С. 76. Моора Х., Лиги Х. 1969. Хозяйство и общественный строй народов Прибалтики в начале XIII в. Таллин, 1969. С. 26.

⁴ Бережков М. О торговле Руси с Ганзой. СПб. 1879. С. 62-68.

⁵ Сорокин П.Е. Природные условия и судовое дело северо-западной Руси. Древности Поволжья. СПб, 1997. С. 13.

⁶ Бережков М. О торговле Руси с Ганзой. СПб. 1879. С. 64.

⁷ Грамоты Великого Новгорода и Пскова. М. 1949. С. 59.

⁸ Goetz K. Deutsch-russische Handelsgeschichte des Mittelalters. Lbeck, 1922. S. 215.

⁹ Сорокин П.Е. Страницы истории Ижорской земли. Усть-Ижора. 1993. СС. 16-17.

¹⁰ Полное собрание русских летописей. Новгородская первая летопись. т. 3. М., 2000. С. 91.

¹¹ Шаскольский И.П. Борьба Руси за сохранение выхода к Балтийскому морю в XIV в. Л., 1987. С. 40.

¹² Грамоты Великого Новгорода и Пскова. М.Л. 1949. СС. 62-63.

¹³ Полное собрание русских летописей. Новгородская первая летопись. т. 3. М., 2000. С. 91.

¹⁴ Немиров Г.А. Петербург до его основания. СПб, 1888. С. 31.

¹⁵ Временник общества и древностей Российских. Кн. 11. Переписная Окладная книга по Новгороду Вотьской пятины 7008 г. М. 1851. СС. 119-121.

¹⁶ Янин В.Л. Новгородская феодальная вотчина: Историко-генеалогическое исследование. М., 1981. СС. 78, 101.

¹⁷ Янин В.Л. Новгородская феодальная вотчина: Историко-генеалогическое исследование. М., 1981. С. 76. Вернадский В.П. 1958 — Новгород и Новгородская земля в XV в., ч. 1. Л. 1958. С. 240.

¹⁸ Экземплярский А.В. Великие и удельные князья Северной Руси в татарский период, с 1238 по 1505 г. т. 2. СПб, 1891. СС. 55, 61.

¹⁹ Куник А.А. Писцовые книги Ижорской земли, СПб, 1862. IV-V.

²⁰ Кирпичников А.Н. Древний Орешек. Л., 1980. С. 73.

- ²¹ Bonsdorff C. Nyen och Nyenskans. Helsingfors, 1891. S. 4.
- ²² Кирпичников А.Н. Древний Орешек. Л., 1980. С. 86.
- ²³ Бутков П. О состоянии местностей Санкт-Петербургских в XVI в. т. XX. СПб. 1836. С. 415.
- ²⁴ Селин А.А. Новый документ о поселении рубежа XVI-XVII вв. в устье Невы. Археология Петербурга. Вып. II. СПб, 1998. С. 18-21; Селин А.А. К исторической топографии Невского устья. Древние культуры Центральной Азии и Санкт-Петербург. СПб, 1998. СС. 269-272.
- ²⁵ Селин А.А. Новый документ о поселении рубежа XVI-XVII вв. в устье Невы. Археология Петербурга. Вып. II. СПб, 1998. С. 21. Селин А.А. К исторической топографии Невского устья. Древние культуры Центральной Азии и Санкт-Петербург. СПб, 1998. С. 271.
- ²⁶ Селин А.А. Новый документ о поселении рубежа XVI-XVII вв. в устье Невы. Археология Петербурга. Вып. II. СПб, 1998. С. 19.
- ²⁷ Селин А.А. К исторической топографии Невского устья. Древние культуры Центральной Азии и Санкт-Петербург. СПб, 1998. С. 270.
- ²⁸ Сорокин П.Е. Устье реки Охты — первоначальный поселенческий центр в низовье Невы. Славяне, финно-угры, скандинавы, волжские булгары. СПб, 2000. СС. 194-207.
- ²⁹ Гиппинг А.И. Нева и Ниеншанц. т. 1, 2, СПб. 1909. т. 2: с.258.
- ³⁰ Селин А.А. Новый документ о поселении рубежа XVI-XVII вв. в устье Невы. Археология Петербурга. Вып. II. СПб, 1998. С. 270.
- ³¹ Сорокин П.Е. Археологические исследования 1994 г. в районе Смольного монастыря. Петербургские чтения. СПб, 1995. СС. 288-290.
- ³² Селин А.А. Новый документ о поселении рубежа XVI-XVII вв. в устье Невы. Археология Петербурга. Вып. II. СПб, 1998. С. 270.
- ³³ Сорокин П.Е. Археологические исследования и проблемы сохранения культурного слоя на территории Санкт-Петербурга. Археология Петербурга. Вып. I. СПб, 1996. С. 38.
- ³⁴ Blees J. Fastningen Nyenskans och Nyen. Norrlands Forsvar, 1938. S. 74. Перевод статьи Я. Блееса любезно предоставлен А.Н. Кирпичниковым.
- ³⁵ Bonsdorff C. Nyen och Nyenskans. Helsingfors, 1891. SS. 5-6.
- ³⁶ Blees J. Fastningen Nyenskans och Nyen. Norrlands Forsvar, 1938. S. 74.
- ³⁷ Гиппинг А.И. Нева и Ниеншанц. т. 1, 2, СПб. 1909. Т. 2. С. 258.
- ³⁸ Тимченко-Рубан Г.И. Первые годы Петербурга. Военно-исторический очерк. СПб, 1901. СС. 13-14.
- ³⁹ Bagrow L., Kohlin H. Maps of Neva river and adjacent areas in Swedish archives. Malmo, 1953. VI. I.
- ⁴⁰ Гиппинг А.И. Нева и Ниеншанц. т.1, 2, СПб. 1909. Т. 2. С. 168.
- ⁴¹ Эренсверд У. Шведское картографирование Ингерманландии. Шведы на берегах Невы. Стокгольм, 1998. С. 20.
- ⁴² Bagrow L., Kohlin H. Maps of Neva river and adjacent areas in Swedish archives. Malmo, 1953. IV. I. Возгрин В.Е., Шаскольский И.П. Шведская карта низовья Невы 1640-х годов. ВИД. 1981.
- ⁴³ Лаппо-Данилевский А.С. Карты и планы Невы и Ниеншанца, собранные А.И.Гиппингом и А.А.Куником. СПб, 1913. № 3.
- ⁴⁴ Blees J. Fastningen Nyenskans och Nyen. Norrlands Forsvar, 1938. SS. 76-77.
- ⁴⁵ Гиппинг А.И. Нева и Ниеншанц. т.1, 2, СПб. 1909. С. 84.
- ⁴⁶ Гадзяцкий С.С. Карелия и Южное Приладожье в войне 1656-1658 гг. № 11, ИЗ. 1941. С. 257.
- ⁴⁷ Гиппинг А.И. Нева и Ниеншанц. т. 1, 2, СПб. 1909. т. 2, с. 86.
- ⁴⁸ Blees J. Fastningen Nyenskans och Nyen. Norrlands Forsvar, 1938. S. 78.
- ⁴⁹ Гадзяцкий С.С. Карелия и Южное Приладожье в войне 1656-1658 гг. № 11, ИЗ. 1941. С. 257.
- ⁵⁰ Там же. СС. 267-268.
- ⁵¹ Лаппо-Данилевский А.С. Карты и планы Невы и Ниеншанца, собранные А.И. Гиппингом и А.А.Куником. СПб, 1913. № 4. Munthe L.W. Kongl. Fortinkationens historia, Stockholm, 1911. D.I, 1911: с. 534, D II 1911: сс. 23-25, 225-227, 521-527.
- ⁵² Лаппо-Данилевский А.С. Карты и планы Невы и Ниеншанца, собранные А.И.Гиппингом и А.А.Куником. СПб, 1913. № 6.
- ⁵³ Там же. № 5
- ⁵⁴ Гиппинг А.И. Нева и Ниеншанц. т.1, 2, СПб. 1909. Т. 2. С. 107.
- ⁵⁵ Blees J. Fastningen Nyenskans och Nyen. Norrlands Forsvar, 1938. S. 83.
- ⁵⁶ Там же. S. 84.
- ⁵⁷ Кальюнди Е.А., Кирпичников А.Н. Крепости Ингерманландии и Карелии в 1681 г. / Скандинавский сборник, т. XX. Таллин, 1975. СС. 68-69.
- ⁵⁸ Blees J. Fastningen Nyenskans och Nyen. Norrlands Forsvar, 1938. SS. 85-86.
- ⁵⁹ Лаппо-Данилевский А.С. Карты и планы Невы и Ниеншанца, собранные А.И.Гиппингом и А.А.Куником. СПб, 1913. № 6.
- ⁶⁰ Там же. № 8.
- ⁶¹ Шаскольский И. П. Старейшее известие о русском торговом селении на территории будущего Петербурга (начало XVII в.). Феодальная Россия. Новые исследования. СПб, 1993. СС. 42-45.
- ⁶² Гиппинг А.И. Нева и Ниеншанц. т.1, 2, СПб. 1909. т. 2, с. 48.
- ⁶³ Там же. с. 170.
- ⁶⁴ Шаскольский И.П. Русская морская торговля на Балтике в XVII в. СПб, 1994. СС. 138-139.
- ⁶⁵ Гиппинг А.И. Нева и Ниеншанц. т. 1, 2, СПб. 1909. т. 2, сс. 109-110.
- ⁶⁶ Bonsdorff C. Nyen och Nyenskans. Helsingfors, 1891. S. 54.
- ⁶⁷ Шаскольский И.П. Русская морская торговля на Балтике в XVII в. СПб, 1994. СС. 139, 179
- ⁶⁸ Лаппо-Данилевский А.С. Карты и планы Невы и Ниеншанца, собранные А.И.Гиппингом и А.А.Куником. СПб, 1913. № 3.
- ⁶⁹ Лаппо-Данилевский А.С. Карты и планы Невы и Ниеншанца, собранные А.И.Гиппингом и А.А.Куником. СПб, 1913. № 6; Горбатенко С.Б. Карты Ингерманландии и Карелии XVII века в Швеции и России. Краеведческие записки. Вып. 5. СПб. 1997. С. 21.
- ⁷⁰ Шаскольский И.П. Русская морская торговля на Балтике в XVII в. СПб, 1994. С. 145.
- ⁷¹ Шаскольский И.П. Русская морская торговля на Балтике в XVII в. СПб, 1994. С. 171; Bonsdorff C. Nyen och Nyenskans. Helsingfors, 1891. SS. 140-141.
- ⁷² Гиппинг А.И. Нева и Ниеншанц. т. 1, 2, СПб. 1909. т. 2. сс. 239, 247.
- ⁷³ Vananen K. Herdaminne for Ingermanland. Helsingfors 1987. S. 131. Информация о книге любезно предоставлена А.Селиным.
- ⁷⁴ Bonsdorff C. Nyen och Nyenskans. Helsingfors, 1891. S. 93.
- ⁷⁵ Гиппинг А.И. Нева и Ниеншанц. т. 1, 2, СПб. 1909. т. 2, с.183
- ⁷⁶ Reinsert A. Trade in medieval Malmo. Lubecker Kollogium zur Stadtarchaeologie im Hanseraum II. Der Handel. Lubeck, 1999. SS. 501-502.
- ⁷⁷ Bonsdorff C. Nyen och Nyenskans. Helsingfors, 1891. S. 84
- ⁷⁸ Там же. S. 84.
- ⁷⁹ Там же. S. 92.
- ⁸⁰ Гиппинг А.И. Нева и Ниеншанц. т.1, 2, СПб. 1909. т. 2, с. 184.
- ⁸¹ Описание трех путей из России в Швецию, составленное в 1701 г. Журнал министерства внутренних дел. Вып. XXIX, № 8. СПб, 1838. С. 266.
- ⁸² Гиппинг А.И. Нева и Ниеншанц. т.1, 2, СПб. 1909. т. 2, сс. 172-173.
- ⁸³ Лаппо-Данилевский А.С. Карты и планы Невы и Ниеншанца, собранные А.И.Гиппингом и А.А.Куником. СПб, 1913. № 5.
- ⁸⁴ Там же. № 8.
- ⁸⁵ Шаскольский И.П. О судьбе архивных материалов города Ниеншанца. Вспомогательные исторические дисциплины. XVIII. Л., 1987. С. 335.
- ⁸⁶ Историко-статистические сведения Санкт-Петербургской епархии. Т. 7. СПб. 1883. С. 192.
- ⁸⁷ Шарымов А. Из истории Приневья. Нева и ее дельта весной 1703 г. СПб, 1994. Аврора № 9-10. С. 111.
- ⁸⁸ Книга Марсова или воинских дел. СПб, 1776. С. 14.
- ⁸⁹ Письма и бумаги Императора Петра Великого. СПб, 1889. т. II. СС. 155-157.
- ⁹⁰ Книга Марсова или воинских дел. СПб, 1776. С. 15.
- ⁹¹ Там же. С. 16.
- ⁹² Blees J. Fastningen Nyenskans och Nyen. Norrlands Forsvar, 1938. S. 92.
- ⁹³ Журнал или поденная записка Петра Великого. Ч. I СПб. 1770. СС. 64-65.
- ⁹⁴ Книга Марсова или воинских дел. СПб, 1776. С. 21.
- ⁹⁵ Журнал или поденная записка Петра Великого. Ч. I СПб. 1770. С. 69.
- ⁹⁶ Книга Марсова или воинских дел. СПб, 1776. С. 22.
- ⁹⁷ Blees J. Fastningen Nyenskans och Nyen. Norrlands Forsvar, 1938. S. 85.
- ⁹⁸ Гиппинг А.И. Нева и Ниеншанц. т.1, 2, СПб. 1909. т. 2: с. 177.
- ⁹⁹ Макаров В.Н. Русская светская гравюра первой четверти XVIII в. Аннотированный сводный каталог Л., 1973. СС. 235, 243, 244, 249.
- ¹⁰⁰ Беспятых Ю.Н. Петербург Петра I в иностранных описаниях. Л. 1991. С. 56.
- ¹⁰¹ Приамурский Г.Г. Санкт-Петербург и судьба Ниеншанца. Стокгольм, 1998. СС. 44-45.
- ¹⁰² Там же. С. 45.
- ¹⁰³ Петербургский листок № 125, 1903, приб. № 19. СС. 166-167.
- ¹⁰⁴ Гиппинг А.И. Нева и Ниеншанц. т.1, 2, СПб. 1909. т. 2, сс. 180-181.
- ¹⁰⁵ Богданов А.И. Описание Санкт-Петербурга. СПб. 1997. С. 224.
- ¹⁰⁶ Там же. С. 187.
- ¹⁰⁷ Исторические планы столичного города Санкт-Петербурга с 1714 по 1839 гг. СПб. 1843. 1714; ИП 1846 - Исторические планы Санкт-Петербурга с 1700 по 1840 гг. СПб. 1846. 1725; План 1722 г. - План столичного города и крепости С.-Петербурга 1722 г. (план Койета). Архив КГИОП XVII/ Г-92 -СФ. 1772.
- ¹⁰⁸ Мансуров Б. Охтенския Адмиралтейския селения. Ч. I. СПб, 1856. СС. 8-9.
- ¹⁰⁹ Историко-статистические сведения Санкт-Петербургской епархии. Т. 7. СПб. 1883. С. 213.
- ¹¹⁰ Антонов В.В., Кобак А.В. Святые Санкт-Петербурга. Т. I. СПб. 1997. С. 191.
- ¹¹¹ Мансуров Б. Охтенския Адмиралтейския селения. Ч. I. СПб, 1856. СС. 85-86, Приамурский Г.Г., Трофимов С.В. Летопись Охтинской Адмиралтейской верфи. Судостроение I. 1993. С. 52.
- ¹¹² Георги И.Г. Описание российско-императорского столичного города Санкт-Петербурга и достопамятностей в окрестностях оногo 1794-1796 гг. СПб. 1996. С. 487.
- ¹¹³ Столбова Н.П. Атлас Красногвардейского района. СПб, 1998. С. 40.



Храм Сошествия Святого Духа на Большой Охте. Выстроен на месте прежней Свято-Троицкой церкви, сооруженной в 1727-1731 гг. по проекту М.Г. Земцова и разобранной в 1836 г. Убранство ее было сохранено и перенесено в новый Свято-Духовский храм, возведенный в 1838-1844 г. Закрыт в 1929 г. и разрушен в 1932-1933 г.

Колокольня церкви Сошествия Святого Духа. Возведена в 1825 г. Разрушена одновременно с храмом



Храм Сошествия Святого Духа. Здесь пребывала старейшая охтинская икона прав. Иосифа Древодела, покровителя плотников, привезенная сюда первыми охтянами (Охта, поселение корабелов и плотников, была основана по указу Царя Петра 21.02.1702 г.).



Часовня прав. Иосифа Обручника на Большой Охте на месте самого старого охтинского храма св. Иосифа Древодела и свт. Николая Чудотворца, выстроенного 1725-1729 гг. на месте часовни, существовавшей с 1717 г. Возведена в 1903-1904 гг. Арх. О.Л. Игнатович. Разрушена в 1930-х гг.

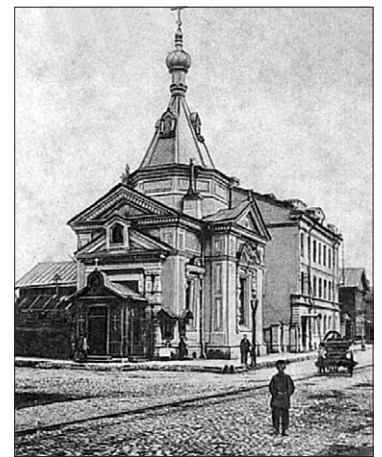

Часовня Коневского подворья на Большой Охте. Выстроена в 1902 г., перестроена в 1906-1908 гг. Подворье закрыто в 1929 г. и разрушено в 1932-1933 гг.



Зимний Покровский храм при храме Сошествия Святого Духа. Выстроен в 1740 г. в дереве, в 1746-1748 перестроен в камне. Закрыт в 1929 г. и разрушен в 1932-1933 гг.



Коневское подворье на Большой Охте. Храм свт. Василия Великого и Коневской иконы Божией Матери. Закрыт в 1929 г. и разрушен в 1932-1933 гг. На его месте (Средне-Охтинский пр., 21) выстроен жилой дом

ОХТЫ



Единоверческий храм прп. Марии, звавшейся Марином на Большеохтинском кладбище. Выстроен в 1895-1902 гг. Справа виден Покровский деревянный храм, перестроенный из часовни в 1854 г. (арх. И.И. Григорьев). Оба закрыты в 1930-х гг. и вскоре разрушены

Георгиевский храм на Большой Охте. Старейший храм Большеохтинского кладбища, по которому оно называлось Георгиевским. Выстроен в 1774-1778 гг. Перестроен в 1816-1823 гг. (арх. А. Бетанкур) и позже в сер. XIX – нач. XX вв. Закрыт в 1935 г. и через несколько лет разрушен



Единоверческий храм свт. Димитрия Солунского на Большеохтинском кладбище. Выстроен в 1846-1853 гг. (арх. К.И. Брандт). Закрыт в 1930-х гг. и разрушен



Храм равноап. Марии Магдалины на Малой Охте. Существовал с 1762 г. (дерев.), каменный с 1778-1781 гг., перестр. в 1849-1857 гг. Закрыт в 1938 г. Разрушен в 1960-х гг. одновременно с кладбищем



Храм св. блгв. кн. Александра Невского 145-го Новочеркасского Имп. Александра III полка, на Малой Охте. Выстроен в 1896 г. Закрыт в 1918 г. и позже разрушен



Храм Грузинской Божией Матери Красногорского подворья на Большой Охте. Подворье открыто в 1879 г., храм выстроен в 1903-1905 гг. (арх. Н.Н. Никонов). Закрыт в 1934 г. и через год разрушен



Храм свт. Николая Чудотворца на Большеохтинском кладбище. Выстроен в 1810-1814 гг. на пожертвования купеческого семейства Никоновых. Не закрывался. Действует



Церковь Казанской иконы Божией Матери. Выстроена в 1881-1886 гг. (арх. К.К. Вергейм, Ф.Л. Миллер). Усыпальница купцов Елисеевых. Закрыта в 1929 г. и разрушена



ПРАВОСЛАВИЕ В НЕВСКОМ КРАЕ В ШВЕДСКОЕ ВРЕМЯ

В конце доисторического периода (около 600-1100 гг.) через ингерманландскую территорию проходил важный торговый путь, так называемый восточный путь викингов. Он спускался вдоль северного берега Финского залива до Выборга, а оттуда шел старинный водный путь через Карельский перешеек и Вуоксу в Ладогу. Другим, позднее ставшим единственным, был водный путь с севера в устье Невы через Бьёркезунд (ныне Приморск) и затем по Неве в Ладогу, через которую попадали в реку Волхов и шли дальше на юг. Самым большим влиянием на этой территории пользовались древние города Старая Ладога в устье реки Волхов и Новгород на севере озера Ильмень. С запада только эстонцы, пожалуй, могли питать интерес к Ингерманландии, по крайней мере, к западной. Возможно, что на своем пути варяги имели, кроме Новгорода и Старой Ладоги, опорные точки и в других местах. Например, на Неве была деревня Варягово, или Ваараккала (д. Варягово на Неве, 1500), которую могли назвать так по той причине, что она принадлежала варягу. Другое возможное варяжское поселение – Гудилово в устье реки Славянка (Венйоки), если предположить, что ее название образовалось от скандинавского имени Гудлуйф. Когда государство варягов в средней Швеции стало расширяться на восток, интересы варягов не ограничились только Финляндией, которая во второй половине XII века оказалась под властью Швеции. Шведы стремились дальше на восток к реке Неве. В 1240 году на берегу Невы новгородские войска во главе с великим князем Александром Невским разбили возглавляемых Ярлом Биргером шведов. (В настоящее время историки пришли к мнению, что сам Ярл Биргер не участвовал в походе, возглавлявшемся его дядей Ульфом Фаси. – Ред.) Следующая попытка шведов завладеть линией реки Невы была предпринята в 1300 году, и этот военный поход описывается в хронике Эрика. На мысе между Невой и Охтой они даже успели построить крепость Ландскрона (Landskrona), которую новгородцы вскоре разрушили.

В XIV веке войны продолжались, но не охватывали всю Ингерманландию. Были походы литовцев, доходивших до берегов Невы. В XV веке Ингерманландия, в том числе и прибрежные деревни на Неве, неоднократно разорялась. Кроме литовцев, в военных походах участвовал и немецкий рыцарский орден. Во второй половине XV века центром России становится Москва, которая в 1470-е годы подчинила своей власти Новго-

род, а вместе с ним и Ингерманландию. Новгородских бояр насильственно переселяли из Ингерманландии в другие места, а на их место приезжали московские бояре, вместе с которыми, как можно предположить, последовала и какая-то часть простого населения.

Во второй половине XVI века Швеция несколько раз воевала с Россией. Наряду со шведскими, польские войска также разоряли Ингерманландию.

В начале XVII века великодержавные притязания Швеции осуществились, во многом благодаря смуте в России. Швеция покорила Корельскую землю (Кексгольмский лен) и Ингерманландию. По условиям Столбовского мирного договора в 1617 году Ингерманландия перешла к Швеции.

Тяжелые войны опустошили страну. Как видно из самых старых составленных шведами податных ведомостей, а велись они уже начиная с 1615 года, в некоторых погостах (например, Ижорском) совсем не было налогоплательщиков. В других погостах только редкие деревни оказывались в состоянии платить подати. Платежные ведомости 1618-1623 годов свидетельствуют о том, что земледелие начало возрождаться, а население – расти. О происхождении жителей велись подробные записи. По этим данным, переселение из Финляндии во многих случаях началось уже в середине 1500-х годов. Процесс заселения Ингерманландии активизировался в первые десятилетия XVII века. Сведения о времени переселения и местах исхода можно найти в поземельных книгах 1639 и 1643 годов. Происхождение переселенцев более позднего периода выяснить труднее. Это удастся делать только сравнивая названия.

Лютеранская церковь проникла в Ингерманландию путем принуждения. Исполнению обрядов исконного православного населения чинили множество препятствий, несмотря на записанную в мирном договоре свободу вероисповедания. В течение всей первой половины XVII века народ переселялся в Россию. Особенно сильным ударом для населения стала шведско-русская война 1656-1658 годов, из-за которой православные тысячами бежали вглубь России. После окончания войны во многих деревнях население полностью поменялось, и новые жители большей частью были родом из Финляндии.

Четыре последних десятилетия XVII века стали для Ингерманландии временем спокойного развития.



Ингерманландия на карте 1695 г.

Город Ниеншанц, или Шанцы, в месте слияния Невы и Охты постепенно превратился в центр промыслов и кустарного производства восточной Ингерманландии. Население увеличивалось, и все новые переселенцы прибывали из Финляндии. Лишь в самом конце столетия голодные годы замедлили развитие и вызвали снижение численности населения. В самом начале Северной войны, в 1702 и 1703 годах, Нотебург (Орешек) и Ниеншанц (Шанцы) перешли к русским, а Петр Первый начал строительство своей столицы. По мирному договору Ингерманландия вернулась под власть России.

Соотношение населения опять начало меняться. Петербург привлекал людей как из-за границы, так и из других областей России. Только в старых деревнях в сельской местности состав населения не подвергался изменениям. Правда, дополнительно возникали русские деревни. Некоторые владельцы новых поместий привозили на свои земли собственных работников, и это коренным образом меняло состав населения этого края.

Послереволюционные изменения, начиная с 1930-х годов, были огромными. Чистки сталинских времен и Вторая Мировая война, последовавшие за ней действия центральной власти уничтожили старую Ингерманландию. От первоначального сельского населения мало что осталось.

Неподалеку от деревни Сабрина (Софрино, Сябрино, Сабрула, располагавшейся на берегу Невы напротив нынешнего Таврического дворца. – Ред.), но неизвестно точно, где именно, находилась деревня Ненила, «Дер.

Ненила на реке на Неве», «Дер. Сабрино на Нениле» (1505), которая в описи по налогообложению была указана между Калганицей и Осиново, или Хаапаси. Вероятно, ее название, «нос», «мыс», основывается либо на словах «пенд», «piemä», либо на имени собственном, содержащем эти имена нарицательные (напр., Ненонен, которое можно было встретить в XVI веке в Уусикиркко). Первоначально речь могла идти о дворе, находившемся в северо-западной части нынешнего Смольного монастыря на «носе», или на мысу Невы. В 1505 году в Нениле был один ижорский двор на условиях половинной обжи*.

В этом месте река делает резкий поворот на юг. Напротив устья Охты на территории нынешнего Смольного располагалось село с приходской церковью Спасского погоста. Церковь стояла на месте нынешнего монастыря, а село — южнее нее. Еще в 1505 году эти земли были отнесены к Калганицкой волости Ижорского погоста, которые упоминаются в связи с церковью «Спасопреображенской у Спаса же». При шведском правлении формами названия были: Spaskoi (1620), Spaskoi By (1621), Spascoi (1622), Spaschoi Kyrkeby (1634), Spaschoj Kyrckie By (1639), Spaskij Kyrkie By (1643), Spaskoij Kiurkie by (1650), Kyrckio By (1656), Spaskoi Kyrkieby (1680), Hakelwdrk Spasko (1681) («hakelverk» – пригород). Деревня получила свое название по Спасопреображенской церкви.

* Обжа — мера пахотной земли, служившая единицей налогообложения. Соответствует примерно площади, которую мог обработать один крестьянин на лошади за день. Прим. ред.

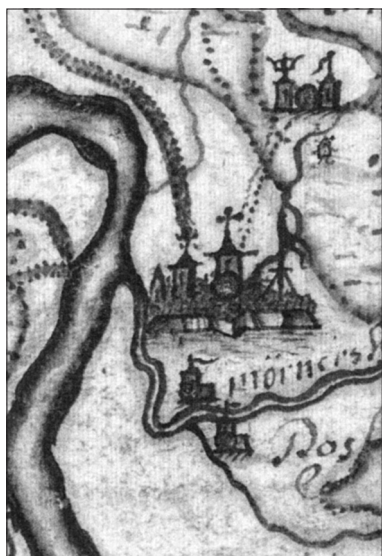

*Ниеншанц и Ниен.
С карты дельты
Невы. (Фрагмент
карты Нотеборгского
лена). 1688 г.
Государственный
архив. Стокгольм.*

По церкви же получил свое название и весь погост: Spaskie Pogost (1618), Spaskoi Pegost (1619-1621). Названия поселений Спасский и Спасское очень распространены в России.

После русско-шведской войны 1656-58 годов приходское село получило новое название: Weropuoli (1665), Weronpuoli (1666), Werenpol by (1673), Waranpol (1678), Hakelwdrk Spasko alias Worrompol (1681), Worbo, Worbosijdan (1684), Spaskoi Kyckioby... kallas Werempol (1693), Nyens Wuoronpuol (1698), Worbo by, Wuoronpuol (1699). Формы написания указывают на то, что название села, во всяком случае по окончании шведского правления, было Вуоронпуол и его воспринимали как образованное из слов «vuogo» («черед») и «puoli» («сторона»), хотя есть и объяснение названия еще с начала шведского правления, когда в протокольной книге суда 1624 года место называют «een Rysk bondeby, hardt widh Skantzen Worobiof» («Русская крестьянская деревня, которой владел в Шанцах Воробьев»). Имя же Воробьев основывается на прозвище проживавших в селе в начале XVII века людей, например, Устин Воробьев, Тихон Воробьев, Павел Воробьев (1619-1622).

В начале XVI века в Спасском селе были большой двор боярского ленного владения Богдановых, двор священника Кузьмы, двор дьяка Васюка и двор церковного сторожа Ежикейко. В начале XVII века в мантале (налоговая единица в Финляндии) было указано четыре хозяина, все православные. Двое из трех Воробьевых являлись кормчими (gamble styrman). Согласно ревизиям 1639 и 1643 годов, во времена русского правления в Спасском находилась усадьба русского боярина. Вероятно, именно она принадлежала старым представителям власти в волости. Теперь здесь проживали: местный священник Иван Софронтьев с семьей и прислугой, дьяк и звонарь с семьей, а также четверо обрабатывавших землю православных бобыля. Кроме того, к деревне относились два православных двора, хозяева которых

родились уже здесь. В деревне жили еще кузнец и общий для всех жителей пастух.

В начале русско-шведской войны в 1656 году в деревне, которая оказалась в подчинении города Шанцы, наряду с русским священником, дьяком и псаломщиком было восемь других православных. После окончания войны часть родов, исповедовавших православие, сменилась, но в основном деревня оставалась православной. Например, в 1671 году православными жителями были: Мако Васильев, Антка Сидоров, Васька и его брат Вану (1680), Лаури Ватте (1673, 1678). Из Хумалйоки в Коствисто, где еще в 1728 году был двор Айантакайн, в Вуоронпуоли переселился Хейке Айантаканен с братьями (1673) и, возможно, также владелец кабака Габриэль.

Во времена шведского правления деревня стала пригородом Шанцев, а на месте нынешнего Смольного располагалась русская церковь (Ruske Kircckdn, 1643). С южной стороны церкви проходила дорога в Дудергоф и в Нарву. Добраться до начала дороги можно было ходившим через Неву паромом, который обслуживался проживавшим в деревне паромщиком Мортенем Фериекарлом (1695). Возможно, что там же на берегу стоял кабак (Krogh, 1680). Почту в сторону Нарвы возил также проживавший в деревне конный посыльный Давид Матсон (1695). Другими занятыми промыслом людьми были владелец кабака Карл Томассон (1695), красильщик Симон Данилов (1692), белильщик Мате Блекаре (1692) и солодильщик Якоб Мьялттаре (1692).

К Вуоронпуоли относили также поселение, которое обозначено на карте 1701 года как Каламариа (Kalamaria). Оно располагалось на берегу на северной стороне Смольного монастыря.

В 1698 году в нем жил Хеирих Каламери, который мог входить в перечень жителей деревни Вуоронпуоли в 1692 году. Происхождение названия поселения остается невыясненным, но оно, возможно, содержит в себе прозвище какого-то человека, переселившегося в сюда лишь в конце XVII века (может быть, из Кал-мари в Швеции)⁵³.

В 1634 году селу принадлежали четыре пустоши, расположение которых трудно определить: Салуево (Saluieuo Цdhe), Бородавино (Borodavini Цdhe), Коккарино (Cockarino Цdhe) и Фомкино. Фомкино принадлежало русскому священнику и называлось по русскому имени Фома, Фомка.

Население земель в устье Невы было также очень разнообразно в этническом и языковом отношении. В конце XVII века в сельской местности по-прежнему проживало многочисленное исконное православное население. В 1695 году в двадцати семи из сорока шести деревень устья Невы все еще жили ижоры. Хозяева-ижоры составляли большинство в деревнях Химола (Himola), Миеттиля (Miettild), Сутела (Sutela), Лахенкюля (Lahenkyld), Аришка (Ariska), Лестова

(Lestova), Одинцова (Odinsova), Романова (Romanova), Абукаала (Abukkala), Аухтуа (Auhtua), Расвала (Rasvala), Виллола (Villola) и Мийккула (Miikkula). Половина крестьян-собственников были ижорами в Хирвисаари (Hirvisaari), Кальюла (Kaljula), Патаниекка (Pataniekka) и Купсила (Kupsala). Кроме того, в приходской деревне Спасского погоста, или в Вуоронпуоли (Vuoronpuoli), более половины жителей (ремесленники, священники и некоторые другие) исповедовали православие. Только в этой деревне в устье Невы проживали русские. В деревнях и особенно в усадьбах жило несколько шведов и два человека с немецкими именами. Сельское население в основном составляли переселенцы из Финляндии, а пригороды города Шанцы Тууккала и Рямся населяли почти одни финны.

Отдельно следует сказать о городе и его крепостях. Здесь разнообразие языков и национальностей было, возможно, еще большим, чем во всей шведской державе. Часть жителей города составляли немцы, часть — финны и шведы, а кроме того, здесь жили русские и карельские коробейники, розничные торговцы. Чиновничьи посты большей частью занимали шведы, прислуга же почти целиком состояла из финнов. Точных данных о национальном составе населения в конце шведского правления нет, но в реестры шведской и немецкой церквей, содержавшие только часть жителей, в 1688 году было внесено 62 человека с финскими именами, 59 — с немецкими и 19 — со шведскими. Имен непонятого происхождения (большая часть это была финноязычная прислуга) было 63. Торговля и мореплавание приводили в город капитанов и моряков небольших парусных судов, и большую часть их экипажей составляли голландцы. Прибывавшие из Нижней Германии, а также жившие у Финского залива в Койвисто местные шкиперы небольших парусных судов вместе со своими командами занимались торговлей с Западом. С востока со своими барками прибывали русские (в том числе новгородские) и карельские (олонецкие) торговцы.



*Йоран Сперлинг
(1630-1691),
генерал-
губернатор
Ингерманландии.
Военный архив,
Стокгольм*

Простой люд под гнетом

Еще до того, как Ингерманландия оказалась под властью Швеции, ее простой народ, или чернь, тиего (это название раньше употреблялось в Ингерманландии и в Кексгольмской губернии) на протяжении столетий облагался податями. Как Новгород, так и Москва, как церковь со своими монастырями, так и светская власть брали от народа каждый свое. Обложение податями прослеживается, например, по Писцовой книге Водской пятины за 1500 год, и многие элементы прежней структуры обложения податями оставались в силе и во времена шведского правления. Некоторые бояре перешли на службу шведского государства и оставались на своих постах. С самого начала своего правления, а особенно во времена королевы Кристины, шведы раздавали в лен земли Ингерманландии дворянам разного происхождения. В устье Невы хозяйничали, между прочим, и старинные немецкие (часто из Прибалтики) роды, которые требовали от черни разного рода податей и выполнения поденных работ, в том числе и таких, которые не были приняты в старых землях шведского государства.

Преследования православных

К тому времени, когда Инкери оказалась под властью Швеции, все ее население исповедовало православие, и по мирному договору между Швецией и Россией население получило свободу вероисповедания. Однако настойчивые усилия лютеранской церкви обратить всех в свою веру и постоянно прибывавшие в страну финны-лютеране ухудшили положение русских верующих. Кроме того, православные пострадали от несправедливого решения, принятого королевой Кристиной в 1651 году, согласно которому православные крестьяне были дополнительно обязаны платить подати еще и лютеранским священникам, тогда как они уже содержали православных. Бегство в Россию приверженцев православия, особенно после русско-шведской войны 1656-58 гг., сильно ослабило православную веру и ухудшило положение православных священников. За два последних десятилетия XVII века число православных во многих погостах Ореховской губернии уменьшилось до 20%. Исключение составляли лишь деревни устья Невы, где в 1696 году еще оставалось более 30% ижор и, вероятнее всего, все они были православными. Под давлением этих новых обстоятельств дети из ижорских дворов обращались в лютеранство. Другими словами, в подушных списках населения дети православных родителей регистрировались уже под лютеранскими именами, полученными при крещении.

Самые сильные притеснения православных начались в 1680-е годы, когда суперинтендантом Нарвы стал энергичный Иоганн Гезелий-младший, стремившийся сделать Ингерманландию лютеранской. Весомую поддержку ему в этом оказала светская власть в лице

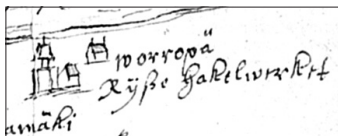
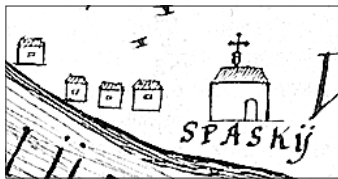

Изображение православного Спасо-Преображенского храма Спасского погоста. (Фрагменты карт. 1643, 1650, ок. 1650 гг.),

верующего генерал-губернатора Йёрана Сперлинга. Гезелий заявил, что свобода православия касалась русских только в отношении языка. Подобное высказывание содержится в обращении королю от консистории Нарвы, переданном Юстусом Альбогиусом в 1680 году. Ижору и водь, которые не знали русского языка, следовало обратиться в подлинную лютеранскую веру. В 1684 году Гезелий совершил инспекционную поездку в Западную Ингерманландию. Когда он приехал обращать ижор, пребывавших «в ужасающей слепоте», в правильную веру, во многих деревнях народ убежал в леса. Вскоре началась и практическая миссионерская деятельность, которая, однако, встретила противодействие.

Зажиточный ижорин в Дудергофе Тимо Куйсман из Уусикюля даже после трех приглашений не согласился прийти и записаться у священника, и тогда комиссар Йохан Хендрихссон насильно вывел его из дома и в наручниках, в сопровождении односельчан, отвел обучаться азам лютеранской религии. Люди могли слушать в своей церкви лютеранские проповеди на финском языке, но они презирали лютеранское учение, поносили его, крестились и вставали на колени перед своими иконами. От их упрямства и почитания идолов комиссар пришел в бешенство, бросил икону на землю и растоптал ее. Он отдал экзекутору приказ разыскать и уничтожить другие иконы, большинство из которых ижорские женщины все-таки сумели спрятать. Одним из поборников за свободу вероисповедания ижор был Тимо Куйсман, который в 1683 году на церковном соборе в Каприо (Копорье) защищал права ижор Ореховской губернии¹⁴³.

Другим защитником православной веры народа был упомянутый ранее Хуотари из Порсово в Хювяселкя. В своей жалобе королю он заявил: «Мы, начиная с самого нашего детства, как бы с молоком матери впитали в себя разрешенное нашим родителям и нашим предкам греческое богослужение. [Теперь] наши дети остаются некрещенными, наши храмы подвергаются разграблению и к нам относятся во всех отношениях позорно... Ваше королевское величество, ...смилостивитесь над нами в нашем жалком существовании». До того, как оказаться в тюрьме, Хуотари успел «подстрекать народ»,

стремясь поддержать его в исповедании православия. «Этот отвратительный босяк – как называл Хуотари губернатор Сперлинг – по возвращении из Стокгольма прошел по всей Ингерманландии и пытался обратиться обратно в греческую веру тех, которые уже подали надежду на переход в нашу христианскую лютеранскую веру»¹⁴⁴.

Самым выдающимся борцом за сохранение православия в Ингерманландии был русский священник Сиссов Сийтара (Sidor Sissof) (свящ. Исидор Шишов? Сизов? – Ред.) из приходской деревни Спасское. В отличие от других православных священников Сийтари владел финским языком и, возможно, был по происхождению карелом или ижорой. Проводимую им на русском языке церковную службу он иногда повторял на финском, например, когда венчаемые не понимали по-русски.

На соборе в Каприо (Копорье) 23 августа 1683 года всех русских священников призвали провести сегрегацию. Другие проповедующие на русском языке священники были согласны оставить ижор в подчинении лютеранской церкви, но Сийтари горячо возражал и агитировал ижорских крестьян стоять за себя. Только после того, как его продержали под арестом в караульном помещении, он подчинился и подписал договор о сегрегации. Этим Сийтари избежал ареста, ибо в 1682 году он нанес ущерб репутации и доброму имени пробста* города Шанцы Петруса Карстениуса, заявив, что Карстениус проповедовал по 6 главе книги пророка Михея как мошенник, за что был приговорен к штрафу в размере 40 марок.

6 августа 1684 года в Спасской православной церкви в Вуоронпуоли произошло событие, которое стало причиной ослабления давления лютеранской веры и притеснения православных. В церковь на богослужение по случаю Преображения Господня собралось, кроме немногочисленных русских, много ижор из устья Невы, из Тюре, Куйваси и Инкери, хотя, согласно договору о сегрегации, они должны были бы посещать лютеранскую церковь. Пробст города Шанца Якоб Ланг в сопровождении констебля Александра Кнагга, а также капрала и двух солдат гарнизона города Шанца пришли в русскую церковь, где священник читал Евангелие. Кнагг, как говорят, ударил палкой по полу и, не стесняясь в выражениях, приказал прихожанам выйти из церкви. Он запретил священнику продолжать богослужение до тех пор, пока ижоры не покинут церковь. Священник все-таки продолжил чтение Евангелия, а один из русских боцманов прочитал прихожанам несколько молитв. Сийтари, который присутствовал в церкви, но по договору о сегрегации не мог проповедовать, а также Хуотари из Порсово в Хювяселкя, Даниэль Онисимов,

* Пробст – соответствует «протоиерею», «благочинному» в православии. Прим. ред.

Савва Федотов и Тарас Иванов были арестованы. Сийтари обвинили в том, что он не препятствовал появлению ижор в церкви, а Хуотари и Даниэля – за их слова о том, что они раньше считали чиновничьи действия шуткой, но теперь поняли, что это весьма серьезно. Они заявили также, что будут жаловаться королю, никого не бояться и никогда не откажутся от своей веры, даже если им перережут горло. Они не боятся никого. Пробст Ланг лично знал Савву Федотова и не препятствовал его аресту, так как не считал его прихожанином русской церкви. Тарас Иванов употреблял в разговоре непристойные слова в адрес Кнагга. Когда их всех везли в тюрьму, большая часть православных шла рядом с ними до ворот крепости, говоря: «Мы хотим, чтобы и нас всех арестовали». Однако комендант не пропустил прихожан в крепость. Когда пробста Ланга спросили, зачем нужно было арестовывать этих людей, ведь можно было не опасаться, что они убегут, он ответил: «Потому что генерал-губернатор сказал, что с ними следует быть строгим и потому, что они считали действия властей игрой, и теперь они смогли убедиться, что речь идет о серьезных вещах». Арестованных освободили под залог, Сийтари через пять дней, остальных сразу. Пробст Ланг позже получил формальное порицание от Гезелия за свои слишком жесткие действия, но спустя несколько лет пришла и награда – Ланга сделали преемником Гезелия на посту суперинтенданта.

Когда жалобы крестьян на это и другие несправедливые действия по отношению к православным дошли

до сведения короля и особенно после того, когда русские пожаловались на то, что не выполняются пункты мирного договора, миссионерская деятельность стала вестись более осмотрительно, а вскоре другие проблемы оттеснили вопросы вероисповедания на задний план.

Не молчал и Сийтари. Находясь в августе 1688 года в доме ратмана* Хинриха Бланкенхагена, он попросил ревизора Харделова написать жалобу на действия генерал-губернатора Сперлинга. Согласно показаниям свидетелей, Сийтари заявил, что генерал-губернатор – «жесткий господин, несправедливый господин, лицемерный господин». Несмотря на уговоры присутствующих замолчать, Сийтари продолжал говорить, что генерал-губернатор превратил многих честных людей в бедняков, опустошил и истощил страну, уничтожил его самого и его дом и обозвал его жену потаскухой. Сийтари, согласно главе 9 королевского общего уложения (старого законодательства), приговорили к обезглавливанию. Он оказался в тюрьме крепости Шанцы, и дело передали в надворный суд, который уже в декабре того же года смягчил приговор, заменив казнь штрафом в сто серебряных талеров. В случае неплатежеспособности он должен быть прогнан сквозь строй из 50 пар мужчин девять раз туда и обратно. Ленсман Ларс Мальм привел приговор в исполнение 20 декабря 1688 года. Сийтари выдержал наказание и прожил после этого еще 2 года в Вуоронпуоли.

Из книги Сауло Кенсу «Петербург до Петербурга»

* Ратман – член городского суда и магистрата. *Прим. ред.*



С.- Петербург. Спасский (Воскресения Словущего) собор б. Смольного Воскресенского Девичьего монастыря, выстроенный на месте бывшего Спасского погоста

О ЗАЧАТИИ И ЗДАНИИ ЦАРСТВУЮЩЕГО ГРАДА САНКТ-ПЕТЕРБУРГА

В ЛЕТО ОТ ПЕРВАГО ДНИ АДАМА 7211. ПО РОЖДЕСТВЕ ИИСУС ХРИСТОВЕ 1703



Закладка Санкт-Петербурга

Май

14-го Царское Величество изволил осматривать на взморье устья Невы реки и острова и усмотрел удобный остров к строению города.¹ «Когда сошел на средину того острова, почувствовал шум в воздухе, усмотрел орла парящего, и шум от парения крыл его был слышан; взяв у солдата багинет и вырезав два дерна, положил дерн на дерн крестообразно и, сделав крест из дерева и водружая в реченные дерны, изволил говорить: «Во имя Иисус Христово на сем месте будет церковь во имя верховных апостолов Петра и Павла».² По довольном осмотре одного острова изволил перейти по плотам, стоящим в протоке, которая ныне меж городом и кронверком имеет течение».³ По прошествии протоки и сошествии на остров⁴ изволил шествовать по берегу вверх Невы реки и, взяв топор, ссек куст ракитовый,⁵ и, мало отшед, ссек второй куст,⁶ и, сев в шлюпку, изволил шествовать вверх Невою рекою к Канецкой крепости.

¹ Оный остров тогда был пуст и обросши был лесом, а именовался Лююистранд, то есть веселый остров.

² Ныне на оном месте каменная соборная церковь верховных апостолов Петра и Павла.

15-го изволил послать несколько рот солдат, повелел берега одного острова очистить и, леса вырубив, сложить в кучи. При оной высечке усмотрено гнездо того орла на дереве.

16-го, то есть в день Пятидесятницы, по Божественной литургии, с ликом святительским и генералитетом и статскими чинами от Канец изволил шествовать на судах рекою Невою и по прибытии на остров Лююистранд, и по освящении воды, и по прочтении молитвы на основание града, и по окроплении святою водою, взяв заступ, и первый начал копать ров. Тогда орел с великим шумом парения крыл от высоты опустился и парил над оным островом.

Царское Величество, отошел немного, вырезал три дерна и изволил принести к означенному месту. В то время начатого рва выкопано было земли около двух аршин глубины, и в нем был поставлен четырехугольный ящик, высеченный из камня, и по окроплении того ящика святою водою Государь изволил поставить в тот

³ В оной протоке стояли в плотях леса, заготовленные в отпуск в Стокгольм.

⁴ Который ныне именуется Санкт-Петербургский.

⁵ На оном месте ныне церковь Живоначальной Троицы.

⁶ Ныне на оном месте первый дворец.

ящик ковчег золотой, в котором находятся мощи святого апостола Андрея Первозванного, и покрыть каменной крышкой, на которой вырезано было: «По воплощении Иисус Христове 1703 мая 16 основан царствующий град Санкт-Петербург великим Государем царем и Великим Князем Петром Алексеевичем, самодержцем Всероссийским». И изволил на крышку оногo ящика полагать реченные три дерна с глаголом: «Во имя Отца, и Сына, и Святого Духа, аминь. Основан царствующий град Санкт-Петербург».

Тогда его Царское Величество от лика святительского и генералитета, и от всех тут бывших поздравляем был царствующим градом Санкт-Петербургом; Царское Величество всех поздравляющих изволил благодарить, при том была многая пушечная пальба. Орел видим был над оным островом парящий. Царское Величество, отойдя к протоке, которая течение имеет меж Санкт-Петербургом и кронверком, по отслужении литии и окроплении того места святою водою, изволил обложить другой раскат. Тогда была вторичная пушечная пальба, и между теми двумя раскатами изволил размерить, где быть воротам, велел вырыть в земле две ямы и, вырубив две березы тонкие, но длинные, и вершины тех берез свертев, а концы поставлял в вырытые ямы по подобию ворот. И когда первую березу в землю утвердил, а другую поставлял, тогда орел, опустясь от высоты, сел на оных воротах; ефрейтором Одинцовым оный орел с ворот снят.

Царское Величество о сем добром предзнаменовании весьма был обрадован; орла, перевязав ему ноги платком и надев на руку перчатку, изволил посадить у себя на руку и повелел петь литию. По литии и окроплении ворот святою водою была третичная из пушек пальба, и Государь изволил выйти в оные ворота, держа орла на руке, и, сшед на яхту, шествовал в дом свой царский канецкий. Лик святительский и генералитет, и статские чины были пожалованы столom; веселье продолжалось до 2 часов пополуночи, при чем была многая пушечная пальба.

⁷ Жители острова, который ныне именуется Санкт-Петербургский, и близ оногo по островам жившие сказывали, будто этот орел был ручной, и жил на острове, на котором ныне город Санкт-Петербург; когда выгружались по берегам реки Невы мачтовые и брусовые королевские леса, караульными солдатами тех лесов оный орел приучен был к рукам.

⁸ Оные шнява и яхта шведские стояли при Шлютебургской крепости, прорублены были шведам; хотя починкою трудились, но к походу к Канцам не были исправлены, остались при Шлютебурге, но великим трудом и старанием светлейшего князя Мен... (низ рукописи обрезан при переплете).

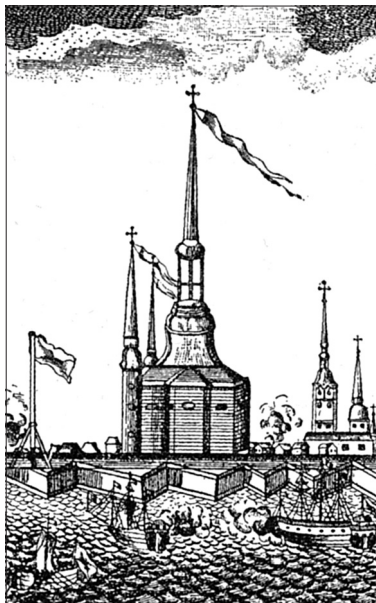

*Петропавловский собор
из Петропавловской крепости
и Троицкий собор
при Петре Великом*

Оный орел был во дворце; по построении на острове Котлин крепости святого Александра оный орел от Его Царского Величества в оной Александровой крепости отдан на гобвахту с наречением орлу комендантского звания.⁷

Подобное древле благочестивому царю Константину в сонном видении явил Бог о построении в Востоке града. Великий и равноапостольный царь Константин рассматривал места к зданию града и во время шествия от Халкидона водою к Византии увидел орла, летящего и несущего верф и прочие орудия каменоделателей, которые орел положил у стены града Византии. Великий царь Константин на том месте построил град и наименовал во имя свое Константинград.

Оный Санкт-Петербургской крепости план и основание собственного труда Его Императорского Величества Петра Великого.

24 [мая] на острове, который ныне именуется Санкт-Петербургский, Царское Величество повелел рубить лес и изволил обложить дворец. Генерал, светлейший князь Александр Данилов сын Меншиков, предлагал Его Царскому Величеству в Канецких слободах от пожара многие дома в остатке, строены по архитектуре из леса брусowego, не соизволил ли перевести и построить дворец. Царское Величество изволил говорить:

«Для того и велю на сем месте рубить лес, и из того леса строить дворец впредь для знания, в какой пустоте оный остров был».

25-го около дворца по берегу реки Невы вверх и по Малой Невке вниз повелел лес вырубить и места разровнять и прежних служб боярам и прочим чинам поставить шатры и наметы, а в Санкт-Петербургской крепости на обложенных первых двух раскатах поставить пушки. А светлейший князь Александр Данилович Меншиков на всех назначенных местах шести раскатов пушки поставил и в Шлютебург послал указ, чтоб 28

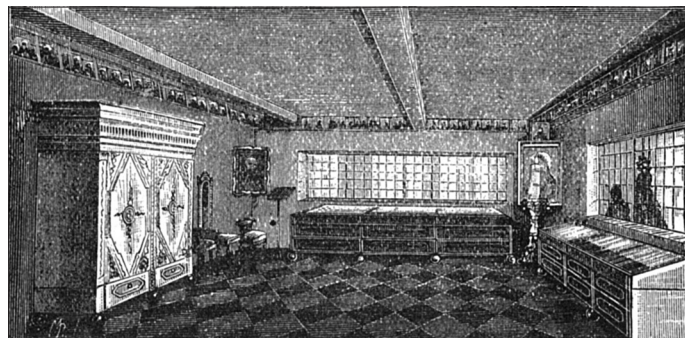

С.- Петербург. Внутренний вид домика Петра Великого

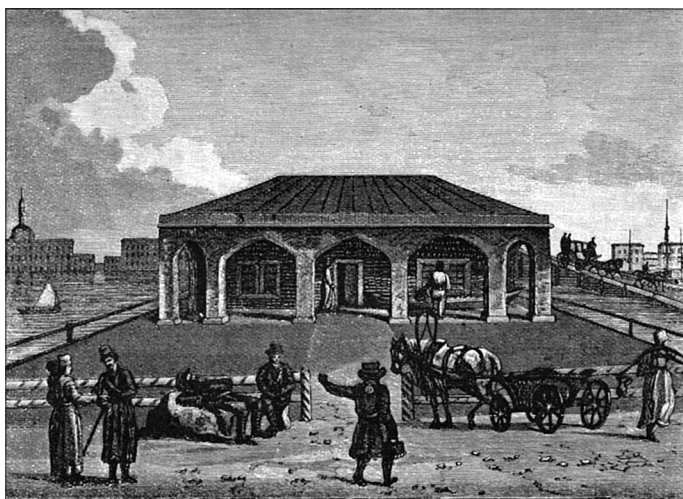

Домик Петра Великого. С гравюры Аткинсона. Начало XIX в.

Светлейший князь
А.Д. Меншиков,
генерал-
губернатор
Ингерманландии



числа 2 шнявы и яхта в 3 часу пополудни под флагом и вымпелом пришли и Санкт-Петербургскую крепость пушечною пальбою поздравлять.⁸

26-го дворца строение работою окончилось, и близ онога дворца поставлены были два великих шатра персидской работы из шелковых богатых материй, полы устланы были коврами, и прочие шатры и наметы были поставлены.

28-го Царское Величество с ликом святительским и с генералитетом и статскими, знатными чинами на 63-х судах изволил шествовать рекою Невой к новостроенному дворцу. По приближении к Санкт-Петербургской крепости со всех шести раскатов поздравляем был пушечною пальбою. По вошестве на остров, на котором был построен дворец, изволил спрашивать светлейшего князя Меншикова (этот князь Меншиков был при дворце) о пальбе с шести раскатов Санкт-Петербургской крепости. Светлейший князь объявил, что прошедшей ночью на назначенных всех раскатах Санкт-Петербургской крепости пушки поставлены. За сие изволил благодарить. По вошестве во дворец и освящении воды, и окропления дворца святою водою изволил наименовать остров,⁹ дворец Петергов.¹⁰ От лика святительского в благословение нового дома поднесен образ Живоначальной Троицы и хлеб, а соль, и от реченного светлейшего князя и прочих хлебы, посуда золотая и серебряная много и дорогие вещи были поднесены тоже.

Царское Величество изволил всех благодарить; тогда с Санкт-Петербургской крепости и из стоящей при дворце артиллерии, и со шнявы из пушек, и от гвардии, стоящей в параде, из ружья была троекратная пальба. Царское Величество в великом был обрадовании, всех поздравляющих благодарив, жаловал к руке,

а потом приказною водкою, и изволил сесть кушать с ликом святительским в новом дворце; потом изволил выйти и кушать в шатре с генералитетом и статскими, знатными чинами.

По полудни, в половине 3-го часа, еще обед не отошел, 2 шнявы и яхта шли рекою Невой к Санкт-Петербургу, украшенные флагами и вымпелами и, не дойдя до города, поздравляли Санкт-Петербургскую крепость пушечною пальбою. Тогда светлейший князь Меншиков докладывал Царскому Величеству, что пришли от Шлютембурга 2 шнявы и яхта и поздравляют Его Царское Величество с царствующим градом Санкт-Петербургом и новым домом. Хотя Царскому Величеству и видимы были из шатра идущие 2 шнявы и яхта, но изволил выйти на берег реки Невы (и изволил говорить: «Генерал губернатор Санкт-Петербургский, светлейший князь Александр Данилович, много доволен я вашею службою») и, сев в шлюпку, изволил шествовать на пришед-

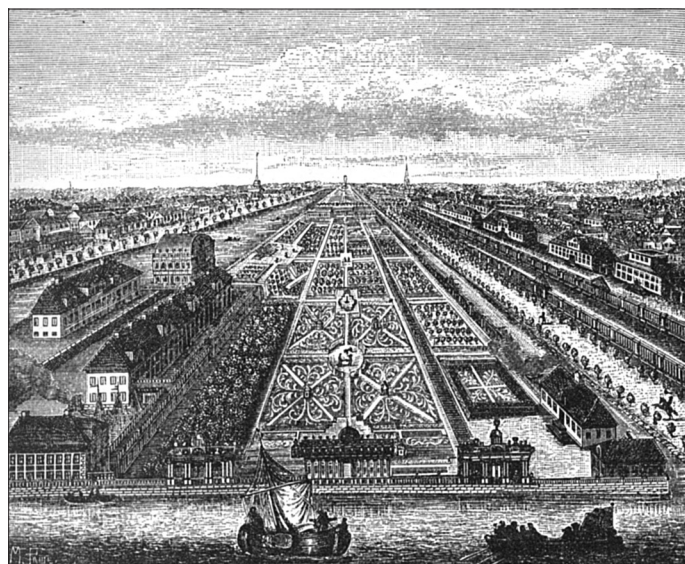

Летний сад и дворец в Петровское время. С гравюры 1716 г.

⁹ Святого Петра.

¹⁰ Петров дом.

шие шляпы и яхту, и с двумя шляпами, которые взяты были на взморье маяя 6, на оном флоте изволил шествовать мимо Санкт-Петербургской крепости, с которой поздравляем был многу пушечною пальбою; со шляп и яхты благодарил тоже пушечною пальбою и, поставив флот на якорь, по вошествеии на берег изволил войти в шатер. Светлейший князь со всеми тут бывшими поздравлял Его Царское Величество с новым флотом. Оное торжество продолжалось до 3-го часа пополудни.

29-го оная Санкт-Петербургская крепость с великим поспешением отправляема была работою, и в 5 месяцев земляная Санкт-Петербургская крепость работою закончена, и в ней деревянная церковь во имя верховных апостолов Петра и Павла построена и освящена, а по окончании каменной Петропавловской церкви перенесена и поставлена при солдатских слободах и названа церковь во имя святого апостола Матфея.

Октября 1-го, то есть в день Покрова Богоматери, Царское Величество в оную Санкт-Петербургскую крепость изволил иметь торжественный вход, и было освящение града Санкт-Петербурга и хождение с животворящими крестами по стене града, и кропление святою водою, и тот день изволил обложить и церковь Живоначальной Троицы. По вошествеии Царского Величества в Санкт-Петербургскую крепость, и по освящении града была многая пушечная пальба, и изволил кушать в оной крепости в доме коменданта. Веселье продолжалось до 1 часа пополудни, при чем была другая пушечная пальба с крепости и из стоящих на Неве реке фрегата, 5 шляп и 8 яхт.

Об оном же царствующем граде Санкт-Петербурге предвозвещение. По Вознесении Господнем на небеса апостол Христов святой Андрей Первозванный на пустых Киевских горах, где ныне град Киев, водрузил святой крест и предвозвестил о здании града Киева и о благочестии по пришествии в великий Славенск,¹¹ от великого Славенска святой апостол, следуя к стране Санкт-Петербургской, отойдя



Изображение св. ап. Андрея Первозванного из слоновой кости собственноручной работы Петра I из Кронштадтского Андреевского собора

сквозь места царствующего града Санкт-Петербурга в Варяжское море, и в шествие оные места, где царствующий град Санкт-Петербург, не без благословения его апостольского были. Ибо по создании сего царствующего града Санкт-Петербурга предки их, умершие близ мест сих, им сказывали, яко издревле на оных местах многажды видимо было света сияние, и в год начала войны со Швецией видим же был свет велик; мнили жители, яко горят леса королевские, выкатанные по берегам Невы реки, которые приуготовлены в отпуск в Стокгольм; по сошествии, видев свет, удивлялись.

В 1701-м году, в ночь Рождества Христова, видим же был свет окольным жителям мест оных, и мнили быть пожару. По сошествии вид[е]ли у сосны все сучье наполнено было вошанных свеч горящих. Удивлялись и, сняв с топорница топор, насадив на жерть и взяв несколько человек, у сосны сук с горящими свечами рубили в намерении или сук со свечами отрубить, или рублением сука свечи отпадут, и как сука вырубил глубину перста на два, свет угас. Вырубка на суку видима была; сук был высотой от земли около двух сажен.

В 1720-м году от великой морской погоды была великая вода, которая все места Санкт-Петербурга глубиною около аршина покрыла. Чухна разглашали, будто бывает вода по сук с зарубкою; в народе великое было сомнение, и Царское Величество при присутствии своем повелел оную сосну срубить, и та сосна срублена гвардии Преображенского полка солдатами. Оная сосна стояла на Санкт-Петербургском острове, близ церкви образа Казанской Богоматери, этой сосны пень и доныне видим.



Первоначальный вид Троицкого собора в Петербурге. С гравюры XVIII в.

¹¹ Ныне той Нов град Великий.

¹² Оное место по водружении жезла апостольского и поныне именуется Друзино, в лето благочестия на оном месте построена каменная церковь во имя святого апостола Андрея Первозванного.

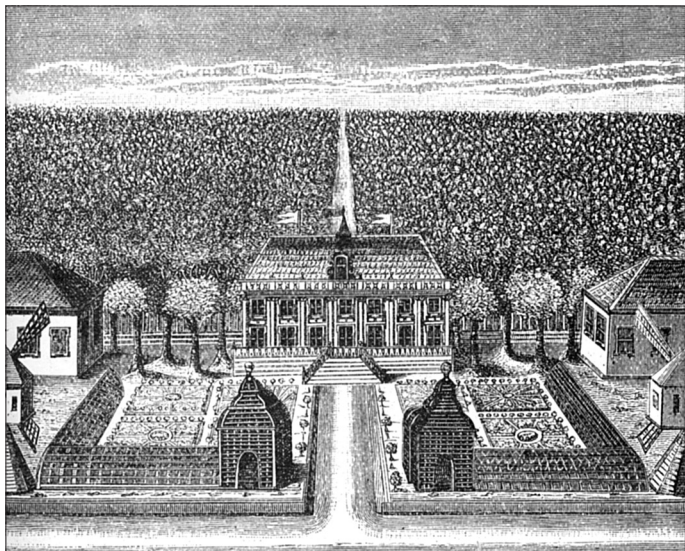

Екатерингоф в Петровское время. С гравюры 1718 г.

Того ж года, по срубке оной сосны, явились чухна, которые (оной сосны) оной сук с горящими свечами рублили, и тем оное сомнение уничтожилось.

В 1721-м году октября в 11 день по упрощению все-народному Царское Величество изволил принять титул Императорский и в церкви Живоначальной Троицы от лика святительского и генералитета, и всех чинов поздравлен великим Императором, отцом отечества, и от всех коронованных государей чрез послов и грамоты Императором поздравлен, и Его Императорским Величеством начало восприяла четвертая монархия северная, то есть Российская империя.

В 1714 году о сей северной монархии предложил князь Димитрий Кантемир за 7 лет прежде наименования России империей или монархией, и прежде наименования Царского Величества Императором, которое предложение напечатано повелением его Императорского Величества. В предложении аравляни и равнины сказывают: еже север всем вселенная частом преодолеть имеет, паче же аравляни яко испытатели физических вещей паче прочих за несомненное содержат монархии: восточную, полуденную, западную и северную. Первую глаголют Восточную, вторую Греческую, третью Римскую, четвертую Северную, в которой всегда разные и великие процветали владычества.

¹³ Под Севером никаких государств и народов, кроме державы Российской, не обретается.

¹⁴ В истории о белом клубуке, которая несколько сот лет обретается в России.

¹⁵ Папа Сильвестр папствовал с 314, умер в 336 году; царь Ко[н]стантин царствовал с 306 по 337 год.

¹⁶ РНБ, ОР. Эрмитажное собрание. № 359. Л. 3-13. — Впервые документ опубликован Г.В. Есиповым (Русский архив. 1863. Вып. 10/11. Стб. 103-114), однако с многочисленными неточностями. Публикуется по Ю.Н. Беспятым. «Петербург Петра I в иностранных описаниях». Л., 1991. С. 258-262.

Сию монархию насадит Бог единым от князей, всеми добродетелями и науками обогащенным, и большия дела ясно покажутся, ежели в тех трех прешедших монархиях!

Сию Северную монархию (в последнем Кола в пункте полуночном версе быти утверждают) полярной и привлекающей монархией нарицают.¹³

Иоанн Латоциний, славный физик и математик, в 1595 году в книге о переменах государств и империй за 126 лет до принятия Императорского титула Петром Великим и наименования царства Российского Империей написал:

«Известно есть, что zelo храбрый принц придет от норда в Европе и в 1700 году начнет войну и по воле Божией глубоким своим умом и поспешностию и ведением получит места, лежащие на зюйд и вест, под власть свою и напоследок наречется Император.

В явлении святого и равноапостольного царя Константина и святого папы Сильвестра патриарха Цареграда¹⁴ патриарху Филофею: «Веси, Филофею, яко вся святая предана будет от Бога велицей Русской земле, и царя Русского возвеличит Господь над многими языцы, и под властью их многие цари будут, и страна та наречется Светлая Россия. Бог так изволил прославить Русскую землю и исполнить православие, величеством честнейшую сотворить паче первых. Повелением Божиим пришел к тебе поведать сию тайну Божию, еже сбудется во время свое».¹⁵

И прочие многие о сем свидетельства, но не наношу многим изъяснением труда читателям, а явлено в книге о рождении сего великого Императора.

В 1725-м году марта в 10 день свято почившее тело великого Государя Императора, отца Отечества, Петра Великого, в сем царствующем граде Санкт-Петербурге, в соборной церкви верховных апостолов Петра и Павла, которой град и сию соборную церковь его Царское Величество своими руками обложить изволил, со многим плачем и с великой печальной церемонией погребено.¹⁶



«Подзорный дворец», выстроенный Петром Великим при устье Фонтанки для наблюдения за входящими в Неву кораблями. С гравюры Штелина 1762 г.



ПРАВОСЛАВИЕ И РОССИЯ

Е. Поселянин

ЦЕРКОВНАЯ ЖИЗНЬ В ЦАРСТВОВАНИЕ ПЕТРА ВЕЛИКОГО

Глава I

Религиозные воззрения Петра Великого. – Недовольство приверженцев старины. – Последний патриарх Адриан. – Переходное время. – Монастырский приказ. – Местоблюститель Стефан Яворский и его стояние за православие.

Последний патриарх московский Адриан был человек старого склада, со столь неподвижными убеждениями, что никак не мог сочувствовать деятельности Петра, страстной рукой увлекавшего Россию по пути реформ.

Насколько патриарх Адриан был верен старине, видно из того, что он предавал анафеме брадобритие, что лютеранские верования возбуждали в нем ненависть не большую, чем курение табака. В одной из своих проповедей он жалуется, что многие «от пипок табакских и злоплагольств люторских, кальвинских и прочих еретиков обьюродели». В этой проповеди его звучит глубокое недовольство на вольнодумство нового времени: «Совратясь со стезей отцов своих, говорят: «для чего это в церкви так делается? Нет в этом пользы, человек это выдумал... «Едва только святым книгам узнает имя или склад словесный, и уже учит архиереев и священников, монастыри править, устрояет чин церковный».

В начале царствования Петра, когда юный царь сперва был под опекою царевны Софьи, потом под влиянием матери своей, Натальи Кирилловны Нарышкиной, до того ненавидевшей иностранцев, что она никогда не допускала их к своей руке, – такое направление не шло в разрез с главным течением времени.

Но Петр вырос, созрел, его характер отлился в оригинальные формы. В нем не было духа древнего великорусского благочестия, он не дорожил формами этого благочестия, хотя был человек глубоко верующий. Он всем существом своим был практик. Учившись на ходу, среди потех, он бросился прежде всего к тому, в чем видел пользу. Не вероисповедные толки, не блеск богослужений церковных, к чему так лежала душа былых московских князей и царей, занимала Петра, а крепости, верфи, флоты, пушки, ремесла. Большинство прежних русских людей не

решились бы знаться с еретиками-иностранцами. Петр же без всякого сомнения пошел к ним за внешними знаниями.

Суровый делец с какою-то болезненной ненавистью к религиозной исключительности: таков был Петр, и таким вышел он отчасти благодаря обстоятельствам. В начале его царствования произошли страшные бунты тупых приверженцев старины, называвших себя староверами, волнения невежественной черни под личиной веры, во имя будто бы древнего православия, заговор на жизнь Петра, восстание стрельцов. И то, что все эти люди прикрывались мнимой религиозностью, выставляли веру отцов, как знамя, за которое они боролись: все это и образовало в Петре такую вражду ко всему, что имело вид религиозной обособленности и исключительности. Эти же обстоятельства придали реформам Петра крутой, насильственный, несколько даже жестокий характер.

Но глубокой несправедливостью было бы обвинять Петра в недостатке любви к России, в отсутствии религиозных чувств. Россию он любил пламенно, и в отношениях к Европе видел лишь орудие для усиления России. «Европа, писал он, нужна нам только на несколько десятков лет. А после того мы можем обернуться к ней задом».

Служение России, ежедневный, настойчивый труд для нее, представлялись Петру высокой религиозной обязанностью.

«О Петре ведайте, говорил он пред Полтавской битвой, что ему жизнь не дорога; жила бы только Россия во славе и благоденствии». «Молись и трудись, – повторял он часто и прибавлял к этому слова апостола: аще кто не хочет делати, ниже да яст». Раз он написал боярину Стрешневу: «Мы по заповеди Божией к праотцу Адаму в поте лица своего хлеб едим». Петр сознавал, что самые упорные труды могут быть неудачны, если не будет на них Божия благословения. На это указывают его слова: «Быть трудолюбивым и честным – вот лучшая политика человека, власть имущего. Приносит она однакоже мало пользы, если не сопутствует ей благословение Божие».



Патриарх Адриан
(1627-1700)

В великих обстоятельствах своей жизни Петр всегда с особой силой помнил о воздействии Провидения. Так, по случаю взятия Азова, Петр писал Шереметеву: «Письмо ваше о пресчастливой победе с превеликой радостью приняли и Господу Богу сердечно благодарили, ибо таковые случаи Ему единому приписывать достоин». При известии о заключении мира со Швецией царь писал: «Николи наша Россия такого полезного мира не получала. За еже все – да будет Богу, всех виновнику, выну хвала». После неудачи с турецкой армией на берегах Прута, Петр писал в Сенат: «Так воля Божия благоволит и грехи христианские допустили. – Но мню, что праведный Бог может к лучшему сделать». Петр маливался Богу. По праздникам ходил в церковь и по живости своего характера пел на клиросе, читал апостол. Но все же нельзя сказать, чтобы он отличался особым благочестием. Все проявления древнерусской набожности, постничество, многочисленные земные поклоны, много свеч, зажженных пред образами, любовь к звонким колоколам: все это ему не нравилось, было не в его духе. Но порою религиозное чувство вспыхивало в нем с силой, искавшей внешнего выражения. Когда после страшной бури на белом море, он пристал к берегу у Пертоминского монастыря, то, полный благодарности к Богу за спасение жизни, он поставил на память об этом крест. Одержав Полтавскую победу, которая прославила Россию громкой славой и дала ей значительное место среди европейских держав, Петр, под наплывом сильного религиозного чувства, воздвиг на поле битвы собственноручно крест с надписью: «Воины благочестивые, за благочестие кровью венчавшиеся в лето от воплощения Бога Слова 1709». Проживая дни лечения в Богемии, в Карлсбаде, Петр часто удалялся для уединенной молитвы на гору неподалеку, где доселе деревянный крест означает место царской молитвы.

Однажды государь прибыл в Смоленск для казни взбунтовавшихся стрельцов. Когда преступники были уже подведены к плахе, из толпы народа к ногам государя бросилась игуменья Смоленского монастыря Марфа с громким воплем о помиловании. Царь смягчился душой от этой неожиданной мольбы, подал рукою знак остановить казнь и отменил ее. Ощущая сладость прощения, и желая отблагодарить Марфу, царь приказал, чтоб она требовала от него, чего пожелает, и что он все исполнит. Марфа просила воздвигнуть в ее обители вместо деревянной – каменную церковь, что и было сделано.

Перезезжая в Петербург, Петр перевез из Москвы много святынь в виде прославленных чудотворных икон. Так, перевез он знаменитую Казанскую икону, свою келейную – Нерукотворного Спасителя, находящуюся поныне в «домике Петра Великого» на Петербургской стороне, Знамения Царскосельскую и Всех Скорбящих Радости.

Но, как всегда бывает с людьми страстного характера, несочувствие Петра к набожности древнерусского характера выразилось в формах причудливых резких, иногда непристойных и даже не остроумных.

Так, Петр учредил «всешутейший и всепьянейший собор», во главе которого поставил бывшего своего учителя, пьяницу Никиту Зотова, с титулом патриарха Иренбургского, Яузского и всего Кокуя; членам этой шутовской компании были розданы имена епископов, диаконов, и т. д.; сам Петр принял на себя должность протодиакона.

Понятно, что такие поступки сильно возбуждали против Петра и его серьезных реформ ту часть русского общества, которая чтит старину. И дело дошло, наконец, до того, что его некоторые считали антихристом. К чувству оскорбленного национального достоинства, раздраженного и задетого неуместными придатками реформ Петра, присоединилась и великая экономическая тягота, так как реформы, особенно военная часть, требовали громадных расходов. Помимо издержек на военное дело, дорого стало русскому народу и построение Петербурга, к которому сгоняли плотников, каменщиков и разнообразных мастеров.

Не в одной среде старой родовой Москвы, крепко привязанного к старине служилого сословия и являющегося всегда консервативным элементом духовенства деятельность Петра осуждалась и вызывала тяжелое чувство. В скорости, с какою Петр преобразовывал Россию, было, конечно, нечто непосильное народу, который напрягался из последних сил.

Насколько правительству приходилось быть изобретательным в собирании денежных ресурсов с народа видно, например, из указа о гробах от 15 января 1705 г.* Велено было отобрать дубовые гробы по указанной цене, под

* Проф. Шляпкин. Свт. Димитрий Ростовский и его время, стр. 301.

страхом наказания не приславшим; собранные – продавать по цене вчетверо; если принесут покойника в дубовом гробу без указанного ярлыка – допрашивать. Поборы натурой были постоянно. Монастырский приказ, ведавший по смерти патриарха Адриана духовенство и монастыри, и их имения, постоянно должен был доставлять на государственные надобности крупные средства. В 1705 году последовал указ архиереям и настоятелям монастырей давать жалованье «против прежних дач с убавкою» и очень значительной, «а в архиерейских домах всяких чинов людям»... давать половину, а «другую половину собирать в монастырский приказ на дачу жалованья ратным людям.

В Москву с монастырей требовали лошадей на смотр, не годятся ли для военного дела, требовали каменщиков, кирпичников, столяров, кузнецов и печатников – и денег, денег для корабельной стройки, для верфей, для войн. В 1707 году Петр, нуждаясь в деньгах для войны, дал приказ прислать в Москву из архиерейских домов и монастырей серебряную казенную посуду, оправленную серебром сбрую и ломаное серебро, кроме освященных сосудов и церковных вещей.

Что силы населения были истощены, видно, например, из того, что сочувствовавший реформам Петра новгородский митрополит Иов пишет государю челобитную с просьбой освободить его от посылки плотников на Воронежскую верфь, а позже говорит о невозможности выслать денег: «У меня денег нет. Да освободит великий Государь нас от такого несносного и невозможного даяния».

Вот, на почве этого экономического изнурения – и всякое неудовольствие духовной, так сказать, стороной реформы принимало болезненное направление, выражавшееся хоть бы в признании Петра антихристом.

Жаловались даже солдаты, жаловались горько. Сохранилось интересное подметное письмо 1716 года. «Уже-де тому 15 лет, как началась война со Шведом. Нигде мы худо не сделали и кровь свою не жалеючи проливали, а и поныне себе не видим покою, чтобы отдохнуть год или другой; жен и детей не видим. Сравняли-де нас с посохою, как пришел из кампании, из лесу дрова на себе носи, и день, и ночь упокою нам нет... Уже чрез меру лето и осень ходим по морю, чево не слыхано в свете; а зиму также упокою нет на корабельной работе, а иныя на камнях зимуют, с голоду и холоду помирают. А государство свое все разорил, что уже в иных местах не сыщешь у мужика овцы».

Конечно, Петр сознавал это недовольство населения, которому в государственных видах должно было напрягаться до последней возможности. Он глубоко страдал, видя непонимание своих стремлений, своей жажды быстро, гигантским шагом, двинуть Россию вперед. И особенно тяжело ему было видеть несочувствие себе в лицах, стоявших на высоте, всеми видных, задававших общий тон. А первым из таких лиц был патриарх.

Глубокая внутренняя рознь была между Петром и последним русским патриархом Адрианом. Петр не принимал от него того, что принимал от совершенно неизвестных ему лиц. Выше было рассказано, как смоленская игумения Марфа вымолила у Петра избавление от казни стрельцов. Патриарх Адриан в Москве, помня древнее право святителей московских печаловаться за опальных, пришел в застенки с иконой Богоматери на руках и молил царя о пощаде стрельцов. Петр не принял его печалования. «Зачем ты здесь, – закричал он – скорее уходи и поставь икону на свое место; знай, что я не меньше твоего чту Бога и Его Пречистую Матерь, но мой дом и истинное благочестие обязывает меня заботиться о народе и карать злодеяния, ведущие к общей гибели».

Сперва Адриан резко осуждал иноземные обычаи, вводимые царем, но скоро должен был замолчать. Последнее время он жил безвыездно, ни во что не вмешиваясь, под Москвой, в своем любимом Перервинском монастыре.

Народ был этим недоволен и говорил: «Какой он патриарх? Живет из куска, бережет мантии да клобука белого, затем и не обличает».

В этом безучастии патриарха, Петру виделось пассивное сопротивление своим реформам. Он казался Петру как бы сосредоточием недовольства всей страны. Пусть он сейчас молчал. Он или его преемник мог заговорить, а Петр знал, что, в случае резкого осуждения патриархом реформ, выйдет еще более хлопот и недоразумений, чем с Никоном. Когда Адриан в 1700 году умер, Петр, не уверенный в том, что найдет среди высшего духовенства лиц, безусловно сочувствующих его преобразованиям, решил повременить выбором нового патриарха. Начавшаяся Шведская война дала ему повод продлить переходное положение под тем предлогом, что ему не достает душевного спокойствия, необходимого при выборе столь значительного лица, как патриарх. Это было первым шагом к отмене патриаршества.

Рязанский митрополит Стефан Яворский был назначен местоблюстителем патриаршего престола, а патриарший дом, дома архиерейские и монастырские дела велено было выдать боярину Мусину-Пушкину: «сидеть на патриаршем дворе в палатах и писать монастырским приказом».

Ведомству этого учрежденного, или, вернее, возобновленного, 24 января 1701 года, приказа подлежало управление патриаршими, архиерейскими, монастырскими и церковными вотчинами; устройство и содержание тех церковных учреждений, от которых были отобраны в собственность государства эти вотчины; установление штатов, назначение настоятелей, строительная часть, посредничество между церковью и государством. Учреждением этого приказа сделан был первый шаг по переводу церковных вотчин в безусловное ведение государства. Тотчас по учреждении приказа начали составлять переписи

си всего перковного имущества. По архиерейским домам и монастырям разосланы были стольники, стряпчие, дворяне и приказные.

Отмена патриаршества сильно не понравилась многим приверженцам старины, которые боялись, что эта отмена поведет за собою потерю церковью своей самостоятельности. Наместник патриаршего престола был ограничен собранием очередных епископов, вызывавшихся попеременно из епархий в Москву. Совещания между местоблюстителем и этими епископами представлялись на утверждение Петра. Участие в духовном управлении светской власти стало сразу весьма значительным. Совершенно устраненный монастырским приказом от множества упомянутых выше весьма важных дел, состоявших раньше в ведении патриарха, митрополит Стефан и в чисто духовных делах не имел почти никакой власти. Множество назначений на места духовного управления шли помимо Стефана, по представлению Меншикова, Мусина-Пушкина и других лиц. Исключительно Мусин-Пушкин распоряжался патриаршей типографией, сочинениями, переводами, изданием книг, даже исправлением Библии, хотя это исправление и было поручено надзору Стефана.

Вообще, ревностный к православию, правдолюбивый Стефан много пострадал в жизни, являясь одной из жертв той переходной эпохи.

Происходя из дворянской Волынской семьи, Стефан, в жажде образования, должен был поступить в славившиеся тогда галицкие и польские училища, и для того, вероятно, на время отступить от православия. Присланный благодетелем своим, митрополитом киевским Варлаамом Ясинским, в Москву, – он был замечен Петром, который услышал слово, произнесенное им над гробом боярина Шеина, и который искал ученых и способных монахов, особенно не враждебных европейскому духу, чтобы такими монахами замещать епископские кафедры. Петр призвал Стефана на Казанскую кафедру, от которой он долго отказывался, так как в Москве его осыпали бранью и клеветами за его пребывание у иезуитов. В Великороссию он внес с собою ту любовь к просвещению, которая составляла отличительную черту малорусского монашества, принес и свое захватывающее, красноречивое слово. Даже враги его говорили, что, уча в церкви, он мог по произволу заставить слушателей плакать или смеяться.

Свой дар слова он посвятил борьбе с двумя современными ему язвами: расколом и протестантскими веяниями.

Он застал в Москве мнение, что близко пришествие антихриста, что Москва – Вавилон, а жители ее вавилоняне, слуги антихристовы и сыны погибели. Некоторые брались за вычисления, назначали день и час, когда Христос придет на суд, и пред назначенным ими временем делали себе гробы, рыли могилы, закутывались в саваны и ложились ожидать Христа.

Для вразумления таких людей Яворский написал сочинение с обличением этих мнений, показывая, на основании св. Писания, каковы будут истинные признаки пришествия антихриста.

Совершенно невозможную, дикую форму приняло в Москве распространение кальвинистского учения. Полковой фельдшер Тверитинов, набравшись неправославных мыслей у врача-иноземца, стал распространять хулы на многие из заветнейших преданий церковных: говорил против св. икон, креста, мощей, причастия, святых, литургии, против поминовения усопших, постов, значения добрых дел.

Он нашел себе последователей между невежественными стрельцами и мастеровыми. Брადобрей Фома Иванов дошел до такого исступления, что в Чудове монастыре при народе кричал хульные слова на великого святителя московского Алексия митрополита и разрубил ножом его икону. Стефан Яворский после этого ужасного события тотчас нарядил тайное расследование об этом обществе и, найдя главных виновников, предал их церковной анафеме; Фома был казнен по гражданскому суду.

Чтобы оградить православных от протестантской пропаганды, он написал знаменитый «Камень веры», изданный уже по его кончине.

Чем же кончилось это Тверитиновское дело для ревностного Стефана? В этом странном веке самые прямые, ясные дела принимали часто невероятный оборот. Государь остался недовольным поспешностью в решении суда и строгостью приговора. В этом взгляде государя на дело нельзя не видеть вмешательства сильных при Дворе иностранцев, которые были очень недовольны действиями Стефана. Стефан был вызван в Петербург, где по этому делу ему пришлось вынести много неприятностей.

Если Стефану удавалось иногда склонить царя к какой-нибудь мере в пользу православия (в 1719 году по его внушению Петр издал указ не иначе дозволять брак лютеранина с православным лицом, как под условием воспитать детей в Православии), то в общем постоянная борьба, постоянное несогласие идей Стефана с тем, что творилось высшим духовным управлением, глубоко его угнетали. Смелый, благородный, откровенный, он говорил правду Петру, окруженному протестантами, которые за то и ненавидели его, как непримиримого, стойкого врага.

По словам апостола, «не взирая на лица», в пастырской деятельности своей Стефан, если видел что неправильное, несоответственное достоинству Помазанника в действиях Петра, – он не страшился обличать его. Так, во время тяжкого недоразумения, столь прискорбно кончившегося, с царевичем Алексеем, на 17 марта, на память святого Алексия, человека Божия (день именин царевича, находившегося тогда за границей), Стефан в слове своем коснулся современных событий и довольно

резко в довольно прозрачных намеках осуждал семейную жизнь Петра и жалел царевича. Вот это смелое место: «О! угодниче Божий, не забуди и тезоименника твоего и особенного заповедей Божиих хранителя и твоего преемственного последователя. Ты оставил еси дом свой—он такожде по чужим домам скитается. Ты удалился от родителей — он такожде. Ты лишен от рабов, слуг, подданных, друзей, сродников, знаемых — он такожде. Ты человек Божий: — он такожде раб Христов. Молим убо, святче Божий: покрый своего тезоименника, едину нашу надежду». А вот слова, ясно намекающие на Петра: «Море свирепое, море — человеке законопреступный, — почто ломаеши, сокрушаеши и разоряеши берега? Берег есть закон Божий; берег есть — во еже не прелюбы сотворити, не вожделети жены ближнего, не оставляти жены своя; берег есть во еже хранити благочестие, посты, а наипаче четыредесятницу; берег есть почитати иконы».

Быть может, это не полное сочувствие Стефана деятельности Петра раздражало Петра еще больше, чем молчаливое неодобрение Адриана. Адриана, человека не блестящего, не глубокого образования, можно было обвинить в рутине, тогда как Стефан был человек больших дарований, большого ума, глубокого европейского образования, человек выдающийся, блестящий, но вместе — человек, знавший во всем меру, чего так не хватало всю жизнь Петру... И к концу жизни Стефан, местоблюститель патриаршего престола и вознесший его по собственному выбору царь совершенно, кажется, не понимали друг друга.

Царь находил, что недовольно деятелен Стефан, и обвинял его в распущенности духовенства, во множестве празднобродящих попов и монахов, в существовании кликуш и юродивых, встречавшихся весьма часто, во множестве вымышленных чудес и ложно объявляемых мощах: во всем это, ложное или истинное, равно, кажется, не нравилось Петру, тогда как все проявления древнего праотеческого благочестия были дороги Стефану, и он относился к ним, прежде чем гнать их, без предубеждения, исключаящего всякую возможность спокойной критики, беспристрастного испытания.

Хотя при учреждении св. Синода Стефан был назначен президентом его, многие синодальные распоряжения того времени — отмененные впоследствии, как вредные для Церкви — шли в разрез со взглядами Стефана. Большой телом, угнетенный духом, он мог оказывать лишь слабое сопротивление веянию нового духа.

Он подавал протесты против новых порядков, которые хотел завести царь в духовной жизни русского народа. Но эти протесты обрушивались на его же усталую голову, навлекая на него гнев государя и вражду товарищей. Он был в открытой вражде с самым сильным в то время духовным лицом, носителем взглядов Петра со всеми их заблуждениями, Феофаном Прокоповичем, столь справедливо обвиняемым в протестантизме. Не

*Местоблюститель
Патриаршего
престола
митрополит
Стефан Яворский*



раз, когда Петр уже избегал свиданий с ним, Стефану приходилось оправдываться перед государем письмами. Видя; недовольство государя, вражду к себе членов Синода, с которыми он так не сходилась взглядами, Стефан счел за лучшее удалиться из Петербурга. Не добившись объяснения с государем, Стефан написал ему пространное письмо, помеченное 27 июня 1722 г. и подписанное: «Смиренный Стефан, пастушок Рязанский». Он скончался чрез четыре месяца после этого письма, оставляя свободное поле действий человеку во всем, кроме любви к просвещению, противоположному с ним, Феофану Прокоповичу.

Тихим, отрадным светом горит чистый образ Стефана Яворского на пороге между двумя эпохами Русской Церкви. Если и лежит пятно на его молодости — временный католицизм, принятый из жажды знания и из невозможности получить иначе полное образование, то клеветами, которые ему потом пришлось перенести, он вполне искупил этот грех. Он всеми силами служил Церкви, православию, искал не личных выгод, а пользы дела церковного, как, по крайнему разумению своему, понимал эту пользу. Ревностью в проповеди, независимостью в обличении греха, сколь бы высоко, по человеческим меркам, ни свил себе гнезда этот грех, — он напоминает Иоаннов Златоустов и Амвросиев Медиоланских. Глубоко образованный, он тем не менее понимал, что внешнее выражение религиозного чувства нельзя гнать и осуждать, и потому, где мог, шел против бури, старавшейся низвергнуть многие обычаи праотеческого благочестия, причем часто приходилось ограничиваться лишь бесплодным протестом— протестом, все же ясно доказывавшим всю чистоту его православия, всю непричастность его тем влияниям протестантизма, которые тогда так свободно злыми вихрями носились над Русской землей.

Глава II

Учреждение Св. Синода. – Меры к упорядочению религиозного строя. – Взгляды Петра на монашество. – Оценка тех и других.

При патриаршем управлении Церковь была независима от государства, и лицо патриарха как бы равнялось лицу государеву. Это казалось Петру неправильным и не безопасным. Он решился ввести Церковь в общий порядок государственной жизни, подчинить ее общей системе государственного правления, как одну из его ветвей, и духовное правительство сделать коллегией наряду с прочими. Церковь и духовенство становились в общую подсудность государству по всем своим делам, исключая догматов и канонов. Звание патриаршее уничтожилось само собою.*

Состояла духовная коллегия первоначально из президента (Стефан Яворский), 2 вице-президентов (Феодосий Яновский и Феофан Прокопович), четырех советников и четырех ассессоров.

Главной задачей, возложенной на духовную коллегию, было улучшение духовной жизни народа. В нем были распространены самые грубые суеверия, не было часто самых основных понятий о вере и о христианской жизни.

Один за другим стали выходить указы, имеющие целью преобразовать религиозную жизнь народа. Многие из этих указов интересны тем, что рисуют нам религиозно-бытовые черты тогдашнего общества.

20 марта 1721 г. объявлен указ, «чтоб обретающееся в Москве на Спасском мосту** и в других местах листы разных изображений и службы, и каноны, и молитвы, которые сочинены и сочиняются разных чинов людьми самовольно, письменные и печатные, без свидетельства и позволения, описав, все отобрать в Приказ духовных дел и запечатав держать до указа». В апреле месяце вышел указ о прекращении, действительно, безобразного суеверного обычая: «В российском государстве по городам и селам от невежд происходит некоторое непотребство; а именно: ежели кто не бывает во всю светлую седмицу Пасхи у утрени, того обливают водой и в реках и прудах купают. И хотя себе простой народ делает все будто на забаву праздничную, однако от той суетной забавы делается не токмо здоровью, но и животу человеческому тщета, ибо оным от невежд купанием в глубинах иногда людей потопляют или разбивают, а сонных и хмельных внезапным обливанием ума лишают». Добавляя, что этот обычай есть воспоминание языческого праздника Купалы, указ приказывает обычай «весьма истребить».

В 1722 году Двор находился в Москве, где был и Св. Синод, и члены его могли там близко наблюдать все

* Феофан и его время, 71.

** В тогдашнее время на Спасском мосту, перекинутом чрез ров, отделявший тогда Кремль от Китай-города, были лавки с книгами и лубочными картинками.

проявления духовной жизни народа и все формы русской набожности.

Многие из отмененных в ту пору обычаев впоследствии перестали преследоваться и даже в наше время не возбуждают ни малейшего осуждения.

Так, издано было запрещение «привешивать к образам привесы, т. е. золотые и серебряные монеты и копейки, и всякую казну, и прочего приношенного». Усердствующим было велено объяснять, «что на монетах иностранных такие лица выбиты бывают, которым при иконах святых не подобает быти; а от серег и прочих таковых привесов чинится иконам безобразие, а от инославных укорение и нареkanie на св. церковь наноситься может».

Вот одно из первых проявлений этого погибельного страха: что скажут иностранцы о нашей жизни, как они посмотрят на выражение наших религиозных чувств? Как известно, обычай этот благополучно процветает доселе, и очень понятно желание верующих украсить чтимые святыни.

Еще страннее отмененный впоследствии указ от 22 февраля 1722 года, «чтобы в Москве и в городах из монастырей и приходских местных церквей ни с какими образами к местным жителям в дома отнюдь не ходить. Если же кому какое обещание, тот сам бы приходил в монастыри и церкви по обету». Этим заносилась рука над дорогим, древним обычаем «подымать иконы к себе на дом».

Этот же указ предъявляет требование, которым прямо словно хватили за руку человека, желавшего подать на церковное строение: «Смотреть, чтоб с образами по Москве, по городам и уездам для собирания на церковь или на церковное строение отнюдь не ходили. И кто будет ходить, тех брать».

23 февраля открылось гонение на колокола: «Во всех всероссийского государства монастырях колоколов не делать из казны монастырской, а ежели есть разбитые, то и тех без повелительного указа из Св. Синода не переделывать и в строение тех колоколов чрез собирателей-прошачков денег и прочего не собирать, и нигде не просить».

Вот интересная черта московской набожности: «В Чудове монастыре продается приходящим людям некий мед, собственный его чудотворцев называемый; а в церкви Василия Блаженного употребляется в продажу некое масло, и в почтении содержится. И в других монастырях и церквах подобные той продаже бывают. Такие продажи, яко подозрительные, весьма пресечь».

28 марта был издан указ, впоследствии неисполнявшийся и возбудивший в Москве сильное волнение. По свидетельству Берхгольца, он удивил и поразил и чернь, и многих старых русских вельмож. В этом указе, под видом будто бы радения о достоинстве церковью, воспевались часовни, которыми Русь так любила и доселе любит отмечать знаменательные чем-нибудь места. Нечего и говорить о том, что жизнь смела этот невозможный и неразумный указ.

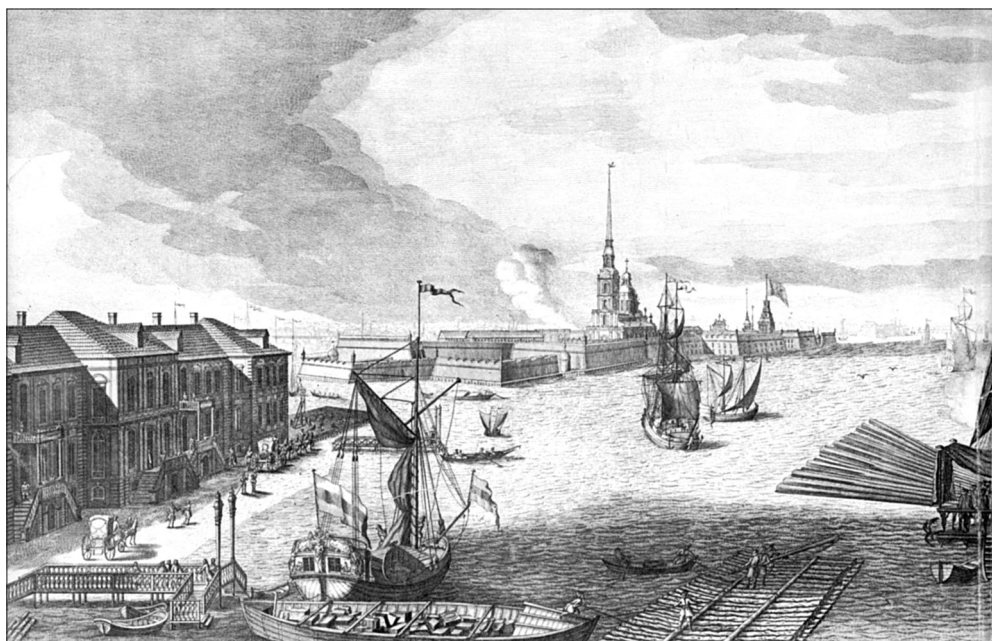

С.-Петербург. Вид на Петропавловскую крепость от здания Академии Наук. За крепостью на набережной – здание, где располагался Св. Синод (первоначально – в б. доме Брюса, позже – в доме кн. Гагарина). С гравюры начала XVIII в.

Здание Сента (слева) и Св. Синода (в центре), б. дома кн. М.П. Гагарина. С гравюры А. Ф. Зубова. 1716 г.



Обычай этот, говорит указ, «начался и утвердился будто бы от невежд», – что пред святыми иконами, вне церкви стоящими (на внешних церковных стенах и на градских вратах) возжигаются и ночью, и днем свечи без всякого молитвословия, а некоторые невежды, оставивши посвященные молитвенные храмы, призывают пред те внешние иконы невежд священников, и молятся на распутиях и торжищах, где всегдашнее многонародное бывает собрание, и явное чинят православным церквам презрение (!), а инославным дают причину укорительного на благочестие порицания (опять забота угодить иностранцам даже строем нашей духовной жизни!). Осудив существование «построенных на торжищах и перекрестках, в селах и в других местах часовен»–указ определяет: «Пред вышеупомянутыми вне церковей стоящими иконами мольбы и свечевозжения, тамо безвременно и без потребы бываемые, весьма возбранить; также и часовен отныне в показанных местах не строить, и построенные деревянные разобрать, а каменные употребить на иные потребы том, кто оные строил.

Так, заискивавшая в иностранцах и готовая ради них стыдиться и отказываться от родного, эпоха судила об этом прекрасном обычае. Прошли два века. Россия стала культурнее, но, слава Богу, не снесла еще тех «внешних икон», против которых так ратовал печальной памяти указ, не погасила пред ними лампад и свечей, не разорила часовен, а воздвигла и воздвигает на видных местах, на площадях городских и перекрестках новые часовни, – чаще всего для ознаменования памятных событий.

Когда подумаешь, каким великим почитанием во всех слоях верующей России пользуются эти «внешние иконы», как знаменитая московская Иверская, как икона Спасителя на Спасских воротах (пред которой, заметим кстати, вымалывала сохранение своего жениха в Хивинском походе одна из поэтичнейших героинь русской лите-

ратуры Сашенька Троекурова из «Перелома» Марковича), как икона святителя Николая на Никольских воротах, чудесно уцелевшая при разрушении от взрывов французами, в 1812 г. Никольской башни, – как вспомнишь про глубоко укоренившееся почитание этих святынь в Москве и подобных им в других русских городах (Смоленская надвратная, сопровождавшая от разоренного Смоленска русскую армию в 1812 году) и подумаешь, на что посягал этот злосчастный указ, предписывавший ни более ни менее как разносить часовни и отогнать народное усердие от «внешних икон», – станет грустно и больно и за эпоху и за народ, над которыми производилось такое духовное насилие...

Интересен взгляд Петра на монашество и то, как он хотел его преобразовать.

31 января 1724 года Петр подписал указ, которым предполагалось переустроить монашество, а размножившимся монастырям дать назначение, сообразное с пользой государства. Указ этот составлен государем и дополнен Феофаном. Состоит он из исторического объяснения о начале монашеского чина и об образе жизни древних монахов, и из правил для монахов, избирающих монашество для уединенной жизни, и для ученых монахов, ожидающих архиерейства.

Незадолго до смерти государь дал указ, чтоб московские монастыри: Чудов, Вознесенский новодевичий, определить для больных, старых и увечных, а Перервинский для школ, Андреевский обратить в воспитательный дом для подкинутых младенцев.

Проследив развитие монастырей, указ говорит, что первые монастыри находились в уединенных местах и питались трудами самих иноков. Но лет через сто «от начала чина сего произошли, было, монахи ленивые, которые желая от чужих трудов питаться, сами праздны суще, защищали свою леность развращаемым от себя

Словом Христовым (воззрите на птицы небесныя, яко ни сеют, ни жнут, ни в житницы собирают, и Отец ваш небесный питает я), но целомудрие их скоро обличено от прямых монахов».

Затем в таких выражениях говорится об умножении монастырей: «Когда греческие императоры, покинув свое звание, ханжить начали, тогда некоторые плуты к оным подошли и монастыри не в пустынях уже, но в самых городех и вблизи лежащих местах строить начали и денежную помощь требовали для сей мнимой святыни и трудами других туне питаться восхотели. На одном канале из Черного моря до Царя-града, который не более 30 верст протягивается, с 300 монастырей. И тако, как от прочего несмотрения, так и от сего, в такое бедство пришли, что, когда осадили Царь-град, ниже 6 000 человек воинов сыскать могли, – сия гангрена зело было и у нас распространяться начала».

Говоря о том, что монахи не стоят на высоте своего призвания и едят даровой хлеб, укор очень колоритно рассуждает: «Нынешнее житие монахов точию вид есть и понос от иных законов, понеже большая часть тунеядцы суть. У нас почти все из поселян. Что оные оставили – явно есть, – не точию не отреклись, но приреклись доброму и довольному житию, ибо дома был троеданник, то-есть: дому своему, государству и помещику, а в монахах все готовое. Прилежат ли разумению божественного писания и учения? Всячески нет. А что говорят – молятся: то и все молятся.

«Чтоже прибыль обществу от сего? Во истинну токмо старая пословица: ни Богу, ни людям, понеже большая часть бегут от податей и от лености, дабы даром хлеб есть. Находится же иной способ жития праздным сим не праздный, но богоугодный и не зазорный, еже служити прямым нищим, престарелым и младенцам. Ибо на многих местах Святое Писание не токмо похваляет, но и узаконяет».

Далее говорится про устройство в монастырях благотворительных учреждений, о возложении на них содержания престарелых солдат, и, наконец, об учреждении семинарий, откуда бы образованные воспитанники, ищущие монашества для архиерейства, могли бы постригаться по достижении 30-летнего возраста.

Как ни едка эта критика русского монашества, к сожалению, приходится сказать, что в ней много верного, как много дельного в мысли Петра занять иноков делами благотворения.

Но чуждый стремлений высоко духовных, этот великий практик забыл одно: что истинное монашество состоит в отречении от всех дел мира, даже дела благотворения. Монах бежит от мира, чтоб, ничем не рассеиваясь, теснее слиться с Богом, и всякое внешнее дело, кроме молитвы, на этом пути будет только задерживать завершение духовного воспитания монаха. Только тогда, когда он дожил до бесстрастия, смирил себя, победил в себе привязанность к миру и приобрел духовную опытность, – только тогда иноку пора выступить на служение миру.

Те лица «тунеядцы», о которых говорит указ, пошли в монастыри не по призванию и, чтоб им, на мирской счет не коснет в праздности, было очень хорошо придумать для них какое-нибудь полезное занятие. Уход за старыми, больными и слабыми было чрезвычайно для них подходящее дело... Но указ совершенно забывал о людях чисто духовного склада, созерцательного направления, монахах по призванию, которые пошли в монастырь для молитвы и подвигов духовных; эти люди не могут заниматься внешними делами, и хотя скудное, но им должно быть готовое содержание. Отдаваясь всецело духовному деланию, быстрыми шагами идя по пути нравственного совершенствования, эти люди становятся потом руководителями, утешителями, просветителями верующих.

Мало обучиться в семинарии, устройство которых было намечено тем же указом, чтоб стать таким духовным вождем, как были, например, киево-печерские святые или прп. Сергей или множество других русских преподобных, которые все прошли ту иноческую школу, тот путь молитвенно-созерцательного монашества, которого так не понимал Петр, и которое этот указ думал стереть с лица земли.

Не Феофаны Прокоповичи, обремененные знаниями, но бесплодные духом, двигают вперед дело веры, а праведники, чтимые народом, разысканные им в тиши обителей – те люди, для создания которых вернейший путь – монастырь, каким он сложился в прежней Руси.

И опять мы видим тут великое неуважение к прошлому своего народа и столь тщетную и никогда почти историей неоправданную уверенность – почерком пера повернуть известное жизненное явление, идущее по глубокому, давно проложенному исподволь, веками, руслу, – повернуть в совершенно другую сторону.

И, как ни неблагоприятен был XVIII век для русского иночества, к концу века оно уже, благодаря незабвенному петербургскому митрополиту Гавриилу, подняло снова голову, и, идя прежним путем, молитвенно-созерцательным, дало много пышного цвета и, между прочим, выставило столь удивительное, столь чрезвычайное явление, как один из величайших людей всех эпох христианства, дивный старец Серафим Саровский.

Петр, с его ограниченными религиозными понятиями, не мог понять, что аскетическое монашество, молитвенно-созерцательное, служит громадную службу обществу, представляя собою прибежище для встречающихся во всяком обществе и во всякую эпоху людей тонкой духовной организации, которые задыхаются среди лжи, неправды и жестокостей мира, и идеальные стремления которых находят себе пылкое удовлетворение лишь в пустыне, молитве, посте и уединении. Он забыл, что монастырь с его истовым богослужением, с его скопленной веками и сияющей в храмах священной роскошью, удовлетворяет эстетическому чувству народа, как бы видящего в этом великолепии храмов и божественных служб отблеск страстно ожидаемой



Митрополит Иов Новгородский

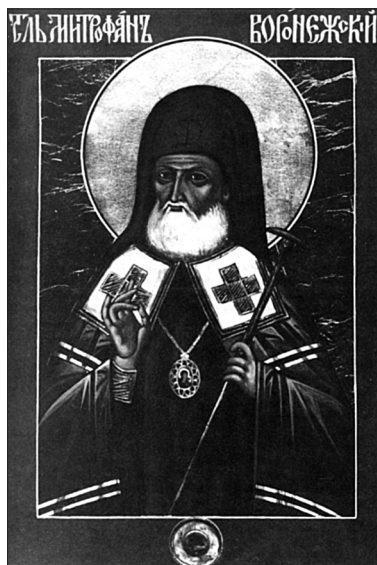

*Святитель Митрофан
Воронежский*



Святитель Димитрий Ростовский

Русские святители Петровского времени

им райской вечной красоты. Он забыл, чем стал монастырь для средневекового русского общества, которому он помог вынести непомерную тяготу татарщины, какие духовные силы монастырь Троицкий сумел пробудить в погибавшем народе в конце смутного времени. Он не хотел понять этой скрытой в монастыре духовной силы и видел только отрицательную сторону монастыря, ленивых и иногда пьяных монахов, совершенно закрывая глаза на праведников, каких и в то время выставляли монастыри.

Он забыл, что монастырь, при всем своем несовершенстве, как несовершенно всякое человеческое учреждение, все же разрежал сгущенную, насыщенную злом атмосферу мира, все же был той отдушиной, которой легче всего лилась на народ свежая религиозная струя.

Покорный формам жизни протестантских государств, Петр не дал себе труда глубже вдуматься в это длинными веками выросшее на родной почве явление и думал рубить его главным, быть может, образом потому, что не находил его у своих западных друзей.

Глава III

Архипастыри старого типа. – Иов Новгородский. – Св. Митрофан Воронежский. – Св. Димитрий Ростовский и его просветительная деятельность.

Мы видели, как много пришлось пострадать в это время громадного влияния иноземцев такому истово православному, хотя и просвещенному, человеку, каким был Стефан Яворский.

Счастливейе его были архиереи, сохранившие в себе все лучшее содержание московской Руси, но поставленные далеко от столицы с ее резко выраженными веяниями дня, с ее интригами, чуждые участия в высшем церковном управлении и поглощенные делом пастырства, в пределах лишь своих епархий. Такими святителями были Иов Новгородский,

Митрофан Воронежский, Димитрий Ростовский. Двух последних считают часто епископами нового типа, но, кажется, что разумное сочувствие одного разумным мерам Петра, просвещенность и любовь к просвещению другого, ничуть не ставят их врозь с лучшими представителями иерархии московского периода русской истории. Разве Киприан, Фотий, Алексий, Макарий Московские, разве Гурий и Варсонофий Казанские, разве Стефан Пермский не сеяли усердной и настойчивой рукой просвещение, разве Петр и Филипп, и Гермоген не были государственными деятелями в самом прямом значении этого слова?

Если мы называем трех этих святителей представителями старого типа иерархии, мы хотим указать на глубокую верность всех трех церковным и народным преданиям, на их органическую преданность православию, на наполнявшую их жизнь и превыше всего в них стоявшую заботу о Церкви. Наконец, на их горячее стремление к правде, к правдолюбию и к праведности. Не такого склада, не такого направления чувств и мыслей были архиереи, полные заботы о себе, занятые происками в это бурное и смутное время, больше мнившие о личных выгодах, чем о достоинстве Церкви, и весьма равнодушные и к судьбе паствы и к делу личного нравственного самоусовершенствования, каковы были Феофан Прокопович, Феодосий Яновский, Георгий Дашков.

Постриженник Сергиевой лавры и архимандрит ее, а с 1697 года архиепископ новгородский, Иов завел у себя в епархии училища для образования достойных священников, пригласив для этого к себе известных ученых, греков Иоанникия и Софрония Лихудов. Иов выстроил у своего архиерейского дома обширное двухэтажное здание, до нашего времени носящее имя «Лихудиевского училища». В шесть лет они основательно образовали своих учеников, а чрез этих самых учеников митрополит завел потом до

14 русских школ по уездным городам и значительным монастырям своей обширной епархии.

Лихуды трудились так же в переводе на русский язык латинских и греческих книг; в помощь им попечительный Иов вызвал из Москвы их учеников, между которыми был известный Карион Истомин, и составил при своем доме общество переводчиков. Из написанных в Новгороде Лихудами сочинений известно, между прочим, обличение против Лютера и Кальвина, особенно благовременное по тогдашним обстоятельствам.

Известен Иов и благотворительностью. Он устроил в Новгороде три больницы, странноприимницу и дом для незаконнорожденных и подкидышей близ Новгорода, в Колмове – упраздненном монастыре, приписанном к владычному дому. Иов, поселяясь тут летом, сам наблюдал за своими «найденными». Царь, узнав об этом человеколюбии Иова, повелел приписать к его дому разные вотчины и в 1715 году повелел у церквей при оградах сделать госпитали «по примеру учрежденных в Новгороде Иовом митрополитом». В летах глубокой старости он просил царя отпустить его на покой или к Троице, где он постригся, или в Колмов, к его безродным детям. Но царь не отпустил его. Митрополит Иов скончался 3 февраля 1716 года.

Святитель Митрофан, когда-то вдовый священник, уже не молодым был избран первым епископом Воронежской епархии, где предстояла ему борьба с расколом. Находясь в Москве для хиротонии, он мог убедиться в ожесточении раскола, так как присутствовал при буйстве Никиты Пустосвята с его приверженцами в Грановитой палате, когда Никита вырвал бороду вступившему с ним в пререкания о вере епископу Холмогорскому Афанасию.

Св. Митрофан показал себя искренним радетелем о благе России. Готовясь к войне с Турцией, Петр строил на Воронежской верфи корабли. И молитвою, и словом увещания святитель Митрофан старался помочь Царю. В проповедях он объяснял народу, как нужны для войны корабли и как нужна сама война для освобождения от ига магометан множества православных. Когда случилась недостача денег на постройку, святитель собрал все оставшиеся у него деньги и принес их Петру, говоря, что всякий сын отечества должен помогать государству в его нуждах. Петр с благодарностью принял приношение святителя, видя в нем залог для успеха дела. Еще несколько раз св. Митрофан приходил на помощь Петру. Когда по случаю шведской войны казна была совсем истощена, он послал от себя 4 000 рублей на остановившуюся постройку кораблей, а в следующем году – 3 000 рублей на жалованье солдатам.

Это сочувствие святителя полезным реформам Петра, это понимание и поддержка добрых его начинаний привязали Царя к святителю. Святитель же, любя Царя, всегда говорил ему правду и обличал, если замечал в нем что-нибудь несоответственное со званием христианина. Нельзя забыть той ревности христианской, с какой св. Митрофан требовал от Петра снять с его воронежского дома помещенные там

изображения языческих богов, и отказался идти к царю, пока эти изображения не будут сняты. Самовластный Петр пришел в ярость и угрожал святителю казнью. Святитель настаивал: «Лучше умереть, чем присутствием своим или боязливым молчанием одобрять язычество. Неприлично Государю православному ставить болваны языческие и тем соблазнять простые сердца народа». Святитель стал готовиться к смерти и распорядился, чтоб благовестили в большой колокол ко всеобщей. Государь послал к архиерею спросить, отчего благовестят. Он ответил, что собирается напутствоваться к смерти. Поразила царя эта ревность святителя, он послал успокоить и велел снять статуи. Так совершил святитель Митрофан исповеднический подвиг, не задумавшись подвергнуться смерти за то, в чем видел свой долг.

Сам готовый к смерти, святитель молитвой своей старался облегчать загробную участь павших за Россию бойцов. В его синодике поминаются воины из полка боярина Шеина, скончавшиеся на пути к Азову и убитые под Азовым, и воины из полка боярина Шереметева, убиенные в сражении и умершие в плену.

В доме святителя находили пристанище и покой бедные, вдовы и сирые. Простой в обхождении, он был доступен для всех.

После двадцатилетнего управления паствой, святитель почил 23 ноября 1703 года. В тот самый день прибыл в Воронеж Царь. По обычаю он отправился навестить святителя, но застал его при последнем издыхании. Он поцеловал его хладящую руку, остался ждать кончины и сам закрыл праведнику глаза. При торжественном погребении святителя, когда священники собрались поднять гроб его, Государь, обратясь к старшим чинам флота, сказал: «Нам стыдно будет, если мы не засвидетельствуем нашей признательности сему добродетельному пастырю. Мы сами вынесем его тело». И государь донес до усыпальницы гроб с помощью старших чинов. – «Не осталось у меня такого святого старца, буди ему вечная память», – сказал Царь.

Есть трогательный рассказ, свидетельствующий о духовной связи между святителем Митрофаном и чтившим его Петром. Рассказ этот передан нам одним почтенным лицом, весьма достоверным. Как-то в Петропавловском соборе он встретил человека-простолюдина, усердно молившегося пред гробницей Петра Великого. – Что ты так усердно молишься о нем? – спросил этот господин; – вероятно, почитаешь память великого Царя? – Мне велел молиться за него, – был ответ, – святитель Митрофан. – Как так? – А вот что со мной было. Я усердствовал в памяти святителя Митрофана Воронежского и часто призывал его в молитве. Однажды во сне я видел святителя, который сказал мне: «Если хочешь быть мне угодным, молись о упокоении души Императора Петра Великого!»

Так праведники благодетельствуют и за гробом душам людей, которые любили и чтили царя.

Публикуется в сокращении по книге «Русская Церковь и русские подвижники XVIII в.». СПб, 1905 г.



СВЯТЫЕ ОТЦЫ ЦЕРКВИ

СВЯТИТЕЛЬ МИТРОФАН ВОРОНЕЖСКИЙ – НЕБЕСНЫЙ ПОКРОВИТЕЛЬ САНКТ-ПЕТЕРБУРГА

В этом году Православная Россия празднует трехсотлетие представления святителя Митрофана, первого епископа Воронежского, всея России чудотворца. С именем святителя неразрывно связано строительство Санкт-Петербурга. Святитель Митрофан поддержал дерзновенный замысел царя об основании новой столицы на берегах Невы. Он прозорливо благословил начинание Петра Великого, сказав Царю пророческие слова: «Возьми икону Казанской Божией Матери, и Она поможет тебе победить злого врага. Потом перенесешь эту икону в новую столицу... Казанская икона станет Покровом города и всего народа твоего. До тех пор, пока икона Казанская будет в столице и перед нею будут молиться православные, в город не ступит вражеская нога».

Святитель Митрофан, в миру – Михаил, родился 6 ноября 1623 г. Из духовного завещания святителя известно, что он «родился от благочестивых родителей и воспитан ими в непорочном благочестии Восточной Церкви, в православной вере». Священник Михаил на 40-м году жизни, после кончины жены в 1663 г., принял постриг с именем Митрофана в Золотниковской пустыни, недалеко от Суздаля. На Московском соборе в 1681-1682 гг. решено было открыть новую кафедру в Воронеже. Митрофан был посвящен патриархом Иоакимом в епископы на Воронежскую кафедру, бывшую тогда в бедственном состоянии. Святитель возродил добрые нравы среди жителей Воронежа: мирян учил благочестию, поддерживал истинных пастырей, а недостойных священников извергал из сана. В Москве 25 июня епископ Митрофан участвовал в венчании на царство юных Государей – Иоанна и Петра Алексеевича. Находясь в Москве в тяжелый 1682 год, святи-



тель был свидетелем трагических событий во время вступления 10-летнего Петра на престол. В дни царствования малолетнего Государя в Москве вспыхнул бунт стрельцов, от рук которых погибло несколько близких родственников царя Петра. Святитель глубоко и сочувственно входил в судьбу молодого царя, старался содействовать полезным для Отечества преобразованиям.

Желая открыть России доступ к Азовскому и Черным морям, Петр Алексеевич начал войну с турками. Первый поход Петра на турецкий город Азов был неудачным, так как у России не было своего флота. Царь решил заложить верфи и строить корабли в Воронеже. Первым, кто благословил его начинания, был воронежский святитель. Для строительства кораблей было согнано до 26 тысяч людей со всей России, не считая жителей Воронежа. Люди селились в землянках по берегу реки Воронеж. Работа была тяжелая, многие болели, часто умирали. Целыми сотнями рабочие убегали, их ловили, сажали в тюрьмы. Святитель Митрофан убеждал народ всемерно помогать Петру, а царя – быть милостивым к подданным. Он утешал бедных, раздавал деньги, посещал больных и заключенных в тюрьмах, был покровителем вдов и сирот. Своим нравственным авторитетом, милосердием и молитвами святитель содействовал великим преобразованиям Петра I.

Патриотические чувства святителя Митрофана соединялись с непоколебимой верой и строгостью православных убеждений, ради которых он не боялся навлечь на себя и царский гнев. Известен случай, когда владыка отказался явиться во дворец к Петру I, увидев там статуи греческих богов – языческих идолов. Хотя за послушание царской воли ему грозила смерть, он

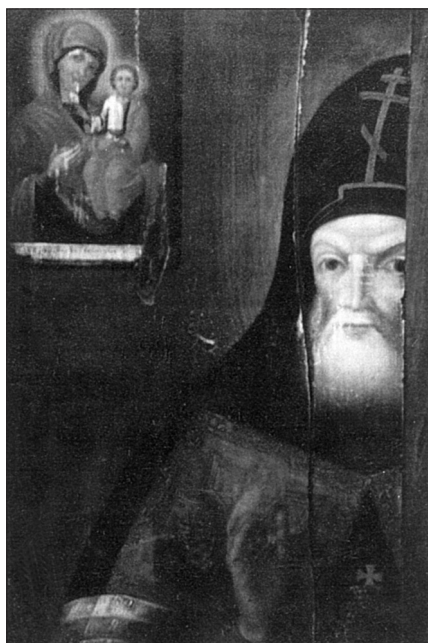

*Икона-«Мученица»
свт. Митрофана
Воронежского,
привезенная из
Курской губернии и
хранящаяся сейчас
в Петербурге*

остался непреклонен. Петр I приказал убрать статуи и с того времени проникся еще большим уважением к святителю.

Государь почитал святителя, как своего духовного наставника. Епископ Воронежский оказал практическую помощь государю, приказав снять церковные колокола и перелить их на пушки. 1700 год был трудным для России из-за продолжительной войны со Швецией. Святитель посылает Петру из архиерейской казны 4 000 руб., а в 1701 г. – еще 3 000 рублей на борьбу «против неприятелей Креста Святого», суммы по тем временам огромные. Когда русские войска взяли шведскую крепость Нотербург, переименованную Петром в Шлиссельбург (Ключ-город), Петр посылает святителю Митрофану доклад с чертежом взятой им крепости.

Митрофан был нестяжателен, деньги использовал только на церковные нужды, благотворил нищей братии. Всегда помнил о часе смертном и потому любил особенно молиться об упокоении усопших.

Прибыв в Воронеж в ноябре 1703 г., Царь застал чтимого им архиерея на смертном одре. Петр I оставался при нем до кончины святителя, затем сам закрыл ему глаза.

На похоронах Государь обратился к окружающим и сказал: «Стыдно нам будет, если мы не засвидетельствуем нашей благодарности благодетельному сему пастырю отдаением ему последней чести. Итак, вынесем его тело сами». Он сам нес гроб святителя до усыпальницы в Благовещенском соборе. «Не осталось у меня больше такого святого старца. Ему же буди вечная память!» – так простился Петр Великий со своим духовным наставником.

Через четырнадцать лет после кончины смиренного святителя были обретыены его нетленные мощи, а еще через

многие годы стали совершаться чудеса у его гроба (только проверенных и записанных оказалось 99 случаев).

В память святителя Митрофана в Петербурге на Митрофаньевском кладбище 17 августа 1847 года был освящен величественный храм по проекту архитектора К.А. Тона, будущего создателя храма Христа Спасителя. В 30-е годы храм был взорван. В городе было еще четыре престола, посвященных святителю Митрофану, которые были в советское время также уничтожены, и в настоящее время в Петербурге не осталось ни одного храма, ни часовни, ни предела святителю.

В Санкт-Петербургской епархии известны несколько чтимых икон святителя Митрофана. Одна из них – чудотворная икона «Мученица» святителя Митрофана Воронежского. Икона была написана через несколько лет после прославления святителя. Она происходила из средней полосы России. В слободе Замостье близ города Суджа Курской губернии, рядом с храмом Преображения Господня, стояла часовня, возведенная в честь чтимой чудотворной иконы святителя Митрофана Воронежского. Множество паломников стекалось к ней на поклонение из Харьковской, Белгородской, Курской и других губерний России. Образ издавна пользовался всенародным почитанием, на праздник в часовне совершались торжественные богослужения.

Последним настоятелем храма и часовни был мой прадед, митрофорный протоиерей Алексей Дьяконов – благочинный Суджанского уезда. В его роду насчитывалось двенадцать поколений священнослужителей. О. Алексей преподавал Закон Божий в Суджанской торговой школе, в 1911 году он входил в состав комиссии по обретению мощей святителя Иоасафа, епископа Белгородского, был отмечен всеми церковными наградами. Будущий новомученик, святейший патриарх Тихон, подарил моему прадеду свою фотографию, подписав ее на молитвенную память. Сначала большевики разграбили церковь Преображения Господня и закрыли ее, взорвали часовню и на глазах верующих чудотворную икону святителя Митрофана Воронежского разрубили топором на три части. Мой прадед успел схватить только две половинки разрубленной иконы и прижал их к груди.

Моего прадеда тут же на месте хотели расстрелять, но он стал молиться чудотворцу и безбожники вдруг, неожиданно для всех, отпустили «попа домой». Отец Алексей так и пришел к себе с двумя половинками раненой иконы. Позже он для нее сделал рамку, и спасенную икону «Мученицу» поставили в красный угол. Конечно, такой священник не мог быть не замечен богоборцами. В 1922 году его арестовали, и он около четырех месяцев просидел в Курской тюрьме; выйдя оттуда, продолжал свой пастырский подвиг. Осенью 1929 года его снова арестовали и сослали на Дальний Восток сроком на пять лет, однако отец Алексей по горячим молитвам, обра-

щенным к святителю Митрофану, вернулся домой через три года. Его отпустили по состоянию здоровья, запретив до конца жизни проводить православное богослужение. Прадед умер в мае 1943 года. Икону «Мученицу» он передал своим детям и внукам с благословением ее хранить, почитать и молитвенно обращаться к святому.

С этой иконой случилось чудо. В 70-е годы она стала обновляться, и заметно просветлел лик Митрофана Воронежского. Семейную святыню в памятные дни Митрофана Воронежского приносят в храмы, на подворья и монастыри Санкт-Петербурга, она пребывала и в Москве, Воронеже, Оптиной Пустыни, где при большом стечении верующих пред ней служились молебны с акафистами.

Я часто думаю о том, как актуально звучат сегодня для всех нас поучения святителя Митрофана Воронежского:

*«Употреби труд, храни мерность – богат будешь.
Воздержно пей, мало яждь – здрав будешь.
Твори благо, бегай злаго – спасен будешь».*

Символично, что память святителя Митрофана 23 ноября / 6 декабря приходится на день памяти св. благоверного князя Александра Невского, небесного покровителя нашего города.

*Протоиерей
Алексий Дьяконов,
спасший
чудотворную икону
свт. Митрофана*

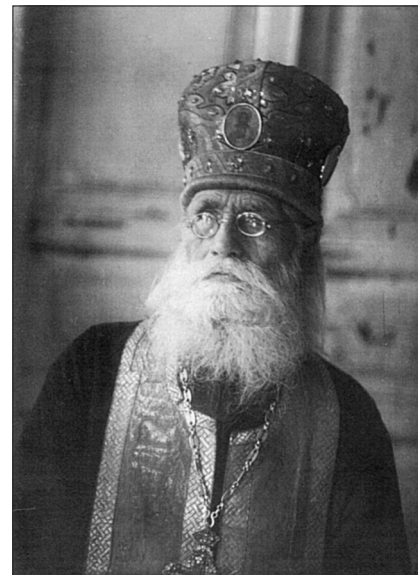

В год 300-летия Санкт-Петербурга необходимо вспомнить о первом молитвеннике северной столицы – святителе Митрофане Воронежском, крестном отце Санкт-Петербурга.

Святителю Отче Митрофане, моли Бога о нас!

*В.В. Пономаренко, правнук отца Алексия Дьяконова,
член православного общества
во имя святителя Митрофана Воронежского*



Мощи свт. Митрофана Воронежского с возложенной на них чудотворной иконой святителя

СЛОВО КЪ ПАСТЫРЯМЪ СВЯТИТЕЛЯ МИТРОФАНА ВОРОНЕЖСКАГО *).

Вы паки, честніи іереи Бога Вышняго, вожди словеснаго стада Христова, должны есте свѣтлая очеса умная, свѣтомъ разума просвѣщенная, имѣти: да правымъ путемъ вождствуете, паче же самымъ свѣтомъ должны есте быти, по Господню велѣнію: *вы есте свѣтъ міра* (Матѣ. V, 14). Вы, пастыріе, должны есте манну слова Божія овцамъ словеснымъ уготовлше подавать, яко Ангели Божіи Израилскимъ людемъ чувственную въ пустыни готовяху. Вы ходатаи, должны есте подражати въ молитвахъ вашихъ Моусея и Павла, иже толь ревностно молишася Богу о людѣхъ, даже Моусею глаголати ко Богу: *Господи, нынѣ аще оставиши имъ грѣхъ ихъ, то остави аще ли ми, изложи мя изъ книги, въ няже написахъ еси* (Исх. XXXII, [32]), Павлу же глаголати: *молихся быхъ самъ азъ отлученъ быти отъ Христа по братіи моей, сродниимъ моимъ по плоти, иже суть израильтяне* (Рим. IX, 3). Сице и вамъ ревновати подобаеть о людѣхъ Божіихъ. Добріи се бяху пастыріе, зане же готови быша души своя положить за овцы (Іоан. X, 11, 15). Подобнѣ и вы удобряйтеся и насыте еже во васъ стадо Божіе не нуждею, но волюю и по Бозю, ниже неправедными прибыткы, но усердно (1 Петр. V, 2). Христосъ Спаситель, егда святому апостолу Петру вручае овецъ Своихъ паству, трижды ему *наси* глаголаше (Іоан. XXI, 15—17): явѣ и тоя ради вины, да пастыріе тремя образы пасенія пасуть стадо, себѣ врученное, еже есть: словомъ ученія, молитвою и святыхъ таинъ пособіемъ и сожитія образомъ. Сія три образы и вы во спасеніи

прилежно храните: еже есть, слово ученія людемъ преподавайте, образъ житія добраго собою показуйте, и молитву о врученной вамъ паствѣ усердно ко Богу возсылайте и тщитесь строити святыми тайнами, сице есть невѣрныя просвѣщайте святымъ крещеніемъ, и по крещеніи согрѣшившія усердствуйте приводити на покаяніе и на исправленіе во благое жителство. Удостоившіяся же сподобляйте пріятія Пречистыхъ Таинъ Тѣла и Крове Христовы, и о болящихъ прилежите, да наипаче безъ сихъ Таинъ Святыхъ отъ житія сего не отидуть и послѣдняго елепомазанія да не лишатся. Съ божественнымъ бо Павломъ азъ засвидѣтельствую *предъ Богомъ и Господемъ Іисусомъ Христомъ, хотящимъ судити живымъ и мертвымъ во явленіи Его и царствіи Его, проповѣдуйте слово, настояте благовременнѣ и безвременнѣ, обличайте, запрещайте, умоляйте со всякимъ долготерпѣніемъ и умиреніемъ* (2 Тим. IV, 1—2). И *молю вы, братіе, вразумляйте безчинныя, утѣшайте малодушныя, заступайте немощныя, долготерпите ко всѣмъ: непрестанно молитесь, о всемъ благодарите, сѣя бо есть воля Божія о Христе Іисусе въ васъ* (1 Солун. V, 14, 17, 18). Образъ будите вѣрнымъ словомъ, житіемъ, любовію, духомъ, вѣрою, чистотою (1 Тим. IV, 12): *ни единому ни въ чемъ же далоще претѣканіе, да служеніе безпорочно будетъ; но во всемъ представляйте себе, яко Божія слуги* (2 Кор. VI, 3—4). Сія вся аще соблюдете, воистину, *явлюшася Пастыреначальнику, примете неувадаемый славы вѣнецъ* (1 Петр. V, 4).

Юже буди всѣмъ вамъ получитьи, благодатию Господа нашего Іисуса Христа. Ему же подобаеть всякая слава, честь и держава со Отцемъ и со Святымъ Духомъ нынѣ, и присно и во вѣки вѣковъ.

Благословеніе Господне на всѣхъ васъ, Того благодатию и человеколюбіемъ всегда нынѣ, и присно и во вѣки вѣковъ, аминь.

*) У древнерусскихъ архипастырей было въ обычаѣ, при вступленіи на паству, разсылать подвѣдомымъ имъ священникамъ пастырскія посланія и поученія. Такимъ именно посланіемъ и было помѣщаемое нами «слово къ пастырямъ» святителя Митрофана Воронежскаго. Въ старинныхъ рукописяхъ оно имѣетъ такое надписаніе: «Слово отъ архіереа, во епархію свою пришедша, ко священникомъ».



*Погребение и перенесение мощей святителя Митрофана Воронежского.
С картины неизвестного художника. 1830-1840-е гг.*

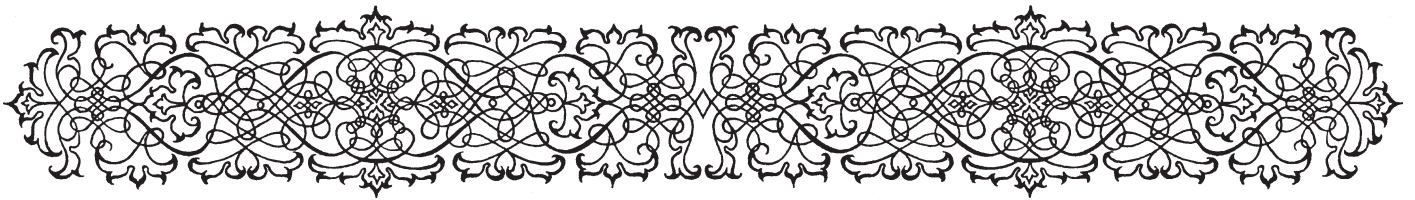

ПРАВОСЛАВНОЕ ВЕРОУЧЕНИЕ

Свт. Димитрий Ростовский

АЛФАВИТ ДУХОВНЫЙ



Святитель Димитрий Ростовский (1651-1709) – выдающийся святитель Петровского времени, составитель Четий-Миней или Житий Святых, главного труда его жизни и ряда других духовных сочинений. Окончивший Киево-Могилянскую Духовную академию и возглавлявший многие монастыри в Малороссии долгое время возглавлял Ростовскую кафедру и был представителем «старой школы» русских архипастырей, поддержавших Императора Петра I в его государственных делах. Ниже читателю предлагаются главы одного из сочинений свт. Димитрия Ростовского «Алфавит духовный».

Не гордись

Ничто так ни мерзко Богу, ни неприятно людям, как гордость и превозношение, и ничто так не бывает угодно и приятно, как кротость и смирение.

Рождается гордость от ослепления и неразумия. Если бы гордец истинно познал себя, не был бы горделив, не превозносился бы неразумно малыми, незначительными преимуществами.

Знай, гордец, что Бог гордым противится, а смиренным дает благодать (1 Пет. 5, 5) Свою: возносит смиренных и унижает гордых, принимает кротких и отверщается гордых. Господь принял одно вздыхание смиренного мытаря и отвергнул все добродетели гордого фарисея, значит, перед Богом лучше грешник смиренный, чем гордый праведник.

Смотрите, Бог всюду отвергает гордых, а принимает кротких, сильных низлагает с престолов и возносит смиренных, алчущим дает Свои блага, а богатых отпускает с пустыми руками. Господь избрал смиренных апостолов, а гордых фарисеев отринул, отверг премудрых философов, а избрал простых рыбаков, отверг благородных князей,

а избрал смиренных — Иосифа Древодела и незнатную Пресвятую Матерь Деву. Пусть же никто не гордится знатностью предков, зная, что все мы имеем одного праотца Адама, а оставим после себя прах и пепел. От земли мы взяты и снова пойдём в землю. Не станем возноситься друг перед другом — всех нас сравнивает земля.

Если же мы от земли взяты и снова пойдём в землю, из ничего сотворены и не знаем, куда пойдём, и какая нас постигнет участь — так чем же гордиться нам? Не гордись славой — она переменчива, не гордись богатством — оно исчезает, не гордись благородством происхождения — все предадимся тлению, не гордись мудростью, силою, красотою — все это не твое. Если надумаешь гордиться способностями и знанием — Бог их дал; если телесной красотой и силой — Бог их создал; если богатством и именем — Бог все даровал; если высотой звания и служения — все в Божией воле; если какими добрыми делами — Бог помог, устроил и укрепил: все Божие, а не наше, и нечем похвалиться нам перед другими.

Высоким саном облечен ты от Бога — тем более не гордись, чтобы не научить высокомерию и подчиненных

— со старших по положению берут пример младшие. Вспомни, как Господь учил смирению учеников Своих. Сан не изменяет природы, и начальник такой же человек, как и прочие, такой же прах, как и все. Поэтому временная слава и почесть начальническая да не увеличивают в тебе гордости, наоборот: «Сколько ты велик, столько смиряйся, и найдешь благодать у Господа» (Сир. 3, 18), — говорит Иисус, сын Сирахов. Честь начальства дана тебе на время для порядка и для исправления других, а не для самопревозношения. Напротив, насколько высок сан, настолько следует быть и смиренным. Не думай и не говори: «Я это сделал, это исправил», — смотри, чтобы все это не изменилось. Все доброе приписывай Богу, что хочет Он, примет, чего не хочет — отвергнет.

Не домогайся начальства, так как только тогда его достоин будешь, когда сочтешь себя того не стоящим. Если достиг старшинства, помни, что за ним последует. И цари, и вельможи, и князья пусть не величаются своей высотой — ничто не поможет из этой высоты при наступлении смерти. Во гробе не различишь, смотря на обнаженные кости, кто начальник, кто подчиненный, кто бедный, кто богатый, кто благородный, кто убогий. Туда все пойдем нагими, и ничего при нас не останется, кроме добродетелей души. Там не на сан и звание будут смотреть, а на добрые навыки, не на превозношение, гордость и знатность, но на кротость и смирение, в которых и помянет нас Господь. Многие здесь неизвестные, там окажутся славными, здесь презираемые — там в почете, и наоборот: кто здесь в славе и чести — там в бесчестии, гордые и богатые — в геенне, а нищие — в Царстве Небесном, превозносящиеся — с бесами, а смиренные — с Господом. Там ведь нет такого лицемерия, как здесь, там Бог поставит каждого на свое место.

Гордый здесь направляется прямым путем к унижению и бесславию в будущем веке. По гордости лучший из Ангелов свергнут с Неба, гордостью фарисей все свои добродетели рассыпал, Навуходоносор лишился царства и со скотами семь лет ел траву, да и тысячи тысяч падений от гордости!.. Старайся поэтому сделаться смиренным, чтобы под осенением благодати Божией направляться к вечным обителям.

Нигде, христианин, ты не найдешь такого успокоения, как в смирении, и нигде не испытаешь таких волнений, как в гордости. Если хочешь иметь покой и тишину, будь кроток со всеми, и Господь возвысит тебя. Твое самовозвышение есть отпадение от Бога, Божие же возвышение есть благодатное. Постоянно же имей в виду необходимость смирения. Как не смиряться тебе, когда ты из земли взят и снова в землю пойдешь? Как не смиряться, когда ничего не имеешь своего? Как возвышаться, когда сам собой без помощи Божией никакого добра совершить не можешь? Между тем как Бог создал тебя смиренным, ты возносишься, тобою и для тебя Он всякое добро совершил, а ты все себе приписываешь. Что ты имеешь, чего бы не получил? А если получил, что хвалишься, как будто не получил (1 Кор. 4, 7)?

Имей же смирение в мыслях, речах, в поступках, так как сам по себе без благодати Господней ты ничто и не можешь совершить никакого добра, не можешь прибавить себе росту хотя на один локоть (Мф. 6, 27). Не можешь ни одного волоса сделать белым или черным (Мф. 5, 36). Был ли ты когда прежде в этом мире? Не был. Знаешь ли, как на свете появился, как возрастал, как сложился твой облик духовный? Знаешь ли, что впереди тебя ожидает, здесь и за гробом? Ничего не можешь сказать, ничего не знаешь. Будь же смирен и благоразумен. Не смотри на других, не знающих и не желающих понимать, что все от Бога и все Божие. Он всему начало, все содержит, всему и конец в Нем. За образ смирения возьми себе сладчайшего Иисуса, Сына Божия, послушного до смерти крестной (Флп. 2, 8).

Однако твое смирение пусть не чуждо будет расудительности. Ведь и бессловесные скоты бывают смиренными, но не заслуживают похвалы. Ты в «разуме смиренномудрствуй», смиряйся с сознанием необходимости смирения и той пользы, какую оно приносит человеку — разумному существу; смиряйся с пониманием, что смирение соединит тебя с Господом, а гордость отвергнет от него; смиряйся, помня, что смирение дает спасение, а высокомерие несет погибель.

Пусть же явятся все высокие здешнего мира, пусть размышляют все премудрые философы и дивятся Божиим чудесам! Как дивен Господь! Как милостив и праведен в своих премудрых планах! Ни в чем не нуждаясь, Он создал человека, создав, ничего не требует от него, кроме правого разума и истинного покаяния, чтобы человек, созная Его благодаяния, любил Бога и, видя, что все Божие, проникался смирением, за все принося Господу славу и благодарение.

Не хвались и не гонись за славой человеческой

Да не хвалится мудрый мудростью своею, и да не хвалится сильный силою своею, и да не хвалится богатый богатством своим, но желающий хвалиться да хвалится тем, что разумеет и знает Господа. Господь будет судить концы земли.

1 Цар. 2, 10

Во всех делах ни сам не хвались и не ищи похвалы других, и не завидуй тем, кого хвалят. Лучше не сделать ничего славного в мире, чем, сделавши, без меры похвалиться. Фарисей много славного сделал, похвалился и погиб, мытарь ничего не сделал и смирением спасся. Похвалился Давид исчислением людей своих и многих из них лишился. Езекия похвалился пред послами Вавилонского царя и лишился всех своих сокровищ. Навуходоносор похвалился устройением Вавилона и семь лет, как животное, с животными питался травою.

От похвалы рождается самолюбие, от самолюбия — гордость, от гордости — падение, падение же влечет отчуждение от Бога. Не заботься о похвале людской, не хвались и сам. Если дела твои будут добры — узнает Бог, узнают и люди и похвалят тебя. Если сам о себе умолчишь. Бог скажет о тебе, если же сам похвалишь

себя, люди станут презирать тебя. Бог умолкнет о тебе и отвернется от тебя. Не труби перед всеми о своих добродетелях, но лучше прикрой их молчанием. Лучше, чтобы другие тебя похвалили, чем самому похвалиться неразумно. Не хвались завтрашним днем потому что не знаешь, что родит тот день. Пусть хвалит тебя другой, а не уста твои (Притч. 27, 1-2).

Свои бесчисленные недостатки ты не хочешь открыть никому, если же заметишь у себя хотя незначительное достоинство, всем с радостью рассказываешь, всем открываешь, чтобы насладиться тщеславием.

Иные множества достигли добродетелей, расточили имения, оставили богатство, совершили славные дела, просветили мир, научили людей, спасли души многих — и не хвалились, ты же, ничего доброго не сделав, неразумно хвалишься. Оставь неразумное превозношение, и пусть Сам Бог похвалит тебя. Ведь и сам ты, человек, не любишь, когда другие пред тобою величаются. Не говори и ты: «я богат, разбогател и ни в чем не имею нужды»; «а не знаешь, что ты несчастен и жалок, и нищ, и слеп, и наг (Апок. 3,17)», — вещает тайнозритель. Напротив, когда исполните все повеленное вам, говорите: «мы рабы ничего не стоящие, потому что сделали, что должны были сделать» (Лк. 17, 10), — изрекает Господь. «Не нам, Господи, не нам, но имени Твоему дай славу» (Пс. 113, 9), — говорит пророк.

Зачем ты требуешь за совершенное добро похвалы от других? Ты и сам знаешь, что сделал добро. Добро и остается добром всегда, хотя бы и никто не хвалил, равно, как и зло остается злом, хотя бы никто его и не осудил. Если тебя даже и все люди похвалят, что тебе от этого прибудет? Если никто не похвалит, что от тебя убудет? Довольно с тебя и Божией похвалы, потому что ты делаешь добро ради Бога и от Него получишь вечную награду.

Не прилагай сердца своего к славе человеческой — она обманчива и кратковременна. Все в этом мире изменяется, а вместе со всем и молва людская. Не утверждайся на ней, как на льду весеннем. Слава человеческая, как искра, внезапно блеснет и тотчас угаснет, как шум воды — поднимется и быстро исчезнет; она, как луна, постоянно изменяется. Здесь все всегда переменчиво — сегодня почет и слава, завтра бесчестье; сегодня веселье и радость, завтра скорбь и печаль; сегодня здоровье, завтра недуг; сегодня жизнь, завтра смерть. Не гордись же почестями людскими, представляя себя великим. Почтили иудеи ветвями и вайями Господа и вскоре оплевали, ненадолго возвеличили и тут же обесчестили. Одни величали, другие готовили крест для распятия, преклоняли колена и били по щеке, приговаривали: «Радуйся, Царь Иудейский (Мф. 27, 29), и терновый венец возлагали на главу. Таковы почет и слава человеческие! Лукавы они и коварны. Когда человек в благоденствии, его все чтят и славят, когда в презрении — все отворачиваются; когда в благополучии — множество друзей и льстецов, когда в злключении — все далеко. Почет и слава за благополучием следуют, как тень за солнцем: пока солнце сияет, тогда и тень отбрасывается, когда же зайдет, исчезает и тень. В глаза люди славят и почитают, за глаза клеветуют и наговарива-

ют. Бывает в одно и то же время — одни почитают, другие бесчестят, одни хвалят, другие хулят, одни добро говорят о тебе, другие зло. И притом находящимся на высоте почета большая опасность от бурь и ветров, чем шествующим по долине смирения.

Итак, в благополучии и почете не хвались, но и в унижении не впадай в отчаяние. Если постигает тебя радость, не забывайся в веселии; если зло приключается, не скорби без меры. Век настоящий переменчив, и все в нем превратно, а смерть всех сравнивает. Где богачи превозносимые? Где князья и господа? Где ораторы и мудрецы? Где сильные и храбрые? Где владельцы стран и земель? Всех вместили малый гроб. Где красивые и цветущие лица? Отошли, как будто их никогда и не было, не оставили и следа почета и славы. Одно только прочное и надежное на свете — Бог и Его Предвечная Слава. Принесем Ему за все славословие и благодарность, да подаст Он и нам Жизнь Вечную.

Не надейся на богатство и не гонись за ним

Когда богатство умножается, не прилагайте к нему сердца.

Пс. 61, 1

Не будь скуп для того, чтобы помочь нуждающимся. Не связывайся сребролюбием. Не бойся, что при благотворении твоим убавится что-либо в мире. Пока стоит мир, ничего в нем не убавилось: солнце не изменилось, реки не перестали течь, производительность земли не оскудела: она доселе рождает и золото, и серебро. Одно в себя принимает, другое из себя производит.

Не бойся оскудения у себя в чем-либо, ведь прежде у тебя ничего не было, а теперь все есть, и если не имеешь, будешь иметь. Крепко веруй тому, что все Создавший никогда не оскудеет, и Тот, Кто дает пищу алчущим, Кто насыщает всякое живое существо, всегда во всем изобилует. Не скупись же подавать просящим во имя Божие, дай все тебе Дающему — и сам получишь от Него сторицей.

Не желай чужого добра — и свое вскоре оставишь; не стремись к приобретению его — когда отсюда пойдешь, ничего не возьмешь с собой. Нагим пришел ты в мир, нагим и уйдешь. У многих помногу было имения, однако все оставив, с пустыми руками и нагою душой ушли отсюда. Не желай множества сокровищ и не надейся на них, чтобы не уподобиться богачу, который разрушил малую житницу, построил большую и сказал: «душа! Много добра лежит у тебя на многие годы: покойся, ешь, пей, веселись.» Но что сказал ему Бог: «безумный! В сию ночь душу твою возьмут у тебя; кому же достанется то, что ты заготовил?» (Лк. 12, 19-20)

Не гонись за многим, будь малым доволен. Все желают многого, многого ищут, все обо всем заботятся, однако все оставив, ничего не в состоянии будут взять с собой. Лучше малым обладать с благодарностью, чем неразумно гнаться за большим. Малое у праведника лучше богатства многих нечестивых (Пс. 36, 16). Все, что здесь добудешь, здесь приобретешь, останется на земле, а сам ты, все оставив, вселишься во гробе.

Не давай в сердце своем укореняться пристрастия к золоту, серебру и всякому приобретению земному, чтобы и самому не сойти в подземное царство, так как сказано: «где сокровище ваше, там и сердце ваше» (Мф. 6, 21). Не привязывайся к серебру, чтобы не быть отверженным от Божией любви. Не будь скуп, подавая нуждающимся, чтобы не потерять своего чего-либо. Не стесняй рук своих в раздавании милостыни, чтобы не затворить для себя дверь милосердия Божия и не оказаться вне чертога Христова. Блажен, «кто помышляет о бедном [и нищем]! В день бедствия избавит его Господь» (Пс. 40, 2), — говорит пророк. «Блаженны милостивые, ибо они помилованы будут» (Мф. 5, 7), — сказал Господь.

Не увлекайся сребролюбием, чтобы не быть причисленным у Бога к идолослужителям, так как сребролюбие есть второе идолослужение. Увлеченный скупостью и сребролюбием становится ненасытным, как ад. Любит всегда от всех получать и никому ничего не давать. Хотя бы приобрел богатства всего мира, не насытится. Глаза его глубже бездонной пропасти: никогда не могут наполниться и насытиться. Хотя бы и много имел, хочет еще больше. Сам себе не доверяет. Хотя много приобретает богатства, еще больше хочет и не освободится от своего желания, пока не покроется землей.

Будь же щедр и милостив, да будет милостив Господь для твоей души в День Суда. Зачем скупись напрасно — ничего не возьмешь с собой. Многие бесчисленные сокровища приобрели, но ничего с собой не взяли, все другим на земле оставили и с посрамленной душой отошли отсюда. Сами во гробе истлели, богатство их без вести исчезло, и память их погибла с шумом. Воистину напрасно мятется всякий, кто на земле собирает сокровища, не знает, кому оставит их, кто им наследником будет. Блажен же тот, кто все свое сокровище, все свое богатство, все свое упование полагает в Боге, кто приготовляет себе сокровища на Небе, «где ни моль, ни ржа не истребляет, и где воры не подкапывают и не крадут, ибо где сокровище ваше, там будет и сердце ваше» (Мф. 6, 20-21), — говорит Господь.

Итак, не собирай золота и серебра — все здесь останется, и ты в землю обратишься, от которой взят. Не увлекайся изменчивыми вещами, и сам ты на земле не вечен. Не стремись к тому, что хотя и не желаешь, придется оставить. Не пристращайся к земным предметам, — вскоре они уйдут от тебя, презирай изменчивое, чтобы получить вечное и сподобиться вечных благ о Христе Иисусе Господе нашем.

Не осуждай

Не судите, да не судимы будете, ибо каким судом судите, таким будете судимы; и какою мерою мерите, такою и вам будут мерить.

Мф. 7, 1-2

Не суди всячески, не присваивай себе власти Господней, один Судья живых и мертвых — Бог. А ты, человек смертный, за собой смотри, за собой наблюдай. Ведь и за тобой есть такое, за что тебя следует судить. Имея же

свои недостатки, ожидая суда над собой, не кидайся с дерзостью на другого; смирай сам себя и предоставь суд все сотворившему Богу.

Не суди, если не хочешь быть осужденным. Хотя бы ты обладал и всеми совершенствами, другого не осуждай всячески. Если же осуждаешь, то заслуживаешь такого же осуждения, как и согрешающий. Если ты целомудрен, а осуждаешь нецеломудренного, и ты равен блуднику. Если ты и в пустяке не согрешил, а другого осуждаешь, и ты виновен в том же, в чем согрешающий, более чем он, присваивая себе власть Божью.

Не рассматривай чужих грехов, но наблюдай за своими — не о тех тебя будут истязать на суде, но о своих придется давать ответ. Никакой надобности нет тебе исследовать о других — кто как живет, как согрешает, за собой смотри — Богу ли ты угождаешь, богоугодно ли живешь, подражаешь ли святым, следуешь ли их примеру, приятны ли Богу будут твои поступки?

Осуждающий других как лукавое зеркало — всех изображает, а себя не видит. Или как нечистая баня — всех оmyвает, а сама в нечистом, топком месте стоит. Так всех осуждающий — кто как ест, как пьет, как грешит, все видит, кроме себя. Кто хотя бы и малый грех совершил, у него уже велик, а сам если и в большом ошибется, ничего. Желает, чтобы его греха никто не знал, не видал, чтобы о нем все молчали, а сам все оглашает, всех осуждает, на всех клеветает.

Не осуждай, не удивляйся человеческим прегрешениям, но более удивляйся тому, если кто сумеет избежать по нынешнему времени сетей врага, если кто сможет соблюсти себя чистым пред Богом. Противник ваш диавол ходит, как рыкающий лев, ища кого поглотить (1 Пет. 5, 8), ища гибели человеческой, желая всех уловить в свои сети. Помни же о своих грехах, что хотя бы и не желал, много раз согрешаешь и охотно делаешь то, что ненавидишь. Ты сам находишься в вольном и невольном плену у греха, вольно и невольно впадаешь в преступления.

Да и кто свободен от греха? Кто окажется ни в чем не повинным? Кого не коснулся грех, хотя бы он прожил и один день на свете? Вот, я в беззакониях зачат, и во грехе родила меня мать моя (Пс. 50, 7). Если не в том грехе, так в другом, если не в большом, то в малом, только все согрешаем, все преступаем, все грешны, все немощны, все ко всякому греху преклонны, все нуждаемся в милости Божией, все требуем Его человеколюбия, «потому что не оправдается пред Господом ни один из живущих» (Пс. 142, 2), — говорит пророк.

Вот почему не осуждай согрешающего, не присваивай суда Божия — что Христос себе оставил, в том не будь Ему противником. Если даже видишь и явно согрешающего, не поноси его, не выноси ему гордого приговора, чтобы и самому не пострадать, но милостиво покрой его грех и исправь человеколюбиво преступление, если можешь, или по крайней мере промолчи — довольно тебе и своих грехов. «И что ты смотришь на сучек в глазе брата твоего, а бревна в твоём глазе не чувствуешь?» (Мф. 7,

3) — Сказал Господь. Видишь чужие грехи, а на свои — глаза закрываешь. Итак, не осуждай никого, чтобы самому не быть осужденным, как фарисей. Не говори, как слепой фарисей: «Боже! Благодарю Тебя что я не таков, как прочие люди, грабители, обидчики, прелюбодеи, или как этот мытарь» (Лк. 18, 11). И тот, кого он осуждал, оправдался, а сам гордо судивший оказался осужденным. Не думай, что все грешники, а ты один праведник, все злы, а ты один только добр. Не иных суди, а себя, не иных укоряй, а себя считай хуже их.

Не осуждай же других, но и не завидуй согрешающим, не подражай им, не утешайся чьим-либо согрешением, но смилуйся над согрешающими и пожалей их. Если можешь, помоги им встать, протяни руку помощи; если не можешь, то хотя помолись о них. Не велико приобретение сделал согрешивший, не утешение и радость, но скорбь и печаль. Отведав греха, необходимо вкусить и горя, здесь ли, там ли, только иначе быть не может. Не радуйся же о падении ближнего, но лучше плачь и рыдай, считая его падение за свое, так как ближнего заповедано любить, как самого себя. «Не радуйся, когда упадет враг твой, и да не веселится сердце твое, когда он споткнется» (Притч. 24, 17), — говорит Соломон. Не утешайся падением другого, чтобы о твоём ни бесы, ни люди не порадовались. Не велика радость о согрешении, но скорее печаль и опасение за себя. Только бесы радуются о гибели грешных, хотя и сами совершенно погибли, а человек должен радоваться о спасении человеческом, чтобы и самому получить спасение и найти у Бога милость теперь и в День Суда.

Не завидуй

Никому не завидуй, человек, в благополучии настоящего мира — всякая здешняя вещь есть трава и полевой цветок. Не завидуй богатому и славному, не завидуй изобилующему земными благами, но лучше благоразумно подражай процветающему добродетелями. Зачем завидовать настоящему благополучию? Все в этом мире временно и тленно. Если кто славен или богат, останется ли таким навеки? Если кто изобилует благами — навсегда ли? Нет, на очень короткое время все это дано.

Итак, ничему не завидуй в этом мире. Не завидуй имению, богатству, славе и всякому плотскому удовольствию; не завидуй сану, чести и всякому достоинству; не завидуй жилищам и прекрасным зданиям или какому-либо изобилию. Все временно и тленно, все изменчиво и, как дым, исчезает, ничто не вечно на земле, все здесь останется, изменившись в прах и пепел. Благоразумно завидуй только тем, если кто присоединится Господу, если кто сподобится благодати Пресвятого Духа, потому что, если кто ее примет, будет славнее и богаче всех богатых и славных.

Не завидуй, если кого почитают и прославляют более тебя или кто в чем-либо пред тобою имеет избыток. Считай все это за сонное мечтание. Не завидуй земным тленными предметам, но имей сердце свое обращенным к вещам небесным и вечным. Благодать Божия заключается не в богатстве и почете земном, но во всегдашнем

пребывании в Боге. Велика боязнь и страх изобилующему земными благами, так как обычно внезапно приходит тяжкое лишение их. Разве мало было прежде славных, богатых, храбрых, премудрых людей, но теперь всех покрыла земля, и память их, как бы и не бывших, погибла. Дни человека как трава; как цвет полевой, так он отцветет. Пройдет над ним ветер, и нет его, и место его уже не узнает его (Пс. 102, 15-16).

Подумай, что ты ведь не очень бы стал завидовать, если бы кто в игре ненадолго взял на себя царское звание или бы разбогател во сне. Даже и тому не стал бы завидовать, кто на день получил бы какую-либо честь, а потом надолго бы подвергся бесчестью. Поэтому если кого хвалят — пусть хвалят, если кто богатеет — пусть богатеет, ты же наблюдай за собой. «Хвалящийся хвались Господом» (1 Кор. 1, 31), «только и богатеющий пусть богатеет о Господе», — говорит апостол.

Не завидуй тем, кого хвалят, а лучше с хвалящими и ты доброе похвали, а злое обойди молчанием. Не завидуй, если кого ублажают, если о ком все говорят хорошо, непостоянна похвала человеческая, но очень изменчива: иногда люди хвалят, иногда злословят, одни прославляют, другие бесчестят, одно и то же иным нравится, иным нет. Сегодня кто-либо ублажается, завтра поносится, в одной постоянной мере не остается ни похвала, ни бесчестье у людей, но все быстро изменяется.

Зачем Богу в Божьем завидуешь? Зачем Богу в Божьем препятствуешь? Не завидуй ни одному человеку, ни в чем, но постарайся быть достойным пред Богом принять то, чем Он тебя почитит по мере. У Бога нет лицепрятия, Он каждому воздаст по достоинству, Он всех людей по возможности праведной мерой умерял и каждого своей честью почитил, одного так, другого иначе. Но «блажен народ, у которого Господь есть Бог» (Пс. 32, 12), — говорит пророк.

Зачем хочешь завидовать чести и достоинствам всех? Ведь ты один сам в себе все вместить не можешь. Зачем хочешь завидовать благам мира сего? Все вскоре исчезает, все изменяется. Мир коварен, и все в нем переменчиво: сегодня уважение, завтра укоры, сегодня слава, завтра бесчестье. Кто наиболее прославится, вознесется, потом скорее впадает в бесчестье, здесь ли или там, в будущей жизни. Не мучайся, снedaемый завистью, видя других, более тебя почитаемых, прославляемых и богатеющих. Бог знает, как кого устроить своими судьбами. Он Сам лучше всех знает, кому что дать. Разве господин со своим владением не может поступить, как хочет, одному одно дать, другому другое.

Не завидуй же, чтобы не услышать осуждающего голоса: Возьми свое и пойдешь... разве я не властен в своем делать, что хочу (Мф. 20, 14-15)? Перестань поэтому завидовать, чтобы не оказаться вне чертога Христова.

Зависть — причина всякого зла, противник всего доброго. Из зависти убил Каин Авеля, Исав преследовал Иакова, Саул гнал Давида, и множество зол творится ради зависти. Зависть и ненависть затворяют небо, ослепляют

разум, помрачают душу, отягчают совесть, печалят Бога, веселят бесов. Кто ненавидит брата своего, тот находится во тьме, и во тьме ходит, и не знает куда идет (1 Ин. 2, 11). Зависть не может отдать предпочтение, выбрать что-либо полезное. Где зависть и сварливость, там неустройство и все худое (Иак. 3, 16).

Итак, будь благодарен за данное тебе Богом положение. Успокойся на том, что тебе дал Бог, устроившимся же более благополучно и пользующимся большим почетом не завидуя. Пребывай в том, к чему призван. Предпочтенных Богом и людьми и ты уважай. Кому что Бог даровал, не отнимай своею завистью; чего тебе не дано, в гордости себе не присваивай. Никто сам по себе не может получить чего-либо, если не даст Бог. «Ибо нет власти не от Бога» (Рим. 13, 1), – говорит апостол.

Не гневайся

Всякий, гневающийся на брата своего напрасно, подлежит суду.

Мф. 5, 22

Не гневайся ни на кого, хотя бы кто тебя и очень оскорбил. Гнев человека не творит правды Божией (Иак. 1, 20). Солнце да не взойдет во гнев вашем... Всякое раздражение и ярость, и гнев, и крик, и злоречие со всякой злобою да будут удалены от вас; но будьте друг ко другу добры, сострадательны, прощайте друг друга, как и Бог во Христе простил вас (Еф. 4, 26, 31-32).

Остерегайся даже и извинительного гнева, чтобы яростью не смутить душевного ока своего. Смятется, сказано, от ярости око мое, обетшах во всех вразех моих (Пс. 6, 8). Ни в чем, ни на кого ты гневаться не должен, разве только на того, кто вздумал бы отлучить тебя от Бога и Его любви. «Впрочем, никто никого от Бога и Его любви отлучить не может, не только человек, но ни опасность, ни меч» (Рим. 8; 35, 39), – говорит апостол.

Перестань гневаться и оставь ярость; не ревнуй до того, чтобы сделать зло, ибо делающие зло истребятся, уповающие же на Господа наследуют землю (Пс. 36, 8-9). В мире нет ни одной вещи, по поводу которой извинительно было бы раздражаться и гневаться без памяти, разве только ради славы Божией и по случаю пренебрежения Его заповедями. Но и это надо делать с рассуждением, дабы не повредить себе.

Мы нигде не слышим, чтобы Господь ярился и без меры гневался на грешников, но знаем Его кротким и долготерпеливым. Он сказал: «научитесь от Меня не ярости, не гневу, но яко кроток есмь и смирен сердцем, и обрящете покой душам вашим» (Мф. 11, 29). И когда ученики, гневаясь на согрешающих, говорили: «Господи! Хочешь ли мы скажем, чтобы огонь сошел с неба и истребил их?». Он... запретил им и сказал: «не знаете, какого вы духа» (Лк. 9, 54-55). И нас наставляя говорил: «Если вы будете прощать людям согрешения их, то простит вам Отец ваш Небесный, а если не будете прощать людям согрешения их, то и Отец ваш не простит вам согрешений ваших» (Мф. 6, 14-15).

Ты, однако, скажешь: такой-то обидел меня, зловил, бесчестил меня перед всеми, злое против меня и мыслит и делает. Но кто более Бога был обижен? Кто был злословим, поносим, хулим более Господа? Однако Он, хотя был бит, заушен, оплеван, распят, прободен копьем, не злопамятствовал, не гневался, но и на кресте умирая молился за согрешающих: «Отче! Прости им, ибо не знают, что делают» (Лк. 23, 34).

Сделал ли кто что-либо хорошее в гневе и злопамятстве? Обнаружил ли какую-либо совершенную добродетель без кротости и терпения? Нет. Если бы апостолы неразумно предавались гневу и ярости на согрешающих, то никого бы не наставили на путь спасения, никого бы не привлекли ко Христу. Хотя иногда они и ожесточались против грешников, но допускали это не ярься и не без памяти гневаясь, а благоразумно, с долготерпением, молясь Богу о согрешающих, исправляли и наставляли их.

Матка пчелиная премудро создана Богом, будучи лишена жала. Если бы она его имела, то всех умерщвляла бы своим жалом. Вот пример для начальствующих, начальнику всячески должно быть запрещено предаваться гневу и ярости, чтобы не умерщвлять подчиненных своим яростным нападением. Побеждай же и ты благим злое, а не злое злым. Огнем огня не погасить, а водой; ярости яростью не победишь, но долготерпением и кротостью. Кротостью скорее и лучше исправишь, чем гневом и яростью. Пусть лучше любят тебя подчиненные, чем боятся. Боязнь производит ложь и лицемерие, а любовь — правдивость и усердие. Если за исправление кого-либо берешься с яростью, не только не исправишь, но и себе и ему повредишь. Ярящийся и неразумно гневающийся ничем не отличается от пьяного. Ярость и гнев приводят ум в иступление, изменяют человека совершенно. Гневающийся без ума не понимает, что говорит. В ярости сказавший что-либо потом, одумавшись, готов отказаться от своих слов. Как часто многие очень раскаиваются в том, что совершили в гневе. Ярость помрачает ум, печалит душу, туманит рассудок и память, не позволяет человеку видеть последствия своих поступков. Ярящийся во всем слеп, а сдерживающий свой гнев легко удерживается от зла. Если случится тебе, когда раздражиться и разгневаться на кого, особенно тогда постарайся ничего не говорить, но или отойди или сомкни уста свои, чтобы не вышел пламень ярости и не опалил душу и не произвел смятения среди окружающих. Но когда угаснет пламень ярости и умирится сердце, тогда уже постарайся мирно исправить разгневавшего тебя. Лучшее действие произведет одно слово, сказанное в кротости, чем тысяча произнесенных в ярости. Так гораздо лучше ты исправишь кротостью, чем яростью и раздражением, — и другого благоразумно вразумишь, и себе самому пользу принесешь.

О наших желаниях

Не скорби, если что совершается в мире не по твоему желанию. Невозможно, чтобы все совершалось по мысли твоей, как ты хочешь, потому что не все твои желания

добры и не всякое исполнение их полезно. Совершилось что-нибудь по твоему желанию и хотению — хорошо; не совершилось — предоставь воле Господней. Если исполнилось что-либо так, как ты хотел, — благодари; если не так — не скорби, потому что не вечно все здешнее, но очень кратковременна всякая вещь в этом мире. Тебе же одна только забота, чтобы не быть чуждым Господа и Его Пресвятой Благодати. Не очень усиленно желай, чтобы все твои желания всегда исполнялись, чтобы все всегда было по твоей воле, — это не в твоей власти, а в Божией. Иная воля Божья и иная твоя, и намерения Его отличны от твоих, их ты не знаешь и понять не можешь. Вот почему не скорби о несбывшихся желаниях, но все возлагай на Господа. Возверзи на Господа печаль твою, и Той ты препитаешь, не даст в век молвы праведнику (Пс. 54, 23).

Не будь малодушен и нетерпелив, желая, чтобы все немедленно исполнялось по твоей воле. Лучше благодушно и терпеливо молись Богу, предоставляя все Его воле. Не требуй быстрого исполнения своих желаний — не всякое твое желание добро, не всякое исполнение его полезно. Какие же из твоих желаний согласны с волей Господней, это можешь испытать продолжительным ожиданием и усердною молитвой. Если согласно с волей Господней, Бог даст тебе и поспешит, если нет, воспрепятствует и задержит, для твоей же пользы, какими хочет судьбами. А ты, дает или не дает Бог, все в кротости сердца принимай с благодарностью.

Не стремись к чему-либо с наглостью, нетерпеливо, но с большим рассуждением все делай. Все бывает полезнее и прочнее, когда достигается рассудительно и с ожиданием. Если бы все немедленно совершилось по твоему желанию, никогда бы ты не мог быть приведен в сознание своей слабости, никогда бы ничего для пользы души своей не приобрел, но все совершал бы вопреки этой пользе. Вот почему Всевидец Бог, милуя и щадя Свое создание, заботясь о пользе каждого, не всегда все дает тебе по твоей воле, но часто и против для твоего назидания, чтобы ты, осознав свою слабость, был не малодушен, но смирен, кроток и терпелив. Господь, как истинный Врач, врачую нашу душу, часто действует вопреки нашим желаниям, повергая нас в скорбь, чтобы мы искали бессмертного и вечного утешения в Господе Боге. Эта скорбь на короткое время, а то утешение на веки вечные. Да и какая тебе польза, хотя бы все твои желания исполнялись, но ты постоянно прогневался бы Бога? Что ты приобретаешь, хотя бы все твои желания сбывались, а сам ты оставался чуждым благодати Господней? Ничего.

Насколько благодарно ты будешь переносить посылаемые тебе от Господа при неудовлетворении твоих желаний скорби, настолько большее утешение от Него получишь впоследствии. Сказано: при умножении скорбей моих в сердце моем, утешения Твои услаждают душу мою (Пс. 93, 19). Не огорчайся же попускаемой для тебя от Бога скорбью этого рода, но прими с благодарностью такое врачевание для своей души. Лучше здесь вынести малую скорбь, чем после скорбеть вечно, лучше здесь,

а не там. Очень жалок тот, кто, много согрешая, всегда стремится к тому, чтобы было по его желанию. Знай, что против своего желания он будет терпеть в будущей жизни.

Бог, всячески милуя и щадя Свое создание и желая для нас же лучшего, посылает нам здесь скорбь и тесноту. «В мире будете иметь скорбь» (Ин. 16, 33), — говорит Господь. Он хочет, чтобы мы не утопали в земных сладостях, а терпели скорби, но за то усерднее и успешнее восходили к Нему и у Него там получили вечное веселье и радость.

Не ленись, особенно в деле спасения

Будь, человек, усерден, всегда гори духом; избегай уныния и холодности, чтобы не услышать: так как ты ни холоден, ни горяч... то извергну тебя из уст моих (Апок. 3, 15-16). Старайся, будь бдителен, не расхуди попусту времени жизни твоей, данного тебе на исправление души, на приобретение вечных благ. Смотри, чтобы ни одного дня не прошло напрасно, — если его потеряешь, другого потом иметь уже не будешь. Если уже прошел — прошел, и потерянного времени назад вернуть ты не в силах. Поэтому не растрчивай попусту дней своих, но совершенствуйся с течением времени. Не даром дана тебе настоящая жизнь, но затем, чтобы ты каждый день употреблял с пользой, совершал подвиг добродетели и никогда не был праздным.

Настоящая жизнь не есть покой, но борьба и война, торг, училище, морское плаванье. Не может быть мира на войне, или покоя в училище и на торгу, или спокойствия в морском плаваньи. Кто на море без страха и печали? Кто на войне без боязни? Кто на базаре и в училище в покое? Никто. Не ленись же и в деле Божиим, не унывай, но подвизайся, трудись. Теперь для тебя жатва, теперь торговля, теперь купля — жни, покупай, чтобы не оказаться с пустыми руками, чуждым благодати Божией и не подвергнуться жестокому осуждению. Получивший талант и не потерявший его, а только не умноживший, услышал от господина:

«Лукавый раб и ленивый!.. надлежало тебе отдать серебро мое торгующим, и я, придя, получил бы мое с прибылью» (Мф. 25, 26-27). А ты не только не умножил, но по лености и небрежению все потерял. Что же скажешь в День Страшного Суда, когда подробно обо всем станут тебя испытывать? Будь же бдителен.

Не закапывай данного тебе таланта в землю лености и небрежения, но старайся, бодрствуй, постоянно прилагай тепло к теплу, огонь к огню, чтобы, умножив данное тебе добро, сказать в Тот День Господу с дерзновением: «Вот, Господи, я приобрел другие десять талантов», — а от Господа услышать пресладкий голос: «Хорошо, добрый и верный раб! в малом ты был верен, над многим тебя поставлю; войди в радость господина твоего» (Мф. 25, 20-21). Если же не будешь умножать данного тебе от Бога таланта, но губить и умалять, если не будешь преуспевать в добродетелях, но падать вниз, если станешь гасить находящийся в тебе огонь усердия, остынешь и

окаменеешь, то падение твое впоследствии достойно будет плача и рыдания. Итак, лучше тебе делать добро, чем зло, лучше быть бдительным и бодрствовать, потому что за зло — мука, за добро — награда, за бодрствование — похвала, за леность — осуждение и наказание. Поэтому постоянно будь бдителен, бодрствуй: «Будь верен до смерти, и дам тебе венец жизни» (Апок. 2, 10). Дьявол бодрствует, никогда не отдыхает, но ходит как лев рыкающий и ищет кого поглотить из сопротивляющихся ему. И ты всегда бодрствуй, не спи, чтобы ускользнуть от расставленных им для тебя сетей. Премудрый Соломон побуждает и учит тебя постоянно трудиться, говоря: «Пойди к муравью, ленивец, посмотри на действия его, и будь мудрым». Он, не будучи земледельцем, не имея над собой начальника ни приставника... заготавливает летом хлеб свой... Или пойди к пчеле и познай, как она трудолюбива, какую почтенную работу она производит; ее труды употребляют во здравие и цари, и простолюдины; любима же она всеми и славна; хотя силою она слаба, но мудростью почтена. Доколе ты, ленивец, будешь спать? Когда ты встанешь от сна твоего? Немного поспишь... немного, сложив руки, полежишь: и придет, как прохожий, бедность твоя, и нужда твоя, как разбойник (Притч. 6, 6-11). Делай поэтому всегда добро, преуспевай с каждым днем — теперь время дела, а тогда возмездия, нынешнее время труда, а тогда покоя, нынешнее скорби и терпения, а тогда венцов и почестей, нынешнее плача и сетования, а тогда радости и веселия.

Итак, человек, не почивай, не будь беззаботен, но всегда бодр и осторожен, всегда заботлив и бдителен. Тебе предстоит одно — или победить врага, или быть побежденным, или при Боге быть, или от Него отлучиться, или спастись, или погибнуть. Иного выбора нет. Мира и покоя в настоящей жизни никогда не найдешь, не получишь тишины и успокоения, поэтому пока жив, всегда будь готов на борьбу. Мир этот устроен не для покоя и почитания, но для труда и подвига, поэтому подвизайся, трудись, пока имеешь время. Очень бы желал ты возвратить напрасно потерянное время, однако этого не получишь — одно тебе время, и другого в сем веке не дано. Потрудись же немного добровольно, чтобы после избавиться многих невольных бед, потрудись малое время с усердием, чтобы после многую благодать принять от Господа и сподобиться вечной жизни.

Больше всего и позаботься об этих вечных благах. Вспомни, как люди трудятся ради тленных благ, ночи не досыпают, не дают себе отдыха в торговле, в искусстве, в земледелии, в военной службе, в мореплавании, в путешествии и в разных трудах и заботах. А ты ради вечных и бессмертных благ потрудиться не хочешь, ленишься и пренебрегаешь — но воспрянь, бодрствуй!

Зачем ленишься? Зачем даром время тратишь? Разве уже окончили? Разве победил? Разве уже нет борьбы? Или уже соединился с Богом? Что делаешь? Что приобретаешь? Смотри, торг расхочется, солнце склоняется к западу, Суд при дверях, жатва приходит, жизнь твоя день за днем кончается. А ты что сидишь без дела? Неужели кто, проспав время посева, потом, при жатве, станет собирать снопы? Кто собирает виноград, им не посаженный? Кого труд, того и плоды. Зачем же не трудишься? Зачем не работаешь? Зачем не собираешь, пока есть время? Настанет час, когда не сможешь делать. И все то время твоей жизни, как один день. Взывай же к Богу, трудись, бодрствуй, искупай, делай, собирай, жни, пока жатва, пока хорошая погода, пока не пришла ночь, пока нет зимы, когда и хотел бы что сделать, да не сможешь. Разве кто, ленись и не заботясь, приобретает временное богатство? Разве кто без старания получает славу и почет? Разве кто, ничего не делая, достигает награды? Никто. Если же и эти временные блага не даются тем, кто не старается, не трудится, тем более вечные.

Век твой оканчивается, смерть приближается, гроб и суд готовы, бесы ретивятся, а ты что сидишь без дела? Что суетишься попусту? Воспрянь, воспрянь, открой глаза, открой уши, опамятуйся, приди в чувство! Посмотри на солнце, посмотри на луну, посмотри на стихии небесные: они безостановочно движутся, никогда не отдыхают, сокращая жизнь твою. Зачем же ленишься ты? Зачем почиваешь? Вспомни, как святые трудились, какое усердие имели к Богу. Вспомни, какие добродетели и подвиги они проявили и как бы в чужих телах подвизались? Презрели славу, богатство, удовольствия временные, презрели тело и здоровье. Ничего в этом мире не любили более Христа. Зачем же ты так холоден и уныл? Восстань же, восстань! Трудись усердно не только сегодня, а чтобы завтра перестать, не бодрствуй сегодня только, чтобы завтра лениться, но постоянно будь бдителен, чтобы сподобиться вечной жизни.

Постоянно готовься, человек, к встрече Небесного Жениха, пресладкого Господа Иисуса, чтобы встретить Его с горящим светильником сердца своего и теплой душой — только это одно и останется с тобой навеки. Возжигай же всегда свой светильник, смотри, чтобы он не погас в тебе и не оставил тебя во тьме нечувствия и лености. Смотри, чтобы не затворились двери чертога Христова и не остаться тебе за дверями милосердия Господня. Готовься к принятию Господа славы, открой свое сердце и душу, прими стоящего при дверях твоего сердца, постоянно толкающегося в твою душу и говорящего: Се, стою у двери и стучу: если кто услышит голос Мой и отворит дверь, войду к нему, и буду вечерять с ним, и он со Мною (Апок. 3, 20).



ПРОПОВЕДЬ

Сщмч. Философ Орнатский

СЛОВО НА ДЕНЬ 200-ЛЕТИЯ ГОРОДА С.-ПЕТЕРБУРГА*

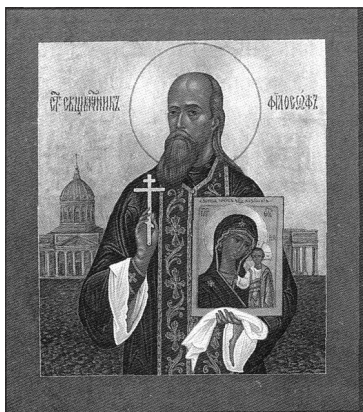

Стоя на рубеже двух столетий и жизни г. Петербурга — второго истекшего и третьего начинающегося, невольно мыслию обращаешься к его началу. 200 лет тому назад, в день праздника Святой Живоначальной Троицы, заложен наш город основанием крепости, с церковью святых апостолов Петра и Павла.

Начало Петербурга, ознаменованное в том же году построением и собора во имя Бога Троиединого, служит объяснением его последующего быстрого роста и великого значения. Как при создании мира творческое — «да будет» вызвало из небытия к бытию весь мир, так тою же зиждительною силою Святой Троицы вызван к жизни и наш город. «И дух Божий носашеся верху воды». Землю на водах повесивый, на водах почти, — на топях и болотах — основал и наш славный город.

Этот город — чудо истории. В короткое время осушены болота, вырублены леса, воды введены в их естественные границы и на обширной площади, служившей местом обитания диких зверей, вырос город. Со всех концов России собраны сюда люди, и закипела жизнь по-новому, не виданному и не слыханному на Руси. Как ни страстно было враждебное настроение против новой столицы, осмелившейся соперничать с Москвою златоглавою, город рос и рос. Через 100 лет в нем было уже свыше 200 тысяч жителей, через 200 лет — полтора миллиона, и на наших глазах столица растет и в ширь, и по численности населения, как сказочный богатырь, готовый обогнать и тех четырех соперников в Европе, что превосходят его ныне по

числу жителей. Столица в своем росте не отстает от быстро растущего государства, желая быть достойною его столицею.

Да, чудо Божие — это «Петра творенье» и в своем внутреннем значении для России, и для Европы. Им царь Петр прорубил окно в Европу. Через это окно широкими волнами полился в Россию свет знаний, потекли все блага культуры наших старших по возрасту соседей. Русский народ, отделенный доселе от Запада, как бы стеною, воспрянул от сна, усвоил знания и развернул свои богатырские силы; победил и отбросил от границ своих враждебные народы; многочисленных инородцев претворил в плоть и кровь основного великорусского племени; расширил границы России от Белого моря до Черного и Каспийского, включив эти моря в свои владения, и от моря Балтийского до Великого океана, в последнее время соединив Россию железным путем с самым центром мировой жизни. Все больше Петербург становится местом свидания народов Востока и Запада; в нем, как в горниле, перерабатываются начала умозрения и жизни чужих народов и служат побуждением для плодотворных преобразований в России, для новых направлений мысли и жизни в Европе. И уже не кажется мечтою, а становится близким фактом исполнение предчувствия наших вещей людей, что скажет, скажет Европе свое новое слово святая Русь.

Маленькая историческая параллель, относящаяся к началу трех столетий Петербургского периода истории России, в этом отношении весьма поучительна: царь Петр ездил в Европу со страстным желанием научиться там всему доброму и пересадить это добро на родину; император Александр I, через сто лет, уже проехал всю Европу, как освободитель народов ее от ига просвещенного тирана; конец этого века ознаменован свободным поклонением народов Европы праху русского царя-миротворца, державный сын которого, начинатель третьего века Петербургского периода, возвестил мир народам Европы. Но первая ласточка не делает весны. И пусть русский голос о мире всего мира не услышан, пусть он некоторыми не принят, в нем чувствуется новый для Европы

* Речь произнесена в Исаакиевском кафедральном соборе 16 мая 1903 года; напечатана в «Прибавлениях к Церковным ведомостям», СПб, № 21, 1903, сс. 808-811.

русский дух, в нем святою Русью пахнет. И верится, что наша родина, через Петербург приявшая много доброго от Европы, через Петербург же скажет ей свое новое, свежее слово. Петербург — провиденциальный город, город — чудо русской истории!

Кто же исполнитель воли Божией о нашем городе, кто творец его? Юбилей города — слава Петра Великого, того Петра, который сам говорил о себе: «А о Петре ведайте, что ему жизнь не дорога, жила бы Россия в славе и благоденствии». Это не были только слова Петра, он доказал это своею жизнью и смертью. И потому-то дорога нам жизнь твоя, о великий Государь, — дорога, как лучшее достояние нашей истории, как украшение и слава нашей родины, как живой пример всем и поучение!

Мы привыкли представлять себе царя Петра работником изо дня в день, царемь-мастеровым с мозолистыми руками. Это — царь-плотник, корабельный мастер, ковачь, бомбардир Преображенской роты; саардамский рабочий Петр Михайлов.

«То академик, то герой,
То мореплаватель, то плотник,
Он всеобъемлющей душой
На троне вечный был работник»,

— сказал о нем лучший певец царя и его деяний, наш великий поэт. За этим представлением о царе, как работнике, несколько тускнеет цельный образ великой души царя Петра, тем более, что, как сын своего времени и народа, он не чужд был некоторых странностей, а по временам грубости и даже жестокости. А между тем этот царь был идеальнейший человек, живое воплощение гения русского народа, на основе искренней и глубокой религиозности. Воспитанный в преданиях своего народа, в духе Святой Церкви Православной, царь Петр, своей всеобъемлющей душою, не уживался с формами старорусского благочестия, но его истинная религиозность проявлялась и в обыденной жизни его, и в особенности в важнейшие ее моменты.

Вот, он в Архангельске, с великими слезами опущенный туда царицей-матерью, поручившей его Покрову Пресвятой Богородицы; царица боится за державного сына, умоляет его вернуться в Москву, и он пишет ей: «Не сама ли ты поручила меня Богоматери, а такого пастыря имеючи, почто печаловать?» В том же Архангельске, проводя время в тяжелом труде, царь не пропускал ни одной большой службы и, хорошо зная богослужение, сам читал Апостол и пел с певчими на клиросе. Чудесно спасенный во время бури на Белом море, когда плыл в Соловки на поклонение святым угодникам Божиим, он, как только вышел на берег, собственноручно поставил крест, исповедуя свою веру в Распятого Спасителя.

Великие победы на море и на суше, прославившие созданные царем русские армию и флот, ознаменова-

С.-Петербург.
Памятник
Императору Петру I
«Царь-плотник».
Фото 1910-х гг.



ны Петром памятниками его искреннего благочестия: после Полтавской победы, в благодарность за нее Господу Богу, основан в Петербурге храм во имя святого Самсона Странноприимца; памятником Гангутской победы служит храм во имя святого великомученика Пантелеимона. Когда сподвижниками Петра заключен был Ништадтский мир, окончивший великую Северную войну, царь, возвратившись в свою столицу, со всем народом благодарил Господа за благополучное окончание тяжелой и продолжительной войны в основанном им соборе Святой Троицы. Собор этот, ныне ветхий, заложенный Петром в день освящения крепости в год основания Петербурга, и донныне служит памятником благочестия царя и вместе наглядным свидетельством веры его в зиждительную силу Бога Троицы, единого Виновника величия Петербурга, славы России. И долг благодарного потомства — на месте этого памятника Петрова благочестия создать величественный храм, достойный памяти великого Императора, достойный славной его столицы.

Религиозность великого Петра составляла сущность духовной природы и проявлялась во всей его жизни. Его жизнь была непрерывным подвигом труда, и этот труд его — сначала для самообразования, потом для образования своих подданных, наконец — на пользу отечества, проникнут был религиозным характером. Царь великой державы, славный победитель народов, он мог сказать о себе, что своими руками зарабатывал себе хлеб или, как писал он о себе из Голландии, — «последуя божественному слову, бывшему к праотцу нашему Адаму, мы в поте лица едим хлеб свой...»

Трогательными проявлениями благочестия запечатлен конец великого царя. В славном подвиге, по слову Господа: «Больше сея любви никтоже имать, да кто душу свою положит за други своя», получил царь тяж-

кий недуг, сведший его в могилу. Умирая, царь дважды приобщался Святых Таин, был особорован и почил со словами: «Верую, уповаю...» Искренними слезами проводила в могилу благодарная Россия своего великого преобразователя.

Умер царь, но не умерло его дело строения России, возвеличение ее, расширение ее пределов, образования сынов ее. И чем дальше уходит от нас в глубь веков величавый образ Петра, тем он в большую величину вырастает, олицетворяя собою могучую, необъятную Россию. «Петра творенью» — Петербургу суждено быть вечным памятником величия его основателя, хранителем его славы, продолжателем его благочестия. И мы, светло празднуя ныне двухсотлетие его существования, благодарим Господа Бога и за славный город, дарованный России зиждительною силою Божией, и за великого Петра, исполнителя планов божественного промысления о России, — живой пример для всех ее сынов.

Чему учит нас пример Петра? Он учит искреннему, деятельному благочестию в духе родного православия, как основанию духовной жизни русского народа; учит труду изо дня в день, как постоянной стихии нашей земной жизни; учит самопожертвованию до готовности и жизнь свою отдать на пользу ближних, для блага отечества, как венцу христианской добродетели; учит единению всех русских людей для достижения общих

целей — славы и могущества отечества, христианского просвещения, материального благосостояния и вечного спасения.

Из этих заветов Петровых наше время выдвигает на первое место — быть всем в единении на службе Богу и Царю, к чему железною рукою влек своих подданных великий царь. Много было у него врагов: говорили, что он изменник веры отцов, что он готов продать Россию, живя за морями, что озолотил свое детище — Петербург и обул в лапти Москву отеческую. Узкие патриоты и невежественные люди хотели мутить народ против царя во имя будто бы попранной им веры православной... Теперь другие времена: уже не во имя веры, но с открытым и дерзким отрицанием ее и Святой Церкви соединяют и восстание против богоустановленной власти, против возвеличенного Петром исконного на Руси единодержавия и самодержавия. Мы должны крепко и единодушно стать на защиту нашей родины, за славу нашего города, памятуя, что «во благословении правых возвысится град, усты же нечестивых раскопается».

Дорогие сограждане, сыны отечества! Напечатлеем в сердцах своих светлый образ великого царя нашего и, подражая ему в жизни, будем молить Господа Бога, да дарует ему славу у престола Своего. Будем мы верны его заветам, благодать Божия пребудет на нас, жителей его города, а благодатию Божией пребудет сильным и славным и град наш в роды родов. Аминь.

ДЕНЬ ПАМЯТИ ПЕТРА

*«Красуйся град Петров, и стой
Неколебимо как Россия...»*

*О, если б узы гробовые
Хоть на единый миг земной
Поэт и Царь расторгли ныне.
Где град Петра? И чьей рукой
Его краса, его твердыни
И алтари разорены?
Хлябь, хаос — царство сатаны
Губящею слепой стихией.
И вот дохнул он над Россией,
Восстал на Божий строй и лад —
И скрыл пучиной окаянной*

*Великий и священный Град,
Петром и Пушкиным созданный.
И все ж придет, придет пора
И воскресенья, и даянья,
Прозрения и покаянья.
Россия! Помни же Петра.
Петр, значит Камень. Сын Господний
На камени созиждет храм
И скажет: «Лишь Петру я дам
Владычество над преисподней».*

И.А. Бунин, 28.I.1925 г.



ТОРЖЕСТВЕННЫЕ ПРАЗДНОВАНИЯ В ДЕНЬ 200-ЛЕТИЯ ПЕТЕРБУРГА*

16-го мая 1903 года, в торжественный день 200-летия города С.-Петербурга, в 8 часов утра, грохот орудий со стен Петербургской крепости возвестил населению столицы о наступлении торжественного дня, и красавица Нева у побережья, где первоначально был заложен Петербург, окуталась прозрачною пеленою дыма. Линия мачт тянулась по Неве, начиная от Нового Адмиралтейства к Николаевскому мосту и от последнего — к недавно построенному Троицкому мосту. Число всех судов яхт-клубов было около 87. Против судов яхт-клубов стали на якорях посреди Невы участвовавшие в юбилейном торжестве суда Министерства путей сообщения, занявшие ближайшие места к новому Троицкому мосту. Вся эта флотилия разместилась против стен Петербургской крепости. Из всех судов особое внимание привлекала своею причудливостью форм — красная с белою подводною частью галера петровского времени, с оригинальным голубым выступом под сенью на корме, стоявшая против Иорданского Зимнего дворца. Вдоль Петровской набережной расположились участвовавшие в церемонии гребные суда и паровые катера представителей яхт-клубов Императорского и других, под присвоенными им флагами, для сопровождения баржи с верейкою личной работы великого преобразователя Петра, и привезенные ялики петровского времени с гребцами, одетыми в форму начала XVIII столетия. Над пристанью у домика Петра Великого высилась украшенная зеленью сень. У Троицкого моста, на Петербургской стороне, с левой стороны, был устроен весь тонувший в экзотических растениях, красивый, зеленый павильон. Внутри его, среди лавров и цветов, выступал художественный бюст Императора Александра III. Суворовская площадь по сторонам памятника была красиво опоясана двумя красными, дугообразными и расположенными амфитеатром трибунами. Позади трибун высился лес мачт, декорированных зеленью, национальными флагами, государственными и городскими гербами, а посреди площади, перед новым мостом, был устроен помост, опоясанный золоченой балюстрадой и красиво убраный тропическою зеленью и цветами.



С.-Петербург. Сенатская площадь. 1913 г.

На Петровской площади, у памятника Великому Императору, ближе к Неве высился царский шатер. Окаймленный зеленью, цветами, тропическими растениями, он гордо поднимал на себе громадного орла петровских времен. Полукругом около памятника были воздвигнуты 12 постаментов с шестью, украшенные золочеными инициалами Императоров и Императриц, а на концах полукруга возвышались колонны с инициалами: на одной — Петра I, а на другой — ныне царствующего Государя Императора Николая II. По сторонам этих колонн высились по два курящихся на высоких постаментах жертвенника. Все колонны и мачты соединялись линиями гирлянд, флагов, в центре же развевался на громадном полотнище художественно выполненный герб Дома Романовых; позади весь наружный обвод Александровского сада окаймляли трибуны для публики. Между царской палаткой и Александровским садом находилась эстрада, наполненная множеством полковых музыкантов и певчих. Внизу палатки, прямо против памятника Великому основателю столицы, на обтянутом красным сукном помосте было приготовлено место для богослужения.

В 9 часов утра войска уже были на местах. Ровно в 8 часов утра загрели пушечные выстрелы с С.-Петербургской крепости, возвестившие населению столицы о наступлении торжественного дня. Одновременно на галере петровского времени взвился флаг, и раздались звуки исторического петровского марша, сменившегося гимном «Боже, царя храни». Пароходы двинулись к пристани домика Петра Великого. По прибытии

* «Прибавления к Церковным ведомостям», СПб, № 21, 1903, сс. 804-808.

сюда, придворным духовенством Аничковского дворца, Петропавловского собора и Конюшенной придворной церкви была поднята святая икона Спасителя и перенесена к пристани на пароход. При пении «Спаси Господи», по перенесении святой иконы, пароход двинулся по Неве по направлению к проезду у Зимнего дворца; за ним последовала буксируемая баржа с верейкой, а затем длинною лентою растянулись катера, гребные суда и ялики. Когда баржа с верейкой поравнялась с крепостью, на среднем флагштоке медленно поднялся Императорский штандарт, а с крепости раздался пушечный салют в 31 выстрел; ему вторили все, стоявшие по диспозиции на Неве, военные суда. Одновременно все суда расцвелились флагами. Обе набережные были заполнены народом. На пристани у Дворцового проезда святую икону под особо приготовленную сенью встретило вышедшее из Исаакиевского кафедрального собора духовенство и остальные представители дворянства, городов, земства и разных сословий, а также представители обществ хоругвеносцев и городских цехов. Отсюда церковное шествие направилось, через Дворцовый проезд и Адмиралтейский проспект, к Исаакиевскому кафедральному собору, откуда навстречу вышел крестный ход. В числе встречавших святую икону был Августейший Главнокомандующий войсками Великий Князь Владимир Александрович.

Для встречи процессии, к западным вратам Исаакиевского собора вышел в облачении Высокопреосвященный Антоний, митрополит С.-Петербургский и Ладужский. Сопровождавшее крестный ход городское духовенство вошло в собор через северный портик, в придел святого Александра Невского, а придворное духовенство с архимандритами и архиереями вступило через западные врата и прошло через собор к алтарю, где у Царских врат были положены на



Временная триумфальная арка на Сенатской площади по случаю 200-летия С.-Петербурга. 16 мая 1903 г.

аналой святыне иконы Спасителя и преподобного Исаакия Далматского. Началась Божественная литургия, которую совершал соборне Высокопреосвященный митрополит Антоний. За литургиею протоиереем Философом Орнатским была произнесена вышепомещенная речь.

Между тем, в ожидании прибытия Их Величеств, на площади у Троицкого моста собрались министры, дипломатический корпус и другие высокопоставленные лица. У аналоя и молебного столика стало духовенство Казанского и Троицкого соборов, во главе с Преосвященным Антонином, епископом Нарвским. Здесь же, возле царского шатра, собрались гласные города, с городским главою Леляновым во главе, представители городов русских и иностранных, а также члены комиссий строительной и ревизионной и представители строившего Троицкий мост общества «Батиньол».

В одиннадцать часов пять минут утра, при восторженных криках «ура» населения, на Суворовскую площадь прибыли Ее Величество Государыня Императрица Мария Феодоровна с Государем Наследником, и вслед затем Их Величества Государь Император Николай II и Государыня Императрица Александра Феодоровна. Когда Их Величества изволили прибыть к возвышению и занять места с правой стороны шатра, началось благодарственное молебствие. По окончании богослужения, городской голова имел счастье поднести Государю Императору на красной бархатной подушке кнопку, соединенную электрическим проводом с механизмом разводящейся части нового Троицкого моста. Его Величество нажал кнопку, и разводная часть соединила мост с набережной. После того городской голова имел счастье поднести Ее Величеству Государыне Императрице Марии Феодоровне на голубой бархатной подушке серебряные ножницы.



Юбилейный номер «Петербургской газеты» за 16 мая 1903 г.

Ее Величество, приняв их, приблизилась к дамбной ленте из русских национальных цветов и изволила перерезать одну из лент. Затем С.-Петербургский городской голова имел счастье поднести на подушке такого же бархата серебряные ножницы Государыне Императрице Александре Феодоровне. Ее Величество, приняв ножницы, изволила перерезать вторую ленту, после чего Их Величества, в предшестве духовенства со святою водою, вступили на мост. За Их Величествами последовали Их Императорские Высочества, а затем присутствовавшие на церемонии высокопоставленные лица.

Их Величества, при восторженных криках «ура» населения и присутствовавших, изволили отбыть через вновь открытый мост к памятнику Императору Петру Великому.

С 10 часов утра на Петровскую площадь начали собираться командиры отдельных частей, начальствующие лица, члены Государственного Совета, сенаторы, статс-секретари, почетные опекуны, придворные чины и кавалеры с их супругами, представители правительственных и сословных учреждений, представители русских и иностранных городов, ученых и учебных заведений и различных цехов с их характерными знаками. Крестный ход из Исаакиевского кафедрального собора, по окончании литургии, с чудотворною иконою Нерукотворенного Спаса, во главе с Высокопреосвященным Антонием, митрополитом С.-Петербургским и Ладожским, направился при звуках молитвы и пении стихир к памятнику Петру Великому, возле которого были приготовлены аналой и молебный столик. Войска, представители и другие участвовавшие в параде стояли тылом к зданиям Святейшего Синода и Сената и частью на набережной Невы. Ко времени прибытия Их Величеств все трибуны уже были наполнены представителями высшего общества и дипломатического корпуса. Особы свиты и придворные чины заняли места по сторонам возле царского шатра. По дорожкам стояли дети начальных городских училищ, в белых платьях и лентах русских национальных цветов. У арки на набережной тянулись по сторонам лица, одетые в разнообразные костюмы петровского времени. Здесь были и военные чины, и представители полиции.

В начале первого часа прибыли Их Императорские Величества и Их Императорские Высочества, бывшие на освящении Троицкого моста. Войска взяли на караул, к Государю Императору Николаю II подошел с рапортом командовавший парадом генерал-лейтенант Андреев. Его Императорское Величество изволил поздороваться с выстроеными против памятника войсками, после чего знамена были вынесены к аналою, и началось богослужение перед святою иконою



Торжества на Сенатской площади. С.-Петербурга. 1903 г.

Спасителя, сопутствовавшей Петру Великому в его походах. Благодарственное Господу Богу молебствие закончилось возглашением многолетия Государю Императору, Государыням Императрицам, Государю Наследнику и всему Царствующему Дому, вечной памяти в Бозе почивающему Императору Петру Великому и многолетия всероссийскому победоносному воинству и всем верноподданным. Тихо было все на площади, заполненной тысячами людей, когда начал протоиерей свой возглас. Тихо шелестели обрывки славных петровских знамен, полотнища священных хоругвей, обступивших державного вождя Руси Великой. Солнце играло на золоте риз, хоругвей, на стали штыков, а над всеми, резко выступая своей темной громадой на фоне лазури, зелени, золота, красок, высился, простирая над городом свою мощную руку, «гигант на бронзовом коне!» — Великий Петр. Не успели замолкнуть последние звуки возгласа многолетия, как раздавшийся с судов гром выстрелов потряс окраины Невы. Среди грохота салюта пропета была «вечная память» бессмертному Петру. Высокопреосвященный митрополит Антоний, осенив крестом Их Величества, двинулся с духовенством крестным ходом, знамена были отнесены на места, а Их Императорские Величества и Их Императорские Высочества проследовали в царскую палатку, где городской голова имел счастье поднести выбитые по случаю торжества медали. Соединенными оркестрами и хорами полков была исполнена юбилейная кантата, законченная два раза повторенным гимном и долго несмолкавшим «ура». Войска тем временем построились к церемониальному маршу. Их Величества изволили выйти из палатки и стать на конце помоста. Начался церемониальный марш. По окончании церемониального марша (войска проходили один раз), Государь Император Николай II изволил принимать рапорты своих фельдфебелей и адъютантов частей и ординарцев и посыльного от лейб-гвардии

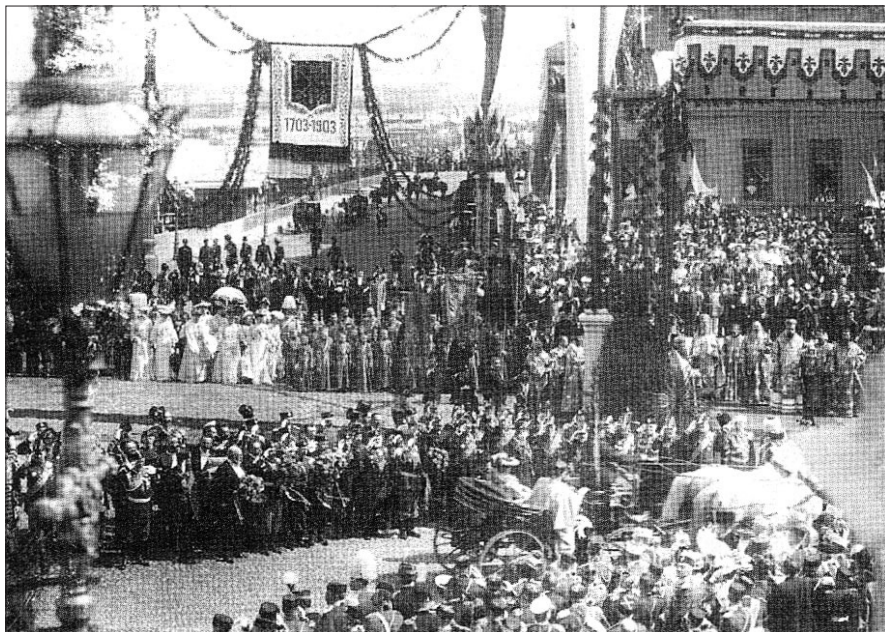

Празднование 200-летия
С.-Петербурга. 1703-1903.
Прибытие Императорской Семьи
на молебен
на Адмиралтейской набережной

Преображенского полка. Затем, при громких криках Ура! присутствовавших, от памятника Петру Великому, духовная процессия во главе с Высокопреосвященным Антонием, митрополитом С.-Петербургским и Ладожским, последовала по набережной Невы, через Троицкий мост, в домик Петра Великого, а часть духовенства направилась в Исаакиевский кафедральный собор. Чины же С.-Петербургского общественного городского управления, в сопровождении представителей городов и сословий: купеческого, мещанского, ремесленного и цехов со значками прошли в Петропавловский собор, где по совершении литии С.-Петербургский городской

голова с представителями городского общественного управления возложил на могилу Императора Петра Великого особую на сей случай выбитую золотую медаль с рельефным портретом Императора Петра Великого. На другой стороне медали помещено рельефное аллегорическое изображение России, в виде девы в бармах, опирающейся на щит, поддерживаемый двуглавым орлом. В правой она держит лавровый венок, а ниже рельефно изображены памятник Петру, Исаакиевский собор, Петропавловская крепость и здания, окружающие памятник, ниже даты 1703-1903, а вокруг надпись: «В память 200-летия города Петербурга 16-го мая».

*Вися над городом всемирным,
В пыли прошедшей заточен,
Еще монарха в утре лирном
Самодержавный клонит сон.
И предок царственно-чугунный
Все так же бредит на змее,
И голос черни многострунный
Еще не властен на Неве.
Уже на домах веют флаги,
Готовы новые птенцы,
Но тихи струи невской влаги,
И слепы темные дворцы.
И если лик свободы явлен,
То прежде явлен лик змеи,
И ни один сустав не сдавлен
Сверкнувших колец чешуи.*

*Александр Блок
18 октября 1905*



СВЯТЫЕ ЗАСТУПНИКИ ПЕТЕРБУРГА

СВЯТОЙ БЛАГОВЕРНЫЙ КНЯЗЬ АЛЕКСАНДР НЕВСКИЙ

*Память 23 ноября / 6 декабря (преставление)
и 30 августа / 12 сентября (перенесение мощей в С.-Петербург)*

Святой благоверный великий князь Александр Ярославич¹ родился в 1219 году 30 мая в городе Переяславле.

Отец Александра Ярославича, великий князь Ярослав Всеволодович, по отзывам его современников, был кроткий, милостивый, благочестивый, всеми любимый князь. Мать благоверного Александра, благоверная княгиня Феодосия, своим благочестием и подвижничеством еще при жизни своей приобрела от современников имя святой княгини.² Под надзором благочестивых, нежно любивших его родителей и проходили детские годы жизни благоверного князя Александра.

По тогдашнему обычаю его рано начали учить, и так как при воспитании больше всего заботились тогда о развитии в душе ребенка страха Божия и благочестия, то и учили князя прежде всего священным книгам — Евангелию и Псалтири — любимым в святой Руси книгам, в мудрых словах которых наши благочестивые князья искали и находили себе утешение в самые тяжелые минуты своей жизни, когда ни от кого, кроме Господа, нельзя было ожидать ни помощи, ни утешения.

Господь с детских дней готовил в благоверном князе Александре светильник, горящий верою и добродетелями. По свидетельству древнего описателя жизни благоверного князя, никогда он не предавался детским



забавам и развлечениям. Любимым его занятием было чтение священных книг, любимым отдыхом — пламенная молитва к Господу, пример которой он постоянно наблюдал в лице своей благочестивой матери. Пением церковных песнопений услаждал он свою душу, постом и воздержанием укреплял и развивал свои телесные силы.

Наряду с книжным обучением в княжеской древнерусской семье много внимания обращалось и на воспитание физическое: на развитие силы и ловкости, умение владеть мечом и копьем, ездить на

коне и т. п., так как князь должен быть опытным не только в подвигах духовных, но и в подвигах ратных, должен быть не только воином Христовым, но и воином земным, уметь защитить святую Церковь и силою слова, и, когда это требовалось, силою меча. И благоверный князь Александр, непобедимый витязь, как называли его современники, в совершенстве усвоил эту сторону княжеского воспитания, и для своих соратников был не только руководителем, но и образцом ратной доблести.

Рано начинали подготавливать юных князей и к предстоявшей им правительственной деятельности. И здесь для благоверного Александра высоким примером и образцом для подражания мог служить его знаменитый отец, этот, по отзыву современников, страдалец за Русскую землю, положивший душу свою за вверенную ему Богом в управление страну.

Но недолго благоверному князю Александру пришлось жить под родительским кровом и попечением; очень рано пришлось ему вступить на самостоятельный жизненный путь.

Богатый в то время Великий Новгород, владевший почти всем теперешним севером Руси, «вольный» город, сам предписывавший себе законы и порядки, сам

¹ Сведения о жизни благоверного князя Александра Ярославича находятся в древних житиях его в летописях. В древней Руси составлено было пять житий благоверного князя, из которых первое, краткое, написано было современником Александра Ярославича, а последнее, самое подробное, уже в XVII веке, на основании древнейших житий, последовательно пополнявших одно другое.

² Благоверная княгиня Феодосия, дочь знаменитого русского князя Мстислава Мстиславича Удалого, скончалась в 1244 году.



Новгород. Софийский собор. С литографии XIX в.

выбиравший себе князей и удалявший их, — предложил княжеский стол отцу благоверного князя Александра Ярославу.

Ярослав Всеволодович принял это предложение; но он не мог примириться с тем подчиненным положением, в каком находился князь у Новгородцев. По примеру некоторых своих предшественников он стремился усилить значение княжеской власти в Новгороде, устранить беспорядки в жизни этого вольного города и этим скоро вызвал против себя недовольство новгородцев. В 1228 году разгневавшись на новгородцев за их непокорность Ярослав Всеволодович удалился в свой Переяславль, оставив в Новгороде на попечении доверенных своих бояр, двух малолетних сыновей — Феодора и Александра. 5 июня 1233 года совершенно неожиданно скончался старший из княжичей, в то время как шли приготовления к его свадьбе, и благоверный князь Александр остался один в чужом для него городе.

Нелегко было его положение здесь. С одной стороны свободолюбивые новгородцы хотели, чтобы молодой князь не выходил из под их воли, послушно исполнял их желания, считался с их вольностями и обычаями. С другой стороны твердый в своих стремлениях Ярослав Всеволодович требовал от сына идти тою же дорогою, какую шел он, заботиться о возвышении в Новгороде княжеской власти, не считаясь с вспышками недовольства этим новгородцев. Сколько от юного князя требовалось твердости, воли, осторожности и в то же время умения обращаться с людьми, снисходительно относиться к их взглядам и привычкам, чтобы, выполняя план отца, привлечь к себе доверие и любовь новгородцев, не хотевших поступиться чем-либо из своих вольностей. Он жил здесь как бы между двух огней, всегда настороже, успешно обходя все трудности. Им доволен был отец; его полюбили новгородцы, называли его «наш князь» и гордились тем, что у них княжит

Александр, которого каждая Русская область хотела бы видеть своим князем.

И не одним умом, мудрым управлением привлекал к себе умы и сердца новгородцев благоверный князь Александр. Привлекали их к святому князю и его редкие душевные качества, а также наряду с духовною красотой необычайная красота телесная, которая поражала всех, кто хоть раз видел благоверного князя. О том неотразимом впечатлении, которое производил благоверный князь Александр своей внешностью, в древнем его житии сохранилось следующее известие.

В Новгород прибыл один из немецких рыцарей, по имени Андриаш. Пораженный дивною красотой благоверного князя Александра, он по возвращении на родину в следующих словах передавал своим соотечественникам свои впечатления: «Я прошел многие страны, видел много людей, но ни среди царей, ни среди князей я не встретил ни одного, который мог бы сравниться с князем Александром».

Такое же впечатление произвел величественный образ благоверного князя Александра и на страшного завоевателя Руси — Батюя. Что же касается русских людей, современников святого Александра, то они, описывая внешний вид своего князя, подобно немецкому рыцарю, не могли подыскать сравнений из современной жизни. По красоте они сравнивали благоверного князя с патриархом Иосифом, которого фараон поставил начальником над всей Египетской страной, по силе — с ветхозаветным судьей Самсоном, по уму — с царем Соломоном, по мужеству и военным доблестям с древним римским императором Веспасианом.¹

Когда благоверный князь говорил с народом или отдавал приказания своим воинам, то — замечает современник — описатель жития князя, — его голос звучал как труба.

Но еще больше привлекал к себе благоверный князь своею духовною красотой, которая современникам его казалась такою же необычайной, как и красота телесная. «Он был милостив паче меры», — заметил летописец.

Милосердие представляло собою отличительную, наследственную черту в княжеской семье благоверного князя Александра. Ею отличались его родители, Ярослав и Феодосия, ею стяжал себе общую любовь дядя благоверного Александра, великий князь Владимирский Юрий Всеволодович, ее заповедал предок святого Александра, великий князь Киевский Владимир Всеволодович Мономах, великий древнерусский милостивец, привлекавший к себе всех своею щедростью и готовностью помочь каждому нуждавшемуся.

События новгородские, при которых проходила юность благоверного князя Александра, особенно

¹ Император Веспасиан правил с 70 по 79 год.

должны были содействовать развитию в святом князе этой унаследованной им от предков черты. Богатый торговый Новгород, вследствие не вполне благоприятных почвенных условий для земледелия, нередко страдал от недобора и бесхлебья. В такое время цена на хлеб страшно поднималась, и бедному люду иной раз угрожала голодная смерть. Подобное несчастье и произошло в первые годы жизни благоверного князя Александра в Новгороде.

В 1230 году, вследствие раннего мороза, в Новгородской области погибли все озимые посевы. Подвоза хлеба не было, так как и в других местах Руси был недород хлеба. Незначительную помощь новгородцы могли получить от западных своих соседей, немецких купцов, с которыми Новгород вел широкую торговлю. Но того, что могли доставить иностранные купцы, было слишком мало. За недостатком хлеба люди начали есть мох, липовую и сосновую кору, желуди, потом принялись за конину, собак и кошек; но и этой пищи не хватало. Множество не погребенных трупов людей, умерших от голода, валялось по улицам; некому было позаботиться об их погребении, каждый жил под страхом такой же ужасной смерти. Голод, казалось, заглушал в сердцах людей все человеческие чувства. Брат брату, отец сыну, мать дочери отказывали в куске хлеба. Родители продавали детей в рабство, только бы добыть себе этот несчастный кусок. Наконец, обезумев от голода и отчаяния, люди стали есть человеческие трупы, а некоторые доходили до такого неистовства, что нападали на живых людей, убивали их и поедали. Дороги и улицы опустели, каждый боялся выходить или выезжать из дома. Никакие казни не останавливали пойманных и уличенных людей, голод пересиливал страх наказания и смерти. Всякий гражданский порядок приходил в разрушение: начались грабежи, поджоги жилищ с целью отыскать какие-нибудь запасы хлеба, началась братоубийственная резня. Благоверный князь Александр, тогда почти еще ребенок, переживал вместе с новгородцами все эти ужасы, и нужно представить, как они повлияли на его впечатлительную детскую душу. Но это несчастье не было единственным. Не один раз повторялись, в меньшей лишь степени, такие же бедствия, и позднее, напоминая собою пережитое, они вселяли страх за будущее.

В благоверном князе эти несчастья бедного люда вызывали к нему особую жалость. По свидетельству древнего жизнеописания, Александр Ярославич был истинным другом всех нуждающихся и обездоленных, отцом вдовицам и сиротам, питателем нищих и убогих. Памятуя заповедь Спасителя: не собирать себе сокровищ на земле, он щедро оделял нуждающихся, и из княжеского дома никто не уходил неудовлетворенным в своей просьбе.

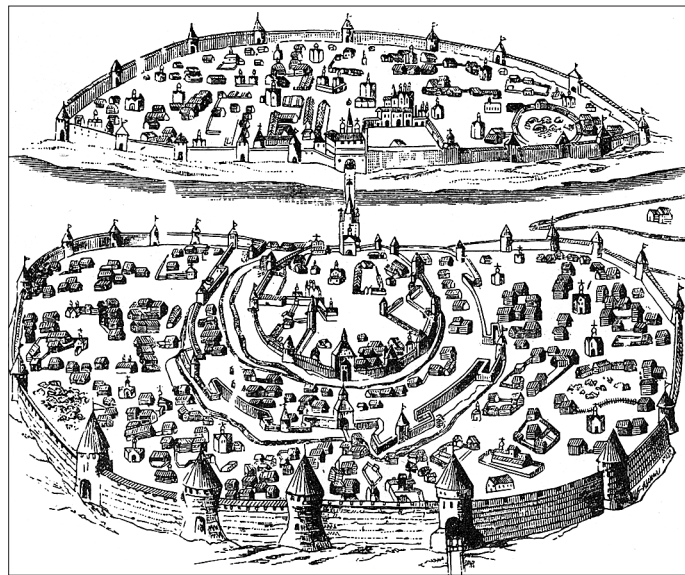

Новгород. Изображение города. С гравюры XVII в.

Наряду со страшными бедствиями Божия наказания благоверному князю Александру, живя в Новгороде, приходилось много наблюдать и бедствий, происходивших от человеческого произвола и несправедливости.

Свободный город, так дороживший своей вольностью, не всегда и не ко всем был одинаково справедлив и заботлив. В народных собраниях, на которых решались все государственные дела, нередко под влиянием богатых людей проходили такие постановления, которые тяжело отзывались на судьбе людей бедных и справедливо вызывали с их стороны ропот и недовольство. Обиженные не всегда могли найти защиту у людей, стоявших у власти, так как обычно эта власть, приводившая в исполнение постановления народных собраний, принадлежала тем же богатым людям. И нередко недовольство переходило в открытое возмущение, враждующие стороны жестоко расправлялись с теми, кто казался им главным виновником, на Волховском мосту¹ происходили ужасные зрелища: живых людей сбрасывали в реку, и только голос новгородского святителя, призывавший забыть вражду и злобу, очистить себя молитвою от братской крови, останавливал эту братоубийственную вражду. Новгородский князь не мог в таких случаях предпринять что-либо для успокоения города, он вынужден был оставаться сторонним зрителем происходивших ужасов, так как его вмешательство вместо успокоения могло вызвать еще большее раздражение. По новгородским взглядам, не дело князя вмешиваться во внутренние новгородские дела.

Бывали затем случаи, когда повод к народным волнениям подавали и сами князья, особенно их бояре и

¹ Новгород рекой Волхов разделяется на две части: Софийскую, где находится главная святыня — храм Софии, Премудрости Божией, и Торговую, где был так называемый Ярославов двор.

дружинники, не всегда справедливо относившиеся к местному населению. Много заботился благоверный князь Александр о том, чтобы его подчиненные в своих отношениях к населению не подавали никаких поводов к недовольству или жалобам. Мудрые советы давал он своим дружинникам о том, как нужно им пользоваться своей властью.

— От Бога, — говорил он, — получили мы власть над людьми Божиими и в страшный день суда Божия должны будем отдать отчет в пользовании этой властью. Оградив себя страхом Божиим, помня этот день всеобщего воздания каждому по делам его, со всей справедливостью производите суды: не смотрите на лица и положение тяжущихся, будьте одинаково внимательны как к богатому, так и к бедному. Наказывая виновных, не будьте жестоки, соразмеряйте милостью наказание. Ничего не делайте под влиянием гнева, раздражения и зависти. Не забывайте нуждающихся, помогайте всем, творите «нещадную» милостыню, что бы и себе заслужить милость Божию.

Несомненно, что благоверный князь Александр не ограничивался лишь подобными наставлениями, но, помня завет мудрого своего предка, Владимира Мономаха, советовавшего князю во все вникать самому, не поручать делать другим того, что сам можешь и должен сделать, внимательно следил за действиями своих приближенных. И благодаря этому почти никогда не нарушались мир и согласие между князем и новгородцами, ни разу не высказано было со стороны последних упрека князю или его дружинникам. «Князь наш без греха», — вот отзыв новгородцев о святом Александре. Этот отзыв они повторяли и в такие минуты, когда, под влиянием недоброжелателей, согласие готово было рухнуть, когда, забывая о заслугах князя, виновники раздора готовы были сказать обычные в таких случаях слова: «ты, князь, сам по себе, а мы сами по себе», то есть больше нам не нужен, иди куда хочешь.

Но не с одними трудными условиями новгородской жизни приходилось иметь дело благоверному князю Александру. В годы его юности Господь ниспослал великое испытание всей Русской земле. Еще в 1223 году на юге России появился страшный завоеватель, никому до того времени неизвестный — татары. Южнорусские князья потерпели от татар страшное поражение на берегах речки Калки,¹ от которого, по словам современников, на целых 200 лет печальна стала Русская земля. Но победитель, как бы удовольствовавшись этой победой, не продолжал своего наступательного движения, оставил на время Русь в покое. На северо-востоке Руси не обратили должного внимания

на грядущую беду, не думали о том, что страшный враг может появиться опять. Среди князей шли раздоры, которые еще более ослабляли Русь. И вот, когда через 14 лет после Калкского погрома снова в пределах Руси появились татары, они не встретили на своем опустошительном пути почти никакого отпора. Предводитель татар Батый, переправившись со своими ордами через Каму и Волгу, опустошал одно за другим русские княжества. Рязань, Москва и стольный град тогдашней северо-восточной Руси Владимир представляли собой одни развалины. Великий князь Юрий Всеволодович попытался было остановить татар, дал им битву на реке Сити,² но потерпел поражение, и сам погиб в этой несчастной битве.

Разорив другие встретившиеся на их пути города, татары продвигались к Новгороду. «Но, — замечает современник этих страшных событий, — молитвами новгородских святителей, князей и преподобных Господь защитил Великий Новгород и новгородского князя: не дойдя 100 верст до Новгорода, татары повернули на юг, пошли разрушать мать русских городов — стольный град Киев».

Со времени этого нашествия начался в русской истории тяжелый период — татарское иго. Великокняжеский престол занял отец благоверного князя Александра, Ярослав Всеволодович. Приехав во Владимир, столицу тогдашней Руси, он нашел здесь лишь развалины и трупы. Началась неутомимая деятельность князя: очищен был город от трупов, возвращено и успокоено разбежавшееся население, восстановлен порядок. Но полного спокойствия не было, так как никто не знал, что предпримет грозный завоеватель, чем закончит он свой разрушительный набег. Боялись всюду нового нападения хана на Русь, и повторения прежних ужасов. Население было так напугано, что, по словам современника, слышав лишь одно слово: «татары», каждый бежал куда придется, не зная, куда бежит.

Ярослав Всеволодович для успокоения народа и для того, чтобы выяснить, какие отношения будут у хана с Россией, поехал в Орду просить милости у Батыя. Много трудов, огорчений и унижений пришлось пережить и испытать благоверному князю за это путешествие, чтобы склонить на милость грозного хана. Но Ярослав Всеволодович сумел рас положить к себе Батыя. Современник-летописец сообщает, что даже в татарской Орде с честью приняли русского князя и, отпуская его на Русь, передали ему верховную власть над всеми русскими князьями.

Русские люди могли теперь несколько успокоиться от пережитых ужасов и от тревожных мыслей о будущем. Правда, татары потребовали от русских поголовной, очень тяжелой дани и беспрекословного исполнения всех их требований, но они не беспокоили

¹ Река Калка — на юге России, впадает в Азовское море.

² Река Сить — приток Мологи в Тверской и Ярославской губерниях.

их своими набегами, жили вдали от них, оставили неприкосновенными порядок русской государственной жизни и, что особенно было важно, русскую веру, эту основу гражданского порядка древней Руси и залог ее будущего возрождения — освобождения от тяжелого ига.

Проживая в Новгороде, вдали от татар, благоверный князь Александр Ярославич не принимал ближайшего участия в деятельности своего отца по восстановлению порядка в северо-восточной Руси. Да об этом и не когда было ему подумать. Одновременно с тем, как северо-восточной Руси грозила гибель от татар, северо-западным русским городам — Великому Новгороду и Пскову — угрожал не менее опасный враг — шведы, немцы и литовцы.

Пользуясь разгромом Руси татарами, невозможностью со стороны великого князя подать помощь новгородцам и псковичам, они усилили свой натиск на пограничные русские города и надеялись без особых усилий подчинить их своей власти.

Страшная опасность угрожала русскому северо-западу. Дело шло здесь не только о возможности утратить свою политическую самостоятельность, оказаться оторванными от Русской земли, но утратить и веру православную. Западный враг делал дерзкое покушение на эту вековую русскую святыню, которой не тронул даже языческий завоеватель. Уже давно со стороны пап раздавался призыв о необходимости бороться против «схизматиков»¹, силою меча, потоками крови привести их в подчинение папе и католической церкви. Татарский погром представлялся для этого, по видимому, очень благоприятным временем. Не удивительно, если призыв к борьбе против православия стал настойчивее раздаваться со стороны высшего представителя католической церкви и внимательнее выслушивался некоторыми из его духовных чад. Но в лице благоверного князя Александра Ярославича Господь воздвиг такого могущественного, непобедимого защитника православной веры, против которого ничего не могли сделать католики.

Благоверный князь Александр предвидел неизбежность борьбы и готовился к ней. В 1239 году он женился на дочери Полоцкого князя Брячислава, одного из окраинных русских князей, которому еще больше, чем Новгороду, угрожали католики. В лице своего тестя Александр Ярославич приобрел, таким образом,



Торопец. Общий вид города. Вдали — Корсунский собор, в храме, стоявшем на его месте, венчался св. блгв. кн. Александр Невский. Фото начала XX в.

надежного, хотя и не сильного союзника. Венчание князя происходило в Торопце,² брачные пиры в Торжке и Новгороде. И как только окончились брачные торжества, благоверный князь Александр тотчас принялся за важное дело — устройство укреплений на границах новгородско-псковских земель, откуда можно было, прежде всего, ожидать нападений. На реке Шелони был построен ряд крепостей. Но неприятель не дал закончить эти подготовительные работы по укреплению новгородско-псковских границ. Через четыре года после Батыева нашествия началась упорная борьба с западным врагом, не прекращавшаяся в продолжение почти всей жизни благоверного князя Александра Ярославича. Первыми были шведы.

В то время на шведском престоле был королем Эрих. Ближайший родственник короля — Биргер, отважный рыцарь и полководец, прославившийся уже своими смелыми набегами на теперешнюю Финляндию и пограничные с нею новгородские владения, рассчитывал после бездетного Эриха занять шведский престол. Новыми победами он хотел снискать себе народную любовь и, подстрекаемый папой, начал войну против Руси. С большим отрядом войска, в состав которого входили, кроме шведов, норвежцы и финны, сопровождаемый католическими епископами, Биргер в 1240 году неожиданно для русских появился на устье реки Ижоры,³ и послал в Новгород дерзкий вызов благоверному князю Александру: «Я уже в твоей земле, опустошаю ее и хочу взять ее в плен и тебя. Если можешь мне сопротивляться — сопротивляйся». Биргер был убежден в невозможности сопротивления со

¹ То есть раскольников. Так называли православных латиняне за то, что русские не признавали власти папы и нововведенных Римскою церковью догматов.

² Супруга благоверного князя Александра Ярославича Александра Брячиславовна получила в благословение чудотворную икону Божией Матери. Эта икона, написанная, по преданию, св. евангелистом Лукой, была прислана в дар греческим императором Мануилом благоверной полоцкой княжне преп. Евфросинии. В память своего

венчания в Торопце Александра Брячиславовна оставила здесь святыню, которая и поныне хранится в Торопецкой соборной церкви и известна под именем Корсунской Пресвятой Божией Матери. Деревянная церковь Св. Троицы, в которой венчался благоверный князь Александр, не сохранилась до настоящего времени. На месте ее находится теперь древняя каменная церковь во имя Св. Троицы.

³ Река Ижора — приток реки Невы.

стороны благоверного князя Александра и заранее уже торжествовал победу. И действительно, его нападение было неожиданным для новгородцев и застало их неподготовленными к отпору. «Жалостно было видеть, — замечает современник, — что великий князь Ярослав не мог узнать о беде, угрожавшей его сыну, и вовремя помочь ему, и что Александр Ярославич не мог предупредить об опасности отца». Новгородское войско не было собрано. У Александра Ярославича была лишь небольшая Дружина, которую он наскоро пополнил новгородцами. Но он не испугался дерзкого вызова врага. Против него он искал защиты и помощи, прежде всего у Бога. В новгородском храме святой Софии, Премудрости Божией, с пламенной, слезной молитвой о помощи обратился благоверный князь к Господу, прося Его рассудить спор с гордым врагом, не предать достояния Своего в руки нечестивых.

— Боже праведный, великий, превечный и всемогущий, — молитвенно взывал благоверный князь Александр. — Ты сотворил небо и землю, установил пределы владений народам и повелел жить, не переступая в чужие владения. Малому стаду верных Твоих Ты дал надежду, чтобы не бояться нападающих на них. Призри и ныне, прещедрый Владыко, услышь гордые слова врага этого, похваляющегося разорить святую Церковь Твою, истребить веру православную, пролить неповинную кровь христианскую. Рассуди мой спор с ним. Восстань на помощь и защити нас, чтобы не смели сказать враги наши: «где их Бог?» На Тебя, Господи, уповаем и Тебе воссылаем славу ныне и присно и во веки веков.

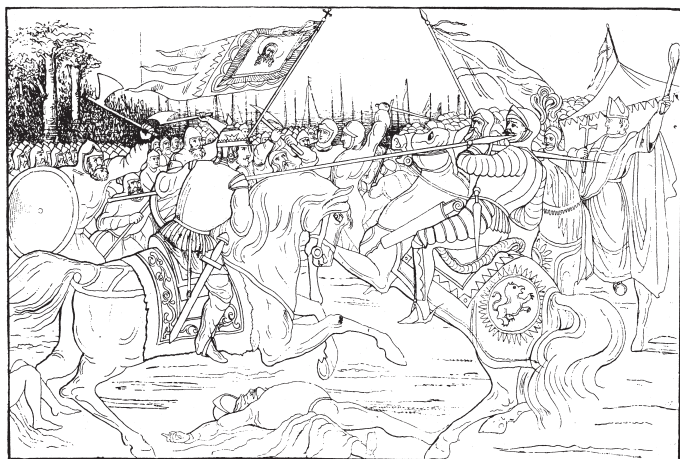

Невская битва. С литографии XIX в.



Свв. мученики князя Борис и Глеб

С такою же пламенной молитвой обратился затем благоверный князь к Заступнице рода христианского Победительной Воеводе, Божией Матери, и к святым покровителям веры православной и небесным предстателям и молитвенникам за святую Русь — благоверным князьям Владимиру, Борису и Глебу, а также новгородским святителям и преподобным.

По окончании молитвы благоверный князь принял благословение от новгородского владыки Серапиона, велел своим приближенным одарить нищих и попросить у них молитв, а сам вышел к своей дружине, смущавшейся своей малочисленностью, чтобы подкрепить ее на предстоящий подвиг. «Не в силе Бог, а в правде» — такими словами ободрил благоверный вождь своих

сподвижников. Затем с этой горстью храбрецов он быстро направился навстречу врагу, и здесь, на берегу реки Невы, в знаменательный для Руси день блаженной памяти ее просветителя, благоверного князя Владимира (15 июля), произошла знаменитая битва, за которую Александр Ярославич получил название Невского.

Чтобы подкрепить защитников православной веры на предстоящий им подвиг, Господь даровал им чудесное предзнаменование.

В войске благоверного Александра был один ижорянин Пелгусий, во святом крещении Филипп, которому Александр Ярославич вручил ночную стражу, как опытному воину, хорошо знавшему местность. Среди своих соплеменников, державшихся язычества, христианин Пелгусий отличался благочестивой жизнью; он проводил время в молитве, трудах и постных подвигах; и Господь удостоил этого благочестивого воина следующего чудесного видения.

При восходе солнца Пелгусий услышал со стороны реки шум от приближающегося судна и, думая, что это враг, удвоил свою бдительность. Гребцы покрыты были как бы мглою, скрывавшей их лица. Видны были только два витязя, стоявшие в лодке. Светлые лица их и одежды показались как бы знакомыми Пелгусию; и вдруг он услышал голос, под твердивший его предположение, рассеявший все его сомнения, радостью наполнивший его душу. Старший из витязей, обращаясь к младшему, сказал: «Брат Глеб, прикажи грести быстрее, поспешим на помощь сроднику нашему Александру Ярославичу». Это были преподобные страстотерпцы, благоверные князья Борис и Глеб, которых молитвенно призы вал на помощь благоверный князь Александр.

Пелгусий поспешил рассказать виденное князю. Ободренный этим чудесным предзнаменованием, Александр Ярославич в тот же день напал на врага. Шведы не ожидали нападения, не думали, что противник так близко, не знали его числа и силы. Упорная битва продолжалась с утра до вечера.

Воодушевляемая своим вождем дружина благоверного князя показала чудеса храбрости, приводила в изумление врагов. Сам Александр Ярославич был все время во главе сражающихся; он нанес рану в лицо предводителю шведов. Один из дружинников подрубил шатер Биргера; другой, увлеченный битвою, взбежал на шведский корабль, продолжая наносить своим мечом страшные удары растерявшимся от неожиданности и страха врагам. Разбитые на всех пунктах, потеряв храбрейших из своих товарищей, шведы, несмотря на численный свой перевес над русским войском, не посмели возобновить сражения, остаться до утра на поле битвы. Наполнив две ямы трупами павших в сражении, захватив с собою на суда более знатных из убитых, они в ту же ночь поспешили удалиться от негостеприимных для них берегов Невы. Урон со стороны русских был незначительный: убито было всего двадцать человек и, в том числе, один из шести наиболее отличившихся в битве воинов — Ратмир.

Но не одной храбростью дружины и ее вождя была приобретена эта славная Невская победа. Господь, ободривший русских воинов чудесным видением до начала битвы, ниспослал Свою помощь и во время ее. На другой день участники битвы с удивлением увидели множество неприятельских трупов по другую сторону реки Ижоры, почти в непроходимом месте, куда не заходил ни один из русских воинов во время сражения. Ангелы Божии невидимо помогли горсти защитников святой веры против врагов, хуливших ее.

Принеся благодарение Господу за Его чудесную помощь и за одержанную победу, с великой славой возвратился благоверный князь Александр в Новгород, восторженно приветствуемый новгородцами.

Никогда не забывала святая Русь этого славного подвига святого князя и его дружины, молитвенно вспоминала имена павших в битве воинов и навсегда сохранила за благоверным князем Александром

наименование Невского. Долго помнили о своем поражении и враги. Но новгородцы, которые особенно должны были дорожить этим подвигом своего князя, по видимому, скоро о нем забыли. Прошла опасность, и вскоре они рассорились с князем. Александр Ярославич оставил Новгород и ушел в Переяславль. Скоро новгородцам пришлось раскаяться в своем благодарном поступке.

Услышав о неладах в Новгороде, и об отъезде из города святого Александра, Ливонские немцы решили воспользоваться этим и напали на Псков.¹ Взяв пограничную псковскую крепость Изборск, немцы подступили затем к Пскову. Псковичи не могли выдержать осады, тем более что среди них нашелся один изменник, который тайно впустил немцев в город. Священный град святой Ольги сделался теперь немецким владением. Были поставлены немцами наместники в городе; вслед за установлением немецких порядков нужно было ожидать и перемены веры: немцы решили открыть в Пскове католическую епископию.

Но опасность грозила не одному Пскову: немцы шли и на Новгород. Захватив зимою новгородскую Водскую пятину,² они построили здесь крепость Копорье, взяли Тесов, в тридцати верстах от Новгорода, производили грабежи и убийства, забирали в плен и отправляли пленников в Ливонию. В Новгороде на всех напал страх, прекратилась торговля, ждали осады города, но отсутствие руководителя и вождя делало то, что к защите города готовились очень плохо. Тогда новгородцы и вспомнили о своем знаменитом князе, раскаялись в нанесенной ими святому Александру обиде и решили, во что бы то ни стало упросить его вернуться в Новгород. С этой целью во Владимир было отправлено новгородцами к великому князю Ярославу Всеволодовичу посольство, чтобы он отпустил в Новгород благоверного князя Александра.

Ярослав отправил в Новгород войско с сыном своим Андреем. Но новгородцам нужен был не Андрей, а Александр: они видели, что только он может избавить их от постигшей беды, и потому поспеши-

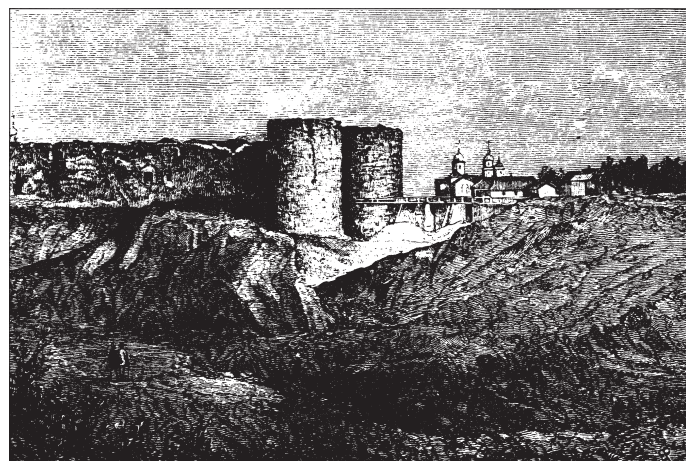

Копорье. Крепость. С литографии XIX в.

¹ В Ливонии (теперешний Прибалтийский край) немцы появились во второй половине XII века. В 1201 году они построили здесь город Ригу — столицу Ливонии, а в следующем году был основан особый духовно-рыцарский (полумонашеский, полувоенный) Орден, поставивший себе целью не только завоевывать Ливонский край, но и силою оружия обращать местное население в католичество. В 1237 году Орден Меченосцев соединился с другим таким же Орденем, Тевтонским, который перед этим утвердил свое господство по нижнему течению реки Вислы.

² Новгородские земли разделены были на пять частей, или пятин. Водскую пятину составляли земли, расположенные около Ладожского озера.

ли отправить к великому князю новое посольство, во главе с архиепископом, вторично просить на княжение Александра Ярославича. Милостивый князь не вспомнил нанесенной ему новгородцами обиды, поспешил туда, где так нуждались в нем. С его приездом в Новгороде все изменилось: быстро и успешно готовились к борьбе с подступающим к городу врагом, ко всем вернулась вера в успех и воодушевление на новые подвиги со своим героем — князем. Закончив приготовления к войне, Александр Ярославич с новгородскими и низовскими полками направился освобождать Псков.

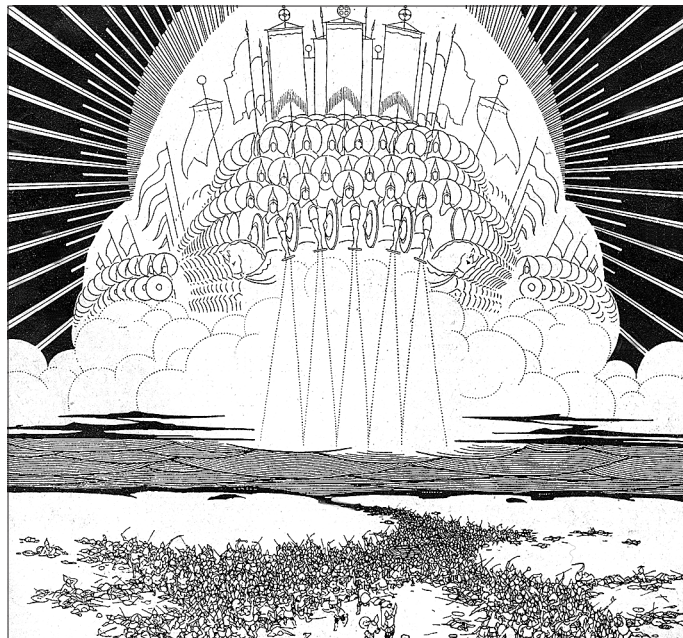

Ледовое побоище

псковичи радостно встретили своего избавителя.

Но благоверный князь не ограничился лишь изгнанием немцев из Пскова. Нужно было упрочить покой на северо-западе Руси, проучить врага и предупредить возможность с его стороны новых нападений. Благоверный князь решил наказать немцев за их нападение и грабежи наступательным движением на их же владения.

Подкрепив себя молитвою в храме Святой Троицы, перед ракою мощей благоверного своего сродника, псковского князя Всеволода Мстиславича, напутствуемый молитвами и благопожеланиями псковичей, Александр Ярославич направился со своими полками в Ливонию. Немцы не ожидали такого быстрого нападения и не могли оказать сопротивления: Ливония была опустошена русскими войсками. На обратном пути из Ливонии в Псков благоверный князь остановился на берегу Чудского озера, и здесь 5 апреля 1242 года произошла знаменитая битва с немецкими рыцарями, известная в истории под именем Ледового побоища.¹

Многочисленное войско рыцарей уверено было в победе. «Пойдем,



Псков. С литографии XIX в.

возьмем в плен русского князя Александра; славяне должны быть нашими рабами», — хвастливо говорили рыцари. Но, надеясь на помощь Божию и веря в святость и правоту защищаемого им дела, благоверный князь не убоился этих хвастливых слов. Не смутила его и первая неудача в столкновении с рыцарями. Легкие передовые отряды, посланные благоверным князем следить за движением неприятеля, наткнулись на главные немецкие силы и были разбиты. Часть их попала в плен, другая прибежала к князю с печальным известием о

постигшей неудаче. Тогда благоверный князь остановил свои войска на льду Чудского озера возле урочища Воронья камня на Узмени² и здесь начал готовиться к решительной битве.

Число его воинов пополнилось свежими силами из новгородцев, но и теперь, по сравнению с рыцарским войском, оно было слишком мало. Зато эта малочисленность возмещалась воодушевлением воинов, их безбоязненной готовностью положить свои головы за правое дело и за любимого князя. Вождю не нужно было подкреплять ратный дух воинов; все сознавали важность предстоящего события и самоотверженно шли на битву с гордым врагом. «О дорогой и честный наш княже! Пришло время, мы все положим за тебя свои головы» — такие воодушевленные возгласы неслись из рядов русских воинов.

Рыцари первые начали сражение. Закованные с головы до ног в железные латы, двинулись они на русское войско, чтобы раздавить его своею многочисленностью. Но здесь они встретили такой мужественный отпор, что были поражены. Вместо ожидаемого расстройства или даже бегства врага они с ужасом увидели, как ряды русских плотнее смыкались, образуя собою как бы живую стену. Рыцари были смущены и остановились.

¹ Чудское озеро — недалеко от Пскова. Другое название его — Пейпус. Проливом, который называется Теплым озером, оно соединяется с Псковским озером. Длина Чудского озера — 90 верст, ширина — 47 верст; длина Псковского озера — 50 верст, ширина — 20 верст.

² Урочище это расположено при повороте из Чудского озера в Псковское. Свое название оно получило от множества кружившихся там ворон.

Тогда благоверный князь Александр, заметив смущение врага, искусно совершил с частью своих полков обходное движение и напал с той стороны, откуда рыцари совершенно не ожидали нападения. Произошла ужасная сеча. Страшный шум от ударов мечей по щитам и шлемам, от треска ломавшихся копий, стоны сраженных и утопающих не давали возможности вождям руководить сражением, отдавать приказания войску. Правильного боя не было. Чувствуя свое поражение, рыцари напрягали все свои силы, чтобы только пробиться через окружавшие их кольцом русские полки и избежать плена. Но и это не удалось. Лед на озере покрылся кровью и во многих местах не выдерживал, проваливаясь, увлекая за собою и бойцов и их оружие. До позднего вечера продолжалась битва. Потери рыцарей были громадны. Оставшиеся в живых искали спасения в бегстве, но русские настигали их. На протяжении семи верст озеро покрылось трупами. Много рыцарей было взято в плен, еще больше погибло, и от недавнего столь грозного и могочисленного ополчения не осталось почти ничего.

Торжественно возвращались в Псков победители во главе со своим вождем. Близ коня благоверного князя шло пятьдесят знатнейших рыцарей, позади русского войска множество простых пленных. Радостно встретили псковичи самого избавителя.

«Господь, пособивший кроткому Давиду победить иноплеменников, помог и благоверному князю нашему освободить град Псков от иноязычников и иноплеменников», — раздавался радостный возглас.

Всюду были общая радость и ликование; все признавали, как важна была эта победа, какую услугу оказал благоверный князь окраинному русскому городу, для которого не по силам было защищать свою самостоятельность от нападений многочисленных врагов. Никогда псковичи не должны были забыть этого подвига святого князя Александра Ярославича. «О невегласы псковичи! если забудете великого князя Александра Ярославича или отступите от него и от детей его, и от рода его, то уподобитесь евреям, которых Господь освободил из рабства Египетского, питал в пустыне крастелями, а они Его забыли», — говорит современник-летописец, заканчивая описание этой славной победы. Этими словами он как бы хочет предостеречь псковичей от поступка их старших братьев — новгородцев, которые так скоро забыли о невской победе и обнаружили не



Крест, установленный в 1990-х гг. на месте Ледового побоища

только свою неблагодарность, но и неумение понять и оценить подвиг своего знаменитого князя.

Торжественно отпраздновав освобождение Пскова, благоверный князь Александр Ярославич со своими полками поспешил в Новгород, где его встретили с не меньшим восторгом и радостью, как и в Пскове.

Долго помнили в обоих русских окраинных городах о славной победе на Чудском озере и еще в конце XVI века не переставали молитвенно вспоминать имена воинов, павших в этой битве. Далеко разнеслась слава победителя. На берегах Варяжского,¹ Черного и Каспийского морей, в Риме и в далекой Азии, замечает современник, биограф благоверного князя, передавали о славных победах Александра Ярославича.

В то время, как на Руси торжественно праздновали победу, в Ливонии

весть о разгроме рыцарского ополчения быстро разнеслась и навела на всех ужас. Немцы со дня на день ожидали, что благоверный князь Александр не замедлит со своими полками явиться к столице Ливонии — Риге, и не надеялись своими силами отразить нападение русского князя, защитить свою новую столицу. Магистр (начальник) Немецкого Ордена поспешил отправить посольство к датскому королю и просил у него помощи против новгородского князя.

Но благоверный князь Александр вовсе не думал и не хотел завоеваний. Окончив свое славное дело, освободив Новгород и Псков от угрожавшей им беды, он уехал в Переславль. Тогда немцы, услышав об отъезде из Новгорода князя, поспешили послать туда своих послов и просили о заключении мира и о размене пленниками. Они отказывались от всех своих завоеваний, готовы были уступить новгородцам часть своих пограничных к Новгородской земле владений, только бы склонить новгородцев к миру; и мир был заключен «на всей новгородской воле», то есть на тех условиях, которые предложили сами новгородцы.

Так закончилась борьба со шведами и немцами.

Для русских Невская и Чудская победы имели огромное значение. Теперь не страшна была угроза иноземцев завладеть окраинными русскими городами, подчинить их своей власти и принудить русских людей переменить на католичество святую православную веру. Сам Бог рассудил вековой спор, оградил наше Отечество от козней латинян, указал предел распространения немецкого владычества, мощною рукой Своего угодни-

¹ В древности так называлось Балтийское море.

ка, благоверного князя Александра грозно предостерег не вторгаться в чужие пределы и не посягать на русскую святыню — православную веру. Великую услугу оказал святой Руси ее защитник, благоверный, «непобедимый», — как называли его современники, — князь Александр Ярославич, и никогда святая Русь не забывала и не забудет этого великого, земного подвига его.

Два сильных западных врага были побеждены и не казались уже столь грозными, как это было раньше. Но появился новый, правда не столь опасный, зато более свирепый враг — литовцы, от опустошительных набегов которых страдали юго-западные границы Новгородских и Псковских владений.

По восточному побережью Балтийского моря, на равнине между устьями рек Вислы и Западной Двины, уже несколько веков жило близкое нам и по происхождению и по языку литовское племя. Бедное и неразвитое умственно, оно на первых порах столкновений своих со славянами должно было признать их превосходство, подчинилось окраинным русским князьям и платило им дань. Литовцы в это время были разделены на отдельные племена, враждовавшие нередко одно с другим и не имевшие государственного устройства и порядка. Но в начале XIII века под влиянием постоянных нападений рыцарей Немецкого Ордена разрозненные дотоле литовские племена начали объединяться. Среди литовцев появились воинственные князья, приобретающие все большую власть и влияние в стране. Литовские князья сначала боролись в союзе с русскими князьями против общего их врага — немцев, но затем стали нападать и на своих союзников. Небольшими отрядами на своих выносливых и быстрых конях они делали набеги на русские пограничные волости, производили опустошения и убийства. Население окраинных новгородских и псковских городов и сел жило под постоянным страхом неожиданных, литовских нападений. Новгородцы и псковичи, занятые преимущественно борьбой с немцами и шведами, держали у себя главным образом тяжеловооруженное войско и очень мало легкого, подвижного войска — стрелков, поэтому и не могли оборонять пограничные с Литвою владения. Защитником и здесь явился благоверный князь Александр.

Летом в достопамятный год Ледового побоища получены были в Новгороде известия о хищнических набегах литовцев, и тогда же благоверный князь начал с ними борьбу. За один поход ему удалось рассеять до семи неприятельских отрядов, действовавших отдельно друг от друга в разных местностях. Много предводителей литовских отрядов было избито полками благоверного князя или взято в плен. «Теперь литовцы начали, — как говорит современник этих событий — летописец, — бояться имени князя Александра, но не хотели прекратить своих хищнических набегов».

В 1245 году они опустошили окрестности Торжка и Бежецка и с захваченной добычей и пленниками собирались уже возвратиться на родину. Но под стенами Торопца были настигнуты соединенными силами Новоторжцев, Тверичей и Дмитровцев и, потерпев поражение в открытом поле, засели в Торопце. Тогда на защиту древнего Торопца, удела князя Мстислава Мстиславича Удалого, поспешил благоверный князь Александр со своей небольшой дружиной и новгородцами. В первый же день осады Торопец был взят войсками благоверного князя. Литовцы бросились бежать из города, но были настигнуты дружиной Александра Ярославича и дорого расплатились за свои набеги. Восемь предводителей их пало в битве, оставшиеся в живых, побросав награбленную добычу, спаслись бегством.

Но благоверный князь Александр не ограничился этой победой. Что бы проучить дерзкого врага и обезопасить русские границы от дальнейших литовских набегов и опустошений, он, несмотря на нежелание новгородцев сопровождать его в дальнейший поход с одной своей маленькой дружиной, погнался за врагами. Возле озера Жизца он настиг беглецов и истребил их всех до последнего человека. Затем направился в Витебск, где княжил тесть его Брючислав, и после непродолжительного отдыха снова двинулся на литовцев, уже в их владения, разбил новое их ополчение близ Усвята и навел такой страх на врагов, что они долгое время не осмеливались нападать на русские владения.

Так доблестно охранял северо-западный удел благоверный князь Александр Ярославич. Своей необыкновенной храбростью и воинскими дарованиями он сумел даже в такое тяжелое для древней Руси время, как первые годы татарского ига, не только защитить северо-западные области, но и обезопасить их. В то же время князь смог доказать западному врагу, что и сраженная татарами Русь в состоянии защитить свою самостоятельность и свою веру.

Не в одной только Новгородско-Псковской земле радовались победам благоверного князя. Весть о них разносилась по всей тогдашней Руси, ободряла русских людей в годину тяжелых испытаний, взоры всех останавливались на князе-герое, вселявшем надежду на лучшее будущее. Северо-восточная Русь, томившаяся под властью татар, не менее Новгорода хотела видеть у себя на великокняжеском престоле благоверного князя Александра и способна была лучше новгородцев оценить его деятельность.¹

События 1246 года прекратили на время деятельность благоверного князя Александра на северо-западе

¹ В то время северо-восточная Русь почти не могла оказать поддержки и помощи в борьбе Александра Ярославича с такими сильными врагами, как шведы, немцы и литовцы.

Руси, отозвали его на северо-восток. В этом году мученически скончался в Орде отец благоверного князя Александра, великий князь Владимирский Ярослав Всеволодович.² По древнерусскому порядку право на великокняжеский престол принадлежало брату покойного князя — Святославу Всеволодовичу. Но теперь верховная власть и право раздавать княжеские столы принадлежали уже татарам, и, чтобы получить утверждение хана, Святослав должен был лично побывать в Орде. В том же году направились в Орду на поклон хану и племянники Святослава Андрей и Александр Ярославичи.

Слух о храбром новгородском князе и о его знаменитых победах достиг хана. Батый хотел видеть благоверного князя, о котором так много говорили, и потребовал от него немедленно явиться в Орду.

— Мне Бог покорил многие народы, ужели ты один не хочешь покориться? Если хочешь сберечь свою землю, приходи ко мне на поклон, — велел передать Александру Ярославичу Батый.

Нельзя было ослушаться этого приказа грозного властелина, и благоверный князь поспешил отправиться в далекий путь.

Неизвестно было, что его там ждало. Его отца приняли там с честью, но этот почетный прием был куплен ценою целого ряда унижений и оскорблений. Князей заставляли проходить через очистительные огни кланяться кусту, теням умерших ханов и т. п. Не все из русских князей соглашались исполнить эти унижительные для христианина требования и за свою непокорность платили жизнью. Пример русского князя мученика Михаила Ярославича Черниговского, несомненно, хорошо был известен благоверному князю Александру. Но в то же время пример его отца показывал, что и послушание, исполнение всех ханских требований не всегда спасали. Ярослава Всеволодовича, с почетом принятого в первый приезд его в Орду, татары отравили, когда он приехал во второй раз. И благоверный князь Александр решил отказаться исполнить языческие обряды, хотя бы этот отказ стоил ему жизни. Мужественный защитник православной

веры, измлада избранный Господом сосуд благочестия, мог ли он поступить иначе!

Напутствованный святыми Дарами и благословением архиепископа, направился он из Новгорода в Орду.

Когда благоверный князь прибыл в Орду и когда, перед представлением хану, ему велели исполнить обычные у татар обряды, он отказался исполнить это приказание. «Я христианин, — сказал он, — и мне не подобает кланяться твари. Я поклоняюсь Отцу и Сыну и Святому Духу, Богу единому, в Троице славимому, создавшему небо, землю и все, что в них». Спокойный, твердый ответ святого князя поразил придворных хана, но еще более они были удивлены, когда Батый, услышав о нежелании Александра Ярославича исполнить татарские обряды, вместо обычного в таких случаях распоряжения: «смерть ослушнику», приказал не принуждать более святого и поскорее привести его к нему.

— Царь, — обратился к хану благоверный князь, преклоняясь перед ним, — я кланяюсь тебе, потому что Бог почтил тебя царством, но твари я не стану кланяться. Я служу единому Богу, Его чту и Ему поклоняюсь.

Батый долго любовался прекрасным, мужественным лицом Александра Ярославича и, наконец, обратившись к окружавшим его придворным, сказал: «Правду мне говорили о нем: нет князя ему равного». Так же почетно был принят благоверный князь и ханшею.

Батый не был самостоятельным властелином, он считался лишь наместником великого хана, жившего в Кара-Коруме, в горной окраине азиатской пустыни Гоби, расположенной за Байкалом. Поклонившись ближайшему своему властелину — Ордынскому хану, русские князья должны были отправиться и на поклон к верховному владыке монголов, в отдаленную его столицу. Этот далекий, крайне трудный путь должен был, по приказанию Батыя, совершить и благоверный князь Александр Ярославич.²

Он был милостиво принят повелителем Азии и некоторое время прожил в столице монголов, внимательно изучая характер этих властителей Руси. Только уже в 1250 г. Александр Ярославич и его брат Андрей вернулись на Русь. Хан дал Андрею велик-

¹ Ярослав Всеволодович был оговорен перед ханом какими-то недоброжелателями князя. Татары его отравили.

² О трудности этого путешествия можно судить по описаниям среднеазиатских пустынь у современных путешественников. Мрачное, тяжелое впечатление наводят на душу путника необозримые пространства степей, лишенные всякой растительности. Животные бегут из этих страшных пустынь. Даже ящерицы и насекомые встречаются редко. Под ногами то и дело попадаются кости погибших лошадей, мулов и верблюдов. Почва раскаляется от невыносимой жары, солнце немилосердно жжет от восхода до заката. Ветерок не колышет воздуха, не дает хотя бы минутной прохлады. Лишь изредка промчится горячий вихрь, который гонит перед собой крутящиеся столбы соляной пыли. Во время бури эта соляная пыль засыпает путников и слепит им глаза.



Св. блгв. кн. Александр Невский в Орде. С литографии XIX в.

няжеский престол, а за Александром Ярославичем оставил Киев и Новгород. Но Киев, мать русских городов, древнейшая столица Руси, после татарского разгрома представлял собой одни развалины. Население Киевской области разбежалось от татар частью на юго-запад, в теперешнюю Галицию, частью на северо-восток, во Владимирскую Русь, Александру Ярославичу здесь нечего было делать, и потому, пробыв несколько времени во Владимире, он вернулся в Великий Новгород.

С радостью встретили его новгородцы; но радость эта вскоре омрачена была печалью и тревогой: благоверный князь, утомленный тяжелым путешествием и тем, что пришлось ему пережить в Орде, опасно занемог. С тревожным участием следили новгородцы за ходом болезни своего князя, с утра до вечера храмы были переполнены народом, горячо молившимся о выздоровлении благоверного князя. И Господь не отверг народной молитвы: благоверный князь оправился от тяжелого недуга.

Новгородцы наслаждались теперь миром. Их западные соседи, помня знаменитые победы Александра Ярославича, не смели повторять своих нападений, и только норвежцы изредка делали набеги на пограничные новгородские владения. Благоверный князь хотел обезопасить свой удел и от норвежских нападений, он хотел привлечь норвежцев к союзу с новгородцами. С этою целью к норвежскому королю Гакону было отправлено посольство, которому одновременно с этим было поручено предложить королю вступить в родственные связи с Александром Ярославичем — отдать свою дочь Христину замуж за сына Александра — Василия.

Предположенный брак не состоялся, но главная цель посольства была достигнута: норвежский король в свою очередь прислал в Новгород послов для заключения договора с новгородцами, и с этого времени норвежские набеги прекратились. Вскоре после заключения этого договора Александр Ярославич навсегда уже оставил новгородский княжеский стол.

Андрей Ярославич, получивший великое княжение, не имел ни той осторожности, ни правительственной мудрости, которыми отличался его старший брат. Он мало занимался управлением, большую часть времени проводил в разного рода развлечениях, окружал себя неопытными советниками и не сумел ужиться с татарами. В Орде смотрели на него как на непокорного князя, и преемник Батыея Сартак решил наказать русского князя. Он отправил против него свои полчища под начальством Неврюя. Андрей Ярославич, как только слышал о приближении татар, бежал из Владимира сначала в Новгород, а затем, когда новгородцы отказались его принять, в Швецию.¹ За неосторожные действия великого князя приходилось расплачиваться

населению. На защиту его и явился благоверный князь Александр.

Чтобы избавить родину от татарского опустошения, Александр Ярославич направился в Орду и не только успел укротить гнев хана и таким образом остановить начавшееся на Руси кровопролитие, но и получил от хана ярлык на великое княжение. С этого времени и начинается подвижническое служение благоверного князя родине, все свои силы посвятившего на то, чтобы облегчить тяжесть татарского ига.

Александр Ярославич не щадил средств из княжеской казны на выкупленных, которых массами уводили татары в Орду. Заботился он и о том, чтобы оставшиеся в плену не лишены были главного утешения в своем горе — молитвы и богослужения. Вместе с митрополитом Кириллом он выхлопотал у хана разрешение на устройство в столице Орды — Сарае русской епархии.

Но не одни пленники нуждались в заботах благоверного князя. После Неврюева нашествия северо-восточная Русь снова была опустошена, и благоверный князь Александр спешил восстановить разрушенные храмы, собрать разбежавшихся людей, помочь им устроиться на разоренных пепелищах. Как отец, — замечает современник святого князя, — заботился он о народе, и благодаря этим заботам в великом княжестве мало помалу устанавливались спокойствие и порядок. Благоверный князь хотел не только успокоить население, но и облегчить его тяжелое положение, ослабить, сколько возможно, самое иго татарское.

Не изменив русского государственного строя, сохранив не прикосновенными святу ю веру и церковное устройство, татары обложили за это Русь тяжелою данью. Они брали все лучшее и ценное и в своих требованиях не соображались с тем, в состоянии ли их данники платить налоги в том размере, в каком от них требовали. Татары брали поголовную дань, не различая богатых и бедных: несостоятельных данников они без всякой жалости забирали в Орду и обращали в рабство.

В 1257 году, с целью точнее определить доходы, какие можно получать с Руси, татары прислали своих чиновников исчислить всех русских людей. Великий князь хорошо понимал, что, как бы ни была тяжела эта мера, необходимо подчиниться, чтобы не вызвать сопротивление еще худшего со стороны татар. Но не все так думали.

По настоянию князя во Владимире Суздальской Руси исчисление произошло спокойно, и Александр поспешил в Орду, чтобы склонить на милость хана, довольного послушанием русских людей и их князя.

¹ Впоследствии благоверный кн. Александр примирил кн. Андрея с ханом. Андрей возвратился на родину и получил в управление Суздаль.

Но в Орде решено было подвести под число и Великий Новгород, где особенно сильно была развита ненависть к поработителям Руси. Зная о таком возбуждении новгородцев, великий князь с тяжелой, озабоченной думой возвращался на родину. И его опасения оправдались.

Как только в Новгороде услышали о готовящейся переписи, в народе началось брожение, начали устраивать вечевые собрания и постановили скорее умереть, чем подчиниться ханскому требованию. Новгородцы не хотели согласиться на перечисление и потому, что Новгород не был завоеван татарами, и многим казалось, что поэтому татары не имеют права распоряжаться над областью святой Софии так, как хотят. «Умрем за святую Софию и за дома ангельские (св. обители)», — раздавались крики на улицах города, и горожане готовились к восстанию.

Александр Ярославич, чтобы отвратить от Новгорода страшную татарскую месть, поспешил сюда. Он надеялся, что новгородцы послушают его благоразумного совета. Но еще до приезда князя в городе начались несогласия: в то время как чернь хотела бороться против татар, богатые люди предпочитали уплатить требуемую дань, чтобы не раздражать и татар, и великого князя. Александр Ярославич воспользовался этим и своею твердостью успел склонить новгородцев на перепись. Однако появление татарских чиновников и злоупотребления, которые происходили во время переписи не только от татар, но и от зажиточных новгородцев, снова возбудили движение в Новгороде. Сторону волновавшихся принял на этот раз и новгородский князь Василий Александрович, но, боясь отца, он убежал в Псков.

Благоверный князь Александр приказал схватить непокорного сына и, лишив его новгородского княжения, отправил в Суздальскую Русь. Были строго наказаны и зачинщики мятежа, а так как и после этих строгих мер, новгородцы не хотели успокоиться и согласиться на ханские требования, то благоверный князь Александр вместе с татарами немедленно оставил Новгород, предоставляя самим новгородцам считаться с гневом хана. Отъезд великого князя подействовал сильнее всяких убеждений. Новгородцы смирились, приняли ханских чиновников, и таким образом разгром Новгорода татарами был предупрежден.

Но прошло чуть больше двух лет, и снова на Руси начались волнения против татарских сборщиков дани, угрожавшие перейти в открытый мятеж и охватить почти все города северо-восточной Руси. Поводом к этим волнениям послужили следующие обстоятельства.

Новый хан — Берке ввиду злоупотреблений, какие допускались сборщиками дани, утайки собранной ими суммы, передал ее сбор на откуп хивинским купцам, или бессерменам. Последние, естественно, в целях наживы собирали больше той суммы, какую они уплатили хану, и допускали еще большие притеснения населения, по



*Папские послы
у св. блгв. кн. Александра Невского*

сравнению с прежними татарскими сборщиками. Народ не вынес этих притеснений, и в различных местностях началось возмущение. Но возмущение это дошло до крайности, когда среди сборщиков появился один монах-отступник от православной веры, по имени Зосима, который не только притеснял своих соплеменников, но и дерзко оскорблял православную веру. Народ не мог перенести этих оскорблений, и в Ярославле убили ненавистного отступника, а вслед за этим начался мятеж и в других русских городах Ростовского и Суздальского княжеств; прогоняли татарских сборщиков, избивали особенно ненавистных из них. Распространились слухи, что сам великий князь Александр разослал по городам грамоты «бить татар» и готовится стать во главе народного движения.

Расправа с ханскими сборщиками должна была вызвать страшное возмездие со стороны татар. Снова нужно было великому князю поспешить в Орду, отвратить от Руси грядущую беду. Тяжелый подвиг предстоял благоверному князю. Но в эту минуту ужасных нестроений в северо-восточной Руси неблагополучно было и на северо-западе, в новгородско-псковских пределах.

После Невской битвы и Ледового побоища западные враги не осмеливались нападать на Русь. Убедившись в невозможности победить неевского героя, они решили испробовать другое средство, чтобы подчинить его себе.

В 1248 году папа Иннокентий IV отправил к Александру Ярославичу посольство, во главе с двумя учеными кардиналами Галлом и Гемонтом. В грамоте, которую должны были передать русскому князю послы, папа писал: «Мы слышали о тебе, как о князе дивном и честном и что земля твоя велика, и

мы послали к тебе двух наших кардиналов, чтобы ты послушал их учения». Выражая притворную скорбь, что великая земля русского князя не находится в подчинении Римской церкви, папа убеждал Александра Ярославича подчиниться его власти и позаботиться о приведении к латинской вере своего народа. Убеждая, что только в латинской церкви можно найти спасение и истинную веру, папа указывал и на те земные выгоды, которые доставит князю его подчинение папской власти. В то же время он старался предупредить, что это подчинение несколько не унизит русского князя, тем более, добавлял папа, что «мы будем считать тебя наилучшим между католическими государями и всегда с особенным усердием будем стараться об увеличении твоей славы». Наконец, зная, как дорога для благоверного князя память об его отце, папа заведомо ложно сообщал в своей грамоте, будто бы еще Ярослав Всеволодович выражал искреннее желание подчинить Русскую церковь папе и что только преждевременная смерть Ярослава помешала ему исполнить это намерение.

Но все эти ухищрения папы не имели никакого успеха. На длинное послание Иннокентия Александр Ярославич дал очень краткий и в то же время сильный по своей убедительности ответ:

«То, что совершилось от создания мира до потопа, и от потопа до разделения языков и до Авраама, от Авраама до исхода израильтян из Египта и до перехода Чермного моря и до римского императора Августа, при котором родился Спаситель мира Христос, и до страсти, воскресения и вознесения Господа и до первого вселенского собора и прочих седми вселенских соборов, — все это мы хорошо знаем, а в вашем учении не нуждаемся и не примем его».

Папы не остались в долгу, они стали поднимать против непокорного русского князя шведов и рыцарей; но и эти новые походы были безуспешны.

В 1256 году шведы сделали попытку снова завладеть финским побережьем, и в союзе с датчанами и емью¹ начали строить крепость на реке Нарове. Тогда новгородцы отправили к великому князю послов с просьбой о помощи, разослали и по своей волости собирать войско, и не приятель, испугавшись этих приготовлений, поспешил уйти за море. Зимой приехал в Новгород благоверный князь и вместе с новгородцами и своими полками пошел на Емь, в Финляндию, чтобы утратить финнов и предупредить возможность дальнейших нападений на новгородские окраины. Путь по незнакомой стране был чрезвычайно трудный: за метелями войско не видело ни дня, ни ночи;

¹ Емь — финское племя.

² В это время готовился поход в глубь Азии, в котором должны были принять участие все подчиненные хану народы.

³ Городец на Волге — село Нижегородской губернии.

но, несмотря на трудности, поход был очень удачный: русские опустошили землю Еми, и неприятель не смел и подумать о сопротивлении.

В 1262 году начались враждебные столкновения с немцами. Великий князь готовился к походу на немцев, но мятеж против татар побудил его поспешить в Орду. Русское войско под начальством брата великого князя, Ярослава, и сына его князя Дмитрия Александровича и на этот раз одержало ряд блестящих побед, был взят город Юрьев, древний русский город, строение великого князя Ярослава Мудрого, и с большой добычей и множеством пленников войско вернулось в Новгород.

Между тем благоверный великий князь Александр благополучно доехал до Орды, и Господь помог ему умиловить раздраженного хана. Последний не только простил русских за избиение татарских сборщиков, но, по ходатайству святого князя Александра, дал им и новую милость — освободил от тяжелой обязанности нести военную службу в татарских полках.²

Благоверный князь спешил возвратиться на родину с радостной вестью. Но этой радостной вести не удалось услышать русским людям из уст самого князя. Это был уже последний подвиг благоверного князя. Утомленный трудностью пути и тревогами, какие пришлось ему испытать, благоверный князь Александр Ярославич на обратном пути из Орды в Городец³ опасно занемог. Предчувствуя блаженную свою кончину, он созвал своих спутников и обратился к ним с последней прощальной беседой, которая у всех вызвала горькие слезы при мысли о предстоящей утрате. Затем благоверный князь призвал к себе игумена и принял иноческое пострижение, заменив свое княжеское имя иноческим Алексий. Приняв Святые Тайны и простившись с окружающими его иноками, благоверный князь иннокентийски отошел в вечные обители, предал свою чистую душу Господу, Которому так пламенно послужил в земной своей жизни. Это было 14 ноября 1263 года. Он скончался во цвете

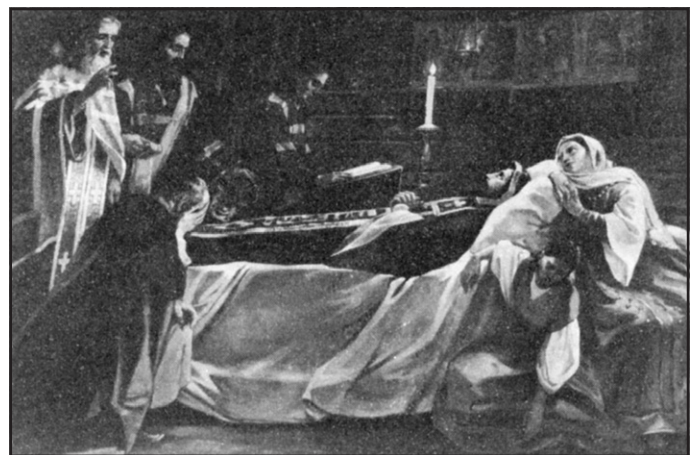

Блаженная кончина св. блгв. кн. Александра Невского в Городце

лет, не имея еще 45 лет от роду. Неодолимый в битвах, изнемог он под бременем великокняжеского венца, который в то тяжелое для Руси время был поистине венцом терновым, требовал постоянного напряжения сил и взамен этого доставлял великому князю лишь огорчения и тревоги.

Во Владимире скоро узнали о блаженной кончине великого князя, раньше, чем пришли из Городца нарочитые вестники. Господь чудесно открыл это тогдашнему Владимирскому святителю, митрополиту всея России Кириллу.

Когда владыка, окруженный духовенством, возносил пламенные молитвы о святой Руси и о ее великом князе, он удостоился следующего чудесного видения: он видел, как ангелы Божии возносили на небо блаженную душу благоверного князя Александра. Пораженный этим видением святитель безмолвствовал, а затем, выйдя на амвон, сообщил молящимся горестную весть: «Братия, знайте, что уже зашло солнце земли Русской». Когда народ в недоумении выслушал эти слова, святитель, помолчав немного, разъяснил смысл произнесенных им слов: «Ныне преставился благоверный великий князь Александр Ярославич». Ужас охватил всех от этой скорбной вести. Храм огласился воплями скорби и отчаяния: «Погибаем» — в один голос повторяли молившиеся. Какую глубокую скорбь вызвала кончина благоверного князя, можно судить по тем словам современника святого князя, которыми он начинает описание его кончины.

— Горе тебе, бедный человек! Как ты можешь описать кончину своего господина! Как зеницы твои не выпадут из глаз вместе со слезами! как сердце не разорвется от горькой печали! Отца человек может забыть, но доброго господина не может: если бы можно было, с ним лег бы и в гроб.

Такое же чувство испытывали и все очевидцы этого горестного события. Как только во Владимире услышали о приближении к городу тела благоверного князя, все устремились на встречу. Митрополит Кирилл вместе с духовенством встретил тело почившего князя в Боголюбове. Бесчисленное множество народа — богатые и бедные, взрослые и дети заняли все окрестности. И как только показался гроб, все неудержимо ринулись на встречу, каждый стремился облобызать раку, в которой находилось тело благоверного князя. Плач народа покрывал все: не слышно было голоса духовенства и певчих; по словам современника, казалось, что от стон и крика могла потрястись земля.

23-го ноября в соборном храме Владимирском митрополитом и священным чином торжественно, в присутствии массы народа, был совершен чин погребения. Господь ниспослал утешение оплакивавшим кончину благоверного князя. Во время совершения погребального чина произошло следующее чудо.

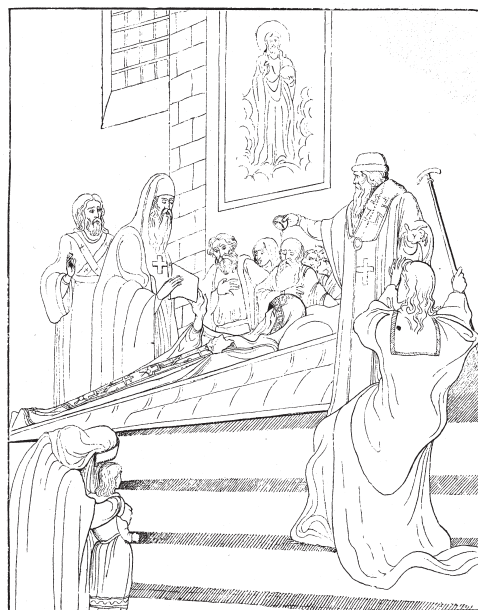

Чудо с грамотой по кончине св. кн. Александра

Когда эконом митрополита Кирилла Севастиан приблизился ко гробу и хотел разнять руку усопшего, чтобы митрополит мог вложить в нее «прощальную грамоту» (разрешительную молитву), то благоверный князь, как бы живой, сам простер свою руку, принял свиток и затем снова сложил свои руки крестообразно на груди. Благоговейный ужас объял всех присутствовавших. Все удивлялись и прославляли Господа, показавшего такое чудесное знамение. Благоговейно взяв раку с телом благоверного князя, погребли его в монастырском храме Рождества Пресвятой Богородицы.

О происшедшем при погребении чуде, по распоряжению митрополита Кирилла, было сообщено всем. Таким образом по всей благочестивой Руси, оплакивавшей своего князя-хранителя, положившего жизнь за святую Русь, вместе с горестной вестью о его преждевременной кончине, распространялась и утешительная весть, что в лице благоверного князя Александра Русь приобрела нового молитвенника и заступника пред престолом Всевышнего. Сколько утешения внесла эта весть в скорбные души русских людей, тревожно взиравших на ближайшее будущее!

Вся жизнь благоверного князя Александра Ярославича была посвящена служению своему Отечеству. Своей беспримерной храбростью и воинскими доблестями он сохранил свой северо-западный удел от постоянных притязаний на него западных католических народов; силою меча и мудростью охранил он православную церковь и от нападений латинян, и от происков римских пап; осторожностью и мудрой правительственной деятельностью облегчил он татарское, тяжелое иго, дал возможность русским людям спокойнее его переносить, поддержал в них веру в могущество Руси, вселил надежду на лучшие времена; самих поработителей заставил

с уважением относиться к покоренной стране и ее князю. Это великое служение благоверного князя прекрасно определил его современник-биограф следующими словами: «Он много потрудился за землю Русскую, и за Новгород, и за Псков и за все великое княжение живот (жизнь) свой отдавая, и за православную веру».

Чудеса по блаженной кончине св. князя Александра

Но и после своей кончины благоверный князь Александр Ярославич не прекратил своего великого служения Русской земле; всегда он являлся предстателем и скорым помощником в самые трудные минуты в жизни нашего отечества.

Двести с лишним лет после кончины благоверного князя сносила наша родина тяжелое татарское иго. Много она испытала от татар бед и угроз, пока под мудрым правлением потомков благоверного князя Александра князей московских¹ окрепла, вступила в борьбу со своими поработителями и не только свергла их иго, но и подчинила своей власти когда-то грозные татарские царства. Через 120 лет после кончины благоверного князя Александра при московском великом князе Дмитрии Ивановиче Донском в первый раз русские одержали победу над татарами на берегах реки Дона. Очень дорого русским стоила эта победа, но она была и драгоценна для них, так как подняла народный дух и вселила уверенность, что время господства татар проходит. И в эту важную историческую минуту на помощь святой Руси явился ее небесный покровитель, благоверный князь Александр Ярославич. Вот что передается в древнем житии благоверного князя о чудесной помощи, оказанной им своему сроднику, великому князю Дмитрию Ивановичу.

В обители Пресвятой Богородицы во Владимире, где почивали мощи благоверного князя, один богобоязненный инок, проводивший благочестивую подвижническую жизнь, ночью в притворе церковном со слезами молился Господу об избавлении Руси от полчищ предводителя татар Мамай. Он призывал в своей молитве на помощь великому князю Дмитрию благоверного князя Александра. И во время своей молитвы он увидел, что перед гробом благоверного князя сами собою загорелись свечи, затем из алтаря вышли два благолепных старца и, приблизившись к гробнице святого, сказали: «Встань, поспеши на помощь сроднику своему благоверному князю Дмитрию Иоанновичу». И святой князь Александр тотчас встал и сделался невидим. Пораженный этим чудом инок

безмолвствовал, и только после того, как было узвано, что как раз в это время произошла славная Донская победа, он сообщил о своем видении Владимирскому святителю. По распоряжению владыки тогда же были освидетельствованы мощи благоверного князя, которые и были найдены нетленными.

Масса недужных обращалась с молитвою к новоявленному угоднику Божию, и при раке его святых мощей происходило множество исцелений.

Знаменитая Донская победа, эта одна из самых радостных минут в жизни наших предков в тяжелую эпоху ига, не освободила еще Руси от чужеземной власти. Орда была ослаблена. Но и Русь была еще не настолько сильна, чтобы отстоять свою независимость. Татарское владычество продолжалось, только оно уже утратило свой прежний характер. И сами татары увидели, что московские князья создали из разрозненных прежде русских княжеств сильное единое государство, которое не преминет воспользоваться своею силою, а также и теми раздорами и разделами, которые происходили тогда среди татар и ослабили их прежнее могущество. Прошло сто лет после Донской победы, и правнук Дмитрия Ивановича Донского, великий князь Иоанн III без битвы сумел уничтожить татарское иго, освободить Русь от двухвековой власти азиатов. Теперь окончательно уже изменились прежние отношения между русскими и татарами. Русь — в княжение благоверного князя Александра Невского — послушное детище татарского хана, теперь начинает свое наступательное движение против татар и постепенно подчиняет их своей власти. Когда-то грозные татарские царства одно за другим входят в состав нашего государства, и лишь в народной памяти сохраняются обрывки воспоминаний о господстве покоренных инородцев над Русью. В этой продолжительной и упорной борьбе с татарами наше отечество по-прежнему не было оставлено помощью и покровом его небесного защитника, благоверного князя Александра Невского.

В 1552 году, отправляясь в поход на завоевание Казанского царства, царь Иоанн Васильевич молился во Владимире перед ракою мощей благоверного князя Александра, призывая его на помощь. Как бы в залог своей помощи благоверный князь проявил следующее чудо.

Вместе с царем молились и его бояре, а в том числе и будущий описатель чудес благоверного князя. Когда он вместе с другими прикладывался к мощам святого, то вложил в скважину (отверстие) раки три перста своей больной руки. Ему показалось, что он омочил их в какую-то благовонную мастику, и когда он вынул руку, то от прежней болезни не осталась и следа. Все присутствовавшие при этом чудесном исцелении благоверно прославили благоверного князя Александра, сподобившегося от Господа дара исцелений, и с надеждой на его помощь направились в дальнейший путь.

¹ Родоначальником князей московских был младший сын св. Александра Невского Даниил Александрович.



Владимир-на-Клязьме. Общий вид. Слева – Успенский и Димитриевский соборы, в центре, на горе, – Рождественский мужской монастырь, где до 1723 г. почивали мощи св. блгв. князя Александра Невского. Фото конца XIX в.

Благополучно окончился Казанский поход. Татарское царство, расположенное вблизи Москвы и целое столетие беспокоившее своими набегами пограничные русские области, покорилось московскому царю. На месте и рядом с татарскими мечетями появились святые церкви, началась проповедь святого Евангелия в этом магометанском крае, и предки наши спокойно могли уже смотреть вперед. Вслед за Казанью было при соединено и другое татарское царство — Астрахань, и царица русских рек — Волга, с ее богатствами, на всем ее протяжении сделалась теперь русской рекой. Успешно начали распространять русские свою власть на далеком востоке, в Сибири, постепенно подвигаясь к берегам Великого океана. Но на юге, в Крыму, остался еще сильный враг — крымские татары, с которыми долго пришлось вести борьбу Русскому государству.¹ Союзник московского государя до присоединения к Москве Казани и Астрахани, крымский хан теперь, видя усиление Руси, начал с нею борьбу, тем более для нас опасную, что его поддерживал верховный защитник ислама — султан турецкий. И во время этой борьбы не переставал изливаться свою помощь небесный покровитель Руси благоверный князь Александр Ярославич.

В 1571 году, во время нападения на Москву крымского хана Девлет Гирея, во Владимире старец Рождественского монастыря Антоний, молитвенник и постник, во время своей молитвы Богоматери об отвращении от родины страшного ханского нашествия удостоился следующего чудесного видения. В то время как он скорбел

о постигших родину бедствиях, он вдруг увидел двух юношей в светлых одеждах, с быстротою молнии на белых конях, приближавшихся к обители. Сойдя с коней, они оставили их у монастырских врат, а сами вошли в церковь. Это были благоверные князья Борис и Глеб. Старец Антоний последовал за ними. Как только благоверные князья вошли в храм, открылись царские двери и зажглись свечи. Подойдя к раке благоверного князя Александра, святые Борис и Глеб обратились к нему со следующими словами: «Встань, брат наш, великий князь Александр, поспешим на помощь сроднику нашему благоверному князю царю Иоанну Васильевичу». Благоверный Александр тотчас встал и вместе с ними вышел из храма к монастырским воротам. Здесь стояли приготовленные к брани три белых коня, на которых и сели благородные князья. Отправляясь в путь, они сказали: «Пойдем в соборный храм Пречистой Богородицы и позовем с собою сродников наших, благоверных князей Андрея², Всеволода³, Георгия⁴ и Ярослава⁵».

Старец последовал за ними. И здесь, как и в монастырском храме, при входе святых князей открылись царские врата, благоверные князья встали из своих гробниц и через стену градскую чудесно по воздуху направились к Ростову со следующими словами: «пойдем в Ростов к царевичу Петру⁶, пусть и он поможет нам». С помощью этих небесных воинов и была одержана победа над Крымским ханом.

Так хранил свое отечество от татар благоверный князь Александр Ярославич, вся земная жизнь которого

¹ Крымское царство было завоевано уже при Императрице Екатерине II в 1783 году.

² Андрей Юрьевич, великий князь Владимирский с 1169 по 1174 год.

³ Всеволод III, великий князь Владимирский с 1176 по 1212 год.

⁴ Георгий, или Юрий, Всеволодович, дядя блгв. князя Александра, великий князь Владимирский с 1219 по 1238 год.

⁵ Ярослав Всеволодович, отец блгв. князя Александра, великий князь Владимирский с 1238 по 1246 год.

⁶ Св. Петр, царевич Ордынский, племянник хана Берке, тронутый речами ростовского епископа Кирилла, бывшего в Орде, тайно от родных уехал в Ростов и крестился. Он скончался в 1290 году, приняв перед кончиною иноческое пострижение. Память его празднуется 29 июня.

была посвящена той же заботе — охранению святой Руси от грозного завоевателя.

Небесный заступник Русского государства, отличившийся при жизни своей великим милосердием, помогавший каждому обездоленному и страждущему, благоверный князь Александр и после своей кончины не переставал изливать свои милости всем нуждавшимся и молитвенно обращавшимся к нему за помощью. При раке святых его мощей болящие получали исцеление, скорбящие и озлобленные — благодатное утешение и помощь. Не все эти чудотворения были записаны, но и та незначительная их часть, которая была описана древними биографами святого князя, ясно показывает, какой обильный источник исцелений и чудес истекал от святых мощей благоверного князя Александра, какой драгоценный сосуд милости Божией приобрела святая Русь в своем небесном покровителе и вожде. Неоднократно еще до установления празднования святому Александру иноки Рождественской обители сподоблялись видеть небесные знамения, указывавшие на святость, богоугодность благоверного князя: не один раз и они, и обитель, и город Владимир получали небесную помощь от святого князя.

В 1491 году во Владимире произошел страшный пожар, во время которого сгорел и храм, где покоились мощи благоверного князя Александра. Во время этого пожара молящиеся увидели благоверного князя как бы на коне, поднимающимся на воздухе к небу. И после пожара оказалось, что, несмотря на то, что вся внутренность храма обгорела, мощи благоверного князя остались не поврежденными огнем.

В 1541 году после праздника Успения Пресвятой Богородицы, после окончания вечерни, перед ракою мощей благоверного князя Александра загорелись сами собою свечи, и многие из братии, и молящиеся с удивлением наблюдали это. Пономарь монастырский по простоте своей не усмотрел здесь чего-либо необычного, подошел и потушил свечи. Доложили о случившемся настоятелю, архимандриту Евфросину, и когда он подошел к гробнице, и ощупал одну из свечей, то заметил, что от нее распространяется особая какая-то теплота. Это чудо все поняли, как особенное знамение святости благоверного князя Александра.

Монах Рождественского монастыря, старец Давид сильно и долго болел. Лежа на своей постели и проливая слезы, он молился благоверному князю Александру об исцелении. Вскоре он почувствовал облегчение и усугубил свою молитву. По окончании молитвы он получил полное исцеление от своей болезни.

Монах того же монастыря, по фамилии Красовцев, долгое время был в расслаблении. Его поднесли к раке мощей благоверного князя Александра, и когда он с умилением смотрел на нее, испуская теплые слезы и припоминая свои грехи, он почувствовал, что в его

расслабленные члены вернулась сила, и вскоре совершенно выздоровел.

Монастырский человек Терентий был подвержен беснованию. Когда его подвели к раке мощей благоверного князя и помолились о нем, он тотчас сделался кротким и начал молитвенно благодарить Бога и Его угодника за исцеление.

Еще больше записано древними биографами исцелений, которые совершились над мирскими людьми различных состояний и возрастов.

Один сын боярский Семен Забелин, проживавший в Пскове, был нас только болен, что не владел ни руками, ни ногами и совершенно не мог ни есть, ни пить. Имея глубокую веру к благоверному, князю Александру, — о котором в древнем Пскове всегда сохранялось благоговейное воспоминание, — он стал просить домашних свезти его во Владимир помолиться перед ракою мощей благоверного князя, и здесь, во время молитвы, получил исцеление от своей болезни.

Другой сын боярский, Головкин, был поражен такою же болезнью, не надеялся на выздоровление и только и думал о смерти. Почти все свое имущество он роздал врачам, но от лечения не получил никакой помощи и пользы. И вот по предстательству благоверного князя Александра при раке его святых мощей он получил от Господа то, чего не могло ему дать врачебное искусство: полное исцеление от своей неизлечимой болезни.

Из одного села Владимирского уезда принесена была расслабленная женщина и положена на ступенях близ святых мощей благоверного князя. Во время горячей молитвы к угоднику Божию об исцелении она вдруг почувствовала, как святой князь, чудесно явившись к ней, взял ее за руку и воздвигнул от одра болезни.

У Владимирского дворянина Максима Никитина был сын, отрок Иоанн — немой и расслабленный. Родители с верою к благоверному князю принесли своего несчастного сына в Рождественскую обитель, и здесь он получил исцеление.

Многие по предстательству благоверного князя Александра получили ли исцеление от слепоты. Так, один слепец из города Владимира, Давид Иосифов, в храме во время чтения Евангелия вдруг увидел свет. Взволнованный до глубины души блеснувшей надеждой на исцеление, он усугубил свою молитву к угоднику Божию и попросил подвести себя к раке святых его мощей. Когда здесь, у святых мощей, его окропили святою водою, он совершенно прозрел.

Из села Красного Владимирской губернии привезена была женщина, утратившая зрение, и у раки святых мощей благоверного князя получила полное исцеление, как будто никогда и не болела.

Неоднократно изливалась милость от чудотворных мощей благоверного князя и на страдавших ужасной

болезнью беснования. Вот некоторые случаи, из числа записанных древними биографами.

Из села Старого был привезен в монастырь бесноватый, который своим страшным видом наводил на всех ужас: произносил ужасные слова, как зверь бросался на людей. Его привезли в монастырь связанного, и во время молебна он получил исцеление.

Другой бесноватый не узнавал даже и близких родных, рвал на себе волосы, кусал себе язык; его тело было покрыто язвами от побоев, которые сам же он наносил себе. И по предстательству благоверного князя Александра он сподобился получить полное исцеление от своей ужасной болезни.

В монастырской деревне Угрюмовой, Владимирского уезда, крестьянин Афанасий Никитин подвергся припадкам умоисступления, так что не узнавал окружающих, отказывался принимать пищу, совершенно лишился сна. Внезапно в минуту просветления он начал просить домашних, чтобы они отвели его в Рождественскую обитель к мощам благоверного князя Александра. Родные исполнили его желание, и вот на пути в обитель больной почувствовал себя здоровым и, придя в обитель, в сердечном умилении рассказывал всем, как явился ему святой князь Александр и как сам он указал ему искать исцеления у раки святых его мощей.

Столько милостей удостоились получить по вере к благоверному князю болящие и озлобленные душою! И никогда не угасала в наших предках память о благодеяниях угодника Божия и его земных подвигах на славу отечества нашего. Жизнь благоверного князя Александра Ярославича тотчас же после его кончины сделалась предметом назидательных описаний. Вслед за житием, написанным современником благоверного князя, появились другие, более подробные жития, которые составлялись в разных местах Русской земли и особенно там, где жил и благодетельствовал святой князь: во Владимире и в Новгородско-Псковской области. Старались сохранить в назидание потомкам все черты из жизни и деятельности страдальца за Русскую землю, этой светлой звезды, озарившей путь жизни наших предков в самую мрачную, тяжелую пору татарского ига. Одновременно с биографами и древнерусские летописцы вносили в свои труды рассказы о жизни благоверного князя, и благодаря этому ни об одном из князей северо-восточной Руси не дошло до нас столько сведений и рассказов, как о благоверном князе Александре.

Прославление во святых

Тотчас же почти после блаженной кончины святого князя началось и церковное его прославление. Уже самое чудо, происшедшее при его погребении, ясно свидетельствовало всем о его святости, богоугодности; об этом же свидетельствовали и другие чудеса, изливав-

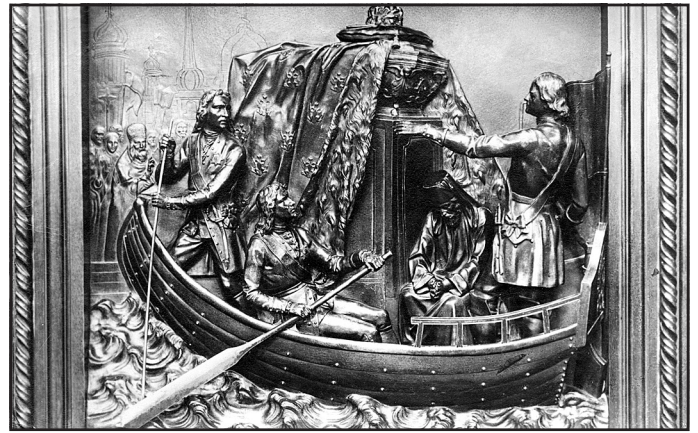

Перенесение мощей св. блгв. кн. Александра Невского в С.-Петербург. Барельеф дверей Исаакиевского собора

шиеся непрестанно, как из неиссякаемого источника, от раки святых его мощей. В 1547 году по желанию царя Иоанна Васильевича в Москве происходил церковный собор, под председательством знаменитого митрополита Всероссийского Макария, на котором установлено было всероссийское празднование русским святым, почитавшимся до того времени местно. На этом соборе был установлен и всероссийский праздник в честь благоверного князя Александра Невского, и, по распоряжению митрополита, составлена была служба (на 23 ноября, на день преставления благоверного князя) и новое, более пространное житие. В начале XVII века в Москве имелся и храм в честь благоверного князя Александра.

В 1724 году был установлен и новый праздник — 30 августа, по случаю перенесения мощей благоверного князя из Владимира в С.-Петербург.

На берегах Невы спустя около 500 лет после кончины святого Александра Императором Петром I были одержаны новые блестящие победы над старым врагом России — шведами. Здесь в 1703 году было положено начало новой столице Русского государства, а в 1717 году и новой русской святыне — Александро-Невской лавре. Император Петр I желал, чтобы из Владимира перенесены были в С.-Петербург мощи благоверного князя, и как только Россия почувствовала себя прочно в новозавоеванном крае, было сделано распоряжение о перенесении мощей. Император сам составил подробный указ о том, как совершить это перенесение, и сам внимательно следил за устройством новой обители и храма, где должны были быть положены святые мощи благоверного князя Александра. Но войны со шведами и турками замедлили исполнение этого распоряжения, и только уже в 1723 году приступили к его исполнению.

Торжественно проводил Владимир свою достопамятную святыню, около пяти веков составлявшую драгоценное украшение этого древнего града. С 10 на



*Рака с мощами св. блгв. кн. Александра Невского
в Свято-Троицком соборе Александро-Невской лавры.
Фото нач. XX в.*

11 августа во всех храмах было совершено всенощное бдение, а наутро божественная литургия. Духовенство города и окрестных монастырей, при многочисленном стечении народа, отправилось в Рождественский монастырь, и после молебствия рака со святыми мощами на руках священнослужителей была вынесена из храма и проведена за город. 17 августа мощи благоверного князя были с еще большей торжественностью встречены в Москве, а затем церковная процессия направилась через Тверь и Новгород в С.-Петербург. Перенесение мощей благоверного князя Александра представляло собою общерусское торжество. Во всех городах и селениях совершались богослужения, толпы народа на всем пути сопровождали святыню. В С.-Петербурге предполагалось внести святыне мощи 30 августа, в день, в который праздновался недавно перед этим заключенный со шведами Ништадтский мир. Но дальность пути не дала возможности осуществить точно этот план, и только уже 1 октября святыне мощи прибыли в Шлиссельбург.

По распоряжению Императора они были поставлены в тамошней соборной церкви Благовещения, и перенесение их в С.-Петербург было отложено на 30 августа следующего (1724) года.

Встреча святыни в С.-Петербурге отличалась особенной торжественностью. Император со свитой прибыл на галерею к устью реки Ижоры. Благоговейно поставив святыне мощи на галерею, Государь приказал своим вельможам взяться за весла, а сам, стоя у кормы, управлял рулем. В Петербурге была устроена особая пристань, где и остановилась галера со святыне мощами. В сопровождении духовенства и народа знатнейшие вельможи несли раку святыне мощей. Колокольный звон и пушечная пальба увеличивали торжественность. Мощи были поставлены в церкви, посвященной благоверному князю. На другой день в Александро-Невской обители продолжалось торжество: Государь раздавал присутствовавшим план предполагаемых в монастыре построек, и тогда же было установлено навсегда – праздновать перенесение мощей 30 августа.

Так исполнилось заветное желание царя. Ему не удалось закончить начертанный им план устройства новой обители. Через полгода после торжества Петр скончался. Но преемники Петра dokonчили начатое им. Его дочь, Императрица Елизавета Петровна, устроила великолепную серебряную раку, в которой почивают и ныне святыне мощи.¹ Императрица Екатерина II на месте старого собора повелела построить новый. 30 августа 1790 года произошло освящение нового храма и перенесение в него мощей благоверного князя.

И ныне благоверный князь Александр Ярославич хранит Богом врученный ему удел — Отечество наше. И ныне близок и скоропослушлив он всем, с верою призывающим святое его имя, изливает свою милость и предстательствует пред престолом Вседержителя Бога — Ему же, прославляющему святыне Своя, честь и слава во веки веков. Аминь.

¹ В 1922 г. вывезена большевиками из Свято-Троицкого собора в Зимний Дворец (Государственный Эрмитаж), где пребывает поныне. Последние годы священноначалием Русской Православной Церкви духовенство и верующие неоднократно ходатайствовали о возвращении ее в Свято-Троицкий собор.

Мощи св. блгв. кн. Александра Невского до 1989 г. также были увезены из Лавры и пребывали в запасниках музея истории религии. 3.07.1989 торжественно возвращены в Свято-Троицкий собор, и для них устроена новая рака и сень.



СВЯТАЯ БЛАЖЕННАЯ КСЕНИЯ ПЕТЕРБУРГСКАЯ

Память 24 января / 6 февраля

К числу лиц, истинно юродивых Христа ради, прошедших весь путь нравственного самосовершенствования и всецело посвятивших себя на служение Господу Богу, бесспорно, принадлежит и столь всем известная и глубоко чтимая святая XVIII века — Ксения Григорьевна Петрова, почивающая на Смоленском кладбище, в Петербурге.

К великому прискорбию всех почитателей рабы Божией блаженной Ксении, память народная не сохранила нам решительно никаких известий о том, кто была Ксения по происхождению, кто были ее родители, где она получила образование и воспитание. Можно лишь с вероятностью

предполагать, что по происхождению своему Ксения была рода не простого, ибо была замужем за Андреем Федоровичем Петровым, состоявшим в ранге полковника и служившим придворным певчим.

Вот краткая история ее жизни. Родилась она, насколько возможно установить, в 1732-м году (по мнению других исследователей — в 1731 году), от благочестивых и благородных родителей; отца ее звали Григорием, а имя матери неизвестно. По достижении совершеннолетия, Ксения Григорьевна сочеталась браком с придворным певчим, полковником Андреем Федоровичем Петровым, и жила с супругом в Санкт-Петербурге в небольшом домике на Петербургской стороне, купленном Андреем Федоровичем на приданое своей жены. Дом этот стоял на улице, которая так и называлась — улица Андрея Петрова, по имени домовладельца. Нынешнее название улицы — Лахтинская. Дом же придворного певчего, полковника Петрова, стоял на пересечении улицы Лахтинской и Большого проспекта (сейчас на месте дома — пустырь).

Не долго судил Господь молодой чете идти вместе по жизненному пути — смерть разлучила их: Андрей Федорович заболел «жаром», «горел» (вероятно, у него был тиф) и скончался, оставив Ксению Григорьевну вдовой на 26-м году ее жизни. Перед смертью муж завещал



ей: «Служи Господу Богу нашему, славь Всеблагое Имя Его...». С мужем Ксения прожила всего 3,5 года, детей у них не было.

Совершенно неожиданная, внезапная смерть горячо любимого, цветущего здоровьем мужа так сильно поразила Ксению Григорьевну, так повлияла на молодую 26-летнюю бездетную вдову, что она сразу как бы забыла все земное, человеческое, все радости и утечи, и вследствие этого многим казалась сумасшедшей, лишившейся рассудка. Так на нее стали смотреть даже ее родные и знакомые, и особенно после того, как Ксения раздала решительно все свое имущество бедным, дом подарила своей хорошей знакомой Параскеве Антоновой. Родные

Ксении подали даже прошение начальству умершего Андрея Федоровича, прося не позволять Ксении в безумстве раздавать свое имущество. Начальство умершего Петрова вызвало Ксению к себе, но из разговоров с ней вполне убедилось, что Ксения совершенно здорова, а потому имеет право распоряжаться своим имуществом, как ей угодно.

Так смотрели плотские люди на рабу Божию Ксению, не понимая того, что в душе ее со времени смерти мужа совершался великий переворот, происходило полное перерождение плотского в духовное. Слабумие и истинное юродство не имеют между собой ничего общего. Наоборот, чтобы решиться на юродство, необходимо величайшее мужество, то есть наличие в человеке сильно развитой воли, и ясное сознание как о жизни вообще, так и об избираемом пути.

И действительно, неожиданная смерть горячо любимого мужа, в котором сосредоточивалась вся цель и весь интерес ее к жизни, ясно показала Ксении, сколь непрочно и сколь суетно земное. Она сразу поняла, что истинного счастья на земле быть не может, что все земное служит лишь помехой, препятствием для достижения истинного счастья на небе, в Боге.

Вот почему раба Божия Ксения тотчас же по смерти мужа решила освободиться от всего земного, от

всех мирских привязанностей: имущество свое раздала бедным, дом подарила г-же Антоновой, а сама осталась решительно ни с чем, дабы ничто уже не служило ей препятствием к достижению истинного счастья на небе, в Боге. Для достижения же этого счастья она избрала тяжелый путь юродства Христа ради. Облачившись в костюм мужа, то есть, надев на себя его белье, кафтан, камзол, она стала всех уверять, что Андрей Федорович вовсе не умирал, а умерла его супруга Ксения Григорьевна, и уже, никогда потом, не откликнулась, если ее называли Ксенией Григорьевной, но всегда охотно отзывалась, если ее называли Андреем Федоровичем.

Существует мнение, что блаженная несколько лет находилась в Алексеевской женской обители близ Арзамаса, основанной преподобным Феодором Санаксарским (Ушаковым).

Проживая в Петербурге, какого-либо определенного местожительства Ксения не имела. Большею частью она целый день бродила по Петербургской стороне в районе прихода Церкви святого Апостола Матфея, где в то время жили в маленьких деревянных домиках небогатые люди. Станный костюм бедной, едва обутой женщины, не имеющей места, где главу приклонить, ее иносказательные разговоры, ее полная кротость, незлобие давали нередко злым людям и особенно уличным мальчишкам повод и смелость глумиться, смеяться над блаженной. Но перед блаженной всегда стоял образ Страдальца — Христа, безропотно сносившего и поругания, и оплевания, и заушения, и распятие, и смерть. Вот почему и блаженная так же безропотно сносила всякого рода глумления над собою.

Лишь однажды, когда Ксения уже стала почитаться за угодницу Божию, жители Петербургской стороны видели ее в страшном гневе. Уличные мальчишки, завидев юродивую, по обычаю стали над ней смеяться, дразнить ее. Блаженная безропотно сносила это. Но злые дети не ограничились одними издевательствами.

Видя безропотность и беззащитность блаженной, они наряду с издевательствами стали бросать в нее грязью, камнями. Тогда, по-видимому, и у блаженной не хватило терпения. Как вихрь бросилась она за злыми мальчишками, грозя им своею палкой, которую всегда с собою носила. Жители Петербургской стороны, увидев блаженную в страшном гневе, пришли в ужас от поступка бес-

призорных, злых детей и тотчас же приняли все меры к тому, чтобы никто не обижал блаженную.

Мало-помалу к странностям блаженной привыкли, поняли, что она не простая побирушка-нищая, а какая-то особенная. Многие поэтому стали жалеть ее, старались чем-либо помочь ей. Эта жалость особенно стала проявляться с того времени, как камзол и кафтан мужа на блаженной совершенно истлели, и она стала одеваться зимой и летом в жалкие лохмотья, а на босых ногах, распухших и красных от мороза, носила рваные башмаки. Видя едва одетую, измокшую или зазбытую юродивую, многие давали ей теплую одежду, обувь, милостыню, но Ксения ни за что не соглашалась надеть на себя теплую одежду и всю жизнь проходила в жалких лохмотьях — красной кофточке и зеленой юбке, или, наоборот, — в зеленой кофточке и красной юбке. Милостыню она также не принимала, а брала лишь от добрых людей «царя на коне» (копейки с изображением всадника), и тотчас же отдавала этого «царя на коне» таким же беднякам, как и сама она.

Странствуя целыми днями по грязным, не мощным улицам Петербурга, Ксения изредка заходила к своим знакомым, обедала у них, беседовала, а затем снова отправлялась на улицу. Где она проводила ночи, долгое время оставалось неизвестным. Этим заинтересовались не только жители Петербургской стороны, но и местная полиция, для которой неизвестность местопребывания блаженной по ночам казалась даже подозрительной. Решено было, во что бы то ни стало разузнать, где проводит ночи эта странная женщина, и что она тогда делает.

И жители Петербургской стороны, и местная полиция сумели удовлетворить свое любопытство и успокоиться.

Оказалось, что Ксения, несмотря ни на какое время года, несмотря ни на какую погоду, уходит на ночь в поле, коленапреклоненно становится здесь на молитву и не встает уже до самого восхода солнца, попеременно делая земные поклоны на все четыре стороны света.

В другой раз рабочие, производившие постройку новой каменной церкви на Смоленском кладбище, стали замечать, что ночью, во время их отсутствия на стройке, кто-то таскает наверх целые горы кирпича.

Долго дивились этому рабочие, долго недоумевали. Наконец решились разузнать, кто бы мог быть этот даровой, неутомимый работник, каждую ночь таскающий для них кирпич? Оказалось, что это была раба Божия, блаженная Ксения.

— Когда ты спишь, Андрей Федорович? — спрашивали блаженную.

— Успеем выспаться в земле, — отвечала она. Блаженная Ксения очень заботилась, чтобы фундамент церкви укладывали особенно прочно.

— Много ей придется вынести, — говорила она, — но устоит... Ничего...



Действительно, в наводнение 1824 года, когда было разрушено кладбище, снесено множество крестов и могил, уничтожены кладбищенские книги, храм подвергся большой опасности, но все же устоял.

Может быть, много и других, неведомых миру, подвигов совершила блаженная. К сожалению, при ней не было никого, кто мог бы быть их свидетелем.

В одиночестве совершала она жизненный путь свой. Между тем путь этот был длинный: целых 45 лет жила она после смерти своего мужа, целых 45 лет вела она неустанную борьбу с врагом человечества — дьяволом и с гордостью житейской!

Где давала почти необутая и еле одетая блаженная Ксения во все время своего странствования отдых, покой своему телу — осталось известным одному только Господу Богу. Мы можем лишь удивляться тому, как могла она, старенькая и слабенькая, выдерживать наши проливные, пронизывающие до костей, осенние дожди, наши страшные, трескучие морозы, когда на лету мерзнут птицы, и легко застывают хорошо одетые, молодые, здоровые люди! Нужно было обладать организмом сверхчеловеческим или носить в себе такой сильный, внутренний, духовный жар, такую глубокую, несомненную веру, при которой и невозможное становится возможным.

Но припоминая великих угодников Божиих, которые силою своей веры творили дивные, непосильные и непонятные для человеческого ума чудеса, не будем и подвиги блаженной считать небывальными, невозможными для человека во плоти. Ксения блаженная действительно имела такую веру, при которой все возможно, а великим смирением, подвигом духовной и телесной нищеты, любви к ближним и молитвою стяжала она благодатный дар прозорливости. Этим своим даром многим помогала Ксения в деле жизненного устройства и душевного спасения, о чем свидетельствуют известные случаи, сохранившиеся в памяти жителей Петербургской стороны:

1) Однажды блаженная, зайдя в гости к купчихе Крапивиной, беседовала с хозяйкой и принимала от нее угощения. Жалея молодую купчиху, столь радушно ее принимавшую, и предвидя близкую смерть последней, Ксения пожелала сказать ей о необходимости должного христианского приготовления к смерти. Посему, входя, она во всеуслышание сказала между прочим: «Вот зелена крапива, а скоро-скоро завянет». Все слышавшие это гости Крапивиной не придали словам Ксении должного внимания, однако позднее, после внезапной скоропостижной смерти молодой купчихи, вспомнили эти слова и весьма были поражены, и потрясены.

2) В другой раз приходит Ксения к своей хорошей знакомой г. Параскеве Антоновой, которой она раньше подарила дом свой, и говорит ей: «Вот ты тут сидишь да чулки штопаешь и не знаешь, что тебе Бог сына послал!



Иди скорее на Смоленское кладбище!».

Антонова, с молодых годов хорошо знакомая с блаженной, отлично знала, что с уст Ксении никогда не сходит слово неправды, а потому и теперь, несмотря на странность ее слов, тотчас же поверила, что должно быть действительно что-нибудь случилось особенное, и поспешно побежала на Смоленское кладбище.

На одной из улиц Васильевского острова вблизи Смоленского кладбища

Антонова увидела большую толпу народа. Влекомая любопытством, Антонова подошла к толпе и постаралась разузнать, что тут случилось.

Оказалось, что какой-то извозчик сбил с ног беременную женщину, которая тут же на улице разрешилась от бремени мальчиком, а сама немедленно скончалась. Сжалившись над ребенком, Параскева Антонова тотчас же взяла ребенка к себе. Узнать, кто была его умершая мать, кто был его отец, несмотря на усиленные старания, как Петербургской полиции, так и самой Антоновой, не удалось. Она дала ему прекрасное образование и воспитание. Впоследствии он сделался видным чиновником и до самой смерти берег и покоил свою приемную мать, будучи для нее самым почитающим и горячо любящим сыном. С глубоким благоговением относился он также к памяти рабы Божией блаженной Ксении, которая так много добра оказала его приемной матери и такое участие приняла в судьбе его, едва родившегося и уже оставшегося полным сиротой.

3) Недалеко от часовни рабы Божией Ксении находится могила Евдокии Денисьевны Гайдуковой, скончавшейся в 1827 году. Эта Гайдукова принадлежала к числу тех лиц, которых любила и иногда посещала раба Божия Ксения. Однажды зашла к ней раба Божия Ксения в предобеденное время. Обрадованная ее приходом, Евдокия Денисьевна тотчас же поспешила накрыть на стол, усадила за стол Ксению и стала угощать ее, чем Бог послал. Кончился обед. Евдокия Денисьевна стала благодарить Ксению за ее посещение и извиняться за плохое угощение.

«Не взыщи, — говорила она, — голубчик, Андрей Федорович, больше мне угостить тебя нечем, ничего сегодня не готовила».

«Спасибо, матушка, спасибо за твое угощение, — ответила Ксения, — только лукавить-то зачем? Ведь побоялась же ты дать мне уточки!»

Сильно сконфузилась Евдокия Денисьевна; в печи у нее действительно была жареная утка, которую она приберегла для отсутствующего мужа. Тотчас же бросилась Евдокия Денисьевна к печке и стала вынимать оттуда утку. Но Ксения остановила ее: «Нет, нет, что ты! Не надо, не надо, я не хочу утки. Ведь я знаю, что радехонька меня всем угостить, да боишься своей кобыльей головы. Зачем же его сердить?»

Кобыльей головой Ксения называла мужа Евдокии Денисьевны, которого очень не любила за его пьянство, грубый характер и за скверную ругань в пьяном виде.

4) В числе знакомых рабы Божией Ксении, к которым она иногда навещалась, принадлежало также семейство Голубевых, состоявшее из матери — вдовы и 17-летней красавицы — дочери. Ксения очень любила эту девушку за ее кроткий, тихий нрав и доброе сердце. Однажды заходит к ним в гости Ксения. Мать и дочь сидели за столом и готовили кофе. «Эх, красавица, — сказала Ксения, обращаясь к девушке, — ты вот тут кофе варишь, а муж твой жену хоронит на Охте. Беги скорее туда!» «Как так?! — отвечала девушка. — У меня не только мужа, но и жениха-то нет. А тут какой-то мой муж да еще жену хоронит?» «Иди», — сердито отвечала Ксения, не любившая каких-либо возражений.

Голубевы, хорошо знавшие, что Ксения никогда не говорит чего-либо напрасно, и, почитая ее за угодницу Божию, тотчас же послушались приказания блаженной и отправились на Охту. Здесь они увидели, что к кладбищу направляется похоронная процессия.

Голубевы замешались в толпу провожавших и пошли вместе с процессией на кладбище. Хоронили молодую женщину, жену доктора, скончавшуюся от неблагополучных родов. Началась и кончилась литургия, затем и отпевание. Покойную понесли на место ее последнего упокоения. Вслед за гробом шли и Голубевы.

Кончалось и погребение. Народ стал расходиться по домам. Пошли и Голубевы.

Но тут они неожиданно наткнулись на горько рыдавшего молодого вдовца, который при виде могильного холма над прахом любимой супруги потерял сознание и бесчувственно свалился на руки подбежавшим к нему Голубевым. Последние постарались привести его в чувство, познакомились с ним, и через год юная Голубева стала женой доктора. Счастливо и безмятежно прожила она со своим мужем до глубокой старости, при смерти строго завещая своим детям хранить могилу и чтить память рабы Божией блаженной Ксении.

5) Однажды встретила блаженная Ксения на улице одну благочестивую женщину, свою знакомую, остановила ее и, подавая медный пятак с изображением всадника, сказала: «Возьми пятак, тут царь на коне; потухнет!» Женщина взяла пятак, попрощалась с Ксенией и, недоумевая, что бы значили странные слова ее, пошла домой. Но едва она вошла в ту улицу, где жила,

как увидела, что загорелся дом ее. Не успела, однако, она добежать до своего дома, как пламя было потушено. Тут только поняла она, что означали слова блаженной Ксении: «Возьми пятак; потухнет!»

6) Всем известно, что Императрица Анна Иоанновна, желая упрочить русский престол за потомством отца своего, царя Иоанна Алексеевича (брата Петра Великого), вызвала к себе племянницу свою Анну Леопольдовну, выдала ее замуж за принца Антона Ульриха и, когда от этого брака родился сын Иоанн (1740), то назначила его своим наследником. По смерти Анны Иоанновны Иоанн I Антонович действительно был провозглашен Императором (1740). Спустя год после этого, а именно — с 24 на 25 ноября 1741 года, в России произошел государственный переворот. Императрицей была провозглашена дочь Петра Великого, Елизавета Петровна.

Иоанна Антоновича заключили в Шлиссельбургскую крепость, а родителей его сослали в ссылку в Холмогоры, где они и скончались. Несчастный Иоанн Антонович протомился под строгим надзором в Шлиссельбургской крепости около 23 лет. В 1764 году, уже в царствование Императрицы Екатерины Великой, один из караульных офицеров — Мирович задумал освободить Иоанна Антоновича из заточения и провозгласить Императором. Но попытка Мировича не удалась; другие офицеры остались верными Императрице. Во время происшедшего столкновения Иоанн Антонович был убит.

За три недели до этого печального события блаженная Ксения стала ежедневно и целыми днями горько плакать. Все, встречавшиеся с ней, видя ее в слезах, жалели ее, думая, что кто-нибудь ее обидел, и спрашивали ее: «Что ты, Андрей Федорович, плачешь? Не обидел ли тебя кто-нибудь?» Блаженная отвечала: «Там кровь, кровь, кровь! Там реки налились кровью, там каналы кровавые, там кровь, кровь», — и еще сильнее начинала плакать. Никто не понимал, что случилось со всегда спокойной и благодушной блаженной. Никто не понимал и странных слов ее. Лишь три недели спустя, когда по Петербургу разнеслась молва о страдальческой кончине Иоанна Антоновича, все поняли, что своим плачем и словами: «Там реки налились кровью, там каналы кровавые, там кровь, кровь», — блаженная предсказывала страдальческую кончину некогда Императора Иоанна I Антоновича.

7) Накануне праздника Рождества Христова 24 декабря 1761 года блаженная Ксения целый день бегала по

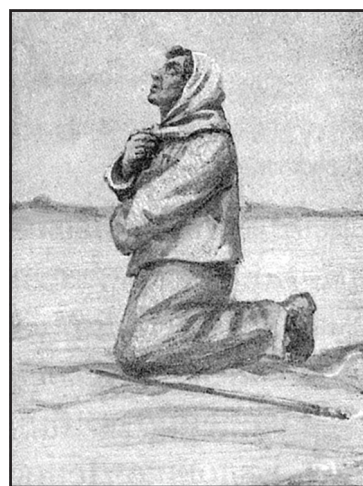

улицам Петербургской стороны и всюду громко кричала: «Пеките блины, пеките блины; скоро вся Россия будет печь блины!»

Все, видевшие блаженную, недоумевали, что бы означала ее заботливость и суетливость, что означают слова ее? Так никто и не понял странных слов и поведения блаженной. На другой день, то есть 25 декабря 1761 года по Петербургу вдруг разнеслась страшная весть: Императрица Елизавета Петровна неожиданно скончалась. Тут только всем стало понятно, что блаженная предсказывала смерть Императрицы.

Несомненно, много и других случаев прозорливости обнаруживалось в рабе Божией Ксении; к сожалению, известий об этих случаях до нас не сохранилось. Но и приведенных уже вполне достаточно, чтобы видеть, что блаженная действительно обладала чудесным даром знания будущего.

Молва о строгой подвижнической жизни блаженной Ксении, о ее доброте, кротости, смирении, полном нестяжании, о ее чудном даре прозорливости — широко разнеслась по Петербургу. Все стали смотреть на нее как на угодницу Божию, как на великую подвижницу; стали не только жалеть ее, но и глубоко уважать, и почитать, стали дивиться и умиляться ее строгой, подвижнической жизни.

Вот почему и купцы, и мещане, и чиновники, и другие обыватели Петербургской стороны душевно рады были принять у себя блаженную в доме, тем более что все стали замечать, в каком бы доме или семье не побывала блаженная, там всегда водворяется благодатный мир и счастье.

Торговцы заметили, что если блаженная заходила в лавку, где до того времени не было торговли, и брала себе какую-либо ничтожную из продающихся вещей — орешек, пряничек, то лавка начинала отлично торговать, потому что народ спешил купить что-нибудь именно в той лавке, куда заглянула блаженная.

Извозчики заметили, если кому-либо из них удавалось хоть несколько шагов провезти блаженную, то у того целый день езда шла отлично, и он делал хорошую выручку. Вот почему извозчики, еще издали увидев блаженную, наперегонки мчались к ней на своих пролетках и умоляли, хотя бы только присесть в их коляску, в полном убеждении, что это даст им хороший заработок. И чрезвычайно счастлив был тот возница, которому удавалось провезти в своей коляске блаженную.

Матери замечали, что если блаженная приласкает или покачает в люльке больного ребенка, тот непременно выздоровеет. Вот почему все они, завидев блаженную, спешили к ней со своими детьми и просили ее благословить или приласкать их, в уверенности, что тот ребенок, который удостоился ласки или благословения от блаженной, или которого она просто погладит по головке, непременно будет и здоров и счастлив.

*Гробница
блаженной
Ксении
Петербургской
в часовне
ее имени
на Смоленском
кладбище.
Фото
начала XX века*



И прожила, таким образом, в постоянном стремлении к истинному счастью в Боге, в постоянной борьбе с врагом рода человеческого и в постоянной готовности оказать добро всем и каждому, эта подвижница после смерти своего мужа целых 45 лет. За все это время она не только не имела места, где голову приклонить, но не имела даже одежды, обуви, которыми можно было бы прикрыть и согреть озябшее тело. Несмотря на это она была вполне счастлива. Как птица небесная летала она по Петербургской стороне днем, желая всем и каждому оказать какую-нибудь услугу, а ночью вступала в беседу с Самим Господом Богом, предаваясь молитвенным и другим подвигам. Кротость, смирение, доброта постоянно сияли на изможденном трудами лице ее: видно было, что душа блаженной далека от мира, что хотя тело ее находится еще на земле, но дух ее находится на небе, куда она неустанно стремилась.

И вот не стало этой подвижницы на земле. Настал час, когда Господу угодно было разрешить ее от борьбы с миром и взять ее к Себе на небо.

Время смерти и погребения святой Ксении Блаженной. Почитание ее памяти

К великому прискорбию всех почитателей блаженной Ксении, до нашего времени не сохранилось решительно никаких известий о времени и обстоятельствах смерти и погребении рабы Божией Ксении. Лишь на основании некоторых данных можно с большей или меньшей вероятностью сделать некоторые предположения.

Исследователям ее жития, несмотря на самые тщательные, неоднократные розыски записей дня смерти и погребения Ксении Григорьевны Петровой или Андрея Федоровича Петрова в Росписях о погребенных,



*Часовня Блаженной Ксении Петербургской.
Современный вид*

хранящихся в архиве Смоленского кладбища, начиная с 1777 года, найти не удалось.

Можно таким образом предполагать, что Ксения скончалась ранее 1777 года. Но этому противоречит сохранившееся известие о том, что Ксения носила по ночам кирпич на вновь строящуюся церковь на Смоленском кладбище, а такую церковь могла быть только существующая и теперь церковь Смоленской Божией Матери. А эта церковь начата постройкою в 1794 году и освящена в 1796 году. Стало быть, в эти годы блаженная Ксения была еще жива.

Если же предположить, что Ксения носила кирпич на постройку какой-либо из ранее существовавших на Смоленском кладбище церквей, то этому предположению противоречит то обстоятельство, что все, ранее существовавшие на кладбище церкви, были деревянные, холодные, без печей.

Вернее всего думать, что Ксения, действительно, носила кирпич на постройку церкви Смоленской Божией Матери. Что же касается отсутствия записей о ее смерти и погребении в кладбищенских Росписях, то это легко объясняется, с одной стороны, небрежностью, с какой велась в то время запись погребаемых; именно по этому многие лица, о которых достоверно известно, что они погребены на Смоленском кладбище, в Росписях не значатся (например, рыцари Мальтийского ордена, масса лиц, умерших от холеры 1848 года и другие), а с другой — весьма вероятно предположение, что все умершие, отпетые не на кладбище, вовсе не заносились в кладбищенские ведомости о погребаемых. Если это

так, то Ксения была отпета не на кладбище, а где-либо в приходской церкви; это предположение можно считать вполне вероятным.

На конец же XVIII-го или даже на начало XIX-го века, как приблизительное время смерти Ксении, указывают и некоторые другие данные:

1) день смерти Императрицы Елизаветы Петровны, 25 декабря 1761 года, предсказанный Ксенией;

2) даты на могильной плите Ксении: «Осталась после мужа 26-ти лет, странствовала 45 лет, а всего жития 71 год»;

3) год смерти современницы Ксении — Евд. Ден. Гайдуковой — 1827.

Сопоставляя все эти данные, а также и год постройки Смоленской церкви, можно думать, что Ксения умерла не ранее 1794 года (время постройки церкви) и не позже 1806 года (1761 год — время смерти Императрицы Елизаветы Петровны — прибавить 45 лет странствования Ксении — 1806 год).

Вот именно эти года и можно считать временем смерти Ксении; следовательно, день рождения ее падает на 1719 — 1730 годы. Некоторые исследователи считают годом кончины блаженной 1802 год, а годом рождения ее — 1731 год. Во всяком случае, точно определить год рождения и год смерти блаженной пока невозможно.

Что же касается обстоятельств смерти и погребения рабы Божией Ксении, опять-таки за неимением данных, сказать об этом что-либо определенное трудно. Но, принимая во внимание то глубокое уважение и ту любовь, какими пользовалась блаженная у всех жителей Петербургской стороны, принимая во внимание, что еще при жизни, блаженную почитали за угодницу Божию, можно думать, что погребение ее было необычайно торжественно. С уверенностью можно думать, что все жители Петербургской стороны, где жила блаженная, и вообще, все, знавшие ее при жизни, считали своей обязанностью дать последнее целование усопшей, проститься с ней и проводить ее до последнего места ее упокоения.

Были ли при этом какие-либо особенные, знаменательные проявления помощи от блаженной, неизвестно. Во всяком случае, если бы даже и не было подобных проявлений, чего мы отнюдь не сможем утверждать, тем не менее все почитатели усопшей, все получившие от нее какую-нибудь помощь, какую-нибудь ласку при жизни, старались молитвами своими отблагодарить ее по кончине за все то добро, какое было им оказано, старались не прерывать с ней духовного общения и по ее смерти. Вот почему, наверное, можно думать, что с первого же дня погребения блаженной могила ее посещалась многими и многими лицами, приходившими помолиться о ее упокоении.

И на молитвенную память о себе блаженная из загробного мира откликалась делами милости. Тогда и

не знавшие блаженную при жизни стали прибегать к ее ходатайству, к ее помощи перед Богом. Достоверно известно, что в 20-х годах прошлого столетия на могилку Ксении народ стекался толпами, веря, что на молитвенный зов блаженная не замедлит откликнуться. Каждый посетитель могилки Ксении непременно желал взять с могилки немного земли, веря, что эта земля — лучшее средство от болезней и горестей.

Ежегодно вся земля с могильной насыпи над гробом усопшей по горсточке разносилась посетителями; ежегодно приходилось делать новую насыпь, и опять насыпь разбиралась посетителями. Пришлось положить сверху могильной насыпи каменную плиту; но посетители разбили плиту на мелкие кусочки и разнесли по домам; положили новую плиту, и с этой плитой случилось то же.

Но, разбирая землю и ломая плиты, посетители клали на могилку свои посильные денежные пожертвования, которыми вначале пользовались нищие. Затем могилку Ксении обнесли оградой, к которой прикрепили кружку для сбора пожертвований на сооружение над могилой часовни. И жертвования не заставили долго ждать себя.

На собранные таким образом деньги, при содействии некоторых почитателей рабы Божией Ксении, над ее могилой была сооружена небольшая, из цокольного камня часовня, с двумя окошечками по бокам, с дубовым иконостасом в восточной стороне и с железной дверью — с западной. Над дверью с наружной стороны сделали надпись: «Раба Божия Ксения». Могильную насыпь над самой могилкой также отделали цоколем, а сверху положили плиту со следующей, неизвестно кем составленной, надписью: «Во имя Отца и Сына, и Святого Духа. На сем месте положено тело рабы Божией Ксении Григорьевны, жены придворного певчего, в ранге полковника, Андрея Федоровича. Осталась после мужа 26 лет, странствовала 45 лет, а всего жития 71 год; звалась именем Андрей Федорович. Кто меня знал, да помянет мою душу для спасения души своей. Аминь».

Впоследствии, когда число посетителей могилы рабы Божией Ксении значительно увеличилось, к часовне с западной стороны, пристроили стеклянную галерею и по желанию посетителей в часовне стали с утра до вечера дежурить кладбищенские священники для служения панихид по блаженной.

В 1901 году по проекту А.А. Всеславина была начата постройка новой часовни в русском стиле, освященной в октябре 1902 года. В изголовье мраморной гробницы блаженной Ксении был поставлен иконостас из мрамора и повешен мозаичный образ распятого Христа, перед которым горела неугасимая лампада. На стенах — множество икон в киотах, среди них — две серебряные, которые подарил в часовню по обету князь Масальский,

вернувшись с Русско-турецкой войны 1877-1878 годов. За алтарем часовни, в стене, мраморная доска — словами: «Здесь покоится тело рабы Божией Ксении Григорьевны, жены придворного певчего в хоре, полковника Андрея Федоровича Петрова».

В советское время власти пытались предать забвению имя блаженной Ксении. В августе 1940 года постановлением горисполкома часовня была закрыта. Во время Великой Отечественной войны в ней находился склад тары из-под горюче-смазочных материалов. Мраморные плитки с гробницы блаженной разобрали. Утварь из цветного металла сдали в переплавку, почти все иконы были сожжены.

По окончании войны, уступая настойчивым просьбам верующих, в 1946 году было получено разрешение на открытие часовни, которая вскоре была отреставрирована. С девяти утра до девяти вечера там служились панихиды при большом стечении народа.

В 1960 году часовню вновь закрыли. В ее стенах по указанию городских властей пытались устроить скульптурную мастерскую, но работать в ней было невозможно: утром, придя в мастерскую, рабочие не раз находили вместо скульптур черепки. «Могила Ксении, — вспоминает Марфа, певчая храма Смоленской иконы Божией Матери, — замуровали, поставили на ней постамент. На этом постаменте работали мастера. Словно на трясине... Ни одного гвоздика не дала им вбить Христова угодница — все валилось из рук... Тогда решили наладить изготовление статуй типа «Женщина с винтовкой», «Девушка с веслом». Опять незадача. Сколько раз, бывало, крепко-накрепко запрут мастера часовню, утром приходят, а вместо скульптур одни черепки...» Через некоторое время работу в мастерской пришлось и вовсе прекратить. Верующие пытались очистить часовню, и двое молодых людей были брошены за это в тюрьму сроком на пять лет. Но

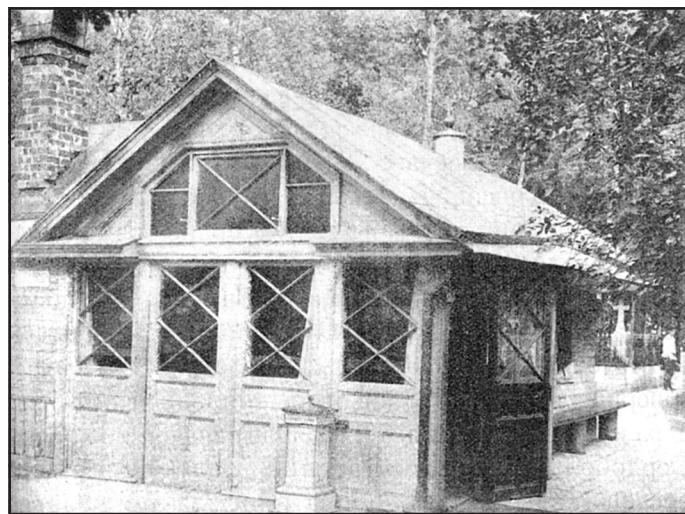

*Деревянная часовня на могиле блж. Ксении.
Фото конца XIX века*



*Часовня
блж. Ксении
Петербургской
в годы безбожия.
Фото 1960-х гг.*

Причисление блаженной Ксении к лику святых открывает новую главу в истории самого города на Неве: с этого прославления нам стала открываться духовная красота целой плеяды праведников Северной столицы, в которой, как оказалось, была своя школа юродивых Христа ради, многие представители которой были подражателями блаженной Ксении.

Ныне на ее могилке постоянно служатся молебны, часовенка всегда полна народа, ищущего у блаженной Ксении предстательства и молитв пред Господом. В ответ на нашу любовь угодница Божия откликается своей горячей любовью, своим ходатайством за нас перед Богом, своей молитвенной помощью нам. Тысячи разительных случаев такой помощи известны прибегающим молитвенно к святой Ксении. Сотни рассказов об этом передаются из уст в уста посетителями ее могилы.

никакими усилиями безбожников невозможно было заглушить в народе память о блаженной и веру в ее молитвенное предстательство пред престолом Божиим. К ее могилке, находящейся в часовне, стекались паломники со всей многострадальной России и из других стран Русского рассеяния.

В 1984 году часовню передали общине храма во имя Смоленской иконы Божией Матери. Часовню подняли из руин всем миром. Она была вновь освящена в 1987 году.

В дни празднования Тысячелетия Крещения Руси митрополит Алексей (ныне Патриарх Московский и всея Руси) всенародно огласил перед часовней Деяние Поместного Собора Русской Православной Церкви 1988 года о причислении блаженной Ксении Петербургской к лику святых (в Русской Православной Церкви за рубежом прославление блаженной Ксении состоялось в 1978-м году).

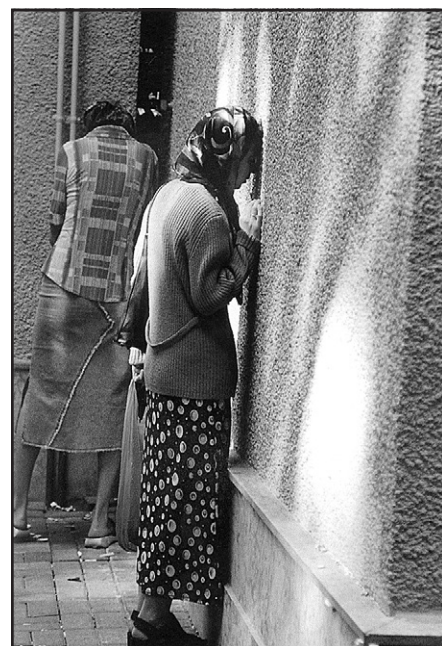

*Богомольцы
у часовни
блаженной Ксении*



СВЯТОЙ ПРАВЕДНЫЙ ИОАНН КРОНШТАДТСКИЙ ЧУДОТВОРЕЦ

Память 20 декабря / 2 января

Святой праведный отец Иоанн, Кронштадтский чудотворец, родился 19 октября 1829 года в селе Сура Пинежского уезда, Архангельской губернии — на далеком севере России — в семье бедного сельского дьячка Илии Сергиева и жены его Феодоры. Новорожденный казался столь слабым и болезненным, что родители поспешили тотчас же окрестить его, причем нарекли его Иоанном, в честь преподобного Иоанна Рыльского, в тот день Святой Церковью празднуемого. Вскоре после крещения младенец Иоанн стал заметно поправляться. Благочестивые родители, приписав это благодатному действию святого таинства крещения, стали с особой ревностью направлять его мысль и чувства к Богу, приучая к усердной домашней и церковной молитве. Отец с раннего детства постоянно брал сына в церковь и тем воспитал в нем особую любовь к богослужению.

Живя в суровых условиях крайней материальной нужды, отрок Иоанн рано познакомился с безотрадными картинами бедности, горя, слез и страданий. Это сделало его сосредоточенным, вдумчивым и замкнутым в себе и вместе с тем, воспитало в нем глубокое сочувствие и сострадательную любовь к беднякам. Не увлекаясь свойственными детскому возрасту играми, он, нося постоянно в сердце своем память о Боге, любил природу, которая пробуждала в нем умиление и преклонение пред величием Творца всякой твари.

На шестом году отрок Иоанн при помощи отца стал учиться грамоте. Но грамота вначале плохо давалась мальчику. Это его печалило, но и подвигло на особенно горячие молитвы к Богу. Когда отец, собрав последние средства, отвез его в Архангельское приходское училище, мальчик особенно остро почувствовал там свое одиночество и беспомощность, утешение же находил только в молитве. Молился он часто и пламенно, прося у Бога помощи. И вот после одной из таких горячих молитв, ночью, мальчика вдруг точно потрясло всего, «точно завеса спала с глаз, как будто раскрылся ум в го-

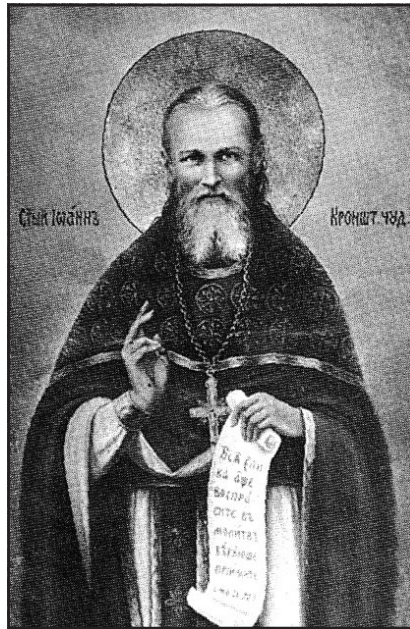

лове», «легко и радостно так стало на душе» ему ясно представился учитель того дня, его урок, он вспомнил даже о чем и что он говорил. Чуть засветлело, он вскочил с постели, схватил книги, и — о, счастье! — он стал читать гораздо лучше, стал хорошо понимать и запоминать прочитанное. С той поры отрок Иоанн стал отлично учиться: одним из первых окончил училище, первым окончил Архангельскую духовную семинарию и был принят на казенный счет в Санкт-Петербургскую духовную академию.

Еще учась в семинарии, он лишился нежно любимого им отца. Как любящий и заботливый сын, Иоанн хотел прямо из семинарии искать себе место диакона или псаломщика, чтобы содержать оставшуюся без средств

к существованию старушку-мать. Но она не пожелала, чтобы сын из-за нее лишился высшего духовного образования и настояла на его поступлении в академию.

Поступив в академию, молодой студент не оставил свою мать без попечения: он выхлопотал себе в академическом правлении канцелярскую работу и весь скудный заработок полностью отсылал матери.

Учась в академии, Иоанн первоначально хотел посвятить себя миссионерской работе среди дикарей Сибири и Северной Америки. Но Промыслу Божию угодно было призвать его к иному роду пастырской деятельности. Размышляя однажды о предстоящем ему служении Церкви Христовой во время уединенной прогулки по академическому саду, он, вернувшись домой, заснул и во сне увидел себя священником, служащим в Кронштадтском Андреевском соборе, в котором в действительности никогда еще не был. Он принял это за указание свыше. Скоро сон сбылся с буквальной точностью. В 1885 году, когда Иоанн Сергиев окончил курс академии со степенью кандидата богословия, ему предложено было вступить в брак с дочерью протоиерея Кронштадтского Андреевского собора К. Несвитского Елизаветой и принять сан священства для служения в том же соборе. Вспомнив свой сон, он принял это



*Сура – родина св. прав. Иоанна Кронштадтского.
Фото конца XIX в.*

предложение. 12 декабря 1855 года совершилось его рукоположение во священники. Войдя впервые в Кронштадтский Андреевский собор, о. Иоанн остановился почти в ужасе на его пороге: это был именно тот храм, который задолго до того представился ему в его детских видениях. Вся остальная жизнь о. Иоанна и его пастырская деятельность протекала в Кронштадте, поэтому многие, забывая его фамилию «Сергиев» называли его «Кронштадтский», да и сам он нередко так подписывался.

Брак о. Иоанна, который требовался обычаями нашей Церкви для иерея, проходящего свое служение в миру, был только фиктивный, нужный для прикрытия его самоотверженных пастырских подвигов. В действительности, он жил с женой как брат с сестрой. «Счастливых семей, Лиза, и без нас много. А мы с тобой,



Внутренний вид избы, в которой родился св. прав. Иоанн Кронштадтский. Фото 1900-х гг.

давай, посвятим себя на служение Богу», — так сказал он своей жене в первый день своей брачной жизни и до конца дней своих оставался чистым девственником.

Хотя однажды о. Иоанн говорил, что не ведет аскетической жизни, но это, конечно, сказано было им лишь по глубокому смирению. В действительности, тщательно скрывая от людей свое подвижничество, о. Иоанн был величайшим аскетом. В основе его аскетического подвига лежала непрестанная молитва и пост. Его замечательный дневник «Моя жизнь во Христе» ярко свидетельствует об этой борьбе с греховными помыслами, этой «невидимой брани», которую заповедуют всем истинным христианам древние великие отцы-подвижники. Строгого поста, как душевного, так и телесного, требовало от него и ежедневное совершение Божественной литургии, которое он поставил себе за правило.

При первом же знакомстве со своей паствой о. Иоанн увидел, что здесь ему предстоит не меньшее поле для самоотверженной и плодотворной пастырской деятельности, нежели в далеких языческих странах. Безверие, иноверие и сектантство, не говоря уже о полном религиозном равнодушии, процветали тут. Кронштадт был местом административной высылки из столицы порочных людей. Кроме того, там много было чернорабочих, работавших главным образом в порту. Все они ютились, по большей части, в жалких лачугах, землянках, попрошайничали и пьянствовали. Городские жители немало терпели от этих морально опустившихся людей, получивших название «посадских». Ночью не всегда безопасно было пройти по улицам, ибо был риск подвергнуться нападению грабителей.

Вот на этих-то, казалось, нравственно погибших людей, презираемых всеми, и обратил свое внимание исполненный духа подлинной Христовой любви великий пастырь. Среди них-то он и начал дивный подвиг самоотверженного пастырского делания. Ежедневно стал он бывать в их убогих жилищах, беседовал, утешал, ухаживал за больными и помогал им материально, раздавая все, что имел, нередко возвращаясь домой раздетым и даже без сапог. Эти кронштадтские «босяки», «подонки общества», которых о. Иоанн силой своей сострадательной пастырской любви делал людьми, возвращая им утраченный ими человеческий образ, первые «открыли» святость о. Иоанна. И это «открытие» очень быстро восприняла затем вся верующая Россия.

Необыкновенно трогательно рассказывал об одном из таких случаев духовного возрождения благодаря о. Иоанну один ремесленник: «Мне было тогда годов 22-23. Теперь я старик, а помню хорошо, как видел первый раз батюшку. У меня была семья, двое детишек. Я работал и пьянствовал. Семья голодала. Жена потихоньку по миру собирала. Жили в дрянной конурке. Прихожу раз не очень пьяный. Вижу, какой-то молодой

батюшка сидит, на руках сынишку держит и что-то ему говорит ласково. Ребенок серьезно слушает. Кажется, батюшка был как Христос на картине «Благословение детей». Я было ругаться хотел: вот, мол, шлятся... да глаза батюшки, ласковые и серьезные, меня остановили: стыдно стало. Опустил я глаза, а он смотрит — прямо в душу смотрит. Начал говорить. Не смею передать все, что он говорил. Говорил про то, что у меня в каморке рай, потому что где дети, там всегда и тепло, и хорошо, и о том, что не нужно этот рай менять на чад кабацкий. Не винил он меня, нет, все оправдывал, только мне было не до оправдания. Ушел он, а я сижу и молчу... Не плачу, хотя на душе так, как перед слезами. Жена смотрит... И вот с тех пор я человеком стал...»

Такой необычный пастырский подвиг молодого священника стал вызывать нарекания и даже нападки со всех сторон. Многие долго не признавали искренности его настроения, глумились над ним, клеветали на него устно и печатно, называли его юродивым. Одно время епархиальное начальство воспретило даже выдавать ему на руки жалование, так как он, получив его, все до последней копейки раздавал нищим, и вызывало его для объяснений. Но все эти испытания и глумления о. Иоанн мужественно переносил ни в чем не изменяя, в угоду нападавшим на него, принятого им образа жизни. И с Божией помощью он победил всех и вся, и за все то, над чем в первые годы пастырства над ним смеялись, поносили, клеветали и преследовали, впоследствии стали прославлять, поняв, что перед ними истинный последователь Христов, пастырь, полагающий душу свою за овцы своя.

«Нужно любить всякого человека и в грехе его, и в позоре его, — говорил о. Иоанн, — не нужно смешивать человека — этот образ Божий — со злом, которое в нем». С таким сознанием он и шел к людям, всех побеждая и возрождая, силою своей истинно пастырской состраждущей любви.

Скоро открылся в о. Иоанне и дивный дар чудотворения, который прославил его на всю Россию и даже далеко за пределами ее. Нет никакой возможности перечислить все чудеса, совершенные о. Иоанном. Наша неверующая интеллигенция и печать намеренно замалчивали эти бесчисленные явления силы Божией. Но все же очень много чудес записано и сохранено в памяти. Сохранилась точная запись рассказа самого о. Иоанна о первом таком чуде священникам. Глубоким смирением дышит этот рассказ.

«Кто-то в Кронштадте заболел. Просили моей молитвенной помощи. У меня и тогда уже была такая привычка: никому в просьбе не отказывать. Я стал молиться, предавая болящего в руки Божии, прося у Господа исполнения над ним Его святой воли. Но неожиданно приходит ко мне одна старушка, которую я давно знал. Она была богобоязненная, глубоко верующая женщина,

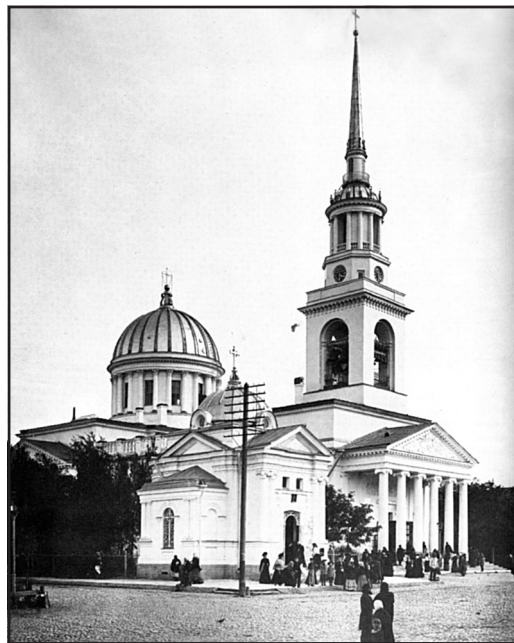

*Кронштадт. Андреевский собор.
Фото начала XX в.*

проведшая свою жизнь по-христиански и в страхе Божиим кончившая свое земное странствование. Приходит она ко мне и настойчиво требует, чтобы я молился о болящем не иначе, как о его выздоровлении. Помню, тогда я почти испугался: «Как я могу, — думал я, — иметь такое дерзновение?» Однако эта старушка твердо верила в силу моей молитвы и стояла на своем. Тогда я исповедал пред Господом свое ничтожество и свою греховность, увидев волю Божию в этом деле, и стал просить для болящего исцеления. И Господь послал ему милость Свою — он выздоровел. Я же благодарил Господа за эту милость. В другой раз по моей молитве исцеление повторилось. Я тогда в этих двух случаях уже прямо усмотрел волю Божию, новое себе послушание от Бога — молиться за тех, кто будет этого просить».

И по молитве о. Иоанна действительно совершалось — и теперь по его блаженной кончине — продолжает совершаться множество чудес. Излечивались молитвою и возложением рук о. Иоанна самые тяжкие болезни, когда медицина терялась в своей беспомощности. Исцеления совершались как наедине, так и при большом стечении народа, а весьма часто и заочно. Достаточно было написать письмо о. Иоанну или послать телеграмму, чтобы он помолился, и чудо исцеления совершалось. Особенно замечательно происшедшее на глазах у всех чудо в селе Кончанском (Суворовском), описанное случайно находившейся там Суворовской комиссией профессоров Военной академии (в 1901 г.). Много лет страдавшая беснованием и приведенная к о. Иоанну в бесчувственном состоянии женщина, через несколько мгновений была им исцелена и приведена в состояние вполне здорового человека. По молитве о. Иоанна прозревали слепые. Художником Животовским описано



*Кронштадт.
Дом Трудолюбия,
основанный
св. прав. Иоанном
Кронштадтским*

чудесное пролитие дождя в местности, страдавшей от засухи и лесных пожаров, после того, как о. Иоанн вознес там свою молитву. О. Иоанн исцелял молитвою своею не только русских православных людей, но и мусульман, и евреев, и обращавшихся к нему из-за границы иностранцев. Этот великий дар был наградой о. Иоанну за его подвиги — молитвенные труды, пост и самоотверженные дела любви к Богу и ближним.

И вот скоро вся верующая Россия потекла к великому и дивному чудотворцу. Наступил второй период его славной жизни, его подвигов. Вначале он сам шел к народу в пределах одного своего города, а теперь народ со всех концов России, устремился к нему. Тысячи людей ежедневно приезжали в Кронштадт, желая видеть о. Иоанна и получить от него ту или иную помощь. Еще большее число писем и телеграмм получал он: кронштадтская почта для его переписки должна была открыть особое отделение. Вместе с письмами и телеграммами приходили к о. Иоанну и огромные суммы денег на благотворительность. О размерах их можно судить только приблизительно, ибо, получая деньги о. Иоанн тотчас все раздавал. По самому мини-



*Кронштадт. Мужская гимназия, где 25 лет
законоучительствовал св. прав. Иоанн Кронштадтский*

мальному подсчету через его руки проходило в год не менее одного миллиона рублей (сумма по тому времени громадная)! На эти деньги о. Иоанн ежедневно кормил тысячу нищих, устроил в Кронштадте замечательное учреждение — «Дом Трудолюбия» со школой, церковью, мастерскими и приютом, основал в своем родном селе женский монастырь и воздвиг большой каменный храм, а в Санкт-Петербурге построил женский монастырь на Карповке, в котором и был по кончине своей погребен.

К общей скорби жителей Кронштадта во второй период своей жизни, период своей всероссийской славы, о. Иоанн должен был оставить преподавание Закона Божия в Кронштадтском городском училище и в Кронштадтской классической гимназии, где он преподавал свыше 25 лет. А был он замечательным педагогом-законоучителем. Он никогда не прибегал к тем приемам преподавания, которые часто имели место тогда в учебных заведениях, то есть ни к чрезмерной строгости, ни к нравственному принижению неспособных. У о. Иоанна мерами поощрения служили не отметки, мерами устрашения — не наказания. Успехи рождало теплое, задушевное отношение его как к самому делу преподавания, так и к ученикам. Поэтому у него не было «неспособных». На его уроках все без исключения жадно вслушивались в каждое его слово. Урока его ждали. Уроки были скорее удовольствием, отдыхом для учащихся, нежели тяжелой обязанностью, трудом. Это была живая беседа, увлекательная речь, интересный, захватывающий внимание рассказ. И эти живые беседы пастыря-отца со своими детьми на всю жизнь глубоко запечатлевались в памяти учащихся. Такой способ преподавания о. Иоанн в своих речах, обращаемых к педагогам перед началом учебного года, объяснял необходимостью дать Отечеству, прежде всего человека и христианина, отодвигая вопрос о науках на второй план. Нередко бывали случаи, когда о. Иоанн, заступившись за какого-нибудь ленивого ученика, приговоренного к исключению, сам принимался за его исправление. Проходило несколько лет, и из ребенка, не подававшего, казалось, никаких надежд, вырастал полезный член общества. Особенное значение о. Иоанн придавал чтению житий святых и всегда приносил на уроки отдельные жития, которые раздавал учащимся для чтения дома.

Но этот славный труд учительства о. Иоанн должен был оставить ради еще более плодотворного труда — своего всероссийского душепопечения.

Надо только представить себе, как проходил день у о. Иоанна, чтобы понять и почувствовать всю тяжесть и величие этого беспримерного подвига.

Вставал о. Иоанн в три часа ночи и готовился к служению Божественной литургии. Около четырех часов он отправлялся в собор к заутрени. Здесь его уже

встречали толпы паломников, жаждавших получить от него благословение. Тут же было и множество нищих, которым о. Иоанн раздавал милостыню. За утреней о. Иоанн непременно сам всегда читал канон, придавая этому чтению большое значение. Перед началом литургии была исповедь. Из-за громадного числа людей, желавших исповедаться у о. Иоанна, им была введена, по необходимости, общая исповедь. Производила эта исповедь на всех участников и очевидцев потрясающее впечатление: многие каялись вслух, громко выкрикивая, не стыдясь и не стесняясь, свои грехи.

Андреевский собор, вмещающий до пяти тысяч человек, всегда был полон, а потому очень долго шло причащение, и литургия раньше 12 часов дня не оканчивалась. Служба о. Иоанна представляла собой непрерывный, горячий молитвенный порыв к Богу. Во время службы он был воистину посредником между Богом и людьми, ходатаем за грехи их, был живым звеном, соединявшим Церковь земную, за которую он предстательствовал, и Церковь Небесную, среди членов которой он витал в те минуты духом. Чтение о. Иоанна на клиросе было не просто чтением, а живой восторженной беседой с Богом и с Его святыми: читал он громко, отчетливо, проникновенно, и голос его проникал в самую душу молящихся. А за Божественной литургией все возгласы и молитвы произносились им так, как будто своими просветленными очами лицом к лицу видел он пред собою Господа и разговаривал с Ним. Слезы умиления лились из его глаз, но он не замечал их. Видно было, что о. Иоанн во время Божественной литургии переживал всю историю нашего спасения, чувствовал глубоко и сильно всю любовь к нам Господа, чувствовал Его страдания. Такое служение необычайно действовало на всех присутствующих. Не все шли к нему с твердой верой: некоторые – с сомнением, другие — с недоверием, а третьи — из любопытства. Но здесь все перерождалось и чувствовали, как лед сомнения и неверия постепенно таял и заменялся теплотой веры. Причащающихся после общей исповеди бывало всегда так много, что на святом престоле стояло иногда несколько больших Чаш, из которых священники приобщали верующих одновременно. И такое причащение продолжалось нередко более двух часов.

Во время службы письма и телеграммы приносились о. Иоанну прямо в алтарь, и он тут же прочитывал их и молился о тех, кого просили помянуть.

После службы, сопровождаемый тысячами верующих, о. Иоанн выходил из собора и отправлялся в Петербург по бесчисленным вызовам к больным. И редко когда возвращался домой ранее полуночи. Надо полагать, что многие ночи он совсем не имел времени спать.

Так жить и трудиться, можно было только при наличии благодатной помощи Божией.

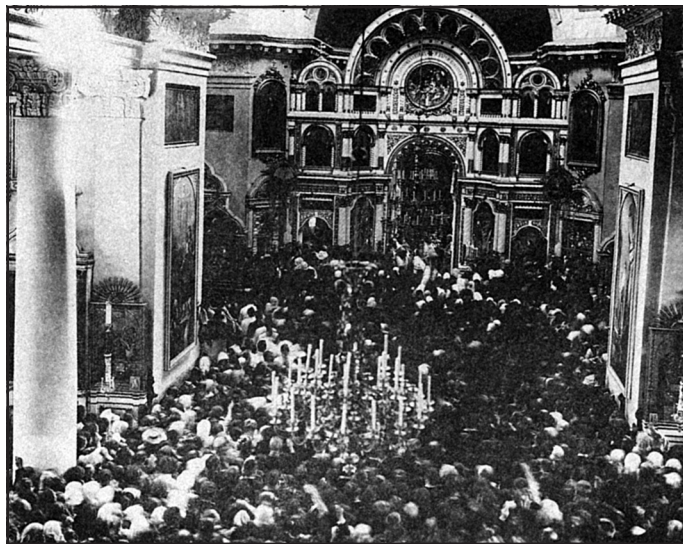

За Божественной литургией, совершаемой в Кронштадтском Андреевском соборе св. прав. Иоанном Кронштадтским

Но и сама слава о. Иоанна была его величайшим подвигом и тяжким трудом. Подумать только, ведь всюду, где бы он ни показался, около него мгновенно вырастала толпа жаждавших хотя бы прикоснуться к чудотворцу. Почитатели его бросались даже за быстро мчавшейся каретой, не боясь быть изувеченными.

По желанию верующих о. Иоанну приходилось предпринимать поездки в разные города России. Стечение народа определялось десятками тысяч, и все были объаты чувствами сердечной веры и благоговения, страхом Божиим и жадной получить благословение. Во время проезда о. Иоанна на пароходе толпы народа бежали по берегу, многие при приближении парохода становились на колени. В имении Рыжовка, около Харькова, где поместили о. Иоанна, многотысячной толпой были уничтожены трава, цветы, клумбы. Тысячи народа проводили дни и ночи лагерем около этого имения. Харьковский собор во время служения о. Иоанна 15 июля 1890 года не мог вместить всех молящихся. Не только собор, но и площадь около собора не вместила народа, который заполнил даже все прилегающие улицы. В самом соборе певчие вынуждены были поместиться в алтаре. Железные решетки оказались всюду сломанными. 20 июля о. Иоанн совершал молебен на Соборной площади – народу было более 60 тысяч. Точно такие же сцены происходили в поволжских городах: в Самаре, Саратове, Казани, Нижнем Новгороде.

Отец Иоанн находился в царском дворце в Ливадии при последних днях жизни Императора Александра III, и самая кончина Государя последовала в его присутствии. Больной государь встретил о. Иоанна словами: «Я не смел пригласить вас сам. Благодарю, что вы прибыли. Прошу молиться за меня, недомогаю». Это было 12 октября 1894 года. После совместной коленопреклоненной молитвы Государя наедине с о. Иоанном последовало



Кронштадт. Дом причта Андреевского собора, где проживал св. прав. Иоанн Кронштадтский. Фото начала XX в.

значительное улучшение здоровья больного, и явились надежды на его полное выздоровление. Так продолжалось пять дней; 17 октября началось снова ухудшение, и в этот день Государь сподобился вторично приобщиться Святых Тайн из рук отца Иоанна Кронштадтского. «Я не считал своей миссии выполненной, — говорил о. Иоанн, — доколе сам не причащу высокого больного. Я крайне нуждаюсь сам в ежедневном причащении Святых Тайн и почитаю за великое лишение, если не причащусь; так же больной человек нуждается в этом все оживотворяющем таинстве, если не всякий день, то через некоторый промежуток, и я, отслужив 17 октября литургию в присутствии Высочайших особ, отправился с Чашею Жизни вместе с протодиаконом в карете во дворец к болящему. Вошедши со Святой Чашей в помещение его, я вслух произнес слова из церковной песни: «Се входит Царь славы, се жертва тайная совершенно дориносится, верою и любовью приступим, да причащеницы жизни вечныя будем». Государь получил большое утешение благодатью Христовой. В последние часы своей жизни Государь говорил о. Иоанну: «Вы — святой человек. Вы — праведник. Вот почему вас любит русский народ. «Да, — отвечал о. Иоанн, — ваш народ любит меня». «Любит, — ответил Государь, — потому что знает, кто вы и что вы» (подлинные его слова). Умирая, по принятии Святых Тайн и таинства елеосвящения, Государь просил о. Иоанна возложить свои руки на его голову, говоря ему: «Когда вы держите руки свои на моей голове, я чувствую большое облегчение, а когда снимаете, очень страдаю — не снимайте их». Отец Иоанн так и продолжал держать свои руки на голове умирающего царя, пока царь не предал душу свою Богу.

Достигнув высокой степени молитвенного созерцания и бесстрастия о. Иоанн спокойно принимал богатые одежды, преподносимые ему почитателями, и облачался в них. Это ему даже нужно было для скрытия своих подвигов. Полученные же пожертвования раздавал все, до последней копейки. Так, например, получив однажды

при громадном стечении народа пакет из рук купца, о. Иоанн тотчас же передал его в протянутую руку бедняка, не вскрывая пакета. Купец взволновался: «Батюшка, да там тысяча рублей!» «Его счастье», — спокойно ответил о. Иоанн. Иногда, однако, он отказывался принимать от некоторых лиц пожертвование. Известен случай, когда он не принял от одной богатой дамы 30 тыс. рублей. В этом случае проявилась прозорливость о. Иоанна, ибо эта дама получила деньги не чистым путем, в чем и покаялась.

Был о. Иоанн замечательным проповедником, причем говорил он весьма просто и чаще всего без особой подготовки. Он не искал красивых слов и оригинальных выражений, но проповеди его отличались необыкновенной силой и глубиной мысли, и вместе с тем исключительной богословской ученостью, при всей своей доступности для понимания даже простыми людьми. В каждом слове его чувствовалась какая-то особенная сила, отражение силы его собственного духа.

Несмотря на свою необыкновенную занятость, о. Иоанн находил время вести как духовный дневник, записывая ежедневно свои мысли, приходившие ему во время молитвы и созерцания в результате «благодатного озарения души, которого устаивался от все просвещающего Духа Божия». Эти мысли составили собой замечательную книгу, изданную под заглавием «Моя жизнь во Христе». Книга эта представляет собой подлинное духовное сокровище и может быть поставлена наравне с вдохновенными творениями древних отцов Церкви и подвижников христианского благочестия. В полном собрании сочинений о. Иоанна, издания 1893 года, «Моя жизнь во Христе» занимает три тома в тысячу с небольшим страниц. Это дневник, в котором мы находим необыкновенно поучительное для каждого читателя отражение духовной жизни автора. Книга эта на вечные времена останется ярким свидетельством того, как жил наш великий праведник и как должно жить всем тем, кто хочет не только называться, но и в действительности быть христианином.

Замечательным памятником святой личности о. Иоанна и неисчерпаемым материалом для назидания являются также три тома его проповедей, содержащие общим счетом до 1800 страниц. Впоследствии накопилось очень много отдельных сочинений о. Иоанна, издававшихся отдельными книжками в огромном количестве. Эти слова и поучения о. Иоанна — подлинное веяние Св. Духа, раскрывающее нам не исследованные глубины Премудрости Божией. В них поражает дивное своеобразие во всем: в изложении, в мыслях, в чувствах. Каждое слово — от сердца, полно веры и огня; в мыслях — изумительная глубина и мудрость; во всем — поразительная простота и ясность. Нет ни одного лишнего слова, нет «красивых фраз». Их нельзя только «прочитать» — их надо всегда перечитывать, и каждый

раз найдешь для себя что-то новое, живое, святое. Книга «Моя жизнь во Христе» уже вскоре после выхода в свет настолько привлекла к себе всеобщее внимание, что была переведена на несколько иностранных языков, а у англиканских священников сделалась любимейшей настольной книгой.

Основная мысль всех письменных творений о. Иоанна — необходимость истинной горячей веры в Бога и жизни по вере, в непрестанной борьбе со «страстями и похотьми», преданность вере и Церкви Православной, как единой спасающей.

В отношении к нашей Родине — России — о. Иоанн явил собою образ грозного пророка Божия, проповедующего истину, обличающего ложь, призывающего к покаянию и предрекающего близкую кару Божию за грехи и за богоотступничество. Будучи сам образом кротости и смирения, любви к каждому человеку независимо от национальности и вероисповедания, о. Иоанн с великим негодованием относился ко всем тем безбожным, материалистическим и вольнодумным либеральным течениям, которые подрывали веру русского народа, подрывали тысячелетний государственный строй России.

«Научись, Россия, веровать в правящего судьбами мира Бога Вседержителя и учишься у твоих святых предков вере, мудрости и мужеству. Господь вверил нам, русским, спасительный талант православной веры. Восстань же, русский человек! Кто вас научил непокорности и мятежам бессмысленным, коих не было прежде в России?.. Перестаньте безумствовать! Довольно! Довольно пить горькую, полную яда чашу — и вам, и России». И грозно предрекает: «Царство Русское колеблется, шатается, близко к падению. Если в России так пойдут дела и безбожники, и анархисты-безумцы не будут подвержены праведной каре закона, и если Россия не очистится от множества плевел, то она опустеет, как древние царства и города, стертые правосудием Божиим с лица земли за свое безбожие и за свои беззакония». «Бедное отечество, когда-то ты будешь благоденствовать?! Только тогда, когда будешь держаться всем сердцем Бога, Церкви, любви к царю и Отечеству и чистоты нравов».

Последующие события кровавой русской революции и торжества безбожного, человеконенавистнического большевизма показали, насколько был прав в своих предостережениях и пророческих предвидениях великий праведник земли Русской.

К тяжелому подвигу служения людям в последние годы жизни о. Иоанн присоединился мучительный личный недуг — болезнь, которую он кротко и терпеливо переносил, никому никогда не жалуясь. Решительно отверг он предписание врачей поддерживать свои силы скоромной пищей. Вот его слова: «Благодарю Господа моего за ниспосланные мне страдания для предочи-

щения моей грешной души. Оживляет — святое причастие». И он причащался по-прежнему каждый день.

10 декабря 1908 года, собрав остаток своих сил, о. Иоанн в последний раз сам совершил Божественную литургию в Кронштадтском Андреевском соборе. А в 7 часов 40 минут утра 20 декабря 1908 года великий наш праведник мирно отошел ко Господу, заранее предсказав день своей кончины.

В погребении о. Иоанна участвовали и присутствовали десятки тысяч людей, а у гробницы его и тогда, и в последующее время совершалось немало чудес. Необычайные были похороны! На всем пространстве от Кронштадта, Ораниенбаума и от Балтийского вокзала в Петербурге до Иоанновского монастыря стояли огромные толпы плачущего народа. Такого количества людей не было до того времени ни на одних похоронах — это был случай в России совершенно беспрецедентный. Похоронное шествие сопровождалось войсками со знаменами, военные оркестры исполняли «Коль славен», по всей дороге через весь город стояли войска шпалерами. Чин отпевания совершил Высокопреосвященный Антоний, митрополит Санкт-Петербургский, во главе сонма епископов и численного духовенства. Лобызавшие руку покойного люди свидетельствуют, что рука оставалась не холодной, не окоченевшей. Заупокойные службы сопровождались общими рыданиями людей, чувствовавших себя осиротевшими. Слышались возгласы: «Закатилось наше солнышко! На кого покинул нас, отец родной? Кто придет теперь на помощь нам, сирым, немощным?» Но в отпевании не было ничего скорбного: оно напоминало собой скорее светлую пасхальную заутреню, и чем дольше шла служба, тем это праздничное настроение у молящихся более увеличивалось. Чувствовалось, что от гроба исходит благодатная сила и наполняет сердца присутствующих какой-то неземной радостью. Для всех ясно было, что во гробе лежит святой, праведник, и дух его незримо присутствует в храме, объемля своей любовью и лаской всех, собравшихся отдать ему последний долг. Похо-



Гробница св. прав. Иоанна Кронштадтского



С.-Петербург.
Иоанновский монастырь

ронили о. Иоанна в церкви-усыпальнице, специально устроенной для него в подвальном этаже сооруженного им монастыря на Карповке. Вся церковка красиво облицована белым мрамором; иконостас и гробница — тоже из белого мрамора. На гробнице (с правой стороны храма) лежит святое Евангелие и резная митра, под которой горит неугасаемый, розовый светильник. Множество дорогих, художественно исполненных лампад постоянно теплятся над гробницей. Море света от тысяч свечей, возжигаемых богомольцами, заливают этот дивный сияющий храм.

Ныне великое дело церковного прославления нашего дивного праведника, милостью Божией, соверши-

лось. О, если бы это радостное событие воскресило в сердцах всех православных русских людей важнейший завет приснопамятного о. Иоанна и побудило их со всей решительностью последовать ему: «Нам необходимо всеобщее, нравственное очищение, всенародное, глубокое покаяние, перемена нравов языческих на христианские: очистимся, омоемся слезами покаяния, примиримся с Богом — и Он примирится с нами!»

На Поместном Соборе Русской Православной Церкви 7-8 июня 1990 года св. прав. Иоанн Кронштадтский был канонизован, и установлено совершать его память 20 декабря / 2 января — в день блаженной кончины святого праведника.



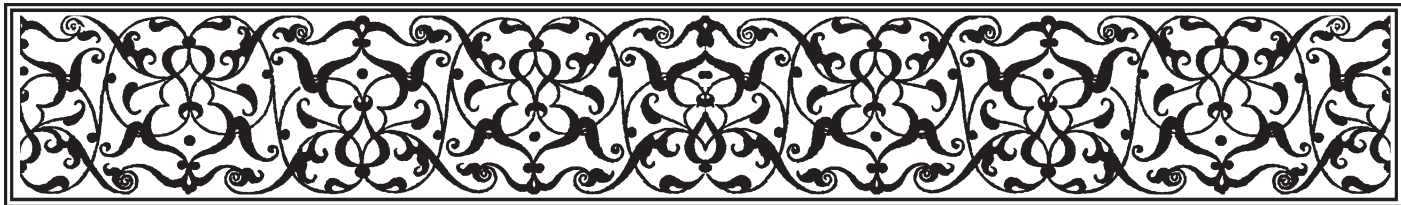

НЕБЕСНЫЙ ПОКРОВ НАД РОССИЕЙ ЧУДОТВОРНЫЕ И МЕСТОЧТИМЫЕ ИКОНЫ С.-ПЕТЕРБУРГА

Образ Христа Спасителя (Спаса Нерукотворного) в терновом венце из часовни в домике Петра Великого

Самой почитаемой в С.-Петербурге иконой с XVIII века был чудотворный образ Христа Спасителя (в терновом венце) из часовни в домике Императора Петра Великого на Петербургской Стороне.

Помещался он в бывшей столовой домика Петра I, самой первой постройки С.-Петербурга, возведенной всего за три дня 24-26 мая 1703 г., здесь царь жил последующие пять лет, до постройки Зимнего и Летнего дворцов.

По преданию, образ был привезен из Греции для царя Иоанна III и находился с ним в стоянии на Угре (1480). Более вероятно то, что икона, происходящая из палат русских царей в Московском Кремле, была написана для царя Алексея Михайловича знаменитым иконописцем Симоном Ушаковым. К Петру I образ попал от гр. Ф.А. Головина и сопровождал царя в походах и находился в его покоях при кончине Императора.

С середины XVIII в. столовая зала, где помещался образ, была обращена в часовню Спасителя. Поток бо-



гомольцев, притекавших сюда, можно было сравнить со стечением народа у чудотворной Московской – Иверской иконы Божией Матери.

В XIX в. икона стала одной из самых почитаемых в столице, и слова «идти или ехать к Спасителю» были понятны каждому петербуржцу. В 1815 г. для нее сделали киот из красного дерева, в 1860 г. – бронзовую раму, в 1872 г. – золотую ризу с драгоценными украшениями.

Во время молебна перед образом, среди прочих, в часовне читалась молитва «Господи, щедрый и многомилостивый», написанная будущей Императрицей Елизаветой Петровной.

Перед ней, как святыней Дома Романовых, молились все русские Императоры.

23.1.1930 г. часовня была закрыта властями, чтимый образ перенесен в Троицкую церковь на Стремянной, а по ее закрытии в 1937 г. – в Спасо-Преображенский собор, где и пребывает поныне у правого клироса в центральном приделе.



Чудотворная Казанская (С.-Петербургская) икона Божией Матери

Петербургская Казанская икона Пресвятой Богородицы является заветнейшей и любимейшей святынею Петербурга. Датируемая концом XVI в. икона Казанской Божией Матери, список с чудотворной Казанской иконы Божией Матери, явленной в Казани в 1579 г., получившая впоследствии название Казанская – С.-Петербургская, появилась в С.-Петербурге в 1710 г., привезенная, вероятно, из Москвы царицей Парасковьей Феодоровной (1664-1723), вдовой Царя Иоанна V Алексеевича, брата Царя Петра. Вначале икона была

помещена в небольшой «светличке» – деревянной часовне у Невки, на Посадской улице Городового острова (на Петербургской Стороне), где тогда находился центр новой столицы. Через два года в часовне была установлена полотняная церковь во имя Рождества Пресвятой Богородицы, которую по иконе часто называли Казанской. Со временем часовня обветшала, и в 1727 г. ее закрыли, перенеся утварь и образа в Свято – Троицкий (Петровский) собор близ Петропавловской крепости. Местная икона уже в те годы считалась чудотворной.

В 1733 г. на Невском проспекте была заложена каменная придворная церковь Рождества Пресвятой Богородицы, освященная в 1737 г. в присутствии Императрицы Анны Иоановны, которая днем раньше сопровождала пешком чудотворный образ, переноси-



мый в храм, где Казанская чудотворная икона пребывала до конца XVIII в. В 1801 – 1811 гг. на ее месте был возведен Казанский (ныне кафедральный) собор, названный так по чудотворному образу. Ко дню освящения собора чудотворный образ Казанской Божией Матери был украшен богатейшей ризой из чистого золота с драгоценными камнями и жемчугом. В Казанском соборе икона пребывала вплоть до закрытия в 1932 г. Перед войной она была перенесена в Князь-Владимирский собор, где помещена у правого клироса. Здесь петербуржцы продолжали молиться перед чудотворным образом в дни 900 – дневной блокады, в 1950-1990-е гг. образ пользовался в Князь-Владимирском соборе огромным почитанием петербуржцев. 3 июля 2001 г. чудотворный образ был возвращен на свое историческое место и помещен в иконостас Казанского собора. Отлитый после 1812 г. из серебра, награбленного французами в московских церквях и отбитого у них казаками атамана Платова, он был даром их Казанскому собору. Об этом свидетельствовала надпись под чудотворной Казанской иконой Божией Матери: «Усердное приношение Донского войска». Разграбленный большевиками в 1920-х гг., ныне иконостас собора восстанавливается в историческом виде. К образу Казанской иконы Божией Матери в Казанском соборе притекают тысячи петербуржцев и богомольцев из других городов.



Икона Божией Матери «Всех скорбящих Радосте» из одноименного храма на Шпалерной улице (в Спасо-Преображенском соборе)

Царевна Наталья Алексеевна (1673-1716), родная сестра Императора Петра Великого, в 1711 году сделала список с московской иконы «Всех скорбящих Радосте» и взяла ее с собой в С.-Петербург. Во время войны Петра Великого с турками этот образ был в рядах русского войска. Когда царь возвратился в столицу, то в память избавления своего от опасности при реке Пруте построил при дворце царевны храм Воскресения Христова и в нем поставил икону.

При дворце вскоре устроены были два первых богоугодных учреждения в С.-Петербурге: больница и богадельня с особым отделением для приема младенцев-сирот и подкидышей. Царица Елисавета Петровна воздвигла на месте прежнего храма каменную церковь, освященную 24 октября, и перенесла в нее чудотворный образ Божией Матери «Всех скорбящих Радосте». Впоследствии этот храм был обращен в приходскую церковь, которую любила посещать Императрица Екатерина Великая, особенное благоговение к этому образу возымевшая с тех пор, как в С.-Петербурге свирепствовала оспа, угрожавшая жизни наследника престола Цесаревича Павла Петровича и прекратившая свое губительное действие в столице по молитвенному заступлению Царицы Небесной.

На поклонение этому чудотворному образу со всех сторон и в великом множестве стекались ищущие Покрова Владычицы. К ней часто прибегали и



вдовы царского семейства, в частности Императрица Мария Феодоровна, а также Великие Княжны – дочери Императора Николая I. Для беспрепятственного доступа богомольцев храм, в котором находится эта икона, с раннего утра и до позднего вечера оставался незапертым.

Царевна Наталья обложила чудотворную икону сребропозлащенной ризой, украшенной жемчугом и драгоценными камнями. В царствование Екатерины Великой риза эта была заменена более прочной, и в нее перенесены все драгоценности и святыни, бывшие на прежней. Икона Богоматери помещалась

в отдельной нише, по правую сторону иконостаса, на возвышенном пьедестале, и была вставлена в резной позолоченный киот, отделанный в бронзовую позолоченную раму с зеркальным стеклом.

Икона писана на кипарисной доске, на наложенном поверх ее загрунтованном холсте. Богоматерь изображена во весь рост с Предвечным Младенцем в левой руке.

В 1858 году на образе устроена была нынешняя золотая риза, на месте прежней, пришедшей в такую ветхость, что из нее выпадали жемчужины.

После закрытия храма в 1931 г. образ был перевезен в храм Св. Троицы на Стремянной, после ее закрытия в 1937 г. – в Спасо-Преображенский собор, где и пребывает поныне у левого клироса в центральном приделе.



Царскосельская икона Божией Матери «Знамение»

Царскосельская икона Божией Матери «Знамение» помещалась в XVIII – середине XX вв. в правой части небольшой придворной Царскосельской Знаменской церкви. Некоторыми подробностями письма она разнится от других известных икон «Знамения». Несмотря на древность иконы, в ней поражает необыкновенная ясность очертаний, живость цветов и теней. Святой лик отражает и глубокое смирение Пренепорочной Девы, и величие Царицы Небесной, и милосердие, и строгость. Замечают, что лицо Богородицы почти в одно и то же время производит на молящихся разные впечатления: то оно кажется светлым и умиленным, то вдруг темнеет и принимает строгий вид, хотя бы вы стояли на том же месте. Икона принадлежит к высоким образцам иконописного искусства и по характеру живописи должна быть отнесена к древне-византийским произведениям. Она окружена золотым окладом, положенным на нее Императрицей Елизаветой Петровной, а в 1849 году покрыта драгоценной ризой со множеством, бриллиантов, жемчуга, бирюзы, аметистов, сапфиров, изумрудов и опалов (в 1922 г. риза и драгоценности с иконы были сняты – *Ред.*). Из камней, не уместившихся на ризе, составила драгоценная корона в венце. Горят камни и на окладе, на нижней части которого выделяется крупный сердцеобразный топаз. На ребрах его вырезаны надписи годов 1831 и 1848: это годы избавления Царского Села от холеры. Внизу иконы на сердцевидной золотой дощечке вырезаны следующие слова: «За спасение от эпидемии прими, милосердая Владычице, Покровительнице града Царского Села, сии перлы, яко слезы благодарности, орошающие Твою пречистую ризу, от усердных рабов Твоих и впродь помилуй нас».

Первоначальная история иконы не известна. При свежести лика Божией Матери и Младенца, – в чем нельзя не видеть особого промысла Божия, – части иконы, покрытые окладом и шитой ризой, выцвели до того, что нельзя разобрать красок, а в некоторых местах красоты уже и вовсе нет. По существующему между царскосельскими жителями преданию Царско-



Подлинная фотография чудотворной Царскосельской иконы Божией Матери «Знамение». Фото 1910-х гг.

сельская икона пребывала раньше в Москве. В Москву же она была привезена одним из православных восточных патриархов, прежде нередко посещавших столицу царства Российского.

По всей вероятности, это был св. Афанасий, патриарх Константинопольский долее других находившийся тогда в Москве и пользовавшийся особенным вниманием при царском дворе.

Он почил на обратном пути в Лубнах и там нетленно почивает, по обычаю восточных церквей, в сидячем положении.

Затем при перенесении столицы из Москвы в Петербург вместе с прочими святынями Знаменская икона была привезена в новую столицу, считаясь семейной святыней Романовых. Царевна Елизавета

Петровна имела к иконе этой особое благоговение и в ночь перед переворотом, возведшим ее на престол, усердно пред нею молилась.

Желая выразить свое благоговение к святыне, связанной с таким громадным для нее событием, Императрица, закончив постройку в любимом ею Царском Селе около дворца небольшой церкви, заложенной еще раньше для пребывания иконы «Знамение», с великим торжеством перенесла в нее образ Божией Матери. В крестном ходе участвовал Святейший Синод и весь двор. Императрица все время шла пешком и даже помогала нести икону. Икона была поставлена в иконостас, поверх изображения Тайной Вечери над Царскими вратами. Императрица Елизавета Петровна также, как и племянница ее Екатерина II, часто молилась в Знаменской церкви.

От 1747 до 1831 года икона «Знамение» стояла над Царскими вратами. Только однажды она была снята и вынесена оттуда, именно 12 мая 1812 года. В этот день в Екатерининском дворце был пожар, угрожавший соседним зданиям и Знаменской церкви. Рассказывают, что когда икону вынесли из храма и обратили ликом к месту пожара, Император воскликнул: «Матерь Божия, спаси мой дом!»

Мгновенно ветер, направлявший пламя на церковь и на соседние здания, как бы повинуюсь неви-

димой силе, переменял свое направление, и пожар быстро прекратился.

В 1831 году почти по всей России распространилась холера, свирепствовавшая и в Петербурге. Жители Царского Села собрались к иконе «Знамение», вынесли ее на середину храма, и служили пред нею торжественный молебен. Затем икону обнесли вокруг всего города с пением и молитвами, причем весь город с дворцами остался внутри кольца, описанного этим крестным ходом. Холера, совершенно миновала Царское Село. В память этого благодеяния Божией Матери жители испросили Высочайшее соизволение на перенесение иконы из иконостаса во внутрь церкви, как стоит она теперь, и на учреждение ежегодного крестного хода в том самом порядке, в котором он совершался в первый раз.

В 1848 году опять по всей России прошла холера, и в этот самый год Царица Небесная необыкновенным образом украсила свою икону дивной ризой.

В Царском Селе жила благочестивая девица Мария Давыдова, не раз испытывавшая на себе помощь от чудотворной иконы «Знамение». В ночь на 28-ое февраля Давыдова в тонком сне видит, будто пред нею стоит на воздухе чудотворная икона «Знамение», а она вышивает на этот образ великолепную ризу и уже заканчивает ее. Давыдова решила рассказать о своем сне родным и знакомым, которые посоветовали ей привести в исполнение свой сон. Слух о сновидении дошел до Высочайшего двора, и Императрица Александра Феодоровна приняла его за внушение свыше. Прибыв в Царское Село, она посетила Знаменскую церковь для поклонения иконе, которую подробно осматривала. Найдя краски на полях выцветшими и удивляясь сохранно и свежести ликов Матери Божией и Предвечного Младенца, она пожелала узнать, может ли девица Давыдова составить рисунок для ризы и вышить ее.

Давыдова была почти незнакома с рисованием; кроме того, будучи девушкой бедной, недоумевала, откуда ей взять средства исполнения священного дела, и пламенно молила Божию Матерь наставить ее. В ночь на 27-ое июня во сне Давыдова внезапно увидела пред собою Матерь Божию с таким ликом и в таком виде, как она изображена на иконе. На Ней была риза прекрасного узора, на плечах омофор и на голове убрус. Очнувшись, Давыдова тотчас захотела встать, чтобы начертить образец ризы, но опять забылась и погрузилась в сон. Видение повторилось, только еще живее и яснее, так что она как бы наяву созерцала Богоматерь. Пробудившись, она со слезами благодарила Владычицу и начертила узор для ризы, как видела его в видении, и как видим мы его теперь. Рисунок был представлен Государыне и одобрен ею.

Говением Давыдова приготовилась к своему труду и приступила к работе. Стали поступать во множестве приношения золотом и камнями, причем нельзя

было не видеть ясно Божией руки, касавшейся сердец жертвователей. Притоку приношений немало способствовало то, что при сильном распространении холеры в Петербурге, она миновала Царское Село, несмотря на непрерывное общение его жителей с Петербургом.

Когда случалось, что у Давыдовой не доставало для какой-нибудь части ризы подходящих камней, как раз являлись от неожиданных жертвователей нужные драгоценности. В 1849 году великолепно шитая и сплошь унизанная камнями риза была окончена, а в 1853 году было издано хромо-литографическое изображение иконы.

В 1863 году в Царкосельском дворце и его храме рано утром вспыхнул пожар. Попалив часть дворца, огонь почти мгновенно охватил купола и кресты дворцового собора и проник внутрь его. Тогда Государь и Императрица пожелали вынести из Знаменской церкви чудотворную икону. Едва венценосные хозяева вышли навстречу иконе и приложились к ней, а икону стали обносить вокруг горевшего дворца, как пожар почти мгновенно прекратился.

Ниже приведены еще несколько случаев чудесно оказанной людям помощи чрез Царкосельскую икону Божией Матери «Знамение»:

М. Д. Воеводский, служивший при русском посольстве в Афинах, перед отъездом из Петербурга в 1849 году служил пред Царкосельской иконой молебен о благополучном путешествии. Однажды вечером в Афинах в глухом месте напали на него разбойники, требуя часы и деньги и угрожая смертью. Не зная, как себя защитить, Воеводский неожиданно для самого себя сказал: «Я – русский».

Совершенно неожиданно разбойники мирно ответили ему: «А, ты русский! Ваш Николай (т. е. Император) добрый, иди с Богом...»

На обратном пути из Греции корабль, на котором плыл Воеводский, подвергся в Черном море страшной буре; все были уверены в его крушении и неизбежной своей гибели. Между тем Воеводский мысленно обратился к Царкосельской иконе «Знамение» Божией Матери и с верой призвал на помощь Владычицу Небесную. В это самое время волна ударила в корабль с необыкновенно страшной силой, и он совершенно неожиданно очутился невредимым в тихой и спокойной бухте.

Жена батареинного командира Дидрикс, в замужестве, в продолжение восьми лет не имела детей. Супруги очень скорбели об этом и нередко выражали скорбь свою знакомым. Сочувствуя им, одна ближайшая знакомая подала им добрый совет: приобрести хромо-литографическое изображение Царкосельской иконы и, освятив его, молиться пред ним каждый день Царице Небесной о разрешении бесплодия своего. Супруги поспешили воспользоваться таким советом, приобрели св. икону, поставили пред нею неугасимую лампаду и

начали с верою молиться милосердной Владычице об утолении своей печали. И что же?.. Вера и молитва их, сверх ожидания, скоро оправдались и через 10 месяцев Дидрикс благополучно разрешилась здоровым красивым младенцем.

Бедная вдова Худякова занимала в Царском Селе некую должность, доставлявшую ей с дочерью пропитание; но вдруг ей отказали от этой должности. Пораженная таким внезапным и незаслуженным отказом, не имея никакого пристанища и никаких средств к существованию, она послала дочь свою помолиться Царице Небесной пред св. иконой «Знамение». Помолившись Заступнице, безутешная девица со слезами на глазах спешила через придворный сад к несчастной матери. Но вот на пути встречается ей неизвестный человек (это был военный министр, князь Чернышев); горькие слезы бедной девицы тронули его, он остановил несчастную, расспросил ее о причине такой горести тотчас же утешил ее обещанием, что мать ее останется при своей должности, и это обещание военного министра действительно исполнилось.

Проживавшая в Петербурге смоленская помещица Е. И. Дудинская имела сына, флотского офицера, которому по службе следовало отправиться в Черное море на корабль «Ингерманланд». Пред отправлением его она нарочно приезжала в Царское Село, чтобы отслужить о его здравии и благополучии молебен пред иконой «Знамение». По окончании молебствия Е. Дудинская, став пред образом на колени, воскликнула в слезах: «Царица Небесная! Тебе поручаю сына моего и на Тебя моя надежда; Ты возвратишь мне его и со дна моря».

Во время плаванья упомянутый корабль, как известно, был застигнут страшной бурей и подвергся круше-

нию, так что весь экипаж его был поглощен волнами. В числе прочих несчастных и сын Е. Дудинской был выброшен волнами за борт. Предчувствуя неизбежную смерть, он вдруг вспомнил о Царскосельской св. иконе и с верой призвал на помощь Матерь Божию, мысленно взывая к Ней: «Царица Небесная! Мать моя просила Тебя обо мне; спаси меня для нее».

Вслед за тем волна морская так сильно ударила его, что он лишился чувств и памяти. Когда же пришел в сознание, то увидел себя на берегу морском и радостно благодарил милосердную Владычицу за свое спасение.

Как видно из приведенных случаев, помощь от иконы «Знамение» была чрезвычайно разнообразна: были и исцеления от болезни, и разрешения неплодия, и устройство дел житейских, и спасение погибавших на суше и в самых волнах морских. Вот почему хорошо знающие историю этой иконы имеют к ней особую веру.

Ежегодно 5/18 июля в Царском Селе было большое торжество: икону «Знамение» после литургии выносили на громадный плац пред дворцом, где совершалось коленопреклоненное молебствие, а затем ее обносили вокруг всего Царского Села.

В середине 1930-х гг. икона была изъята из Знаменской церкви в т. н. «ГОСФОНД» и бесследно исчезла. Вместо нее в церковь был передан один из списков этой иконы, выполненный в начале XIX века и находившийся в ризнице Екатерининского собора в Царском Селе. В 1943 году образ этот был перевезен в Гатчину (в связи с эвакуацией немцами Царского Села), позже оказался в Прибалтике. Найденный в Риге, он был возвращен в город на Неве. С 1946 г. именно эта икона и находится в церкви С.-Петербургской Духовной академии и семинарии.

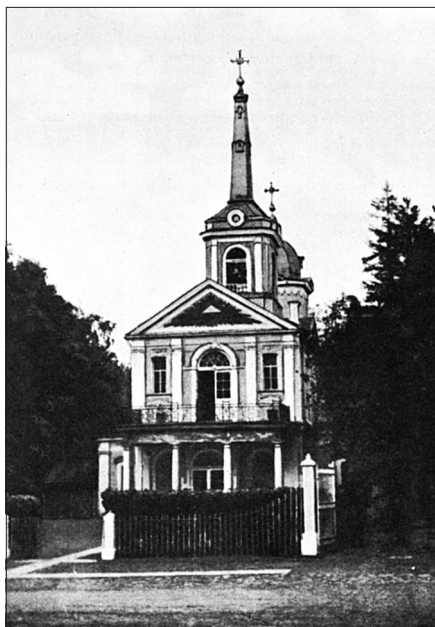

Царское Село. Знаменская церковь

Икона Божией Матери «Всех скорбящих Радосте» (с грошиками), С.-Петербургская

С конца XIX века прославилась чудесами икона Божией Матери «Всех скорбящих Радосте» (с грошиками), С.-Петербургская, находившаяся в Петербурге в одноименной церкви, недалеко от бывшего Стеклянного завода на реке Неве. Образ этот первоначально помещался в часовне и был пожертвован сюда неким купцом Матвеевым, имевшим свою торговлю на Стеклянном заводе. Прежде же икона эта составляла фамильную собственность купцов Куракиных, из семейства которых происходила мать Матвеева. Благочестивое предание говорит, что образ этот неизвестно откуда приплыл по Неве к месту переезда через эту реку и здесь, прибитый волнами, был взят Куракиным.

Прославление образа в первый раз последовало 23 июля 1888 г. В этот день над Петербургом и окрестностями разразилась страшная гроза. Молния с силой ударила в часовню у Стеклянного завода, обожгла внутренние стены, но не коснулась образа Божией Матери, несмотря на то, что другие иконы были опалены пламенем, а кружка для сбора подаяний совершенно разбита. Образ Владычицы прикреплен был в часовне в углу на шнурке. От грозового удара икона спустилась на землю, причем лик Пресвятой Богородицы, сильно потемневший от времени и копоти, как бы просветлел и обновился. Двенадцать же медных монет из разбитой кружки каким-то образом оказались прикрепленными в разных местах к иконе.

К вечеру того же дня весть о чудесном сохранении и обновлении образа разнеслась по всей столице, и на другой день с раннего утра и до позднего вечера народ в великом множестве окружал часовню, удивляясь дивному знамению милости Божией. В полдень приглашен был причт из Борисоглебской церкви, у Калашниковской пристани, который, с разрешения митрополита Исидора, начал совершать молебны. С каждым днем богомольцев прибывало все больше и



больше. Из Петербурга слух о святой иконе распространился по всей России. С разных сторон стали прибывать богомольцы. И милость Божия вскоре прославил образ Богоматери дивными чудотворениями.

В 1890 году 6 октября все молящиеся в часовне были свидетелями поразительного исцеления 14-летнего отрока Николая Грачева от припадков и расслабления рук. Врачи признали неизлечимой его долголетнюю болезнь. Однажды комната больного ярко озарилась сиянием неземного света, и отрок увидел Пречистую Деву, Николая Чудотворца и еще некоего святителя в белом клобуке. Богоматерь повелела

отроку ехать в часовню и сказала, что только после этого он исцелится. Отрок исполнил повеление. Прибыв в часовню, больной приложился к образу, и падучая болезнь оставила его — руки его получили силу, и с этого времени больной стал совершенно здоров.

В 1891 году 17 февраля по молитве перед тем же образом исцелилась одна женщина, Вера Белоногина. Несчастливая в продолжение шести лет страдала грудными болезнями, опухолью и болезнью горла. Врачи признали у нее неизлечимую горловую чахотку и объявили ей, что голос свой она уже навсегда потеряла. Тогда больная возложила все свои надежды на одну только помощь Божию. Она слышала рассказы о дивных проявлениях милости Богоматери в Скорбященской часовне и решила отправиться на поклонение святой иконе. Отслужив здесь молебен и возвратясь домой, больная погрузилась в глубокий сон. И вот во сне она вдруг ясно услышала повеление таинственного гласа, говорившего ей.

— Сходи в часовню, отслужи молебен, молись еще усерднее, и к тебе вернется голос.

Вера исполнила повеление и вторично отправилась в часовню. Возвратясь домой, она уже громким голосом могла сказать своему мужу:

— Я совершенно здорова.

В то время Скорбященская икона чтилась повсеместно во всей России, привлекая к себе множество богомольцев. Ежедневно в часовню приходили телеграммы и письма, в которых просили отслужить перед образом молебен за обиженных, угнетенных, страждущих. Почитался образ и инославными христианами, и местный причт, не отказывая им в просьбе помолиться, просил Господа даровать каждому по его вере.

В 1893 году 13 марта Скорбященская часовня удостоилась Высочайшего посещения Императора Александра III. Благочестивый Царь приложился к святому образу и в знак своей признательности подарил участок земли, принадлежавшей кабинету Его Величества, для построения на ней каменного храма, заложенного в том же году; 2 августа 1898 года последовало освящение новой церкви, созданной в честь Божией Матери «Всех скорбящих Радосте». По правую сторону от главного иконостаса, на месте, где в храмах обычно устраиваются приделы, был поставлен большой киот

для помещения в нем чудотворного образа. Икона же была оставлена в часовне и переносилась в этот киот в храм во время Богослужения.

Пречистая Дева изображена на иконе во весь рост с распростертыми руками. Лик Ее несколько склонен в левую сторону. Верхняя одежда Божией Матери темно синего цвета, а нижняя — темно красного. Глава Ее украшена золотистым нимбом и облечена в белое покрывало. Над Ней в облаках восседает Спаситель, держащий в левой руке Евангелие, а правой благословляющий. По сторонам образа находятся изображения ангелов и страждущих. Позади Богоматери изображены зеленеющие ветви. Икона в длину около 10, а в ширину — около 7 вершков.

После закрытия храма в 1932 г. (снесен в 1934) чудотворная икона хранилась у частных лиц, после войны при возобновлении богослужений в Свято-Троицкой церкви «Кулич и Пасха» была передана туда, где и пребывает поныне у правого клироса, пользуясь огромным почитанием у богомольцев.



Храм и часовня во имя иконы Божией Матери «Всех Скорбящих Радосте» на месте происшедшего с ней в 1888 г. чуда «с грошиками». Фото 1910-х гг.

Икона святителя Николая Чудотворца (Колпинская)

Образ этот небольшой по размерам (8 вершков длины и 6 вершков ширины) с изображением чудес св. угодника Божия вокруг его лика, был обретен на реке Ижоре, близ нынешнего Колпина, на пильной мельнице 23 декабря 1713 года. «1713 года, месяца декемврия в 23 день, на реке Ижоре, на пильной мельнице явился образ святителя Николая Чудотворца сицевым образом». В ноябре и декабре работные люди при пильной мельнице, в работе, лежали больные «грудною болезнию и опухолью ножною» (т.е. цингой), многие умирали. 22 декабря «в нощи явился сей святой образ святителя и чудотворца Николая в больнице работному человеку Каргопольского уезда именем Иакову, который лежал такую же болезнию, при смерти, с прочими больными»... на земли никому не ведом и небрегом, и весьма обветшавши...»

Исцелившийся от цинги Иаков, «повелел свой святой образ с оной больницы снять». 5 февраля 1714 г., по свидетельству того же работного человека Иакова, образ был поновлен «тщанием дворянина Феоктиста Абрамовича, сына Вындомского, с прочими боголюбивыми мужи в бытность при той Ижорской мельнице, и от того времени оная болезнь престала, и быша здоровье появлением святителя и чудотворца Николая образа».

В 1763 г. при С.-Петербургском архиепископе Гаврииле (Кременецком) Духовной Консисторией общенародно образ признан чудотворным вследствие многочисленных чудес, явленных к тому времени от образа как среди жителей Колпина, так и среди прибывавших туда на богомолье жителей из Петербурга.

В 1858 г. от мучительной и безнадежной болезни при образе исцелилась купчиха Глафира Ивановна Ар-



Подлинное изображение чудотворной Колпинской иконы свт. Николая Чудотворца. Фото 1910-х гг.

тамонова. «Страдая жесточайшими конвульсивными припадками, и не имея возможности ходить, так как одна нога ее была иссохшей, она получила видение, что в день торжества столетия Колпинского храма (3 августа 1858 г.) она исцелится в Колпине, где святитель ожидает ее для исцеления в последних числах сентября или начале октября месяца. Прибыв в Колпино 25 октября, Артамонова была вносима в церковь к вечерне, утрени и обедне. Во время обедни, 26 сентября, иссохшая нога ее «налилась», и Артамонова, получив способность ходить, сама, после обедни, понесла икону святителя в часовню, построенную на месте явления иконы в пяти верстах от церкви. Затем больная исцелилась и от конвульсивных припадков.

До начала XX века на праздник святителя в Колпино в Свято-Троицкий собор стекалось несколько тысяч человек, в том числе прибывавших из Петербурга по железной дороге и на пароходах. В 1937 г. после закрытия Колпинского Троицкого собора чудотворная икона свт. Николая была изъята местными властями и бесследно исчезла. До сегодняшнего дня о ее судьбе так ничего и не известно.

Находящаяся ныне в Троицкой церкви («Кулич и Пасха») икона свт. Николая, представляющая собой один из списков чудотворной иконы, была передана в него в декабре 1947 г. жительницами Колпино Пелагеей Ивановной Пискаревой и ее сестрой Параскевой, которые нашли эту икону в 1941 году на пепелище Колпинской Никольской кладбищенской церкви, сгоревшей в августе того же года в результате обстрела.



Чудотворная икона вмц. Параскевы Пятницы из села Ильеши

В Свято-Троицком соборе Александро-Невской лавры есть старинная икона... Справа от алтаря, большая, барельефная, она помещена в массивный киот и заметно выделяется на фоне писаных икон своей древностью. Это образ св. мученицы Параскевы, нареченной Пятницею. Икона, принадлежавшая ранее храму свт. Николая Чудотворца в селе Ильеши Ямбургского уезда С.-Петербургской губернии (ныне – Волосовского района области), издавна почитается чудотворной. По местным преданиям она была явлена и обретена чудесным образом более трехсот лет тому назад (это событие вероятнее отнести к XVI-XVII вв.), недалеко от деревни Лаговицы в приходе б. Григорьевского погоста (с. Ильеши) и является классическим примером явленных икон, посвященных вмц. Параскеве-Пятнице и Богородице.

Св. мученица Параскева пострадала за Христа при Диоклетиане в Иконию в 282 году. Ее память отмечается Православной Церковью 28 октября/10 ноября.

В народе именем св. Пятницы часто называется вмц. мученица Параскева. В Четьях-минеях повествуется, что родители ее всегда чтили пятницу как день страданий и смерти Спасителя, за что и даровал им Господь в этот день дочь, которую они назвали Параскевой, т. е. Пятницей; в прежних наших месяцесловах при упоминании св. Параскевы упоминалось и название Пятницы, церкви, освященные в честь ее имени, до сих пор называются пятницкими. В «обетные» пятницы, народ издавна собирался для празднования св. Параскеве в одно означенное место, они выносили образ Параскевы мученицы, обвешанный платками и лентами. На дорогах, при распутиях и перекрестках, издавна ставили на столбах небольшие киоты с иконою св. Параскевы; киоты эти также назывались «пятницами».

Сохранился древний обычай изображать святую в виде изваяния из дерева. Наряду с ее изображением, на Руси известны деревянные иконы прп. Нила Столобенского, свт. Николая Чудотворца, апостолов, иных святых, ангелов, Божией Матери и даже Самого Господа Иисуса Христа.



Образ св. вмц. Параскевы. Свято-Троицкий собор Александро-Невской лавры

Иконы Пятницы, охраняющие святые колодцы, признаются (за малыми исключениями) явленными, а стало быть, и чудотворными, причем преимущество отдается скульптурным изображениям святой, но скульптура эта, разумеется, младенческая, она составляет древнейшую форму русского искусства...»

История чудесного обретения нерукотворного образа в селе Ильеши такова. Место обретения св. иконы в древности представляло собой край огромного поля, где всегда пасли скот, рядом с небольшим леском. Однажды в Ильинскую пятницу местный пастух увидел на березе маленькую девочку в старинной одежде, которая смотрела на него сквозь ветви дерева. На все приглашения со стороны пастуха спуститься девочка отвечала молчанием. Тогда пастух попытался согнать ее вниз кнутом, а затем сбить камнями. Но кнут и камни прилипли

к дереву, не задев девочки. Пастух испугался и понял, что «дело не простое», помолился, залез на березу, аккуратно снял девочку, посадил ее в сумку и понес к местному священнику.

По дороге девочка из сумки исчезла, но священник собрал людей, и они с хоругвями и молитвенным пением двинулись к чудесной березе, где все увидели прилипшие к дереву камни и кнут. Под деревом стояла деревянная икона св. Параскевы Пятницы – точная копия маленькой девочки, явившейся пастуху. Икону поместили в местный храм свт. Николая Чудотворца (тогда еще деревянный), посвятив один из приделов вмц. Параскеве (другой был посвящен св. Илии Пророку). На месте обретения, недалеко от березы, был найден камень с углублениями в виде детской головки и ступни. Открылся родник, что было истолковано, как добрый знак, и в скоре неподалеку здесь построили деревянную часовню, которая была всегда открыта; береза, камень, родник почитались святыми. Молитва, вознесенная здесь, помогала в устройении семейной жизни, при детских болезнях, люди излечивались от глазных недугов, паралича. Страждущие приходили в часовню в любое время и писали просьбы на стенах,

приносили подношения в виде венков с лентами. Внутри часовни круглый год висело много пучков кудели, мотков ниток, тканых полотнищ и изделий из них. В углублениях камня постоянно стояла вода, этой водой промывали глаза и пили ее, к глазам и больным местам прикладывали также мох, росший вокруг камня и родника.

День обретения иконы – Ильинская пятница – стал местным праздником, на который стекались паломники со всей округи. Пол в церкви, часовне, а также весь путь, по которому следовал крестный ход с иконой, устилался ковром из трав и цветов, преимущественно душицы, – она особенно хороша в этих местах. После праздника эту траву собирали, сушили и в течение всего года использовали в лечебных целях. Местная традиция даже стала причиной своеобразной трактовки сюжета самой иконы. Позднее, после того как во время небольшого пожара была утрачена левая рука святой, в которой по канону находился свиток Священного Писания, некоторые богомольцы стали утверждать, что изначально в этой руке вмц. Параскева держала стебелек душицы.

Храм свт. Григория в Ильешах, упоминаемый впервые под 1500 годом, возведен был, вероятно, на месте более древней церкви, да и само название села, похоже, указывает на очень древнее почитание в этой местности прор. Илии и Ильинской пятницы. Пожалуй, эти обстоятельства и почитание здесь св. источника и вмц. Параскевы могут позволить причислить Ильеши к древнейшим погостам Северо-Запада.

Каменная церковь во имя свт. Николая Чудотворца возведена здесь в 1792-1798 гг. и после пожара 1824 г. отстроена вновь в 1832 г., с приделом вмц. Параскевы. Позднее перестроена в 1855-1864 гг. (арх. К.И. Брандт, К.Е. Егоров) с добавлением придела прор. Илии.

В 1937 г. храм не действовал, и был закрыт перед войной, в 1941 г. В 1940-х гг. службы были возобновлены.

Икону трижды увозили и возвращали обратно. Все это время, ознаменованное гонениями на веру, часовня оставалась местом постоянного паломничества. В 1960-х гг. в хрущевскую «оттепель», часовня была взорвана, источник «ушел». Люди, совершившие святотатство, были наказаны: никто из них не умер своей смертью.

Воронка, оставшаяся после взрыва часовни, стала новым местом паломничества, возле нее выросла новая береза. Камень, пострадавший от взрыва – вода уже не держалась в нем постоянно, – верующие укатали в тайное место. Паломничества же к месту явления иконы продолжают до сих пор... По словам местных жителей, на этом святом месте по-прежнему подается помощь притекающим сюда, происходят чудеса и исцеления по вере просящих помощи. На березе богомольцами укреплены кресты, на камне под ней оставляют цветы и монеты. Вопреки безбожной власти, дары невещественной благодати, не умаляясь и не иссякая, текут здесь, подобно струям живого источника, для всех жаждущих христиан.

В 1988 г., в год 1000-летия Крещения Руси, чудотворная икона св. мц. Параскевы, явленная в Ильешах, усердием нынешнего настоятеля Николо-Пятницкой церкви села Ильеши свящ. Владимира Кузьмина была передана из Русского музея в Свято-Троицкий собор Александро-Невской лавры. Начиная с этого года, по просьбе прихожан, на приходе была восстановлена прежняя традиция свершения в Ильинскую пятницу (выпавшую в 1988 г. на 29 июля) крестного хода с иконой вокруг храма.

Главный праздник Ильешского прихода – Ильинская пятница, переходящий, празднуемый в последнюю пятницу перед Ильиным днем (прор. Илии, 20 июля/2 августа), и по сей день собирает здесь множество богомольцев.



Молебен возле часовни вмц. Параскевы Пятницы на месте ее чудесного явления близ с. Ильеши. Фото 1929 г. (Из собрания Российского Этнографического музея)

МЕСТНОЧТИМЫЕ ИКОНЫ

Тихвинская икона Божией Матери в Исаакиевском соборе

Находящаяся в Исаакиевском соборе чудотворная икона Божией Матери, именуемая Тихвинской, представляет собой точный список с первоначальной, чудесно явленной, находящейся в Тихвине.

Чудотворная икона Божией Матери, чудесно явленная в пределах Новгородских, и невидимо силами небесными с места на место переносимая, сделалась рассадником многих церквей и монастырей. С течением времени с сей иконы снимали точные изображения, из них некоторые, по милости Божией, сделались чудотворными. В год освящения Исаакиевского Собора (1858 г.)

прославилась чудотворениями Тихвинская икона Божией Матери, находящаяся в этом соборе.

Эта святая икона была родовою в семье Ивановых, живших в 1850-х годах по 2-й улице Песков (на 2-й Рождественской улице – *Ред.*), в собственном доме. По смерти болезненного брата, сестра Иванова продала свой дом и наняла маленькую комнатку у бондаря М. Фролова, жившего по соседству. Пред своею смертью девица Иванова поручила напутствовавшему ее приходскому священнику взять в церковь находящуюся у нее икону Тихвинской Божией Матери, уверяя, что эта икона издавна принадлежала роду их, что она древняя и чудотворная. Так как законного акта на передачу святой иконы в церковь по смерти Ивановой не оказалось, то ее имущество вместе со святою иконою осталось у бондаря Фролова. Вскоре бондарь занял квартирку в небольшом деревянном домике купеческого сына Ершова, по 3-й улице Песков. Из-за обстоятельств бондарь Фролов задолжал за квартирку Ершову и хозяин, будучи сам бедным, принужден был отказать ему от квартиры. Не имея денег на переезд с квартиры, жена бондаря, Ксения Фролова, обратилась к тетке хозяина, Марии Денисовой Востоковой, квартировавшей в том же доме на чердаке, с просьбой одолжить ей три рубля на переезд и при этом предложила принести ей икону Тихвинской Божией Матери, величина которой (1 арш. 2 верш. длины и 14 верш. ширины) стесняла их при частых переездах.



Востокова была вдова мещанина Троице-Сергиева посада; в супружестве она была короткое время. По смерти мужа, Востокова (с 14 сентября 1853 года) постоянно жила в Петербурге, в Христо-Рождественском приходе, по 3-й улице Песков, в доме Ершова, и чтением Псалтыри по умершим доставала себе насущный кусок хлеба. У Востоковой было денег только два рубля, но желая помочь ближнему, третий она сама заняла у знакомых и дала три рубля жене бондаря. Обрадованная помощью К. Фролова принесла икону в квартиру Востоковой, поставила на стол и сказала: «Ну, слава Богу, что

икона досталась тебе! По крайней мере, я знаю, что она будет в подобающей чистоте!...»

Востокова неоднократно напоминала бондарю об уплате долга, но всегда слышала один ответ: «Пусть образ останется у тебя, а нам выкупить его нечем». Сделавшись владельницею иконы, Востокова озабочилась обновить ее, так как доска была покореблена, и во всю икону показалась от течи и сырости трещина. Икона, во время отъезда бондаря на родину, стояла вместе с прочим имуществом в его сыром сарае. В Страстную Субботу Востокова приняла от иконописца образ в обновленном виде и после церковного освящения поставила его на столе в своей квартире.

Мария Денисова, по своей бедности, ходила по временам обедать в странноприимный дом у Знаменского моста. Здесь она однажды встретила сборщика из Рязанской губернии, который говорил, что в их селе сгорела церковь со всею утварью и иконами. М. Денисова, тронутая таким бедствием прихожан, предложила сборщику взять у нее икону Тихвинской Божией Матери. В то же время к племяннице Востоковой, М. Ершовой, пришла неизвестная женщина и, вручая ей шесть рублей, сказала: «Отдай деньги своей тетке; да скажи, чтобы своей иконы не отсылала, а купила бы для посылки в меру ея другую такую же икону». Мария пошла в лавку. С нее запросили за икону 15 руб., а она предложила только шесть и при этом подумала:

«если не отдадут за эти деньги, я пошлю свою икону». Но купец тотчас же согласился взять шесть рублей, и Мария отправила эту икону сборщику.

Первое знамение благодати Божией от святой иконы совершилось над двухлетним сыном Ершовых Анатолием, расслабленным от рождения (он не мог ни ходить, ни сидеть) и страдавшем припадками английской болезни. По молитвам матери пред сею святою иконою, малютка, не получавший никакой пользы от врачебной помощи, начал ходить и сделался совершенно здоровым (3 июля 1858 г.).

3 сентября, совершенно неожиданно, в убогую комнатку Востоковой пришла неизвестная ей женщина и, помолившись Царице Небесной, дала Востоковой 6 рублей со словами: «Купи ты киот для святой иконы, а что останется – употреби на масло». «Как тебя зовут?» – спросила Востокова. «Господь знает, как меня зовут, – отвечала незнакомка, – а ты исправь, что тебе велено». Мария В. подумала, что это кто-нибудь из знакомых, не желая быть узнанным, послал ей деньги с неизвестным лицом, купила на рынке киот за 4 рубля, а на остальные лампаду и масло. В праздник Рождества Пресвятой Богородицы (8 сент. 1858 г.) впервые затеплилась неугасимая лампада пред святою иконою.

С тех пор, неизвестно как, по всему Петербургу разнесся слух о пребывании у М. Востоковой чудотворной иконы. Разные лица стали посещать ее убогую квартиру для поклонения святой иконе. Постоянное стечение богомольцев с каждым днем увеличивалось от чудесных исцелений, совершавшихся нередко после молитвы пред святою иконою.

Генеральша Б., двухлетняя внучка которой, дочь княгини Ш. Ш., не ходила, узнав чрез монахиню П. об исцелении мальчика Ершовых, поручила передать Востоковой денег на масло пред чудотворным образом. Когда Востокова зажгла пред святою иконою масло, приобретенное на деньги Б., в тот же день и час внучка Б. начала ходить. Родители ее, убедившись в исцелении дитяти чрез Тихвинскую икону Божией Матери, прибыли в квартиру Востоковой, совершили благодарственное моление Царице Небесной и поведали о совершившемся исцелении дитяти.

Крестьянка Ярославской губернии, Ростовского уезда, села Воронина, Феоктиста Матвеева, с 1841 г. (38 лет от рождения) была одержима беснованием: в храме Божиим делались с нею припадки, дома она кричала, рвала на себе волосы и платье, кусала руки свои; такое состояние повторялось раза три в месяц и продолжалось 2–7 суток. В 1857 г. Матвеева приехала в Петербург к мужу своему, который служил приказчиком. Матвеева боялась ходить в церковь, потому что припадки с нею повторялись. Узнав о чудотворениях от иконы Божией Матери, находящейся у М. Востоковой, Матвеева пошла вместе с Е. Гогиной помолиться. Во время молитвы

Матвеева лишилась чувств, и лицо ее почернело. Придя в себя, Матвеева снова со слезами стала молиться Царице Небесной, приложилась к святой иконе и получила совершенное исцеление.

Вдова петербургского мещанина Екатерина Васильева Гогина, 65 лет, страдала сильной головной болью, от которой не имела покоя ни днем, ни ночью. Усердно помолившись пред иконою Тихвинской Божией Матери, она помазала голову маслом из теплившейся пред иконою лампы; боль тотчас прекратилась и не возобновлялась.

В том же 1858 г., за несколько дней пред праздником Рождества Христова, пришла к М. Востоковой другая, неизвестная ей, женщина и вручила 25 рублей на венец Божией Матери. Вскоре – третья принесла 100 рублей. Востокова стала было отказываться от денег, но пришедшая незнакомка сказала: «Мне в сонном видении велено отдать эти деньги на ризу к иконе Тихвинской Божией Матери, находящейся у Востоковой». Много неизвестных лиц разных сословий и обоего пола приходили в квартиру Востоковой, жертвовали деньги на масло и свечи к чудотворной иконе, и сами брали масло из ее лампы, а некоторые рассказывали о чудотворениях.

Особенно с первой недели Великого Поста 1859 г. усилилось стечение богомольцев. Приезжающих и приходящих с утра до вечера было так много, что иной раз трудно было подойти к воротам дома Ершова. Опасались даже, как бы не упала лестница на чердак в квартиру Востоковой, да и как бы сама квартира по ветхости здания не осела вниз, но ничего подобного не было... 27 февраля на чудотворную икону была возложена богатая серебряная вызолоченная риза, стоимостью около 1.000 руб. (весом 11 ф. и 6 зол.), устроены к ней серебряная лампада и резной вызолоченный киот; все это – на добровольные приношения богомольцев.

Видя большое стечение народа, Востокова просила приходское духовенство перенести святою икону в Христо-Рождественскую церковь. По распоряжению преосвященного митрополита Григория, 2 марта 1859 года, после вечерни, святая икона была перенесена в церковь местным благочинным, протоиереем Ф. Сперанским с приходским причтом, при многочисленном стечении народа, при чем некоторые недужные получили исцеление. Мещанская вдова Ирина Васильева Канарейкина страдала беснованием после выхода замуж. Она почувствовала в себе непреодолимое желание поклониться чудотворной иконе и вошла в дом Востоковой вместе с прибывшим для перенесения святой иконы духовенством. Лишь только Канарейкина посмотрела на лик Богоматери, с нею сделался сильный болезненный припадок. Поспешно бросилась она к двери, и была отброшена сверху мезонина в толпу народа с криком. Долгое время Канарейкина оставалась в бесчувственном состоянии, потом, придя в себя, она

не могла говорить от чрезвычайной слабости. Пробравшись в Христо-Рождественскую церковь, она, в числе последних богомольцев, около 10 часов вечера, при помощи служителей, приложилась к святой иконе и возвратилась домой совершенно здоровою.

В 10 часов вечера того же дня святая икона была взята в Александро-Невскую лавру, а 5-го марта, по распоряжению того же митрополита Григория и, без сомнения, по милостивому соизволению Царицы Небесной, она была перевезена в новоосвященный Исаакиевский кафедральный собор и поставлена на аналое, за правым клиросом. Стечение народа, по перенесении чудотворной иконы Божией Матери в собор, сделалось чрезвычайным на продолжительное время. Не только в часы богослужений, но и во всякое время дня до глубокого вечера храм ни на минуту не оставался без богомольцев пред чудотворною иконою Тихвинской Божией Матери. Молебныя пения – то просительные, то благодарственные – совершались непрерывною чередою, при многочисленном собрании верующих.

В мае 1861 г. на икону Богоматери была возложена золотая риза, украшенная драгоценными камнями.

Мера иконы совершенно одинаковая с подлинной в г. Тихвине, т. е. 1 арш. 2 вер. длины и 14 вер. ширины.

В 1863 году, на Страстной Седмице, чудотворная икона поставлена на юго-восточной стороне храма, против проповеднической кафедры, в великолепном бронзовом вызолоченном киоте, стоимостью 8 725 руб. Пред иконою в 1875 г. поставлена великолепная баллюстрада из белого мрамора с площадкой, с вызолоченными бронзовыми балюстрадами и подсвечником, на котором постоянно теплятся десятки свеч, зажженных любовью и благодарностию к Царице Небесной. Риза, киот и баллюстрада устроены на добровольные приношения богомольцев.

Известно еще немало чудотворений, совершившихся в Исаакиевском соборе, пред Тихвинской иконою Божией Матери. После закрытия Исаакиевского собора в 1928 г., и передачи здания под музей «Главнауке», икона передана в запасники музея.

В 2002 г. местнотимый чудотворный образ Тихвинской Божией Матери возвращен на свое историческое место (в киот у юго-восточного столпа главного купола собора, напротив проповеднической кафедры), где чудотворная икона и находилась с 1863 по 1928 годы.



С.-Петербург. Исаакиевский собор

Корсунская икона Божией Матери из Исаакиевского собора

Драгоценнейшей святыней петербургского Исаакиевского собора и предметом благоговейного почитания верующих являлась Корсунская икона Богородицы. Написана она в начале царствования Императора Николая I Павловича, а принесена в дар Исаакиевскому собору Александрой Алексеевной Алексеевой.

Сделана эта икона была по усердию вельможи Дмитрия Львовича Нарышкина, которому во сне явилась она. Долго он не мог приобрести изображение Богоматери, сходное с тем, какое предстало ему в видении. Наконец, в 1828 году, 30 августа, Нарышкину пришлось быть в Александро-Невской лавре. Здесь, в келии митрополита Серафима, он увидел образ Богородицы, имевший большое сходство с явившимся ему. Это была Корсунская икона Божией Матери, написанная в 1784 году. Нарышкин поведал митрополиту о бывшем ему видении, и архипастырь позволил ему снять копию. Вельможа тогда заказал лучшему художнику сделать снимок с образа.

От Нарышкина икона перешла во владение графини Эртцен, а от нее к воспитаннице графини, А. А. Алексеевой. Во время пребывания в доме Алексеевой икона начала привлекать к себе множество благочестивых поклонников. Квартира ее скоро сделалась прибежищем многих недужных и страждущих, искавших помощи у Небесной Владычицы. Однажды посетил эту квартиру кронштадтский протоиерей о. Иоанн Сергеев (св. прав. Иоанн Кронштадский), который был поражен красотой изображенных на иконе ликов, и простоял полчаса на коленях перед образом, произнося хвалебные песни Богородице.

Некоторые ревностные почитатели пречистого образа, недовольные тем, что такая святыня находится в частном доме, уговорили Алексееву пожертвовать образ в какой-либо храм, где икона могла бы служить предметом почитания большого числа верующих. Та согласилась, и образ был принесен ею в дар Исаакиевскому собору.



В день торжественного перенесения ее в храм, 18 февраля 1894 года, икона прославилась чудесным исцелением жены певчего Исаакиевского собора Анны Ераксиной. Еще в малолетстве ее ударила лошадь копытом в правое плечо, и с этого времени правая ее рука стала постепенно ослабевать. Когда же, достигнув совершеннолетия, Анна вышла замуж, рука совершенно сделалась неспособной для работы. За два года до перенесения образа в собор Анна обратилась за медицинской помощью к одному врачу. В клиническом госпитале была произведена операция, после которой рука ее стала двигаться.

Она могла даже сделать крестное знамение на груди, но поднять руку на плечо, лоб, одеться, работать она была не в силах. Помимо этого, при операции образовалась гнойная рана на правом плече. Неоднократное обращение к врачебной помощи не приносило никакой пользы. Тогда болящая решила обратиться к молитвенному предстательству Небесной Владычицы. Когда привезли Корсунскую икону в собор, Анна встретила ее вместе с прочими верующими и склонилась перед ней с горячей мольбой о своем исцелении. Каково же было ее удивление, когда, придя из собора домой, она в состоянии была поднять руку на лоб, на плечо и перекреститься на святые иконы. На другой день болящая отправилась к врачам для обычной перевязки раны. Когда бинт был снят, врачи удивились столь быстрому заживлению раны и отослали Анну домой, сказав при этом, что ей незачем больше обращаться к их помощи. Свое исцеление Анна приписала исключительно предстательству Небесной Владычицы.

Корсунская икона Божией Матери пользовалась особым почитанием в Исаакиевском соборе. Она была украшена изящною серебряной ризой и вставлена в серебряный с золочеными украшениями киот. Особенно много богомольцев пред этим образом бывало в первые числа каждого месяца, когда перед иконой торжественно служился параклисис.

Судьба местнотимого образа после закрытия Исаакиевского собора в 1928г. неизвестна.



Ченстоховская икона Божией Матери из С.-Петербургского Казанского собора

На Ясной горе, близ города Ченстохова в южной Польше, Петроковской губернии, есть Ченстоховский католический монастырь, в котором хранится древний чудотворный образ Пресвятой Девы, известный под именем Ченстоховского.

Есть мнение, что св. евангелист Лука написал всего до 70-ти икон Богоматери, и предание, действительно, приписывает написание Ченстоховской иконы Пресвятой Богородицы именно св. евангелисту Луке. Оно даже указывает на Иерусалим, как на место написания этого образа, точнее, на так называемую Сионскую горницу в Иерусалиме, в которой Господь наш Иисус Христос совершил Тайную Вечерю накануне Своих крестных страданий и смерти, и в которой сошел Дух Святой на апостолов.

В 66 — 67 годах, когда на Иудею напали римские войска под предводительством полководцев Веспасиана и Тита, желавших совершенно уничтожить политическую самостоятельность Иудеи, христиане, опасаясь разрушения Иерусалима, удалились из него заблаговременно в местечко Пеллу, лежавшее между горами. Туда же они перенесли и Ченстоховский образ Божией Матери и сохраняли его вместе с другими святынями в пещерах.

В 326 году из Константинополя в Иерусалим прибыла св. царица Елена для поклонения святым местам. Там она обрела животворящий Крест Христов и там же получила в дар от верующих упомянутую икону Пресвятой Девы. Образ с собой она привезла в Царьград и поставила во дворцовой часовне.

В Константинополе эта икона хранилась около пяти веков. Пребывав в Болгарии, Моравии и Чехии, а затем в Галиче, она, наконец, была перенесена в Россию. Перенес ее к нам русский князь Лев, известный основатель города Львова в Галиции. Он поставил ее в Белзском замке под ведением православного греческого духовенства, где она и просияла многими чудотворениями.

Впоследствии, когда юго-западная Россия была покорена поляками, эта чудотворная икона досталась тогдашнему правителю Польского государства Владиславу, князю Опольскому. В правление этого Владислава



в пределы России вторглись татары и скоро осадили замок Белз. Князь Владислав приказал вынести чудотворную икону и поставить ее на городской стене. Татары, стреляя в замок, попали и в чудотворный образ Богоматери. Тотчас же, к ужасу всех, из язвы истекла кровь. Следы от нее видны на образе и до сего дня. В это же время спустилась на татар некая вредоносная мгла, от которой они начали умирать в бесчисленном множестве. Это навело на них ужас и побудило оставить осаду замка.

Когда татары удалились, князь Владислав, пожелал перенести чудотворную икону Богоматери в Силезию, как более безопасное место

и поставить ее в своем крепостном замке Ополье. Были сделаны все нужные для этого приготовления, и уже приступили было к самому перенесению, как вдруг Владиславом и окружающими его овладел какой-то непонятный, непостижимый страх. Князь пал на колени и усердно молился пред образом Небесной Владычицы, прося о разумлении свыше. В ту же ночь ему было сонное видение: он услышал голос, властно ему повелевавший перенести чудотворный образ из замка на гору Ченстоховскую, которая получила впоследствии название Ясной горы — от чудес Божией Матери. Князь Владислав построил на Ясной горе монастырь, а в 1382 году перенес в него и чудотворную икону Царицы Небесной, отдав ее на хранение западным (католическим) монахам Паулинского ордена.

Через несколько лет на Ченстоховскую обитель сделали нападение гуситы, последователи учения Иоанна (Яна) Гуса профессора богословия в Парижском университете, который был сожжен живым на костре в 1415 году. Гуситы, ограбив все монастырские сокровища, хотели также похитить и чудотворный образ Божией Матери. Они уже вынесли его из церкви и поставили на заранее приготовленный возок, но кони не могли сдвинуть его с места: какая-то невидимая сила удерживала их. Гуситы пришли в ярость. Один из них схватил икону Богоматери и в бешенстве бросил на землю, а другой ударил мечом в Ее лик. Но дерзкие хулители святыни в то же мгновение испытали на себе кару Божию: первый из них тут же умер, а у второго усохла рука. Не избе-

жали справедливого гнева Божиего и другие грабители монастыря: некоторые из них погибли скорой смертью, а другие были поражены слепотой.

Так обитель, потерявшая временное приобретение, утешена была чудесным сохранением неотъемлемого сокровища — св. образа Божией Матери.

В половине XVII века, когда управление польским престолом перешло в руки Яна Казимира, шведский король Карл X Густав, преемник Христины, взял Варшаву и Краков и овладел почти всей Польшей. В первый раз шведские войска потерпели сильное поражение только под монастырем на Ясной горе, где находится икона Ченстоховской Богоматери. Эта помощь и заступление Небесной Царицы ободрили поляков. Они составили конфедерацию, известную под именем Тимоведской. Некоторые воеводства и часть войска соединились, чтобы дать дружный отпор шведам. Король Ян Казимир, возвратясь из Силезии во Львов, обнародовал манифест, в котором поручал, свое государство покровительству Божией Матери, называя Ее Польской Королевой. Благодаря помощи, которую оказала Польше Россия, война со шведами прекратилась благополучно для поляков в 1651 году.

Чудеса, которые совершились от Ченстоховской иконы Богоматери, описаны в особой книге, хранящейся в храме Ченстоховского монастыря. С этой чудотворной иконы сделано много копий, хранящихся не только в православных, но и католических монастырях.

О местночтимой Ченстоховской иконе Божией Матери, находившейся в С.-петербурге в Казанском соборе, известно следующее. В 1813 году, когда русскими войсками была взята Ченстоховская крепость, настоятель и братия Ченстоховского монастыря поднесли в дар генералу Сакену верный список с хранящейся там чудотворной Ченстоховской иконы Божией Матери.

Впоследствии Император Александр I украсил этот список богатой ризой с драгоценными камнями и поставил его в С.-Петербургском Казанском соборе, в придел Рождества Пресвятой Богородицы, у левого клироса. Пред этой иконой Божией Матери горела неугасаемая лампада, и он почитался петербуржцами как местночтимый.

Судьба образа после закрытия Казанского собора в 1932 г. неизвестна.



С.-Петербург. Казанский кафедральный собор

Греческая-Андроникова икона Божией Матери из Свято-Троицкого (Петровского) собора

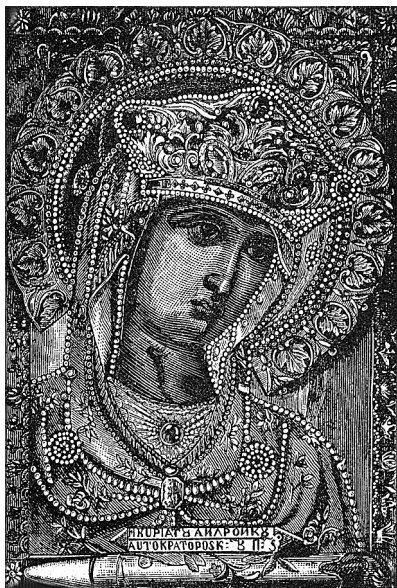

*Греческая Андроникова
икона Божией Матери*

С древних времен этот образ составлял домашнюю святыню греческого патриарха Андроника III Палеолога. В 1347 году царь пожертвовал свою икону Монемвасийскому монастырю в Море. Здесь Греческая икона пребывала до начала XIX столетия. Когда в 1821 году турки напали на Грецию, и многие города ее подверглись опустошению, тогда настоятель Монемвасийской обители епископ Агапий оставил в добычу врагам все монастырские сокровища, и скрылся сам лишь с чудотворным образом Богородицы в город Патрас.

Перед своей смертью Агапий завещал эту икону Божией Матери одному своему родственнику, русскому генеральному консулу Н. И. Власопуло. Сын консула А. Н. Власопуло послал эту святыню из Афона в 1839 году в Одессу вместе с письмом на Высочайшее имя о препровождении образа в С. - Петербург Императору Николаю Павловичу.

В С.-Петербурге Андроникова икона до 1868 года находилась в Зимнем дворце, а потом до 1877 года в Троицком соборе, на Петербургской стороне. Отсюда образ был перенесен в женский Казанский монастырь, Тверской губернии, близ города Вышний Волочек, где он находился до закрытия обители в 1930-х гг. Помещается он в соборном монастырском храме.

В Свято-Троицком Петровском соборе был оставлен список иконы, характер живописи и ветхость доски свидетельствовали, что это один из древнейших памятников православной иконописи.

Особенное стечение богомольцев для поклонения этой иконе наблюдается три раза в год: 22 октября, 1 мая и 8 июля. Празднество Образу 1 мая установлено в воспоминание перенесения Образа из С. - Петербурга в Вышневолоцкую Казанскую обитель.

Мера этой иконы – 7,5 вершков в высоту и 5,5 – в ширину. Богородица изображена без Предвечного Младенца. На шее у Нее с правой стороны видна как бы запекшаяся кровью рана. По всей вероятности, рана эта была нанесена святой иконе хранящимся при ней в голубом бархатном футляре небольшим ножом из дамасской стали с белой костяной рукояткой. Икона украшена сребропозлащенной ризой, осыпанной бриллиантами, жемчугом и разными драгоценными камнями. На серебряной вызолоченной раме, в которую вставлена икона, находилась следующая надпись на греческом языке: «сия всечестная святая икона есть дар благочестивого царя Андроника Палеолога в Монемвасию».

Судьба иконы после закрытия храма неизвестна.

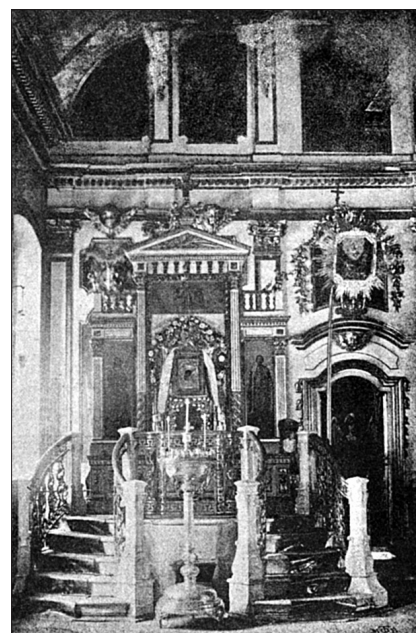

*С.-Петербург.
Свято-Троицкий
(Петровский) собор.
Греческая икона
Божией Матери.
Фото 1900-х гг.*



Черниговская-Ильинская икона Богоматери из Смольного Воскресенского собора

Эта икона, представляющая копию с подлинной чудотворной иконы Божией Матери Черниговской-Ильинской, находилась в Воскресенском соборе всех учебных заведений, именуемом «Смольным», бывшего Смольного Девичьего монастыря. Начало особенно чествования ее здесь относится к середине XIX столетия.

Икона эта «поднесена была Императору Петру I, по возвращении его из Азовского похода, архимандритом Черниговского Ильинского монастыря Лаврентием Крещеновичем с братией, а пожертвована в бывший Воскресенский монастырь основательницей его», т. е. Императрицей Елизаветой Петровной, получившей эту икону в наследство и благословение от своего державного отца. По упразднении женского монастыря в Смольном икона Черниговской Божией Матери, в числе других икон и священных предметов, по распоряжению епархиального начальства была передана в новоустроенный Воскресенский собор, где и находилась со времени освящения собора (20 июля 1835 года) в заброшенном виде среди других старых икон, даже не в ризнице, а в кладовой собора, до самого ее чудесного прославления 18 июня 1851 года.

Произошло это при таких обстоятельствах. Однажды пришел в Смольный собор унтер-офицер одного из находящихся в Петербурге гвардейских полков и стал расспрашивать соборных сторожей, где ему найти в соборе икону Божией Матери, которую он при том подробно описывал и по виду, и по величине, но ему отвечали, что такой иконы в храме не имеется. Тщетно поискав ее между немногими еще тогда иконами, помешавшимися в средней части храма, военный ушел.

Но, спустя некоторое время, 18 июня 1851 года, в день празднования Боголюбской иконе Божией Матери он снова прибыл в собор и, обратившись к свечнику – Ивану Петрову, убедительно просил его поискать в храме, указанную им икону Божией Матери. «Так как – говорил он, – ему снился и продолжает являться в сонном видении Ее особенный образ, пред которым он должен помолиться именно здесь, в Смольном соборе,



в благодарность за оказанную ему помощь в бедствии». Стали усерднее искать, и вот в правой кладовой собора за перегородкой, найден был совершенно заброшенный и почерневший от пыли образ Черниговской Божией Матери. Лишь только солдат увидел эту икону, как со слезами радости признал в ней именно ту, которая была указана ему в сонном видении, и пал пред нею с сокрушенной, горячей молитвой, и потом рассказал свечнику и бывшему в то время настоятелем собора протоиерею Н. О. Раевскому следующее. Ему поручено было вести рекрут к месту их призыва и одному из них, по какой-то оплошности конвойного, удалось убежать. При тогдашней строгости военной дисциплины

бедному конвойному грозило страшное взыскание. Заключение под арест, в ожидании строгого над ним суда и расправы, он искал себе помощи и защиты только у Господа Бога и усердно молился Царице Небесной, прося Ее заступления и помощи. Слезная и усердная молитва несчастного была услышана Богом. Однажды после усердной молитвы он уснул, и во сне ему было видение, в котором настойчиво советовалось продолжать молиться и надеяться на помощь Божию и, между прочим, немедленно дать обет: если окончится его дело благополучно для него, пойти в Смольный собор и отслужить там благодарственный молебен пред иконой Божией Матери, образ которой был показан ему во сне с такой ясностью, что он уже не мог забыть его или не узнать, если бы ему пришлось увидеть подобный в действительности. При этом он слышал голос самой Божией Матери: «Пойди в Смольный монастырь, Я в темноте, освяти Меня!» Успокоенный таким видением и дав обет непременно отслужить молебен в Смольном соборе пред указанной ему в сонном видении иконой, унтер-офицер, к своей невыразимой радости, скоро был освобожден из-под ареста и совершенно оправдан, так как сбежавший рекрут сам возвратился к нему для следования по назначению.

Когда икона Черниговской Божией Матери была найдена, то, по просьбе военного, ее надлежащим

образом вычистили, повесили у колонны с правой стороны собора и отслужили пред нею благодарственный молебен. Убежденный в чудодейственной помощи Царицы Небесной, унтер-офицер этот через некоторое время купил лампаду и с дозволения начальства собора повесил перед иконой Черниговской Божией Матери, и до самой своей смерти жертвовал деревянное масло или деньги для того, чтобы теплилась у этой иконы неугасимая лампада, — исполняя этим повеление Владычицы, — «осветить» Ее.

Появление в соборе новой иконы в самом скромном виде, без всяких украшений и даже без рамы, в связи с быстро распространившимся слухом о причине ее особого чествования в храме, — вызвало значительный приток сюда богомольцев, желавших молиться пред этой иконой. С.-Петербургский митрополит Никанор разрешил поставить икону Черниговской Божией Матери в соборе на видном месте и чествовать ее возжиганием пред нею лампад и свечей и совершением, по просьбе и усердию верующих, молебствий. Некоторые из постоянных посетителей храма тогда же изъявили желание устроить для этой иконы за свой счет деревянную золоченую раму, а потом скоро нашлись усердствующие, которые украсили ее богатой серебряной, вызолоченной ризой с бриллиантами, аметистами, жемчугом и другими камнями.

Благодатная сила Царицы Небесной часто проявлялась в помощи тем, которые с верой притекали к Ее чудному образу, и это все более и более увеличивало приток богомольцев в Смольном соборе.

Вообще многие получали и получают благодатное утешение и дивную помощь в скорбях и бедствиях после усердных молитв пред образом Черниговской Божией Матери.

В приходе Смольного собора, в собственном доме (по Смольному проспекту) проживала вдова купца

Анна Григорьевна Прокофьева, содержавшая в приходе Ямской церкви извозный двор. В одну из суббот в девятом часу утра, пред обедней, она вдруг почувствовала какое-то необыкновенное тревожное состояние духа, и у нее явилось непреодолимое желание сейчас же пойти в Смольный собор помолиться пред иконой Черниговской Божией Матери. По окончании литургии она попросила отслужить молебен пред этим образом и молилась с особенным усердием и горячностью. По возвращении ее домой, в первом часу пополудни, пришел посланный из ее извозного двора с известием, что во время обедни извозный двор в Ямской загорелся, но, к счастью, появившийся огонь успели потушить домашними средствами, что она приписала явной помощи Царицы Небесной, которой горячо молилась.

Бывшая сестра милосердия Анна Иоакимовна Коробова письменно свидетельствует, что после молитвы ее пред Черниговской иконой Божией Матери она исцелилась от длительной глазной болезни и тем избежала рекомендованной; ей доктором Вейертом операции на глазах.

Жена крестьянина Тверской губернии, Зубцовского уезда, Ольга Арсеньева шесть лет болела и безуспешно лечилась у врачей, но, помолившись 21 ноября 1901 г. пред образом Черниговской Божией Матери в Смольном соборе, совершенно исцелилась от болезни.

Икона Черниговской Божией Матери помещалась в соборе в большом великолепном позолоченном киоте, устроенном в 1891 году усердием прихожан Смольного собора в память о чудесном спасении Царя Александра III и его семьи 17-го октября 1888 года, — и помещалась у колонны с правой стороны среднего алтаря.

Празднование этому образу совершается, как и в Ильинском Черниговском монастыре, 16 апреля.

Судьба образа после закрытия Воскресенского Смольного собора в 1923 г. неизвестна.



С.-Петербурга. Собор Воскресения Словущего. Интерьер

Икона Божией Матери «Скоропослушница» в Свято-Троицком соборе Александро-Невской лавры

Первообраз этой иконы, находящейся на Афонской горе, в монастыре Дохиар, написан в X веке. Сохранилось предание о первых чудесах, явленных от этой иконы. Один из монахов, Нил, слышал голос этой иконы, но не внял ему, не уверовав в возможность чуда, явленного Божией Матерью, за что и был ослеплен. Но после усердных молитв Божия Мать вернула ему зрение, возвестив: «Передай братии, с этих пор Я – их покров и защита монастыря. Пусть они и все православные прибегают ко Мне в нуждах, и никого я не оставлю. И будет икона Моя именоваться «Скоропослушница», потому что всем притекающим к ней буду являть Я милость и услышание скорое». С тех пор множество чудес явила Богородица через этот образ. Прозревали слепые, начинали ходить хромые, спасались от плена, и совершались многие другие чудесные явления и исцеления притекающих к этому образу.

Образ, находящийся ныне в Свято-Троицком соборе Лавры, первоначально был написан для Никольского Бар-градского подворья в С.-Петербурге, находившегося на пересечении 2-й Рождественской и Мытнинской улиц. Этот тип иконы не встречается ни в Греции, ни на православном Востоке, поэтому образ называют еще «Невской Скоропослушницей». Петербургский



список иконы стал вкладом Велико-го князя Сергея Александровича и его супруги Елизаветы Феодоровны (позже прославленной Церковью) в строящийся храм. Для иконы в храме был вырезан киот по образу киота иконы Владимирской иконы Божией Матери в Успенском соборе Кремля для того, чтобы подчеркнуть ее особое значение для Петербурга и всей России. Очень скоро образ прославился чудотворениями и стал весьма почитаться петербуржцами. Особо почитался он Императором Николаем II и его Семей, которые возносили свои молитвы к святой иконе до последних дней своей жизни. Императрица Александра Феодоровна писала А.А. Вырубовой в декабре 1917 года, находясь в тобольской ссылке: «Помолись за нас

и за тех, кого мы любим, и за нашу дорогую Родину, когда бываешь у «Скоропослушницы»; ужасно люблю Ея чудный лик». После закрытия и разрушения храма чудотворная икона была перенесена в Свято-Троицкий лаврский собор, где находится и поныне. Каждодневно можно увидеть людей, молящихся у этого чудотворного образа и получающих по молитвам своим помощь Пречистой Девы.

Празднование иконе Божией Матери «Скоропослушница» совершается 22 ноября, а также во вторник Светлой седмицы.



Икона Божией Матери «Троеручица» в Николо-Богоявленском Морском соборе



*Икона Божией
Матери
«Троеручица»
в Николо-
Богоявленском
соборе*

Находившаяся в Петербургском Николо-Богоявленском соборе икона Божией Матери «Троеручица» является списком XVIII в. с иконы Божией Матери «Троеручица», и до 1917 г. пребывала в церкви правв. Симеона Богоприимца и Анны Пророчицы на Моховой улице. Образ этот был принесен водой во время одного из самых значительных петербургских наводнений в 1777 г. на паперть храма и обретен здесь причтом храма.

В XVIII-XIX вв. прославилась чудесами и почиталась в Петербурге как местнотимая. Икона была написана в начале XVIII в. и украшена чеканной из серебра ризой со множеством драгоценностей. В честь местнотимой иконы Божией Матери «Троеручицы» в 1871 г. (17 октября) в храме правв. Симеона и Анны был освящен придел, образа в котором исполнил Л.П. Пигулевский. После закрытия храма икона была перенесена в Знаменскую церковь, после ее закрытия – в Николо-Богоявленский собор.

Пребывает в нижнем Никольском храме возле правого клироса, на столпе.

С именем этой иконы связана история жизни св. Иоанна Дамаскина (VII в.), ученого и богослова, приверженца иконопочитания. Иконоборец Лев Исавр, противник Дамаскина, донес калифу, что Иоанн хочет предать Дамаск врагам. За это свирепый калиф приказал отрубить Иоанну руку и вывесить публично, но Иоанн вымолил возвратить руку, которая помощью Святой Богородицы чудесно срасталась. Тогда он в благодарение и воспоминание случившегося чуда приложил (написал) к иконе Богородицы изображение серебряной руки и перевез икону с собой из Дамаска в Лавру св. Саввы Освященного, где позднее был монахом. В XIII в. святой Савва, архиепископ Сербский, перевез ее в Сербию, а затем в сербский монастырь Хиландар на Афоне.



*С.-Петербург.
Николо-
Богоявленский
Морской собор*



Икона Божией Матери «Знамение» из Знаменской церкви

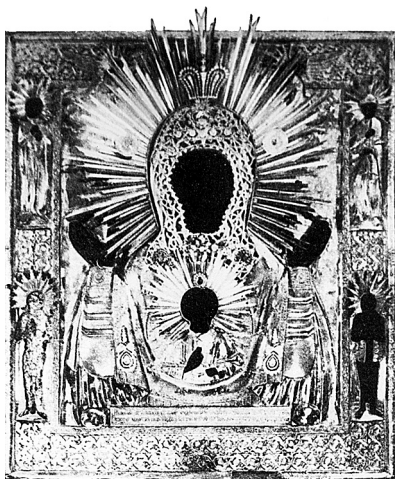

Из надписи на серебряном окладе этого образа видно, что икона представляла точный список с Новгородской иконы Божией Матери «Знамение», и была сделана при новгородском архиепископе Григории по приказанию князя владимирского и новгородского Всеволода. Живописцем иконы был грек из Новгорода, священноинок Христофор Семенов. Написана она в 1175 году, т. е. через пять лет после чудесной помощи, явленной заступлением Царицы Небесной новгородцам. Икона эта почиталась как чудотворная и находилась в С.-Петербурге, в церкви Знамения, на Невском проспекте. Как и на Новгородской иконе «Знамение», так и на этой иконе, кроме изображения Богоматери, находятся еще изображения

великомуч. Георгия Победоносца, Иакова Персиянина, преп. Петра и Онуфрия. Размеры ее: 14 вершков в высоту и 11 в ширину. Благоговейное усердие верующих украсило икону сребропозлащенной ризой, усеянной драгоценными камнями.

После закрытия (1938) и взрыва (весна 1991) Знаменской церкви, судьба образа неизвестна. Возможно, находящаяся в нижнем храме Николо-Богоявленского Морского собора Икона Божией Матери «Знамение» именно эта, происходящая из Знаменской церкви.

С.-Петербург. Знаменская церковь. Фото 1900-х гг



С.-Петербург. Знаменская церковь.
Фото 1900-х гг

Икона Божией Матери «Всех скорбящих Радосте» из Больше-Охтинской Свято-Духовской церкви



Смоленская икона
Божией Матери
(Охтинская)

Тогда больная попросила принести к ней указанную

в 1873 году подвергшаяся расслаблению всего тела некая старлица Акилина Чергунцова три года без движения лежала в тяжком своем недуге. Однажды болящая получила во сне откровение о том, что она выздоровеет от своей болезни, если помолится перед иконой Божией Матери «Всех скорбящих Радосте». При этом было указано и местонахождение забытого всеми образа Богоматери. Несколько раз повторялось это видение.

икону. Помолившись перед Владычицей мира, недужная вскоре исцелилась от своей болезни.

С разрешения епархиальной власти эта икона была перенесена в Свято-Духовскую Больше-Охтинскую церковь в С.-Петербурге. Помещалась она за левым клиросом главного алтаря на аналое. Размеры ее — 8 вершков вышины и 6 — ширины. Образ был украшен сребропозлащенной ризой.

Судьба образа после закрытия Св. Духовской церкви в 1929 и разрушения в 1932-1933 гг. неизвестна.

В том же храме почитанием прихожан пользовался также Смоленский образ Божией Матери, прославившийся чудесами в XIX в., после избавления Охты от эпидемии холеры в 1848 г., когда св. икона была пронесена по улицам Охты крестным ходом. В настоящее время эта икона пребывает в Никольской Большеохтинской церкви, у правого клироса.

Икона Божией Матери «Милующая» или «Достоинно есть» в храме Смоленской Божией Матери



В 1887 году иеромонахом русского Пантелеимонова монастыря на Святой горе Афон Арсением икона эта, являющаяся списком особо чтимой, старинной иконы Божией Матери «Милующей», или «Достоинно есть», находящейся на Святой Горе, была пожертвована в новоотстроенный храм Галерной гавани в С.-Петербурге.

Здесь этот образ пребывал до закрытия храма в 1932 году и почитался как местночтимый. Позже, вероятно, он находился у частных лиц.

В 1950 году по благословению митрополита Ленинградского и Новгородского Григория (Чукова)

он был передан храму Смоленской Божией Матери на Смоленском кладбище. 24 мая 1950 года владыка Григорий освятил северный придел Смоленской церкви в честь этой святой иконы, помещенной справа перед иконостасом. Празднование иконы «Милующая» совершается 11(24) июня.



С.-Петербург.
Храм
Смоленской
иконы Божией
Матери.
Интерьер

Покрово-Леснинская икона Божией Матери в Иоанновском монастыре



Перед освящением главного монастырского храма в честь Двенадцати Апостолов (июль 1991 г.) монахини Санкт-Петербургского Иоанновского монастыря обратились к приходам с просьбой пожертвовать иконы. Когда настоятельница и казначея приехали в Никольскую церковь на Большеохтинском кладбище, их провели в помещение, где хранились старые, требующие реставрации образы, и предложили выбрать любые. Игуменья Серафима подошла к большой иконе с полукруглым завершением и подняла ее. Изображение было совсем темным. На холсте, натянутом на деревянный подрамник,

с трудом удалось различить фигуру Божией Матери,

державшей Свой Покров. Икону привезли в монастырь и поместили в алтаре храма Двенадцати Апостолов — по своей форме она точно соответствовала одной из ниш.

Вскоре после Пасхи 1992 года алтарница заметила, что лик Пречистой Девы просветлел, а затем образ стал обновляться сверху вниз, от лика к стопочкам Богоматери. Священнослужители видели, как каждый день на небольшом участке иконы краски приобретали яркость, насыщенность, а мелкие трещины сами собой зарастали. К Пятидесятнице почти все изображение обновилось из грязно-серого в небесно-голубое. Сама Мать Божия засияла неземной красотой.

Об этом чуде настоятельница монастыря игуменья Серафима сообщила патриарху, который благословил перенести икону в храм для всенародного поклонения и еженедельно петь перед ней акафист Покрову (что и совершается каждую пятницу после вечернего богослужения).

Дивный образ очень почитается сестрами обители и прихожанами. Пресвятая Богородица изображена

стоящей на облаке и простирающей над землей Свой Покров — такой увидел Ее блаженный Андрей во Вла-хернской церкви Константинополя в X веке. Вокруг нимба надпись: «Радуйся, Радосте наша, покрый нас от всякаго зла честным Твоим омофором», а внизу иконы — строка из акафиста: «Радуйся, безматерних сирот незримая Воспитательнице». Очи Заступницы наполнены слезами (по словам св. Андрея, он видел Божию Матерь всю в слезах). Ко дню Покрова 1992 года, когда образ торжественно изнесли из алтаря в левый придел (который предполагается освятить в честь Покрова), была еще темной нижняя часть иконы, а спустя год уже отчетливо проявились, обрели зеленый цвет концы туфельек Богородицы.

Позже открылось еще одно удивительное обстоятельство. На обратной стороне холста обнаружили надпись: «Писал сию икону священник Иоанн Смирнов. 1901 г. Лесна». Как известно, Свято-Богородицкий Леснинский женский монастырь, расположенный на территории Польши, с самого основания находился под духовным окормлением и попечением святого праведного Иоанна Кронштадтского. В одном из писем он трогательно отзывался об этой обители: «Она — моя питомица была и есть, я всегда помогал ей». В 1899 году он приехал туда, благословил тружениц и сказал, что обитель будет подобна пчелиному улью, из которого вылетят рои. Это пророчество сбылось впоследствии, когда после переезда в Хопово (Югославия) леснинские монахини основали многочисленные сербские монастыри. 10 декабря 1902 года Отец Иоанн освятил Троицкую церковь при подворье Леснинского монастыря, открытом в Петербурге на Черной речке.

В полурусской окраине обитель стала носителем русской идеи и русского языка. Дважды в году, на Троицу и 14/27 сентября (праздник чудотворной Леснинской иконы) в монастырь стекалось до 30 тысяч богомольцев,

и прибывали десятки иереев для принятия исповеди и служения.

Иконы для монастырских храмов писал тамошний священник о. Иоанн Смирнов. Во время Первой мировой войны монастырь был эвакуирован из Польши в глубь России (впоследствии после революции сестры переехали в Бессарабию, оттуда — в Сербию и после Второй Мировой войны — во Францию, где монастырь находится по настоящее время), и в 1916 году часть его сестер переехала в петербургский Иоанновский монастырь. Батюшка Иоанн Кронштадтский прозревал эти события и за много лет до них позаботился о монахинях Лесненской обители. Сохранился рассказ насельницы Леснинского монастыря Параскевы:

«При сооружении Иоанновского монастыря делали пристройку жилого корпуса. Приехавший как-то о. Иоанн посетил постройку и сказал: «Прибавьте, прибавьте для лесняночек». Никто ничего не понял, но воля о. Иоанна была выполнена, и пристройка была увеличена. И что же? Через несколько лет после кончины отца Иоанна, во время Германской войны, после эвакуации Западного края, где находился Леснинский монастырь, часть сестер его в числе сорока человек нашли себе приют в пристройке Иоанновского монастыря.

Тогда только вспомнили пророческие слова о. Иоанна и поняли, к чему он это сказал».

Когда именно образ Покрова из Лесны появился в Петербурге и где пролежал до того, как его нашли в запасниках кладбищенской церкви, — остается тайной. Может быть, он был взят с собой «леснянками» — леснинскими монахинями в Иоанновский монастырь или находился на подворье Леснинского монастыря в Петербурге, открытом в 1902 году на Черной речке? Но, по дивному Промыслу Божию, икона, связанная с памятью о. Иоанна, пришла в монастырь его имени, где и совершилось ее чудесное обновление.



Казанская – Шлиссельбургская икона Божией Матери

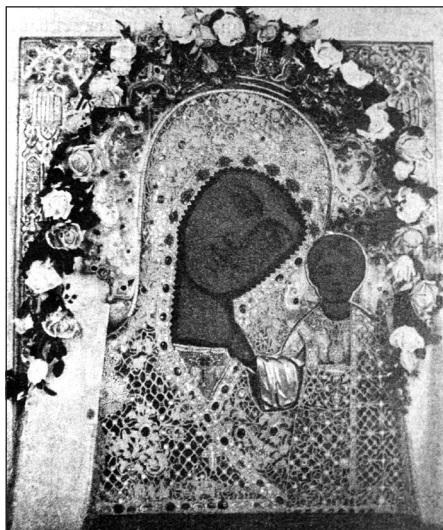

Икона эта чтилась еще в царствование царя Иоанна Васильевича Грозного и находилась в часовне в крепости Орешке (нынешний Шлиссельбург).

В 1611 году, когда крепость Орешек была взята шведами, жители замуровали Казанскую икону в стене русской церкви, превращенной потом шведами в кирху. Здесь икона хранилась около ста лет.

В 1702 году Орешек был возвращен России и назван Шлиссельбургом. Было замечено, что одно место в алтарной стене постоянно остается влажным. Сколько ни возобновляли окраску и штукатурку, ничто не помогало. Однажды ночью, стоявший тут на часах солдат увидел необыкновенный свет, исходивший из этого места, потом в ней образовалась трещина, в которой показалась икона. Ее вынули, и позже она прославилась чудесами. Икона была утрачена в конце 1930-х гг. Окончательно следы ее теряются в годы Великой Отечественной войны. Судьба чудотворного образа неизвестна.

Казанская икона Божией Матери, явленная в деревне Александровке Петербургской губернии



27 апреля 1826 г, крестьянка деревни Александровки Царскосельского уезда Марфа Екимова объявила своему духовному отцу, что три ночи кряду являлась ей прекрасная Женщина в белой одежде и, разбудив ее, приказывала выйти на реку, под гору, и взять там икону. При этом все домашние свидетельствовали, что видели задние ворота каждый раз растворенными, но никого из людей не было. В третью ночь после видения Марфа вышла в растворенные ворота, деревянный запор которых был переломлен пополам и увидела необыкновенный свет и в нем спускающийся образ, который стал на берег речки Кузьминки, на лугу за их огородом. По освидетельствовании причтом кузьминской церкви с благочинным царскосельской Знаменской церкви донесено было митрополиту Серафиму, и по его благословию чудесно явившаяся икона была поставлена в Кузьминскую церковь, в приходе которой располагалась Александровка.

Три четверти века оставалось никем не отмеченным это дивное знамение милости Царицы Небесной до начала XX века, когда здесь построили храм. На месте разрушенного в 1930-е гг. деревянного Казанского храма на ст.

Александровская ныне выстроена каменная, освященная в 1997 г. Судьба явленного чудотворного образа после 1930-х гг. неизвестна.

Икона святителя Николая Чудотворца в Николо-Богоявленском Морском соборе



Является местно чтимой в С.-Петербурге иконой, особо почитаемой как главная храмовая святыня С.-Петербургского Николо-Богоявленского Морского собора. Представляет собой образ греческого письма (XVII в.), датируется ок. 1650 г., писан яичными красками на доске (12 вершков в длину и 10,5 вершков в ширину), вокруг образа святителя помещены клейма с его деяниями, подарен в деревянную Никольскую церковь, стоявшую на месте нынешнего собора, в XVIII веке. Греческими моряками, посещавшими С.-Петербург, в 1740-х годах на образ была сооружена драгоценная риза, серебряная вызолоченная, украшенная множеством драгоценных камней.

Образ помещен в особом резном, золоченом киоте возле левого клироса, на западной стороне столба, поддерживающего храмовый свод, на значительном возвышении, с лестницей к нему.

В XX веке к образу пожертвован медальон с большой частицей мощей святителя Николая, возможно, тот самый, который был привезен из Рима и пожертвован 5.12.1847 г. Императрицей Александрой Феодоровной (супругой Императора Николая I) в Николо-Богоявленский собор.

Явленная икона прав. Симеона Богоприимца в Александро-Невской церкви Красного Села



Является особо чтимой святыней Красного Села, и была обретена 11 мая 1800 г. близ дороги из Павловской слободы Красного Села в Петербург. На иконе изображен св. прав. Семен Богоприимец с Младенцем Иисусом на руках. До 1922 г. икона была украшена серебряной ризой с бриллиантами и драгоценными камнями.

Образ прославился многими, от него бывшими, чудесами и исцелениями. Впоследствии (в конце XIX в.) на месте обретения образа была построена каменная часовня, ежегодно 11/24 мая из Красносельской Свято-Троицкой церкви к ней совершался крестный ход. В настоящее время образ находится в Красносельской Александро-Невской церкви в киоте возле правого клироса.

Использованная литература:

1. *Е. Поселянин*. Чудотворные иконы Матери Божией. СПб. 1900-е гг. (Репринт. М. 1993).
2. Житие и чудеса свт. Николая Чудотворца, архиепископа Мирликийского и слава его в России. Сост. *А. Вознесенский и Ф. Гусев*. СПб. 1899 г.
3. *М.Ю. Мещанинов*. Загадка Царскосельской святыни (рукопись, готовится к публикации); Загадка Колпинской святыни. Альманах «Ижорские берега». Вып. 5. 2001 г.
4. *Ю.В. Старцева, И.В. Попов*. Явление вмц. Параскевы Пятницы в Ильешах. Санкт-Петербургские Епархиальные ведомости, вып. 25.
5. *Протоиерей А. Сперанский*. «Сказание о чудотворной Тихвинской иконе Божией Матери, находящейся в Исаакиевском кафедральном соборе». СПб. 1898 г.
6. Сайт Свято-Троицкой Александро-Невской лавры. www.lavra.spb.ru.
7. *В.В. Антонов, А.В. Кобак*. Святыни Санкт-Петербурга. Т. 1-3. СПб. 1994.
8. *А.М. Любомудров*. Знамения Божии от святых икон. 1991-1996. СПб. 1997.
9. *М. Ю. Мещанинов*. Храмы Красного Села и его окрестностей. «Санкт-Петербургские Епархиальные ведомости», вып. 26-27.

Иван Бунин

*Просыпаюсь в полумраке.
В занесенное окно
Смуглым золотом Исакий
Смотрит дивно и темно.*

*Утро сумрачное снежно,
Крест ушел в густую мглу.
За окном уютно, нежно
Жмутся голуби к стеклу*

*Все мне радостно и ново:
Запах кофе, люстры свет,
Мех ковра, уют алькова
И сырой мороз газет.*

1915

Иннокентий Анненский

ПЕТЕРБУРГ

*Желтый пар петербургской зимы,
Желтый снег, облипающий плиты...
Я не знаю, где вы и где мы,
Только знаю, что крепко мы слиты.*

*Сочинил ли нас царский указ?
Потопить ли нас шведы забыли?
Вместо сказки, в прошедшем у нас
Только камни да страшные были.*

*Только камни нам дал чародей,
Да Неву буро-желтого цвета,
Да пустыни немых площадей,
Где казнили людей до рассвета.*

*А что было у нас на земле,
Чем вознесся орел наш двуглавый,
В темных лаврах гигант на скале, —
Завтра станет ребячьей забавой.*

*Уж на что был он грозен и смел,
Да скакун его бешеный выдал,
Царь змеи раздавить не сумел,
И прижатая стала наш идол.*

*Ни кремлей, ни чудес, ни святынь,
Ни миражей, ни слез, ни улыбки...
Только камни из мерзлых пустынь
Да сознание проклятой ошибки.*

*Даже в мае, когда разлиты
Белой ночи над волнами тени,
Там не чары весенней мечты,
Там отравы бесплодных хотений.*

1910



Михаил Лозинский

БЕЛАЯ НОЧЬ

*Горят отдаленные шпили
Вечерних и светлых соборов,
И медля, и рея в сияньях,
Нисходит к зеркальным каналам
Незримая в воздухе ночь.
Печаль о земле озарили
Моря просветленных просторов,
И нам, в наших смутных блужданиях,
Так радостно — сердцем усталым,
Усталой мечтой изнемочь...
Безумная ночь опустилась
Над пепельно-нежной Невой,
И крылья торжественных ростров,
И легкие мачты — как тени,
Как сны, отраженные в снах.
И все, что прошло, только снилось,
Мы снова, как дети, с тобою,
Мы — светлый, затерянный остров
В спокойных морях сновидений,
Мы — остров на светлых волнах.*

1908

Николай Бруни

НА НЕВЕ

*На тонких стеблях желтые цветы
Всю ночь горят над набережной сонной,
А к утру, как разводятся мосты,
Слышны сирен пронзительные стоны.
А сердце мира — тихий алый круг —
За крепостью встает над грязным дымом,
И голуби шарахаются вдруг,
Когда, усталый, прохожу я мимо.
Неудержимо катится Нева...
О, кто-то затопил меня тоскою!
Петра я слышу вещие слова,
Он вдалеке грозит протянутой рукою.*

1915



ПОДВИЖНИКИ ВЕРЫ И БЛАГОЧЕСТИЯ

В.А. Цыганков

ПРОТОПРЕСВИТЕР АЛЕКСАНДР ДЕРНОВ

Протопресвитер Александр Александрович Дернов (1857-1923) – заведующий придворным духовенством, член Святейшего Синода, настоятель С.-Петербургского Петропаловского придворного крепостного собора, блистательный публицист, литератор и педагог, яркий проповедник, щедрый благотворитель, неутомимый общественный деятель, духовник особ Императорской Фамилии и простых рабочих. Он был по свидетельству православной петербургской газеты «Колокол» «одним из благоговейнейших, честнейших и авторитетнейших пастырей столицы». Как говорили современники, он был «близок по духу и чувству к приснопамятному о. Иоанну Кронштадтскому..., унаследовал от него то молитвенное благоговение, дерзновение правды Божией, которое дается при необычайно личном смирении, кротости и любвеобильности». До конца своих дней любимый петербуржцами пастырь оставался преданным Церкви, Царю, и Отечеству.

О протопресвитере Александре Дернове нашим соотечественникам ныне почти ничего не известно. Пришло время восстановить добрую память о ревностном пастыре и выдающемся подвижнике благочестия.



Протопресвитер Александр Дернов. 1916 г.

«Благодарю Господа, что Он удостоил меня родиться, воспитаться и быть священником в Святой Соборной и Апостольской Церкви...». Так говорили всю свою жизнь и всероссийский пастырь святой праведный Иоанн Кронштадтский, и последний протопресвитер придворного духовенства Александр Дернов.

Александр Александрович Дернов родился 15 февраля¹ 1857 года в селе Никольское Яранского уезда Вятской губернии в семье местного священника Александра Афанасиевича Дернова (12.02.1833 – 14.01.1908) и его супруги, Ольги Константиновны². Всего у Александра Афанасиевича было 12 детей. «Господь послал

ему при такой большой семье крест вдовства, особенно тяжелый для священника вообще, и вдвойне тяжелый для батюшки, оставшегося с большой семьей, в которой на момент смерти супруги последней дочери было всего полтора года. Безропотно нес он этот крест, и не пал духом, воспитывая детей, оставшихся малолетними без матери. Как истинный пастырь, стремился всем своим детям дать истинно христианское, строго церковное, воспитание. Он и его покойная супруга неуклонно и непременно требовали обязательного присутствия детей при всех воскресных и праздничных Богослужениях, в какой бы ранний час они ни совершались, строгого

соблюдения постов, святости праздничных дней, простоты жизни и участия в полевых и домашних хозяйственных работах»³.

Старший сын Афанасий умер в юношеском возрасте. Из пяти сыновей осталось четверо: Александр, Андрей, Павел и Василий. Дочерей было семь: Мария, Анна, Александра, Елизавета, Ольга, Валентина и Надежда⁴. Все дети протоиерея Александра Афанасиевича Дернова получили хорошее воспитание. Сыновья, достигнув соответствующего возраста, отправлялись отцом в Вятку, в Духовное училище, по окончании которого продолжали обучение в Вятской Духовной семинарии. Старший сын Александра Афанасиевича, Александр Александрович, с отличием окончив семинарию в мае 1878 года как один из лучших, в августе того же года поступил в Санкт-Петербургскую Духовную академию⁵.

В столичной Духовной академии Александр Александрович Дернов показал блестящие успехи. В 1882 году ему присваивается Советом академии степень кандидата богословия с правом получения стипендии магистра богословия. 24 мая решение Совета утверждается митрополитом Санкт-Петербургским и Новгородским Исидором (Никольским)⁶.

15 июня 1882 года резолюцией владыки Исидора молодой выпускник Духовной академии Александр Дернов был определен на священническую вакансию в церковь больницы святой Марии Магдалины (на 1-й линии Васильевского Острова, дом 58⁷). В начале июля того же года Александр Александрович женился на дочери протоиерея Елизавете Васильевне, урожденной Княжинской. 19 июля он был рукоположен во священника⁸.



Император Александр II (1818-1881)

Вскоре в семье о. Александра Дернова родились дети: Ольга (13 июня 1883), Александр (10 февраля 1885), Елена (23 мая 1888), Варвара (31 августа 1890), Елизавета (29 октября 1893) и Владимир (18??-1910).

Сразу же после рукоположения в сан священника, о. Александр стал принимать активное участие в деятельности основанного в 1881 году Общества распространения религиозно-нравственного просвещения в духе Православной Церкви⁹. Это Общество было создано в ответ на злодейское убийство Царя-Освободителя Императора Александра II и просуществовало более 36 лет, до 1918 года.

Весной 1883 года о. Александр так описывает начало своей деятельности в Обществе: «Религиозно-

нравственные беседы в зале при церкви больницы св. Марии Магдалины начаты мною 17 октября 1882 года. Беседы эти проводились каждый воскресный день с 5 до 6 часов вечера. Предметом бесед было «Отношение Церкви к христианам», за немногими, впрочем, исключениями. Так, в первую беседу 17 октября, говорил о том, почему мы называемся христианами, о молитве и внешних знаках ее, о крестном знамении, об иконах, а потом уже сделал переход к постоянному предмету своих бесед; 5 декабря сообщал житие св. Николая Чудотворца; 19 декабря говорил о достойном приготовлении к празднованию Рождества Христова; 26 декабря излагал учение Филарета, митрополита Московского «О молитве Господней».

«Последняя моя беседа была 20 февраля, после чего меня сразила тяжелая болезнь (тиф), от которой я еще до сего времени не могу избавиться. И уже поправлялся,

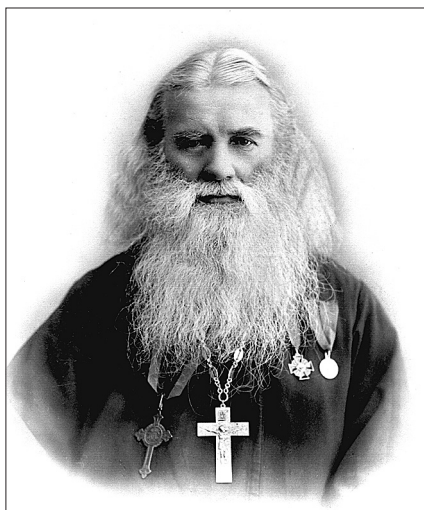

Отец, протоиерей Александр Афанасиевич Дернов. Фото конца XIX века

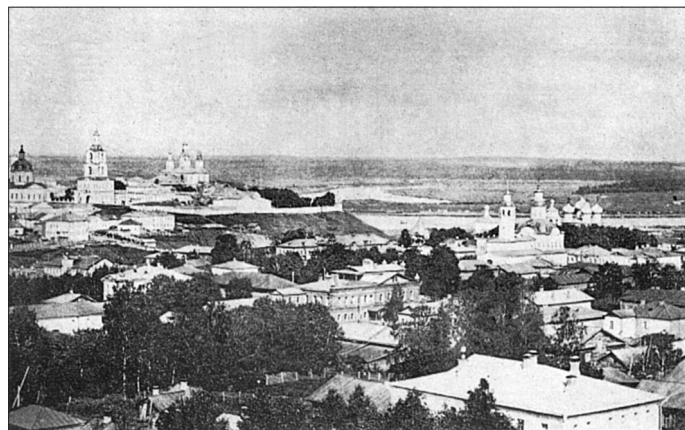

Вятка. Общий вид города. Фото конца XIX в.

да на прошлой неделе мне сделалось опять хуже...

Еще два слова о моих слушателях. Беседы мои посещали главным образом больные, находившиеся на излечении в больнице, а также и обычные посетители богослужебных собраний нашего храма; кроме того, иногда являлись рабочие с ближайших фабрик. Иногда собрание доходило до 200 человек. Среднее число посетителей было 70-80 человек. Трудился я один: сотрудников не было»¹⁰.

С 11 сентября 1883 года, после своего выздоровления, священник Александр Дернов вновь продолжил проведение внебогослужебных бесед при храме св. Марии Магдалины. Беседы велись по-прежнему – с 5 до 6 часов вечера по воскресным дням. Круг слушателей остался постоянным. И вновь батюшка констатирует: «Трудился я один: сотрудников не было»¹¹.

Вскоре о. Александр сам становится добрым сотрудником и товарищем для деятелей Общества. Он ведет внебогослужебные беседы в Казанском соборе, во Входаиерусалимской-Знаменской церкви, в Троицкой и Воскресенской церквях Общества религиозно-нравственного просвещения, в Городской Думе, на фабрике братьев Брусницыных.

С 28 января 1884 по 6 мая 1899 гг. по приглашению Их Императорских Высочеств Великого Князя Владимира Александровича и Великой Княгини Марии Павловны батюшка преподавал уроки Закона Божия Их Августейшим детям, Их Императорским Высочествам Кириллу, Борису и Андрею Владимировичам и Великой Княжне Елене Владимировне¹².

За усердие к преподаванию Слова Божия был награжден набедренником 1 мая 1884 года. 29 ноября 1884 года митрополит Исидор переместил о. Александра на должность настоятеля церкви и законоучителя в Военной прогимназии, а менее через два года, 9 августа 1886 г., владыка перевел его на священническую вакансию при Христорождественской церкви на Песках. 10 апреля 1893 года Государем Императором ему был пожалован золотой наперсный крест¹³.

2 мая 1895 года Совет Общества религиозно-нравственного просвещения избирает в руководство двух молодых священников: председателем – Философа Николаевича Орнатского, а казначеем – Александра Александровича Дернова¹⁴. Два друга и соратника, о. Философ и о. Александр, вплоть до переворота 1917 г. будут совместно служить в этом знаменитом Обществе. Здесь священник Александр Дернов обрел

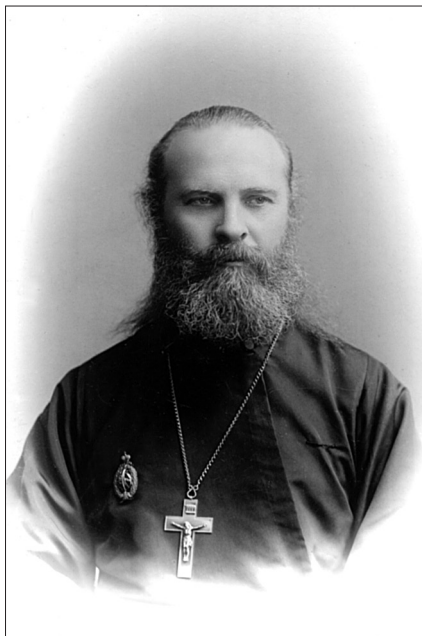

Священник Александр Дернов.
Фото конца XIX века

также дружбу с членами Совета Общества: епископом Гдовским Вениамином (Казанским), будущим митрополитом Петроградским, священномучеником († 1922), протоиереями Михаилом Соколовым, Константином Ветвеницким, Павлом Кульбушем (впоследствии – епископ Ревельский, священномученик, † 1919) и Павлом Лахостским¹⁵.

Как и у св. прав. о. Иоанна Кронштадтского, природными чертами о. Александра Дернова являлись смирение и любвеобильность. С этими качествами соседствовала еще одна отличительная черта обоих пастырей Русской Православной Церкви – щедрая благотворительность. О. Александр, как и св. прав. Иоанн Кронштадтский, жертвовал немало личных средств, а от духовных чад постоянно передавались пожертвования

храмам, библиотекам, учебным заведениям, православным обществам и братствам трезвости. Оказывая кому-либо материальную поддержку, о. Александр Дернов неизменно говорил: «Передаю вам от лиц, которые пожелали остаться неизвестными»¹⁶. За этой фразой он смиренно скрывал и свою, и своих духовных чад тайную благотворительность.

С Высочайшего соизволения и согласно прошению заведующего придворным духовенством протопресвитера И. Л. Янышева 25 июня 1888 года о. Александр переводится на вакансию священника Петропавловского Придворного собора. Вскоре за усердную службу он награждается Святейшим Правительствующим Синодом саном протоиерея, в который 9 мая 1899 года его возвел митрополит Санкт-Петербургский и Ладожский Антоний (Вадковский). 1 июня того же года протоиерей Александр Дернов назначается на должность настоятеля Петропавловского собора¹⁷.

(Перед 1917 г. в России было юридически всего четыре духовных лица в сане протопресвитера. Традиционно ими были протопресвитер Большого придворного собора Спаса Нерукотворного в Зимнем Дворце в С.-Петербурге, который заведовал также всем придворным духовенством, служившим в храмах Императорских и Великокняжеских резиденций. Он же числился обычно также протопресвитером Московского Благовещенского собора. В присутствии Высочайших особ он занимал первое место после архиереев. Затем следовали протопресвитер военного и морского духовенства, а также настоятели московских Успенского и Архангельского соборов в Кремле (не имевших особых прав и преимуществ, но все же носивших сан протопресвитерства).

Протопресвитер Александр Дернов занимал именно первенствующую должность протопресвитера придворного духовенства.

В обязанности его входило совершение торжественных богослужений в Придворном Петропавловском крепостном соборе, проведение рядовых и праздничных служб, также в дни памяти почивших Императоров, Императриц и иных лиц Августейшей Фамилии. Духовенство собора служило также в окормлявшейся его причтом знаменитой часовне Спасителя в Домике Петра Великого, где всегда бывало великое множество богомольцев самого различного звания, от особ Императорской Фамилии до простых горожан и селян, приезжавших к чудотворному образу Спаса.

Заведующий придворным духовенством протопресвитер имел канцелярию, ведущую делопроизводство по назначению на места священников придворных церквей (в столице и дворцовых пригородах: Царском Селе, Петергофе, Стрельне, Павловске, Гатчине, в Крыму в Ливадии, Ореанде и иных имениях, на Кавказе, а также в других имениях Императорской Фамилии). Для вдов придворного духовенства обширного ведомства протопресвитера содержалась богадельня и другие благотворительные учреждения. Заведая столь обширным ведомством протопресвитер Александр Дернов хорошо знал подчиненных ему пастырей, специфику их служения, их нужды. — *Ред.*)

Протоиерей Александр Александрович Дернов являлся создателем журнала Общества распространения религиозно-нравственного просвещения «Православно-Русское Слово». По указу Святейшего Синода № 8008 от 5 декабря 1901 года он назначается редактором этого журнала совместно с двумя другими лицами: священником Павлом Николаевичем Лахостским и магистром богословия, статским советником Александром Николаевичем Надеждиным¹⁸.

Цель и задачи нового журнала его редакция видела такими: «Основывая новый духовный журнал под названием «Православно-Русское Слово», Петербургское

Общество распространения религиозно-нравственного просвещения в духе Православной Церкви ставит своею задачей послужить духовно-нравственным интересам преимущественно образованного православно-русского общества. Мы стремимся придти на помощь православному русскому человеку среди тех постоянно смущающих и соблазняющих его самопроизвольных мнений, кривотолков, суемудрых речей и явных лжеучений, которые ныне со всех сторон раздаются против православной истины, стремятся подкопать религиозно-нравственные устои православной жизни и учреждения Православной Церкви, обвиняя ее в отчужденности от жизни и отсталости и как бы безответственности в отношении современных запросов и народно-общественных требований... В то же время издание считает своим долгом оказывать содействие и русскому духовенству в его учительско-пастырской деятельности и исполнении заповеданной ему апостолом обязанности «проповедовать с настойчивостью, благовременно и безвременно. Обличать, запрещать, увещевать и назидать разных совопросников века сего, от здравого учения отвращающихся к басням и суемудрию» (2 Тим. 4, 2-4)...»¹⁹.

В этом же году протоиерей Александр Дернов издал книгу «Чтения по Закону Божию для слушательниц Педагогических курсов при Санкт-Петербургских женских гимназиях». Журнал «Вера и Церковь» поместил о ней следующий отзыв: «...названная книга... существенным своим содержанием резко выделяется в лучшую сторону из книг подобного рода... Дай Бог, чтобы книга не только широко распространялась, но и возымела свое практическое действие на улучшение и возвышение такого святого дела, как религиозно-нравственное воспитание... в духе веры и Церкви Православной...»²⁰. Пожелание журнала исполнилось в короткий срок. Все экземпляры этой книги разошлись менее, чем в 10 месяцев. Законоучители просили автора еще более расширить круг вопросов, поднятых в «Чтениях по Закону Божию».

В следующем году вышло второе издание батюшкиной книги. Учебный Комитет при Святейшем Синоде постановил одобрить книгу во втором издании для ученических библиотек Духовных семинарий и женских Духовных училищ, а Ученый Комитет при Министерстве народного просвещения определил труд о. Александра для использования в средних учебных заведениях. Составители учебных методик отмечали: «В ряду руководств по Закону Божию выделяется труд прот. А. Дернова, представляющий собой первый опыт методики Закона Божия, не только проведенного, но обоснованного церковно-исторически, и могущий послужить лучшим руководством для законоучителей»²¹. Забегая вперед отметим, что третья, исправленная и дополненная издание этой книги, которое получило несколько изме-



С.-Петербург. Подъем колоколов на колокольню Петропавловского собора. 1903 г.



С.-Петербург. Петропавловский придворный собор, где служил протопресв. Александр Дернов. Фото 1910-х гг.

ненное название «Методика Закона Божия», вышло в свет в 1913 году. Этот капитальный труд в трех частях был по достоинству оценен современниками и принес протоиерею Александру Александровичу Дернову непререкаемый научный авторитет.

Об одном священнослужителе, своем соратнике по Обществу распространения религиозно-нравственного просвещения, батюшка отзывался так: «Это был редкий законоучитель. Его слово, одушевленное верой и любовью, было со властью, проникало до глубины души и, исходя из сердца, трогало сердца его учеников и учениц... Это был человек, отличавшийся особенной любовью к детям и вообще учащимся, благодаря которой он постоянно имел на своих учеников и учениц сильное нравственное влияние»²². Эти же слова вполне подходят и для характеристики о. Александра Дернова как законоучителя. В каких бы петербургских гимназиях батюшка ни служил, везде он встречал искреннюю признательность учащихся, многие из которых впоследствии становились его духовными чадами.

Несмотря на занятость педагогической деятельностью, батюшка постоянно проводил от Общества распространения религиозно-нравственного просвещения внебогослужебные беседы в храмах Общества: Иоанно-Предтеченском на Нюстадской (ныне – Лесной пр.), Воскресения Христова у Варшавского вокзала, в Троицком соборе на Стремянной. Надо отметить, что сила слов о. Александра Дернова была на удивление похожа на горячие проповеди всероссийского пастыря. Не случайно Совет Общества не раз поручал о. Александру

поздравлять с днем ангела великого кронштадтского пастыря²³.

Известно, что протоиерей Александр Дернов был инициатором создания Общества защиты о. Иоанна Кронштадтского от нападок врагов. «После манифеста 17 октября 1905 г. о свободе совести в газетах и журналах стали печатать разные пакости про Царя и про о. Иоанна с несомненною целью очернить их обоих в глазах народа <...>. Нападки на о. Иоанна сделались вскоре столь многочисленны и бесстыдны, что горячие почитатели великого старца решили учредить Общество для защиты его от этих безобразий.

Для обсуждения этого вопроса в кабинете Общества распространения религиозно-нравственного просвещения в духе Православной Церкви в подвальном помещении церкви этого Общества, на углу Николаевской и Стремянной улиц, собрались: настоятель Петропавловского Придворного собора (в крепости) митрофорный протоиерей о. Александр Дернов, настоятель церкви названного Общества протоиерей Павел Лахостский, председатель Общества трезвости, протоиерей о. Петр Миртов, объединивший 200 000 трезвенников и выстроивший два храма, настоятель церкви Экспедиции Заготовления Государственных Бумаг, митрофорный протоиерей о. Философ Орнатский, священник о. Михаил Прудников (прозорливый старец и молитвенник), священник церкви Иоанновского монастыря о. Иоанн Орнатский, священник подворья Леушинского женского монастыря о. Николай Гронский, жена Государственного Секретаря Макарова, графиня Гейден, графиня



Семья протоиерея Александра Дернова. Слева направо: Елизавета Васильевна Дернова, сын Владимир, дочери Елизавета, Ольга, Елена, прот. Александр, сын Александр, Варвара. Фото нач. XX века

София Сергеевна Игнатьева, вдова инженер-генерала Косинская, действительный статский советник, чиновник Канцелярии Святейшего Синода и я автор настоящей книги (И.К. Сурецкий – *Ред.*).

Был прочитан и одобрен проект Общества защиты о. Иоанна от всякого рода нападков. Присутствовавшие выбрали депутацию (во главе с протоиереем Александром Дерновым – *В. Ц.*), которой поручили съездить к о. Иоанну и испросить его благословение на это дело. О. Иоанн был настолько растроган этим начинанием, что прослезился и поцеловал проект устава Общества. Однако, когда представили этот проект на утверждение митрополита Санкт-Петербургского Антония (Вадковского), то митрополит не разрешил учреждения этого Общества...»²⁴.

Следует отметить, что во главе Общества защиты о. Иоанна Кронштадтского стояли видные деятели Общества распространения религиозно-нравственного просвещения в духе Православной Церкви.

4 апреля 1906 г. исполнилось 25 лет деятельности Общества распространения религиозно-нравственного просвещения. В тот день протоиерей Александр Дернов дал такую характеристику этой знаменитой петербургской организации: «Добровольный союз, в который собрала и соединила пастырей и пасомых любовь к духовному просвещению, заключающая в себе любовь к Богу, к вере, к благочестию, к Православной Церкви, любовь к ее чадам, нуждающимся в чистом свете истины и желающим его, празднует ныне день своего рождения, и при том с особенной торжественностью <...>».

Да, торжество нашего Общества есть торжество именно духовно-нравственного просвещения, и потому мы думаем, что не ошибемся, если скажем, что нас всех собрало и соединило здесь торжество просвещения в духе Православной Церкви, интересы которого дороги всякому христианину <...>».

Со времени своего основания наше Общество просуществовало всего лишь четверть века, а это очень недолгий период в жизни не только целых учреждений, но и отдельных личностей. Но, несмотря на такую кратковременность существования, Общество успело укрепнуть и принести заметные плоды в деле распространения религиозно-нравственного просвещения...

В минувшую четверть века Общество обязано тем скромным труженикам, которые всецело посвятили на дело возглашения евангельской истины <...> свои богатые (а иногда и небогатые) силы и свою энергию. Отрешившиеся почти совершенно от житейских удовольствий, они ценою собственных лишений и некоторого самоотвержения создали внутреннюю силу того союза, в который они добровольно вступили и сделали его не по имени только, а по действительному значению центром распространения религиозно-нравственного просвещения в духе Православной Церкви...

*С.-Петербург.
Придворный
собор Спаса
Нерукотворного
образа
в Зимнем
Дворце.
С акварели
Э. П. Гау.
1860-е гг.*



В чем же заключается мощная сила этих безвестных для большинства деятелей, создавших прочность нашего Общества?

Воодушевляющая любовь и преданность делу везде и всегда являются залогом успеха всякого вновь начинаемого дела. Часто и бесспорные дарования не имеют главного и первенствующего значения. Одно формальное, хотя бы и безупречное, исполнение своих обязанностей, без глубокого сочувствия к тому делу, к которому призван, может только на время поддержать это дело, но никак не сообщить ему жизнь и поступательное движение вперед. Животворящим духом во всяком человеческом служении является любовь, пробуждающая в человеке самоотверженную энергию и настойчивость. Любовь эта особенно необходима в деле раскрытия, уяснения и проповедования божественной истины.

Ничем иным, как только истинною христианскою любовью, не завидующей, не превозносящейся, не ищущей своего..., все терпящей и николиже отпадающей (1Кор. 13, 5-8) можно объяснить плодотворную работу первых деятелей нашего Общества, своим примером указывающих и дальнейшим деятелям на то, что и их должна воодушевлять в избранном ими и, конечно, предназначенным им Промыслом Божиим служении та же безкорыстная и самоотверженная любовь, какою были воодушевлены они.

Другая черта в жизни и деятельности первых членов нашего общества, заслуживающая нашего искреннего уважения и подражания – это их необыкновенное трудолюбие и энергичная настойчивость в достижении предначертанных целей. Эта энергия не вызывалась стремлением к достижению каких-нибудь житейских выгод и материального довольства, ее не поддерживало и окружающее общество своим ободрением и прекло-



Петропавловский собор. Интерьер. Фото 1900-х гг.

нением перед результатами талантливой энергии: часто было совсем напротив. И никогда не обольщали себя скромные труженики обманчивой мечтой о достижении громкой известности своей просветительной деятельностью. Труды лучших деятелей Общества, чуждые всяких самолюбивых расчетов и доходившие иногда до полного самоотвержения, были своего рода подвижничеством с великими лишениями и с забвением собственной личности.

Замечательное самообладание, упорная настойчивость, редкое трудолюбие, способность побеждать всякие трудности, совершенное отсутствие стремлений к материальному довольству, почетным отличиям и высокому положению – вот отличительные качества первых деятелей нашего Общества <...>.

С новыми временами являются новые люди, новые условия общественной и частной жизни, а вместе с тем являются и новые запросы, новые требования и задачи для обществ, подобных нашему.

Господствующая в современном образованном обществе анархия религиозной мысли, берущей на себя нередко верховный, безапелляционный суд в вещах мало или вовсе не подлежащих ее суждению, не останавливающейся в порыве своих сил ни перед чем священным и заветным в религиозной жизни, требует усиленной деятельности от ревнителей веры. Как необходимо вкоренять в обществе уважение к авторитету Православной Церкви, ее пастырям-учителям, к ее истинному учению!..

Современное нам общество нуждается в истинных руководителях, которые бы твердою рукою направили его на надлежащий путь, положили бы в основу его мировоззрения твердые, определенные начала и тем уврачевали бы его от удручающих недугов и удовлетворили бы его духовный голод здоровой пищей.

Исполнение этих высоких задач лежит, прежде всего, на пастырях Церкви. Но едва ли они могут выполнить их с успехом, если не встретят себе сочувствия и энергичного содействия в самом обществе. Не нужно забывать, что содействовать развитию и утверждению христианских начал религии и нравственности в жизни и, таким образом, способствовать распространению православной веры – долг каждого христианина. И как высоко значение этого долга!

Наше Общество за 25 лет своего существования все усилия направляло к тому, чтобы отвечать задачам и нуждам современной жизни. Пусть же в будущем оно всегда стоит на высоте своего великого и святого призвания. И да поможет в этом ему Господь!»²⁵.

Жизнь начала XX века ставила перед пастырями немало серьезных проблем, одной из которых была задача противостоять попыткам либеральной прессы разрушить святость православного брака. К примеру, в 1900 году газета «Новое Время» разразилась целой серией



*Протоиерей Александр Дернов.
Фото 1910-х гг.*

пасквильных статей: 13 (26) сентября в № 8817 – «Евины внуки», 4 (17) октября в № 8838 – «Спор об убитом ребенке», 24 октября (6 ноября) в № 8858 – «Мистицизм природы», 8 (21) ноября в № 8873 – «Имущество, титулы и дети» и 11 (24) ноября в № 8876 – «Открытое письмо г. А—ту». Автор пасквилей – публицист и философ В.В. Розанов.

Петербургское Общество распространения религиозно-нравственного просвещения в духе Православной Церкви не могло оставить без внимания клевету на Церковь и глумление над ее Таинствами. По предложению протоиерея Философа Орнатского, председателя Общества, настоятель Петропавловского Придворного собора протоиерей Александр Александрович Дернов дал критическую оценку призывам В. Розанова к «свободному» сожительству, а точнее – к половой разнузданности. В начале 1901 года из типографии М.П. Фроловой (Галерная ул. д. 6) выходит в свет книга прот. Александра под названием «Брак или разврат? По поводу статей г. Розанова о незаконных детях»²⁶.

Первое, как отмечал в этой книге о. Александр, юношам и девушкам нужно иметь здравые понятия о назначении брака и целомудрии. Второе, на что он обращал внимание, – это необходимость ограждения юношества от развития чувственности: «Раннее введение детей и юношей в сферу жизненных интересов взрослых лиц всего чаще способствует несвоевременному пробуждению полового чувства... Окружающая среда имеет огромное воспитательное значение и потому сильно

влияет на раннее или позднее развитие половой зрелости и силу напряжения полового чувства. Двусмысленные разговоры, жесты, движения, любовные сцены, картины – легко запечатлеваются восприимчивым ребенком, оставляют неизгладимые следы в его памяти, которая у здоровых детей, начинает развиваться на 4-м году от рождения»²⁷.

«Но губительнее всего, – указывал протоиерей Александр, – когда воспитатели молодежи (а иногда и родители) сами толкают ее к блуду. Это происходит от неправильного взгляда врачей и воспитателей на половой инстинкт, вследствие которого и являются лукавые советы воспитателей, противоречащие вековому опыту христианской жизни, будто воздержание вредно для молодых людей, что не следует и думать о целомудрии, ибо это противоестественно, это ведет к умалению здоровья, к беспорядкам и сокращению жизни»²⁸. Не правда ли, написано словно для охлаждения пылких порывов современных «секспросветителей» – педагогов, медиков, литераторов, журналистов?

Говорил о. Александр и о растлевающем влиянии прессы: «Современная печать вместо того, чтобы давать духу человека сродное ему питание, возвышать его, – часто потворствует, одобряет усиливает порок, рисует его в самых завлекательных красках. И все это читают, глубоко воспринимают и потом проводят в жизнь. Фельетоны ежедневных газет, статьи журналов, излагающих некоторые судебные процессы с романтической подкладкой, повести, романы и драмы слишком нескромного содержания, порнографические издания, распространяемые в массе народной с какою-то особенной старательностью, – все это действует буквально растлевающим образом на читающую массу... Объем влияния, занимаемый современной печатью, необозрим. Разнообразием и крайним удешевлением изданий она овладевает умами людей всех наций, состояний и возрастов. Ни невинная юность, ни подрастающие дети, ни простые поселяне, ни рабочие люди, – никто не защищен от ее разрушающего влияния, когда она принимает ложное направление... Для поднятия падшего человечества требуется иное направление в литературе, а современное грозит дальнейшим растлением человечества»²⁹.

Отец Александр указывал на пагубное влияние на семью распространившихся сектантских лжеучений.



Св. прав. Иоанн Кронштадтский

Сегодня уже ни для кого не секрет, что многие секты стараются направить свой главный удар на русские традиционные семейные отношения, оторвать детей от семьи и Православной Церкви, привить им страсть блуда, приучить к наркотикам.

Протоиерей Александр Дернов вскрывал вред и ложь материалистической философии: «... философия последнего времени есть в сущности одна колоссальная проповедь эгоизма, – эгоизма, возведенного в принцип, в единственный и безусловный закон жизни. Материализм и дарвинизм говорят: «Нет человека, как самостоятельно-целого, он есть лишь продукт природы, мировых законов и так далее. Человек должен быть единственным для себя законодателем, своим

судьей и решителем своей судьбы. В человеке все естественно, и борьба с требованиями природы дело бесполезное и даже вредное. Так называемый наследственный грех теологов есть ничто иное, как простая животная природа человека. Пить, есть и женщину – вот единственное, естественное законное требование организма. В этом состоит сущность природы человека и способность ее к развитию. Организм не может господствовать над самим собой».

Под углом такого воззрения все извращения похоти нашей природы должны считаться только выражением полноты нашей природы и, конечно, не могут подлежать никакому стеснению. В невозбранном раскрытии всех вожелений нашей плоти усматривается совершенство жизни всего человеческого рода в будущем. Происхождение добродетели целомудрия объясняется ничем иным, как эгоизмом, который не желает разделять удовольствия своей любви с другими и потому установил закон о браке.

Таковыми воззрениями, конечно, дается твердое основание для отвержения закона в принципе, для погружения в пучину чисто животной жизни»³⁰.

В чем главная опасность для души от пристрастий к наслаждениям и чувственным удовольствиям? Отец Александр указывал: «... они привязывают к себе наше сердце, делаются потребностью души, получают преобладание и даже полное господство над нашей жизнью и волей, над нашим умом и сердцем, лишают самого драгоценного нашего дара и принадлежности христианской свободы. Тот грязный след, который оставляет в нашей

душе чувственные удовольствия, то лстящее чувственности воспоминание, которое трудно заглушается в нашем плотном сердце, могут послужить и действительно служат источником этого лишения... Доходит до того, что много людей нашего времени становятся плотью, т. е. совершенно заглушают в себе духовные потребности и, помышляя об одних земных выгодах и чувственных удовольствиях, отличаются от безсловесных животных только изобретательностью средств умножения и разнообразия этих выгод и удовольствий. Не может ли последовать грозный приговор Божий над такими людьми: «не имать Дух Мой пребывати в людех сих, зане суть плоть» (Быт. 4, 3)?» Отец Александр подчеркивал, что жажда развлечений и наслаждений «не может определять смысл жизни человека»³¹.

За свои пастырские и духовно-просветительские труды протоиерей Александр Александрович Дернов награждался орденами: св. Анны III (1896), II (1902) и I степеней (1914), болгарским орденом «За гражданские заслуги» II степени (1898), св. Владимира IV (1905) и III (1911) степени.

Глубоко верующий, неумолимый, прот. Александр по свидетельству современников был «близок по духу и чувству к приснопамятному о. Иоанну Кронштадтскому...», унаследовал от него то молитвенное благоговение, дерзновение правды Божией, которое дается при необычайном личном смирении, кротости и любвеобильности»³². После кончины о. Иоанна его горячие почитатели сумели создать «Общество в память отца Иоанна Кронштадтского», утвержденное гражданскою властью 17 марта 1909 г. и сделавшееся сразу Всероссийским. Конечно же не случайно председателем нового православного Общества стал протоиерей Александр Александрович Дернов.

«В первый же год своего существования Общество насчитывало уже 723 члена. К маю 1911 года число членов Общества превзошло 900 человек и затем вскоре перевалило за 1300. Члены общества были из всех краев России и из других стран. В числе членов Общества были 2 митрополита (Санкт-Петербургский Владимир и Московский Макарий), архиепископ Тихон (впоследствии Патриарх Московский и всея Руси), архиепископ Вологодский Никон, издатель «Троицких Листков», епископ Серафим (впоследствии Митрополит Варшавский), епи-

скоп Стефан Могилевский и Мстиславский, епископ Михей Архангельский и многие другие архипастыри; протопресвитер Военного и Морского духовенства о. Георгий Шавельский; духовник Их Величеств о. Николай Кедринский; много протоиереев и священников, архимандриты, игумены и иеромонахи; князья, графы, бароны, дворяне, именитое купечество, простолюдины, генералы, полковники, офицеры, гражданские чины, в том числе Ober-Прокурор Святейшего Синода, Член Государственного Совета, князь Алексей Александрович Ширинский-Шихматов, секретарь Ее Величества Ростовцев, генерал от инфантерии Богданович, ктитор Исаакиевского собора и многие другие <...>. Согласно § 1 Устава, «Общество имело целью оказывать нуждающимся помощь: духовную и материальную, — по возможности теми же способами, кои осуществлялись отцом Иоанном Кронштадтским».

Общество стало устраивать торжественные собрания в память о. Иоанна с лекциями и беседами. Сразу, по возникновении Общества, Правление увидело настоятельную необходимость в устройстве странноприимного дома вблизи усыпальницы великого угодника Божия, чтобы избавить многочисленных паломников, ко гробу о. Иоанна ежедневно прибывавших из других городов и весей, от завлечения в сектантские притоны и квартиры сомнительного свойства. Немедленно был нанят для этой цели деревянный дом с большим садом, прилежавшим к Иоанновскому монастырю и в нем открыт странноприимный дом Общества.

Средства Общества росли быстро, благотворители щедро жертвовали, и через несколько месяцев Общество купило за 80 000 рублей землю с 2-х этажным деревянным домом на берегу реки Карповки, на углу Иоанновского переулка, напротив Иоанновского монастыря, куда и перенесло свой странноприимный дом, в котором паломники получали бесплатно помещения, кипяток для чая и горячее блюдо на обед; за отдельные комнаты взималась небольшая плата. Почетный и пожизненный член Общества митрополит Владимир посетил этот дом и благословил паломников, в нем находившихся.

Вскоре Обществу был пожертвован трехэтажный каменный дом № 6 по Большой Пушкарской улице, где Правление учредило приют для девочек-сирот. Общество издавало свой журнал под заглавием — «Кронштадтский



КРОНШТАДТСКИЙ ПАСТЫРЬ,
издаваемый Обществом в память о. Иоанна Кронштадтского.
выходит еженедельно.
Годъ издания пятый.

| | | |
|------------|------|---------------|
| 1916 года. | № 4. | 23-го января. |
|------------|------|---------------|

ПРОДОЛЖАЕТСЯ ПОДПИСКА НА ЖУРНАЛЪ
„КРОНШТАДТСКИЙ ПАСТЫРЬ“
въ 1916 году.

ПОДПИСНАЯ ЦЕНА съ пересылкой: на 1 годъ— 3 руб.; 6 мѣс.— 1 руб. 50 коп.; 3 мѣс.—75 коп.; за границу—5 руб.
Адресъ редакціи и конторы: Петроградъ, Карповка, № 41. Телѣф. 583-78.

МЫСЛИ И СОВѢТЫ о. Іоанна Ильича Сергіева.

Средства къ нашему спасенію.
(Изъ дневника за 1906—7 гг.).
Всякій христіанинъ наирѣко должно стараться изгнать изъ себя враждебное Богу начало—грѣхъ, разлучающій че-

Журнал «Кронштадтский пастырь», издававшийся до 1917 г. Обществом, возглавляемым протопресв. Александром Дерновым

пастырь». Благотворительность Общества была весьма разнообразна и постепенно расширялась.

В первый же отчетный 1910 год существования Общества в его столовой было выдано 3455 хороших бесплатных поминальных обедов и притом почти исключительно благодаря щедрым пожертвованиям средствами и провизией. Была учреждена библиотека, насчитывавшая свыше 1000 томов. Кроме того Обществом была открыта чайная в помещении, оплачивавшемся членом Правления гр. С.С. Игнатьевой (подле странноприимного дома). Чай отпускался от 9 час. утра до 5 час. вечера ежедневно. Так продолжалось до революции...»³³.

17 февраля 1915 года Высочайшим указом протоиерей Александр получил должность заведующего придворным духовенством и сан протопресвитера.

С 24 октября 1915 года он также постоянно присутствовал на заседаниях Святейшего Синода. Деятельность о. Александра в Синоде продолжалась до указа о его отстранении от дел Временным правительством 14 апреля 1917 года. А вскоре закрутилась на Руси бесовским октябрьским хороводом сатанинская власть.

«...Началась революция, – вспоминала Варвара Павловна Дернова, племянница о. Александра (дочь его брата, протоиерея Павла Александровича Дернова), – у нас в доме (в г. Елабуге Вятской епархии – В. Ц.) она вызвала смущение, негодование... Революция внесла прежде всего беспорядок. Особенно во время войны. По мнению многих, в том числе моего отца, ее просто не должно было быть. Тем более, что Россия искони – страна монархическая, всегда был во главе Царь... И когда в городе кипели «митинги», никто из нашей семьи, ни отец, ни братья в этом участия не принимали...»³⁴.

Был лишь один путь для духовного преодоления всенародного греха богоотступничества и клятвопре-

ступления – личный подвиг верности Богу, Царю и Отечеству, принятый безропотно. В это смутное время бесовского беззакония и кровопролития кроткий архипастырь – Святейший Патриарх Тихон – становится грозным пророком, произносящим властное, обличительное слово, полное благодати и истины:

«...Гонение воздвигли на истину Христову явные и тайные враги сей истины и стремятся к тому, чтобы погубить дело Христово и вместо любви христианской всюду сеют семена злобы, ненависти и братоубийственной брани.

Забыты и попораны заповеди Христовы о любви к ближним: ежедневно доходят до нас известия об ужасных и зверских избиениях ни в чем не повинных и даже на одре лежащих людей, виновных только в том, что честно исполняли свой долг перед Родиной, что все силы свои полагали на служение благу народному. И все это совершается не только под покровом ночной темноты, но и въявь, при дневном свете, с неслыханной доселе дерзостью и беспощадной жестокостью <...>.

Опомнитесь, безумцы, прекратите ваши кровавые расправы. Ведь то, что творите вы, не только жестокое дело, это – поистине дело сатанинское, за которое подлежите вы огню геенскому в жизни будущей, загробной и страшному проклятию потомства в жизни настоящей, земной.

Властию, данную нам от Бога, запрещаем вам приступать к Тайнам Христовым, анафематствуем вас, если только вы носите еще имена христианские и хотя по рождению принадлежите к Церкви Православной.

Заклинаем и всех вас, верных чад Православной Церкви Христовой, не вступать с таковыми извергами рода человеческого в какое-либо общение...» (Послание от 19 января /1 февраля 1918 г.).

Решением елабужского духовенства это послание Святейшего Патриарха было поручено прочесть на тор-



Семья прот. Павла Дернова

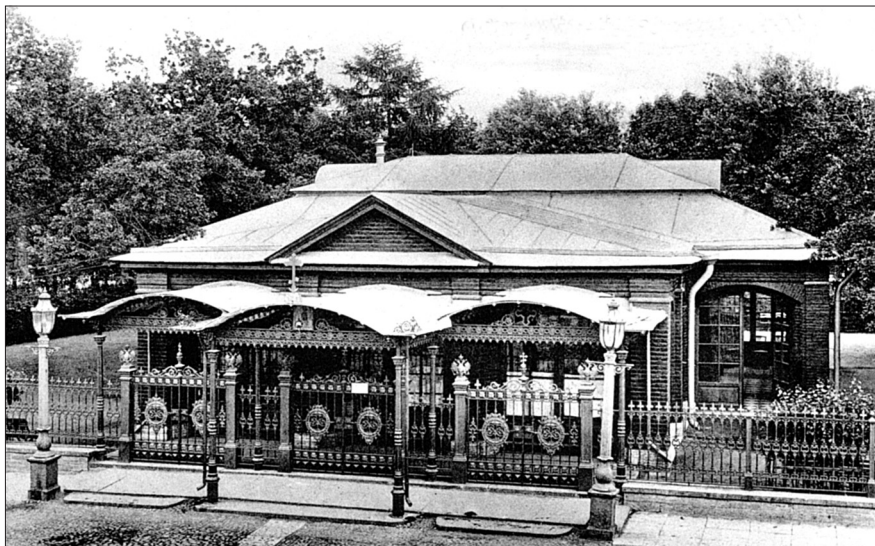

жественном Богослужении в городском соборе протоиерею Павлу Дернову. Его дочь, Варвара Павловна, вспоминала: «Я думаю, он хорошо понимал, на что идет... Помню бурный разговор между папой и мамой вечером. Говорила очень взволнованно мама: «Что ты делаешь, у тебя дети!» надо сказать, что я никогда не слышала никакой размолвки между родителями. Либо они уж очень любили друг друга, либо отец обладал такой кротостью и в такой степени, что никогда спора, столкновения в нашей семье не случалось. Что отвечал отец, я не знаю. Он уже решил для себя, принял на себя это обязательство. И, вероятно не сомневался, что последует расплата <...>».

И вот состоялось это торжественное служение в соборе. Отец вышел на амвон говорить проповедь. Было это 10 или 11 февраля 1918 года <...>. После торжественного Богослужения состоялся крестный ход <...>. Он обошел церкви города, около каждой останавливался и служился молебен...»³⁵.

12 февраля в Елабугу вошли части Красной Армии, а в ночь с 13 на 14 февраля в семью Дерновых красноармейцы пришли с обыском. В тот же день новомученики протоиерей Павел с сыновьями Борисом, Григорием и Симеоном одними из первых взойшли на Русскую Голгофу XX века. Семью днями ранее был убит большевиками первомученик русских архиереев митрополит Киевский и Галицкий Владимир (Богоявленский). 31 марта 1918 г. Святейшим Патриархом Тихоном в сослужении 4 архиереев и 10 архимандритов была совершена заупокойная литургия по новым священномученикам и мученикам. Молитвенные возношения произносились в такой форме:

«Об упокоении рабов Божиих, за Веру и Церковь Православную убиенных:

Митрополита Владимира

Протоиереев: Иоанна³⁶

Петра³⁷

Иосифа³⁸

Павла³⁹ и чад его...»⁴⁰.

В тяжелое, жестокое время протопресвитер Александр Дернов продолжал возглавлять ведомство, которое стало называться «ведомством бывшего придворного духовенства». Батюшке Александру придется еще не раз пережить не только незаконные убийства близких людей (прежде всего священнослужителей, которые входили во вверенное ему ведомство, и которых он считал необходимым по мере сил ограждать от произвола большевизмской власти), но и поругание этой властью православных святынь.

Характерный эпизод того времени: «Протопресвитер б. придворного духовенства А.А. Дернов сообщил, что в Гатчине б. дворцовая церковь совершенно уничтожена. Все святыни вынесены, местный комиссар приказал прекратить Богослужение, а сама церковь предназначена для других целей, не имеющих ничего общего с религией.

Церковь Аничкова дворца закрыта. Богослужения в ней не допускаются чинами Министерства труда, и служащие на Рождество были лишены возможности молиться.

Церковь Зимнего дворца (Большой собор) дважды подвергалась разгрому: в октябре (1917 года – В.Ц.), когда многие ценности были унесены, а церковная завеса сорвана и брошена на пол, и 25-го ноября, когда бандиты, взломав двери и увидев, что разгром был произведен раньше, ограничились лишь тем, что вытащили из-под святого Престола камни, на которых он был утвержден, а затем унесли завесу.

Несколько дней назад часовня Спасителя, что на Петроградской стороне, во дворце Петра Великого, также подверглась кощунственному ограблению. Сюда ночью ворвались неизвестные, взломали все кружки, похитили крупную сумму денег. Каким-то чудом они не подверглись ограблению иконы Спасителя. Когда утром в часовню явилось духовенство, то обнаружило в самой часовне, на большом подсвечнике перед иконой, груды окурков, а на полу объедки закусок и опорожненные бутылки.

Сам протопресвитер, по его словам, не был гарантирован от возможности ареста. Дело в том, что он как протопресвитер духовенства распоряжался свечными суммами, и вот перед Рождеством получил 15 000 рублей для раздачи пособий вдовам и сиротам. Один из комиссаров узнал об этом и потребовал от хозяйственного комитета передачи ему этих денег. Комиссара направили к о. Александру Дернову. Последний разъяснил, что деньги принадлежат обездоленным, и что он их раздал, но комиссар не удовлетворился этим и потребовал, чтобы о. протопресвитер немедленно явился в Смольный для объяснений.

О. Александр Дернов отказался, и комиссар пообещал приехать его арестовать, но до сего времени свою угрозу в исполнение не привел. Рассказ о. протопресвитера произвел тяжелое впечатление»⁴¹.

Мало кто знает, что в тот день прот. Александр был в часовне Спасителя не один. Он пришел сюда со своим близким другом, протоиереем Иоанном Гаврииловичем Вениаминовым (1856-1947)*, внуком святителя Иннокентия, митрополита Московского и Коломенского⁴². Прот. Иоанна Вениаминова, духовника Императрицы Марии Феодоровны, протопресвитер Александр Дернов перевел служить в часовню Спасителя в январе 1918 года⁴³, поскольку служить настоятелем в церкви св. блгв. кн. Александра Невского в Аничковом дворце тому было уже невозможно.

Приведем еще один пример отеческой заботы протопресвитера Александра Дернова о священнослужителях, которые входили во вверенное ему ведомство. Всего лишь за 10 дней до того, как большевики окончательно упразднили должность протопресвитера,

* Необычайна судьба о. Иоанна. Его, внука знаменитого святителя, потомственного дворянина, офицера Лейб-гвардии Семеновского полка, ожидала блестящая карьера. Однако в послужных списках пастыря значится: «Уволен от службы по домашним обстоятельствам с чином штабс-капитана 18 мая 1886 года»⁴⁴. Что же это за «домашние обстоятельства»?

О них в моем личном архиве хранится рассказ, записанный мною в 2000 г. со слов архимандрита Иннокентия (Вениаминова) (28.03.1924-07.09.2002), внука прот. Иоанна Гаврииловича, пра-правнука святителя Иннокентия, митрополита Московского и Коломенского: «Однажды (в мае 1886 г. – В. Ц.) мой дедуля пришел домой очень усталый, лег на оттоманку у себя в комнате, закрыл глаза. Через некоторое время видит: открывается дверь и во всем



С.-Петербург. Гробницы Русских Императоров в Петропавловском соборе. Фото 1900-х гг.

о. Александр сумел 20 марта 1918 года перевести духовника Царской Семьи протоиерея Александра Васильева из собора Зимнего Дворца в Екатерининскую (Екатерингофскую) церковь⁴⁶, в которой тот сам некогда служил и принимал участие в ее перестройке. В этом приходе, рабочие хорошо знали о. Александра Васильева и могли защитить, если не от ареста, то, по крайней мере, от покушения на его жизнь пьяных солдат и матросов.

Следует отметить, что протоиерей Александр Петрович Васильев (06.08.1868-05.09.1918) был особо близок к Царской Семье. В переписке с супругом Государыня называет своего духовника, выходца из простого народа, «Батюшкой». «Наш Батюшка служил молебн...»⁴⁷, «Я просила Батюшку прочесть

молитвы...»⁴⁸, «Батюшка говорил проповедь о Марии Египетской»⁴⁹, «...хотела бы, чтобы ты причастился, и батюшка думает то же самое», «...Батюшка принес Бэби Св. Причастие»⁵⁰, «Я просила батюшку отслужить благодарственный молебн, что он и исполнил после короткой, хорошей проповеди...»⁵¹, «Дети отправились... на панихиду по Батюшкиному сыну, он просил нас прийти»⁵². Царская Семья до своей мученической кончины помнила о своем духовнике. Императрица Александра Феодоровна называла его «наш отец Александр».

Протоиерей Александр Васильев принял мученическую кончину менее чем через два месяца после расстрела Царской Семьи. 16 (29) августа он был арестован на своей квартире в Мошкове переулке, 8, когда после покушения на «вождя пролетариата» шли так называемые «ленинские расстрелы». Батюшкина дочь, Мария Александровна Васильева вспоминала: «По делу Ленина брали десять человек с дома. Кого выпускали

архиерейском облачении входит его дедушка, митрополит Иннокентий. Иоанн Гаврилович хотел было вскочить, взять благословение, но тот рукой предварил его:

– Лежи, Ваня.

Подошел к оттоманке и говорит:

– Вот что, Ваня. Оставь светский образ жизни и иди послужи Богу! Благословил и исчез. Дедушка тут же принял решение уйти со службы и сказал об этом своей жене. А Анна, моя бабушка, ответила: – Ну что же, ты мой муж, как скажешь – так и хорошо».

2 июня 1886 г. Иоанн Гаврилович был рукоположен во священника⁴⁵. Почти 60 лет он нес трудный пастырский подвиг и скончался в 1947 г. в Кашине в возрасте 91 года, будучи настоятелем местного храма.

за крупный выкуп, кого нет...». 23 августа (5 сентября) 1918 года тяжело больной протоиерей Александр был расстрелян в Петрограде «в общей массе заложников»...

Нелегко складывалась судьба и протопресвитера Александра Александровича Дернова. С 1 апреля 1918 года он оказался без средств к существованию. Однако уже 1 декабря 1919 г. пастырь Александр передал открывавшемуся Петроградскому Богословскому институту 10 000 рублей «и выразил надежду, что это первое пожертвование от него не будет последним»⁵³. Он сделал также ценное пожертвование в библиотеку института⁵⁴.

Как известно, в начале 1920-х гг. Санкт-Петербургскую епархию накрыла волна обновленчества. К 1923 г. в нем не принимали участие только 5 храмов из 123, а в Петрограде не оставалось ни одного архиерея Патриаршей Церкви. Большинство стойких борцов с обновленцами считали самым достойным кандидатом во епископа уроженца города Луги иеромонаха Мануила (Лемешевского). В июле 1923 г., после освобождения Святейшего Патриарха Тихона из-под стражи, протопресвитер Александр Дернов приехал к Первосвятителю в Москву. Цель поездки – просить о назначении правящим архиереем в Петроград о. Мануила (Лемешевского). «Святейший согласился, но повелел о. Александру предварительно поговорить с местным духовенством о кандидате. Созванное в августе собрание православных священнослужителей Петрограда после обсуждения возможных кандидатур выбрало три самые достойные из них – о. Мануила, иеромонаха Варлаама (Сацардотского) и архимандрита Серафима (Протопопова) <...> Из трех кандидатов Патриарх выбрал иеромонаха Мануила, который 21 сентября 1923 г. был возведен в сан архимандрита <...> в Даниловом монастыре, а 23 сентября хиротонисан во епископа Лужского с правом управления всей епархией»⁵⁵.

«Твердыня обновленчества поколебалась, дала широкую трещину и начала рушиться в своем основании. Одна за другой переходили церкви из обновления в Православие, приносили покаяние маститые про-

Примечания:

¹ Здесь и далее, если нет особых пояснений, даты до 1918 года указаны по старому стилю, с 1918 – по новому стилю.



Крест на могиле протопресвитера Александра Дернова. Реставрирован почитателями батюшки в 2001 году

тоиереи и священники, а народ плакал и своими слезами выражал радость...»⁵⁶. Радовался торжеству Православия и протопресвитер Александр Дернов. Последние дни его жизни были наполнены уверенностью в полной победе истинной веры.

30 сентября (13 октября н. ст.) 1923 г. ревностный, твердый в вере пастырь умер в Петрограде. 15 октября в Троицкой церкви (на Стремянной улице) протопресвитера Александра Дернова отпевал владыка Мануил. Епископу сослужили 144 архимандрита, протоиерея, иерея и 47 диаконов⁵⁷.

Точное место, где был похоронен протопресвитер Александр Александрович Дернов, стало известно недавно. Когда шла работа над этой статьей, появились сведения о могиле дорогого батюшки о. Александра⁵⁸.

2 мая 2001 года иду на Смоленское кладбище. Направление поисков известно, но одолевает страх: вдруг все-таки надгробие разрушено, и места упокоения уже не обнаружу. Вглядываюсь в надписи на крестах. «Отче Александре, помоги!». И – не верю своим глазам – на жестяной табличке черной краской мелькнуло: «Дернов». Открываю дверь оградки, всматриваюсь. Три креста. На том, который я увидел первым написано: «Дернов Александр Александрович». Но это не батюшкина могила, а его сына. Рядом могила другого сына, Владимира Александровича. И – третий крест. На нем, как на двух первых, жестяной таблички нет. Выбитые на этом кресте буквы видны еле-еле. На одной стороне его значится: «Протопресвитер Александр Александрович Дернов. 15 февраля 1857 – 30 сентября 1923 года». На другой – «Помяни мя, Боже, во Царствии Твоем». Сколько же времени на этих могилах не ставили свечи? Сколько лет не служили литию?

Зажигая свечи, пою «Христос Воскресе из мертвых...». На душе Пасха. Тропарь литии читается легко и радостно: «Со духи праведных скончавшихся душу раба Твоего, Спасе упокой...». Вспоминаются слова Спасителя, обращенные к Марфе: «Верующий в Меня, если и умрет, оживет. И всякий живущий и верующий в Меня, не умрет вовек. Верить ли сему?». Так, Господи! Верую!

² Гос. архив Кировс. области (ГАКО). Ф.237, Оп.70, Д.1820. Л.4 об.

³ Протоиерей Александр Афанасьевич Дернов. Некролог. – Вятка, Типография и хромолитография Шкляевой, 1908. С. 3.

- ⁴ ГАКО, Ф.237, Оп.70, Д.1630. Л. 738-741.
- ⁵ РГИА. Ф. 805. Оп. 1. Д. 2984 (Формулярные списки придворного духовенства за 1911 год). Л. 129.
- ⁶ Там же.
- ⁷ Больница, расположенная у самого Тучкова моста, свое название получила от церкви, устроенной архитектором Д. Квадри на втором этаже. Церковь была освящена 14 октября 1829 года в день рождения Императрицы Марии Феодоровны.
- ⁸ Там же.
- ⁹ В дальнейшем по тексту: Общество распространения религиозно-нравственного просвещения; Общество религиозно-нравственного просвещения; Общество.
- ¹⁰ Отчет о деятельности Высочайше утвержденного 4-го апреля 1881 года Общества распространения религиозно-нравственного просвещения в духе Православной Церкви за 1882-83 гг. – СПб., 1883. С. 14.
- ¹¹ Отчет... Общества распространения религиозно-нравственного просвещения... за 1883-84 гг. – СПб., 1884. С. 13.
- ¹² РГИА. Ф. 805, Оп 1, Д. 2984 («Формулярные списки придворного духовенства» за 1911 год). С. 130.
- ¹³ Там же. С. 131-145.
- ¹⁴ Отчет... Общества распространения религиозно-нравственного просвещения... за 1895-1896 гг. – СПб., 1896. С. 5.
- ¹⁵ В. Цыганков. Вечная память протопресвитеру Александру Дернову // Листки трезвения №3, 2001, С. 10.
- ¹⁶ Там же. С. 15.
- ¹⁷ РГИА. Ф. 805. Оп. 1. Д. 2984. Л. 129-150.
- ¹⁸ Там же.
- ¹⁹ Объявления // Православно-Русское Слово. 1902. №1. С.17.
- ²⁰ Библиографическая заметка // Вера и Церковь, 1901, Т. II, кн. 6. С. 156-162.
- ²¹ В.Д. Харьков. Основные начала христианского воспитания с изложением способов обучения Закону Божию. – СПб., 1902. С. 9.
- ²² Дернов А.А. Памяти законоучителя протоиерея Михаила Ильича Соколова. – СПб., 1895. С. 4.
- ²³ 19-е октября в Кронштадте // Православно-Русское Слово. 1903, № 17. С. 625-627.
- ²⁴ Сурский И. К. Отец Иоанн Кронштадтский. – М. : Паломник, 1994. С. 116-117.
- ²⁵ В.Д. Харьков. Указ. Соч. С. 25-30.
- ²⁶ Дернов А.А., протоиерей. Брак или разврат? По поводу статей г. Розанова о незаконных детях. – СПб. 1901.
- ²⁷ Там же. С. 14.
- ²⁸ Там же. С. 15.
- ²⁹ Там же. С. 18-19.
- ³⁰ Там же. С. 23-24.
- ³¹ Там же. С. 21, С. 17.
- ³² Новый о. протопресвитер // Колокол. 1915. 22 февр. № 2640. С. 1.
- ³³ Сурский И. К. Указ. Соч. С. 129-131.
- ³⁴ Сборник материалов и статей памяти В.П. Дерновой. – Алма-Ата, 1992. С. 38.
- ³⁵ Там же. С. 40-41.
- ³⁶ Священномученик Иоанн Александрович Кочуров, Петроградской епархии.
- ³⁷ Священномученик Петр Иоаннович Скипетров, Петроградской епархии.
- ³⁸ Священномученик Иосиф Смирнов, Костромской епархии.
- ³⁹ Священномученик Павел Александрович Дернов, города Елабуги, Вятской епархии с сыновьями Борисом, Григорием, Симеоном.
- ⁴⁰ Церковная хроника // Прибавления к Церковным Ведомостям. 1918. №15-16.
- ⁴¹ Гонения на Петроградскую церковь (от редакции) // Прибавления к Церковным ведомостям, №1, 1918. С. 20-28.
- ⁴² В. Цыганков, Т. Ганф. Спасительная тайна покаянья и молитвы // Трезвение, №8, 2002. С. 4.
- ⁴³ РГИА. Ф. 805. Оп. 1. Д. 3038. Л. 142
- ⁴⁴ РГИА. Ф. 805. Оп. 1. Д. 2986. Л. 173.
- ⁴⁵ Там же.
- ⁴⁶ РГИА Ф. 805, Оп. 1, Д. 3038-х. Л. 74.
- ⁴⁷ Платонов О.А. Терновый венец России. Николай II в секретной переписке. – М.: Родник, 1996. С. 259.
- ⁴⁸ Там же. С. 310.
- ⁴⁹ Там же. С. 409.
- ⁵⁰ Там же. С. 425.
- ⁵¹ Там же. С. 467.
- ⁵² Там же. С. 554.
- ⁵³ ЦГИА СПб. Ф. 2279, Оп. 1. Ед. хр. 67. Л. 91.
- ⁵⁴ Собор Спаса Нерукотворного образа в Зимнем дворце как памятник духовной и материальной культуры. – СПб.: Издательство Государственного Эрмитажа, 1998. С. 59.
- ⁵⁵ М.В. Шкаровский. Александро-Невское братство. – СПб, 2003. С. 87.
- ⁵⁶ Митр. Иоанн (Снычев). Церковные расколы в Русской Церкви 20-х и 30-х годов XX столетия. – Сортавала, 1993. С. 251.
- ⁵⁷ Иоанн, митрополит Санкт-Петербургский и Ладужский. Митрополит Мануил (Лемешевский). Биографический очерк. – СПб. 1993. С. 78.
- ⁵⁸ В. Цыганков. К дорожному батюшке Александру Дернову // Смоленский храм. 2001, № 2. С. 2.





БЛАЖЕННЫЙ ИНОК ВЛАДИМИР, ПЕТЕРБУРГСКИЙ

«Если кто почитает пророка, то получит награду пророка».

Следуя многообещающему завету, я и решил посвятить мой малый труд описанию жизни Божиего труженика, инока Владимира, который во имя общего духовного блага людей и теперь трудится на святой ниве Христовой, подавая помощь всем проходящим и просящим, а, может быть, даже и не просящим, а устремленным, потому что солнце светит и на праведных и на грешных. А святые угодники подобно солнцу, светят и освящают всех, соприкасающихся со светом.

Настоящие заметки составлены спустя 30 лет после описанных в них событий.

М.И.Б. 1957-1958 гг.

Инок Владимир (в миру Владимир Алексеевич Алексеев) родился в Петербурге 16 апреля (ст. ст.) 1878 года, а отошел в вечность 26 января (ст. ст.) 1927 года, 49-ти лет от роду. Память его: 28 июля (15 ст. ст.) – день именин, 8 февраля (26 января ст. ст.) – день преставления. В храме на Шуваловском кладбище и в храме при Богословском кладбище на большой Спасской улице на панихиде об иноке Владимире бывает много народу.

Он был сыном петербургского купца, в юношестве учился в Санкт-Петербурге, в гимназии. Состоятельные родители своему единственному сыну Володе не отказывали в средствах. Но набожный мальчик, не тратя на себя, приходил часто в Казанский собор, покупал крестики, иконки и все раздавал бедным вместе с продуктами. Он был прост по натуре и слыл за юродивого.

В возрасте около 20 лет юноша Владимир ушел странствовать по многочисленным монастырям и святым местам. После смерти родителей, он обратился к о. Иоанну Кронштадтскому, который благословил его на иноческую жизнь в Никифоровской пустыни. Он был пострижен в монашеский чин с тем же именем Владимир. С этого времени, не оставаясь подолгу в монастыре, инок Владимир в иноческой одежде продолжал путешествовать по России. За 20 лет он обошел 36 губерний и не раз – палестинские Святые места. На сохранившейся фотокарточке мы видим его в Иерусалиме, сидящим на осле с длинным посохом в руке, в черном подряснике, с величавой осанкой, с длинными волосами и обрамленным черной бородой лицом.

С раннего отрочества, отрехшийся от мирских удовольствий и удобств жизни, инок Владимир за свою простоту, кротость и строгую жизнь удостоился благодатных духовных даров. Как указывает апостол Павел: «Дары Духа Святого суть: любовь, радость, мир, долготерпение,



благодать, милосердие, вера, кротость, воздержание». Сей избранник блаженный полон был любви, молился за всех, за весь мир, каждому нес помощь и утешение. Радостно светился взор его, он всем был доволен. Известно, что, когда человек радуется, то и Ангелы небесные сорадуются ему. «Радуйтесь, и еще раз говорю, радуйтесь во Христе Иисусе», – увещевает апостол Павел. Так радостно и благодарственно нес крест свой подвижнический инок Владимир. Духовный мир исходил от него, и кто соприкасался с ним, ощущал веяние мира на себе.

Несмотря на все поношения, частые насмешки, брань и всякие злключения, он терпеливо все переносил, ни на что и ни на кого не жаловался. Благодать в меру вместилища имел в себе, но не удерживал, а щедро раздавал. Сердце его было милосердное, жалостливое, участливое и сострадательное. Веру крепкую в непрестанных трудах держал, как преданный воле Христовой. Кроток в отношении с людьми, умягчался, приняв подвиг юродства. Был воздержан в мыслях, словах и поступках.

Имея все эти Евангельские дары, инок Владимир в подражание своему Учителю воспринял Завет Христа Спасителя: «Научитесь от Меня, ибо Я кроток и смирен сердцем». Всюду ходил этот светильник, разнося свет Христов. Естественно, он не остался незамеченным, имея многих почитателей и учеников. Как пророк, имел дар предвидения, прозорливости, инок Владимир часто

отвращал людей от необдуманных и неверных поступков, направлял по правильному пути. По его молитвам люди получали помощь и исцеление.

Инок Владимира окружало множество людей. Среди них были разные: не только почитатели старца, но и те, кто поносил его, кто зло смеялся над ним, иные бросали в него камни и грязь, некоторые безразлично отворачивались от этого угодника Божия.

Незадолго до его перехода в вечные селения, он предсказал, что будут хоронить его дважды. И действительно так случилось: первоначально был он похоронен на Преображенском кладбище, где тело его пребывало с 1927-го по 1945 г. В 1945 году кладбищенская администрация объявила, что Преображенское кладбище предназначается к застройке и что схороненных здесь родственников и знакомых можно по желанию перенести в другое место. Друзья, знакомые, почитатели собрали необходимые средства и перевезли мощи блаженного старца на другой конец города – на Богословское кладбище, где по стечению многих удачных обстоятельств, его похоронили на хорошем месте. Могила инока Владимира была очень скромной, мало приметной, как и он был в земной жизни скромен, непритязателен и еле заметен.

Помещаем некоторые воспоминания и рассказы о жизни и деятельности инока Владимира.

Об исцелении по молитвам инока Владимира

Из рассказа М. А. Н., 96-летней старушки из Парголово.

В 1904 году мой 17-летний сын мальчик Борис был тяжело болен сыпным тифом. Врачебная помощь была бессильна. Моя знакомая, видя такое положение, написала об этом иноку Владимиру и, как только было получено им письмо, в этот же день Боря пошел на поправку. По выздоровлении сына, мы просили доктора школы об освобождении его от экзаменов, из-за значительного пропуска занятий, но директор отказал. Тогда я мысленно обратилась за помощью с такой же просьбой к иноку Владимиру, и вскоре неожиданно, уже без нашей просьбы, школьная комиссия постановила освободить Бориса от экзаменов. Этот случай дал мне повод поехать к иноку Владимиру в Никифоровскую пустынь – монастырь в Олонецкой губернии, за Петрозаводском, в Карелии, где он подвизался, и просить его молитв о моей семье. За неимением средств, пришлось заложить в ломбард вещи. По приезде в монастырь иннок Владимир, не зная лично, кто я, встретил меня словами: «Мужей покинули, детей оставили, вещи заложили и ко мне приехали». Удивилась я, откуда он все это знает.

Спустя год я снова приехала в обитель, чтобы спросить инока Владимира об арендованной земле. Но он, провидев мою мысль, не разрешил задать этот вопрос, а на другой день сам спросил меня, о чем я хотела вечером спросить? И вместо вопроса о земле я вдруг вспомнила, что муж мой не говел 7 лет, хотя я сама и

не придавала этому особого значения. Внезапно меня осенила мысль, что заботиться необходимо не о земле, а о духовном благополучии. Я со слезами попросила помолиться о муже. Иннок Владимир успокоил меня и сказал, что вскоре муж ответит. А далее уже без моего вопроса добавил, что я выстрою дом в шесть окон. Это впоследствии сбылось.

Вот какой случай был с моим соседом Бахуровым. В монастыре он собирался подать поминальную записку об усопших, в которой написал и имя погибшего на войне зятя. Увидев эту записку, иннок Владимир велел зачеркнуть Иакова, так как живых нельзя помянуть за упокой. Через две недели от зятя пришло письмо с известием, что он жив и что был у немцев в плену.

Еще об одном случае. Через причащение моей маленькой 6-летней дочери Оли причастился и 95-летний схимонах Григорий. Старцу тоже нужно было причащаться, но он позабыл по старости лет об этом. Иннок Владимир мысленно напоминал об этом схимонаху Григорию, а, увидев Олю, старец Григорий вспомнил, что и ему тоже надо причащаться.

История с рублем

На станции Парголово православный благотворитель Рыжов положил в мыслях своих построить храм. Храм был поставлен, но не хватило денег на его внутреннюю отделку. В таком виде он стоял 2 года. Один из будущих прихожан сетовал на то, что храм не достроен, и надумал подать объявление в газету о помощи. «Получив газету, – рассказывает старушка М. А., – я вырезала объявление и послала его иноку Владимиру, который не замедлил откликнуться на призыв о помощи и прислал мне серебряный рубль, как благословение «на удачу». Он велел отдать его тому, кто напечатал объявление, и присовокупил, что храм во имя святителя Иоасафа, архиепископа Белгородского будет открыт к празднику св. Пасхи. Так и случилось. Однако по какой-то неведомой причине примерно через три-четыре недели храм закрыли. Приехавших в этот день в обитель богомольцев иннок Владимир расспрашивал об этом событии, а у Марии Антоновны, которой давал рубль, спросил, куда она его дела, ведь он был дан на удачу? Велел отыскать серебряный рубль и положить в свечной ящик, тогда храм будет вновь открыт. «Возвратившись в Парголово, – рассказывает далее Мария Андреевна, – мы с Марией Антоновной пошли к гражданину Маркузе и спросили его о судьбе серебряного рубля, который был вручен ему. Маркуза ответил, что рубль дан был сторожу для покупки лампы к образу Казанской Божией Матери, но тот, не найдя за эту цену лампы, вернулся обратно с рублем. Когда мы пришли к сторожу, он достал из комода тот рубль и отдал его нам. По нашей просьбе храм был открыт, и рубль мы опустили в свечной ящик. Вскоре храм был вновь открыт для богослужения. Вот как велика благодатная сила молитвы инока Владимира.

Чаепитие

Продолжаем рассказ благочестивой старушки М. А.

В июле 1916 года мы поехали в Никифоровскую пустынь на богомолье, навестить инока Владимира и получить от него благословение. По приезде, всю компанию нашу, 12 человек, пригласил к себе в келью о. игумен пить чай. На просьбу благословить нас пойти к о. игумену инок Владимир ответил странно и невразумительно. Ничего не поняв из сказанным им слов, мы все же не осмелились послушаться и не пошли. Игумен послал за нами, но инок Владимир снова повторил: «Передай его преподобию, что гости не пойдут». Игумен недоумевал. А в день своего Ангела инок Владимир сказал нам: «Мое юродство для вас непостижимо, это тайна великая».

Спустя полгода, в конце января 1917 года, мы вновь собрались ехать в Никифоровскую пустынь. Мороз доходил до 30 градусов. На перроне Николаевского вокзала, когда мы садились в поезд, какой-то мужчина попросил нас передать иноку Владимиру корзину. Что было в ней, мы не знали. От железнодорожной станции Званка до монастыря нужно было добираться на лошадях еще 250 верст. В те времена это был далекий и трудный путь, так что приехали мы лишь на третий день вечером и сразу пошли в келью инока Владимира попросить благословения. Блаженный инок встретил нас с радостью, вынес образ Божией Матери «Всех Скорбящих Радосте», благословил нас, мы приложились к образу, и тотчас же Марию Антоновну он послал к игумену, а меня в гостиницу ставить самовар. На мой вопрос келейнику, есть ли у них чай и сахар, последовал печальный ответ, что без этого можно и обойтись, а вот без церковного вина, которого тоже нет в обители, нельзя служить литургию, о чем вся монастырская братия больше всего и скорбит. Вскоре вернулась Мария Антоновна, которую о. игумен принял очень ласково, на что инок Владимир заметил: «Как же он мог не принять, когда Сама Матерь Божия вас благословила». Когда уже был готов самовар, инок без нашего предложения взял перевязанную корзину, переданную ему мужчиной, и велел тотчас же отнести ее о. игумену. В корзине игумен обнаружил две большие бутылки церковного вина, чай, сахар и прочее. Его радости и удивлению от столь неожиданной и чудесной посылки не было предела. Игумен, наконец, осознал истинное юродство, силу подвига и молитвы инока Владимира.

В 1923 году инок Владимир приехал к нам в дом 15 июля (по ст. ст.) на свои именины, в день памяти св. князя Владимира. Он сказал, что моей старшей, 22-летней дочери Лидии в этом году молодой человек сделает предложение. Я спросила: «Следует ли за него выдать дочь замуж?» Он ответил: «Нет, в блуд она не пойдет, а пусть выходит по настоящему – по закону». Вскоре действительно молодой человек предложил дочери сожителство. Лидия с негодованием и возмущением выгнала его и порвала с ним знакомство. Вскоре инок Владимир опять приехал в наш дом и предсказал Лидии скорое хорошее замужество.

Действительно, не прошло и месяца, как дочь познакомилась с другим молодым человеком, который сделал ей предложение, поставив условие, чтобы венчаться и всех детей рожать и воспитывать в христианском духе. Мы были в восторге от таких условий.

От этого брака родились три дочери, но муж Лидии скорбел, что нет сына. При последующей встрече инок Владимир сказал: «Не скорби, родится и сын через 10 лет, а вскоре будет и война». Так все и было. Через некоторое время, накануне войны в день св. князя Владимира родился мальчик, которого назвали Владимиром. Володя вырос человеком религиозным, читал священные книги и особо чтит память инока Владимира, который предсказал его рождение.

Моя третья дочь, Ольга, собралась выйти замуж за богатого еврея, который обещал принять Православие и повенчаться. Мы обратились за советом к иноку Владимиру, он не благословил на этот брак, сказав, что жених будет русский, православный, с которым жить они будут счастливо. Действительно, так и случилось. Дальнейшие события относятся к 1937 году. Младшая дочь моя Александра увлеклась молодым человеком, который сделал ей предложение. Я, как мать, не могла решить вопроса о браке, т. к. всегда руководствовалась советами блаженного инока. Мы с дочерью поехали на могилку инока, помолились и попросили его совета, положив на могилу две свернутые в трубочку записочки с вопросами – выходить или не выходить. Жених был настойчив, дочь нравилась ему. Он трижды делал предложение. Трижды мы с дочерью ездили на могилку, усердно молились и вопрошали. Каждый раз получали тот же ответ: нет, не выходить. Конечно, дочери тяжело было отказывать человеку, так настойчиво добивавшемуся ее руки, да к тому же и он ей нравился. Но по послушанию матери и ответам блаженного инока, покровительствовавшего нашей семье, жениху было категорически отказано. Прошло немного времени, и Александра познакомилась с другим молодым человеком, который тоже сделал ей предложение. Чтобы испросить благословение на брак, мы с дочерью вновь поехали на святую могилку инока Владимира и на сей раз прочитали – выходить замуж. Они обвенчались и до ныне жили счастливо, воспитывая двоих детей. Первый же жених был убит в 1941 г. во время обстрела Ленинграда. И осталась бы моя дочь вдовой, но иноку Владимиру грядущая судьба дочери была известна, и он отвел ее от первого брака.



Важезерский монастырь. Общий вид



Важеозерский монастырь. Храм Всех Святых

Профессор П. Н. рассказывал, что в 1945 году после эвакуации вернулся в Ленинград, где была его квартира, но его не прописывали, и он очень скорбел. Ему посоветовали сходить на могилку к иноку Владимиру, после чего в тот же день начальник, который отказывал в прописке, вдруг дал на нее разрешение.

В одно из своих посещений нашей квартиры, летом, инок Владимир вечером сидел на террасе с одним благочестивым человеком, простолюдином и беседовал. Терраса не была освещена, сидели в темноте. Вдруг в одно мгновение лицо инок Владимира просветилось, и он весь был словно залит сиянием. Это длилось некоторое время. Поразившись увиденным, мужчина сделал поклон иноку и покинул террасу. Но уснуть ночью он так и не смог, оставаясь под впечатлением от увиденного. На следующее утро гость говорил об иноке как об истинно Божьем человеке, и подробно рассказал хозяйке дома об увиденном.

Озаренного сиянием инок, шедшего издалека, однажды увидели и парголовские женщины, работавшие на полях. Остался в воспоминаниях очевидцев еще один случай. В день памяти трех святителей – Иоанна Златоуста, Василия Великого и Григория Богослова среди молящихся в храме был и инок Владимир. Служба была без диакона. Во время литургии при пении Херувимской священник вышел на амвон и, кадя иконам и молящимся, вдруг увидел инок, слегка вознесенного над тем местом, где он стоял. Одновременно это видела и свечница, стоящая за свечным ящиком слева, далеко позади.

Записан еще один рассказ того же протоиерея Бориса. При посещении пещер в Киевско-Печерской лавре он вместе с иноком Владимиром зашел в отдаленную пещеру, и у них не оказалось спичек, чтобы возжечь потухшие свечи. После молитвы блаженного инок они внезапно зажглись сами собой.

Приводим свидетельство еще одной благочестивой особы, слышавшей многочисленные рассказы об иноке от приснопамятного протоиерея Бориса Николаевского. Будучи по своему смирению скромным пастырем, о. Борис опасался встречи с иноком Владимиром, т.к. был наслышан о его прозорливости и святости жизни. И вот

однажды батюшка встретился с иноком неожиданно. С замиранием сердца приблизился он к нему. Несколько минут длилось молчание: инок словно вглядывался во что-то поверх его головы, а затем, улыбнувшись, попросил у о. Бориса благословение. Позже он говорил: «Когда видишь человека впервые и не знаешь, каков он есть, спроси о нем у его Ангела Хранителя, который знает, каков есть человек, вверенный ему от Господа на соблюдение».

Надо сказать, прихожане Парголово и Михайловки, где находится храм в честь святителя Иосафа Белгородского, особо почитали блаженного инок. В день его Ангела служба в храме всегда была особенно торжественной. Но однажды дорогого именинника в Михайловке так и не дождались – не было его ни накануне на всенощной, ни на литургии, которая служилась в тот день при многочисленном стечении богомольцев, с хором певчих. После обедни прихожане храма отслужили молебен о здравии именинника, а для торжества звонил даже колокол. По окончании богослужения о. Борис, староста храма и другие близкие иноку Владимиру люди поехали в Тосно, где после закрытия монастыря он жил у благочестивой женщины Марии. «Приезжаем, – рассказывал о. Борис, – а инок Владимир встречает нас в праздничной одежде, но босой, и с радостным настроением и растроганным лицом приговаривает: «Ради такого дурака, грешного Владимира, торжество, да какое торжество-то! И молебен-то с трезвомом, а Владимир-то босой ходит, все у него есть, а вот носков-то и нету». Вдруг староста упал перед ним на колени: «О. Владимир, прости ты меня, Бога ради, забыл я носки-то, хотя жена мне все утро о них твердила». «Аминь», – ответил инок Владимир и пошел надевать сапоги. Он всегда заканчивал свои обличения, когда человек сознавался в своей нерадивости.

Нужно заметить еще одну черту его духовного влияния на лиц, имевших к нему доверие. Из опасения, чтобы человек, делающий что-либо доброе для него, не возгордился или не усладился своей добротой, он порой, разбирая посылку, приговаривал: «Вот, спаси Господи, как все хорошо». И вдруг тоном, полным разочарования, вспоминал о какой-либо сущей безделице, цена которой не шла ни в какое сравнение с ценой посланной ему посылки. «А что же вы перчику-то забыли купить, а я-то надеялся, ждал...» Можно только представить досаду того, кто собирал для инок, возможно, все лучшее, что имел. Тут уж, конечно, было ему не до гордости или самоуслаждения. Тоже случалось и в разговоре со старостой.

Инок Владимир вел жизнь подвижническую, взяв на себя один из наиболее трудных подвигов – подвиг юродства. Его можно было видеть и прилично одетым у какого-либо из своих почитателей, а иногда и оборванного, сидящим среди нищих около храмов. Матушка о. Бориса рассказывала, что порой о. Владимир, приходя к ним в дом, просил поставить самовар, но вдруг, несмотря на плохую погоду и позднее время, куда-то

уходил. На усиленные просьбы оставаться ночевать он отвечал: «Нет, не могу, мне Матерь Божия велит идти, и я должен идти, ибо я в полном послушании у нее». И провожать себя далеко не разрешал. Немного пройдет с о. Борисом и посылает его обратно, а сам удаляется неизвестно куда, исчезая в непроглядной темени с пронизывающим осенним ветром.

Велика была прозорливость инока Владимира. В тяжелые годы после гражданской войны многие семьи оказались без своих кормильцев. Одна из прихожанок очень бедствовала, имея многочисленную семью. Жила она со своей сестрой и кучей ребятишек в небольшом домике. Инок Владимир любил эту семью и часто с о. Борисом навещал ее. Так было и в этот раз. В жизни каждого человека бывают такие минуты, когда возложенная на него тяжесть жизненных невзгод превозмогает силы, и боль сердца выливается наружу. Постоянная нужда, страх за отца семейства, который мог погибнуть или на фронте, или от тифа, – все это вылилось в безудержных рыданиях, какими встретила женщина дорогих ей гостей. Но инок Владимир, казалось, не замечал ее горьких слез, разговаривая с ее сестрой и лаская детей. На просьбу о. Бориса успокоить плачущую женщину, инок Владимир ответил: «Ну что же вы ко мне пристали, когда вернется? Ну откуда я знаю, на какой поезд он сядет. Вот он стоит и раздумывает, на какой поезд сесть?». Действительно, вскоре глава семейства вернулся домой. Оказалось, что в тот час, когда инок Владимир был в его доме, хозяин находился уже на вокзале и, стоя на перроне, раздумывал, что ему делать: или ехать поездом, который отходит через несколько минут, или же подождать следующего, чтобы успеть сделать кое-какие дела в городе.

Вот еще один случай, о котором рассказала М. А. «В 1920 году в числе других паломников я приехала в Киев, где накануне произошло необычайное событие – обновление позолоты главного купола одного из храмов города. Приходили толпы людей посмотреть на блестящий купол, бывший до этого тусклым от времени. Мы с инок Владимиром тоже были там и обходили вокруг храма. Внезапно инок остановился и, показывая на верх, сказал: «Вон он ходит с кистью и украшает храм». Конечно, мы ничего не видели, кроме обновленного купола, сияющего новой позолотой, на который смотрели с большим изумлением».

Многие годы странствовал инок Владимир по земле. Когда читаешь стихотворение Федора Сологуба «Странник», то кажется, что эти стихотворные строки словно написаны о нем.

В одеянии убогом
По тропинкам и дорогам,
Покаянный труд подъяв,
Без приюта я скитаюсь,
Подаянием питаюсь



Могила инока Владимира в Важеозерском монастыре

Да корнями сочных трав.
А кто встретится со мною,
Скажет мне с усмешкой злою:
Эту желтую свечу
Для чего с собой ты носишь,
Почему ее не бросишь?
Поневоле я молчу.
Как сказать, что верю чуду,
Что свечу беречь я буду,
И смиренно буду ждать,
Что сама она зажжется,
И Господня изольется
Надо мною Благодать.

Однажды в Иерусалиме о. Владимир потерял свой посох, сопровождавшие его заметили пропажу. Но инок шутливо заметил: «Это не диво, что пропал посох, а будет диво, когда он пешком придет домой». Впоследствии пропавший посох принес в Тосно один из богомольцев, путешествовавший по обету в Иерусалим и обратно пешком.

В другой раз, по другому уже поводу, он заметил: «Ну это ничего, а диво будет, когда я в летопись попаду». Видимо, об этой коротенькой летописи, оконченной в 1958 году, говорил блаженный инок.

Послесловие

Своим духовным чадам блаженный инок Владимир говорил, что будет похоронен в Важеозерской обители у трех берез под звон колоколов. Завещание старца осуществилось. Летом 2000 года его мощи, по благословию архиепископа Петрозаводского и Карельского Мануила, были перенесены из Санкт-Петербурга в Важеозерский монастырь. После этого монастырь, возрождающийся с 1992 года как женский, вновь вернул свой прежний статус. Могила старца находится у Преображенского храма, освященного после восстановления в 1892 году Иоанном Кронштадтским. В нескольких метрах от нее на месте старого монастырского кладбища поставлена часовня Новомученикам и Исповедникам Российским.

Подворье Важеозерской Задне-Никифоровской пустыни в С.-Петербурге

Подворье Важеозерского монастыря Петрозаводской епархии в Санкт-Петербурге – тема, которая еще требует дополнительного изучения. И не только потому, что это место само по себе является святыней, о которой практически никто не знает. Оно самым тесным образом связано с именем особо почитаемого святого Земли Российской – св. прав. Иоанна Кронштадтского.

Откроем «Ведомости Санкт-Петербургского градоначальства» за 23 ноября 1895 года. «Сегодня о. Иоанн Сергиев совершал освящение монастыря подворья Задне-Никифоровской пустыни. Место для постройки пожертвовано г-жой Е.А. Ганлевич. Однако владелец соседней земли петербургский городской голова В.А. Ратьков-Рожднов пожертвовал дополнительно 400 сажен, необходимых для постройки церкви. Энергичный иеромонах Геннадий (настоятель подворья) устроил сперва часовню, затем каменное здание, дом трудолюбия, в котором неимущие получают пищу и временное жилье, но за это должны работать. Трудно сказать, сколько народу собралось на торжество освящения. Тысяча, вероятно, стояла перед храмом на улице в ожидании увидеть о. Иоанна... Церковь деревянная, в северном стиле...»

19 мая 1897 года состоялась закладка на подворье каменного храма в память спасения Императора Александра III (Царя-Миротворца) с семьей при крушении поезда близ станции Борки в 1888 г. Св. прав. Иоанн Кронштадтский служил здесь молебен. Настоятель подворья иеромонах Геннадий не дожид до завершения строительства: он, как писали «Ведомости» был надломлен непосильным трудом при сооружении подворья и церкви.

В каменном храме «особенно хороши майоликовые иконостасы, пожертвованные И.И. Рубахиным. Чтобы достроить храм, потребуется еще около 100 000 рублей, на подворье же лежит долг в 40 000 р., и братия должна еще некоторое время переносить большие лишения, отказывая себе в помещении, обуви и платье». И опять св. прав. Иоанн Кронштадтский приходит на помощь, жертвуя на строительство ежегодно по 1 тыс. рублей, привлекая новых жертвователей и благотворителей. Местный житель Ф.Я. Юсов, пожертвовал кресты для собора подворья стоимостью 3 тыс. рублей. Свидетельствуют – те же «Ведомости»: «Всего надглавных крестов четыре, изготовлены они в мастерской Ефимова и очень красивы. Два из них весят по 25 пудов, а два – по 12 пудов».

«Дом трудолюбия», расположенный в примыкающем к храму пятиэтажном корпусе, был рассчитан на 200 человек и оказывал большую помощь окрестному фабричному населению.

Летом 1929 года храм закрыли, его занял цех завода электробытовых приборов, а затем военкомат. Здесь же расположен суд Невского района.

Нельзя не вспомнить историю самого Важеозерского монастыря (она описана в журнале «Олонецкие епархиальные ведомости» историком Ягодкиным). Основали его иеромонахи прпп. Геннадий и Никифор Важеозерские, ученики преподобного Александра Свирского, около 1530 года. С тех пор постройки, в основном, деревянные, несколько раз перестраивались. Храмы и стены обители на берегу озера Важе (от названия озера пошло и современное название Задне-Никифоровской пустыни) были вновь освящены св. прав. Иоанном Кронштадтским чуть более ста лет назад. К сожалению, после революции все архивы и богатая библиотека монастыря были сожжены.



Главный фасад церкви Задне-Никифоровского подворья.
1894-1900 гг.

Сегодня не является чем-то неожиданным и необычным то, что церковное по сути и архитектуре здание принадлежит светским организациям. Однако история этого подворья особая. Есть свидетельства (они приводятся в статье того же историка Ягодкина), что именно здесь, на ул. Крупской (кстати, не имевшей никакого отношения к данному дому) в подвалах расположены захоронения монахов обители, в частности – настоятеля подворья иером. Геннадия. На здании сейчас нет никакого памятного знака или свидетельства, что это храм, строившийся в конце XIX – начале XX вв., и памятник подвижникам, которые возводили его ценой своего здоровья и усилий.

Сохранилась прекрасная архитектура здания (архитектором, спроектировавшим его является известный петербургский зодчий, епархиальный архитектор Н.Н. Никонов): полукруглые проемы окон, кельи, рассчитанные на одного-двух человек (прямо в них сейчас работают сотрудники военкомата). Сохранилась старая фотография начала XX в., на которой изображена братия подворья у входа в него. Среди монахов нам известен лишь один инок, мантийный монах Владимир, известный как блаженный инок Владимир, почитаемый за свою прозорливость и благочестивую жизнь. Известна и его могила на Богословском кладбище.

Многое восстанавливается сегодня в монастыре, благодаря труду и молитвам иноков, пришедших сюда в начале 1990-х гг. Настоятель обители иеромонах Паисий с братией восстанавливают главный храм монастыря во имя Преображения Господня, а также храм Всех Святых; отстроен келейный корпус. Еще требует восстановления пострадавшая от пожара часовня прп. Иоанна Рыльского. Летом 2000 года в монастырь были перенесены из Санкт-Петербурга мощи местнопочитаемого здесь блаженного инока Владимира – духовного чада св. прав. Иоанна Кронштадтского.



Боковой фасад церкви подворья Задне-Никифоровой пустыни. 1894-1900 гг.

Огромное каменное здание на улице, которая по-прежнему носит имя Крупской, по-прежнему хранит в себе много тайн.

На фото из архива Владимира Владимировича Орловского – у подворья Задне-Никифоровской пустыни на ул. Крупской. Третий слева – инок Владимир.

Р.С.: По истории подворья Важеозерской Задне-Никифоровой пустыни в РГИА существуют следующие документы:

1. Фонд 796, опись 175, дело 1496 – «Разрешение на постройку церкви Задне-Никифоровской пустыни по Московской, 3 (1894 г.).»
2. Фонд 1293, опись 127, дело 77 – «Об одобрении проекта церкви на завещанном участке».
3. Фонд 799, опись 25, дело 955 и 972 – «О назначении комиссии для осмотра трещины в церкви подворья».





НОВЫЕ ЧУДЕСА БЛАЖЕННОЙ СТАРИЦЫ МАТРЕНУШКИ БОСОНОЖКИ

В начале апреля 1911 года на окраину Петербурга к Скорбященской церкви шел и шел народ. Шлисельбургский проспект в районе Императорского Стекольного завода был заполнен толпами верующих. Все стремились проститься со старицей Матренушкой Босоножкой. Это было свидетельством народной любви к почившей, свидетельством ее святости.

30 лет прожила старица в Санкт-Петербурге. Босая зимой и летом, в легком белом одеянии, с посохом в руках часто молилась она у Скорбященской часовни. В этой часовне произошло прославление иконы Божией Матери (чудо с грошиками), в этой часовне совершались исцеления; и здесь же всегда можно было встретить Матренушку, единодушно всеми любимую, прозорливую старицу. Она помогала людям своей молитвой, предостерегала от надвигающихся несчастий, многим открывала Промысел Божий. Бывало, несправедливо обвиненный в воровстве, чиновник в отчаянии приходит к ней. Матренушка успокоит его, помолится, и милостию Божией недоразумение разрешается, и к чиновнику возвращались и честное имя, и должность. Высокопоставленные верноподданные Государя, отправляясь в места, охваченные эпидемиями и войнами, приходили к ней. Старица кропила каждого святой водой, благословляла иконой, и среди смертельной опасности они оставались невредимы. Часто по молитвам блаженной устраивались судьбы ставших одинокими или потерявших работу людей. Один из почитателей Матренушки, стрелочник железной дороги, хотел переменить место работы на более высокооплачиваемое.

Трижды советовался он с блаженной, и трижды она не благословила его на это. Не послушав совета старицы, на новом месте работы стрелочник вскоре попал в аварию, и через год — без руки и с изуродованным лицом — пришел к Матренушке с покаянием в своем самоволии. По молитвам блаженной многие избавля-

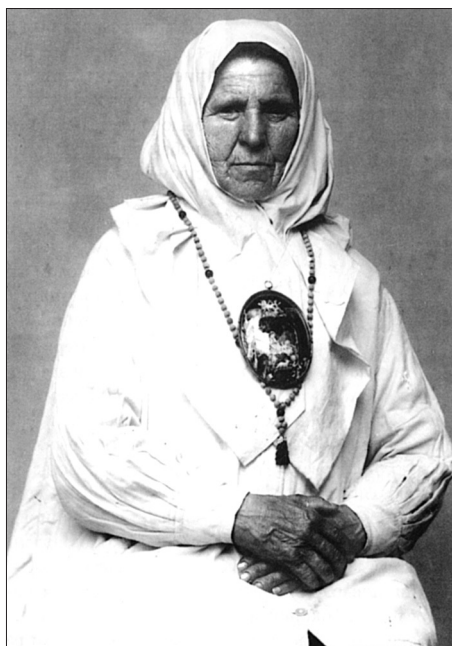

лись от недуга пьянства, исцелялись болящие.

Но иногда Матренушка отказывалась молиться о здравии, безошибочно называя день предстоящей смерти больного.

Провидела она и свою кончину: «Пойдет лед, с водой и я пойду».

Старица тихо почилла 30 марта 1911 г., когда на Неве начался ледоход.

Получая иногда в дар большие средства, Матренушка тут же раздавала их обездоленным беднякам, посылала пожертвования в бедные приходы и монастыри, а также покупала Евангелия и иконы, которыми благословляла приходящих к ней людей. Ей не нужно было ничего земного, зато после смерти Матренушки благодарные почитатели возложили на ее гроб

изумительный крест из белых живых роз.

Вот как описывали газеты ее жизненный путь.

По паспорту Матренушке было 92 года, хотя своим близким она говорила, что ей 97. Еще во время Русско-турецкой войны 1877-1878 гг., будучи сестрой милосердия, все свое жалование она раздавала бедным солдатам. После окончания войны Матренушка (мещанка Матрена Петровна Мыльникова) решила всю оставшуюся жизнь посвятить служению Богу и ближним, наложив на себя трудный подвиг юродства во Христе.

Она странствовала по Святым местам России и Палестины, четыре раза была в Иерусалиме и никакой обуви на ноги уже не надевала. В самые лютые морозы носила только летнюю одежду, обязательно белую, как символ ангельской чистоты.

В гроб Матренушку положили с деревянным наперсным крестом в одежде схимонахини. Оказалось, что в Иерусалиме блаженная тайно приняла схиму с именем Мария, дав Богу обет скрывать это от всех до самой смерти.

Знаменательно, что литургию в день похорон Матренушки совершал священник Петр Скипетров, с



Блаженная
старица
Матренушка
Босоножка.
Фото
ок. 1910 г.



С.-Петербург. В день отпевания блаженной
старицы Матроны. 1911 г.

1912 протоиерей и настоятель храма, ставший через несколько лет первым Петроградским мучеником: пытаясь оградить святыни Троицкого собора от разграбления, он принял мученическую смерть – был застрелен красноармейцами в январе 1918 года в Александро-Невской лавре.

День похорон Матренушки Босоножки совпал в тот год с Вербным воскресеньем. Многочисленное духовенство совершало обряд отпевания. Трогательно звучали прощальные слова архимандрита Александра: «...Как чувствуется легко, когда среди разврата и суеты жизни... Господь выделяет таких святильников, которые возбуждают в народе любовь к православной Церкви, ее пастырям... Будем молиться в надежде, что там, в ином мире, окажемся недалеко от этой женщины, которая поднялась на такую духовную высоту.

У высоты Престола не забудь нас, Матренушка, своими молитвами».

«Со святыми упокой» — пели все присутствовавшие, по газетным сообщениям, их было от 20 до 25 тысяч человек.

Матренушку похоронили в ограде часовни, где пребывала в то время чудотворная икона Божией Матери

«Всех Скорбящих Радосте» (с грошиками). Могилку убрали ельником и поставили белый деревянный крест.

Блаженную высоко чтила Царская Семья. Императрица Александра Феодоровна долго плакала, узнав о ее кончине, и прислала на могилу венков.

В годы богоборческой власти храм взорвали, а каменная часовня, без золотых главок и крестов, долго служила заводу резиновых изделий «Гуммилат», который разместил здесь свое производство, превратив место погребения старицы в свалку.

С 22 мая 1992 года часовня становится подворьем Свято-Троицкого Зеленецкого мужского монастыря.

3 мая 1995 года наместник монастыря иеромонах Иосиф (Белецкий) по просьбам прихожан благословил привести в порядок место захоронения почитаемой старицы — блаженной Матроны. Пригласили экскаваторщика с соседней стройки, убрали горы технического мусора, но следов склепа не было. Священнослужители и прихожане загрузили, но вот кто-то попросил экскаваторщика копнуть ковшом ближе к Неве. Зубец ковша сразу наткнулся на треснувшую плиту, закрывавшую склеп, ее сдвинули, и глазам всех присутствующих предстала обложенная кирпичом сухая могила, в кото-



С.-Петербург. Отпевание старицы.
В центре – протоиерей Петр Скипетров,
будущий священномученик



Перенесение останков блаженной старицы из храма Божией Матери «Всех Скорбящих Радосте» (с грошиками) к месту ее погребения. 4 мая 1995 г.

рой находился гроб из белого металла, крышку которого украшали скульптуры ангелов. Его извлекли из склепа и принесли в храм.

Отец Иосиф в тот же день поспешил к митрополиту Санкт-Петербургскому и Ладожскому Иоанну (Снычеву) с вопросом: «Что делать?». Владыка благословил не вскрывать запаянный гроб, но оставить его в склепе и восстановить на могиле надгробие для поклонения верующих.

Владыка объяснил, что прославляет святых Бог, а народ получает от святых молитвенную помощь. И пока нет свидетельств чудес, нет публикаций в церковных изданиях, не может быть и речи о вскрытии мощей и о прославлении».

Всю ночь гроб стоял в храме, а братия читала псалтирь. На следующий день — 4 мая, гроб снова опустили в могилу — на прежнее место, задвинули склеп плитой и соорудили холмик с деревянным крестом.

Осенью 1999 года, по благословению митрополита Санкт-Петербургского и Ладожского Владимира приступили к подготовке строительства часовни над



Лития у гроба с останками блаженной старицы Матроны. 4 мая 1995 г.

местом захоронения старицы. Выполнен эскизный проект, одобренный Комитетом по Градостроительству и Архитектуре Санкт-Петербурга. Сбор средств на строительство часовенки продолжается.

Великий Четверток, Воспоминание Тайной Вечери, 12 апреля 2001 года совпал с 90-летием со дня блаженной кончины старицы.

Накануне, в день Благовещения Пресвятой Богородицы, река Нева разорвала ледяной покров и по реке, как и в день погребения блаженной, шел лед с Ладоги и яркое весеннее солнце согревало собравшихся у могилы. Могила была любовно украшена букетами и венками из белых роз и гвоздик, купленными на пожертвования нынешних почитателей Матренушки. Настоятель монастыря, игумен Пахомий, с иеромонахами Арсением и Иоанном совершили литию.

Матрона Петровна Мыльникова, в монашеском постриге схимонахиня Мария, почитается народом с нашими Петербургскими святыми прав. Иоанном Кронштадтским и блаженной Ксенией, и мы надеемся, что публикуемые ниже новые свидетельства о многочисленных случаях ее молитвенной помощи послужат ее прославлению в лике святых Русской Православной Церкви.

27.09.1999. Вера Петровна К. из Калужской обл.:

В декабре 1998 года я привезла лампадное масло с могилки Матренушки Босоножки, чтобы помазывать больное колено моего отца. Ему 84 года, и он страдает артритом коленного сустава. Раньше лечение при обострении болезни занимало полтора месяца. А теперь, когда я помазываю колено маслом, облегчение наступает через пять дней. В молитвах прошу старицу о полном исцелении моего отца.

Павел К., С.-Петербург, ул. Замишина:

Мучился болью в пояснице 20 лет, никакие лекарства не помогали. Дошло до того, что при ходьбе стали отказывать ноги. Случайно оказался на пр. Обуховской обороны у храма. Спина так болела, что я стал искать, где бы посидеть. И тут на воротах церкви увидел надпись о том, что на берегу Невы находится могилка Матренушки Босоножки. Тогда я подошел к могилке, посмотрел на фотокарточку блаженной старицы и, глядя ей в глаза, попросил: «Бабушка Матрена, помоги мне, в это трудное время, мне так тяжело!». На следующий день я проснулся здоровым. Боль в пояснице прошла, при ходьбе теперь совсем не устаю.

29.06.98. Татьяна Ивановна Г. из пос. Металлострой:

У меня болели и отекали колени. С верою молилась Пресвятой Троице и Матренушке Босоножке, мазала колени освященным на ее могилке маслом, и все прошло в течение двух месяцев.

7.07.99. Халида А., С.-Петербург:

В 1998 году моя дочь заболела тяжелой формой туберкулеза. Шесть месяцев она провела в больнице,

но лучше ей не стало. К тому же прибавились осложнения от отравления лекарствами. В марте 1999 года ее выписали домой, для продолжения лечения. Я не крещеная, хотя в душе верующая. Пришла в церковь «Всех Скорбящих Радосте», молилась Пресвятой Богородице, просила исцеления для дочери, молилась и на могилке блаженной Матренушки Босоножки. Через пять недель при обследовании дочери впервые обнаружили улучшение состояния. Стала чаще приходить в церковь и на могилку. Молилась, как умела. Шестого июля повторное обследование (компьютерная томография легких) показало дальнейшие улучшения. Уповаю на милость Господа, заступничество Пресвятой Богородицы и молитвы блаженной Матренушки.

15.07.00. Священник И. из Канска, Красноярский край:

Лежал в больнице с глубокой варикозной язвой. В день памяти Всех Святых знакомая принесла мне немного лампадного масла с могилы блаженной Матренушки и книжку о блж. старице. После того, как отец И. начал помазывать язву маслом, она стала быстро заживать. В знак благодарности священник передал на строительство часовни 700 рублей.

Светлана М., С.-Петербург, Народная ул.:

Летом 1997 года у меня на глазном веке образовалась болезненная ранка. Лечение антисептиками не помогало.

В это время я вспомнила, как на могиле Матренушки Босоножки была свидетельницей припадка бесноватой женщины. Когда священник окропил ее святой водой, она, громко закричав, пришла в себя. Я подумала, что если нечистые духи не выносят благодати, исходящей от могилы блаженной, то что говорить об обычных болезнях. Стала каждое воскресенье, после Литургии, прикладывать к глазу песочек с могилы Матренушки, прося ее молитв. Уже после второго раза ранка на глазу заметно уменьшилась, а вскоре и совсем прошла.

Елена К., С.-Петербург:

Мой муж стал часто выпивать, и я, устав от этого недуга, даже хотела с ним разойтись. Как-то раз, возвращаясь с работы, он попал под машину. Врачи удивлялись тому, что, хотя удар был очень сильный, у него произошел только перелом бедра. Я верю, что это — по милости Божией. Всякая злоба и раздражение на мужа прошли, так как я поняла, что это все случилось за наши грехи. Мужу сделали операцию и вставили в кость спицу, он долго лежал в больнице и ходил на костылях. Через 4,5 года ему нужно было снова ложиться на операцию для извлечения спицы. Но спица почему-то сломалась прямо в кости. Врачи недоумевали: такого случая в их практике еще не было. Собрали медицинский консилиум, предстояла долгая трудная операция.

Я поехала в часовню «Всех Скорбящих Радосте» — заказать сорокоуст о здравии мужа.

*Старица Матренушка
Босоножка.
Фото 1900-х гг.*



Свечница посоветовала помолиться на могилке блаженной старицы Матренушки Босоножки.

Слава Богу, операция прошла успешно. Врачи радовались и удивлялись, приписывая успех операции везению. Уже через 10 дней мужа выписали домой. Рентген показал, что заживление идет ускоренно: те результаты, которые врачи ожидали увидеть через три месяца, стали наблюдаться через месяц.

Неустанно благодарю всех святых и всех служителей церкви, которые молятся за нашу семью.

11.03.99. Галина К., С.-Петербург:

Несколько лет у меня по ночам немели и сильно болели ноги. Просила Матренушку исцелить меня от этой болезни. И уже больше года меня ничего не беспокоит.

Галина Васильевна И., С.-Петербург:

Полгода вдвоем с дочерью жили на пособие. Работу найти не удавалось. И вот однажды я пришла на могилку Матренушки Босоножки, молилась и просила помочь. На следующий день позвонила старая знакомая и предложила хорошую работу по моей специальности. Это было просто чудо. Я благодарна Матренушке за святое участие.

Лариса Е., Северодвинск:

В августе 1997 года пришла на могилку Матренушки и просила ее молитв за своего сына, который не работал, пил и скандалил в семье. И в октябре он нашел работу, которая ему нравится. Сын совсем изменился. Спасибо Матренушке за ее добро людям.

Христина, С.-Петербург:

Боли в спине тяготили меня более 15 лет, а 1997 стал годом сплошных мучений. Спина болела так, что я еле сползала с кровати, плохо передвигалась и не могла поднять рук. Так шло время, и, однажды, мы со старшей дочерью, взяв двух ее малышек, отправились в субботу на Зеленецкое подворье. Обычно дети спокойно выставляли службы, но в этот день старший ребенок норовил

убежать из храма на улицу, и приходилось выходить за ним на берег Невы. Подходя к Матренушкеной могилке, я прикладывалась к кресту и просила блаженную старицу исцелить мою спину. После службы я сидела на скамье у могилки. Сын кидал в воду камешки и вдруг крикнул мне: «На, мама, кинь!». Я взяла камешек и почувствовала, что рука поднимается, спина не болит... Теперь я могла поклониться! Могла поднять камень с земли!

Я поблагодарила Матренушку за помощь. Когда мы возвращались домой, я держала ребенка на руках. С тех пор я здорова и ни разу на боль в спине не жаловалась.

Татьяна, С.-Петербург:

В октябре 1997 года мой муж стал очень плохо себя чувствовать (слабость, сонливость, раздражительность), сильно похудел.

Я подала записочку о здравии мужа на чтение псалтири. Узнав о том, что Матренушка всем помогает, я нерешительно попросила на ее могиле: «Если можешь, помоги мужу. Пусть он будет здоров». Потихоньку муж стал поправляться: появился аппетит, вернулись силы... Раньше он был совсем неверующим, теперь же разрешает мне молиться. Сам с младшей дочерью сходил в Никольский собор и поставил свечи. Это заслуга молитвенницы и заступницы Матренушки. Благодарю ее от всей души.

Иван Ф., инженер, С.-Петербург, Ивановская ул.:

13 июня 2001 г. я приехал на подворье Зеленецкого монастыря поблагодарить Господа и Богородицу за удачное завершение одного моего дела. По своей невнимательности я оставил машину за пределами подворья открытой. Когда уже был в пути, то заметил исчезновение своей сумки, в которой находились важные документы. Возвратившись назад, я стал молиться на могиле блаженной Матренушки о помощи в отыскании пропажи. Потом я поехал домой, надеясь на помощь Божию и молитвы старицы. И уже через 10 минут после

моего приезда мне позвонили люди, нашедшие сумку (телефон был там же, в записной книжке). Все важные документы остались на месте.

Год назад со мною произошел аналогичный случай, когда по молитвам старицы нашелся украденный портфель с дорогим инструментом и документами. Тогда я не придавал особого значения случившемуся, но после пропажи и возвращения сумки увидел помощь Божию по молитвам Матренушки и решил свидетельствовать об этом письменно.

25.01.99. Екатерина П., бухгалтер, С.-Петербург:

Я часто обращаюсь к Матренушке в молитвах и всегда получаю помощь. Зимой 1996 года мне пришлось оставить старую работу.

И я вновь просила ее о помощи. Через два дня в газете прочитала о том, что в издательство требуется бухгалтер. Там я и проработала больше года и с радостью вспоминаю то время. Весной 1998 года получила с подворья Валаамского монастыря сообщение о жизни нашего пропавшего родственника инока Конона. А помощи в этом деле я снова просила у старицы.

Людмила А., архитектор-реставратор, С.-Петербург:

Умер муж, и я сразу потеряла работу. Осталась без средств, с двумя детьми. Услышала о Матренушке Босоножке и стала приходить на ее могилку со своими бедами, молилась, просила помощи у блаженной старицы и нашла работу по специальности. Теперь имею небольшой, но постоянный заработок. Все это случилось по милости Господа и по молитвам Матренушки.

27.02.99. Максим К., С.-Петербург:

Ссора с женой слишком затянулась, и холодная вежливость стала невыносимой.

В субботу, 23 января 1999 года, по совету знакомой, я отправился на Зеленецкое подворье за крещенской водой. В часовне разговорился со свечницей. Она, узнав, что я впервые на подворье, посоветовала навестить могилку Матренушки. Я пошел, поклонился кресту на могиле блаженной и молился о мире в семье. Когда вернулся домой, жена прямо у дверей попросила у меня прощения, и мир был восстановлен. Потом она рассказала, что долго переживала, хотела помириться, но собралась с духом только в этот вечер.

03.08.00. Александр Т., С.-Петербург, ул. Шелгунова:

Пришел на могилку блаженной старицы, рассказал о своих проблемах и попросил ее помощи. И почти сразу мои вопросы стали решаться: сложности с работой прекратились, мне даже предложили вышестоящую должность, решились проблемы с жильем. В семье воцарился мир и согласие.

Людмила Александровна Д., С.-Петербург, ул. Крупской:

Мне 64 года. Почитаю святую блаженную Ксению Петербургскую, а про Матренушку давно слышала, но ничего не знала о ее могилке. Одно время моей семье



Могилка Блаженной старицы Матроны в день 90-летия ее преставления. 2001 г.

было очень тяжело: дочь потеряла работу, так как закрыли предприятие. Я разыскала могилку Матренушки и помолилась старице. После этого мы сразу нашли немного денег, обменяли жилье, стали жить вместе с дочерью, а освободившуюся квартиру сдали внаем. Сначала нас обманывали и обворовывали, но потом, по молитвам блаженной Матренушки, нашелся порядочный съемщик, а у дочери появилась работа.

Александр из Гатчинского района:

По молитвам старицы Матроны получили помощь в семейных обстоятельствах. Моя дочь жила со своим мужем без регистрации брака и без нашего благословения. Утром 23 мая 2000 года я молился на могиле старицы о дочери. В тот же день вечером муж дочери попросил нашего благословения на брак, и они стали готовиться к регистрации. Даст Бог, и обвенчаются.

Елена С., С.-Петербург, пр. Энгельса:

В Великую Пятницу 2000 года у меня с мужем случилась тяжелая размолвка, он грозился даже уйти от меня. После ссоры я уехала к своей маме. Она, верующий человек, посоветовала молиться и уповать на Господа, рассказала о могилке Матренушки Босоножки. Но мне казалось, что жизнь рухнула и уже не имеет смысла — мы с мужем шли по жизни рука об руку 17 лет!

На могилку Матренушки мы пришли с мамой на следующий день, перед Пасхальной заутреней. Я плакала и просила Матренушку о помощи. Потом началось Пасхальное Богослужение и мы остались в храме до утра. А утром все изменилось: позвонил муж и сказал, что любит и не хочет со мною расставаться, что ему еще тяжело, но он постарается простить меня. В этот же день к нам приехал знакомый послушник Александро-Свирского монастыря и, узнав о моей беде, поговорил с супругом. Наша жизнь стала налаживаться. Это Матренушка направила послушника к нам.

2000 г. Галина А., С.-Петербург:

Я уроженка Украины, но часто посещала святые места Санкт-Петербурга. О блаженной Матренушке и о ее могилке узнала лишь недавно. В этом году, когда я снова приехала в город, со мною случилось несчастье: в метро столкнули под поезд. Проведя в больнице три недели, подвергшись тяжелейшему курсу лечения в психиатрическом отделении, я в ужасном состоянии уехала в пригород к знакомым. Скванность и угнетенность приводили меня в отчаяние, приходили даже мысли о самоубийстве. Оказавшись на Московском вокзале, после бессонной ночи, в слезах, я села на первый подошедший трамвай и приехала в храм Божией Матери «Всех Скорбящих Радосте». Вспомнив о Матренушке, с плачем просила на ее могилке о помощи. Вернувшись в пригород и, не ощутив изменения в своем состоянии, я впала в совершенное отчаяние. Но через три дня настало внезапное улучшение здоровья: скванность исчезла, голос и речь стали ясными, отчаяние прошло. Я от всей



Заупокойная лития на могиле блаженной старицы Матроны (Матренушки Босоножки)

души благодарила Господа, Богородицу и блаженную старицу Матренушку.

Галина К., Всеволожский район Ленинградской обл.:

Мой сын работал в строительной фирме, где долго не выплачивали зарплату. Я просила у Матренушки содействия и помощи сыну. Через неделю ему предложили хорошо оплачиваемую работу, недалеко от дома, где у него идет трудовой стаж.

10.09.2000. Галина К., С.-Петербург:

Два раза обращалась к Матренушке со своей бедой и болью, и оба раза была услышана. Моя дочь музыкант, три года назад она пыталась употреблять наркотики, а два года назад появилась тяга к спиртному. Но моя молитва к Матренушке была услышана, и все обошлось, слава Богу. Потом я приезжала на могилку блаженной старицы и молила Бога, чтобы дочь связала свою жизнь с хорошим человеком. Господь услышал наши молитвы, и такой человек появился. Благодарю Матренушку за ходатайство.

Монах нашего монастыря рассказал такой случай:

Ко мне в обитель заехал сводный брат. Он приезжал на обследование из Сибири в Петербургский медицинский институт. Врачи нашли у него злокачественную опухоль. Что я мог посоветовать своему неверующему брату?

— Ты сам понимаешь, — сказал я ему, — обнадеживать тебя не буду, но хотел бы, чтобы ушел ты из жизни верующим человеком.

На следующий день с каким-то поручением из монастыря мой брат заехал на С.-Петербургское Зеленецкое подворье. И крестился... Кому молился этот безнадежно больной человек в тот день, о чем просил Господа — не известно. Наверняка и к кресту блаженной старицы прикладывался... Только вот что интересно — последующие анализы ракового заболевания не подтвердили.

Даже зимой на могильный холмик часто приносят цветы. Люди постоянно просят у пономаря капельку масла из Матренушкиной лампадки. Благодатно и чудодейственно это место!

Люди уносят отсюда в памяти добрую ее улыбку, которой встречает она всех с фотографии, и, кажется, старица говорит нам:

«Помоги вам всем Господь, и пусть будет все по вере вашей! Аминь».

Сегодня могилка блаженной Матренушки Босоножки восстановлена и около нее совершаются панихиды.

И мы надеемся, что со временем Господь прославит нашу молитвенницу в Лике Святых Земли Русской, а на пожертвования благодарных паломников будет воздвигнута часовня над могилой.

Составитель А.В. Медведев

Случаи чудесной молитвенной помощи блаженной старицы Матренушки Босоножки собраны братией подворья Зеленецкого мужского монастыря в С.-Петербурге. Настоятель монастыря и братия благодарят всех, кто присылает нам свои свидетельства о чудесах Божиих по молитвам старицы Матренушки Босоножки.

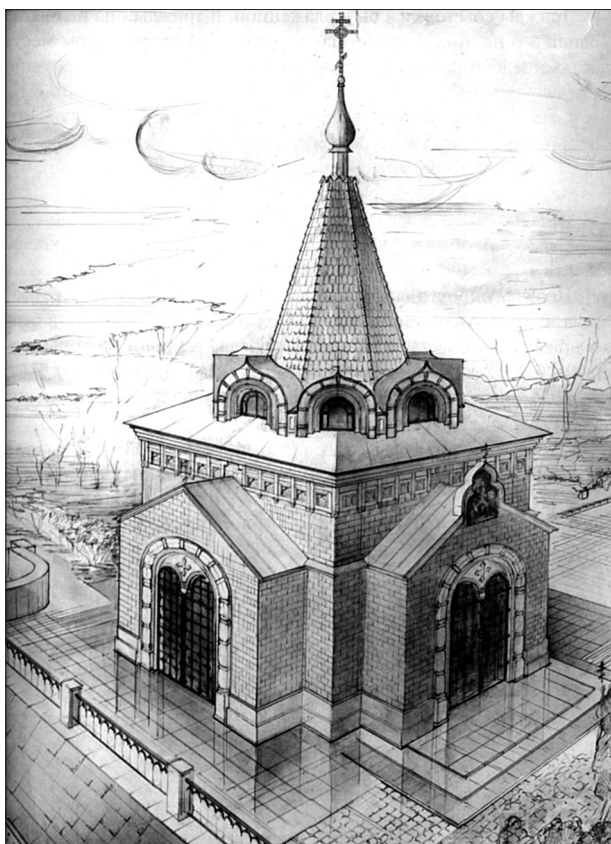

Проект часовни над местом погребения блаж. старицы Матроны возле Скорбященской церкви. Вид со стороны Невы



НАШИ ХРАМЫ

ТРОИЦЕ-ПЕТРОВСКИЙ СОБОР

Это был любимый храм Петра Великого. Царь бывал в нем два-три раза в неделю, читал Апостол и «пением своею особою, стоя на клиросе с прочими певчими, продолжал всенощное бдение часов по пяти и по шести». Здесь отмечались полтавские годовщины и заключение Ништадтского мира, когда Петру был поднесен титул Императора. Здесь поначалу в свой праздник собирались Андреевские кавалеры и произносил проповеди архиепископ Феофан (Прокопович). Здесь же отпевали казненного в 1718 царевича Алексея. По своему рангу собор до революции занимал в городе место сразу после Исаакиевского.

С основания новой столицы прошло всего четыре с половиной месяца, как был дан указ о закладке «в знак благодарения Троициному Божеству» церкви на правом берегу Невы, неподалеку от строящейся крепости. В апреле 1709 указ пришлось повторить, и 10.VII.1711 небольшая деревянная постройка была наконец освящена. Находясь в тогдашнем центре столицы. Троицкая церковь некоторое время считалась кафедральной.

Через два года после освящения храм расширили приделами и трапезной, над которой возвышалась двухъярусная колокольня с курантами, снятыми с московской Сухаревой башни, которые каждые четверть



Свято-Троицкий (Петровский) собор. Фото начала XX в.

часа играли «Господи, помилуй». В 1721 г. в память о битве при Лесной был освящен придел прп. Харитона Исповедника, в котором установили походную церковь Петра, позже переданную в приписной Николо-Труниловский храм.

В январе 1732 был издан указ о возведении каменного храма, ибо «оная церковь совершенно обветшала... и



С.-Петербург. В центре – первоначальный Свято-Троицкий собор Петровского времени. С гравюры начала XVIII в.

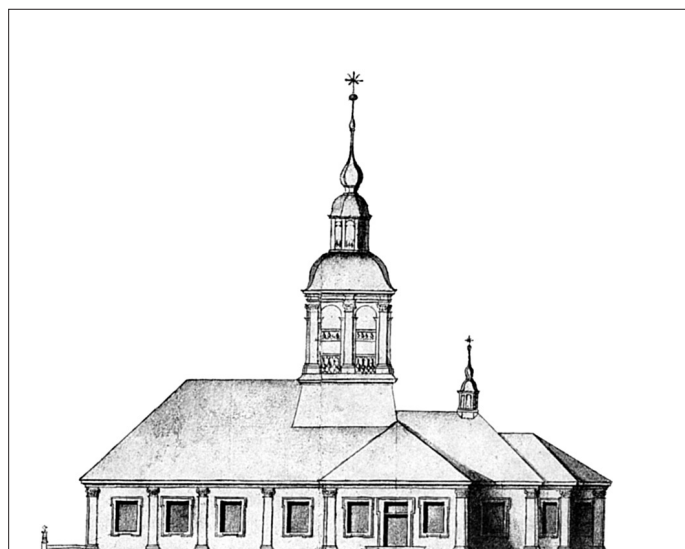

Свято-Троицкий собор. Проект Д. Трезини. 1704 г.

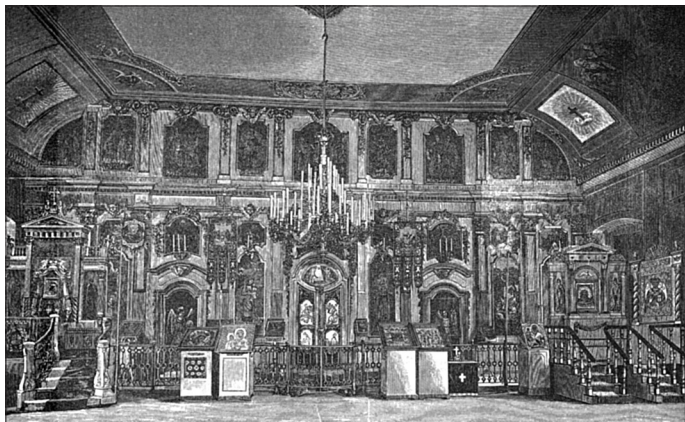

Свято-Троицкий собор. Иконостас. С литографии XIX в.

невозможно свеч зажигать, что всегда от ветру угасают», отчего даже пришлось разобрать колокольню. Хотя М.Г. Земцов и П.М. Еропкин свои проекты составили, до их осуществления дело не дошло, и приготовленные стройматериалы пошли на Зимний дворец. В 1727 г. в Харитониевский придел из упраздненного храма Рождества Богородицы была передана чудотворная икона Казанской Божией Матери, которую позже перенесли в новоотстроенный храм на Невском.

В 1741 г. Земцов сделал новый проект купольного двухэтажного храма, но в апреле 1743 г. приказано было, разобрав обветшавшую деревянную постройку, восстановить «ровно такую, какова прежде быша». Работы вел Х. ван Болес под руководством И.И. Сляднева. 1.VI.1745 в церкви был освящен придел прп. Харитона, а 17 мая следующего года в присутствии Императрицы — главный. Часть икон происходила из прежнего иконостаса, часть написали И.Я. Вишняков и М.Л. Колокольников. Однако 27.III.1750 храм полностью сгорел от упавшей свечки; удалось спасти лишь иконостас из придела, петровские реликвии и часть утвари.

Вначале было решено выстроить совершенно новый храм, и Б. Растрелли даже составил его проект, но Им-



Иконостас Свято-Троицкого собора. Фото начала XX в.

ператрица велела использовать освященную в 1725 г. деревянную церковь, которая при постройке третьего Летнего дворца (на месте Михайловского замка) была разобрана, но сохранена. Зимой 1743 г. ее перевезли на место и стали собирать по проекту С. А. Волкова, воспроизводя прежний вид Троицкого храма, но без придела. Сруб при этом был сделан двойным. 1.VI.1756 восстановленный собор с новым трехъярусным иконостасом был торжественно освящен. Императрица Елизавета Петровна пожертвовала ему шитую золотом бархатную сень.

В 1802-1805 г. Л. Руска капитально отремонтировал собор, но он был сильно поврежден наводнением 1824 года, после чего устранением повреждений руководил арх. П.С. Филиппов. Следующий крупный ремонт был проведен в 1875-1876 гг. арх. Е.Е. Аникиным, который подвел под постройку новый фундамент и выстроил часовни. Дополнительные образа для храма написал акад. А.Е. Бейдеман. В 1858-1859 гг. староста купец М.К. Низовцев сделал на свои средства серебряную одежду для престола и бронзовую гробницу для плащаницы.

В 1889 г. причт предложил выстроить в ограде новую церковь Греческой Божией Матери по проекту Г.И. Карпова и П.А. Григорьева, но денег на нее собрать не удалось. На бумаге осталась и выдвинутая в 1896 идея возвести трехпридельный храм в ознаменование 200-летия столицы. Юбилей собора почти совпал с этой датой и праздновался 22.X.1903 при участии митрополита Антония и о. Иоанна Кронштадтского.

С 1868 г. в храме хранилась самая большая его святыня — икона Греческой Божией Матери, написанная, по преданию, евангелистом Лукой и привезенная в 1821 г. в Россию из разрушенного турками греческого монастыря Моневасия. Она стояла слева от алтаря, на особом мраморном возвышении, в устроенном в 1908 по проекту Н.Ф. Романченко небольшом приделе преподобного Нила Столобенского, освященного 25 сентября 1908 года местным благочинным протоиереем Александром Кашинским. В ее честь 12 мая служилась литургия с водосвятием, собиравшая множество народа.

Имелись в соборе и другие чтимые образа: свт. Николая, изображенного в кольце, отчего он именовался в народе Николай-Обручник, прп. Нила Столобенского в житии (1778) с частицей его мощей, мощевая икона апостола Андрея Первозванного и Новодворской Божией Матери, перед которой служили молебны при вселении в новый дом. В память о коронации Их Величеств в 1896 в соборе была устроена икона со вделанным в нее крестом-мощевиком. Об истории здания напоминали две бронзовые доски, повешенные в притворе.

Кроме святынь, в храме хранились и ценные художественные произведения: пальмовый крест XIV века с Афона с изображением жизни Спасителя, подаренный молдавскому господарю Кантемиру, золоченая серебря-



*Строительство временного собора
рядом со сгоревшим. Фото 1910-х гг.*

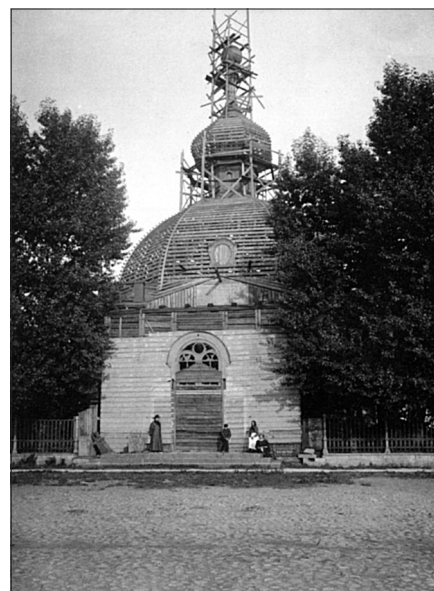

Интерьер храма после пожара 1913 г.

ная утварь и напрестольное Евангелие в богатом окладе работы А. Бланкенштейна, ряд старинных образов из московских церквей. Особое место занимали вещи, сделанные самим Петром: небольшой резного мрамора образ Благовещения, паникадило из слоновой кости, коробочка для ладана и бывшее с царем в Азовском походе стрелецкое знамя.

В 1873 г. при соборе было открыто благотворительное общество, содержавшее богадельню и ясли. В праздник Рождества Божией Матери по приходу шел крестный ход в воспоминание о холере 1892 года.

Более полувека, с 1785, прослужил в храме прот. Никита Захарович Захаров, снискавший уважение прихожан подвижнической жизнью, а последним перед революцией настоятелем был прот. Иоанн Андреевич Савинский.

В ночь на 7 февраля 1913 собор сильно пострадал от пожара: сгорели купол и крыша, притвор и колокольня. Через две недели Синод объявил о сборе средств на сооружение «нового величественного храма, соответствующего значению и достоинству столицы». Состоялся конкурс, на который видные зодчие представили свои проекты, кто «в суздальском стиле», кто «на две сажени выше Исаакия», кто в подражание Успенскому собору в Москве. Был создан строительный комитет во главе с Вел. Кн. Иоанном Константиновичем, но ведавшее охраной памятников Императорское археологическое общество решительно воспротивилось всем этим замыслам и предложило не отдавать сгоревший храм Шамординскому подворью в Стрельне, а бережно восстановить его «как историческую святыню... символ современной русской Империи».

Погоревший собор был покрыт временной крышей; службы проходили в деревянном двухпрестольном храме, освященном 22.XII.1913 митрополитом Владимиром. Он простоял до конца 1927 года и был копией сгоревшего, воссозданной А.П. Аплаксиным; в него из

поврежденного здания перенесли отреставрированный иконостас и утварь. Новые колокола отлил Валдайский колокольный завод, плафон в этом временном здании написал С.Т. Шелков.

Реставрация собора из-за революции началась только в 1924 и шла под руководством Е.И. Катонина на деньги прихожан. 17.X.1926 восстановленный храм был освящен архиепископом Алексием, восстановленный придел прп. Нила Столобенского был освящен в 1928 году епископом Шлиссельбургским Григорием (Лебедевым).

Закрыт он 15.VIII.1933 (решение Облисполкома от 7.VI.1933) и через два месяца безжалостно снесен, хотя числился под охраной как уникальный памятник архитектуры. Часть икон из собора поступила в Русский музей. Освободившееся место занято разбитым после войны сквером.

*Публикуется по изданию: В.В. Антонов, А.В. Кобак
«Святыни Санкт-Петербурга». Т. 1. СПб. 1994 г.*



*Свято-Троицкий собор после пожара 1913 г.
Вид храма с юго-западной стороны*



И.В. Попов

ХРАМ УСПЕНИЯ ПРЕСВЯТОЙ БОГОРОДИЦЫ НА СЕННОЙ ПЛОЩАДИ (СПАС-НА-СЕННОЙ)

Сенная... Одна из старейших площадей города, на протяжении двух веков являющаяся важным узлом, нервом петербургской жизни, возникла при Императрице Анне Иоанновне в 1737 году, когда на болотистом участке к югу от Большой Першпективной дороги (нынешнего Невского проспекта) были вырублены редкие деревья и кусты и разрешен торг сеном, соломой и дровами. По этому, возникшему на заре существования Петербурга, Сенному рынку, получила впоследствии название и площадь.

К Сенному рынку от Большой Першпективной дороги была проложена улица, ведущая в Коломну, где после летних пожаров 1736 и 1737 годов, уничтоживших центральную часть Петербурга, появились первые поселения горожан. Улица эта получила также название Сенной, а впоследствии – Садовой, под этим именем войдя в историю как главная торговая и купеческая улица Петербурга.

Позднее от Сенной площади строго на юг была проложена магистраль, ведущая в направлении Москвы, Киева и загородной царской резиденции – Царского Села (нынешний Московский проспект). Большинство гостей прибывали в Петербург именно по ней, и поэтому Сенная площадь, расположенная «при дверях» служила и своеобразными сенями Петербурга, предворяя собою центральные районы столицы.

«На Сенной пестрый шумный рынок непременно натыкались те, кто въезжал в столицу из провинции, так как он находился на пересечении двух улиц: Обуховского проспекта, что вел от Московской заставы к центру города и Большой Садовой – самой длинной улицы Петербурга, что начиналась в Коломне у церкви Покрова и тянулась на протяжении четырех верст до самого Летнего Сада...» – так писал в начале XIX века о прошлом Сенной П.П. Гнедич.

Садовая делила площадь на две половины. Собственно торговлю сеном представляла собой северная половина, для чего стояли огромные весы, на которых вешали сено вместе с телегой.

По словам известного исследователя Петербурга М.И. Пыляева, – «Сенная площадь была складом сельских произведений, ввозимых по московской дороге, она находилась на рубеже города. Крестьяне, въезжая



Церковь Успения Пресвятой Богородицы на Сенной площади. Вид второй половины XVIII в.

в Петербург, останавливались прямо здесь, продавая сено, солому, овес, телят, баранов и куриц...

С 1800-х годов крестьяне на Сенную стали доставлять мясо, рыбу и масло, потом появились и огородники, до 1850 года на Сенной производился торг деревьями и цветами».

Летом Сенная была центром овощного и мясного торга. Зимой «зелень пропадала, и вместо нее появлялись целые горы замороженной рыбы. Куры, индейки, гуси, тетерки, зайцы, олени, козы, лебеди, глухари целыми бастионами громоздились здесь друг на друга. Рано утром появлялись здесь повара, кухарки, чиновники: они увозили домой провизию на извозчиках». В постные дни на Сенной был грибной торг.

Южная половина площади и весь квартал от Садовой до Фонтанки между Гороховой улицей и Обуховским проспектом, принадлежали известному купцу-миллионщику, заводчику и откупщику С.Я. Яковлеву.

20 июля 1753 года на Сенной площади архиепископом С.-Петербургским Сильвестром была торжественно произведена закладка храма во имя Успения Пресвятой Богородицы, соорудившегося на средства Саввы Яковлева в течение 12 лет.

В народе церковь называли также Спасом-на-Сенной, или, в обиходе – Спасо-Сенновской. Это широко бытовавшее название было обусловлено тем, что до

постройки Успенской церкви, на ее месте существовал более древний храм во имя Христа Спасителя, а именно «во имя всемилостивого Спаса происхождения Честных древ честнаго животворящего Креста Христова», что празднуется 1 августа. Первоначально этот деревянный храм стоял на Выборгской стороне, откуда был перенесен на Сенную площадь. Храм был разделен на две половины: теплую («трапезу»), расположенную ближе к главному входу и восточную – холодную («настоящую») с одним престолом. Один из приделов храма был освящен во имя преподобного Саввы (празднуется 5 декабря) в память Дня ангела-хранителя строителя храма – Саввы Яковлева.

Главный храм «холодной» церкви был освящен во имя Сретения Господня, а затем его освятили во имя Успения Божией Матери.

Сооружение же нового храма, начатое в 1753 году, велось в камне.

В 1761 году в склеп еще строившегося храма (в придел Трех святителей) были перенесены останки родителей Саввы Яковлева с Сампсониевского кладбища на Выборгской стороне. 20 июня того же года последовало его освящение.

Внешне храм был закончен в 1762 году, в год восшествия на престол Императрицы Екатерины II. 20 октября 1764 г. был освящен придел прп. саввы освященного, небесного покровителя храмоздателя. 5 декабря 1765 года был освящен главный храм во имя Успения Божией Матери. Образа в иконостас центрального придела исполнил известный иконописец М.Л. Колокольников.

Великолепный пятикупольный, выстроенный в связи с колокольней, храм стал доминантой всей Сенной площади. Высота его до креста главного купола составляла 23 сажени 2 аршина (приблизительно 50 метров). Внешним видом храм несколько напоминал стиль Растрелли, поэтому предположительное авторство Растрелли отмечается многими исследователями, однако, автором проекта храма называется и Андрей Квасов.



Сенная площадь. Акварель Б. Патерсена. 1799-1801 г.

Вот что писал о стиле церкви Успения знаток Петербурга начала XX века В. Курбатов: «... возможно, что начата она по проектам Растрелли, за это говорит великолепная постройка главного купола, но форма куполов придана кем-нибудь другим, и не раз изменена». Действительно, храм неоднократно перестраивался. В 1816-1818 годах по сторонам главного алтаря под руководством архитектора Луиджи Руска были построены два придела. На южной стороне храма – во имя Всемилоостивого Спаса, празднуемого 1 августа (освящен 14 января 1822 года), а на северной – во имя Архистратига Михаила.

В 1816-18 годах под руководством Л. Руска перестраивается портал храма Успения со стороны колокольни (из-за неравномерной осадки грунта колокольня повредилась, и архитектору пришлось перестраивать ее и соединить вместе теплый и холодный храмы).

Западный портал храма удачно гармонировал с портиком здания Гауптвахты Сенного рынка, выстроенного в 1818-1820 годах В.И. Беретти для полицейского надзора на рынке. Этот скромный ансамбль служил своеобразными пропилеями при въезде в центр города по Садовой улице.

В 1833-1835 годах храм был расширен по проекту архитектора А.И. Мельникова. Перестройке подверглись купола и своды, в парусах которых академик

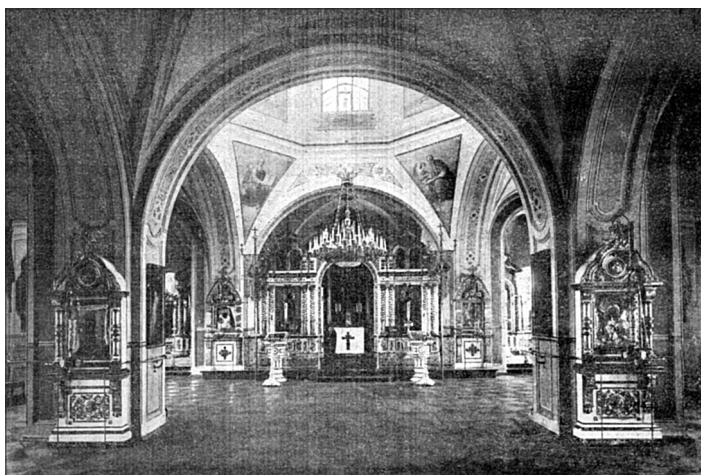

Центральный придел храма Успения Пресвятой Богородицы на Сенной площади

Южный придел храма Успения, освященный во имя Трех Святителей. Здесь были погребены родители храмоздателя С.Я. Яковлева

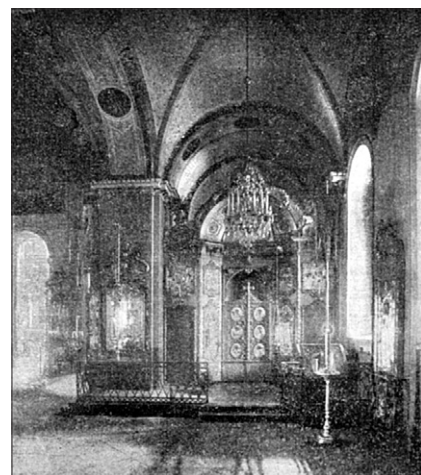



Сенная площадь. С литографии А. Брюллова. 1822 г.

С.А. Безсонов написал изображения евангелистов. Перестраивались также Спасский (освящен 14 января 1822 г.) и Михайло-Архангельский придел, который был вновь освящен 14 февраля 1835 года. (выстроен арх. П.Ф. Воцким на средства коммерции советника Михаила Ивановича Новикова). Третий ярус колокольни также был перестроен в эти годы. Колокольня приобрела более стройный силуэт, ставший неотъемлемой частью петербургской панорамы.

На колокольне Спасо-Сенновской церкви было 15 колоколов. На самом большом из них, кроме изображения престольных праздников, был портрет Императрицы Екатерины II с надписью: «*Ассессора Саввы Яковлева в церкви Успения Пресвятыя Богородицы, что на Сенной, весу 542 пуда 18 фунтов 1780 года января 20 дня, лит в Москве, на заводе Ясона Струговщикова*». Следующими по весу были: богородичный колокол – 1780 года, весом 274 пуда 26 фунтов; полиелейный – 140 пудов; повседневный – 78 пудов 32 фунта, древний – 1762 года – 52 пуда 25 фунтов, а также малые колокола.

В 1867-1871 годах храм перестраивался еще раз по проекту петербургского епархиального архитектора Г.И. Карпова. При нем была начата капитальная переделка верха храма и колокольни: деревянные конструкции были заменены кирпичными, немного изменена форма глав и переделаны портики. Лепные работы выполнили Сильвестр Косолапов и Иван Балин, роспись и реставрацию икон произвел акад. В.В. Васильев. Во время перестройки храма сначала возобновляли главную церковь, а затем по освящении ее, и малую, переднюю от западного входа. Возобновление храма производилось четыре года. Все пять престолов были сняты с мест, и поэтому освящение каждого из них было полным.

Главный престол, во имя Успения Божией Матери, был готов ранее других и освящен митрополитом Исидором 1 октября 1870 года. Остальные придельные были освящены: во имя Всемилостивого Спаса (в память древнего Спасского храма, празднуемый 1 августа); во

имя св. Михаила Архангела – 8/21 ноября; во имя Трех Святителей – Василия Великого, Григория Богослова и Иоанна Златоуста – 30 ноября; во имя преподобного Саввы – 5 декабря. Тогда же колокольня храма приобрела свое «тоновское» завершение в виде луковичных главок. Позднее, в 1960-х годах, эта деталь сыграет роковую роль в судьбе храма. Тогда элементы тоновского (русско-византийского) стиля «умалют», по мнению специалистов и архитекторов, ценность храма Успения как памятника архитектуры.

Перестройка 1867-1871 годов была последней, после нее храм больше не перестраивался, сохраняя свой облик вплоть до 1960-х годов. Тогда же на месте церковного сада был выстроен четырехэтажный дом причта Спасо-Сенновской церкви (современный адрес – Садовая, дом 40).

В 1897-1898 архитектором В.В. Виндельбандтом к храму были пристроены бетонные тамбуры, а купола обиты золоченой медью. В 1902-1903 были удлинены боковые приделы (арх. И.И. Яковлев), произведен ремонт и реставрация образов.

Главной святыней храма был храмовый образ Успения Божией Матери, иконописный, обложенный жемчужной ризой и осыпанный бриллиантами.

В 1831 году Сенная площадь стала центром холерного бунта в столице. Тогда сюда, к церкви Спаса-на-Сенной прискакал Император Николай I и, сбросив пыльную шинель в дорожную коляску, держал перед народом речь, как это изображено на одном из горельефов его памятника на Исаакиевской площади. Холерный бунт был прекращен.

В благодарение Господу за избавление от холеры, свирепствовавшей в Петербурге в 1848 году, в храме был устроен образ преп. Андрея Критского, икона писана известным живописцем В.М. Пошехоновым.

Кроме того, среди святынь храма были: престол главного храма Успения с золоченой ротондой, украшенный серебряными барельефами, пожертвованными Саввой Яковлевым, конца XVIII века. Запрестольный образ Господа Саваофа, окруженного херувимами, держащего в левой руке шар земной и скипетр, а правой рукой благославляющего; образ Христа Спасителя, замечательный тем, что устроен вологодскими гражданами в благодарение Богу за избавление Вологды от моровой язвы (чумы) в 1605 году (перед ним ежегодно 18 октября вологодское землячество служило молебн в память избавления их города); икона св. благоверного князя Александра Невского в память 1 марта 1881 года – дня трагической гибели Царя-Освободителя Александра II от рук «народников»; большая икона положения Господня во гроб; местные иконы в главном иконостасе – Спасителя и Божией Матери.

Каждый год в праздник Тихвинской иконы Божией Матери, 26 июня в храме служили всенощную и моле-

бен с водоосвящением в церковной часовне. Список Тихвинской иконы, хранившийся в часовне, выставлялся в этот день на паперти для поклонения.

В Мокрый Спас, 1 августа, после литургии из храма совершался крестный ход через Сенную площадь, на Фонтанку, к Обуховскому мосту для водосвятия.

4 июля от Казанского собора в память об избавлении столицы в 1848 от холеры к Сенновской церкви шел крестный ход с Казанской иконой Божией Матери, и на площади при огромном стечении верующих служился торжественный молебен.

Хранился в храме и старинный серебряный вызолоченный ковчег, пожертвованный в то время, когда предполагалось убрать новую церковь во имя Сретения Господня, и служащий дарохранильницей.

В храме было две плащаницы. Одна – древняя, устроенная еще основателем церкви Саввой Яковлевым, которая употреблялась почти 100 лет, замечательная по ценности, дороговизне и изяществу: малинового бархата, с «выпущенными» на ней серебром и золотом шитыми изображениями Спасителя и лиц его погребавших, а по углам – святых евангелистов и святых ангелов. В 1856 году была устроена новая плащаница искусной работы художника Ф. Верховцева.

Паникадила и канделябры храма были изготовлены на фабрике Шопена.

В приходе храма Успения велась большая образовательная и благотворительная работа. С начала по конец 20-х годов прошлого столетия при церкви действовало приходское духовное училище. С первых лет существования Спасо-Сенновского прихода здесь призревало немало вдов и сирот.

В 1871 году при церкви было учреждено, а через два года открыто благотворительное общество для вспоможения бедным прихожанам. А.Д. Водеников пожертвовал обществу участок земли за храмом, и на нем было возведено трехэтажное здание богадельни для призреваемых старушек и приют для детей. В течение 23 лет А.Д. Водеников был председателем общества и пожертвовал ему за это время более полумиллиона



Усмирение Императором Николаем I холерного бунта на Сенной площади. Барельеф памятника на Исакиевской площади

рублей. Первоначально в богадельне призревало 30 старушек, позднее их число выросло до 80, приблизительно столько же детей было в приюте Спасо-Сенновской церкви.

Участие в работе общества принимали протоиерей Гавриил Розов и Иоанн Благовещенский, позднее сменивший о. Г. Розова на посту настоятеля храма, протоиерей Константин Тимофеевич Никольский, а также многие купцы и домовладельцы Сенной площади: Ф.М. Почкин, Я.И. Рожнов, И.Д. Шустров и другие.

Спасо-Сенновский храм был сердцем православного народного Петербурга – Петербурга купеческого, мещанского, крестьянского. О значимости Спаса-на-Сенной в масштабах города говорит тот факт, что по нему получила свое название целая часть Петербурга – Спасская.

Приход церкви состоял преимущественно из простого народа, поэтому особенно почитались в храме дни свт. Николая Чудотворца и св. Илии Пророка. Это был уже не парадный блестящий С.-Петербург, а та его часть, которая впоследствии получила название «Петербург Достоевского».



Дом Спасо-Сенновского благотворительного общества (не сохранился). Фото 1900-х гг.

Председатель Спасо-Сенновского благотворительного общества А.Д. Водеников



И храм, и весь район Сенной площади тесно связан с именем Ф.М. Достоевского, и отражен в его произведениях. Сам Федор Михайлович часто бывал в храме Успения, вблизи храма сконцентрированы адреса многих героев его литературных произведений: «Бедные люди», «Преступление и наказание», «Идиот» и других. Существует также предание, что одно время на клиросе церкви пел А.В. Суворов. Кроме того, Сенная тесно связана с именем Г.Р. Державина, жившего на площади, с именами Н.А. Некрасова, Н.С. Лескова, скульптора О. Микешина.

В приходе церкви Успения в середине XIX века подвизались и жили: блаженная Анна Ложкина, Христа ради юродивая, погребенная впоследствии на Смоленском кладбище, и странник Александр Крайнев, чья часовня на Митрофаниевском кладбище пользовалась почитанием богомольцев, а пудовые вериги его были помещены в самом Спасо-Сенновском храме.

19 сентября 1899 года церковь Успения стала центром торжества открытия Ярославского благотворительного общества. К молитвенному участию в торжестве были приглашены также жители Петербурга – ярославские уроженцы.

Торжественное молебствие было совершено пред иконою Ярославских Чудотворцев протоиереями храма

и священниками из ярославских уроженцев. Во время молебствия пели два хора певчих; Спасо-Сенновский и местного приюта, устроенного А.Д. Водениковым.

К слову сказать, уроженцев Ярославской губернии в Петербурге было немало, в основном, это были крестьяне, мещане, купцы, лица духовного звания, а местом, где по преимуществу селились ярославские уроженцы, была Сенная площадь и приход церкви.

Среди известных петербуржцев – уроженцев Ярославской губернии были купцы Елисеевы, основатели фирмы «Братья Елисеевы», настоятель Троице-Сергиевой пустыни под Петербургом – архимандрит Игнатий Малышев, петербургский градоначальник В. А. Дедюлин, настоятель посольской церкви в Берлине – протоиерей Алексей Мальцев. На всю Россию были известны литейщики колоколов Оловянишниковы. Целью ярославского землячества и благотворительного общества было вспоможение ярославским уроженцам в

Петербурге, их трудоустройство и опека; был устроен приют для детей-сирот, живущих в столице.

Среди попечителей Ярославского благотворительного общества были купцы А.Г. и Г.Г. Елисеевы, Ф.М. Почкин и другие ярославцы. Ежегодно 23 мая / 6 июня в день памяти свт. Леонтия Ростовского (позже в этот день было установлено празднование собора Ростово-Ярославских святых) в храме служился молебен, на который собитались петербуржцы-ярославцы.

Сенная площадь середины – второй половины прошлого века стала одной из самых многолюдных площадей Петербурга, Сенной рынок превратился в один из крупнейших петербургских центров оптовой торговли. С одной стороны, изобилие товаров и ломящихся от снеди прилавков, с другой – антисанитария в жаркие летние дни – роднили Сенную с московским Охотным Рядом, и поэтому остро встает вопрос о санитарном благоустройстве и упорядочении торговли на рынке. На Горсткиной улице (ныне улица Ефимова) были выстроены корпуса Курятого и Рыбного рынков, входивших в комплекс Горсткина рынка, наземные и подземные сооружения которого сохранились и по сей день.

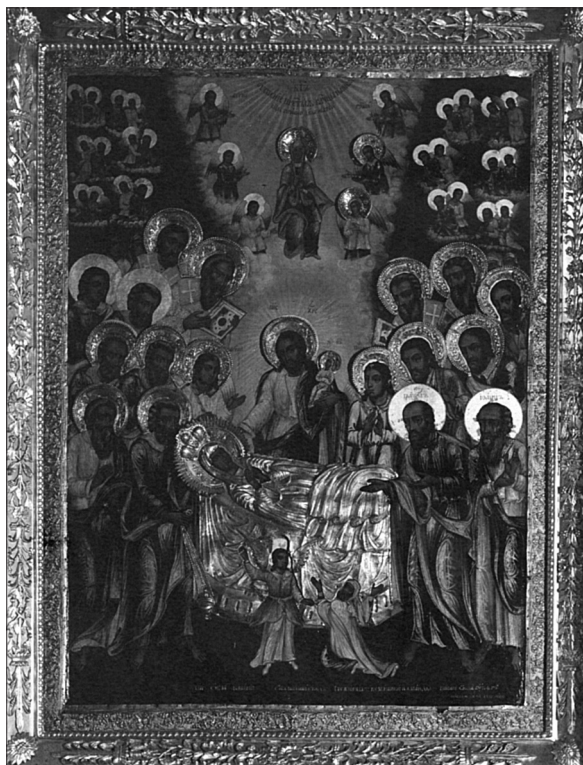

Икона Успения Пресвятой Богородицы (XVIII в.) в Николо-Богоявленском Морском соборе, происходящая, возможно, из Спасо-Сенновской церкви



С.-Петербург. Сенная площадь. Вид на церковь Успения Пресвятой Богородицы и Сенной рынок. Фото 1913 г.

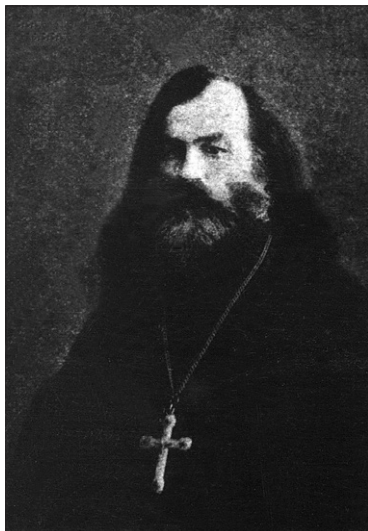

Прот. Павел Лахостский, служивший в церкви Успения Пресвятой Богородицы на Сенной пл., секретарь Ярославского благотворительного общества

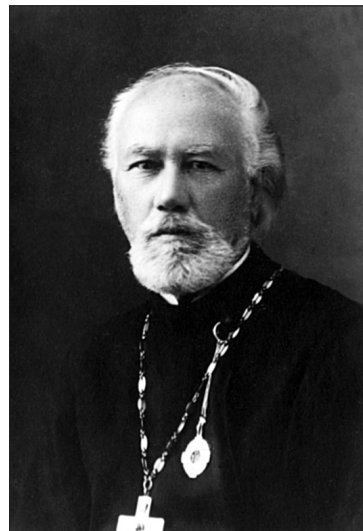

Протоирей Валериан Феодорович Боротинский

В конце 1870-х годов возникла необходимость реконструкции собственно Сенного рынка, занимавшего все пространство площади.

Победителем конкурса, на благоустройство Сенного рынка, объявленного городской управой, стал И.С. Китнер, по проекту которого на площади были выстроены четыре сухие, строгие постройки из стекла и металла, строительство которых было закончено в 1886 году. Так в ходе реконструкции площади в конце XIX века элегантные просторные и светлые постройки нового Сенного рынка, украшенные гербами Санкт-Петербурга, вобрали в себя бывшее «чрево Петербурга».

В 1910 году закончили свое существование и трущобы так называемой «Вяземской лавры», одного из самых темных мест Петербурга, печально известного как обиталище городских низов и преступников, представлявшие собой некоторое подобие Хитрова рынка в Москве. Только в отличие от Москвы, где ликвидация преступного мира «Хитровки» потребовала очень больших усилий и унесла в 1930-х гг. много жизней блюстителей порядка, Вяземские трущобы были ликвидированы гораздо проще. Княгиня М.В. Вяземская, владелица земельного участка по Забалканскому пр., дом 4-6, выстроила на месте прежних сооружений два многоэтажных здания с башнями в стиле модерн (1910-1911 гг.).

К церкви было приписано несколько часовен: Тихвинской иконы Божией Матери (существовала с 1805, в 1893 по проекту В.Ф. Харламова сделана из чугуна), Казанской Божией Матери (1800-е, 1847 – по проекту И. Корсини, тоже из чугуна, 1879 – А.Л. Гольм) – в Апраксином дворе; равноап. Марии Магдалины (1882, А.И. Кракау) в Мариинском рынке; св. Илии Пророка в Михайловском проезде; шатровая чугунная Всех святых (1916, гражд. инж. Л.М. Харламов). Близ храма находились киоты, сооруженные торговцами рынка: у Демидова пер. с образом Спасителя (1885), против

гауптвахты – Казанской Божией Матери (1887), около паперти – с образом в память спасения в Борках (1890).

Среди служивших в разное время в Спасо-Сенновской церкви священников пользовались известностью: прот. Иоанн Иоаннович Иванов (служил в 1831-1848) – профессор церковного красноречия в Духовной академии, прот. Константин Тимофеевич Никольский (1848-1905) – доктор богословия, знаток церковной истории и литургии, собравший по этим вопросам библиотеку из 30 тыс. томов, и прот. Александр Васильевич Петровский (1905-1915) – профессор Духовной академии, специалист по древнееврейскому языку. Его на месте настоятеля сменил прот. Василий Николаевич Сперанский, служивший в храме до своей кончины, последовавшей 4 декабря 1917 г. После него настоятелем в храме служил протоирей Орлов, который скоро скончался в больнице, а также профессор прот. Александр Петровский (в 1921-1922 гг. вновь некоторое время бывший настоятелем), прот. Валериан Боротинский и протоирей Солодовников.



Вид церкви Успения и храмовой часовни со стороны Спасского переулка. Фото 1900-х гг.



*Храм Успения
Пресвятой
Богородицы
на Сенной площади.
Вид со стороны
алтаря.
Фото 1950-х гг.*

Про прот. Александра Петровского известно, что он оставался в Петрограде и в 1920-х гг. во время эпидемии ухаживал за больными тифом. Протоиерею Солодовникову с сыновьями удалось в 1920-х гг. покинуть Петроград, впоследствии он проживал в Париже. Прот. Валериан Боротинский в 1918 г. уехал из Петрограда на Кубань, в Екатеринодар, откуда уже с Белой армией эвакуировался в Константинополь, а оттуда в Сербию. Здесь он жил с семьей в селе Рипань близ Белграда. В 1945 г., перед самым вступлением в Белград Красной армии, «белый» священник был убит выстрелом в окно собственного дома в селе Рипань. Кто сделал это, осталось неизвестным.

После революции все ценности из этой богатейшей церкви, несмотря на сильное сопротивление прихожан, были изъяты.

В начале XX века причт Успенского храма просил возвести церковь в ранг собора, но, увы, безрезультатно, – только в 1923 году этот ранг был получен благословением Свт. Тихона, патриарха Московского и всея Руси, исповедника.

Спасо-Сенновский храм с ноября 1923 г. до закрытия в апреле 1938 г. принадлежал обновленцам. В 1933 г. одиннадцать колоколов его общим весом 1 200 пудов были сданы Госфонд и, очевидно, пошли в переплав-

ку. Храмовые иконы в 1936-1938 гг. передавались в Спасо-Преображенский собор и в городские музеи. В апреле 1938 ее закрыли и сняли с охраны (решение Леноблисполкома от 21.IV.1938).

Уцелевший в годы блокады храм, не смотря на то, что он был указан в качестве ориентира для немецкой артиллерии, не пережил хрущевской «оттепели». Под предлогом строительства станции метро в январе 1961 г. храм, с которого перед этим сорвали кровлю (позолоту и медь), был взорван. Ныне на этом месте стоит станция метро «Сенная площадь».

Многие из горожан еще помнят этот темно-зеленый пятиглавый храм с высокой колокольней над входом, взорванный январской ночью 1961 года, чтобы освободить место для новой станции метро. Сейчас, лишившись архитектурной доминанты, площадь утратила свой неповторимый облик и выглядит уныло и однообразно.

В 1980-1990-х гг. горожане неоднократно поднимали вопрос о восстановлении храма Успения Пресвятой Богородицы на Сенной площади (перед взрывом 1961 г. арх. Ю.М. Денисовым были сделаны обмеры храма, сохранились поэтажные чертежи и разрезы здания церкви, которые могли бы облегчить его восстановление). Однако, положительного решения городских властей о восстановлении храма до сих пор не последовало не смотря на то, что этого ждут многие петербуржцы, которые любили этот храм и помнят его.



*Храм Успения Пресвятой Богородицы перед взрывом.
1961 г.*





М.Ю. Мещанинов

ТАИЦКИЕ ХРАМЫ

Государево имение Таицкая мыза (нынешний поселок Таицы Гатчинского района) находилось в 35 верстах от Санкт-Петербурга, вблизи шоссе, соединяющего Гатчину с Красным Селом. Его история восходит к первой четверти XVIII века, когда после Северной войны Петр I подарил Таицы «отцу Русского флота» адмиралу Ивану Михайловичу Головину (1672-1737). Перед своей кончиной Головин разделил имение между наследниками.

Малые Таицы, с деревнями Старица, Ивановская, Тихвина, Истинка, Пягелева и Ключи достались сыну адмирала, который в 1758 году продал их Абраму Петровичу Ганнибалу (прадеду А.С. Пушкина). После смерти последнего имение перешло к его сыну Исааку, который в 1786 году продал его.

Большие Таицы, с деревнями Таицы, Кузнечиха, Сааки, Могилёва, Нижняя и Большая Певгелевы, стали имением дочери Головина Наталии. У нее-то и купил в 1761 году имение один из богатейших Уральских горнозаводчиков Александр Петрович Демидов, для которого архитектор И.Е. Старов возвел в 1770-е годы усадебный дом, а также ряд служебных и парковых построек.

В 1873 году Балтийская железная дорога выстроила около Тайцев железнодорожную станцию.

В начале XX века Таицы представляли собой тихую дачную местность, с постоянным населением в несколько сот человек. Благодаря удобному сообщению

со столицей, число ее жителей ежегодно увеличивалось.

До постройки в 1906 году первого храма, его жители, как и жители близлежащих деревень, являлись прихожанами Александро-Невской церкви в селе Александровском, построенной еще в конце XVIII века на средства А.Г. Демидова.

Основное церковное строительство в Таицах развернулось в годы царствования Императора Николая II, возможно поэтому в советские годы никакой информации о Таицких храмах, как о памятниках церковного зодчества не появлялось, да и сами храмы были фактически преданы забвению, безжалостно осквернялись и медленно разрушались...

В последние годы лишь в православной прессе, да и то изредка, стали появляться заметки о чудом сохранившемся храме святителя Алексия, об остальных же храмах уже никто и не вспоминал, за исключением разве что сотрудников ГИОПа, постоянно выявляющих сохранившиеся «памятники истории и культуры», однако ничего не предпринимающих для их действительного сохранения.

Можно лишь надеяться, что данная публикация пробудит у читателей интерес к храмам одного из некогда красивейших дачных мест Петербургской губернии и поможет в деле восстановления православных святынь Гатчинского района.

Таицкая мыза
и ее
окрестности.
Фрагмент
карты 1914 г.





Церковь свт. Алексия. Фото 1910-х гг.

Церковь святителя Алексия, митрополита Московского (деревянная)

С постройки этой небольшой деревянной церкви берет свое начало история и ныне существующего в Тайцах одноименного каменного храма.

...30 июля 1904 года в Петергофе родился долгожданный наследник престола Цесаревич Алексей. Спустя год, в начале июля 1905 года, в дачном поселке Тайцы состоялось собрание местных дачевладельцев, на котором было принято решение возвести храм в память этого знаменательного события. На решение о его постройке повлиял также пример жителей других дачных мест – Лигова и Поповки, в которых уже были построены небольшие православные храмы. В самих же Тайцах собственной церкви к этому времени еще не было, а ближайшая к ней, Александро-Невская, находилась в полутора верстах в селе Александровском и не могла уже вмещать всех богомольцев, особенно в летние периоды.¹

Участок земли, расположенный на пересечении Ново-Гатчинского шоссе и Сегалевской улицы, пожертвовал местный дачевладелец Сегаль, и уже 30 июля 1905 г. на нем состоялось освящение места под постройку храма. Дачевладелец Урусов приобрел к этому дню большой образ *святителя Алексия, митро-*



Церковь свт. Алексия. Фото 1911 г.

полита Московского, во имя которого и решено было возвести будущую церковь² (в день памяти свт. Алексия, митрополита Московского, 5/18 октября отмечалось тезоименитство Наследника Цесаревича Алексия Николаевича – *Ред.*).

Проект небольшого деревянного храма, довольно простой архитектуры, был разработан петербургским губернским архитектором *Александром Валериановичем Ольховским*, и в следующем году состоялась его закладка. Благодаря пожертвованиям местных дачников и частных благотворителей, наиболее крупным из которых было пожертвование петербургского купца *Михея Ивановича Ракчеева*, спустя несколько месяцев постройка храма была завершена и 15 августа 1906 года он был освящен настоятелем Гатчинского Павловского собора протоиереем *Владимиром Образцовым*.³ Описания его внутреннего убранства, к сожалению, не сохранилось, однако, глядя на старинные фотографии, можно предположить, что оно было довольно простым, как и внешний облик самого храма, обнесенного деревянным штакетником. Простота эта объяснялась тем, что уже тогда эта церковь считалась временной и в будущем здесь планировалось возвести каменный храм.

Заложенный в 1914 году каменный храм был построен уже через несколько лет, однако, деревянная церковь, находившаяся рядом с ним, продолжала действовать вплоть до 1921 года, после чего была закрыта и спустя еще два года разобрана и перенесена на новое Тайцкое кладбище, возникшее в 1920-е годы и находящееся в двух километрах от новопостроенного каменного храма близ Гатчинского шоссе. На этом кладбище деревянный храм был переосвящен во имя *Святителя Николая Чудотворца*. По воспоминаниям местных жителей, службы в нем совершались лишь один раз в году, на «Николау вешнего» (22 мая н. ст.). В остальное время здесь происходили лишь отпевания. Храм исчез в конце 1930-х годов, его то ли разобрали, то ли он сгорел, теперь этого уже никто не помнит. К настоящему времени место, где находилась эта церковь занято современными захоронениями, самые ранние из которых относятся к 1930-м годам.

Церковь святителя Алексия, митрополита Московского (каменная)

Проезжая из Красного Села через Тайцы в сторону Гатчины, по левой стороне дороги взору открывается величественный белокаменный храм с устремленным ввысь шлемовидным куполом, словно древнерусский богатырь, застывший на передовой. Как-то невольно, само-собой, хочется остановиться и подольше полюбоваться этим творением, столь неожиданно возникшем в казалось бы, мало чем примечательном поселке...

...Спустя несколько лет, прошедших с момента постройки первой деревянной церкви святителя Алексия,

таицкие дачники смогли, наконец, собрать некоторый капитал и образовать строительную комиссию, которая взяла на себя хлопоты, связанные с постройкой нового каменного храма в ознаменование рождения Наследника Цесаревича. Прошедшие в 1913 году торжества по случаю 300-летия Царствования Дома Романовых послужили реальным толчком к осуществлению задуманного дела.

Место под постройку нового каменного храма было отведено на участке рядом с уже существующим деревянным и 15 июня 1914 года епископ Гдовский Вениамин (Казанский) совершил его закладку.⁴ Проект церкви, рассчитанной на 1000 человек, выдержанный в древнерусском стиле с необычным шлемовидным куполом, разработал известный петербургский архитектор *Иван Васильевич Экскузович*, а наблюдение за ее постройкой осуществляли гражданские инженеры Н.И. Постников и С.И. Барет.

Благодаря умелым и энергичным действиям председателя строительной комиссии А.А. Алексева, проживавшего здесь же, в Тайцах, на Романовском проспекте, уже к началу 1916 года постройка храма была вчерне завершена и на него подняты кресты.⁵ Интересным является то, что в его строительстве были использованы железобетонные конструкции, в начале XX века начавшие находить применение и в церковной архитектуре.

Несмотря на столь быстрый ход строительных работ освятить храм к 1917 году так и не успели, а начавшаяся вскоре гражданская война отодвинула время его освящения еще на несколько лет. Судя по всему, богослужения в храме стали совершаться еще задолго до его освящения по полному чину, поскольку уже в августе 1919 года была составлена опись его церковного имущества, из которой явствует, что уже к этому времени в нем находилось несколько икон в довольно массивных серебряных ризах и серебряные лампы (так, например, риза на *Тихвинской иконе Божией Матери* весила 2,73 кг).⁶ Согласно дошедшим до нас сведениям, новопостроенный каменный храм был освящен лишь в 1921 году епископом Кронштадтским Венедиктом (Плотниковым, будущим священномучеником) во имя *Святителя Алексия, митрополита Московского*. Находившаяся по соседству деревянная церковь спустя два года разобрана и перенесена на новое Таицкое кладбище.

К сожалению, к архивным материалам о довоенной истории Таицкой церкви доступа в настоящее время нет, и ее приходится восстанавливать по воспоминаниям старожилов и отдельным документам, обнаруженным в других архивах*.

* Архив Санкт-Петербургской епархии за 1920-1930-е годы находится в Москве, на Лубянке, в неразобранном виде, и доступа исследователей к нему нет. Возвращать этот архив церкви власти пока не собираются. В Епархиальном архиве, находящемся в Александро-Невской лавре, все документы начинаются лишь с 1944 года.

Церковь
свт. Алексия.
Фото 1916 г.

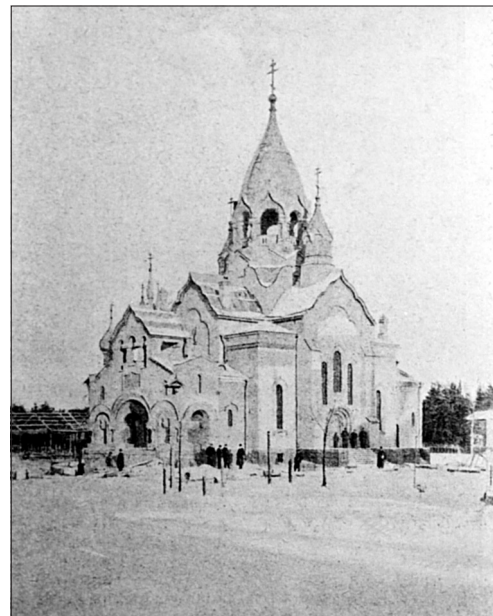

С 8 сентября 1922 года настоятелем Алексиевской церкви становится молодой священник Петр Белавский, до этого в течение двух лет сослуживший своему отцу протоиерею Иоанну Петровичу Белавскому в Александро-Невской церкви в селе Александровском. Во многом дальнейший духовный и жизненный путь о. Петра определил будущий священномученик Владыка Григорий (Лебедев), прибывший в Петроград в 1923 году в качестве викария – епископа Шлиссельбургского. Живя на даче в Тайцах, он нередко служил и проповедовал в Алексиевской церкви, ведя по вечерам с о. Петром долгие беседы...⁷

Согласно воспоминаниям старожилов, именно в эти годы храм отличался наибольшим благолепием. До революции и некоторое время после нее в Тайцах существовала традиция устраивать на Пасху праздничные фейерверки, а храм украшать разноцветными фонариками. Особым почитанием среди местных жителей пользовались находящиеся в храме иконы *святителя Алексия, святителя Николая Чудотворца (изображение в полный рост), Иоанна Предтечи («Во плоти ангел»), Феодоровской Божией Матери и св. блгв. княгини Анны Кашинской* с частицей ее мощей. Внутри храма, над входом на хоры, висела картина, изображающая Спасителя и Марию Магдалину. Интересно, что на самих хорах в 1920-1930-е годы никогда не пели. Церковный хор всегда находился на правом клиросе, который полностью закрывали большие иконы.

Среди таицких жителей особо почитался в те годы блаженный Михаил, безмолвник, зарабатывавший на жизнь пилкой дров. Он же предсказал и раскулачивание, приведя однажды ко храму корову и ударив в набат.

С 1927 года о. Петр Белавский находился в молитвенном общении с митрополитом Петроградским Иосифом



Церковь
свт. Алексия.
Фото 2002 г.

фом (Петровых) и архиереями, ему единомысленными, отказавшимися поддержать декларацию митр. Сергия (Страгородского) о лояльности советской власти, и именно при нем Тайцы превращаются в один из центров «иосифлянства».

Власти были прекрасно осведомлены о сложившейся церковной ситуации в Тайцах, и о. Петр знал это, чувствуя, что рано или поздно ему придется пострадать за свои убеждения, и это произошло 29 ноября 1929 года, когда он был арестован и заключен в тюрьму, а спустя год приговорен к 5-ти годам лагерей и отправлен на Соловки.*

О священниках, служивших в храме после ареста о. Петра Белавского сведений сохранилось немного. Здесь служили иеромонах Аркадий (сведений о нем обнаружить не удалось), иеромонах Никострат (Лаврешов) из Ново-Афонского подворья в Санкт-Петербурге, с 1927 года служивший в Александро-Невской церкви и арестованный в апреле 1931 г. по делу Истинно-Православной Церкви.⁸ Об остальных священниках известно еще меньше: здесь служил протоиерей Иоанн Смолин, в 1932 году в храме служил протоиерей Александр Федорович Васильев (вскоре высланный, о его дальнейшей судьбе также ничего не известно), а после него о. Петр (его фамилию выяснить пока не удалось).

До своей высылки в Сибирь в 1929 году при храме постоянно проживали настоятельница подворья Серафимо-Дивеевского женского монастыря в Старом Петергофе игумения Варсонофия и группа монахинь.

* О жизни протоиерея Петра Белавского (1892-1983) в последние годы вышли несколько довольно обширных воспоминаний, составленных его духовными чадами. Вкратце стоит лишь напомнить, что после войны о. Петр служил в Гатчине, являясь сначала священником, а затем настоятелем Павловского собора, а с 1955 года он служил в Покровской церкви в Мариенбурге, возле которой и был погребен.

Одна из них, монахиня Клавдия, строгая иосифлянка, жила в притворе храма в сторожке.

Первую попытку закрытия храма власти предприняли в мае 1936 года, когда Леноблисполком принял решение о его «ликвидации», однако оно, слава Богу, тогда не было реализовано. Гонения на церковь, тем не менее, в те годы становились все масштабнее, и 11 мая 1939 года по постановлению того же Леноблисполкома последняя Тайцкая церковь была все-таки закрыта. В ее стенах власти устроили клуб, однако, по воспоминаниям старожилов, в него никто не ходил.

После закрытия находившиеся в храме иконы и церковная утварь были разграблены или оказались в других храмах. Икона *святителя Алексия* была чудесным образом спасена жительницей Тайцев Александрой Ивановной Саввиной, после войны икона была передана в Гатчину о. Петру Белавскому и в настоящее время пребывает в Покровской церкви в Мариенбурге. Находившийся в храме иконостас был разобран и, судя по всему, уничтожен. Останки погребенного за алтарем храма председателя строительной комиссии храма Алексея Алексеева были перезахоронены на новом Тайцком кладбище (до настоящего времени его могила не сохранилась). На целых два года в храме воцарилась мерзость запустения...

В августе 1941 года безбожная советская власть на время отступила – в Тайцы вошли немецкие части. Местные жители тут же обратились к командованию с просьбой открыть свой любимый храм и разрешить совершение в нем богослужений. Немецкое командование не только откликнулось на их просьбу, но и помогло привести храм в более-менее подобающий ему вид.

Старожилы вспоминают, как вскоре рядом с храмом запылал огромный костер – местные жители и немецкие солдаты выносили из церкви подшивки большевических газет, портреты Ленина, Сталина и другой хлам и бро-



Церковь
свт. Алексия.
Фото 2002 г.



Внутреннее убранство церкви свт. Алексия. Фото 2002 г.

Иконостас церкви свт. Алексия. Фото 2002 г.



сали все это в огонь. Немцы помогли даже побелить стены храма и изготовить для него кресты. Из Александро-Невской церкви в Алексиевскую был перенесен и установлен чудом сохранившийся там иконостас, и уже в конце 1941 года в храме вновь затеплились лампы, и стали совершаться богослужения. Интересно, что на первую службу, вместе с местными жителями, пришли и немецкие солдаты («совсем молодые ребята», как вспоминают старожилы), некоторые из них перед этим помогали украшать храм. Первым священником, возобновившим в храме богослужения, стал протоиерей Иоанн Петрович Чудович, в декабре 1942 года перемещенный к Петропавловской церкви на ст. Сиверская (в июне 1944 года он был арестован советскими органами, осужден на 10 лет и бесследно исчез).

По сравнению с другими оккупированными территориями, немецкие части, находившиеся в Тайцах, к местным жителям относились неплохо, наказывая лишь за работу в воскресные дни, когда следовало идти в храм. Церковный хор нередко приглашался для выступления в немецкий санаторий, разместившийся в бывшей усадьбе Демидова.

После перевода о. Иоанна из Тайцев на его место был назначен священник Покровской церкви в Мариенбурге Василий Николаевич Апраксин, начавший с этого

* До 1930 г. о. Василий Апраксин служил священником в Мордовии, после чего был арестован и до 1934 года находился в лагере на севере. После освобождения он не священствовал, а перед войной проживал в г. Пушкине. В апреле 1944 года он был вновь арестован и осужден на 10 лет лагерей. В Гатчину из ссылки он вернулся лишь в 1956 году, а с 1958 года становится заштатным священником Гатчинского Павловского собора. Скончался о. Василий в Гатчине в 1962 году.

времени окормлять одновременно Мариенбургский и Таицкий приходы.* Последнее богослужение в Алексиевской церкви было совершено в августе 1943 года, т. к. складывающаяся на фронте обстановка призывала немцев готовиться к отступлению...⁹

Государственная политика, ставшая после войны немного более терпимой по отношению к религии, давала какую-то надежду, что верующим вновь смогут вернуть их церковь. В августе 1946 года жители Тайцев направили ходатайство митрополиту Ленинградскому и Новгородскому Григорию (Чукову) с просьбой открыть храм, сообщая, что «...Богослужения последний раз совершались в августе 1943 года, ...образа, подсвечники и колокол сохранены и находятся в храме...» Благочинный пригородного округа в своем письме на имя митрополита добавлял, что «...храм сохранился хорошо, местами есть пробоины от снарядов, стекол нет, [но] иконостас и иконы в нем сохранились». К сожалению, все вопросы об открытии храмов в те годы решались властями, а не Церковью, а их политика в этом вопросе была очевидна. В самих Тайцах, по словам старожил, особенно рьяным противником открытия храма была председатель местного сельсовета (ее имени уже никто не помнит).

Несмотря на то, что вскоре находившийся в храме иконостас и часть утвари были переданы в открытую в 1947 году Красносельскую Александро-Невскую церковь, местные жители не потеряли надежды на возвращение своего храма. В январе 1954 года они вновь направляют ходатайство, на этот раз патриарху Алексию (Симанскому), сообщая, что «...храм хотят переоборудовать под клуб..., иконостас увезен в Красное Село, кресты с глав сняты и колоколов нет, ...

[но, несмотря ни на что] *население готово восстановить храм за свой счет*». Следующее обращение к митрополиту Григорию было направлено в феврале 1955 года, однако и оно оказалось безрезультатным, а в своем рапорте от 21 февраля 1957 года благочинный протоиерей Василий Раевский сообщал митрополиту Ленинградскому и Ладожскому Елевферию (Воронцову), что храм в настоящее время уже занят под клуб, и купола на нем нет.

Последнее обращение с ходатайством о возвращении и об открытии храма жители Тайцев направили на имя патриарха Алексия в феврале 1957 года. Как явствует из архивных документов, к этому времени уже и благочинный пригородного округа протоиерей Василий Раевский во внутренней переписке высказывался против возвращения Таицкого храма, аргументируя это тем, что восстановить его своими силами жителям будет довольно тяжело и, к тому же, в Красном Селе и Гатчине уже есть действующие храмы...¹⁰

Так белокаменная церковь-красавица вновь, почти на полвека, была предана мерзости запустения.

Лишь к 1990 году благодаря энтузиазму местных жителей, в сердцах которых все эти годы теплилась надежда, полуразрушенный и оскверненный храм (подвал которого был затоплен водой) был возвращен его законному владельцу – Русской Православной Церкви, и с января 1991 года в нем возобновились богослужения. Его первым настоятелем был назначен священник Петр Молчанов. К настоящему времени, благодаря трудам его настоятеля протоиерея Игоря Ковальчука (возглавившего приход в 1992 году), храм вновь предстал во всем своем былом великолепии – восстановлены купол и боковые главки, очищены и побелены стены, сводчатый потолок украшает массивное вызолоченное паникадило, а центральный придел – новый четырехъярусный

иконостас. При храме действует и детская воскресная школа. Во всем этом великолепии есть частица труда как простых прихожан – местных жителей, так и щедрых благотворителей. Ты же, Господи, имена их веши! Современный адрес храма – *Гатчинское шоссе, 24*.

Церковь св. благоверного князя Александра Невского

Построенный в 1790-1794 годах по проекту замечательного русского архитектора *Ивана Егоровича Старова*, этот храм вплоть до начала XX века оставался единственным православным храмом как для жителей села Александровское, так и для жителей соседних деревень Таицкой мызы, лежавшей в его приходе.¹¹

До нас не дошли сведения о том, каким был первоначальный облик этого храма, построенного приверженцем русского классицизма, ибо свой довоенный вид он приобрел после перестройки в 1901-1906 годах архитектором *Александром Александровичем Степановым*. К сожалению, старинных фотографий этого храма до настоящего времени обнаружить не удалось, сохранился лишь единственный рисунок, выполненный в 1941 году, довольно произвольный, но, тем не менее отражающий его тогдашний архитектурный облик. По рисунку мы видим, что колокольня церкви имела высокие и узкие бойницы и была увенчана шатровым куполом, а на самом храме боковые главки находились не по его углам, как это обычно бывало, а были расположены фронтально по отношению к колокольне.

Внутри храма находился высокий деревянный трехъярусный иконостас белого цвета, увенчанный полукруглой иконой *Тайной Вечери*, пилоны и своды храма, по словам старожилов, были украшены росписью и орнаментом. Около десятка находившихся в церкви образов были украшены серебряными риза-



*Александровская церковь.
Рисунок 1941 г.*

ми. Наиболее заметными из них были иконы *св. блгв. князя Александра Невского, Казанской иконы Божией Матери, святых Петра и Евлампия*, а также двухсторонний образ с изображениями *Божией Матери «Всех Скорбящих Радосте», свт. Григория Богослова и св. муч. Парамона*, украшенный массивной 2,5-фунтовой серебряной ризой.¹²

Небольшое сельское кладбище находилось всего в сотне метров от храма, однако некоторые захоронения располагались прямо у его стен (некоторые из которых сохранились и до сего дня), в основном это были могилы священнослужителей или же лиц, в разное время являвшихся благотворителями и благоустроителями Божия храма.

На протяжении целых пяти лет его настоятелем являлся протоиерей Димитрий Шишов, которого в 1889 году сменил молодой священник Иоанн Петрович Белавский (1853-1927), в том же году женившийся на дочери о. Димитрия Екатерине. При нем в селе создается церковно-приходская школа, в которой он становится законоучителем. Спустя три года – 8 декабря 1892 года в их семье появляется второй сын – Петр, который свяжет свою судьбу сначала с Александро-Невской церковью, а потом с соседней – Алексиевской. С 1918 по 1920 год Петр Белавский служит в Александро-Невской церкви псаломщиком, а с 19 декабря 1920 года уже становится ее священником и в течение двух лет сослужит своему отцу, пока в сентябре 1922 года не получает новое назначение в новопостроенный храм Святителя Алексия.¹³

О любви жителей села к своему храму и его святыням свидетельствует тот факт, что летом 1922 года во время кампании по изъятию церковных ценностей прихожане собрали в качестве выкупа за оставленные в храме драгоценные ризы 19 фунтов 40 золотников (7,7 кг) серебра, которое и было передано советским властям...¹⁴

Вплоть до своей кончины в 1927 году настоятелем Александро-Невской церкви остается протоиерей Иоанн Белавский, погребенный рядом со своим предшественником у стен храма. С этого года и до своего ареста в апреле 1931 года в церкви служит иеромонах Ново-Афонского подворья в С.-Петербурге Никострат (Лаврешов) – строгий иосифлянин, живший прямо в храме, под колокольной. В октябре 1931 года, по делу ИПЦ, он был приговорен к трем годам концлагерей и бесследно исчез во чреве сталинского ГУЛАГа.¹⁵

О том, кто служил в храме после о. Никострата, неизвестно, возможно, службы совершал священник из Алексиевской церкви, архивных документов об этом обнаружить не удалось. О том, когда же был закрыт

* К концу 1942 года на оккупированной территории бывшего Царскосельского и Петроградского уездов уже действовало 33 православных храма, которые обслуживали 22 священника (в июле 1941 года на этой же территории действовало лишь 5 храмов с 5 священниками) (журнал «Православный христианин», 1943, № 1-2).

Внутреннее убранство Александро-Невской церкви. Фото 1900-х гг.

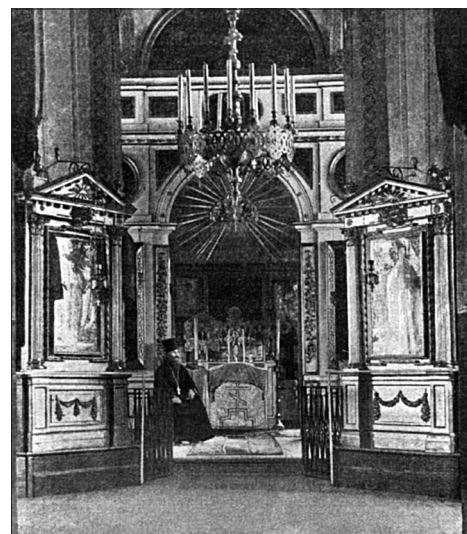

храм, архивные также документы умалчивают, однако, по словам старожил, церковь была закрыта в период 1932-1933 годов. Во время закрытия ее староста Иоанн Марков оказал властям сопротивление, после чего с ним случился инфаркт, и он вскоре скончался. Приспособить под что-либо церковь, судя по всему, власти так и не смогли, поскольку вплоть до начала войны сохранялся иконостас, а купола по-прежнему оставались увенчаны крестами. Так же до войны на пригорке перед входом на кладбище еще сохранялась деревянная часовня-покойницкая.

В августе 1941 года Тайцы оказались заняты немецкими частями, однако по просьбе местных жителей немецкое командование открыло лишь Алексиевскую церковь, в которую из Александро-Невской были перенесены сохранившиеся иконостас и церковная утварь. Объяснялось это тем, что Алексиевская церковь могла вмещать гораздо больше прихожан, и тем, что на все вновь открытые храмы просто не хватало священников.*

Воспроизведенный здесь рисунок Александро-Невской церкви был сделан в 1941 году немецким военным художником Юргеном Бугсгевденом (убитым в том же



Александро-Невская церковь. Фото 2002 г.

году партизанами), часть которого была расквартирована в Тайцах. Этот и другие, чудом сохранившиеся рисунки, выполненные Ю. Букгвеном, в настоящее время находятся в частной коллекции.

Сохранившиеся в годы войны колокольня храма и купола были разобраны уже после ее окончания. Внутри церкви был устроен склад горюче-смазочных материалов, который в 1950-е годы сгорел, полностью уничтожив все сохранившиеся к тому времени в ней росписи...

К настоящему времени вход в храм с западной стороны заколочен досками, а внутри его царит мерзость запустения. Общины, которая бы взяла на себя труд по восстановлению этого исторического памятника, до сих пор, увы, так и нет, лишь с середины 1990-х годов в дни престольного праздника в его стенах совершаются молебны...

Церковь св. равноапостольной Марии Магдалины при Тайцкой санатории для легочных больных

Место, где расположена усадьба Тайцы, очень живописно. Оно находится почти у подножия Дудергофских высот, у истока реки Верева. Двухэтажный каменный усадебный дом, построенный в 1774-1780 годах выдающимся архитектором русского классицизма *Иваном Егоровичем Старовым*, поставлен на высоком берегу в глубине парка. Еще в Петровское время Тайцы были известны своими источниками, получившими позже название Ганнибальских ключей. Они дают начало небольшой речке Верева, ставшей основой водной системы парка.

Тайцкая санатория, находившаяся в 2,5 верстах от железнодорожной станции Тайцы, возникла благодаря щедрому дару Императора Николая II, который пожаловал в январе 1897 года Обществу врачей земельный

участок в 286,5 десятин земли со всеми находящимися на нем зданиями. Председатель комитета по управлению создаваемым санаторием была избрана графиня Елизавета Андреевна Воронцова-Дашкова, а сам санаторий был принят Императрицей Марией Феодоровной под свое Августейшее покровительство.

Во втором – двухэтажном каменном здании, построенном в 1898-1899 годах и рассчитанном на 30 кроватей, поместилось мужское отделение, названное Георгиевским – в память покойного Наследника Цесаревича Георгия Александровича (до настоящего времени это здание не сохранилось, будучи разрушенным в годы Великой Отечественной войны).¹⁷

Вскоре после открытия санатория графиня Е.А. Воронцова-Дашкова выразила желание устроить при санатории церковь, для которой был отведен каменный павильон бывшей магнитной обсерватории. В 1898 году по проекту архитектора *Александра Александровича Степанова* это здание было частично перестроено, причем часть его была отведена под секционную и часовню-покойницу. Торжественное освящение новоустроенного храма совершил 7 ноября 1898 года епископ Ямбургский Вениамин (Муратовский) в сослужении причта Исаакиевского собора Санкт-Петербурга. К сожалению, фотографий или рисунков этого храма, сделанных с натуры, обнаружить пока не удалось. О его внутреннем убранстве также ничего неизвестно, по словам современника, «церковь вмещала до 150 человек, украшена благолепными иконами, утварью и облачениями». ¹⁸ Богослужения в ней совершались причтом соседней Александро-Невской церкви.

Церковь действовала, судя по всему, до 1918 года. Спустя год санаторий был национализирован, а в годы гражданской войны его имущество было разграблено. О дальнейшей судьбе санаторской церкви никаких сведений обнаружить не удалось. В 1920-е годы на



Здание бывшей Императорской санатории в Тайцах, близ которой располагалась церковь св. равноап. Марии Магдалины

территории усадьбы был произведен ремонт зданий и вновь устроен санаторий, однако, основная часть усадьбы отошла совхозу.¹⁹

Павильон, в котором находилась церковь, был, как и часть других зданий, разрушен в годы Великой Отечественной войны, к настоящему времени от него не осталось никаких следов. В послевоенные годы территорию усадьбы благоустроили, здание бывшего дворца отремонтировали, вновь разместив в нем санаторий, действовавший до 1989 года. В настоящее время этот огромный дворец стоит брошенный, а территория вокруг него зарастает дикой травой и кустарником, превращая когда-то одну из красивейших усадеб в захлащенное пикниками место.



Уголок Тайцкого парка

Автор благодарит петербургского историка Виктора Васильевича Антонова, гатчинского историка Валерия Константиновича Розова и жительниц поселка Тайцы Марию Николаевну Воскресенскую и Галину Александровну Венедиктову за ценные сведения, предоставленные при подготовке статьи.

Примечания:

- ¹ Биржевые ведомости, газ. 1905. 12 июля. № 8920, С. 3.
- ² Петербургская газета, 1905, 13 августа, № 212, С. 3.
- ³ Петербургский листок, газета, 1906, 17 августа, № 224, С. 3.
- ⁴ Ведомости Санкт-Петербургского градоначальства, газета, 1914, 17 июня, № 129, С. 3.
- ⁵ Русский паломник, журнал, 1916, № 5, С. 79.
- ⁶ ЦГАСПб, ф. 512, оп. 1, д. 3376, л. 37.
- ⁷ Антонов В.В. Протоиерей Петр Белавский. См. «Московский журнал», 1997, № 12, С. 42.
- ⁸ Санкт-Петербургский маршрутолог. СПб, 2002, С. 146.
- ⁹ Архив Санкт-Петербургской епархии, ф. 1, оп. 4, папка 11 (1945 г.).

- ¹⁰ Архив Санкт-Петербургской епархии, ф. 1, оп. 11, папка 1 (Тайцы).
- ¹¹ Лавры, монастыри и храмы на Святой Руси. Санкт-Петербургская епархия. СПб, 1908. Вып. V, С. 128.
- ¹² ЦГАСПб, ф. 512, оп. 1, д. 3376, л. 36.
- ¹³ Архив С.-Петербургской епархии, ф. 1, оп. 3 (2), д. 17, л. 177.
- ¹⁴ ЦГАСПб, ф. 512, оп. 1, д. 3376, л. 34.
- ¹⁵ Санкт-Петербургский маршрутолог. СПб, 2002, С. 146.
- ¹⁶ Сперанский А., протоиерей. Тайцкая санатория для страдающих грудными болезнями и освящение при ней церкви. СПб, 1898, с. 6.
- ¹⁷ Нива, жур. 1902. № 8, С. 151-155.
- ¹⁸ Сперанский А. Указ. соч. С. 10.
- ¹⁹ Мурашева Н. Тайцы. См. газ. «Ленинградский рабочий». 1987. 17 апреля, № 16, С. 10.

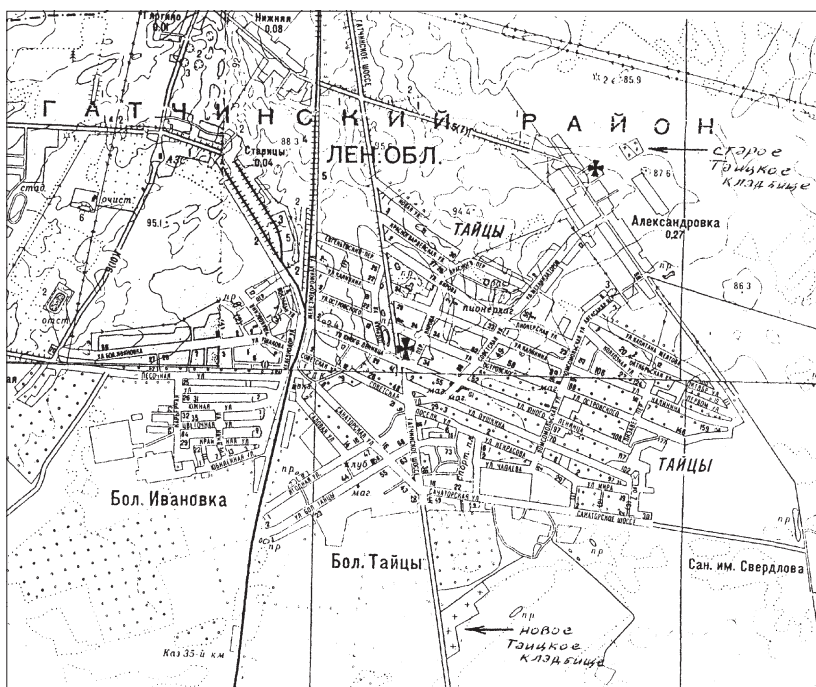

Поселок Тайцы. Современная карта

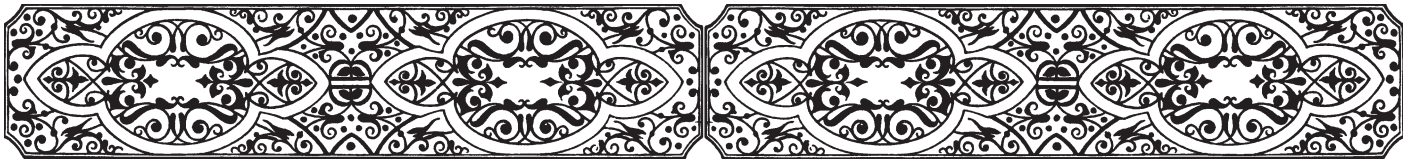

ОБИТЕЛИ СВЯТОЙ РУСИ

Т.И. Ганф

ШАМОРДИНСКОЕ ПОДВОРЬЕ В СТРЕЛЬНЕ

Шамординская Казанская Амвросиева женская пустынь. Краткий исторический очерк

Учреждение и устройство Шамординской общины и женской обители, расположенной в Козельском уезде Калужской губернии, связано с именем прп. Амвросия Оптинского (1812-1891). Великий старец всячески старался содействовать устройению женских обителей, привлекая к этому делу богатых лиц, а также и сам постоянно вникал во все их нужды.

Один состоятельный человек, почитатель о. Амвросия, живший в Москве, пожелал иметь дачу поближе к Оптиной пустыни. Он попросил иеросхимонаха Амвросия найти и купить для него имение, что вскоре и было исполнено. В 12-ти километрах от Оптиной пустыни по Калужской дороге стояла деревня Шамордино, около которой находилось небольшое имение, состоящее из одного домика и двухсот десятин земли. Престарелый владелец имения помещик Калыгин согласился продать его при условии, чтобы ему дали дожить последние дни его жизни в монастырской гостинице.

Этому помещику перед тем, как он продал свое хозяйство, было замечательное видение. Выйдя однажды из дома, он увидел над своим имением церковь, стоящую на облаках. Это видение впоследствии сбылось: здесь была построена первая церковь Шамординской общины.

Вскоре имение было приобретено. По благословению старца Амвросия, деньги за имение уплатила его духовная дочь монахиня Амвросия (Ключарева), которая имела раньше большое состояние, а после принятия монашества жила с двумя внучками-малютками при Оптиной пустыни в отдельном корпусе. Тот, для кого



Прп. Амвросий Оптинский

была произведена покупка, отказался от своего намерения переехать в приобретенное имение, поэтому старец благословил монахиню Амвросию оставить его за собой для ее внушек. Через год после этого началась постройка нового дома. Старец настоял, чтобы в плане были предусмотрены келии для послушниц матушки Амвросии, бывших ее крепостных. Он также благословил, чтобы большой зал занимал восточную часть строящегося здания, хотя такое расположение не нравилось монахиню Амвросию, и она была этим очень недовольна. Не раз впоследствии о. Амвросий вспоминал, как матушка Амвросия скорбела, что его план не согласен был с ее желанием. «Она строила детям дом, – говорил он, – а нам нужна церковь».

Так в этом проявилась дивная прозорливость старца Амвросия, ибо такая распланировка позволила впоследствии из выстроенного дома быстро сделать храм. Еще за семь лет до смерти девочек старец предсказывал: «Дети жить не будут; а на место их в имении будут за них молитвенницы».

Затем, по совету старца, мать Амвросия купила для своих внушек еще близлежащие дачи в селах Руднево, Преображенское и Акатово, а также определила им небольшую часть капитала. В завещании, по благословению о. Амвросия, она поставила условие, чтобы, в случае неожиданной кончины ее внушек, в этом имении была устроена женская община, а дачи и капитал послужили к устройению этой общины.

23 марта 1881 г. умерла мать Амвросия, а в июне 1883 г. почти одновременно скончались обе девочки (Вера и Любовь).



Монахиня Амвросия



Вера и Любовь Ключаревы



Схиизмения София

Так, по Промыслу Божию, все способствовало созданию женской общины. Перед старцем Амвросием открылось широкое поле деятельности. Он принимал самое живое участие в устройстве новой обители. Еще до ее официального открытия стали строиться один корпус за другим, но желавших поступить в общину было так много, что этих помещений оказывалось недостаточно.

Первыми насельницами стали уже жившие здесь сестры-послушницы, находившиеся ранее при монахини Амвросии. Чаще всего старец принимал в устраиваемую им общину вдов и сирот, находившихся в крайней бедности, а также всех страдающих какой-либо болезнью и не могущих найти в жизни ни утешения, ни пристанища. Но приходили сюда также и молодые курсистки, искавшие смысл жизни, но более всего просились в общину простые крестьянки. Все они составили одну тесную семью, объединенную любовью к своему старцу, который собрал их и который так же горячо и отечески любил их.

Здесь не спрашивали, способен ли человек доставить выгоду монастырю. Здесь видели, что человеческая душа страдает, что иному голову некуда приклонить, — и всех принимали, всех успокаивали.

Первой настоятельницей общины о. Амвросий избрал свою духовную дочь Софью Михайловну Астафьеву, которая была самой преданной и деятельной его помощницей. Она принимала живое участие в устройстве юной общины. 4 сентября 1884 г. старец Амвросий постриг ее в монашество и ходатайствовал перед архиереем о том, чтобы утвердить монахиню Софию настоятельницей во вновь построенной обители.

1 октября 1884 г., в день праздника Покрова Божией Матери, в обители была освящена домовая церковь во имя Казанской иконы Божией Матери, по имени которой, и сама обитель стала называться Казанской. Местночтимая Казанская икона была главной святыней

храма. Так день освящения храма стал днем основания общины. Но сам старец на открытии общины не присутствовал. Затворившись у себя в келии, он целый день провел в усиленной молитве.

Вновь открытая обитель, насчитывавшая уже около 70-ти сестер, быстро росла. Производились новые постройки. Дело требовало огромных забот и средств. Все эти попечения легли на престарелого и болезненного старца, который всей душой отдавался этому делу. Сама м. София, став настоятельницей, тоже неустанно трудилась с утра до вечера, руководя всеми монастырскими работами, а также строго следя за внутренней жизнью сестер. Помимо выполнения основных монастырских обязанностей она нередко совершала поездки по делам обители в Москву, в Калугу и в другие города. Все это, вместе взятое, очень скоро сломило ее силы, и она на третьем году своей настоятельской деятельности, 24 января 1888 г., скончалась. Старец Амвросий часто говорил о ней, что она «обрела милость у Господа». После кончины настоятельницы Софии, старец Амвросий избрал ей преемницу, способную возглавить молодую



Шамордино. Келия, где скончался старец Амвросий



Шамордино. Троицкая церковь



Шамордино. Трапезная

обитель и поддержать дух осиротевших сестер. По его указанию управление обителью было поручено монахине Белевского Крестовоздвиженского монастыря Евфросинии (Розовой), которая также была одной из преданнейших послушниц старца».

Заботами, трудами и молитвами о. Амвросия и новой настоятельницы обитель постоянно росла, строительство не прекращалось, но столько было поступающих, что мест для них все еще не доставало. А старец принимал всех приходивших к нему. Громадные постройки требовали и больших расходов, а иногда наличными оставалось несколько рублей. Но велика была вера старца и упование его на милость Божию. Для непосредственного наблюдения за хозяйством основанной обители старец Амвросий приезжал ежегодно в Шамордино. Время пребывания старца в обители для сестер было светлым праздником. Здесь, как и в Оптиной, по-прежнему его осаждали многочисленные посетители, которым старец уделял все свободное время, и для приема которых построили и в Шамордино специальную «хибарку».

Но не только женская община была заботой старца Амвросия. При Шамординской обители был устроен детский приют, в котором скоро собралось около 50-ти

девочек. Когда старец приезжал в Шамордино, приют он посещал одним из первых. Малютки приветствовали своего покровителя пением разных молитв и духовных стишков. Свидетели рассказывали, что нельзя было без волнения следить за старцем в эти минуты. Серьезно и задумчиво слушал он эти детские моления, и часто крупные слезы катились по его впалым морщинистым щекам. Проведя несколько дней в обители, духовно напитав ее насельниц, о. Амвросий возвращался в Оптину. Все сестры всегда с большой скорбью провожали своего духовного отца.

В начале июля 1890 года старец Амвросий уехал в Шамордино, предполагая пробыть там не более десяти дней. Как в каждый свой приезд в эту обитель, так и в этот раз о. Амвросий посетил постройки, ездил на монастырскую дачу в село Руднево, беседовал с настоятельницей и сестрами. Пробыв в Шамордино более 2-х недель, старец стал собираться обратно в Оптину. Перед самым отъездом о. Амвросий почувствовал такую слабость, что не имел сил отправиться в путь. Отдохнув за ночь, он на следующий день думал покинуть Шамордино, но опять почувствовал себя плохо и не смог уехать. Несколько дней, в течение которых он по-прежнему принимал посетителей и занимался монастырскими



Шамордино. Сиротский приют



Шамордино. Игуменский корпус и келия старца Амвросия

делами, но когда о. Амвросий хотел опять уехать, та же слабость и в третий день не позволила ему осуществить это намерение. Уразумев после троекратных неудавшихся попыток волю Божию пребывать ему в этой обители, старец уже более не пытался уехать из Шамордино. В Оптину он написал: «Я задержался здесь по особому промыслу Божию, – а зачем, – это означится после».

Шли дни за днями. Прошла осень, наступила зима, а старец все жил в Шамордино. Много было различных толков среди его почитателей о причине его задержки. Многие осуждали его; но несомненно, что в это время старец был больше нужен Шамординской обители, чем Оптиной.

В Шамординской обители немощный старец прожил зиму, весну и лето. Наступила осень 1891 года. 21 сентября, в субботу, как всегда приехал иеромонах из Оптиной для совершения бдения в келии батюшки, но в этот день старец настолько ослаб, что не смог слушать службу, у него появился озноб.

На следующий день у отца Амвросия заболели уши, в течение нескольких дней боль усиливалась, и он почти потерял слух. В эти дни старец сказал одной из прислуживающих ему сестер, что «это последнее испытание». После двух недель тяжелой болезни и страданий, 10 октября 1891 года в Шамординской обители последовала кончина Великого старца.

Шамордино видело в нем свое основание... 14 октября после литургии именно здесь епископ Виталий в сослужении 30-ти священнослужителей совершил чин отпевания. Торжественно и необычайно умирительно происходило перенесение гроба с телом старца Амвросия в Оптину. Похоронное шествие растянулось на целую версту.

На следующий день, 15-го октября, в Оптиной, после панихиды, совершенной архипастырем, гроб с телом старца был погребен у юго-восточной стены Введенского собора, рядом с часовней старца Макария.

После кончины старца Господь послал обители деятельных, щедрых благодетелей – известных московских чаеоторговцев купцов Перловых. На их пожертвования в монастыре был возведен величественный Казанский храм (освящен в 1902 г., арх. В.О. Шервуд), трапезная, больничный храм во имя иконы Божией Матери «Утоли моя печали» и другие здания. Шамординской женской общине был присвоен статус монастыря. Перловыми в обители также была устроена семейная усыпальница, где и был похоронен и сам благодетель С.В. Перлов, скончавшийся в 1910 г.

Преемницей игумении Евфросинии († 14.03.1903) стала монахиня Екатерина (Самбикина), настоятельницававшая до своей кончины 11.02.1911. После старца Амвросия сестер обители окормляли о. Иосиф и старец Анатолий (Потапов). К 1910-м гг. в Шамординском монастыре было четыре храма: Казанский собор (ше-



Шамордино. Казанский собор

стипрестольный), Казанский домовый, больничный и во имя Успения Божией Матери в Руднево. Сестры пекли хлеб, доили коров, трудились на полях. Мастерницы искусно вышивали золотом и серебром в мастерских. Над дорогой сердцам сестер «хибаркой» – келии старца Амвросия было выстроено здание-футляр.

Шамординский монастырь имел усадьбы: Лапеху, пожертвованную Императором Николаем II царский лес, полевое хозяйство Акатово и Руднево – монастырскую дачу в сосновом лесу. Последнее место имело особое предназначение. С давних пор там существовали пещеры и долго сохранялось предание, что там в свой час откроются святые мощи. По благословию старца Амвросия здесь в 1900-1901 гг. был выстроен Успенский храм.

Перед революционной смутой настоятельницей обители стала схиигумения Валентина, поставленная управлять обителью по благословию старца Иосифа. Мудрая и смиренная, она несла крест игуменства восемь лет. При ней обители была пожертвована Великим Князем Димитрием Константиновичем земля в Стрельне под Петербургом и учреждено столичное подворье обители. Ей же пришлось управлять обителью по волнам «житейского моря» в период всероссийской



Шамордино. Казанский собор. Интерьер



*Руднево.
Храм Успения Божией Матери*

смуты. Преставилась схиигуменья Валентина 12 сентября 1919 г.

После революции в обители был учрежден совхоз, монастырем управляла бывшая казначея м. Екатерина. Фактическое руководство находилось в руках молодой монахини Александры (Никитиной), брат которой, благодетель с. Нижние Прыски, Николай Петрович Никитин проживал в Петрограде (именно он проектировал петроградское подворье). В 1922 г.

храмы монастыря были ограблены: властями было произведено изъятие церковных ценностей. Закрытие Шамординской обители последовало в праздник Покрова 1922 г. Последние сестры окормлялись старцем Анатолием II младшим (Потаповым, † 1922), Нектарием (Тихоновым, † 1928) и Никоном (Беляевым, † 193). Это продолжалось и после разгрома обители. Монастырский храм стал приходским, но не на долго. В коллективизацию и он был закрыт.

Часть сестер закрытой обители жила в Козельске и Белеве – городах, лежавших неподалеку от монастыря, а также в окрестных селах. В 1929 г. целая группа Шамординских монахинь прибыла в Соловки, где проя-

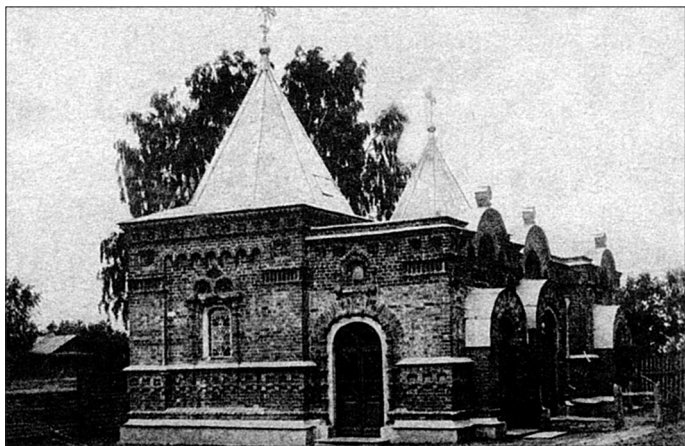

Усыпальница Перловых

вила непреклонную волю и твердую веру. Большинство из них погибли в лагере. Известно, что в 1937 г. была арестована группа бывших сестер Шамординской обители, проживавших в деревне неподалеку от монастыря и занимавшихся золотшвейным делом. Все они были расстреляны.

До возобновления монастыря дожила лишь шамординская схимонахиня Серафима (Бобкова), духовная дочь старца Никона (Беляева), последовавшая за ним в ссылку и разделившая скорбь и тяготы других сестер обители во время гонений на веру в XX веке.

В годы войны в монастыре располагался военный госпиталь. После войны в Казанском соборе разместили училище механизации, перловскую усыпальницу разрушили, Троицкий кладбищенский храм обратили в жилой дом, а позже разобрали.

Возобновление обители произошло в канун Пасхи в Великую Субботу в 1990 г., когда в бывшем больничном храме Божией Матери «Утоли моя печали» был отслужен первый молебен. Настоятельницей возобновленного монастыря стала монахиня Никона, приехавшая с первыми сестрами в обитель в 1990 г. В июле 1991 г. из Белоруссии в Шамордино вернулась последняя, оставшаяся в живых сестра прежнего монастыря схимонахиня Серафима (Бобкова), преставившаяся в том же году († 3.11.1990) и похороненная в Шамординской обители.

Существует предсказание, описывающее характер шамординских игумений с основания обители и этапы будущей жизни монастыря. Еще до революции было предсказано наступившее позже разорение. О дальнейшей судьбе Шамординского монастыря там говорится, что после разорения в Шамордино будет маленькая община и при ней деятельная игумения, и что позже обитель станет Лаврой... Хочется верить и надеяться, что это пророчество сбудется.



Схимонахиня Серафима

Составлено по книгам: «Жизнеописание старца Амвросия»; Анна Ильинская. «Судьбы Шамординских сестер», М. 1999

Шамординское подворье в С.-Петербурге

Шамордино

*Среди холмов, полей пустынных
Под чистым небом, над рекой
Безмолвно в тишине могильной
Стоит обитель Пресвятой*

*Не с давних лет она воздвиглась,
Она не помнит старины.
Рукою старца насадилась
Сия обитель простоты.*

*Сей старец – вождь, нам Богом данный,
Он наш отец, он всем нам мать;
В любви Христу служить призванный,
Готов он всякого принять.*

*Его любовь границ не знает,
Для всех людей готов быть всем.
Пред ним гордец главу склоняет,
Мирской мудрец не глух, но нем.*

У истоков создания в Петербурге подворья Шамординского монастыря – Казанской Амвросиевой женской пустыни стоял Великий Князь Димитрий Константинович (1860 -1919), Августейший владделец Стрельны, известный своим благочестием и высокой духовной настроенностью. В основании Петербургского подворья сыграло также определяющую роль та духовная близость, которая была между «Константиновичами» – этой ветвью Императорской Фамилии, и оптинскими старцами, начиная со старца Амвросия Оптинского.

Будучи внуком Императора Николая I и сыном генерал-адмирала Вел. Кн. Константина Николаевича, с детских лет Вел. Кн. Димитрий вместе с братом Константином воспитывался в вере и благочестии, неоднократно посещая многие русские монастыри. Например, в 1878 году, когда юные Великие Князья – Павел и Сергей Александровичи, Константин и Димитрий Константиновичи путешествовали по Псковской, Новгородской, Олонецкой, Архангельской губерниям¹, в их образовательную экскурсию входило посещение монастырей русского севера. Свидетель посещения Великими Князьями Александро-Свирского монастыря в июне 1878 г. вспоминал: «При обозрении ризницы Их Высочества целовали с благоговением ризы, сохранившиеся от времен преподобного и тяжелые его вериги»². Отношение Великих Князей к святыням Православия можно почувствовать, прочитав запись в дневнике одного из них: «Мы стояли возле раки св. Александра Невского. Я люблю его по воспоминаниям. Мы всегда ходили поклоняться мощам его после причастия. Это одна из редких святынь, освящающая и привязывающая православное сердце к нашей почти иностранной столи-



Шамордино. Общий вид

це» (Дневник Вел. Кн. Константина Константиновича, 30 августа 1877 г.)³

Через несколько лет, путешествуя по Германии, Великий Князь напишет:

*Цветущий запад! Здесь плодами
Так изобилует земля,
Богаты села с деревьями
И обработаны поля;*

*Но всех твоих великолений
Дороже, краше и милей
Мне невозделанные степи
Далекой родины моей.*

*И этих благ не променяю
Я на Восток убогий мой.
Я твердо верую, я знаю:
Есть силы на Руси святой*

*Под нищетой ее унылой,
В смиренны чад ее родных –
И те таинственные силы
Святей сокровищ всех земных.*

24 сентября 1885 г.

В течение всей жизни благочестивые «Константиновичи» (представители линии Императорской Фамилии, идущей от Вел. Кн. Константина Николаевича, генерал-адмирала): Великие Князья Димитрий и Константин, а также дети последнего, благотворили более ста храмам. Особо они чтит православные монастыри, оказывая большую помощь бедным обителям, располагавшимся преимущественно в глубинке России.

Настоятели Троице-Сергиевой пустыни в Стрельне: архимандриты Игнатий, Варлаам, Михаил и Сергей (впоследствии – епископ Нарвский, новомученик), – духовник семьи, в том числе и младшего поколения – будущих



Великий Князь
Димитрий
Константинович
(1860-1919).
По отзыву
Оптинских
старцев
«сокровенной
души и сердца
человек»

братьев Алапаевских мучеников князей Иоанна, Игоря, Константина, были частыми гостями в Константиновском дворце. Августейшими владельцами Стрельны для говения и подготовки к исповеди специально была построена келия в пустыни, рядом с настоятельскими покоями. Ни одно крупное начинание монастыря не обходилось без участия Великих Князей. Даже дети жертвовали деньги из своей копилки на новые полы в трапезной, – письмо с просьбой принять их лепту висело на стене трапезной обители. Придворная церковь Мраморного дворца с 1880-х гг. также окормлялась настоятелями и монахами Свято-Троицкой Александро-Невской лавры.⁴

Не удивительно, что духовная жажда привела со временем «Константиновичей» к одному из самых почитаемых русских монастырей, знаменитой своим старчеством, – Оптиной пустыни. Первое посещение ее Вел. Кн. Константином Константиновичем состоялось в мае 1887г., когда, захвав по дороге из С.-Петербурга в любимое Ильинское, (подмосковное имение Вел. Кнн. Сергея Александровича и Елизаветы Феодоровны), он затем проследовал поездом от Москвы до ст. Черная, и далее – в экипаже, – в Оптину. В дневнике его осталась запись: «6 мая. Николин день. Оптина пустынь. Вот она, заветная цель моих стремлений. Наконец-то Господь сподобил побывать здесь».⁵ Он посетил и старца о. Амвросия,⁶ имел с ним длительную беседу, и настоятеля, о. Исаакия⁷. Присутствовал на службах, переночевал в монастыре, пожертвовал в монастырскую кружку 380 рублей. Покинув обитель, он тут же получил посылку из обители – взятый в дорогу складень, забытый им в келии. В ответном письме Великий Князь (в это время – командир роты Преображенского полка, уже получивший публичное признание поэт К. Р.) смиренно благодарит старцев о. Анатолия⁸ и о. Амвросия за письмо и благословение.

Находившийся в это время на творческом подъеме, увлеченный сочинением не только стихов, но и музыки,

а также занятый многочисленными «представительскими» обязанностями, Великий Князь через месяц, в июле 1887 г., извещает Оптинских отцов о рождении своего второго сына – князя Гавриила⁹ (письмо от 4.VI.1887). Переписка со старцами продолжалась и позже: Великий Князь просит святых молитв в день своего рождения, 10 августа 1887 г., а затем – в день свв. князей Феодора Смоленского и чад его. Находясь в Феодоровском посаде (близ Царского Села), где был расквартирован его полк,¹⁰ он посылает лампаду к иконе усекновения главы Иоанна Предтечи (неугасимую) с просьбой молитв о нем и его чадах (31.XII. 1887 г.)¹¹. В своем письме в пустынь он благодарит за присылку иконы Казанской Божией Матери. Не она ли, украшенная полотенцами, с неугасимой лампадой, находилась в углу детской комнаты Мраморного дворца и неоднократно упоминается в воспоминаниях сыновей?

Переписка с Оптиной продолжалась не смотря на длительное порой отсутствие Великого Князя в Петербурге. Сразу же по своем возвращении, прочитав письма от о. Амвросия, архимандрита Исаакия, и о. Анатолия, дожидавшиеся его в течении двух месяцев, он посылает в пустынь благодарственную телеграмму (от 1.III.1889 г.).

То, что поэт и государственный деятель не забывал о своем посещении Оптиной, нашло отражение в записи дневника: «мне припомнился чудный майский вечер два года назад, когда я уезжал в Оптину пустынь» (от

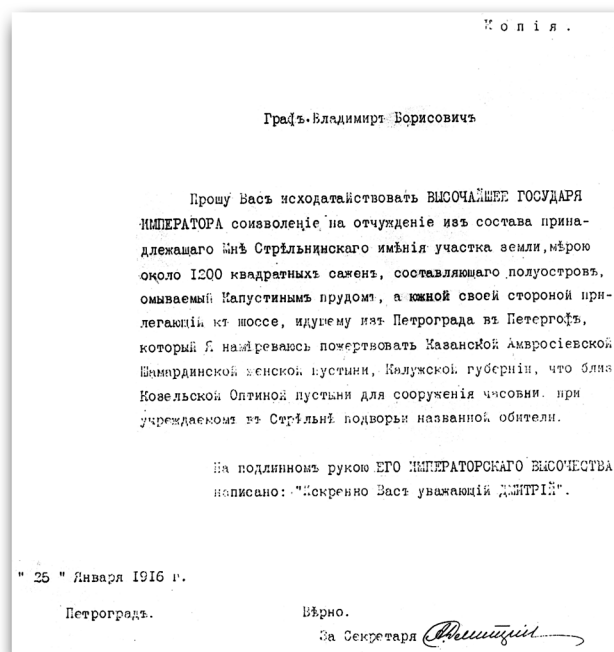

Прошение Вел. Кн. Димитрия Константиновича на имя гр. В.Б. Фридерикса, возглавлявшего ведомство Двора Его Величества, об отчуждении участка земли для Шамординского подворья в Стрельне

19. III. 1889 г.). Приведем текст одного из писем Великого Князя о. Амвросию от 30. XII. 1889 г. В нем, благодаря за память и молитву, Вел. Князь делится со старцем своей скорбью: *«В течение лета тяжкий недуг поразил моего родителя. Он лишился языка и владения правой рукой, и до сих пор ни в том, ни в другом не заметно никакого улучшения, и вид этой немощи крайне тяжел и печален и для матушки моей и для всех нас. Помолитесь Господу, да утешит Он родительницу мою, отца моего. Прошу Вас принять от меня в дар мои новые стихотворения, хотя чтение их недостойно Вашего умного делания, но мне приятно будет узнать, что у Вас, Батюшка, находится моя книжка».*

Переписка Вел. Князя и старца продолжалась вплоть до кончины последнего в 1891 году, состоя из нескольких корреспонденций в год. Так в течение пяти лет продолжалась их молитвенная память друг о друге, хотя глубина их духовного общения во всей полноте для нас по-видимому, никогда не откроется.

Привязавшись духовно к Оптиной, семья Великого Князя несколько раз обращалась к мысли приобрести имение в Калужской губернии, неподалеку от монастыря, для чего Вел. Кн. Константин Константинович приглашал к себе Калужского губернатора. Одно время (в 1890 г.) остановились на имении Осоргина, однако затем было арендовано имение «Прыски», находившееся между Оптиной и Шамордино (1891-1894г.). Владелец его – лицеист пушкинского выпуска Н.С. Кашкин не имел средств на содержание и ремонт усадьбы, поэтому в счет платы был сделан ремонт дома. Детей к этому времени было уже пятеро. Здесь они радовались свободной деревенской жизни, отсутствию строго регламента, более серьезного в Павловске и значительно более свободного в Стрельне. Дети посещали и находившуюся в трех верстах Оптину пустынь, и несколько более удаленный (лежавший в шести верстах) – Шамординский монастырь. В книге «Князь Олег» упоминается, что особое впечатление на них произвела Шамординская обитель, иночествующая в ней сестра знаменитого писателя Мария Николаевна Толстая, а также слепая провидица настоятельница монастыря матушка Евфросиния. Рядом с этим дивным миром все менялось.

Недаром в народной духовной песне были такие трогательные слова о Шамордине:

*Житейских волн она не слышит,
Ее их грохот не страшит;
Здесь все любовью старца дышит,
Здесь все о нем лишь говорит.
Со всех концов Руси обширной,
Из многих городов и сел
Стеклись сюда, в приют пустынный,
Покинув мир, забыв о нем.
В молитве труд, в скорбях – терпенье,
Смирение в словах, делах,*

*Оптинский старец
Анатолий-Младший*



*Во всем от воли отречение –
Вот все, то требует устав.
И жизнь течет невозмутимо
Вдали от суеты мирской;
Собрались все здесь воедино
Служить другим в любви святой.
Здесь нет ни роскоши, ни блеска,
Здесь не гудят колокола;
Своею скромностью известна
Пленяет всех здесь простота.
Здесь дух любви повсюду веет,
Дух старца – нашего отца,
И им здесь все стоит и спит,
Как плод от теплого луча.*

В один из приездов Вел. Кн. Константина Константиновича в Калужскую губернию местный губернатор в приватной беседе с Великим Князем известил его о ставшем известным ему намерении одного из паломников, прибывших в Оптину, убить Вел. Князя (это было открыто тем на исповеди). Вел. Кн. Константин был очень расстроен, но не внезапной опасностью для него и его семьи, или необходимостью увеличения охраны своей персоны, а нарушением тайны исповеди.

Среди развернувшегося в годы «первой русской революции» террора от рук террористов и бомбометателей погибло более 17 000 православных христиан, приговоренных ради «идеи». В эти годы и позже Великий Князь не только сам открыто участвует во всех государственных праздниках, юбилеях и церковных торжествах по случаю прославления святых, но и берет туда с собой своих горячо любимых детей. На это обратил внимание архиепископ Харьковский Антоний во время празднования 200-летия Полтавской победы (1909), увидев детей Великого Князя в кадетских мундирчиках среди толпы учащихся, и умилился его Вере, жертвенности, любви к народу, упованию на Волю Божию. Также и во время прославления св. кн. Евфросинии Полоцкой



Князь Иоанн
Константинович

(17.V.1910 г.) кн. Олег и кн. Игорь стояли в рядах кадет знаменосцами, затем подошли под благословение епископа Полоцкого Серафима, упомянувшего этот эпизод через несколько лет в некрологе на смерть князя Олега, погибшего на поле брани в начале I Мировой войны († 1914 г.).

После кончины старца Амвросия продолжалось общение Константиновичей с другими старцами Оптиной: архимандритом Исаакием, иеромонахом Антонием и другими.

Известно, что Оптинский старец Анатолий-Младший (Потапов) (1855-1922) почитался «народным старцем», то есть, например, в отличие от старца Нектария (Тихонова), бывшего духовником скитской братии, окормлял прежде всего мирских людей. Много чад его проживало далеко от пустыни, в том числе в Москве и столичном Петербурге. Известно о его приездах в С.-Петербург в 1910-х гг. и посещениях им своих чад. В начале XX в. в столице бывали и другие духоносные старцы, например, прп. старец иеромонах Варнава (Меркулов) из Черниговского скита Троице-Сергиевой лавры. Он неоднократно приезжал в Петербург и останавливался у своих духовных чад. Такие приезды старцев в Петербург способствовали не только встречам с жаждавшими их духовного окормления лицами. Благодаря таким визитам в столицу к начинаниям монастырей (строительству храмов, скитов, сиротских домов, богаделен) были привлечены влиятельные лица, жившие здесь, разделявшие мысли старцев и щедро жертвовавшие на эти благие начинания.

Возможно, первое посещение о. Анатолием (Потаповым) Стрельны и ее Августейшего владельца состоялось в январе 1914 года, когда он побывал в Петербурге. Известно, что 20.I.1914 г. он молился у гробницы о. Иоанна Кронштадтского в монастыре на Карповке,

об этом оставил свидетельство епископ Ямбургский Анастасий, молившийся здесь в это же время. К этому времени старец Анатолий был духовником Шамординской пустыни (с 1906 г.), и потому благословение на поиск возможности создания монастырского подворья в Петербурге дал именно он. Вероятно, рассматривались различные варианты устройства столичного подворья, Промыслу было угодно, чтобы местом, избранным для него стала именно Стрельна.

В Стрельне к тому времени (не считая Сергиевой пустыни), действовало несколько православных храмов. Самым старым из них был деревянный Спасо-Преображенский храм – петровский мемориал, хранивший также воинские реликвии полков, когда-то располагавшихся в Стрельне. (не сохранился, закрытый в 1930-х годах, храм сгорел в 1941 году – *Ред.*). Летом, в праздники из-за тесноты и жары прихожане церкви падали в обморок, но расширять и перестраивать ее не представлялось возможным. С 1906 года велась большая переписка с Придворным ведомством, Св. Синодом и Санкт-Петербургской епархией о построении приходского храма на военном плацу, где уже стояла часовня св. блгв. Александра Невского в память царя-освободителя Императора Александра II. Но пока собирали средства, выделенный Вел. Князем Дмитрием Константиновичем участок выхлопотало для себя военное ведомство, застроившее его казармами. В них в одном из зданий была открыта переносная полковая церковь ²² (Современный адрес: Петербургское шоссе, напротив Орловского парка, ныне на этом месте выстроен Дом культуры им. Вермишева). Ни домовый храм во имя св. Александра Невского в Бо-

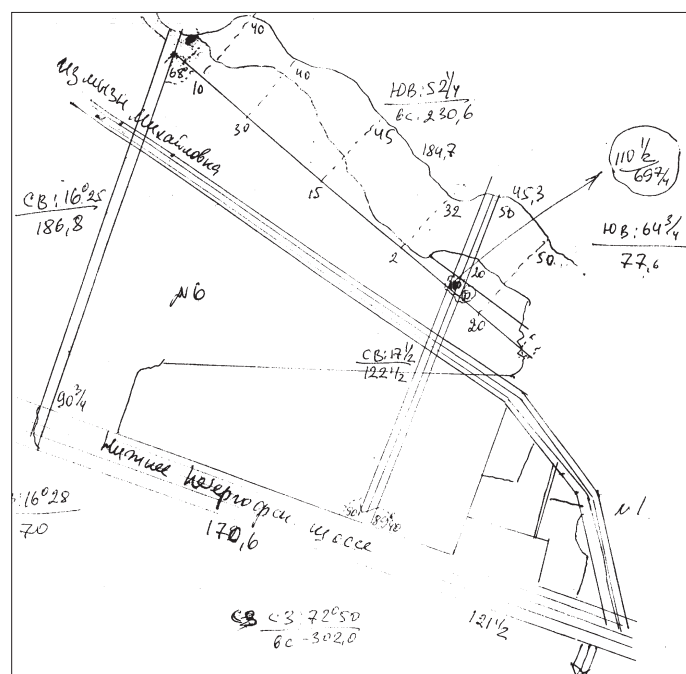

План приморского участка Шамординского подворья

гадельне Стрельнинского Братства во имя Ближнего (на Волхонском шоссе), ни использование Манежа для бесед на религиозные нравственные темы и помещений Народного Дома (стоявшего на Петербургском шоссе там, где сейчас новое здание и библиотека), не решали главной проблемы – переполненности церкви в праздники. Поэтому открытие в Стрельне подворья Шамординского монастыря могло не только служить целям самой обители, но и разрешать духовные нужды местных жителей.

Последний Августейший владелец Стрельны – будущий новомученик Великий Князь Димитрий Константинович¹² в 1915 году выделил первоначально для женской обители принадлежавший ему участок земли в западной части Стрельны, обладавший многими достоинствами. Рядом находился залив и пристань. Плотно застроенных домами и оживленных летом участков здесь, на Львовском лугу, не было. Жилая застройка отступала к шоссе, и для монахинь здесь предоставлялось достаточно места для уединения и покоя. С востока их участок граничил с ухоженным Стрельнинским кладбищем, на котором стояла недавно отремонтированная Успенская церковь, приписанная к Спасо-Преображенской, так же достаточно миниатюрная.

К лету 1915 года все документы о выделении участка, обмере и составлении его земельного плана (обмер производился инженером Камеритским) были юридически оформлены. Составлен был нотариальный акт от 4.VI.1915 года о дарении Великим Князем Казанской Амвросиевой Шамординской женской пустыни Калужской губернии, участка земли, называвшегося «углом за путейскими домами, – на Львовском лугу» (ниже дворца князя Львова). Он граничил с землями Вел. Князя Димитрия, с севера омывался Финским заливом, с юга выходил к Нижне-Петергофскому шоссе. Площадь его была – 3 десятины 225 кв. сажень, из них болот – 1 дес. 1776 саж., канав – 10 607 кв. саж. Стоимость его была 15 000 руб.¹³

Дарственная «на вечные времена в собственность Шамординского подворья» была зарегистрирована старшим нотариусом Нотариального архива Б. Г. Струтинским 4.VI.1915 года и отмечена в реестре крепостных дел № 16, часть 116, стр. 81. Приложенные документы составляли:

1. План жертвуемой Вел. Кн. Димитрием Константиновичем земли

2. Две копии отношения управляющего делами Вел. Кн. Димитрия Константиновича

а) от 21.II.1915 г. № 182

б) от 14.III.1915 г. № 250

3. Копии акта, внесенного в актовую книгу для актов на недвижимость, Петербургского нотариуса Бориса Григорьевича Струтинского за 1915 г., № 16, часть 2, стр. 89, л. 44.



Свято-Троицкий (Петровский) собор, который решено было перенести в Стрельну

Сюда, на этот участок, планировалось перенести и передать Шамординскому подворью стоявший на Троицкой площади в Петербурге старинный Троице-Петровский собор. Сгоревший в 1913 году, этот любимый храм основателя С.-Петербурга, Государя Петра I, в котором он пел в церковном хоре и исполнял клиросное послушание чтеца, и где отпевали его сына, царевича Алексея (1718 г), был основан в знак «благодарения Троидиному Божеству», и освящен 10.VII.1711 года. Некоторое время он был кафедральным, и до революции занимал особое место – считался вторым по значимости после Исаакиевского. После пожара 1750 года был отстроен снова, с двойным срубом, для которого использовались деревянные постройки времен Петра I, находившиеся в Летнем саду. Неоднократно его поновляли, ремонтировали, подводили новый фундамент, но сохранили его первоначальный облик. В год 200-летия С.-Петербурга собор отметил свой юбилей, но в ночь на 7 февраля 1913 года в нем случился пожар: сгорели купол, крыша, притвор и колокольня. Было несколько проектов, предусматривавших: 1) восстановление сгоревшего, 2) построение нового каменного, выше Исаакиевского собора, 3) перенесение обгоревшего в Стрельну, напротив Петровского Путевого деревянного дворца в качестве подворья Шамординской пустыни.

На Троицкой площади рядом с погоревшим собором был воздвигнут временный, новый, повторявший вид первоначального. Но через три года, пока собирались средства, и заседали комиссии, в том числе и Императорское Археологическое общество, ставившее своей задачей сохранение памятников, дело ремонта не продвигалось. Постепенно разрушались и погоревший собор, закрытый временной крышей, и временно построенный, быстро пришедший в негодность. Так что во время службы сквозняки задували свечи и лампы.



Преподобный
Георгий,
епископ Калужский,
бывший ректор
С.-Петербургской
Духовной академии

Каждый, выступавший на заседаниях, старался как можно более оригинально, хлестко, часто совершенно деструктивно высказаться, не думая о разрушавшихся зданиях.

Председателем Строительного комитета пострадавшего при пожаре Свято-Троицкого собора становится князь Иоанн Константинович,¹⁴ старший сын поэта К. Р. и племянник Вел. Князя Дмитрия Константиновича. Он неоднократно пытался привести публику к какому-либо устраивавшему ее решению, но делу не помогло даже покровительство Императрицы Александры Феодоровны. На одном из заседаний было сказано, что этот петровский собор, дорогой для нас как мемориальная реликвия о петровском времени где-то на огородах Стрельны не будет уже реликвией. Забыв о том, что рядом с этими огородами, на прекрасной возвышенности, стоит деревянный петровский дворец, и далее к востоку – Константиновский дворец, который создавался вместе с парком, пристанью, оранжереями, фонтанами, как загородная резиденция Императора. И что рядом с ними стоит древняя Спасо-Преображенская придворная церковь, хранившая устроенный еще в петровское время придел свт. Николая, перенесенный сюда из Екатерингофской церкви. (По преданию, именно в нем венчался царь Петр с Екатериной I – *Ред.*).

Чтобы успокоить публику из Археологического общества, Вел. Кн. Дмитрий Константинович выделил для Шамординского подворья (с целью перенесения Свято-Троицкого Петровского собора именно туда) еще один небольшой, но очень удачно расположенный участок, ограниченный с юга – Петербургским шоссе, с севера – берегом Капустина пруда, «напротив кузницы Заморина в дер. Каменка». (После войны дорога была несколько перенесена к северу, но и сейчас это место определяется между современным трамвайным кольцом и Константиновским дворцом, на берегу пруда, – там, где сейчас остановка автобуса в сторону Петергофа).

Это место было оживленным и бойким, и именно здесь в 1916-1917 гг. была выстроена часовня Шамординского подворья.

Были написаны прошения в Придворное Духовное ведомство (протопресвитеру А.А. Дернову) и митрополиту Петроградскому Питириму. В своем ответе митр. Питирим (Окнов) от 6.VII.1916 г. не усматривал препятствий для строительства подворья, но просил обратиться за решением в Синод. Ответ же протопресвитера о. Александра Дернова был неоднозначным, – к нему прикладывалось письмо от приходского Совета Преображенской церкви о желании строить каменный храм в Стрельне на 6 000 человек (среди членов Приходского совета не было ни одного жителя Стрельны, ни одного обеспеченного человека или занимавшего какой-либо ответственный государственный пост). Так, видимо, строительству нового храма противился настоятель Спасо-Преображенской церкви прот. Сергей Руженцев (впоследствии – обновленческий «митрополит Ленинградский Серафим»).

Казалось бы, все инстанции пройдены, документы оформлены и зарегистрированы, разрешения получены. Но скоро сказка сказывается, да не скоро дело делается, особенно, когда решает кворум: демократические собрания комиссии и Синод, имевший весьма долгие ящики для хранения прошений.

Однако, дело было уже решено. 25.I.1916 года Великий Князь Дмитрий подал прошение Императору Николаю II о его Высочайшем соизволении на отчуждение земли «из состава принадлежащего мне Стрельнинского имения участка земли мерою 1200 кв. сажень, составляющих: полуостров, омываемый Капустинным прудом, южной своей стороной прилегающий к шоссе, идущему из Петрограда в Петергоф, который я намереваюсь пожертвовать Казанской Амвросиевой Шамординской женской пустыни, Калужской губернии, для сооружения часовни при учреждаемом в Стрельне подворье названной обители». Годом раньше, 12.II.1915 г., последовало Высочайшее соизволение на отчуждение первого участка земли (на Львовском лугу) мерою 3 дес. 200 кв. сажень и казначея Амвросиевой Шамординской пустыни м. Елизавета¹⁵ подает документы и прошения на разрешение открытия Шамординского подворья в Стрельне епископу Калужскому и Боровскому Георгию и Обер-Прокурору Св. Синода действительному статскому советнику Александру Николаевичу Волжину.

31.I.1916 года Вел. Кн. Дмитрий Константинович получил письмо из Шамординской Амвросиевой пустыни от игумении Валентины и от старца о. Анатолия с благодарностью за прием, который они имели в Мраморном дворце.

Посещение живших уединенно и в трауре* владельцев дворца произвело на них неизгладимое впечатление. «Батюшка о. Анатолий с умилением вспоминает о Вас

(Вел. Кн. Дмитрию), поражаясь той простотой и христианским смирением, которое мы встретили в лице Вашего Высочества и кн. Татьяны Константиновны. Вчера я воротилась из Калуги и передала ему все, что Вы изволили сказать о подворье и часовне. Владыка (епископ Георгий) благодарит за пожалованные земли в Стрельне для подворья Шамординского монастыря и построения часовни. Поручили нашему архитектору (Никитину ?) съездить в Стрельну. О. Анатолий благословил на построение часовни. Игуменья Валентина».¹⁶

Весной 1916 года Вел. Князь Димитрий Константинович и его племянница княгиня Татиана Константиновна приехали последний раз в любимую обитель. «Около 9 ч. утра большой колокол возвестил о приближении высоких посетителей. Встретил их на паперти собора архимандрит Исаакий (Бобриков)¹⁷ (1865-1938), будущий священномученик. В 6.30 вечера того же дня началось в монастыре торжественное всенощное бдение по случаю престольного праздника св. Георгия Победоносца (в Казанском соборе его придел с левой стороны), за коим присутствовали в соборе Их Императорские Высочества. Литургию в самый праздник в присутствии Их Императорских Высочеств совершил архимандрит Исаакий в сослужении скитоначальника о. игумена Феодосия и прочего монастырского и скитского духовенства... По воле Божией настоятель-мученик оказывается в последний раз в этой земной жизни рядом с представителями Царской Семьи, которой вскоре предстоит взойти на крест мученичества».¹⁸

О создании Шамординского подворья в любимой Стрельне много хлопотал племянник Великого Князя Димитрия Константиновича князь Иоанн. Будучи чрезвычайно религиозным, он возглавлял множество богоугодных организаций. В 1916-1917 годах по финансовым документам видно, что воинский долг он сочетал с ежедневным посещением Богослужений. Уже после падения Династии, весной 1918 г., он примет в петроградском Иоанновском монастыре священный сан, в июле того же 1918 года жизнь его увенчается мученической кончиной в Алапаевске. В 1916 г. он же продолжал содействовать перевозке в Стрельну Троицкого собора.

Осенью 1916 года управляющий Стрельнинским именем Великого Князя ротмистр Яковлев пишет Августейшему владельцу, что все готово для перевозки Троицкого собора, или его дубликата из столицы в Стрельну. Доброхоты дают бесплатно барки, пароходы,

*Шел второй год I Мировой войны. К этому времени уже скончался брат Вел. Князя Димитрия, Вел. Кн. Константин Константинович. На войне был убит племянник – князь Олег. Его сестра, княгиня Татьяна Константиновна – овдовела, 19.V.1915 г в бою подо Львовом погиб ее муж – кн. К.А. Багратион-Мухранский. Вел. Кн. Дмитрий К., очень любивший ее, старался заменить ей и потерю любимого мужа, и потерю любимого отца. Под опекой этого почти слепого человека были: вдова брата, Вел. Кн. Елизавета Маврикиевна, невестка, и сестра – королева Эллинов Ольга Константиновна (тоже вдова).

Схиигуменья
Валентина, управлявшая
Шамординской
обителью
в 1911-1919 гг.,
при которой
было основано
подворье в Стрельне



людей для разборки и погрузки, плотников. Дело только за решением Синода, которое задерживается.¹⁹

Но недаром Оптинский старец Анатолий дал на это святое дело свое благословение. В дни закладки подворья в 1916 году Вел. Князь Димитрий принимает в Стрельне девятых человек, среди которых были и Шамординские монахини и, возможно, – послушницы. Им отводится квартира в одном из домов для служителей Дворцового ведомства, где живут самые надежные семьи – камердинеров, личных служителей, полицейских чинов. Там за счет Великого Князя производятся плотницкие работы и починка водопровода²⁰, из Петрограда в Стрельну перевозится их достаточно большой багаж (оплачивают 100 рублей возчику).

Тогда же, осенью 1916 года, предвидя трудности для новоприбывших монахинь, и не рассчитывая на помощь местного духовенства, Вел. Князь Димитрий распоряжается перенести в подвалы Константиновского дворца запас дров и отдать монахиням ключи от подвалов и от находившейся на третьем этаже дворца, в восточном его флигеле, дворцовой церкви. Освященная в июле 1912 года, эта церковь обслуживалась монахами Троице-Сергиевой пустыни.

Той же осенью 1916 года прп. Анатолий Оптинский приехал в Петроград на закладку Шамординского подворья (останавливался он в столице в доме купца Усова, куда к старцу за благословением и советом приходило множество людей). После закладки часовни Шамординского подворья на Петербургском шоссе в Стрельне старец вернулся в Оптину пустынь.²¹ Следующий его приезд в Петроград предполагался в 1917 году. Есть свидетельства, что часовня Шамординского подворья к осени 1917 года была построена и освящена. Жизнь Шамординских монахинь в Стрельне протекала теперь уже после начавшейся смуты и безначалия.

Был ли в 1916 г. перевезен в Стрельну новопостроенный (временный) собор, или кто-то пожертвовал лес

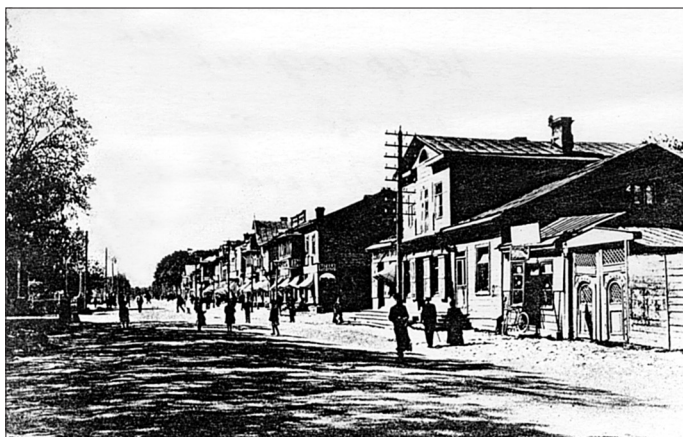

Стрельна.
Петербургское шоссе,
на котором
располагалось
Шамординское
подворье.
Фото 1910-х гг.



Стрельна. Один
из домов дворцовых
служителей
на Петербургском
шоссе, в которых
проживали сестры
Шамординского
монастыря

под строительство храма, но в отчете за весну-лето 1916 г. о покосах в Стрельне упоминается: «Берег, где в настоящее время находится церковь монахинь».²²

Известно, что сестры Шамординского подворья проживали в Стрельне все 1920-е и в начале 1930-х гг. Жили они по-прежнему в домах бывших дворцовых служителей на Петербургском шоссе. Старожилы Стрельны хорошо помнят часовню, стоявшую на месте нынешнего трамвайного кольца. Часть сестер какое-то время жила в бывших дворцовых службах под горой, неподалеку от Спасо-Преображенской церкви и рядом с домом семьи священников Рождественских. Другая часть сестер проживала на станции Сергиево (Володарская), где была окормляема удалившимся туда бывшим настоятелем Троице-Сергиевой пустыни архимандритом Сергием, впоследствии епископом Нарвским, ревностным иосифлянином новомучеником († 1937).

Судьба часовни Шамординского подворья в Стрельне после 1930-х гг. неизвестна²³: как и судьба самих монахинь, оказавшихся в годину смуты так далеко от родной обители и своих духовных отцов. В Синодике Санкт-Петербургской епархии упоминается монахиня Мария (Сальникова Мария Алексеевна), (1874 - после 1931), уроженка г. Ливны Орловской губ., насельница

Шамординского монастыря. В 1931 году она жила в Стрельне, случайными заработками и подаянием. 21.IV.1931 г. была арестована и 08.X.1931 г. выслана на три года из Ленинградской области. Вместе с ней в Стрельне были арестованы монахиня Мария (Степанова) и монахиня Тавифа (Вантропова), но были ли они насельницами Шамординского подворья, неизвестно.²⁴

Пребывание в столице накануне Февральского переворота открыло старцу Анатолию ту бездну, перед которой стояла Россия. К этому времени относятся грозные пророчества старца Анатолия о грядущих судьбах России и Царя. Старцу принадлежат глубокие слова о смысле Царского служения и значении Православного Царя в судьбе России: «Нет греха больше, как противление воле Помазанника Божия... Береги его, ибо им держится Земля Русская и Вера Православная... Судьба Царя – судьба России. Не будет Царя – не будет и России».²⁵

В конце февраля 1917 года старец Анатолий вновь собрался поехать в Петроград, но был застигнут революционными событиями в Москве и остановился в благочестивой семье Алексея Степановича и Сарры Николаевны Шатровых, дом которых за Москвой-рекой в древнерусском стиле принимал многих подвижников и разных Божиих людей. 27 февраля, когда на улицах Москвы стали происходить беспорядки, в доме Шатровых собрались духовные чада и почитатели старца Амвросия, среди которых был и его родной брат. Все тревожно спрашивали батюшку: «Что же будет?» Монахиня Варвара (Цветкова), впоследствии помощница игумении Гефсиманского (в Иерусалиме) монастыря Марии, записала пророческие слова старца Анатолия, сказанные им в тот день: «Будет шторм. И русский корабль будет разбит. Да, это будет, но ведь на щепках и обломках люди спасаются. Не все же, не все погибнут». Слушавшие были поражены и невольно заплакали. Старец подошел к монашине Варваре, положил руку на голову и сказал: «Ничего, ничего не бойся только. Бог не оставит уповающих на него. Надо молиться, надо всем каяться и молиться горячо». Потом, обратясь к



Стрельна. Вид на Константиновский дворец и место, где располагалось Шамординское подворье

своему брату, спросил: «А что после шторма бывает?» Кто-то сказал, что после шторма бывает штиль. «Вот ведь, – сказал батюшка, – так и будет штиль». Присутствовавшие говорили: «Но уж корабля-то нет, разбит, погиб, погибло все!» «Не так, – ответил старец, – явлено будет великое чудо Божие, да. И все щепки и обломки волею Божией и силой Его соберутся и соединятся и воссоздастся корабль во всей своей красе и пойдет своим путем, Богом предназначенным. Так это и будет, явное всем чудо».²⁶

В 1918 году в Алапаевске погиб, живым сброшенный в шахту вместе с другими мучениками Царского рода и их слугами, Князь Иоанн Константинович.

В 1919 году в Петропавловской крепости в Петрограде мученически завершилась земная жизнь Великого Князя Димитрия Константиновича, убиенного вместе с еще тремя Великими Князьями, расстрелянными большевиками как заложники революции. В том же

году скончалась в Шамординской обители схиигуменья Валентина.

Летом 1922 года после многих испытаний пяти лет безбожной власти в Оптиной преставился преподобный старец Анатолий-Младший (память 30 июля / 12 августа). Произошло это перед приходом желавших арестовать его большевиков.

Для чего же ими было затрачено столько сил для обустройства Шамординского подворья в Стрельне? Зачем было столько хлопот, переживаний и распоряжений, отданных по-видимому с осознанием того, что приближается время страданий и испытаний?

Быть может для того, чтобы после завершения предсказанного старцем Анатолием шторма русский корабль, воссозданный в своей красе пошел вновь своим путем, Богом ему предназначенным. И продолжится во исполнение старческого благословения духовная жизнь и история Шамординского подворья в Стрельне.

Примечания:

¹ О Высочайшем посещении Олонецкой губернии Августейшими особами в XIX в. Исторический сборник. Изд. Олонецк. губ. стат. комитета под ред. А. Иванова, вып. VI, 1878, г. Петрозаводск.

² Там же.

³ Дневник Великого Князя Константина Константиновича. РГИА, Ф. 537. Оп. 1. Д.1002.

⁴ Иером. Павлин Св. - Троицкой Александро-Невской лавры за многолетнее служение в церкви мраморного дворца представлен Вел. Кн. Димитрием Константиновичем к награждению наперсным крестом 9.II.1916 г. (РГИА. Ф. 537, оп. 221).

⁵ Дневник Великого Князя Константина Константиновича. РГИА, Ф. 537. Оп. 1. Д.1002.

⁶ Св. прп. Амвросий (Александр Михайлович Гренков, 23.XI.1812 – 10.X.1891) преставился в Шамординской пустыни, погребен в Оптиной, великий оптинский старец, духовно окормлявший несколько монастырей, тысячи богомольцев, выдающихся деятелей русской культуры: Ф.М. Достоевского, Н.В. Гоголя, А.П. Толстого, В.С. Соловьева, К.Н. Леонтьева, М.Н. Погодина, Н. М. Страхова и др.

⁷ Св. прп. Исаакий (Иван Иванович Антимонов, 31.V.1810 – 22.VIII.1894) – великий оптинский старец, из старинного, благочестивого купеческого семейства, стал монахом по примеру старшего брата Михаила в 1847 г. С 1860 г. – настоятель Оптиной пустыни, много способствовал ее устройству, укрепилению ее хозяйства.

⁸ Св. прп. Анатолий (Александр Алексеевич Потапов, 1855 – 30.VII.1922) – великий оптинский старец, последний из скончавшихся в самой пустыни. С 1906 г. – духовник Шамординской обители.

⁹ Кн. Гавриил Константинович (1887 – 1955) – второй сын Вел. Кн. Константина Константиновича, штабс-капитан конной гвардии, окончил кадетский корпус, Николаевское кавалерийское училище, Александровский лицей, Академию Ген. Штаба, Высшие офицерские курсы. Участник Первой Мировой войны, награжден георгиевским оружием, служил в л.-гв. Гусарском полку. Дважды был женат, детей не имел.

¹⁰ Вел. Кн. Константин Константинович в это время служил в л.-гв. Преображенском полку, позже – стал Командиром Государевой роты, затем – командиром полка.

¹¹ Старший сын Вел. Кн. Константина Константиновича – Кн. Иоанн Константинович, родившийся в Павловске 6.VII.1886 г., был наречен в память св. пророка и предтечи Иоанна Крестителя.

¹² Вел. Кн. Димитрий Константинович – младший сын Вел. Кн. Константина Николаевича, родился в Стрельне 14.VI.1860 г., расстрелян в Петропавловской крепости 29/30.I.1919 г. Место захоронения неизвестно. Ген-лейтенант, шеф

16 Менгелеского гренадерского полка. Командир л.-гв. конно-Гренадерского полка, неоднократно командовал 2 гв. кавалерийской дивизией, главноуправляющий Гос. Коннозаводства, почетный попечитель и покровитель более 100 благотворительных, учебных, ветеринарных, конно-спортивных, военно-спортивных организаций и скаковых обществ. Занимался после ухода с поста главноуправляющего уставной деятельностью, комплектованием армии лошадьми, на своих конных заводах – в Стрельне и Полтавской губ. (Дубровский завод), вел племенную работу, восстановив орлово-растопчинцев и выведя легкого тяжеловоза для армии и крестьянских хозяйств, холост, детей не имел.

¹³ РГИА, ф.532, оп.1, д.205.

¹⁴ Кн. Иоанн Константинович, 6.VII.1886, Павловск – 5/18.07.1918, Алапаевск – штабс-ротмистр Конной гвардии, закончил I кадетский корпус, Николаевское кавалерийское училище, Академию Ген. штаба, участник I мировой войны, награжден Георгием, Председатель строительного комитета Троицкого (Петровского) собора в С.-Петербурге, Казанской церкви в Вырице, член строительного комитета храма Спаса-на водах, церкви св. кн. Ольги (Псков), храма-усыпальницы во имя Пресвятой Троицы в память 300-летия Дома Романовых (Павловск), церкви Спасо-Преображения (Тярлево), попечитель камчатского Братства Всемилового Спаса и Всероссийского трудового союза Христиан-Трезвенников, 4.IX.1911 г. состоялась его свадьба с кн. Еленой Петровной – дочерью Сербского Короля, дочь Екатерина род. 13/26.1915, сын Всеволод род. 7/20.1.1914 г. Принял сан иерея 11.III.1918 г. (?) в Иоанновском монастыре на Карповке. Сброшен живым в заброшенную шахту близ Алапаевска вместе с другими мучениками Царского рода и их слугами.

¹⁵ Мон. Елизавета – казначей Шамординского монастыря, приезжала по делам строительства в Стрельню, останавливалась в С.-Петербурге, 6-я линия В.О., д. 4.

¹⁶ РГИА. Ф. 532, оп. 1, д. 232, лл.20-21.

¹⁷ Архимандрит Исаакий (Иван Николаевич Бобриков, 1865 – 8.I.1938), прп. старец Оптинский – последний настоятель Оптиной пустыни.

¹⁸ «Житие архимандрита Исаакия» изд. Оптиной пустыни, 1996.

¹⁹ РГИА. Ф. 532, оп. 1, д. 205, лл.32-35.

²⁰ РГИА. Ф. 532, оп. 1, лл. 5-20.

²¹ Мон. Вероника (Котляревская). Воспоминания монахини. San Francisco. Изд. газеты «Русская жизнь», б. г.

²² РГИА. Ф. 532, оп., д. 188, л. 90.

²³ По воспоминаниям старожилов Стрельны.

²⁴ Синодик С.-Петербургской епархии. СПб, 2002. С. 212, 213.

²⁵ Воспоминания товарища Обер-прокурора Святейшего Синода князя Н.Д. Жевахова. Т. 1. Сентябрь 1915 – март 1917. Мюнхен, 1923. С. 160-161.

²⁶ Там же.





РУССКАЯ ГОЛГОФА XX ВЕКА

НОВОМУЧЕНИКИ И ИСПОВЕДНИКИ ПЕТЕРБУРГСКИЕ

Традиционно небесными покровителями и заступниками С.-Петербурга почитаются широко известные миллионам православных христиан петербургские святые, чья жизнь была тесно связана с этим краем, и которые честными своими мощами почивают в нашем городе. Это св. благоверный князь Александр Невский, герой битвы со шведами (1240), чьи мощи в 1724 году торжественно перенесены в северную столицу и почивают в Александро-Невской лавре. Это блаженная Ксения Петербургская, Христа ради юродивая, подвизавшаяся в нашем городе в XVIII – начале XIX вв. Часовенка ее на Смоленском кладбище пользуется давним и широким почитанием петербуржцев. И конечно же это Всероссийский пастырь, св. праведный Иоанн Кронштадтский, жизнь которого неразрывно связана с Петербургом и Кронштадтом, и к гробнице которого вот уже почти век устремляется поток богомольцев со всей России.

На рубеже тысячелетий святцы Русской Церкви пополнились целым сонмом Петербургских святых, подвиг которых заключается в мужественном исповедании перед воинствующим безбожием своей верности Пастыреначальнику Господу Иисусу Христу во время неслыханных по жестокости гонений на Церковь Христову в XX веке. Многие из них оставались верными своему долгу, вере, Самому Богу даже до своей мученической кончины и пострадали «даже до крове».

В Петербурге (тогда – Петрограде) просиял целый сонм новых святых угодников Божиих: священномучеников – архипастырей и пастырей, преподобномучеников – монашествующих, а также мучеников и мучениц – благочестивых мирян, – лиц всякого чина, звания и сословия, начиная от злодейски убиенной в Екатеринбурге Царской Семьи до простых горожан и крестьян, претерпевших ссылки, лагеря и смерть.

В XX веке в эпоху смуты и безбожия в нашем городе, как повсюду в России страдания и мученическую кончину за веру приняли миллионы православных христиан. Их подвиги и верность Богу, мужественное исповедание веры являют собой славу Церкви Христовой. Память об этих мучениях за Веру живет в церковном народе, и веруем, не изгладится в его памяти и сохранится из рода в род.

По словам первого собирателя агиографии и подвигов Новых мучеников Российских, за Христа пострадавших, протопресвитера Михаила Польского (1891-1960), «из миллионов убитых сотни тысяч умерли с верою, молитвою и покаянием на устах и в сердце. Они покрыли свои грехи мученичеством, и, как кающийся разбойник на кресте в день своей смерти, получили со Христом Царство Небесное».

Но мученики ли из них те, кто убиты за политическую неблагонадежность в отношении к большевицкой власти? Что же такое эта благонадежность для власти безбожников, врагов всякой веры и наиболее всякой правды Христовой? Не измена ли это Богу, Христовой Церкви и нравственному закону? Если Церковь благословляет воинов с оружием в руках защищать веру и правду, то подлинно мученики и те, кто убиты как явные противники цинично безнравственной и богоборческой государственной власти, которая сама себя открыто считает врагом, а не «службой Божиим», каковым бы ей подобало быть (Рим. 13, 4).

Мученики и невинные жертвы суть и все пострадавшие и умерщвленные за одно свое происхождение или только за принадлежность к известному общественному классу. Эти никогда не предполагали, что быть военным, носить высокий титул, быть дворянином, купцом, помещиком, фабрикантом или только родиться в этих семьях уже является в глазах каких-то людей преступлением, достойным смерти. И в великом множестве погибали не только главы таких семей, но и сами семьи.

Бесчисленное множество наиболее благочестивых крестьян и рабочих были подвергнуты властью тяжким притеснениям, клеветническим обвинениям, лишению работы и имущества, заключениям в тюрьмы и лагеря для того только, чтобы терроризировать население и страхом принудить его принять те или другие хозяйственные и политические ее мероприятия. В силу только своей веры эти люди явились неблагонадежным элементом народа для неверующей власти, «козлом отпущения» и жертвой за грехи других.

Их великое множество, этих востекших в Царствие Божие с радостью истинной свободы, очистивших в земном страдании грехи свои, омывших и убеливших одежды свои кровью Агнца, пришедших от великой

скорби (Откр. 7, 14). Они свидетели теперь пред Богом за Землю Русскую и молятся за нее. Каждого из них знает Бог. Имена и дела их – тайна для людей, ибо их никто из нас перечесть не может. Они имеют славу Церкви Небесной».

Сразу после большевицкой революции 1917 года в Петрограде, бывшем тогда столицей России, стали в массовом порядке закрываться монастыри, духовные учебные заведения и храмы, вначале домовые, воинские и дворцовые, а затем и остальные. В 1918 году были закрыты Санкт-Петербургские Духовная академия и семинария. Запрещено было преподавание Закона Божия, поруганы мощи святых, многие клирики и миряне пали жертвой безбожной власти, пополнив число мучеников за веру.

В октябре 1917 г. первой жертвой большевиков стал убитый ими царскосельский пастырь протоиерей Иоанн Кочуров († 30.10.1917). Известный миссионер и храмоздатель, он был убит в самом начале Всероссийской смуты, став первомучеником Русского духовенства в XX веке. Память его до настоящего времени почитается жителями Царского Села и Петербурга.

Затем в Петрограде мученическую кончину принял известный петербургский протоиерей Петр Скипетров († 19.01.1918), отстаивавший от гонителей святыни Александро-Невской лавры. Летом-осенью 1918 года в Петербурге и его окрестностях были убиты священномученики: протоиереи Философ Орнатский, Алексей Ставровский, Борис Клеандров, Николай Сперанский, Вячеслав Силин, Петр Успенский, духовник Царской Семьи протоиерей Александр Васильев. Сама Царская Семья: Император Николай II, Императрица Александра Феодоровна, Великие Княжны Ольга, Татиана, Мария, Анастасия и Цесаревич Алексей с целым сонмом мучеников Царского рода и их верных слуг были убиты в июльские дни 1918 года на Урале.

Вместе с архипастырями* и пастырями гибли простые верующие миряне. Среди них были офицеры гвардии, армии и флота, убиваемые с особой жестокостью, горожане и селяне – представители различных сословий. Репрессии против Церкви и духовенства

приняли невиданный размах.

Уже через пять лет после переворота в Петербурге из почти 450-ти дореволюционных храмов оставались действующими только 123. В 1922 г. под предлогом «помощи голодающим» в епархии, как и во всей России, совершилось массовое ограбление церковью. Начавшаяся конфискация церковных ценностей вылилась в открытое осквернение и поругание святынь. Тогда же после показательного процесса против духовенства были расстреляны священномученики: митрополит Петроградский Вениамин и иже с ним убиенные архимандрит Сергей (Шейн) и мученики Иоанн Ковшаров и Юрий Новицкий.

Преследования верующих перешли в открытые гонения на Церковь. 1920-1930-е гг. ознаменовались массовым закрытием и сносом церквей, арестами, высылками и расстрелами епископата, белого духовенства, монашествующих и мирян. Террор против верующих достиг невиданной силы.

В 1932 году началась «пятилетка безбожия», целью которой было полное упразднение религии в стране. Оставшиеся храмы закрываются, обращаются в

склады или клубы, безжалостно сносятся, взрываются, разбираются на кирпичи. Гибнут старинные и уникальные памятники архитектуры, уничтожается замечательное художественное убранство, продается за границу накопленное веками народное достояние. Все это происходит на фоне репрессий: например, за одну ночь 18 февраля 1932 года в городе и области было арестовано около 500 монашествующих, которых сослали на север или в Казахстан. Через три года из Ленинграда была произведена массовая высылка священников.

С момента начала гонений на веру по 1941 год из числа петербургских архипастырей были убиты бывшие митрополиты Петроградские Владимир, Вениамин, Иосиф, Серафим. Викарные епископы: Кирилл (б. Гдовский, позже – митрополит), Димитрий Гдовский, Сергей Нарвский,

* Первым из них в 1918 г. в Киеве был убит бывший петербургский митрополит Владимир (Богоявленский), в воскресный день, ближайший после дня его убиения (25 января/7 февраля) Церковь установила чтить память Новых Мучеников Российских.

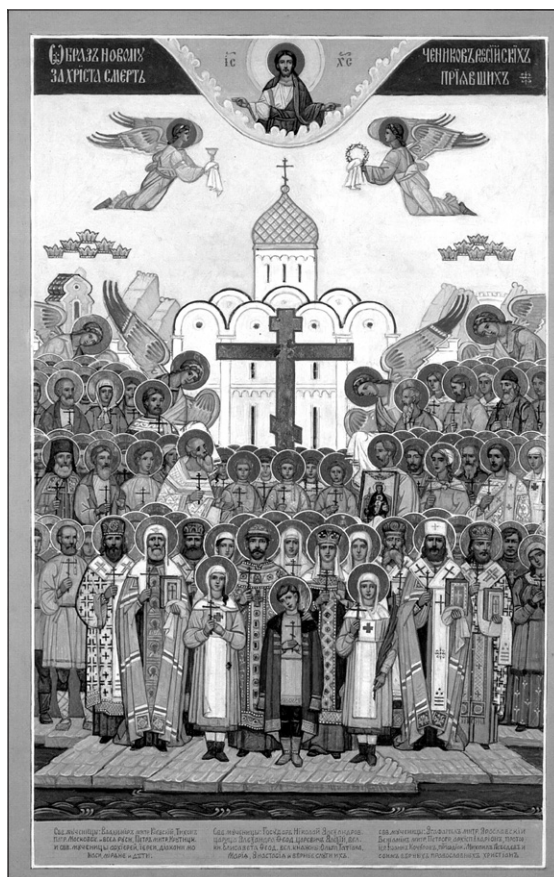

Икона Новомучеников и Исповедников Российских за Христа смерть принявших

Григорий Шлиссельбургский, Николай (б. Сестрорецкий), Венедикт (б. Кронштадтский), Симон (б. Охтинский, единоверческий) и другие. Замучены и расстреляны многие известные петербургские пастыри и монашествующие.

К июню 1941 г. в С.-Петербурге оставалось лишь восемь действующих храмов, в которых служило всего 12 священников. Закрытие этих приходов помешала война. Город героически прежил военное лихолетье и 900-дневную блокаду. Церковь приняла активное участие в защите Отечества от интервентов: в храмах служились молебны о даровании победы, собирались народные пожертвования на армию (их размеры достигали миллионов рублей). От обстрелов и голода погибло более миллиона горожан, большинство из которых составляли православные христиане. При этом даже в условиях блокадного кольца власти продолжали гонение и репрессии против духовенства, и лишь после войны, учитывая настроения миллионов людей, власти несколько смягчили свою церковную политику. Тысячу дней и ночей, стоя на камне, молился о русских воинах преподобный Серафим Вырицкий.

После войны отношение власти к Церкви стало более терпимым: открытые во время оккупации храмы почти не закрывались, несколько храмов в городе и области было возвращено Церкви, часть духовенства была освобождена из лагерей. Но после войны в лагеря пришли пастыри, служившие в храмах, открывшихся в войну на оккупированной немцами территории, в том числе входившие в состав Православной Псковской миссии, действовавшей в 1941-1944 гг.

С началом хрущевских гонений, в 1960-е годы храмы вновь начали закрываться, а духовенство вступило в новую полосу страданий. Если явных арестов в эти годы было не так много, то притеснение православных христиан в эти годы продолжалось, и оно было более тонким и изощренным, немало православных храмов в эти годы было закрыто и уничтожено.

Лишь в конце 1980-х гг.- 1990-х гг. начался новый период в жизни Церкви и С.-Петербургской епархии. В год празднования тысячелетия Крещения Руси (1988) началось возвращение Церкви закрытых ранее храмов и монастырей, во множестве стали возникать церковные общины, учреждаться воскресные школы, возобновилась издательская деятельность. В эти годы в Петербурге Церкви были возвращены мощи св. блгв. князя Александра Невского, преподобных Зосимы, Савватия и Германа Соловецких, прп. Серафима Саровского, святителя Иоасафа Белгородского и других угодников Божиих. Были возобновлены знаменитые петербургские монастыри: Троице-Сергиева пустынь (1993) и Александро-Невская лавра (1996), Свято-Иоанновский (1990) и Новодевичий (1997).

В это же время начался процесс канонизации: в 1988-2003 гг. были прославлены в лике святых: блаженная

Ксения Петербургская (1988) и святой праведный Иоанн, пресвитер и чудотворец Кронштадтский (1990), а также многие новомученики и исповедники Российские, подвизавшиеся в пределах С.-Петербургской епархии. В их числе: святитель Тихон, Патриарх Московский и всея Руси, исповедник (1990), священномученики: митрополит Петроградский Вениамин и иже с ним убиенные архимандрит Сергей и мученики Юрий и Иоанн (1992), преподобномученица Великая Княгиня Елизавета Федоровна (1992), первомученик русского духовенства в XX веке протоиерей Иоанн Кочуров, пресвитер Царскосельский (1994), священномученик митрополит Петроградский Серафим (1998), исповедник архиепископ Иларион (Троицкий) (1999), а также прославленные на Юбилейном Архиерейском Соборе 2000 года Новомученики Российские: Святые Царственные Страстотерпцы, протоиерей Философ Орнатский с сыновьями мучениками Николаем и Борисом, священномученик Платон, епископ Ревельский, протоиереи Владимир Лозина-Лозинский, а также выдающийся подвижник XX века преподобный Серафим Вырицкий.

Прославленные в 2000 году по представлению других епархий Русской Православной Церкви петроградские священномученики и мученики также вошли в собор С.-Петербургских и Ладужских святых (празднование его в неделю 3-ю по Пятидесятнице было установлено в 2000 году). Среди них священномученики: Кирилл, митрополит Казанский, архиепископы Андроник Пермский, Прокопий Херсонский и Николай Великоустюжский, епископы Виктор Вятский, Аркадий Лубненский, Симон Уфимский, Никодим Белгородский, Василий Прилукский, протоиереи Александр Сахаров и Иоанн Стеблин-Каменский, священники Николай Кулаков, Павел Брянцев, Георгий Никитин, Павел Гайдай, протодиакон Никита Алмазов, преподобномученики Гавриил (Владимиров) и Арефа (Митренин), Владимир Пищулин и мученица Анна Лыкошина.

В 2001-2003 гг. прославлены в лике святых Новомучеников и исповедников священномученики Петербургские: протоиереи Петр Скипетров († 1918) и Алексей Ставровский († 1918), Николай Сперанский, Борис Клеандров, Вячеслав Силин и Петр Успенский († 1918), Карп Эльб († 1937) и Николай Симо, Кронштадтский († 1930), Сергей Флоринский, в Везенберге убиенный († 1918), Николай Кулигин пресвитер села Рыбацкого († 1937), священномученики Ивангородские-Нарвские: протоиерей Димитрий Чистосердов и иерей Александр Волков († 1918), священномученик Валкский иерей Иоанн Петтай († 1919), священномученики протоиерей Иоанн Сарв, Николай Покровский и иереи Емелиан Панасевич и Василий Канделябров, и преподобномученики игумен Арсений и игумения Иоанникия, Тихвинские († 1937), преподобномученик Лев (Егоров), († 1930), мученицы княжна Кира Оболенская и Екатерина Арская († 1937).

И.П.

НА ВЫСОТАХ ДУХА

Редакция журнала несколько лет назад (в 21-22 выпуске Санкт-Петербургских Епархиальных ведомостей, 1999) уже обращалась к теме жизни и творчества широко известной в начале XX в. русской духовной писательницы Александры Федоровны Платоновой, в иночестве – монахини Анастасии (1884-1941).

Тогда читателям были предложены рассказы из цикла «На высотах Духа» и краткий очерк ее жизни, – все, что было известно к тому времени. Судьба мон. Анастасии после 1932 года нам не была известна, возможным годом ее кончины назывался 1937-й.

Сейчас благодаря архивным изысканиям стало известно, что жизненный путь мон. Анастасии трагически завершился на четыре года позже, в 1941-м году, в Вышнем Волочке Тверской губернии. Здесь к этому времени проживало немало монашествующих. Среди них оказалась и мон. Анастасия. Вместе со своими родными и духовно близкими людьми она была арестована уже в 1941 году, после начала Второй Мировой (Великой Отечественной) войны и тогда же вошла на свою Голгофу, погибнув в застенке ГУЛАГа. Место погребения замечательной духовной писательницы, обратившей своими трудами к Богу души многих людей, – неизвестно. Память исповедницы монахини Анастасии – 6/19 ноября.

Монахиня Анастасия (в миру Александра Федоровна Платонова) родилась 16/29 апреля 1884 г. в Петербурге в семье известного художника-иконописца Федора Константиновича Платонова (сына крепостного крестьянина Вологодской губ.). Ее отец в 1902-1903 гг. написал большую часть образов для трех иконостасов собора во имя святых Двенадцати Апостолов столичного Иоанновского женского монастыря на наб. реки Карповки, а в 1907-1908 гг. – все иконы в храме-усыпальнице во имя св. пророка Илии и св. царицы Феодоры той же обители, где 22 декабря 1908 г. был погребен великий святой земли русской отец Иоанн Кронштадтский. В это же время Федор Константинович написал иконы для иконостаса церкви св. преподобного Серафима Саровского Серафимо-Антониевского скита Александро-Невской лавры в с. Зечеренье Лужского у. Петербургской губернии.

С юных лет Александра была тесно связана с Иоанновским монастырем и глубоко почитала своего духовного отца – святого Иоанна Кронштадтского. Она получила хорошее образование, окончив 8 классов известной Введенской гимназии (в которой в свое время учился поэт Александр Блок), педагогические курсы, а в 1912 г. – Императорский педагогический институт. С 1 сентября 1912 по 1918 гг. Платонова работала преподавательницей истории и педагогики в женском училище принцессы Терезии



*Монахиня Анастасия
(Платонова)
Память 6/19 ноября*

Ольденбургской и в Петровской женской гимназии. В 1917 г. Александра Федоровна даже была назначена начальницей этой гимназии, находившейся на Плуталовой ул., 24. Первые два десятилетия молодая учительница проживала поблизости от гимназии на Большой Пушкарской ул. Петроградской стороны, сначала в доме № 28б, затем в доме № 50.

Еще будучи гимназисткой Платонова начала писать в церковных журналах и вскоре, несмотря на молодость, стала известной церковной писательницей. Первая ее книга «Жертва разлада. Причина самоубийства по В.С. Соловьеву и Ф. Тютчеву» была издана в 1908 г., а следующая – «Пастырь-молитвенник», представляющая собой очерк о жизни о. Иоанна Кронштадтского – в 1912 г. 6 января 1912 г. вышел первый номер еженедельного журнала «Кронштадтский пастырь».

Это было уникальное издание, содержавшее множество сведений о жизни и деятельности о. Иоанна, его прижизненных и посмертных чудесах, истории Иоанновского монастыря. Журнал издавало созданное в 1909 г. «Общество в память отца Иоанна Кронштадтского», членом которого состояла Александра Федоровна. Она сразу же вошла в число постоянных авторов «Кронштадтского пастыря». Так, уже в 1912 г. в журнале было опубликовано 24 ее стихотворения и три рассказа, в том числе замечательный рассказ об отце Иоанне «Неугасимая свеча». И в дальнейшем ред-



С.-Петербурга. Иоанновский монастырь. Фото начала XX в.

кий номер обходился без статьи, очерка, стихотворения Платоновой.

В 1912 и 1914 гг. вышли два больших сборника рассказов и стихотворений Александры Федоровны «На высотах духа» и «К радости совершенной». Именно они принесли Платоновой значительную известность и поставили ее в ряд крупных церковных писателей начала XX века. Оба сборника были посвящены современникам писательницы, их герои – учителя, студенты, гимназисты – преимущественно молодые люди, искренне верующие или ищущие веры, стремящиеся жить по совести. В 1914-15 гг. из под пера писательницы вышло более 10 брошюр о святых подвижниках: мученице Татиане, просветительнице Грузии св. равноапостольной Нине, св. епископе Тамбовском Питириме и др. Кроме того, были опубликованы книги рассказов о первых христианах, статьи о событиях Первой Мировой войны, очерк о жизни архиепископа Японского Николая, исторические повести о Древней Руси. Так, в повести «Над Днепровскими курганами» увлекательно описана Киевская Русь на пороге величайшего события, промыслительно преобразившего ее судьбу – Крещения. В основе другой повести – «Под грозой» лежат жизнь и подвиги святого благоверного великого князя Михаила Тверского. В книге показано, как в годы тяжелейших испытаний, когда над Русью нависло монголо-татарское иго, а внутреннюю жизнь расстраивали княжеские междоусобицы, святой князь и его супруга, святая благоверная княгиня Анна Кашинская, явили своим примером высоту служения Русской Православной Церкви и Отечеству.

Исторические повести, как и ряд других произведений Платоновой, были адресованы, прежде всего, детям. В 1914-17 гг. писательница редактировала и издавала православный детский журнал «Незабудка». Цель этого издания была определена следующим образом: «Будить и укреплять в детях благородные стремления духа и любовь ко всему родному».¹ Можно отметить, что и собственное

творчество Александры Федоровны было подчинено тем же целям. Опубликованные в журнале рассказы, стихотворения, короткие повести и сейчас читаются с большим интересом. Не случайно в 1998 г. в Москве был издан составленный из них сборник «Незабудка».

Активно публиковалась Платонова и в целом ряде других журналов: «Русский паломник», «Голос Церкви» и т. д. Известный церковный историк А. Краснов-Левитин так писал о ее творчестве: «Ее очерки, статьи, разбросанные по церковным журналам, выходившим в Петербурге в предреволюционные годы, перечитываешь с живым интересом. Овеянные живым религиозным чувством, они трогают читателя и теперь, а ее очерк об архиепископе Николае Японском, изданный отдельной брошюрой в 1914 г., остается пока лучшей на русском языке биографией знаменитого миссионера. Читая эти очерки, угадываешь ее дальнейшую судьбу».²

За 10 лет – с 1908 по 1917 гг. Александра Федоровна написала 32 книги и брошюры. Но эта кипучая писательская деятельность была прервана безбожной октябрьской революцией. Впрочем, первые неблагоприятные симптомы появились еще весной 1917 г. В это время «из-за растущей дороговизны печатного дела» перестал выходить журнал «Кронштадтский пастырь». Среди публикаций его завершающих номеров привлекает внимание статья А. Платоновой о дневнике о. Иоанна «Жертва Богу», в которой говорилось: «Над страницами дневника о. Иоанна всегда возникает целый рой светлых мыслей, отрадных упований, спокойных переживаний...».³ Последний



Обложка журнала «Кронштадтский Пастырь», в котором сотрудничала А.Ф. Платонова

номер журнала вышел 29 апреля 1917 г. и заканчивался он статьей А. Платоновой «Суд человеческий». Тогда же перестал выходить и журнал «Незабудка», в начале 1918 г. закрылись церковные издательства и т.д. Последние статьи Александры Федоровны были опубликованы в газете «Петроградский церковно-епархиальный вестник» – почти единственном церковном печатном органе, еще выходившем в Петрограде в 1918-1919 гг.

В первые послереволюционные годы Платонова продолжала работать учительницей в образованной на базе Петровской гимназии единой трудовой школе. Однако в это время Александра Федоровна все яснее понимала, что в новых условиях гонений на Церковь ее путь заключается в другом – стоянии за истину Христову. Уже в 1919 она стала активно участвовать в деятельности созданного в этом же году при соборе Апостола Андрея Первозванного на Большом пр. Васильевского острова Андреевского братства.

Руководителями этого братства были два младших брата Александры Федоровны – Николай и Семен. Первый из них родился 12 ноября 1889 г., окончил Введенскую гимназию и в 1914 г. – Петербургскую Духовную Академию со степенью кандидата богословия. Он женился на сестре профессора Академии Сергея Михайловича Зарина – Софье Михайловне, 17 мая 1914 г. был рукоположен во священника и с 6 июля 1915 г. стал служить в Андреевском соборе. В 1914-15 гг. о. Николай преподавал в Петербургской Духовной семинарии и был известен как талантливый проповедник. В 1917 г. он некоторое время состоял в кадетской партии и поэтому впоследствии неоднократно подвергался арестам ЧК – в первый раз на 2 недели летом 1918 г. Вторично о. Николай был арестован по обвинению в принадлежности к партии кадетов 31 августа 1919 г. и освобожден через полтора месяца «ввиду неподтверждения обвинения».⁴ После освобождения он и возглавил братство при Андреевском соборе.

Другой брат Александры Федоровны – Семен родился в 1898 г., также окончил Введенскую гимназию и в 1917 г. поступил в Петербургскую Духовную Академию, но смог отучиться в ней только один год из-за закрытия Академии. Резолюцией митрополита Петроградского Вениамина от 1 июля 1918 г. С. Платонов был назначен на место псаломщика в Серафимовскую церковь с. Александровское за Невской заставой с возведением в сан диакона. В том же месяце юноша был рукоположен во диакона и с 1919 г. стал служить в Андреевском соборе.

Вместе со своими братьями Александра Федоровна входила в совет братства, членами которого были такие известные ученые, как академик Б. Тураев и профессор С. Зарин. Братская жизнь была налажена по уставу: в 7 часов утра братчики собирались на молитвенное собрание; А. Платонова вела беседы по изучению творений святых отцов; диакон Симеон дважды в неделю собирал на спевки любительский братский хор, певший на ранних

С.-Петербург.
Андреевский
собор.
Фото начала
XX в.



обеднях; женщины оказывали «помощь нуждающимся больным» больницы Марии Магдалины при содействии работавшей в ней сестрой милосердия братчицы; по четвергам в соборе собирались для пения 12 псалмов все желающие и свободные от работы члены братства; работала библиотека и т.д.⁵

Используя свой многолетний педагогический опыт, А. Платонова уделяла большое внимание работе в существовавшем при соборе в рамках братства Андреевском детском союзе. Об этой организации много говорится в воспоминаниях профессора Н.А. Мещерского: «В 1919 году после возвращения из Воханова мы стали часто бывать в Андреевском соборе. . . Тогда при изучении Закона Божия при церквях преподавали священники и много добровольцев. Моя мама тоже стала в этом участвовать. Тогда уже существовало Андреевское братство, и мама стала членом Андреевского братства официально. Было официальное посвящение для женщин в братство – они носили белые платы, как у сестер милосердия. . . А для мужчин – повязки на руке – белые с голубым. В Андреевском братстве, так же как и в Александро-Невском, были организованы специальные детские богослужения. Таким образом, дети прислуживали в алтаре, читали, пели. . . Кроме того, в Андреевском детском союзе бывали всякие вечера и утренники художественного содержания. Я выступал с декламацией стихов. В каком-то году (в 1921 или 1922) была инсценировка драмы К[онстантина] Р[оманова] «Царь Иудейский», и я играл Иосифа Аримафейского. . . Устраивались «экспедиции» детского союза – ездили по городу и за город – в Павловск, в Царское Село – полупаломничества, полужуриссии.»⁶

В мае 1920 г. в Петрограде состоялась первая общербратская конференция, принявшая решение об объединении в союз всех существующих в городе братств

и создании совета общецерковного союза. О. Симеон Платонов стал членом совета, и на заседаниях этого органа нередко обсуждалась деятельность братства при Андреевском соборе. Так, 28 марта 1921 г. совет отметил, что инокиня А. Платонова проводит беседы по изучению творений святых отцов, а 6 июня того же года после получения сообщения о новом аресте священника Николая Платонова за его прошлую принадлежность к кадетской партии совет постановил, что каждое братство должно организовать передачи арестованному от имени своего руководителя.⁷

К весне 1921 г. в общецерковный союз входило уже более 10 петроградских братств, возникла необходимость совместного обсуждения новых задач и проблем. Образованное в связи с этим организационное бюро занялось подготовкой второй общецерковной конференции. На заседании оргбюро 26 апреля были назначены организаторы 8 запланированных секций конференции, и в число организаторов первой богослужбной секции вошли о. Симеон Платонов и монахиня Анастасия (Платонова), а четвертой – административно-хозяйственной секции – о. Николай Платонов.⁸ Состоялась вторая общецерковная конференция в начале августа 1921 г.

Именно в 1921 г. в жизни Александры Федоровны произошли важнейшие изменения. Она поступила в число насельниц Иоанновского монастыря, была пострижена в рясофор, а затем в мантию с именем Анастасия. Совершал постриг святой новомученик митрополит Петроградский Вениамин (Казанский). Согласно показаниям самой монахини на допросе в декабре 1933 г. митрополит «знал ее по отцу-иконописцу» и после пострижения указал ей на необходимость организации при советском строе тайных монашеских общин, что она и сделала после расстрела Владыки (в ночь с 13 на 14 августа 1922 г.).⁹

Трагические события 1922 г. – обновленческий раскол в Русской Православной Церкви и массовые репрессии духовенства под предлогом будто бы оказанного священнослужителями сопротивления изъятию церковных ценностей самым непосредственным образом коснулись семьи Платоновых. В мае 1922 г. государственные структуры СССР организовали упомянутый обновленческий раскол и после ареста Патриарха Тихона власть в Церкви на год захватили просоветски настроенные обновленцы. Митрополит Вениамин категорически отверг их и 28 мая в своем послании к пастве отлучил от Церкви руководителей обновленцев – петроградских священников А. Введенского, В. Красницкого и Е. Белкова. После нескольких неудачных попыток убедить митрополита отменить послание его арестовали. Наряду с проведением судебного процесса по делу Владыки Вениамина и близких к нему священнослужителей и мирян власть задумала разгромить и руководство петроградских братств. В числе 42 арестованных в июне 1922 г. активистов братств – были отцы Николай и Симеон Платоновы. Правда, голослов-

ные обвинения в контрреволюционной деятельности большинства арестованных ГПУ доказать не удалось, и в конце августа 35 из них, в том числе братьев Платоновых, освободили.¹⁰

Пребывание в тюрьме и давление ГПУ оказали воздействие на о. Николая. С апреля 1922 г. он являлся настоятелем Андреевского собора и благочинным Василеостровского округа и сначала решительно осуждал обновленцев. Но вскоре после освобождения из тюрьмы Н. Платонов признал обновленческое Высшее церковное управление и стал бороться со сторонниками Патриаршей Церкви. В знак протеста из Андреевского братства ушло большинство его членов, и оно распалось. Для матери Анастасии такой поступок любимого брата был худшим из предательств, и она порвала с ним всякие отношения.

Дальнейший жизненный путь Н. Платонова был трагичен – сначала сотрудничество с ГПУ и успешная «карьер» в обновленческой иерархии, затем отречение от Бога и, наконец, раскаяние и голодная смерть в блокадном Ленинграде. В 1924 г. о. Николай был назначен уполномоченным обновленческого Священного Синода по Ленинградской епархии и членом Епархиального управления, 8 ноября 1925 г. произошла его хиротония во «епископа Охтинского», 3 августа 1926 г. – возведение в сан «архиепископа» и назначение членом Священного Синода. С 5 сентября 1934 г. Платонов являлся обновленческим митрополитом Ленинградским, но 8 декабря 1937 г. был арестован и после освобождения в январе 1938 г. снял сан и отрекся от Бога. Затем он до осени 1941 г. работал в Институте и музее религии и атеизма, писал антицерковные статьи в атеистических журналах.

Умер Н. Платонов 5 марта 1942 г. и перед смертью покаялся в своих грехах и преступлениях и причастился в Николо-Богоявленском соборе. Его кончина описана в двух источниках. Лично встречавший Платонова в блокадном Ленинграде А. Краснов-Левитин писал так: «На третьей неделе Великого Поста в среду во время литургии Преждеосвященных Даров в Николо-Морском соборе происходила общая исповедь. Исповедовал престарелый протоиерей о. Владимир Румянцев. Неожиданно в толпу исповедников замешался Н.Ф. Платонов и начал громко каяться, ударяя себя в грудь. Затем в общей массе он подошел к священнику. О. Владимир молча накрыл его епитрахилью и произнес разрешительную молитву. «Господи, благодарю Тебя за то, что Ты простил меня! Веровал, верую и буду веровать!» – воскликнул он, отходя от Святой Чаши. Он умер на другой день в холодную ленинградскую мартовскую погоду, и погребен на Смоленском кладбище в братской могиле, среди бесконечной груды трупов умерших от голода людей».¹¹

Несколько по другому пишет об этом событии со слов вдовы академика Б.А. Тураева монахини Иулиании (Церетели-Тураевой) профессор Н. Мещерский: «Это было

блокадной зимой (в январе 1942 г.) в Князь-Владимирском соборе. Тогда там на хорах жил митрополит Алексей (Симанский), будущий Патриарх...¹² О. Николай держит чашу с причастием, к нему подходят причащающиеся, и среди них высокий, едва держащийся на ногах, исхудавший, совершенно седой старик, поддерживаемый двумя женщинами. Он подошел к чаше, назвал свое имя – Николай. О. Николай (Ладыгин) сообразил: «Это же Платонов». Немедленно дал знать Владыке Алексею, и тот распорядился: «Сразу же приведите его ко мне». Но он уже ушел. Вернувшись домой, он тотчас же скончался. Мать Иулиания сказала: «Это по молитвам праведницы матери Анастасии». Несмотря на свое отступничество, Бог дал ему возможность причаститься перед смертью. Мать Анастасия в лагере за него молилась. Говорят, он был весь седой, изможденный, слезы лились рекой».¹³

Другой брат мон. Анастасии – о. Симеон вместе с ней категорически отверг обновленчество, ушел из Андреевского собора и до мая 1924 г. служил в русско-эстонской Исидоровской церкви. В начале 1924 г. он был рукоположен во священника временно управляющим Ленинградской епархией епископом Кронштадтским Венедиктом (Плотниковым). В мае 1924 г. о. Симеон покинул Ленинград и стал служить в церкви села Ледовское Щигровского уезда Орловской губернии. 10 августа 1930 г. он был арестован и 29 сентября 1930 г. приговорен Тройкой Полномочного Представительства ОГПУ в Центрально-Черноземной области к 5 годам лагерей. Затем приговор был пересмотрен, о. Симеон к осени 1931 г. освобожден и 17 сентября направлен епархиальным начальством служить в Казанскую церковь села Нижне-Долгое Елецкого округа. Но в 1932 г. последовал новый арест и повторный приговор к 5 годам лишения свободы.

Своего брата мон. Анастасия увидела только в 1938 г. Трагический 1922 г. принес ей и другие несчастья – почти одновременно скончались ее отец и мать – Александра Ивановна Платонова. В мае следующего – 1923 г. обновленцы захватили храмы Иоанновского монастыря, а через полгода – в ноябре обитель вообще была закрыта, и большую часть насельниц выселили из монастырского здания. Вероятно, еще весной 1923 г. покинула монастырь мон. Анастасия. Известно, что в мае небольшая часть сестер во главе с монахиней Серафимой (Голубевой) ушла из обители и поселилась общиной при церкви и часовне иконы Божией Матери «Всех Скорбящих Радосте» в Невском районе.

Мать Анастасия в 1923 г. создала общину из нескольких сестер в частной квартире на 2-й линии Васильевского острова. Упомянутый Н.А. Мещерский бывал там, о чем писал в своих воспоминаниях: «Она... основала общинку, обитель в миру, на Васильевском острове, 2-я линия, д. 9. В этой общине жили девушки, причем высокоинтеллигентные. Она была настоятельницей. Однако

*Храм
прп. Алексия
Человека
Божия на
Гесперовском
проспекте.
Здесь община
м. Анастасии
молилась
после
закрытия
храмов
Иоанновского
монастыря*

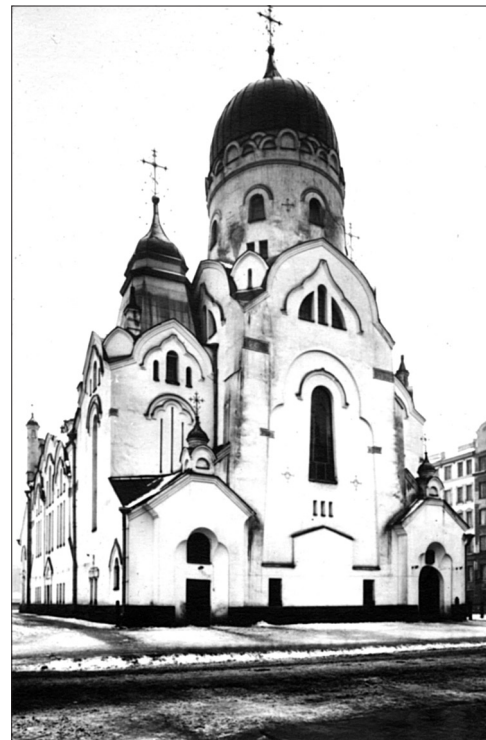

только она была монахиней, остальные монашества не имели. Вели благочестивую жизнь. Одна из них, из членов этой общины, Ксения Ильина, востоковед, иранистка... Ростислав [Лобковский] вместе с о. Николаем Комарецким стал бывать в общине матери Анастасии. Когда Николай Федорович Платонов возглавил обновленчество, мать Анастасия отошла от него, твердо держась патриаршей церкви. В общине время от времени устраивались богослужения. Там было что-то вроде гостиницы, оборудованной под церковь. Когда в 1925 г. вернулся из ссылки епископ Иннокентий [Тихонов], мать Анастасия пригласила его на пасхальной неделе; мне пришлось прислуживать. Вторым иподиаконом был Ростислав».¹⁴

Среди членов общины была и выпускница Петроградского Богословского института Валентина Владимировна Соболева, 4 января 1924 г. постриженная в монашество с именем Дамиана настоятелем Александроневской Лавры епископом Шлиссельбургским Григорием (Лебедевым). Ректор института протоиерей Николай (Чуков) записал в своем дневнике, что постригалась она в общине мон. Анастасии (Платоновой) и входила затем в эту общину.¹⁵

В 1926 г. мать Анастасию избрали старшей монахиней общины бывших сестер Иоанновского монастыря при церкви Алексия человека Божия, расположенной недалеко от обители на Гесперовском (ныне Чкаловском) проспекте, д. 50. В храме служили бывшие священники монастыря – протоиереи Павел Виноградов и Михаил Бобковский, а также почитаемый верующими старец епископ Стефан (Бех). Широкой известностью в городе пользовалась главная святыня церкви – икона Державной Божией Матери. Растущая популярность храма вызвала

тревогу у властей и в 1927 г. они передали его обновленцам. Членов причта и приходского совета Алексеевской церкви обвинили в принудительном взимании членских взносов с прихожан. Дело передали в суд, и хотя обвиняемые были оправданы, 3 августа 1927 г. храм передали новой обновленческой двадцатке. Монашеская община, возглавляемая матерью Анастасией, была вынуждена покинуть Алексеевскую церковь и поселиться на частных квартирах, где просуществовала до разгрома органами ОГПУ в декабре 1933 г.

А. Краснов-Левитин так описал (с некоторыми ошибками в датах) послереволюционную судьбу Платоновой: «Основные этапы ее жизни: после революции – монахиня Иоанновского монастыря (была пострижена в 1919 г. с именем Анастасия), 1923 г. – разрыв с горячо любимым братом, закрытие монастыря. В 1926 году она избирается игуменией общины разогнанного монастыря, которая продолжает свое существование при храме Алексия человека Божия. Многочисленные аресты, в которых молва обвиняет ее брата. Высылка из Ленинграда в 1929 г., нелегальный приезд в город в 1930, случайная встреча в трамвае с братом. Обмен репликами: «Что же ты не подходишь, Шура, или брата не узнаешь?» – «И ты меня еще спрашиваешь, Коля? Ведь папа и мама в могиле переворачиваются. Ты дьяволу служишь». И загадочная реплика в ответ: «Может быть, я сам дьявол и есть!» 30-е годы. Последний арест. Лагерь. 1937 год. Ее следы исчезают». ¹⁶ О встрече в трамвае Краснову-Левитину рассказала свидетельница ее А.В. Волкова.

В 1928 – июле 1932 гг. мон. Анастасия исполняла обязанности псаломщика в церкви Коневской иконы Божией Матери Коневского Рождество-Богородицкого мужского монастыря на Загородном проспекте, д. 7. После

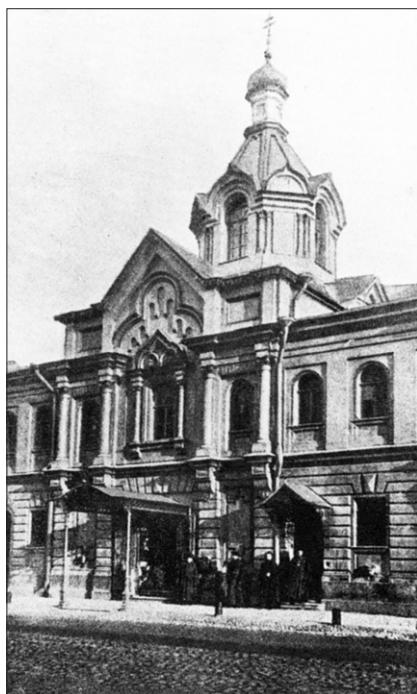

Коневское подворье на Загородном проспекте, где в 1928-1932 гг. мон. Анастасия служила псаломщицей

закрытия этого храма 11 июля 1932 г. она зарабатывала на жизнь в качестве домработницы, проживая в доме 20 по Красной улице. Община ее со временем значительно выросла – с 7-8 до 23-25 человек. Пришли новые сестры, многие из которых имели высшее образование и работали в институтах, библиотеках, больницах. Например, монахиня Феоза (в миру Потулова Наталия Васильевна) и послушница Елизавета Александровна Мерхилевич окончили Высшие женские Бестужевские курсы. К началу 1930-х гг. в общину вступила и вдова начальника Главного тюремного управления при Временном правительстве, профессора Петроградского университета А.А. Жижиленко Любовь Ивановна. Она также имела высшее педагогическое образование, в начале 1920-х гг. училась в Петроградском Богословском институте, в 1929 г. подвергалась аресту по делу религиозно-философского общества «Воскресенье» и была тогда приговорена к заключению в концлагерь условно. Активным членом общины стала и упоминавшаяся вдова старосты университетской церкви академика Б. Тураева монахиня Иулиания (Елена Тураева-Церетели).

Ближайшей помощницей матери Анастасии была ее племянница инокиня Анна Александровна Усс. Она родилась 4 июля 1891 г. в Петербурге в семье члена правления товарищества посыльных, окончила профессиональную школу и с 1909 г. работала телеграфисткой на Центральной телеграфной станции. После Октябрьской революции Усс состояла секретарем церковного приходского совета, приняла постриг в рясофор, в 1920-е гг. была подвергнута аресту, но оправдана по суду. Проживала она на Большой Охте по адресу: Черновская ул., 47-1. На ее квартире существовала тайная домовая церковь, хранились предметы церковной утвари и облачения.

Служили в этом храме и совершали монашеские постриги духовники общины. Сначала – вплоть до его смерти 25 июня 1931 г. общину окормлял бывший член Государственной Думы протоиерей Николай Ананьевич Комарецкий. Он служил в Благовещенской церкви лейб-гвардии Конного полка, а после ее закрытия в храме подворья Коневского монастыря на Охте и Никольской Большеохтинской церкви. С июля 1931 г. духовником общины стал другой известный пастырь – бывший настоятель Петропавловского собора в одноименной крепости митрофорный протоиерей Феодор Александрович Боголюбов. Еще одним духовным отцом сестер был игумен Илия (Ярош), совершавший тайные монашеские постриги.

Мать Анастасия написала в начале 1930-х гг. ряд духовных произведений: «О Кресте», «О Голгофе», «Одиннадцать воскресных Евангелий», несколько стихотворений. В одном из них – «За Церковь» – содержался призыв к борьбе за веру, «не страшась смерти и страданий». Все эти произведения распространялись членами общины во многих храмах города. Была даже выпущена

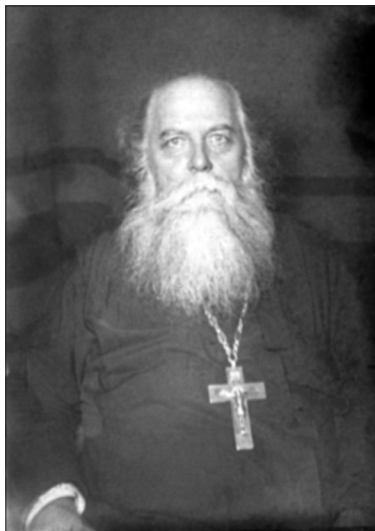

*Протоиерей
Николай Комарецкий*

брошюра с изображением на обложке Ангела, держащего крест и меч с надписью: «Сим победиши, с нами Бог». В ней в аллегорической форме говорилось о гонениях на Православную Церковь в СССР. Регулярно устраивались собрания членов общины, на которые приглашались и прихожане различных храмов. Мон. Анастасия читала собравшимся не только свои произведения, но и проповеди о. Николая Комарецкого.

Сестры оказывали материальную помощь репрессированному духовенству, отчисляя определенные суммы из своих заработков. Кроме того они проводили сбор средств среди верующих, так Л.И. Жижиленко собрала для этой цели в 1933 г. в храмах города около 35 тыс. рублей.¹⁷

Община мон. Анастасии была разгромлена органами ОГПУ в ходе фабрикации ими одного из самых крупных церковных следственных дел 1930-х гг. – так называемого дела «евлогиевцев», по которому проходил 171 человек (из них 157 арестовали и с 14 взяли подписку о невыезде). Сутью дела была выдуманная ОГПУ концепция – якобы в 1932-33 гг. в Русской Православной Церкви произошел новый раскол, по тактическим соображениям не имевший открытого выражения. После того, как проживавший во Франции глава Западно-Европейского экзархата митрополит Евлогий (Георгиевский) разорвал отношения с Заместителем Патриаршего Местоблюстителя митрополитом Сергием (Страгородским), «наиболее контрреволюционная часть» духовенства и мирян будто бы вступила на путь антисоветской борьбы, ориентируясь на митр. Евлогия, белую эмиграцию и Англиканскую Церковь. Их целью, по версии ОГПУ, было свержение советской власти и установление конституционной монархии, подобной английской. Аресты начались 22 декабря 1933 г. и продолжались до 26 января 1934 г. В Доме предварительного заключения оказались священники главных храмов города, церковные активисты-миряне и даже 2 епископа – Сергей (Зенкевич) и Валериан (Рудич).¹⁸

Мон. Анастасию арестовали 22 декабря на квартире инокини Анны Усс на Чернавской ул. вместе с хозяйкой. В тот же день агенты ОГПУ схватили еще 7 сестер «платоновской» общины. Их обвинили в принадлежности к контрреволюционной тайномонашеской ячейке «Братство Евлогия» или в другом варианте «Союз евлогиевцев». Следователи пытались доказать,

что Платонова через бывшую настоятельницу Холмского монастыря игумению Анастасию (Громеко) получала какие-то директивы от митр. Евлогия, хотя никаких реальных подтверждений этому не существовало. Последние контакты игумении с митр. Евлогием были в 1910-е годы, когда Владыка управлял Холмской епархией. В начале 1930-х игум. Анастасия жила в пригороде Москвы или в Ленинграде, на квартире Потуловых.

На допросе 9 января 1934 г. мон. Анастасия (Платонова) смело заявила о своих взглядах: «По своим политическим убеждениям я являюсь противницей существующего строя, политику коммунистической партии я не приемлю и в своей практической деятельности оказываю противодействие установкам советской власти и коммунистической партии... Мои политические настроения и противодействие политике властей в основном вытекают из моих религиозных убеждений, противоположных установкам советской власти. Кроме того, я не считаю советскую власть отвечающей нуждам всего русского народа, так как данная власть не являлась выражением стремлений и желаний всего народа, а пришла к управлению страной путем захвата власти. Не признавая политики диктатуры пролетариата, а вместе с тем, считая своим долгом вести борьбу против ликвидации церкви в Советском Союзе, я свою деятельность направила



Монахиня Анна (Усс)



Большая Охта. Коневское подворье, где до своей кончины служил прот. Николай Комарецкий и где окормлялись монахини Анастасия (Платонова) и Анна (Усс), живя на Охте

на организацию верующих масс, укрепление в них и внедрение в массы религиозной идеологии... Наиболее приемлемым строем я считаю строй монархический, как строй, наиболее укрепляющий христианство. Я считаю, что падение монархии в России произошло из-за того, что руководители страны уклонились от правильной линии, начертанной христианством. Идеалом же строя я бы считала христианский строй, основанный на христианских началах». На первом же допросе – 31 декабря 1933 г. мон. Анастасия показала, что организовала женскую монашескую общину после расстрела священномученика митрополита Петроградского Вениамина, руководствуясь наставлениями Владыки: «Еще при жизни митрополит Вениамин указывал нам на необходимость при советском строе организации нелегальных тайных монашеских общин, при помощи которых можно было бы сохранить ликвидируемый советской властью институт монашества... Цель нашей общины заключалась в сохранении верующих кадров церкви, организации монашеского уклада жизни членов общины в противовес воздействию на них советского влияния, насыщенного антирелигиозностью».¹⁹

Вместе с сестрами общины были арестованы протоиерей Феодор Боголюбов и тесно связанный с матушкой Анастасией бывший товарищ председателя приходского совета церковью Иоанновского монастыря Мирофан Митрофанович Колтовский. «Евлогиевцы» были осуждены Тройкой Полномочного Представительства ОГПУ в Ленинградском военном округе 25 февраля 1934 г. Сестер «платоновской» общины и М.М. Колтовского приговорили к трем, а мать Анастасию к пяти годам лагерей. Первоначально – 7 марта 1934 г. ее и инокиню Анну Усс отправили в Северо-Восточный лагерь (г. Владивосток).

Однако затем свой пятилетний срок лагерей монахиня Анастасия в основном отбывала в печально известной Томской исправительно-трудовой женской колонии № 2. С зачетом 211 рабочих дней она была освобождена по окончании срока наказания 1 июня 1938 г. и в тот же день выехала из Томска к избранному месту жительства – на станцию Малая Вишера Новгородского округа Ленинградской области. Как побывавшая в заключении матушка Анастасия могла проживать лишь за пределами 100-километровой зоны вокруг крупнейших городов, в том числе Ленинграда. Поэтому она и выбрала ближайший возможный для проживания поселок на железной дороге, также равноудаленный от города Вышний Волочек (ныне Тверской обл.), где жил ее брат о. Симеон Платонов.

14 июня 1938 г. матушка была взята на учет в органах НКВД Малой Вишеры, поселилась она у освобожденной раньше Анны Усс, на иждивении которой в дальнейшей находилась. Все церкви в округе были уже закрыты, и монахиня Анастасия периодически ездила в Вышний Волочек к брату. Он также после ареста в 1932 г. – отбыл пятилетний срок в Темниковском исправительно-тру-

довом лагере, был освобожден в 1937 г. и поселился в Вышнем Волочке, так как там жила сестра его жены Софьи Харитоновны – Мария Харитоновна Милюкова. В 1937-39 гг. о. Симеон работал в регистратуре городской больницы, по очистке улиц в горкомхозе, сторожем городского театра, а с 1939 г. – сторожем дровяного склада ткацкой фабрики «Парижская коммуна», одновременно он служил регентом церковного хора в городском соборе до его закрытия в июле 1940 г. Верующие пытались отстоять храм – в феврале 1941 г. староста М.Р. Данилов ездил в Москву с коллективным ходатайством об открытии собора, но безрезультатно. В этих условиях о. Симеон стал окормлять бывших прихожан храма, с июля 1940 г. устраивая молебны, всенощные, совершая требы в своем доме, а также в домах монахинь Нектарии, Репсидии и ревностной прихожанки собора Марии Николаевны Малышевой.

Эти тайные богослужения и посещала мать Анастасия, приезжая на несколько дней в Вышний Волочек. Так, в мае 1941 г. она приехала на 10 суток в город, остановившись у Малышевой по адресу: ул. Урицкого, 67. В это время матушка случайно встретилась с известным ленинградским протоиереем Константином Верзиным, с которым в 1934 г. была вместе осуждена по делу «евлогиевцев». Пыталась она встретиться и с подругой по лагерю Верой Соколовской, но не смогла. В этот, как и в другие приезды, мон. Анастасия участвовала в тайном богослужении у Малышевых, исполняя обязанности псаломщика. 10 июня она отправила брату письмо, в котором отмечала правильное религиозное воспитание детей Марии Николаевны.

С началом Великой Отечественной войны прежняя жизнь стала невозможна. О. Симеона призвали в армию, и он на призывном пункте просил зачислить его санитаром. Но затем Платонова освободили от службы по здоровью, и он стал работать табельщиком хозяйственного отдела и счетоводом подсобного хозяйства фабрики «Парижская Коммуна». Призвали в армию старшиной и мужа М.Н. Малышевой, также бывшего прихожанина Вышневолоцкого собора Бориса Алексеевича. Мон. Анастасия вместе со своей племянницей А. Усс 5 сентября 1941 г. в связи с объявленной эвакуацией выехала из Малой Вишеры и отправилась к брату.

К тому времени Вышний Волочек оказался в прифронтовой полосе, и матушка, обратившись в местное отделение милиции, как «социально-опасная» получила отказ в прописке. Не желая покидать родных, она все-таки вместе с племянницей осталась жить в городе, как и прежде, в доме Малышевых. Ее настроение тех дней хорошо передает конфискованная при аресте записка к брату: «Я в своем уголке, только долго ли будем, Господь знает. Ну Его воля и слава и благодарение Ему за все, за все, за всю жизнь, за все скорби и радости. Храни тебя Господь, м.б. тебя и всех Вас».²⁰

Относительное благополучие было недолгим. 17 октября 1941 г. агенты НКВД арестовали по обвинению в антисоветской агитации о. Симеона, а на следующий день еще 5 человек, в том числе мать Анастасию. В постановлении на ее арест указывалось: «Платонова Александра Федоровна, будучи враждебно настроенной к существующему в СССР строю, проводит враждебную советской власти деятельность. В условиях военного времени участвует в нелегальных сборищах на частных квартирах социально-опасных лиц, где наряду с отправлением религиозных обрядов проводится антисоветская деятельность. С сентября месяца проживает в г. Вышний Волочек на нелегальном положении».²¹

Матушка была доставлена в городскую тюрьму № 6 и в тот же день допрошена старшим оперативным уполномоченным Вышневолоцкого городского отдела НКВД сержантом госбезопасности Голубкиным. Ее первый допрос практически ничего не дал следствию. На следующий день допрос повторился. Мон. Анастасии предъявили изъятую у нее при обыске адресованную брату записку с высказанной по версии следствия просьбой об устройстве службы в доме Малышевых. Матушка сказала, что записку написала она, но в ней говорится не о богослужении, а о «выполнении причащения запасными дарами, если была бы смертная нужда». Впрочем, увидев, что следствию известно о тайных службах в доме Малышевой, монахиня признала, что они «регулярно» проводились, но никаких бесед, тем более на антисоветские темы при этом не было.²²

Органы НКВД очень спешили и не слишком заботились о сборе доказательной базы. Уже 19 октября было принято постановление об официальном предъявлении обвинения, в котором говорилось: «Платонова Александра Федоровна достаточно изобличается в том, что, являясь враждебно настроенной к существующему в СССР строю, издавна встала на путь антисоветской деятельности. Несмотря на примененную к ней репрессию в 1934 г. за антисоветскую деятельность, таковую до сих пор не прекратила, возобновив ее сразу же после отбытия срока наказания, до момента ареста по настоящему делу в условиях военного времени принимала участие в нелегальных сборищах на частных квартирах социально-опасных лиц, где наряду с отправлением религиозных обрядов проводилась антисоветская деятельность. Заведомо зная об ответственности за уклонение от прописки, с сентября месяца и по день ареста проживала на нелегальном положении в доме арестованных ныне бывших торговцев Малышевых, прививала детям Малышевых антисоветские взгляды на религиозной почве».²³

Следователям было важно прежде всего добиться от матери Анастасии признания в антисоветской деятельности и агитации. Поэтому ее третий и последний допрос – 20 октября проводил лично начальник городского отдела НКВД лейтенант госбезопасности Способин. Допрос



Вышний Волочек. Общий вид

проводился ночью с нуля часов 5 минут до 2 часов 50 минут. Неизвестно какие методы воздействия (а в то время пытки были обычной практикой) применялись к больной престарелой женщине, но, в конце концов, она признала себя виновной в антисоветских действиях и «чистосердечно раскаялась». В протоколе допроса указывалось: «Просит снисхождения, чтобы имела возможность честным трудом принести какую-либо пользу». Впрочем, матушка конкретно назвала лишь одну свою фразу в разговоре с Малышевой, которую можно было расценить как «контрреволюционную». Позднее она повторила ее на суде: «Я говорила, что советская школа портит детей, и записываться в пионерский отряд значит идти против Бога. До революции я была учительницей и часто писала стихи в духовных журналах». М.Н. Малышева также была настроена против пионерских отрядов и советского антирелигиозного воспитания в школах и естественно в разговоре выразила согласие со словами Платоновой. Признание факта этого частного разговора органам следствия оказалось вполне достаточно для доказательства обвинения в антисоветской агитации.²⁴

По делу мон. Анастасии и ее брата о. Симеона проходили, кроме Марии Николаевны и Бориса Алексеевича Малышевых, бывший ктитор собора Михаил Романович Данилов и певчая соборного хора Валентина Николаевна Троицкая, которая вообще отказалась давать показания о ком-нибудь, заявив на допросе: «Я готова идти даже на смерть, но пусть пострадаю одна, а никого не выдам». Кроме конфискованных писем, фотографий, церковных книг органы следствия в качестве улики использовали рукопись бывшего полковника царской армии А.А. Давыдова «Для заметок религиозного содержания». Он до 1939 г. в качестве жильца проживал у Малышевых и после переезда в Лугу оставил свою тетрадь с записями в Вышнем Волочке. Все обвиняемые признали свою вину лишь частично, например, о. Симеон – только в проведении нелегальных служб для узкого круга лиц, известных «глубокой религиозностью» и хорошо знакомых священнику. Остальные в основном признали только факт своего присутствия на богослужениях. Всего в доме

Малышевых, по их словам, таких служб было около 10 с участием 6-8 человек.²⁵

22 октября органы НКВД сфабриковали обвинительное заключение с разоблачением «антисоветской группировки» из 6 человек. Судебное заседание Военного Трибунала войск НКВД по охране тыла Северо-Западного фронта проходило 24 октября в закрытом порядке, без вызова свидетелей. В своем последнем слове монахиня Анастасия сказала лишь следующее: «Какое бы наказание суд не определил, я остаюсь при своих убеждениях, моя жизнь – это вера в Бога. Я сознаю свои ошибки в нарушении законов о нелегальных сборах и прошу суд это учесть, я человек больной, но могу еще работать и приносить пользу».²⁶

Несмотря на то, что никто из обвиняемых свою вину полностью не признал, и фактических доказательств их «антисоветской деятельности» не имелось, приговор Военного Трибунала оказался очень жесток – матушку Анастасию, Малышевых и В.Н. Троицкую приговорили к 10 годам исправительно-трудовых лагерей с последующим поражением в политических правах на 5 лет и конфискацией личного имущества, а о. Симеона Платонова и М.Р. Данилова – к высшей мере наказания с конфискацией имущества. Приговор был окончательный и обжалованию не подлежал. Но очевидная сфабрикованность дела об «антисоветской группировке» бросилась в глаза, и военный прокурор Северо-Западного фронта вынес протест

в связи с приговором. Рассмотрев его, 5 ноября 1941 г. Военный Трибунал решил заменить расстрел о. Симеона и Данилова на 10 лет лагерей. В отношении остальных осужденных прежний приговор остался в силе. В дальнейшем о. Симеон скончался в лагере.

Все шестеро приговоренных были реабилитированы 10 июня 1992 г. с указанием, что «материалами дела обвинения в антисоветской агитации не подтверждено». После вынесения приговора монахиня Анастасия прожила меньше месяца. К моменту ареста ей было 57 лет, а здоровье после первого срока в Томском лагере уже было серьезно подорвано. В медицинской справке от 21 октября 1941 г., выданной после осмотра матушки врачом тюрьмы № 6 говорилось, что она имеет «декомпенсированный порок сердца и годна лишь к легкому труду». Скончалась мон. Анастасия в тюрьме в Вышнем Волочке 19 ноября 1941 г.²⁷

Дальнейшее изучение необыкновенной судьбы и поиски места упокоения выдающейся духовной дочери святого отца Иоанна Кронштадтского будут продолжаться. Но уже сейчас можно с уверенностью сказать, что литературное творчество монахини Анастасии (Платоновой) пережило десятилетия забвения. Ее духовные очерки, рассказы, стихи вновь начали активно публиковаться в последние годы и находят горячий отклик у современных читателей.

Примечания:

¹ Платонова А.Ф. На высотах духа. Рассказы. М., 1998. С. 3.

² Краснов-Левитин А. Лихие годы 1925-1941. Воспоминания. Париж, 1977. С. 123-124.

³ Кронштадтский пастырь. 1917. № 4. С. 52-54.

⁴ Санкт-Петербургская епархия в двадцатом веке в свете архивных материалов 1917-1941. Сборник документов. СПб., 2000. С. 245.

⁵ Антонов В.В. Приходские православные братства в Петрограде (1920-е годы) // Минувшее. Вып. 15. М.; СПб., 1993. С. 436.

⁶ Мещерский Н.А. На старости я сызнова живу, прошедшее проходит предо мною... Л., 1982. Рукопись. С. 62-64.

⁷ Архив Управления Федеральной службы безопасности Российской Федерации по С.-Петербургу и Ленинградской области (АУФСБ СПб ЛО), ф. архивно-следственных дел, д. П-88399, т. 1, л. 60.

⁸ Там же. Т. 2, л. 232.

⁹ Там же. Д. П-66773, т. 7, л. 22.

¹⁰ Там же. Д. П-88399, т. 2, л. 79, 452, 681, 703.

¹¹ Левитин А., Шавров В. Очерки по истории русской церковной смуты. Кюснахт, 1978. Т. 3. С. 368-369.

¹² На самом деле митр. Алексей жил в Николо-Богоявленском соборе.

¹³ Мещерский Н.А. Указ. соч. С. 68-69.

¹⁴ Там же. С. 44-45.

¹⁵ Прот. Николай Чуков. Один год моей жизни. Страницы из дневника / Публ. В. Антонова // Минувшее. Вып. 15. М.; СПб., 1994. С. 531.

¹⁶ Краснов-Левитин А. Указ. соч. С. 124.

¹⁷ АУФСБ СПб ЛО, ф. арх.-след. дел, д. П-66773, т. 7, л. 22-32.

¹⁸ Там же. Т. 12, л. 1-57.

¹⁹ Там же. Т. 7, л. 30-32.

²⁰ Архив Управления Федеральной службы безопасности Российской Федерации по Тверской обл., д. 28304-с, л. 111.

²¹ Там же. Л. 25.

²² Там же. Л. 32-35.

²³ Там же. Л. 38.

²⁴ Там же. Л. 36, 124.

²⁵ Там же. Л. 107.

²⁶ Там же. Л. 124.

²⁷ Там же. Л. 31; Санкт-Петербургский мартиролог. СПб., 2002. С. 193.

Перечень книг монахини Анастасии (Платоновой):

Жертва разлада. Причина самоубийства по В.С. Соловьеву и Ф. Тютчеву. СПб.: Единение, 1908. 43 с.

Пастырь-молитвенник. Очерк жизни о. Иоанна Кронштадтского. СПб.: О-во в память о. Иоанна Кронштадтского, 1912. 36 с.

На высотах духа. Стихотворения и рассказы. СПб.: Изд. П. Сойкина, 1912. 256 с.

Под сенью веры. Сборник религиозно-нравственных статей. СПб.: Изд. И.Л. Тузова, 1913. 179 с.

Светлые дали. Рассказы из первых веков христианства. СПб.: Изд. И.Л. Тузова, 1913. 109 с.

На рассвете. Рассказ из жизни первых христиан. СПб.: Постоянная комиссия народных чтений, 1913. 40 с.

К радости совершенной. Сборник рассказов и стихотворений. СПб.: Училищный совет при Свят. Синоде, 1914. 232 с.

Перед иконою «Скоропослушница». Стихи. Пг.: Александро-Невское о-во трезвости, 1914. 4 с.

Великие дни (под первыми впечатлениями войны). Сборник статей. Пг.: Училищный совет при Свят. Синоде, 1914. 116 с.

Дивен Бог во святых своих. Очерки из жизни святых. Пг.: Училищный совет при Свят. Синоде, 1914. 87 с.
Не в силе Бог, а в правде. Пг.: Училищный совет при Свят. Синоде, 1914. 240 с.
Святая мученица царица Александра. Пг.: Училищный совет при Свят. Синоде, 1914. 32 с.
Святая равноапостольная Мария Магдалина. Пг.: Училищный совет при Свят. Синоде, 1914. 23 с.
Святая равноапостольная Нина, просветительница Грузии. Пг.: Училищный совет при Свят. Синоде, 1914. 32 с.
Святитель Христов Питирим, епископ Тамбовский. Пг.: Училищный совет при Свят. Синоде, 1914. 59 с.
Святой апостол и евангелист Иоанн Богослов. Пг.: Училищный совет при Свят. Синоде, 1914. 48 с.
Святой первомученик и архидиакон Стефан. Пг.: Училищный совет при Свят. Синоде, 1914. 16 с.
Святая мученица Татиана. Пг.: Училищный совет при Свят. Синоде, 1915. 24 с.
Святая великомученица Варвара. Пг.: Училищный совет при Свят. Синоде, 1915. 32 с.
Святой апостол Павел. Пг.: Училищный совет при Свят. Синоде, 1915. 95 с.
Святой Апостол Петр. Пг.: Училищный совет при Свят. Синоде, 1915. 76 с.
Святой Иоанн воин. Пг.: Училищный совет при Свят. Синоде, 1915. 42 с.

Святой великомученик и целитель Пантелеимон. Пг.: Училищный совет при Свят. Синоде, 1915. 48 с.
Святой равноапостольный князь Владимир. Пг.: Училищный совет при Свят. Синоде, 1915. 68 с.
Под небесной защитой. Очерки и статьи. Пг.: Училищный совет при Свят. Синоде, 1915. 80 с.
Любовь до конца. Историческая повесть из жизни первых христиан. Пг.: О-во распространения религиозно-нравственного просвещения, 1915. 96 с.
Под грозой. Повесть из времен татарщины. Пг.: О-во распространения религиозно-нравственного просвещения, 1915. 96 с.
Над Днепровскими курганами. Повесть из жизни Киевской Руси. Пг.: О-во распространения религиозно-нравственного просвещения, 1916. 95 с.
За други своя. Рассказ. Пг.: Постоянная комиссия народных чтений, 1915. 36 с.
Церковные обряды и их значение для православного христианина. Пг.: Постоянная комиссия народных чтений, 1916. 28 с.
Апостол Японии. Очерк жизни архиепископа Японского Николая. Училищный совет при Свят. Синоде, 1916. 96 с.
Последние язычники. Повесть из времен Юлиана отступника. Пг.: О-во распространения религиозно-нравственного просвещения, 1917. 96 с.
На высотах духа. Рассказы. М.: Отчий дом, 1998. 240 с.
Над Днепровскими курганами. М.: Отчий дом, 2000. 95 с.
Под грозой. Повесть из времен татарщины. М.: Отчий дом, 2000. 96 с.

Письмо протопресвитеру Александру Дернову – председателю правления «Общества памяти отца Иоанна Кронштадтского» от А. Платоновой.

25 июля 1917 г.

Глубокоуважаемый Батюшка!

Сейчас Аннушка принесла мне от о. Иоанна 60 рубл. за апрель и за май. Так как она теперь идет к Вам, то посылаю Вам с ней расписочку, но только ведь это совсем несправедливо: «Кронштадтский пастырь» теперь не выходит; за что же я получаю? Пусть уж теперь будет перерыв до того времени, когда Господь даст, снова будет издаваться журнал. Трудно теперь всем живется, не легко, я думаю, и обществу...

Как Вы себя чувствуете? Как устроились с квартирой? Хотелось бы иметь от Вас весточку... Я целые дни со своим малюткой. Шлю Вам сердечный привет и пожелание всего доброго.

Привет и от всех наших.

Ваша Ал. Платонова

ЦГИА СПб, ф. 2216, оп. 1, д. 53, л. 82-82 об. Подлинник.

Письмо протопресвитеру А. Дернову от монахини Анастасии (Платоновой).

23 февраля 1921 г.

Поздравляю Вас, дорогой Батюшка, с днем Ангела шлю Вам самые лучшие пожелания, а главное – крепости сил в это тяжелое время. Как я давно Вас не видела, как соскучилась о Вас, и как хотелось бы где-нибудь помолиться с Вами. Но нигде не приходится, а к нам Вам трудно сейчас добраться. Надеюсь, что весной, когда будет теплее, Вы соберетесь к нам и помолитесь у нас и за нас. Дел у меня очень много, но тоскует душа о храме и о настоящей обители, в которую так хотелось бы, чтоб община преобразилась!

Ну, поговорим при свидании. Не знаю Вашей квартиры и посылаю Вам письмо в часовню; думаю, что до Вас дойдет.

Не забывайте в своих св. молитвах искр. преданную Вам

Вашу ученицу м. Анастасию

ЦГИА СПб, ф. 2216, оп. 1, д. 53, л. 123-123^{об}. Подлинник.

КРЕСТ ПРОТОИЕРЕЯ МИХАИЛА ПОСПЕЛОВА

Как плохо мы еще знаем нашу новейшую церковную историю! Как мало осведомлены о подвижниках благочестия и мучеников за веру XX века, хотя прошли уже десятки лет со дня их кончины, открыты архивы, опубликованы документы и свидетельства. Эти подвижники и новомученики имелись почти в каждом приходе, но спросите о них современного прихожанина и в ответ услышите молчание, в глазах увидите недоумение.

Действительно, ленивы мы и нелюбопытны. Какое нам дело до исторических изысканий немногих энтузиастов, которые по крупицам собирают сведения о наших небесных богомольцах, пострадавших «от безбожных и злых» во времена долгих атеистических гонений. Нам хватает и известных угодников Божиих, зачем нам какие-то новые? И на наших глазах умирают последние свидетели жизни новомучеников, сжигаются их письма, выбрасываются их реликвии.

Память о петроградском протоиерее Михаиле Поспелове (1878-1943), к счастью, бережно сохранили его родные. Отца Михаила не расстреляли за веру, он не погиб от непосильного труда на лесоповале в тайге или на колымских рудниках. Он умер в ссылке, претерпев все скорби и гонения, выпавшие на долю православного духовенства в 1920-30-е годы в бывшей столице Российской империи. Кроме скорбей от «внешних» батюшка испытал также много личных бед, но это не сломило его дух, не умалило его веру, и он в самых трудных условиях вел себя как подобало истинному христианину и пастырю.

Михаил Иоаннович Поспелов происходил из потомственного духовенства. Его отец – протоиерей Иоанн Федорович (1841-1918) после окончания столичной Духовной семинарии был в 1865 году рукоположен к Казанской церкви в Тосно, где прослужил до 1878 года, когда его перевели в Воскресенский Новодевичий монастырь на Забалканском проспекте, главный женский монастырь в столице. Настоятельницей его была

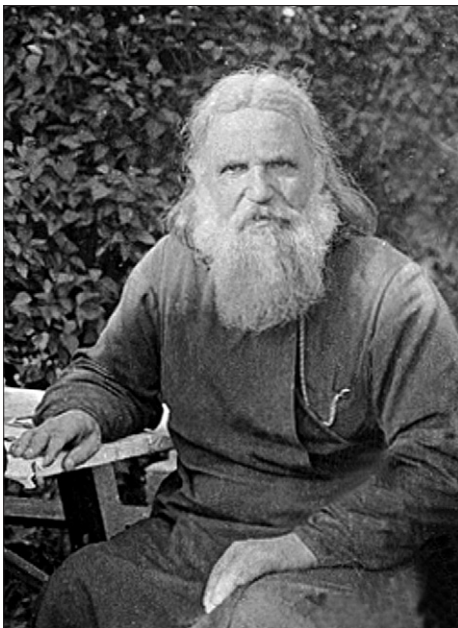

игуменья Феофания (Готовцева). На этом месте отец Иоанн оставался до 1893 года, после чего вошел в клир церкви Смоленской Божией Матери на Смоленском кладбище. В клире этой старинной церкви он находился до своей кончины, проживая с семьей в доме причта на Камской ул., 14.

Семья состояла из жены: Екатерины Ивановны, урожденной Аландской, четверых сыновей и двух дочерей: Екатерины и Надежды, будущей учительницы. Брат о. Иоанна – Василий до 1905 года значился диаконом в Никольской церкви военно-морской тюрьмы, располагавшейся в Петербурге, в Новой Голландии.

Судьба сыновей настоятеля Смоленского храма: Николая (1870-1912), Павла (1872-1920), Сергея (1873-1935) и Михаила (1878-1943) сложилась по-разному и подчас драматически. Все они успешно закончили Вторую классическую гимназию на Казанской улице, куда ходили пешком с Забалканского проспекта. Однако старшие Николай и Павел не продолжили семейную традицию: первый пошел служить чиновником в Министерстве путей сообщения и, дослужившись до коллежского советника, умер холостяком еще при жизни отца, вместе с которым проживал; второй, закончив Военно-медицинскую академию, стал врачом в пехотном полку. Павел участвовал в русско-японской и Первой Мировой войне, когда попал в немецкий плен после окружения армии Самсонова в Мазурских лесах. Вернувшись из плена, работал в новгородском госпитале и скончался от гриппа, оставив вдову с шестью детьми. Его фельдшером и учеником был известный позднее советский онколог академик Н.Н. Петров, сослуживцем – брат историка Е.В. Тарле.

Сергей и Михаил Иоанновичи Поспеловы прожили дольше, чем их старшие братья. Они пошли по стопам отца, став священниками в Петербурге. Обоим, однако, пришлось в полной мере испытать гонения, которые обрушила на православное духовенство большевицкая власть. И жизнь свою братьям-священникам пришлось не по своей воле завершить вдали от родного города.

Хотя все начиналось вполне благополучно. Благочестивая семья, светлое детство, учеба в известной гимназии, затем Духовная академия у Михаила, университет у Сергея. По окончании академии в 1899 году со степенью кандидата богословия Михаил женился на поповне Анне Ивановне Демкиной (1874-1946), дочери долголетнего и всеми уважаемого настоятеля Благовещенской церкви на углу Малого пр., 31 и 6-й линии. 19 ноября 1899 года он был рукоположен в диаконы, три дня спустя – митрополитом Антонием (Вадковским) во иерея и назначен настоятелем церкви свт. Тихона Задонского в Александровском детском приюте на Крестовском острове. В приютской церкви молодой батюшка прослужил менее года. Благодаря, очевидно, протекции тестя он 20 сентября 1900 года получил престижное место – священника церкви Императорского Александровского лицея и законоучителя в нем с жалованьем 1750 рублей в год.

Одновременно, с 1901 года, отец Михаил был сверхштатным законоучителем в Морском кадетском корпусе и летом 1907 года совершил с гардемаринами учебное плавание по Балтийскому морю на крейсере «Аврора», будущем символе большевицкого переворота. Корабль посетил Либаву, Стокгольм, Гельсингфорс, участвовал в маневрах. Батюшка долго вспоминал это недолгое плавание и любил повторять, что стал бы моряком, если бы не был священником. Плавать однако ему больше не пришлось.¹

Годы служения в лицее были самыми счастливыми в жизни молодого священника. Лицейсты его любили за умеренно-либеральные взгляды (в революционном 1906 году о. Михаил выпустил даже брошюру «Христианин в государстве»), но на них косилось начальство. Батюшка окормлял сыновей представителей самых видных фамилий России: Гагариных, Врангелей, Дурново, Толстых, Голицыных, воспитывая из них настоящих христиан. С 1910 года в лицее учился Вел. Кн. Олег Константинович, павший в Первую Мировую войну. В том же году батюшка был награжден наперсным крестом, а два года спустя назначен настоятелем лицейской церкви, в которую посторонние не допускались. Службы для учащихся были обязательными и начальство строго следило за их посещением.

В казенной квартире на Каменноостровском проспекте подрастали трое детей: Вера (1902-1980-е), Сергей (1904-42) и Софья (1907-85). Старшая обещала стать художницей, Сережа мечтал о дальних путешествиях, Соня имела способности к языкам. Детей учили читать по сказкам Пушкина, ибо в лицее существовал культ поэта, действовал его мемориальный музей. В январе 1912 года, в присутствии Императорской семьи, торжественно отмечалось столетие лицея. Архиепископу Сергию (Страгородскому), будущему Патриарху, в лицейской церкви сослужил отец Михаил, награжденный



Священник Михаил Поспелов с супругой Анной Ивановной по случаю юбилея памятным знаком. Праздничный обед проходил в Зимнем дворце.

Анна Ивановна работала детским врачом по полученной в Женском медицинском институте специальности. В 1915 году умер ее отец, и муж занял освободившуюся вакансию в Благовещенской церкви. Семья переехала в сперва на 7 линию, 70, а позже – в большую квартиру церковного дома на Малом проспекте, где обитала, несмотря на «уплотнение», до высылки отца Михаила в провинцию. Летом по-прежнему отдыхали на даче в деревне Салези под Гатчиной. В 1918 году батюшка был награжден саном протоиерея.²

Поскольку Благовещенская церковь была приходской, новая власть не стала ее закрывать сразу, и до 1920 года протоиерей Михаил оставался на прежнем месте, после чего перешел служить в находившее по соседству бывшее Благовещенское синодальное подворье. Однако месяц спустя случилось большое несчастье, изменившее всю жизнь еще не старого священника. Он сам так рассказывал об этой беде, вызванной условиями тогдашней разрухи: «В октябре 1920 года я участвовал в сломе деревянного сарая на дрова и мне нечаянным образом



Дети о. Михаила: Вера, Сережа и Соня Поспеловы. 1910 г.



С.-Петербург. Церковь мц. Царицы Александры в Александровском лицее, где служил о. Михаил

перебило позвоночник и переломило стопу правой ноги свалившимися с крыши стропилами. Вследствие перелома позвоночника получился паралич ног».

Шесть месяцев лечения в больнице облегчения отцу Михаилу не принесли, и он превратился в инвалида первой группы, который, разумеется, не мог служить в церкви. Пришлось выйти за штат. Только в 1924 году он начал понемногу передвигаться на костылях, но ноги еще целых шесть лет оставались бесчувственными. Однако постоянные ванны, растирания, физические упражнения сделали свое дело – в начале 1930-х годов к ногам снова вернулась чувствительность, но передвигаться по квартире он мог лишь при помощи ходунков.

Несмотря на постигшее его испытание отец Михаил сумел преодолеть первоначальное уныние и наступившее безделье и превратил в церковь свою квартиру, где стали собираться его духовные чада. В этой церкви он «устраивал богослужения, исповедывал, причащал, поучал и наставлял». На праздничные службы, с пением и «словом», в квартиру приходило до 20 человек. Это количество уменьшилось до двух-четырех после того, как квартиру «лишенца» уплотнили, оставив ему одну комнату. Здесь имелся походный антиминс и полный набор богослужебных предметов и облачений.



Семья свящ. Михаила Пospelова на даче в с. Варвемьяки. 1910 г.

При обыске в 1933 году у священника изъяли: два антиминса, облачение, складень с мощами, икону прп. Елеазара со св. мощами, серебряные кресты, служебники. Власти, вероятно, знали о постоянных тайных службах (подселенец Николаев был «сознательный» рабочий), но им не препятствовали, ибо батюшка не был враждебно настроен к советской власти. Когда в 1927 году митрополит Сергей (Страгородский), патриарший местоблюститель, в своей декларации официально объявил о лояльности к безбожному режиму, отец Михаил поддержал эту декларацию, т. е. стал «сергианином», что на несколько лет избавило его от притеснений.

Духовных чад и почитательниц у батюшки-калеки было не так много, хотя, называя их на допросе, он отказался перечислить окормлявшихся у него тайных монахинь. В основном это были интеллигентные женщины зрелого возраста, вдовы или «бывшие», которые в вере укрепились после революции и «стремились оградить себя от влияния советского общества и советской культуры». К ближайшим духовным чадам принадлежала София Николаевна Бессонова (род. 1881), дочь потомственного дворянина, окончившая в 1896 году Петербургскую консерваторию. После революции она работала в Публичной библиотеке и снабжала отца Михаила нужными книгами. В ссылку Бессонова поехала вместе со своим духовным наставником.

Ее ровесницей была Анна Алексеевна Тишинская (род. 1880), выпускница Павловского института. После ухода сожителя она пыталась покончить с собой, но отец Михаил остановил отчаявшуюся женщину, которая с великой благодарностью отзывалась о его советах. Он «давал своим последователям очень сложную религиозно-философски обоснованную жизнь, без которой обходиться было трудно или совсем невозможно». Тишинская тоже поехала с отцом Михаилом в Галич, чтобы не остаться без его окормления. В Ленинграде эта «павловка», дочь мирового судьи, продавала в киоске папиросы.

На допросе прозвучали и другие имена: Ольги Эдуардовны Мещерской, матери филолога Н.А. Мещерского, с 1932 года отбывавшего срок на Соловках за участие в православных кружках, Марии Борисовны Робба, Анны Алексеевны Потаповой, «нянюшки», которая самоотверженно ухаживала за инвалидом, пожилой медсестры Марии Павловны, домохозяйки Татьяны Григорьевны Тимофеевой (род. 1873), активной участницы нелегальных религиозных собраний. Сына-коммуниста она убедила выйти из партии и обвенчаться в церкви. Были названы также имена тайных монахинь, регулярно приходивших к отцу Михаилу: Анны (Лидии Васильевны Боярской), вдовы управляющего бумажной фабрикой Печаткиных, Евпраксии (Екатерины Алексеевны Лебедевой), Михаила (Олимпиады Васильевны) и «Дунюшки», муж которой погиб в Первую Мировую.

В те годы монахини обычно жили маленькими обществами по квартирам.

Не имея возможности свободно передвигаться по городу, служить в еще незакрытых храмах, много общаться, отец Михаил нашел для себя вполне подходящее интеллектуальное занятие – занялся богословием. Он постоянно размышлял «о догматах истинно православной христианской веры», и в 1930 году завершил книгу в 5 печатных листов «Техника умственного труда» (психология, методика, техника, гигиена), практическим правилам которой старался следовать. В основу трактата «была положена идеалистическая психология о существовании души». Машинописную копию этой книги протоиерей отправил на хранение Лидии Павловне Кравцовой в Ростов-на-Дону (может быть копия уцелела?). Он также «задумал написать большой исследовательский труд о системе православного догматического богословия, но в последнее время (перед обыском – *Авторы*) стал сомневаться в возможности ее окончания...». Повидимому, этот ценный труд под условным названием «Антропология» (по словам жены, «сгусток идеалистических исследований») завершен не был – помешали арест и последующая ссылка.

Собственно говоря, самого отца Михаила чекисты, проводившие 11 января 1933 года обыск на его квартире, не арестовали – ведь он был инвалидом. Вместо него под стражу взяли супругу Анну Ивановну. В Доме предварительного заключения ее держали до 28 марта и при освобождении взяли подписку и невыезде и неразглашении. Когда в ссылке разговор заходил о тех тяжелых временах, Анна Ивановна, неторопливо вставив папироску в янтарный мундштучек и затянувшись, только произносила: «О, это тайна мадридского двора». Курить она стала в тюрьме.

В конце допроса подавленная Анна Ивановна признала: «Считаю своей ошибкой, что не устранила того положения, которое создалось вокруг моего мужа». Это признание, как и показания отца Михаила, для следствия имели лишь второстепенное значение, ибо все приговоры по данному делу (да и по всем другим подобным) были predeterminedены самой концепцией антирелигиозной борьбы, требовавшей регулярно запугивать и подавлять православное духовенство и верующих.

Медицинское обследование определило у А.И. Поспеловой склероз сердца и ее непригодность к физическому труду, что автоматически освобождало от лагеря. Да и возраст у подсудимой был пенсионный. 5 апреля тройка ОГПУ вынесла супругам приговор: минус 12 (т. е. запрет жить в 12 городах) на три года.³ Для ссылки был выбран древний Галич Костромской области, куда выехали по железной дороге в мае, навсегда покинув родной город на Неве.

Отец Михаил, его матушка и духовные чада были

С.-Петербург.
Благовещенская
церковь



репрессированы по делу «Русского студенческого христианского движения», которое местные чекисты сфабриковали в 1933 году. По этому облыжному и сильно раздутому делу прошли 100 человек, мирян и священников, которых обвиняли в создании в Ленинграде и Новгороде филиала белоэмигрантской религиозной организации и в антисоветской деятельности под лозунгом: «Коммунизм и религия несовместимы как взаимно исключают друг друга идеологии». Большинство арестованных осудили на 5-10 лет лагеря, шестерых приговорили к смертной казни, замененной затем на 10 лет лагерного срока. Дело в «Большом доме» вел известный А. Стромин (Геллер), спец по религиозным процессам.

Отец Михаил и Анна Ивановна не имели однако никакого отношения к названной организации; к ней были причастны (да и то косвенно) лишь некоторые духовные чада – они посещали занятия религиозных кружков. Правда, сам батюшка в первой половине 1920-х годов был знаком с людьми, которые затем вошли в филиал РСХД, и – по его собственному признанию – «служил в частных квартирах, проводил собеседования... читал

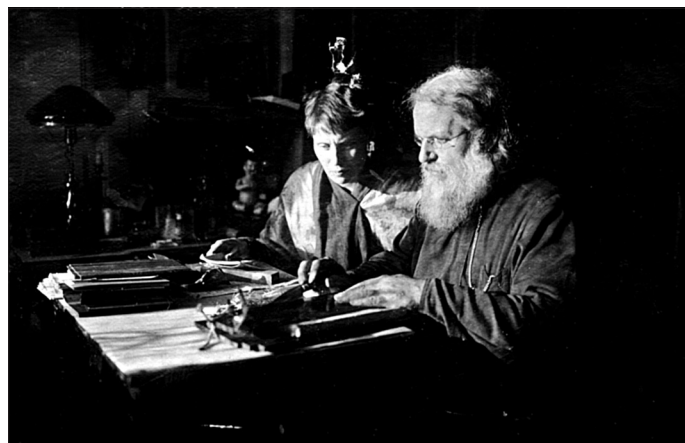

Прот. Михаил Поспелов с дочерью Верой. 1929-1931 гг.



*Матушка Анна Ивановна Пospelова.
Тюремная фотография. 1933 г.*

проповеди и делал назидательные наставления». ⁴ Затем он совершенно отошел от этой деятельности вне дома, но чекисты все же сочли его влиятельной и общественно-опасной личностью, вокруг которой группировалась определенная религиозная оппозиция их политике, и поэтому постарались убрать отца Михаила из города, изолировать от преданного ему православного окружения.

Галич в то время был тихим и уютным провинциальным городком, с длинными улицами вдоль озера, застроенными большей частью добротными деревянными домами. Каждый дом стоял наособицу, за высоким забором, со своим садом и огородом. Вокруг города тянулись густые леса, леса без конца и края. Жизнь текла неспешно, сонно, но под треск официальной пропаганды. Большинство старинных церквей в «пятилетку безбожия» было закрыто.

Анна Ивановна купила четверть деревянного дома с огородиком на ул. Ленина, 49. Дом был старый, двухэтажный, с мезонином, окна которого украшали цветные стекла. В квартире на первом низком этаже имелось три комнаты: спальня, столовая и проходная,



Отцовское благословение. 1930-е гг.

расположенная рядом с кухней. Спальня принадлежала отцу Михаилу, столовая – его жене, которая работала педиатром в местной поликлинике. Здесь стоял ее письменный стол, стеллаж с книгами и врачебной документацией. Рабочий стол батюшки находился в спальне. На нем все было разложено в строгом порядке: заточенные карандаши, простые и цветные, тетрадки в ледериновых переплетах ... В проходной комнате жила Елизавета Рафаиловна Глазова, «Лизетта», тоже высланная из Ленинграда. Ее муж сидел в тюрьме в Тотьме Вологодской области.

У Пospelовых была домработница «Юленька» – одинокая старая дева, навсегда напуганная издевательствами над своим отцом, бывшим городским головой. Она ставила самовар, а после завтрака убирала комнаты и готовила обед. В летнее время отец Михаил, одетый в подрясник, «выходил» после завтрака на двор. Этот выход был довольно сложной процедурой. На стуле-санках он доезжал до лестницы и преодолевал ее, подтягиваясь на руках. При помощи двух палок пересаживался на низенький стул, с него – на высокий, на колесиках. Сидя на этом стуле, батюшка не только пилил, но и колот на дворе дрова, заготавливая их на зиму.

За скромным ужином (рыбная запеканка, чай, хлеб с вареньем) все собирались у самовара, под большой керосиновой лампой. Обсуждались дневные происшествия: Анна Ивановна неторопливо рассказывала о делах в школах, детсадах, горздраве, Лизетта – о событиях в больнице, где она работала делопроизводителем. После молитвы все оставались за столом. Кто-нибудь из взрослых читал вслух из Диккенса, Дюма или рассказы из «Нивы». Анна Ивановна шила, но иногда от этого занятия ее отрывали срочным вызовом к заболевшим детям. Внешне атмосфера в доме мало отличалась от питерской, хотя это была ссылка. На питание не жаловались – Галич издавна славился своей рыбой.

На праздники, Рождество и Пасху в доме келейно служился молебен. Его служил отец Николай из закрытой местной церкви. Комнаты намывали, полы натирали воском, пахло пирогами или куличами. На молебнах присутствовали С.Н. Бессонова и А.А. Тишинская, духовные чада отца Михаила, тоже высланные в Галич, верующие соседи. На Рождество в столовой ставилась пушистая елка. Так как игрушек в продаже не было, их мастерили сами: золотили орехи, из журналов и открыток вырезали цветы, раскрашивали флажки. Всем детям дарили подарки. Вечером, после праздничного молебна, отец Михаил доставал цитру и под ее звуки пел бархатным баритоном «Нелюдимо наше море», «Вечерний звон», русские романсы. Но его внучку Тату (Наталью Алексеевну Цветкову) в детском саду учили петь другие, советские песни...

Весной 1936 года срок ссылки кончился, но в Ленинград осужденные не вернулись, просто возвращаться

было некуда – прежняя жилплощадь была занята. Если бы в город вернуться все же удалось, вряд ли пожилые супруги Пospelовы через пять лет сумели бы пережить в нем блокаду.

Когда началась война, Галич наводнили эвакуированные. Из Ленинграда приехали Софья с новорожденным сыном, невестка Антонина с дочерью, племянница Анны Ивановны с двумя девочками. Ввели карточки, по которым выдавали только хлеб, да и то с перерывами. На хлеб тонким слоем намазывали варенье из свеклы с луком. Вместо чая заваривали травы, сахар заменил сахарин. Рынки и магазины опустели. Зима 1941-1942 годов выдалась очень суровой.

Началось недоедание, от которого пожилой отец Михаил, отдававший часть еды эвакуированным детям, стал заметно слабеть. Он все больше времени проводил в спальне, меньше двигался и трудился физически. Много молился, читал и конспектировал, по-прежнему интересуясь философией, психологией, русской историей. Как мог, собирал нужные книги. Приходилось также улаживать конфликты между женой и дочерью, которая вскоре, правда, уехала с мужем работать в сельской школе. В конце концов все родственники покинули Галич, и отец Михаил остался вдвоем с матушкой.

В августе 1942 года у него случился первый, пока легкий инсульт, который, однако, в конце года повторился и оказался сильнее. Батюшку положили в городскую больницу, но паралич развивался – постепенно отказали руки, речь, зрение. 14 января 1943 года протоиерей Михаил Иоаннович Пospelов отошел ко Господу, несколько месяцев не дожив до 65 лет. Хоронили его в лютый мороз на местном кладбище. Анна Ивановна писала в Монголию племяннице покойного: «Ушел от меня мой старший ребенок, великий оптимист, всю жизнь стремившийся к совершенствованию». В сентябре 1946 года скончалась от сердечной слабости и она. Весь город провожал популярного у народа доктора Пospelову в последний путь. Сохранились ли в Галиче могилы ссыльных супругов?

Старший брат отца Михаила – Сергей тоже стал священником, хотя не сразу последовал этому призванию. После гимназии он поступил в Петербургский университет, на естественное отделение физико-математического факультета. По окончании был принят в Министерство земледелия, заслужив за работу в нем два ордена: Станислава и Анны 3-й степени. Однако эта работа не удовлетворяла Сергея Ивановича, и он в возрасте 30 лет начал посещать лекции в Духовной академии. Сдав необходимые экзамены, 5 ноября 1909 года был рукоположен в священники к древней церкви сщмч. Климента Римского в Новой Ладогге. Перед этим он женился на Наталье Алексеевне Сперанской, дочери умершего настоятеля Смоленского кладбищенского храма, взяв на себя заботу об ее многочисленных близких.

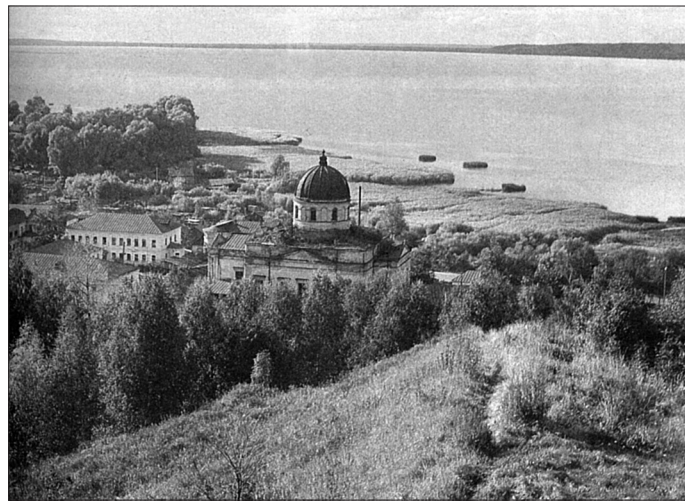

Галич. Общий вид города. Фото 1970-х гг.

В 1911 году батюшку перевели в Петербург, в Новодевичий монастырь, где некогда служил его отец, а четыре года спустя – в церковь его покойного тестя. После революции, спасая семью от голода, отец Сергей перевез в Сиверскую больную жену и четверых детей. Однажды ему сообщили, что жене очень плохо. Поезда не ходили, но каким-то чудом до Сиверской удалось добраться. Об этом времени так вспоминала племянница Елена Павловна, дожившая до 92 лет: «И вот ночь... дети болеют коклюшем, их уложили спать. В доме нет ничего, кроме лепешек из дуранды. Тетя Наташа умирает... Дочь Оля всю ночь греет на керосинке воду для грелки – ноги у матери холодеют. Кажется, что она вот-вот умрет. Куда бежать за помощью? Наступает долгожданный рассвет. В окно Оля видит, как сгорбившись с мешком идет папа. Тетя Наташа, услышав его голос, поднялась с постели. Проснулись дети, пищат, кашляют. А отец Сергей кормит с ложечки больную жену».

Жена через две недели скончалась от рассеянного туберкулеза, вскоре умерли и трое ее маленьких детей. Со вдовцом осталась лишь десятилетняя Оля (1909-89, в замужестве Щеглова), которой пришлось и учиться и заниматься домашним хозяйством. С 1915 года отец Сергей служил на Смоленском кладбище. Смертность после революции резко возрасла, отпеваний и панихид на кладбище прибавилось. Постепенно голодать перестали, жизнь наладилась. Одновременно нарастали гонения на духовенство, закрывались храмы. Когда в 1921 году все храмы на кладбище забрали обновленцы, батюшка перешел служить в деревянную часовню прпп. Сергея и Германа Валаамских, бывшее подворье Валаамского монастыря на 16-й линии, 81, находившееся неподалеку от кладбища. Однако в 1932 году власти часовню закрыли, и отец Сергей остался без места. С этого времени он зарабатывал на пропитание случайными панихидами на могилах.

Длилось это недолго – 22 декабря 1933 года «бродячего попа», выпускника университета, арестовали по

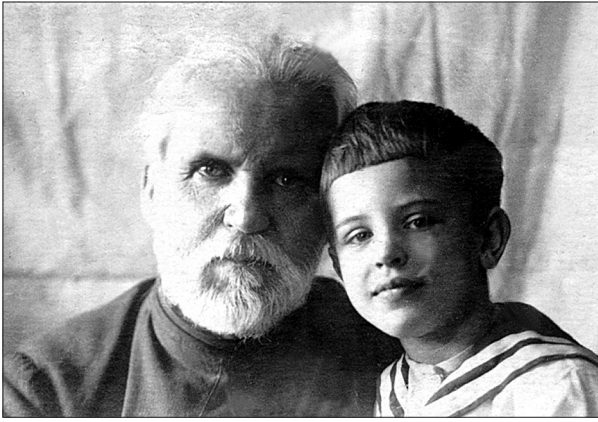

*Прот. Михаил Поспелов с внучкой Натальей.
25 мая 1939 г. Галич*

т. н. «делу евлогиевцев» и после суда отправили на три года в концлагерь на Сахалине, откуда он уже не вернулся. Предположительно, он скончался в заключении в 1935 году от тяжелого и непосильного труда. Последний раз живым его запомнили при погрузке угля на судно. Выглядел отец Сергей очень изможденным и больным.⁵

Как сложилась судьба детей его брата – протоиерея Михаила? Дочь Вера, волевая и энергичная, уехала в Москву, выйдя в 1926 году замуж вторым браком за Б.С. Ухова, преподавателя, а затем директора Инженерно-строительного института. Жила она обеспеченно, в большой квартире, воспитывала дочь и сына и умерла в конце 1980-х годов. Репрессии ее семьи не коснулись, а с семьей отца особо тесных отношений Вера не поддерживала. Сын Сергей стал профессором МИСИ, дочь Татьяна занималась фресками кремлевских соборов, защитила кандидатскую диссертацию по древнерусской живописи. Жизнь ее закончилась трагически.

Когда Вера уехала из Ленинграда, с ее отцом остались жить единственный сын Сергей и младшая дочь Софья. После учебы в трудовой советской школе Сергей не смог из-за своего социального происхождения поступить в вуз, а только в Топографический техникум, по окончании которого в 1924 году работал на картографической фабрике, затем в Главном управлении геодезической картографии. Женат он был на Антонине Гавриловне Батюшевой (1901-81) и имел единственную дочь Нину (род. 1932). Высылка отца не коснулась Сергея, и он был по специальности призван в армию, приняв участие в войне с Финляндией и Германией. Жизнь его оборвалась 12 марта 1942 года при артобстреле осажденного Ленинграда. Топограф был убит на Московском проспекте шальным снарядом. Отец узнал об этом в далеком Галиче, куда должны были командировать сына. С гибелью Сергея пресеклась фамилия этой ветви Поспеловых.

Одаренная Софья после школы тоже «по классовому признаку» не сразу, а лишь с третьей попытки была принята на отделение восточных языков (китайский и манчжурский) Ленинградского университета. Параллельно она четыре года училась игре на рояле и на курсах изучала бухгалтерию. В 1930 году, поступив наконец-то в университет, девушка вышла замуж за немца Николая Леоновича Зубера, радиотехника, который умер в 39 лет от отравления грибами.

В 1936 году, когда отец уже находился в ссылке, Софья Михайловна стала научным сотрудником Эрмитажа, проработав в нем с перерывами до 1947 года. Характер у нее был тяжелый, от веры она отошла. В эвакуации жила в Галиче и Свердловске, в 1947-48 годах находилась со вторым мужем А.Н. Кочетовым, политработником, в Восточной Германии. Защитила в 1946 году кандидатскую диссертацию о мертвом городе Хара-Хото. Вернувшись в Ленинград, была принята в Институт востоковедения, читала лекции в университете, печаталась в научных изданиях, участвовала в составлении большого китайско-русского словаря. Но в 1957 году С.М. Кочетову (Поспелову) поразил пожизненный и неизлечимый недуг, который навсегда прекратил ее научную деятельность. Дочь – Наталья Алексеевна Цветкова написала неопубликованные воспоминания о семье и своем детстве, которые были ею использованы в данной статье.⁶

Судьба протоиерея Михаила Поспелова очень типична для своего нелегкого времени. Ему в какой-то степени «повезло» – он умер в собственной постели, тогда как большинство русского духовенства в те же самые годы заканчивали жизнь на лагерных нарах или в расстрельной камере. Но как и это большинство он до последнего вдоха сумел сохранить православную веру, в которой был воспитан и которой служил долгие годы, даже будучи прикован к инвалидному креслу. Такое мужественное служение и крестоношение заслуживает того, чтобы о нем знали и помнили и в наши дни.

Примечания:

¹ ЦГИА СПб, Ф. 1821. Оп. 1. Д. 86; Ф. 2022. Оп. 1. Д. 12. Л. 22

² Н.А. Цветкова. Каждый нужен всем // Гардемарин (Кронштадт). 1990. № 90-912.

³ ЦГИА СПб, Ф. 276. Оп. 2. Д. 6263; Архив УФСБ, СПб. Д. П-66878. Т. 1. Л. 205-210; Т. 3. Л. 757-786; Т. 6. С. 1446-1448.

⁴ Н.А. Цветкова. Тайна мадридского двора // Семейная мозаика. Альманах. Обнинск-Найяк-Москва. (ризограф), 1999. С. 130-1384. В.В. Антонов. Пароль «Антиной» // Невский архив. Вып. 6. СПб. 2003. С. 247-264.

⁵ ЦГИА СПб, Ф. 678. Оп. 2. Д. 14; Синодик Санкт-Петербургской епархии. СПб. 2002. С. 1976.

⁶ Н.А. Цветкова. Каждая жизнь – роман (семейная хроника). Машинопись. 1993.

ОХТИНСКИЙ ПАСТЫРЬ НОВОМУЧЕНИК ПРОТОИЕРЕЙ ИОАНН ЛЕСКОВ

Чем дальше уходит страшное время гонений на Русскую Православную Церковь, тем ярче предстоит пред нами великий подвиг мучеников этого времени. В нашем городе нет ни одного храма, где не было бы своих священномучеников или мучеников. Тысячи православных христиан были убиты, замучены, понесли тюремные тяготы, но не изменили Богу. Сколько мужества и смирения открывается в жизни людей, пострадавших за Христа. Подвиги некоторых из них широко известны, свидетельства мужественного исповедничества и тихого подвига других, – пока что хранятся в тиши архивов, имена иных никогда, возможно, не станут известны людям. Все их имена, Ты, веши, Господи!

Одним из таких скромных пастырей-новомучеников, каковых на Руси были тысячи – является новомученик протоиерей Иоанн Лесков.

Иоанн Степанович Лесков родился в 1872 году в Рязанской губернии, в благочестивой семье. Его отец, как гласит семейное предание, происходил из обедневшего мелкопоместного дворянского рода и впоследствии, овдовев, ушел в монастырь. В детские годы Иван жил и воспитывался в Рязани, у тетки, но позже оказался в столице, и его жизнь неразрывно связана с городом на Неве. Здесь он окончил С.-Петербургскую Духовную семинарию и с 23 сентября 1895 года¹, по распоряжению митрополита С.-Петербургского и Ладожского Антония, стал служить псаломщиком в церкви равноап. Марии Магдалины при Александро-Мариинском училище слепых, располагавшемся, в доме 22 по 10-ой Роте. Училище это готовило мастериц и учительниц рукоделия, сюда принимали девочек из столичных приютов.

В 1897 г. Иоанна переводят служить псаломщиком в Николо-Богоявленский Морской собор, который вскоре (в 1900 г.) Высочайшим указом был передан из Епархиального в Морское ведомство. Причт храма с этого времени стал подчиняться ведомству протопре-

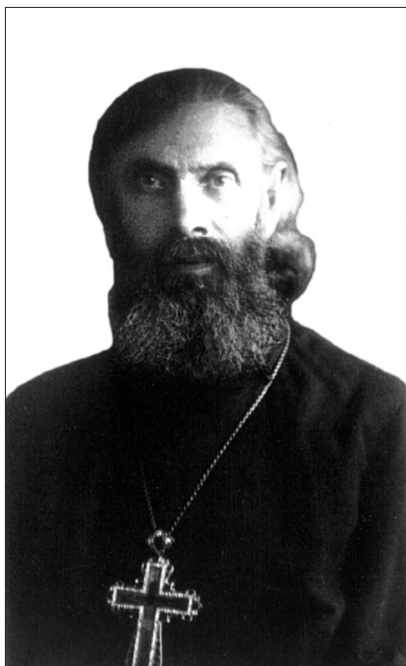

свитера Военного и Морского духовенства. Тогда же юноша знакомится с дочерью благочестивого пастыря о. Алексея Иванова, прослужившего к этому времени во священном сане около тридцати лет и являвшегося настоятелем в старинном Георгиевском храме села Осьмино Гдовского уезда С.-Петербургской губернии. С братом Анны (будущей супруги) Иоанн учился вместе в семинарии. Как правило, по традиции будущие священнослужители брали в жены благочестивых девиц из своего сословия. Так случилось и здесь: Иоанн и Анна обвенчались. Матушка к этому времени закончила Епархиальное Исидоровское училище для девиц духовного звания, прекрасно играла на рояле и посвятила себя после замужества дому. В 1899 году в семье Лесковых произошло радостное

событие: появился первенец – Николай, через три года родился второй сын – Александр.

29 января 1902 года Иоанн Лесков был назначен на вакансию штатного диакона в церковь Благовещения Пресвятой Богородицы лейб-гвардии Конного полка, одного из самых старинных и почетных в Императорской гвардии. 2 февраля того же года он был рукоположен Преосвященным Стефаном, епископом Сумским, викарием Харьковской епархии - во диакона. Одновременно, с 11 марта, распоряжением протопресвитера диакон Иоанн Лесков был назначен преподавать Закон Божий в учебную команду лейб-гвардии Павловского полка². (за успешное преподавание он был награжден благословением Св. Синода). Служба в лейб-гвардии Конном полку была почетной, гвардия была оплотом престола, здесь служили офицеры лучших фамилий России, и многие из них были близки ко Двору.

Насколько близок был отец Иоанн к Царскому Двору, мы не знаем, однако известно, что ему иногда подносили цветы от Царственных особ. Отец Иоанн был красив, высок ростом, «скромен и немного замкнут»³, при этом имел прекрасный голос, благодаря чему ему



Матушка Анна Алексеевна с сыновьями Николаем и Александром. 1900-е гг.

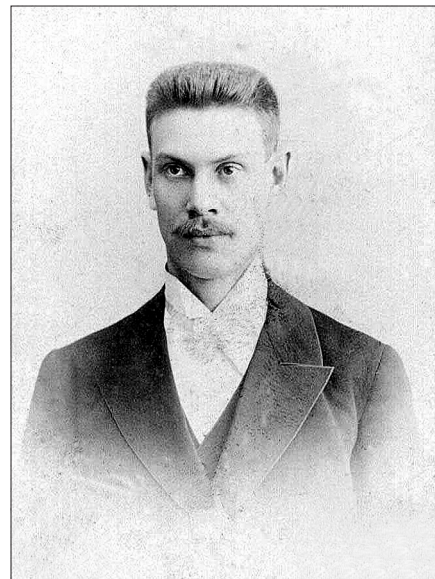

Семинарист Иоанн Лесков. 1890-е гг.

в дни церковных праздников доводилось петь в Зимнем дворце. Несколько раз его приглашали в Мариинский театр – петь на профессиональной сцене, однако он остался верным избранному пути, продолжая служить Господу. 6 мая 1908 года за усердную службу о. Иоанн был награжден грамотой Св. Синода. Затем следуют и другие награды: в августе 1912 г. – светло-бронзовая медаль на Владимирской ленте в память столетия Отечественной войны 1812 года, в феврале 1913 года – светло-бронзовая медаль в память 300-летия Дома Романовых. В июле 1913 г. он получил право на ношение светло-бронзовой медали на Андреевской ленте в память 200-летия Полтавской победы.⁴ Немало времени о. Иоанну необходимо было уделять семье, – кроме двух сыновей у Лесковых росла дочь Вера (род. в 1905 г.). Забота о семье сочеталась с постоянным пребыванием в храме: о. Иоанн любил службу и церковное пение.

После 11-ти лет диаконского служения он становится священником. 18 августа 1913 года по благословению митрополита С.-Петербургского и Ладожского Владимира (Богоявленского) его викарием, епископом Нарвским Никандром о. Иоанн был рукоположен в сан иерея и назначен к Свеаборгскому крепостному собору в Финляндии. Тогда же пастырь выбыл из полка и отправился к новому месту службы, куда прибыл 16 сентября 1913 года. Свеаборгская крепость в Гельсингфорсе, столице тогдашнего Великого Княжества Финляндского, была в то время главной военно-морской базой на Балтике, здесь же располагалось управление Балтийского флота. Военные корабли стояли в самом городе, в Севергарнизоны располагались во многих городах, – от Аландских островов здесь было особым и заключалось а также офицеров и матросов во учитывать то что стоявшие здесь Империи, населенной преимущественно располагалась на нескольких ска-Финском заливе, приспособленных стен на главном острове, в центре ственный Александро-Невский моряки собирались на богослужение обширный плац, служивший для далеку – казармы, где жил гарнизон и предстояло служить.

Меньше чем через год после летом 1914 г. началась Первая прервалась. Свеаборг в условиях флота на Балтике, откуда на бое-и куда они возвращались после близость войны чувствовали все. пастырское служение как воен-



Церковь Благовещения Пресвятой Богородицы лейб-гвардии Конного полка

ной и Южной гаванях, крепостные гих приморских финляндских до Выборга. Пастырское служение в окормлении гарнизона крепости, енных судов. При этом следовало войска находилась на окраине ственно инославными. Крепость листых островах, лежавших в для обороны. Среди крепостных Свеаборга возвышался величественной собор, куда гарнизон и ние. Перед собором располагался военных парадов и учений. Непо-и моряки. Именно здесь о. Иоанну

приезда о. Иоанна в Финляндию, Мировая война. Мирная жизнь войны превратился в главную базу вое дежурство уходили корабли, боев. Фронта на море не было, но Отцу Иоанну приходилось нести ному священнику: напутствовать

уходивших в море воинов, которые каждый раз могли не вернуться из боя, жертвуя своей жизнью за Отечество и за Царя. За отличную и усердную службу в военное время 23 мая 1915 года он был награжден скуфьей, а затем, через месяц, – камилавкой. 16 февраля 1916 г. – приказом командующего Балтийского флота адмирала А. И. Непенина пастырь был представлен к ордену св. Анны III степени также «за труды, понесенные во время военных действий»⁵. Позже, в годы гонений, эти награды были утрачены, но, по счастью, в семье Лесковых сохранилась походная икона свт. Николая, принадлежавшая отцу Иоанну.

Февраль 1917 г. вылился в кровавую бойню в Гельсингфорсе, когда в течение двух дней в Свеаборге восставшими красными матросами было убито более 80-ти офицеров Императорского Российского флота, среди них – командующий Флотом, адмирал А. И. Непенин, офицеры штаба и гарнизона, офицеры стоявших в гавани кораблей. За две ночи Русский Балтийский флот перестал существовать, а война была безнадежно проиграна. Свеаборг, оплот «красного флота», стал тюрьмой для высланных из Петрограда контрреволюционеров и монархистов, среди которых оказалось несколько лиц, близких к Царской Семье или считавшихся общественным мнением таковыми. Среди них были фрейлина и близкая подруга Императрицы Александры Феодоровны А. А. Танеева (Вырубова), доктор П. А. Бадмаев и другие. Известно, что о. Иоанну Лескову однажды пришлось исповедовать фрейлину Анну Вырубову. Вероятнее всего, это произошло именно в Свеаборге летом-осенью 1917 года, где та пребывала в заключении. Несносные условия содержания узников были постепенно смягчены и им позволялось даже иногда посещать богослужение в Свеаборгском храме, что служило ей немалым духовным утешением в заточении.⁶

После революции 1917 года о. Иоанн Лесков вернулся в Петроград, где был назначен настоятелем Свято-Троицкой Озерковской церкви Петроградского уезда. Здесь он служил в первые послереволюционные годы: 1918 и 1919. Время было тяжелое: война, революция, красный террор, начавшиеся гонения на Церковь. В июле 1920 г. он вернулся в Никольский собор, затем в 1920-1925 гг. служил в Петропавловском храме б. лейб-гвардии Уланского полка в Петергофе.⁷ В устроенном большевиками в это время обновленческом расколе отец Иоанн не был запятнан. Бывший полковой храм одного из наиболее почетных полков лейб-гвардии еще долгое время оставался местом, удерживавшим память о прежней, Великой России. Среди святынь в нем долгое время хранилось полотенце, вышитое Императрицей Александрой Феодоровной, бывшей шефом полка.

В 1925-1930 гг. о. Иоанн служил в селе Дятлицы, недалеко от Нового Петергофа. В 1930 году пастырь получил назначение в Петропавловский собор в Се-

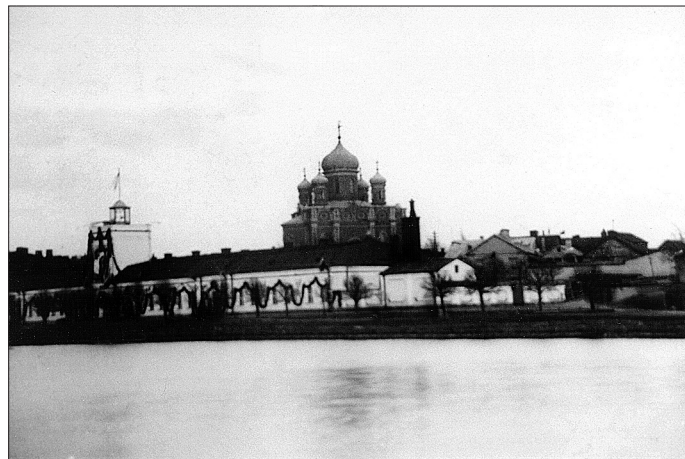

Гельсингфорс. Александро-Невский крепостной собор в Свеаборге. Фото 1910-х гг.

строрецке. Семья священника также переехала в Сестрорецк⁸, где поселилась в б. церковном доме по Малоленинградской улице, 10. Здесь же в 1930 г. они пережили произведенный властями обыск в их квартире. Постоянное перемещение пастыря с прихода на приход приносило много неудобств, но пока хранило от тюрьмы – по всему городу шли повальные аресты верующих и духовенства.

В 1934-1937 гг. в течение трех лет о. Иоанн настоятельствовал в Пантелеимоновской церкви поселка Тарховка. Последним местом его служения стала церковь св. Марии Магдалины на Малой Охте,⁹ снесенная в 70-е годы XX столетия. В это время для того, чтобы не подвергать опасности семью, он жил один, занимая небольшую комнатку в квартире 6 дома по Малоохтинскому проспекту, 70.

В 1938 г. один донос, написанный сослуживцем, решил судьбу пастыря. Сослуживец этот дожил до глубокой старости и умер «в почете». Содержание двух страниц доноса, написанного мелким, каким-то дрожащим почерком, сводилось к тому, что «священник



Приезд Императора Николая II в Гельсингфорский Успенский собор. 1915 г.



*Свящ. Николай Лесков (справа) в кругу сослуживцев.
1910-1920-е (?) гг.*

Лесков восхваляет монархический строй и проповедует это, говоря в своих проповедях». ¹⁰ Донос датируется 1 марта 1938 года. В НКВД работали быстро: в ночь на 3 марта 1938 года, обыскав квартиру и конфисковав фотографии, письма и серебряный наперсный крест, отца Иоанна арестовали. Обвинение по тем временам было банальным: антисоветская деятельность и агитация, (ст. 58 п. 10 и 11). Один формальный допрос 5 марта 1938 года. Как вел себя на допросе пастырь, что чувствовал обреченный на смерть? Бог весть. Нам не дано этого знать, но известно, что тогда допросы отличались особой жестокостью, а протоколы – ложью. Мы знаем, что аресты и расстрелы в то время носили столь массовый характер, что это напоминало гонения на веру в первые века христианства. Многие протоколы допросов составлялись заранее. Они лишь подписывались арестованным, которого иногда избивали до такой степени, что он не понимал, как и кто водил его рукой по бумаге.

В протоколе допроса о. Иоанна упомянуты имена священников: Алексия Алексеевича Благовещенского,

Владимира Константиновича Воскресенского, Севастиана Николаевича Воскресенского, учившегося вместе с о. Иоанном Лесковым в семинарии, и диакона Василия Николаевича Бушурковского. Имена эти чекисты, по всей вероятности, легко получили из конфискованной переписки арестованного.

Протоиерея Иоанна обвинили также в том, что он был связан со священниками Федором Александровичем Боголюбовым, уже расстрелянным 14 декабря 1937 г., и сестрорецким священником Николаем Ивановичем Наговским, расстрелянным 2 января 1938 года. ¹¹

Больше на допрос о. Иоанна не вызывали. 8 марта было составлено и подписано обвинительное заключение, направленное на рассмотрение «Тройки». 11 марта было принято постановление о «высшей мере наказания» ¹². 12 марта 1938 года отец Иоанн был расстрелян.

Его матушка в то время работала в детском садике музыкальным работником. После расстрела мужа, о судьбе которого она так ничего и не знала, – вместе с дочерью Еленой, родившейся в 1919 году, она была сослана в Рыбинск, откуда смогла вернуться в город на Неве только после войны и то лишь благодаря хлопотам сына Николая Ивановича, к этому времени – участника войны, подполковника, – имевшего орден Великой Отечественной войны I степени. Через два года после его кончины в 1946 году мать и дочь вернулись в Ленинград. Матушка Анна скончалась здесь в 1956 году и была похоронена на Большеохтинском кладбище.

Второй сын о. Иоанна, – Александр – стал ботаником, доктором биологии, научным сотрудником Академии Наук. Он с семьей жил до войны в Петергофе. Известно, что перед войной он был очень болен, плохо видел и страдал болезнью глаз. Перед приходом немцев ему как видному ученому, предложили эвакуироваться. Не считая возможным оставить семью, он, захватив лишь некоторые домашние вещи, успел вместе с домочадцами уехать в Ленинград, где они поселились в доме Ботанического сада. Началась блокада города. Когда же

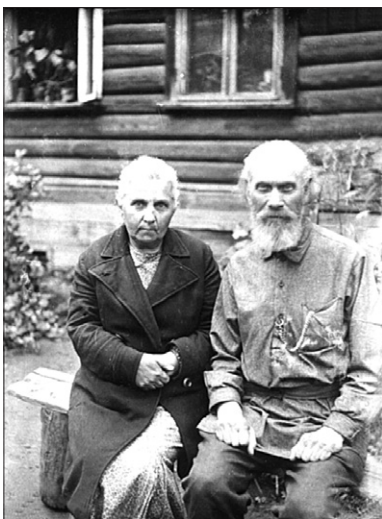

Прот. Иоанн Лесков с матушкой. Сестрорецк. 1930-е гг.

Тарховка. Храм вмч. Пантелеимона Целителя, где в 1930-х гг. служил прот. Иоанн Лесков



семью вывезли из Ленинграда весной 1942 г., Александр Иванович, здоровье которого было подорвано голодом, скончался в 1942 году в Жихареве, на «Дороге жизни».

Дочь Вера в годы Великой Отечественной войны вышла замуж за морского офицера и впоследствии проживала в Швеции. Вторая дочь продолжала опекать уже больную матушку вплоть до ее кончины, и в 1958 году добилась реабилитации отца как «необоснованно осужденного».¹³

Долгие годы трагическая судьба этих людей была предана забвению, сейчас же есть возможность вспомнить о них, назвать и покрыть молитвой их имена, а страдальцев за Христа – прославить. В этом бесконечном списке Новых мучеников, за Христа пострадавших, и имя протоиерея Иоанна Лескова, который приняв мученическую кончину за Христа, не отрекся от Бога, от веры, не снял священного сана и принял венец священномученика.

В воскресенье, 11 марта 2001 года, в канун убийства новомученика в храме Успения Божией Матери на Малой Охте¹⁴, выстроенном на месте церкви св. Марии Магдалины, последнем месте служения о. Иоанна, впервые была отслужена панихида по убиенному протоиерею Иоанне Лескове. Настоятель храма прот. Виктор Ерошенко в этот день после литургии рассказал прихожанам о жизни пастыря. Внук убиенного

С.-Петербург.
Храм
равноап. Марии
Магдалины
на Малой Охте,
где служил
до своей
мученической
кончины
протоиерей Иоанн
Лесков.
Фото 1910-х гг.

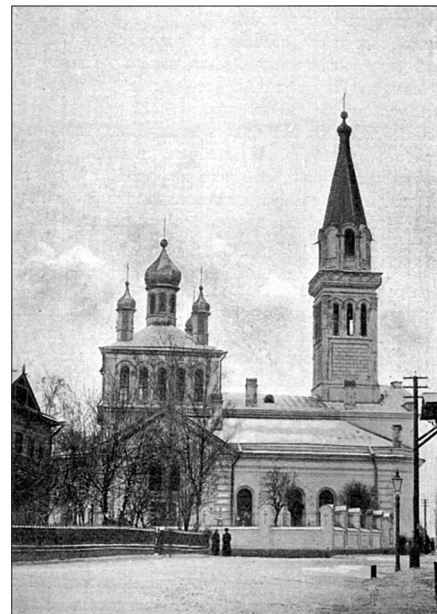

протоиерея Иоанна Святослав Александрович Лесков, присутствовавший на панихиде, вместе уже со своим внуком Ванечкой Лесковым, торжественно передал наперсный крест своего расстрелянного деда новому настоятелю. Эта минута была так торжественна, что весь приход замер.

Примечания:

¹ Послужной список прохождения службы свящ. Иоанна Лескова (1916 г.). АУФСБ П-32007, л. 20

² Там же

³ АУФСБ СПб ЛО П 32007 л. 39

⁴ Послужной список прохождения службы свящ. Иоанна Лескова (1916 г.). АУФСБ П-32007, л. 20

⁵ Там же

⁶ А.А. Вырубова. Записки фрейлины Ее Величества. Рига, 1920, С.

240-241.

⁷ АУФСБ СПб ЛО П 32007.

⁸ Там же.

⁹ Там же.

¹⁰ Там же, л. 15

¹¹ Там же, справка на арест № 310

¹² Там же, л. 54

¹³ Там же, л. 59

¹⁵ В.В. Антонов, А.В. Кобок. Святые Петербурга. Т. 1, СПб, 1994.



После панихиды по убиенному протоиерею Иоанну Лескову в храме Успения Пресвятой Богородицы на Малой Охте. 2001 г.

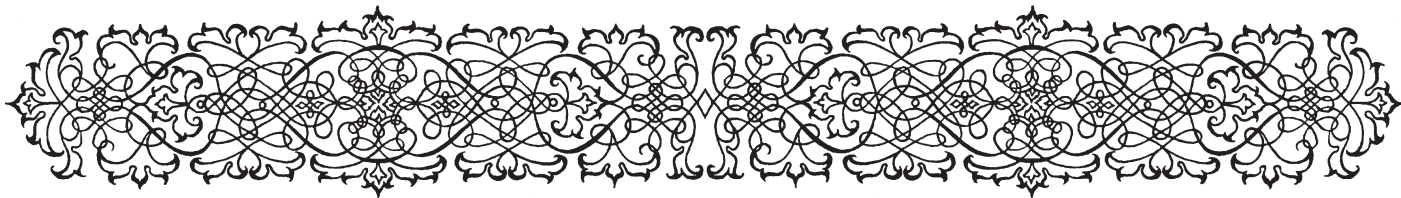

БЫЛОЕ

А.К. Галкин

ГОРОД В ОСАДЕ

Малоизвестные страницы церковной жизни блокадного Ленинграда

В годы Великой Отечественной войны через верующих и духовенство Русской Православной Церкви Господь явил Свою несокрушимую силу, перед которой все козни и нападки врагов Христовых оказались «немошными дерзостями». «Христос-Победитель» – так весьма точно озаглавил свои воспоминания о военном периоде в жизни Русской Православной Церкви один из активных участников восстановления церковной жизни на северо-западе России в 1941-1943 годах, протоиерей Георгий Бенигсен (1915-1993), пастырские труды которого проходили в Пскове, (см. «С.-Петербургские епархиальные ведомости». 2002, вып. 26-27. С. 237-242). Обращение людей к Богу, горячие молитвы в уцелевших храмах, решимость людей после десятилетий атеизма вновь переступить порог Дома Божия, прибегнуть к св. таинствам Церкви, – так было повсюду, а не только на оккупированной территории. В заблокированном Ленинграде это, вероятно, чувствовалось и переживалось особо. Духовные силы жителей города здесь постоянно укрепляло сознание того, что не где-то в тылу, а здесь, в заблокированном городе, со своей паствой находится правящий архиерей – митрополит Ленинградский Алексий (Симанский). Врагу противостоял не просто населенный пункт, в котором уцелело от закрытия несколько приходских храмов. Оборонялось и героически победило то, что составляет Тело Христова – Православная Церковь осажденного города.

Общеизвестно, что литургию в Неделю Всех Русских Святых, 22 июня 1941 года, митрополит Алексий служил в Князь-Владимирском соборе. Престол, посвященный этому празднику, был устроен в притворе собора по благословению священномученика Вениамина, митрополита Петроградского, в декабре 1920 года. К 1941 году он был, очевидно, давно упразднен, но сам праздник продолжал отмечаться в соборе архиерейским служением. А с осени 1940 года в годовом богослужбном круге собора особое место заняли дни празднования Казанской иконы Божией Матери. Заветная святыня города на Неве – храмовый образ Казанского собора – к концу 1930-х годов оказалась в обновленческом храме на Смоленском кладбище. В августе 1940 года кладбищенский храм закрыли. «Ликвидацией» его имущества руководила лично инспектор по делам культов А. Татаринцева. Она была мастером своего дела, и все иконы быстро отправила на утилизационный завод. Все, кроме одной – чудотворной

Казанской иконы, которая оказалась переданной в патриарший Князь-Владимирский собор. Пока можно только догадываться, на каком уровне решался вопрос подобной передачи, но перенесение Казанской иконы после стольких лет «обновленческого плена» в кафедральный собор Ленинградской митрополии (Князь-Владимирский собор сохранял этот статус до начала 1941 года) остается беспрецедентным случаем для того времени.

«О преславного чудесе! Небеси и земли Царице, от святых сродников наших умоляемая, донныне Землю Русскую покрывает». Этот церковный гимн приходит на память, как только обращаешься мыслью к первому дню войны в Ленинграде, к той воскресной митрополичьей службе в Князь-Владимирском соборе, к тревогам и надеждам горожан...

К сожалению, документов, освещающих духовную жизнь заблокированного Ленинграда сохранилось ничтожно мало, и, в основном, они отражают церковно-патриотические сборы в Фонд обороны. Участники и очевидцы событий, духовенство, певчие и другие церковные труженики не оставили ни дневников, ни воспоминаний. Запись их рассказов началась с опозданием на 40 и более лет. Как известно, свято место пусто не бывает, и там, где отсутствуют достоверные свидетельства, расцветает фантазия. В последние 10-15 лет множатся публикации, в которых события далекого средневековья проецируются на Ленинград 1941-1944 годов. «Главной героиней» подобных сказаний часто становится чудотворная Казанская икона Божией Матери. Автор исторического исследования об иконе, напечатанного в «С.-Петербургском духовном вестнике» еще в 1895 году, одной из своих задач ставил «ограждение от неуместных измышлений и ненужных украшений столь важного в себе самого предмета». Очень жаль, что современные публикаторы преследуют совсем иные цели. Реальных же «утешительных и радующих знамений Промышления Божия» в истории города на Неве за военные годы было множество – как ни в один другой период.

Война прежде всего изменила стереотип поведения «советского человека», особенно там, где были доступны действующие храмы. Миллионы людей вмиг осознали, что конечной инстанцией, дарующей жизнь и смерть, является не НКВД, а Бог. Очевидцы свидетельствуют, что сотни и

тысячи ленинградцев 22 июня избавились от внушенного режимом страха переступить порог церковный. Это была первая победа над воинствующим безбожием. «Большой религиозный и патриотический подъем во всей стране» отмечал летом 1941 года Патриарший Местоблюститель митрополит Сергей (Страгородский) в письме митрополиту Вениамину (Федченкову) в Америку. С самого начала войны деятельность церкви «проникала в самую душу народную, (...) давала утешение страждущим, скорбящим, унывающим. Можно сказать, что в храмах, в молитве, верующие почерпали единственное утешение в душевных страданиях (...). И нужно сказать, что пастыри Церкви неленостно выполняли свое святое послушание, невзирая на невероятные трудности, связанные с военным положением, особенно в местностях, в которых или вблизи которых происходили военные действия...» (из доклада митрополита Ленинградского и Новгородского Алексия, 31 января 1945 года).

Военные действия вблизи Ленинграда продолжались 900 дней, поэтому упоминание о «неимоверных трудностях» относится, прежде всего, к нашему городу. Они не сводились только к голоду, бомбардировкам и обстрелам. 28 августа 1941 года были арестованы старый петербургский протоиерей Николай Близнацкий, служивший к тому времени в поселке Саблино, и священник Большеохтинской церкви Николай Ильяшенко. Сжимавшееся вокруг города вражеское кольцо не помешало органам этапировать их в Сибирь. 27 декабря 1941 года, в самые суровые дни блокады, последовал арест старосты Николо-Богоявленского кафедрального собора П.Л. Смирнова. В марте его судили, а в апреле 1942 года отправили через линию фронта в Волголаг. Клирики ленинградских храмов протоиереи Александр Петров и Николай Шенрок, а также протодиакон Феодор Юдин, жившие в пригородах, попали в оккупацию. Вплоть до самой войны заполнить вакансию вышедшего священника (умершего, арестованного, вышедшего за штат) было практически невозможно. В блокированном Ленинграде это серьезное препятствие удалось преодолеть. 10 сентября 1941 года митрополит Алексей назначил к Спасо-Парголовской церкви заштатного протоиерея Сергея Бычкова (впоследствии – епископ Лужский Симеон), и 21 ноября он получил необходимую регистрацию. Правда, о. Сергей служил там недолго и в начале 1942 года был эвакуирован, но брешь оказалась пробитой. При Николо-Большеохтинской церкви зимой 1941/42 года был зарегистрирован протоиерей Николай Решеткин, находившийся за штатом около двух лет. 6 сентября 1942 года он был вынужден уйти на покой по болезни и вскоре скончался. В конце декабря 1941 года к святому алтарю рискнул вернуться протодиакон Павел Маслов, предшествующие 10 месяцев подвизавшийся сторожем и певчим Большеохтинской церкви. Наконец, на праздник Введения 1941 года весь церковный Ленинград потрясло известие о том, что митрополит Алексей совершил иерейскую хиротонию, чего не случалось уже несколько лет. В настоятели ко все той же Большеохтинской церкви им был рукоположен заштатный диакон Симеон Рождественский. Как можно судить из документов, он не показал себя «благочестивейшим пресвитером», но для верующих ленинградцев не это имело значение. С того дня стало предельно ясно, что

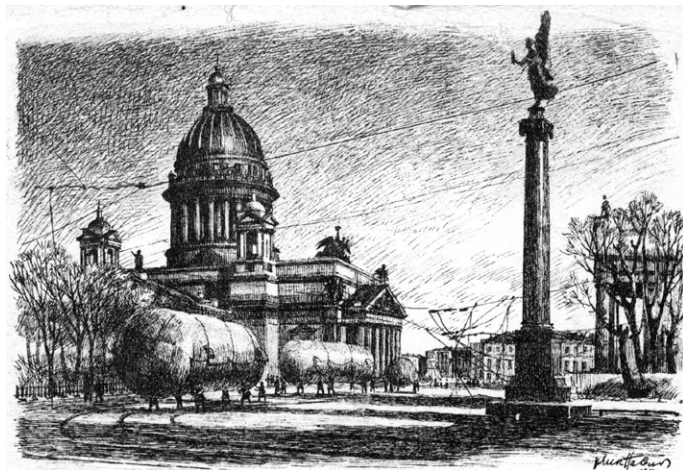

Церковь сильнее смерти, ибо она, как и в предшествующие века, «оскудевающее восполняет».

В итоге, клир ленинградских храмов за первые полгода блокады хоть и незначительно, но пополнился. Так, если на 4 сентября 1941 года в Николо-Богоявленском кафедральном соборе служило 4 протоиерея и 1 протодиакон, то на 1 марта протоиереев стало 5 штатных и 1 приписной. Приписной протоиерей появился и в церкви св. Иова на Волковом кладбище.

Совершение литургии в условиях голода и карточной системы было возможно лишь благодаря тому, что городские власти впервые после октябрьского переворота выступили гарантами свободы совести. «По разверстке Ленторготдела» действующие храмы получали немного вина и муки «для культовых надобностей». «Глубокую благодарность за содействие» в этом деле церковные советы выносили упомянутой выше А. Татаринцевой, которой теперь пришлось наступать на горло собственной песне.

В апреле 1942 года, вскоре после Пасхи, пришедшейся на день 700-летия победы св. Александра Невского в Ледовом побоище, под омофор митрополита Алексия перешла Серафимовская кладбищенская церковь. В ней до своей смерти в 1936 году служил «живоцерковник» В. Красницкий, затем она досталась обновленцам. В 1941 году умер обновленческий настоятель храма Гавриил Васильев, и 22 января 1942 года здание было взято райсоветом Приморского района для приема покойников (на кладбище велись массовые захоронения). Весной церковь была возвращена церковной двадцатке. При этом община храма воссоединилась с Московской Патриархией и приняла священника, назначенного митрополитом Алексием. Позднее в том же году ее примеру последовала община б. обновленческого Князь-Владимирского храма в Лисьем Носу, где также не было священника. Окормлять приход на первых порах стал архимандрит Владимир (Кобец) из Князь-Владимирского собора.

В Ленинграде вместе с пригородами было блокировано 2 миллиона 887 тысяч жителей, к концу первого года войны из них осталось 1 миллион 100 тысяч человек. 5 июля 1942 года Военный совет Ленинградского фронта принял постановление «О необходимых мероприятиях по Ленинграду». Оно предусматривало эвакуацию в приказном порядке 300 тысяч жителей с тем, чтобы в городе осталось «лишь то

количество населения, которое нужно непосредственно, во-первых, на удовлетворение насущных нужд города и фронта и, во-вторых, на удовлетворение насущных нужд населения». Следует особо подчеркнуть, что военное и партийное руководство к числу насущных нужд населения отнесло теперь и религиозные. Все штатное духовенство, за исключением протоиерея Илии Попова, прошло регистрацию паспортов и благополучно осталось на местах. Единственное исключение лишь подчеркнуло заботу властей о религии. Протоиерей И. Попов был вывезен не куда-нибудь, а в Ульяновск. Там находился в эвакуации (с февраля 1942 года фактически ставшей почетной ссылкой) Патриарший Местоблюститель Блаженнейший митрополит Сергей (Страгородский), который приписал о. Илию к храму, при котором жил сам.

В 1942 году власти обеспечили Московской Патриархии выпуск роскошной иллюстрированной книги «Правда о религии в России» (сразу на нескольких языках). Публикация книги была допущена властями в пропагандистских целях, однако, учитывая, что с 1935 года в СССР не оставалось и следа церковной печати, выход в свет этого издания стал сенсацией. В книге нашла отражение и жизнь блокадного Ленинграда. Имеются сведения, что позже, в конце 1943 года, митрополит Алексей вел переговоры о подготовке и издании отдельной книги о патриотической работе Ленинградской епархии в годы войны. Сталинский режим, конечно же, не пошел на ее публикацию – свобода религии им строго нормировалась.

На Благовещение 1943 года митрополит Алексей рукоположил во священника к Серафимовской кладбищенской церкви диакона Николая Артемьева. Еще одной важной вехой во взаимоотношениях государства и Церкви в блокированном городе стало 1 мая 1943 года. С этого дня была введена новая «Инструкция об отнесении населения к группам снабжения при выдаче продовольственных и промтоварных карточек». Служители культа были приравнены в ней к советским служащим. Достаточно вспомнить, что с 1918 года они официально относились к «лишенцам», а в период «большого террора» 1937-38 годов для них не жалели пуль.

Для митрополита Алексея новая норма снабжения духовенства явилась как бы особым знаком милости Божией – она почти совпала с 30-летием его архиерейской хиротонии (28 апреля/10 мая). Вскоре владыка-юбиляр был почтен и Патриаршим Местоблюстителем, который в июне 1943 года присвоил ему право предношения креста за богослужениями «в воздаяние понесенных трудов, особенно при осаде Ленинграда». А в июле в Ульяновске (б. Симбирске) произошла личная встреча Московского и Ленинградского митрополитов, которые не виделись с августа 1941 года. Митрополит Алексей получил пропуск с 7 июля по 31 августа 1943 года на проезд от Ленинграда до Ульяновска, транзитом через Москву. В Ульяновске владыка прожил около двух недель и участвовал там 25 июля в хиротонии иеромонаха Фотия (Топиро) во епископа Краснодарского и Кубанского. Затем его путь лежал в Москву, где он возглавил хиротонию архимандрита Елевферия (Воронцова) во епископа Ростовского и Таганрогского. По-

скольку в Первопрестольной пребывало достаточное число архиереев для совершения подобного священнодействия, не пополнение епископата было главной целью пребывания митрополита Алексея в столице. Вероятно, в эти дни и с его участием как второго лица в церковной иерархии велись принципиальной важности переговоры, обеспечившие и скорое возвращение Патриаршего Местоблюстителя в Москву, и последовавшую спустя всего несколько дней историческую встречу трех митрополитов с И.В. Сталиным. На этой встрече владыка Алексей не удержался, чтобы не упомянуть фамилию человека, который много лет «опекал» религию в Ленинграде. Поставив перед Сталиным вопрос о возможности перечислять деньги в Патриархию на общецерковные нужды, он добавил: «Инспектор Ленсовета по адмнадзору Татаринцева такие отчисления делать не разрешила»...

12 сентября 1943 года, на праздник перенесения мощей св. Александра Невского в С.-Петербург, в Елоховском соборе Москвы состоялась интронизация Патриарха Сергия. Вручая новоизбранному Первосвятителю патриарший жезл, митрополит Алексей говорил: «Слава Твоя – и наша слава, и мы радуемся, сретая Тебя и приветствуя, и прославляем Бога, венчающего Тебя и нас милостию и щедротами».

Второе восстановление Патриаршества в Русской Православной Церкви в XX века явилось убедительной победой всей русской Полноты церковной. Немаловажная роль в этой победе принадлежала митрополиту Алексею и руководимой им Ленинградской епархии, находившейся в условиях блокады. Последующие события: награждение (впервые в истории СССР!) митрополита Алексея и группы ленинградского духовенства правительственной наградой – медалью «За оборону Ленинграда», воссоединение иосифлянкой Троице-Лесновской церкви (24 ноября 1943 года) и обновленческого кафедрального Спасо-Преображенского собора Ленинграда (9 января 1944 года) явилось продолжением и закреплением этой победы.

Знаменательно, что вручение медали митрополиту Алексею (11 октября 1943) почти совпало с 10-летием его назначения на Ленинградскую (Петербургскую) кафедру (5 октября). Из всех архиереев Русской Православной Церкви он возглавлял свою епархию самый долгий срок. Даже новоизбранный Святейший Патриарх Сергей занял Московскую митрополичью кафедру позже, в 1934 году.

Встречая победную весть о полном освобождении от блокады (18 января 1944), православные верующие города на Неве молились «единым сердцем». Благодарственные молебны во всех храмах города были совершены по случаю окончательного снятия блокады 23 января 1944 года, в Неделю по Богоявлению. За литургией в этот день читается зачало Евангелия от Матфея, в котором приведены слова пророка Исаии: «Народ, сидящий во тьме, увидел свет великий, и сидящим в стране и тени смертной воссиял свет».

Этим светом была не только радость об изгнании врага с родной земли и о преодолении церковных расколов и разделений, но, прежде всего, уверенность в том, что «после многих лет бурного плаванья настала для Церкви нашей пора более спокойной жизни».

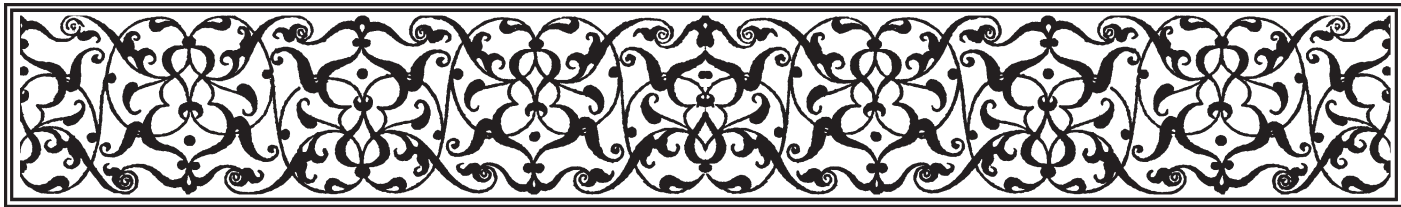

ПЕТРОВСКОЕ НАСЛЕДИЕ

И.А. Богданов

ЛАХТА

Лахта — небольшой поселок, расположившийся на северном берегу Финского залива, примерно в пятнадцати километрах к северо-западу от центра Петербурга. С запада к Лахте примыкает Ольгино, и оба поселка представляют собой по сути единое целое, так что иногда, называя один, имеют в виду другой, или же и тот, и другой одновременно.

История Лахты начинается с глубокой древности. Лахтинская низина — один из заливов существовавшего когда-то Литоринового моря, названного так по имени моллюска *Littorina littorea*, и поныне обитающего в водах Балтийского моря. Это море некогда покрывало всю территорию современного Петербурга.

Лахта (по фински — «залив», «бухта») — место обитания людей, живших здесь предположительно еще три тысячи лет назад. Первые поселенцы обосновались близ мелководного залива, в который впадали речки, ныне известные под названиями Юнтоловка и Глухая (Глухарка, Каменка).

Первое упоминание о небольшой деревне, положившей начало современной Лахте, относится к 1500 году. С семнадцатого века известны деревни Бобыльская (Бобылка) и Конная (Конная Лахта).

Впервые исследования остатков пребывания здесь доисторического человека проводились в 1880-е годы археологом В. Антоновичем, но результатов не дали, хотя ученый и был настроен оптимистично. Больше повезло другому археологу — С. Гамченко, который в 1905-1908 годах обнаружил в районе северного побережья Финского залива некоторое число железных изделий, осколков, глиняных горшков.

Случалось, что древние предметы находили совсем не те, кто их искал. Так, в 1915 году дети дачников копались в песке неподалеку от станции Разлив и извлекли какие-то непонятные вещицы, в которых взрослые заподозрили предметы утилитарного назначения, принадлежавшие глубокой древности. О находке был извещен археолог А. Штакельберг, который признал в предметах кремневые орудия.

Весной 1921 года неподалеку от железнодорожной станции Ольгино, на берегу залива, был найден неболь-



*Петр Великий спасает рыбаков близ Лахты.
5 ноября 1724 г.*

шой кремневый скребок — и тоже случайно. Поиски были продолжены, и в сентябре 1922 года на валу Древне-Балтийского моря, проходившему по северной опушке Ольгинского леса (ныне почти не существующего), были впервые обнаружены кремневые орудия, явившиеся свидетельством пребывания человека каменного века в районе Лахты и ее ближайших окрестностей. Автором находки стала Валентина Виттенбург, жена академика П. В. Виттенбурга, о котором речь впереди.³

И в дальнейшем в этом районе не раз находили изделия из сланца, кварца, песчаника, гранита и других пород, а также керамическую посуду. Все говорит о том, что эта часть побережья Финского залива была с древних времен обжита людьми. Что это были за люди? Существует мнение, разделяемое многими, что «финский рыболов, печальный пасынок природы» поселился в этих краях задолго до основания Петром I северной столицы, отсюда и финское название местности. Впрочем, до нашего времени сохранились и старинные русские названия лахтинских примечательностей: Клин-болото, Завигонское болото, урочище Поляны, Дубки, «Три липы», Петровский пруд, «Семь лугов» и, конечно же,

деревни Конная Лахта и Бобылка. Подчеркну: сохранились по большей части лишь названия.

Вот еще кое-что из истории местных названий: ближайшей к Петербургу части Финского залива (от острова Котлин до дельты Невы) моряки в память маркиза И.И. де Траверсе (морского министра в 1811-1828 годах) дали имя Маркизовой лужи. Де Траверсе удостоился чести войти в топонимику потому, что при нем дальние походы флота были прекращены, и учебные плавания ограничивались акваторией, прилегающей к острову Котлин. Название неофициально существует до сих пор.

Что издавна влекло людей на берега этой части залива? Наверно, прибрежное мелководье, богатое рыбой и водоплавающими птицами. С течением времени морская лагуна заросла и превратилась в болотистую низину; образовалось множество прудов, которые соединялись друг с другом небольшими речками. Самой природой здесь были созданы прекрасные условия для обитания рыбы и дичи.

Среди прудов с давних времен в этих местах стояли дубовые рощи. Дубравы скорее всего были почти уничтожены ледником, однако небольшими островками они все же уцелели. В начале XVIII века — именно с этого времени начинается новейшая история Лахты — здесь находилась усадьба Петра I «Ближние дубки», где в 1711-1712 годах был выстроен для царя деревянный домик (усадьба «Дальние Дубки» строилась близ Сестрорецка в 1719-1720-х годах). Среди древних дубов-великанов реликтового происхождения были высажены молодые дубки. Дубы петровского времени сохранились до нашего времени, и дотошный следопыт может и ныне среди зарослей отыскать рвы, которые некогда окружали усадьбу, круглый островок в центре пруда и остатки канала, идущего к взморью.

Но — увы! — не дожидая до наших дней старая сосна, свидетельница доблестного поступка Петра I, на который отважится не каждый монарх. 5 ноября 1724 года царь, возвращавшийся в Петербург из Дубков, оказался свиде-

телем того, как плывший из Кронштадта бот с солдатами сел на мель близ чухонской деревни на берегу Лахтинского разлива. Петр велел приблизиться к судну и принялся помогать солдатам стаскивать бот с мели и спасать людей. Стоя по пояс в воде, он жестоко простудился и по возвращении в Петербург оправиться от недуга так и не смог. 28 января 1725 года он скончался от воспаления почек. В память о подвиге царя в одинокой сосне, стоявшей на берегу близ этого исторического места, на высоте двух-трех аршин от земли был укреплен киот (застекленный ящик), уставленный иконами разных размеров, перед которыми долгие годы светилась лампада...

В годы царствования Екатерины II (1762-1796) у окрестных земель появился именитый хозяин: им стал Григорий Григорьевич Орлов, получивший «мызу Лахту» в подарок от своей Августейшей покровительницы. Он здесь ни разу не бывал и особняков после себя не оставил, как ничего не осталось здесь и от другого лахтинского землевладельца — Якова Брюса, сподвижника Петра I. Зато другое событие, случившееся во время правления Екатерины и связанное с Лахтой, получило широкую огласку, эхо которой докатилось до нашего времени.

1767 году, когда скульптору Этьену Фальконе понадобился камень для пьедестала памятнику Петру I (будущему Медному всаднику), были снаряжены две поисковые экспедиции, которые, пробродив по лесам все лето, вернулись ни с чем. Вторая экспедиция, отправившаяся вслед за первой, нашла-таки камень — на острове Котлин.⁴

Неожиданно — раньше об этом не подумали — явилась трудность: как доставить в Петербург «кронштадтский» камень? Дело застопорилось, и тогда через газету «Санкт-Петербургские ведомости» было сделано обращение к частным лицам, которые пожелали бы «для постановления... монумента в гору выломать и привезти сюда, в Санкт-Петербург».

В начале сентября 1768 года на объявление откликнулся крестьянин Сергей Григорьевич Вишняков. Он был призван в Канцелярию от строения домов, которой ведал И.И. Бецкой (именно ему было поручено возглавить работу по сооружению монумента), и рассказал капитану Ласкари, руководителю по поиску камня, что в лахтинских лесах лежит гигантский Гром-камень; Вишняков утверждал, что лучшего камня для пьедестала не сыскать.

Назывался великан Гром-камень потому, что по преданию во время грозы громом у него был отбит угол. В результате, образовалась трещина в 15 вершков; со временем она наполнилась черноземом, в котором выросло несколько березок. По словам крестьянина, Петр I не раз всходил на этот камень для обозрения окрестностей. По другой легенде, Петр наблюдал отсюда морские баталии.

Ласкари вместе с Вишняковым на следующий же день отправился в Лахту, дабы убедиться воочию, что это тот самый камень, который так долго искали. Произведя



Гром-камень в лесу близ Лахты

необходимые замеры и возвратившись в Петербург вместе с осколком камня, Ласкари 10 сентября докладывал Бецкому, что камень «сыскан на Выборгской стороне в даче его Сиятельства графа Якова Александровича Брюса близ деревни Конной... а везти оный надлежит сухим путем около шести верст до деревни Лахта, а оттуда на судно до означенного места...»

Вот как передал свое впечатление от лахтинского камня очевидец, И.-К. Бакмейстер, библиотекарь Академии наук: «Взирание на оный возбуждало удивление, а мысль перевезти его на другое место приводила в ужас».

У Фальконе явилась было мысль обработать камень на месте и таким образом доставить его в Петербург в «облегченном» виде, однако в дело вмешалась Екатерина, повелевшая перетащить Гром-камень, на зависть всей Европе, в целом виде.

Между тем размеры камня (параллелепипед около 13 м в длину, 8 м в высоту и 6 м в ширину) и его вес (около 1 800 т) внушали не только ужас, но и сомнения в том, что его можно сдвинуть с места, не говоря уже о перемещении по суше, а потом по воде — только так его можно было доставить на Сенатскую площадь.

Осознавая, сколь сложно переместить такую громадину к месту возведения будущего памятника, Екатерина назначила награду в семь тысяч рублей тому, кто придумает способ транспортировки. Поступило несколько предложений, но почти все из них были с теми или другими недостатками.

Тем временем решено было расчистить место вокруг камня и раскопать его. Неподалеку от Конной деревни командир сводного полка капитан Палибин собрал около пятисот человек, для которых к маю 1769 года были поставлены жилые избы и воинские казармы. В соответствии с планом место вокруг камня было расчищено от кустов и деревьев. Тогда же, в мае, Фальконе приступил к первой обработке исполина. Впрочем, скульптору не довелось много поработать в Лахте, ибо, как уже было сказано, по воле Императрицы «гора» должна была быть доставлена на Сенатскую площадь в целом виде.

Спустя четыре месяца камень был очищен от земли, после чего его обнесли лесами. На краю котлована установили блочные ворота, а затем вырыли и подъемный желоб длиной в сто саженей.

Не менее сложной задачей был выбор пути, по которому камень предполагали доставить к берегу Маркизовой лужи. Подпоручик Иван Шпаковский и землемер Иван Хозяинов наметили трассу, проходившую по Лахтинскому лесу, мимо Конной деревни, по дороге к усадьбе графа Брюса. Было выкорчевано много леса, укреплены (с помощью свай) дороги, а через один из многочисленных ручьев был перекинут каменный мост. На берегу залива весной 1769 года была устроена пристань.

Между тем под камень, в соответствии с принятым



Петровская сосна и часовня
планом, были уложены параллельно два рельсовых бруса с литыми медными желобами, в которые были помещены, по 15 штук в каждый, бронзовые шары. В результате первого испытания «шаровой машины» было «ходу сделано на пол сажени», поскольку рельсы под тяжелым грузом просели. К ноябрю, как и водится в здешних краях, грунт окреп, и была предпринята очередная попытка передвинуть камень. На сей раз было преодолено расстояние в 23 сажени (49 м). Работы по перемещению исполина продолжались 21 ноября 1769 года, а затем в 1770 году — 16 января (20 января Лахтинский лес с намерением присутствовать при передвижении гранитной глыбы посетила Императрица Екатерина, в честь какого события была выбита медаль с надписью «Дерзновению подобно»), 21 февраля, 6 марта — эти даты отмечены в специальном журнале. В иные дни, не отмеченные особо, двигались весьма быстро; так, 9 января был проделан путь в 133 сажени. На камне во время его передвижения находились барабанщики, которые давали знать, когда начинать работу и когда ее заканчивать. На одном из краев великана была устроена караульня.

Слухи о том, что происходило в Лахтинском лесу, уже давно волновали петербуржцев. С того времени, как скала сдвинулась с места, началось подлинное паломничество. Люди приезжали в Лахту и часами наблюдали за тем, как движется «гора».

К 21 марта каменное чудище выползло из леса и оказалось на берегу, на подступах к пристани. От лесной стоянки камень отделяли 3 688 саженей (почти восемь километров), преодоленные исполином и сопровождавшими его (с невероятными трудами) четырьмястами людьми за неполных пять месяцев. В начале августа 1770 года камень навсегда покинул Лахту и в сентябре был доставлен к месту назначения. Уже не одно столетие Гром-камень покоится на Сенатской площади, поддерживая конную статую Петра I. О его первоначальном виде, внушавшем когда-то ужас людям, уже ничто не напоминает. Он слился воедино с памятником, которому служит пьедесталом и вместе с ним вызывает восхищение многочисленных туристов. Но в Лахте осталась память о нем: Петровский пруд, хорошо знакомый местным

старожилам, есть ни что иное, как котловина глубиной в четыре метра, продавленная Гром-камнем в болотистой почве. Южный конец пруда вытянут в широкую прямую канаву — это след, оставленный Гром-камнем. Со временем яма наполнилась водой, и пруд мало-помалу зарастает...

В то время, когда владельцем Лахты был гр. Григорий Орлов, здесь насчитывалось сорок шесть дворов с более чем двумястами тридцатью жителей.⁵ В летнее время население лахтинских деревень увеличивалось за счет дачников. Вообще петербургская дача появилась едва ли не одновременно с зарождением Петербурга. Когда Петр I помышлял о том, что центр северной столицы разместится на Васильевском острове, границей города должна была стать речка Мья (Мойка), и вдоль левого берега ее были нарезаны дачные участки. Спустя несколько лет эти последние оказались в городской черте, и границей города стала Фонтанка; позднее дачные участки стали выделяться вдоль Петергофской перспектив. Еще при Петре I под дачи были отданы большие петербургские острова — Каменный, Елагин, Крестовский, Петровский. Тогда же была введена так называемая «дачная повинность» — от владельцев дач требовалось обрабатывать землю, разбивать сады и прочее.

В начале прошлого столетия утвердилась и стала увеличиваться в числе новая разновидность дачников — то были городские жители, не владевшие землей и не имевшие загородного дома, но желавшие провести три летних месяца на природе. Первые лахтинские дачники появились в 1830-х годах⁶. Сюда, к песчаным берегам Маркизовой лужи, их влек чистый морской воздух и девственные леса, хотя купание тут всегда было сопряжено с длительным пешим переходом, ибо надо было брести по колено в воде едва ли не с версту, чтобы наконец окунуться (правда, прибрежные воды Финского залива в летнее время хорошо прогреваются). Тогдашние дачники, договорившись с хозяевами о плате и осмотрев помещение (к 1830-м здесь было около 70 дворов), добирались сюда морем, на барках и в лодках — так было удобнее перевозить мебель.



Перевозка Грома-камня

К середине девятнадцатого века появился многочисленный класс людей среднего достатка, которые с удовольствием съезжали на лето на дачи, обходившиеся дешевле городских квартир. К тому же петербургские набережные летом превращались в сплошные причалы, а в воздухе стоял дым, исходивший от фабричных труб. Весь город превращался в огромную строительную площадку (наезжали сезонные рабочие). Общественная жизнь замирала.

Постепенно сдача помещений на лето стала выгодным промыслом для лахтинских жителей. К середине прошлого столетия здесь среди дачников можно было встретить даже состоятельных горожан. В Финском заливе в изобилии водились осетры, навага, семга, камбала, макрель, «захожие сельди» и «салакушка», любимая пища чухонцев. Залив в летнюю пору был усеян лодками. Рай тут был и для охотников: в заросших камышами Лахтинских болотах в середине прошлого века насчитали сорок четыре вида птиц. Однако на причуды местного климата приходилось буквально закрывать глаза: сильные западные ветры гнали на Лахту тучи песка, и многие жаловались на рези в глазах. Вот еще одна неприятность, настораживавшая потенциальных дачников: при сильных ветрах со стороны залива огороды, луга, дворы, погребки и ледники заливались водой. Вода в колодцах была плохого качества, и ею поили только скот; один знаток петербургских дачных окрестностей уверяет, что лахтинские жители и приезжие пили морскую воду,⁷ хотя точнее будет сказать, что воду доставляли сюда в бочках. Пили и ключевую воду и, разумеется, все то, что не только утоляло жажду, но и помогало лучше переносить неудобства, сопряженные со своеобразными местными условиями.

С целью привлечения дачников некоторые дороги в Лахте были укреплены и расширены, по сторонам Конно-Ляхтинской улицы выкопаны канавы для стоков воды, и потому она обыкновенно была сухой. В середине прошлого века через Лахтинский залив был наведен плавучий мост трехсот саженой длины, «который так устроен, что держась между двумя рядами вбитых поперек разлива свай, постепенно, по мере прибыли и убыли воды, поднимается». Последние две версты к Лахте «дорога на Сестрорецк» была поднята на сажень во избежание размыва весенними водами.

И все же, несмотря на разного рода неудобства, решающую роль при предпочтении Лахты как дачного места играли близость к городу и отсутствие фабрик и заводов (то есть свежий воздух, ради чего, собственно, и снимают дачи). Главными съездниками во второй половине прошлого столетия тут были немцы и англичане, предпочитавшие здешнюю, патриархальную тишину модным и шумным дачным местам.

По административному делению в 1863 году (тогда это называлось «деление по особым управлениям») Лахта заключала в себе пять селений, составлявших так называемое «Ляхтинское общество Старо-деревенской

волости 1-го мирового участка Санкт-Петербургского уезда». К этому «обществу» были приписаны 249 крестьян. Дачники летом добирались сюда на дилижансах («опеки умершего купца Гаврилы Васильева» или «портного цеха мастера Алексея Шишова») до Новой Деревни, а потом на извозчике. В 1860-х годах в Лахте была частная пароходная пристань.

К 1880-м годам в деревне Лахте и селе Бобыльском было 72 двора. Большую часть населения (пять шестых) составляли финны, которые по-русски говорили плохо, но с дачниками общий язык они находили. Сдав свои дома на лето, сами они селились в сараях, где зимой помещался скот. Жили они, помимо сдачи своих жилищ, продажей молока, земледелием, извозом и «вывозкою из города нечистот»⁸.

Больницы в Лахте в прошлом веке не было, но известно, что примерно с 1884 до 1895 года в летнее время здесь работало «аптечное отделение провизора Томсона».

С постройкой в 1894 году Приморской железной дороги, которая связала Петербург с курортом Сестрорецк, Лахта стала доступнее для горожан и, можно даже сказать, ближе. За несколько лет до конца столетия к ней было привлечено общественное внимание и в силу следующего обстоятельства. Дачники и местные жители, задумав построить здесь приходской храм, вспомнили о том, что именно в Лахте был поражен смертельным недугом Петр I*. Петровская сосна, единственный памятник в честь подвига царя, за многие годы лишилась зеленых ветвей, а сучья почти сгнили. Иконы почернели от времени.

Был организован сбор пожертвований на сооружение храма, которые принимались по адресу: «Васильевский остров, угол Малого проспекта и 12-й линии, контр-адмиралу Александру Ивановичу Петрову** в собственном доме».⁹ Комитет по сбору пожертвований распространил сообщение, в котором, в частности, говорилось: «Крепкие верою в Бога и любовь к своим монархам, великодушные сыны России! Сердце Ваше скажет, что это место должно быть незабвенно для отчизны и достойно может быть увековечено единственно храмом Божиим как памятником, наиболее соответствующим христианскому подвигу Императора Петра I».

29 июня 1893 года, в день апостолов Петра и Павла, в Лахту из Петербурга, из Колтовской церкви, пришел крестный ход, находившийся в пути более трех часов. Митрополит Палладий, в сослужении епископа Николая, заложил при большом стечении народа церковь св. апостола Петра. На церемонии закладки камня присутствовали: председатель Общества спасения на водах, член Государственного Совета генерал-адъютант Посьет, товарищ обер-прокурора Святейшего Синода тайный советник В.К. Саблер, временно управляющий губернией вице-губернатор,

С.-Петербург.
Сенатская площадь.
Медный всадник

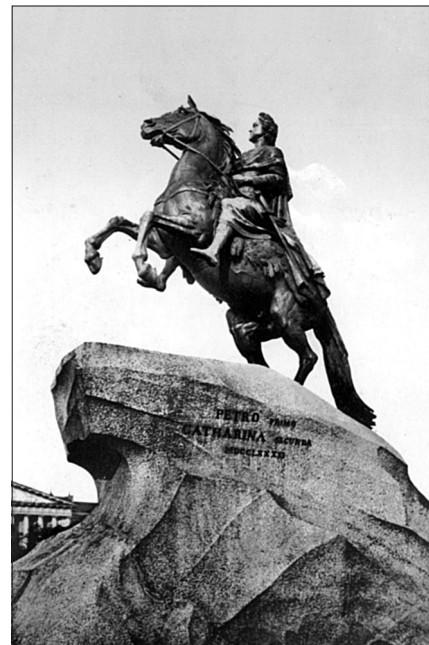

флигель-адъютант Косач и почетные гости. Митрополит на месте закладки вложил монеты и закладную доску, освятил молитвой и кроплением святой водой все четыре угла «новосозидаемого храма, на каждом углу крестообразно ударяя топором».

Проект деревянной, на каменном фундаменте, церкви с шатровой колокольней разработали академики архитектуры Василий Васильевич (1861-1934) и Василий Иванович Шаубы (1834-1905), местные жители.***

В тот же день в полутора верстах, на берегу залива, под гром салюта с судов местного Яхт-клуба была освящена чугунная, на гранитном основании часовня (архитектор В.И. Шауб). На часовне предполагалось повесить колокол «самозвон» для предупреждения о надвигающейся буре. Осуществилось ли это намерение, неизвестно, но колокол ко времени освящения был готов.

Лахтинский дачник, живописец-акварелист Адольф Иосифович Шарлемань (1827-1901), написал три образа: два висели снаружи, третий, в рост человека — «Христос спасает апостола Петра» — внутри.

По окончании обеих церемоний доктор Левицкий, помощник председателя комитета по сооружению храма, обратился от лица прихожан к митрополиту с просьбой дать благословение на устройство в Лахте часовни при местном обществе спасения на водах. Благословение было дано...

С 1860-х годов Лахта и окрестные селения (всего 4 143 десятины земли) принадлежали «наследникам графа Владимира Андреевича Стенбок-Фермора». Стен-

* Существуют и другие версии причины его смерти, но вряд ли уместно здесь их рассматривать.

** Адмирал А.И. Петров (1828-1899) в свое время был участником знаменитой Амурской экспедиции.

*** На Лахтинском проспекте, 115 находилась выстроенная ими же в 1890-е годы дача.



Часовня

бок-Ферморы — старинный род*, и на истории их стоит остановиться поподробнее.

Стенбок — шведская фамилия, известная еще с XIII века. В 1651 г. род Стенбоков был возведен в графское достоинство. Шведский генерал Стенбок (граф Магнус, 1664-1717 г.) принимал участие в Северной войне и много содействовал победе шведов под Нарвою. Потомки его поселились в Эстляндии (нынешняя Эстония). В 1825 году графу Иоанну Магнусу, мать которого была единственной дочерью графа В.В. Фермора**, разрешено было именоваться, с потомством, графом Стенбок-Фермор.

В 1890-е годы владельцем мызы был граф Владимир Александрович Стенбок-Фермор (1847-1896; похоронен в Царском Селе). Это он пожертвовал для церкви землю, а кроме того двадцать тысяч рублей (средства на возведение храма собирали также жители Лахты и Ольгино). Работы по сооружению храма велись под руководством строительного комитета во главе с супругой обер-прокурора Св. Синода Е.А. Победоносцевой. Интерьер здания, поставленного на гранитном фундаменте и цоколе, был выкрашен «под мрамор». Иконостас (средства на него пожертвовал купец

* Род Стенбок-Ферморов был внесен в пятую часть дворянской родословной книги Санкт-Петербургской губернии и утвержден указом Правительствующего Сената по Департаменту Герольдии от 12 декабря 1850 года за № 9965.¹⁰

** Фермор, граф Виллим Виллимович. Умер в 1771 году. Русский полководец. В 1738 году участвовал в войне с турками, в 1741 году — в шведской кампании. В Семилетнюю войну под начальством Апраксина взял Мемель. В 1758 году он принял главное начальство над армией, занял Кенигсберг и всю Восточную Пруссию. При Екатерине II был смоленским генерал-губернатором.

Овчинников) был выполнен в «малоохтенской мастерской Наумова», а часть икон для него подарил А.И. Шарлемань. Все иконы были исполнены на цинке с золотым чеканом.

12 июня 1894 года состоялось поднятие колоколов, а 31 июля митрополит Санкт-Петербургский и Ладужский Палладий вместе с о. Иоанном Кронштадтским освятили храм. При этом событии присутствовали епископ Назарий, настоятель церкви о. Алексей (А.П. Стефановский), обер-прокурор Св. Синода К.П. Победоносцев, Санкт-Петербургский начальник губернии егермейстер Высочайшего Двора граф Сергей Александрович Толь и Владимир Александрович Стенбок-Фермор. Услышанные собравшимися слова были изданы отдельной брошюрой, из которой извлеку одну лишь фразу: «Этот храм тем дороже и любезнее должен быть вашему сердцу, что он создан в память беспримерного христианского подвига незабвенного для России монарха Петра I, с опасностью для собственной жизни спасшего двадцать человек своих подданных...»

В престольный праздник местные жители шли от церкви св. апостола Петра к чугунной часовне с крестным ходом.

Рядом с храмом (Лахтинский пр., 94) было выстроено двухэтажное здание для помещения в нем приходской церкви и приюта, средства на которое выделил Стенбок-Фермор. В полуверсте от него, за железной дорогой, располагалось приходское Новое кладбище с Владимирской часовней, где были похоронены, среди прочих, историк А.С. Грачевский и живописец Михаил (Михай) Александрович Зичи (1827-1906; впоследствии прах художника был перевезен на его родину, в Венгрию).

1 сентября 1896 года на взморье была освящена деревянная часовня — Божией Матери Утешительницы всех страждущих и горем опечаленных. Она принадлежала Обществу спасания на водах, имевшему здесь отдел, который, как нетрудно догадаться, назывался Петровским.

Часовня была поставлена на средства «сочувствующих» и предназначалась для того, чтобы давать последний приют телам погибших в Неве, которых течение приносило к Лахте.

По окончании молебствия духовенство с крестным ходом прошло на пристань, где окропило святой водой новый спасательный буер».

Петровскому отделу спасательной станции Императорского Российского общества спасания на водах принадлежали восьмивесельная стальная спасательная лодка «с опускаемым килем», двухвесельная лодка, спасательные приборы, три маячных огня на станции во время навигации.

В поселке всегда была работа и для Лахтинского вольно-пожарного общества (устав утвержден 1 сентября 1883 года) — ведь большинство домов в округе было деревянными. В состав пожарной дружины в 1905 году входили: 60 лазалычиков, 69 качалычиков, 5 водо-

снабжателей, 27 охранителей, 3 санитаря и — какое же общество без них — 15 почетных членов.

На углу Юнтоловской и Колодезной улиц находилась еще одна часовня, Ольгинская (дату постройки установить не удалось). К истории Ольгино мы теперь и переходим.

Семейство Стенбок-Ферморов владело не только Лахтой, но также Лисьим Носом, Горской и Дибунами. Однако местопребыванием своим они избрали все-таки Лахту. На берегу залива по проекту архитектора Алексея Ивановича Кузнецова* (1865 – после 1917) в 1890-х годах был выстроен каменный двухэтажный особняк, получивший название Охотничий замок (Лахтинский пр., 104). В нем был устроен большой двухсветный зал, на второй этаж вела беломраморная лестница работы скульптора Грациозо Ботта (1836-1898). Богатый камин был облицован голландскими кирпичами с отделкой из резного дерева работы художника Волховыского.

Очевидно, в начале нынешнего столетия был построен дом, в котором разместилась контора управляющего именем Стенбок-Фермора (дом сохранился до сих пор — это выкрашенное в розовый цвет сооружение с башенкой стоит на шоссе неподалеку от железнодорожной станции Ольгино).

К началу двадцатого столетия финансовое благополучие Стенбок-Ферморов пошатнулось. Причиной тому была расточительность нового владельца поместья Александра Владимировича (1878-1945). Дело дошло до того, что его мать** была вынуждена просить об опеке над ним. Сохранилась телеграмма от 29 октября 1903 года².

«Его Императорскому Величеству. Ваше Величество. Обращаюсь к Вам с невыразимо тяжелой для меня просьбой. Зная меня, Вы поймете, что действительно только крайность заставляет меня беспокоить Ваше Величество. Сын мой граф Александр Владимирович Стенбок-Фермор вступил в заведывание своими делами и имуществом три года тому назад. Подпав под вредное влияние женщины, он неразумными действиями довел свое состояние до полного разорения. Из капитала в 2 миллиона у него осталось 200 000. Заводы уже 6 лет не дают дохода, а имение Лахта почти ничего не приносит. Единственное спасение — это учреждение Высочайшей опеки над личностью и имуществом сына. Опекунами согласились быть генерал-адъютанты граф Воронцов-Дашков и барон Мейендорф. Назначить опеку необходимо немедленно телеграммой министру юстиции по особому указу Вашего Императорского Величества. Это нужно сделать немедленно по особо важным причинам, а то будет поздно. Тайна должна быть полной, а то все пропадет. Горячо верю, что Ваше Величество поймете и не осудите моей просьбы. Нужно спасти сына. Сделайте это



Лахта. Храм св. ап. Петра

в память его отца. Поддержите меня в нужную минуту, Вы одни можете помочь. Графиня Мария Александровна Стенбок-Фермор, рожденная графиня Апраксина».

На следующий день Высочайшее соизволение на опеку было получено. Близость семьи Стенбок-Ферморов к Императорской чете во многом определялась прошлой службой графа Владимира Александровича в царскосельском лейб-гвардии Гусарском полку. В 1890-е гг. одновременно с ним в полку официально числился и Великий Князь Николай Александрович. Сын графа Александр также служил в лейб-гусарах Его Величества. С начала русско-японской войны он поступает в Приморский драгунский полк. В 1905 году, в связи с обстоятельствами, изложенными в письме его матери, Александр Владимирович вышел в отставку.

В 1905 году Стенбок-Ферморы предприняли попытку поделить земли вокруг Лахты на участки и распродать их под дачи. Так возникли поселки Ольгино (назван в честь жены А.В. Стенбок-Фермора), Владимировка (в честь отца хозяина; ныне входит в поселок Лисий Нос) и Александровка (в честь тогдашнего владельца Лахты, Александра Владимировича).

Поселок Ольгино был распланирован среди разреженного соснового леса, в котором и расположился. С самого основания Ольгино тут было больше удобств для проживания и приятного проведения времени, чем в Лахте. Здесь был разбит парк, устроены летний театр, спортивная (гимнастическая) площадка на углу Лахтинского проспекта и Михайловской улицы, теннисный корт на Морской улице, еще один корт на Графском проспекте (о теннисе чуть дальше), яхт-клуб.

Одновременно со строительством домов протягивали

* Возможно также участие Владимира Петровича Цейдлера (1857-1914), который известен, в частности, постройкой доходного дома А.А. Стенбок-Фермор в Петербурге на набережной Макарова, 12.

** М.А. Стенбок-Фермор (1854-1916). В Петербурге она жила в собственном доме по адресу: Каменноостровский пр., 30.



Дача
Нильсена
в Лахте.
Фото
1910-х гг.

электрические и телефонные кабели, прокладывали улицы. Название одной из новых улиц Ольгино напомнило о ее тесном соседстве с Лахтой*. Конно-Лахтинская улица шла вдоль Ольгинской западной околицы к 1-й Конной Лахте.

При строительстве Ольгино были разобраны остатки старых кирпичных заводов. Один из них в 1905 году принадлежал графине Стенбок-Фермор и находился по следующему адресу: «3 стан, деревня Лахта, имение Лахта» (уезд, в соответствии с полицейским делением территорий, делился на станы и сотни). На этом заводе было занято тринадцать рабочих. Был здесь и торфяной завод. Вплоть до недавнего времени от лахтинских кирпичных заводов оставались кое-где ямы для выемки глины, по которым специалисты и энтузиасты изучали слоистость так называемых ленточных глин.

Ближние Дубки оказались теперь ближе к Ольгино, чем к Лахте. К описываемому времени там находилось лишь несколько дворов, объединенных названием Верпелево (ныне не существует), против которого, весь заросший камышами, едва выступал над водой остров Верпер-Луды.¹³

* Любопытно, что еще в 1877 году Лахтинская улица появилась и в Петербурге. Она названа именно в честь пригородного селения, а до того времени — около ста лет — именовалась Петровской, в честь здешнего домовладельца Андрея Петрова.

** Волосович провел также геологические исследования на Лахте, задачей которых было выяснить состав подпочв в заболоченных низинах имения. С этой целью было заложено около 120 буровых скважин на глубину от одной до четырех сажен, а местами и до двенадцати. В 1912 году он опубликовал в «Горном журнале» статью «Обзор главнейших гидрогеологических и почвенных элементов имения «Лахта».

Граф Александр Владимирович был покровителем научных начинаний или, говоря нынешним языком, спонсором. Так, в 1909 году он снарядил экспедицию под началом геолога К.А. Волосовича** для изучения останков мамонта на Новосибирских островах в Ледовитом океане. Экземпляр мамонта был доставлен в Охотничий замок, где и препарировался в специально отведенном для этой цели Стенбок-Фермором помещении. То, что осталось от мамонта в результате его тысячелетнего нахождения под землей и последующего препарирования, было затем передано графом в дар Парижской Академии наук.

Центром науки, несмотря на этот неординарный эпизод, Лахта не стала, но зато про нее можно смело сказать, что это родина отечественного тенниса.

6 августа 1913 года местный Лаун-теннис Клуб отмечал четвертьвековой юбилей, который был отпразднован очередным состязанием. Лахтинскому клубу был вручен «серебряный кубок художественной работы» от Всероссийского Союза Лаун-теннис Клубов. И было за что. Лахтинский теннисный клуб «Клеверный листок» был одним из самых энергичных пропагандистов нового для России вида спорта. В 1912 году его членами были 120 человек; в другом местном клубе, называвшемся просто Лахтинским, состояло 97 человек. Из этих более чем двухсот человек около сорока процентов составляли женщины.

В Лахте и Ольгино было шесть площадок, которые редко пустовали. Некоторые местные соревнования вызывали большую прессу. Так, 27 мая 1912 года был разыгран «американский матч», победителями в котором вышли гости — г-жа Э. Сенксен и г-н Гибсон.

Председателем «Клеверного листка» в 1910-х годах был не кто иной как Василий Васильевич Шауб. Это по его предложению была построена еще одна, седьмая по счету площадка.

2 июня 1913 года состоялось поднятие флага и освящение нового здания Лахтинского Лаун-теннис Клуба, которое спроектировал его член, архитектор Лев Акселевич-Серк (1882-1955). После молебна для присутствовавших сервирован завтрак, который, по сообщению прессы, носил «чисто семейный характер».¹⁷

За несколько лет до трагических событий 1917 года в Лахте было около 70 дворов и чуть больше трехсот жителей. В Ольгино построено было около ста пятидесяти дач, а в деревне Бобыльской домов насчитывалось совсем немного.¹⁸

По административному делению Лахта в начале нынешнего века составляла так называемое «Лахтинское сельское общество Стародеревенской волости Санкт-Петербургского уезда». В это «общество» в 1905 году входили: деревни Бобыльская (20 домохозяев, 122 жителя), Конная Лахта (33 домохозяина, 191 житель) и Лахта (72 домохозяина, 392 жителя). Самым крупным

землевладельцем здесь был, разумеется, Александр Владимирович Стенбок-Фермор — ему принадлежали 5 758 десятин земли (более шести гектаров).

Застройка Лахты в конце прошлого века регламентировалась специальными распоряжениями, которые препятствовали хаотичному самовольному строительству, предусматривали противопожарные меры и так далее. Прежде чем приступить к постройке дома, жителям Стародеревенской волости предписывалось испросить на то разрешение Санкт-Петербургской Уездной Земской Управы и представить план. Чиновники из Управы изучали план в течение двух недель и возвращали его, оставив себе копию. Без плана всякая постройка приостанавливалась распоряжением местной полиции, виновных привлекали к ответственности, а постройки — по решению суда — приводились «в положение согласное с законами и правилами». Никто, впрочем, против подобных строгостей не роптал, да и не было такого, чтобы сносили выстроенный дом. Все осознавали разумность такого рода указаний, поскольку они были понятны и не преследовали цель кого-то ущемить в правах: крыши крыть соломой нельзя, дымовые трубы возводить на фундаменте, трубы должны быть выше конька на аршин, фасады домов следовало обращать на улицу, наиболее оживленную, и ставить в линию с другими домами, в соответствии с петербургской традицией.

К концу прошлого — началу нынешнего столетия в Лахте и Ольгино не было ни одной книжной лавки, библиотеки для чтения или народной читальни. Однако еще в 1860 году для финнов открылась школа, которая с 1874 года размещалась в отдельном здании (Лахтинский пр., 62); в нем, начиная с 1894 года, финские и немецкие пасторы проводили молитвенные собрания. В 1900 году лютеране задумали было поставить церковь, но не получили на то разрешения. Только в 1904 году по проекту архитектора Эрнста Федоровича Шитта (1864-1907) был построен молитвенный дом на 250 человек (Лахтинский пр., 64), который был приписан к столичной финской общине (кирха находилась по адресу: Большая Конюшенная ул., 6-а). Литургию в молитвенном доме служили только пять раз в году. (Летом 1939 года он был закрыт, а затем и снесен.) К 1906 году рядом со школой, известной как «евангелическо-лютеранское училище Финской церкви св. Марии», был выстроен приют; в 1898 году в «финской школе» числилось 47 учащихся.

В Лахте было к концу столетия два кладбища — Старое и Новое; постепенно они слились в одно, и прежние названия теперь принадлежат истории.

В летнее время в поселке работало почтово-телеграфное отделение. Летом было открыто и Временное аптечное отделение 1-й гильдии купца Меера Юделеви-ча Гордона, где управляющим был Юстус Богданович фон-Вилель.



Охотничий замок

За общественным порядком в Лахте и Ольгино надзирали урядники 32-го полицейского участка.

В летнее время многие дачники по-прежнему добирались сюда водным путем. От Николаевской пристани в Петербурге в направлении Лахты курсировали небольшие суда Финляндского общества легкого пароходства. Был и другой способ: на конке от Михайловской площади (или на пароходу от Летнего сада) нужно было добраться до Новой Деревни, где у сада «Аркадия» находился вокзал, а оттуда до Лахты рукой подать. Здесь Приморская железная дорога разделялась на две линии, одна из которых (Приморско-Сестрорецкая) шла вдоль Финского залива до Сестрорецкого курорта. По обеим сторонам железной дороги тянулись сосновые и еловые леса, перемежаемые болотами, среди которых стояли березовые и ольховые деревья — вид из окна вагона отнюдь не однообразный. Железнодорожная станция «Лахта» до 1917 года находилась ближе городу. При ней был ресторан, носивший неофициальное название «Фарватер».

В Новой Деревне, напротив вокзала, была пристань, к которой подходили пассажирские пароходы и баржи с грузом. К пристани был проложен железнодорожный

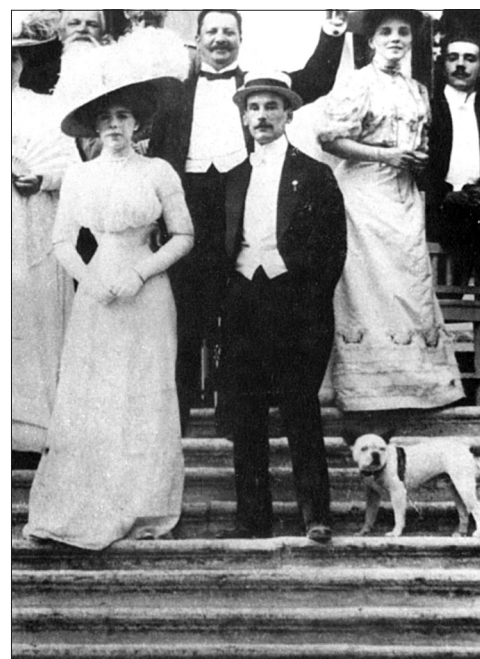

*Ольга
и Александр
Стенбок-
Ферморы
на ступенях
замка*

путь. Вагоны, перевозившие пассажиров, были выкрашены в ярко-желтый цвет.

На станции железной дороги можно было нанять одноконного извозчика (в телеге или на дрожжах). Пассажир с попутчиком и ручным багажом, желавший доехать от станции до деревни Бобыльской платил 25 копеек, до Конной Лахты — 35, причем в эту плату входил и «холостой» прогон извозчика назад.

В начале века в Лахте продолжалось строительство дач, что свидетельствовало о благополучии хозяев. Так, в 1910-1914 гг. Георгий Фердинандович Вольдт (1885-1937; погиб в сталинских лагерях) на участке, принадлежавшем купцу 3-й гильдии Сойтонену, построил дом из шлакоблоков, изготовленных по собственному рецепту (Хвойная ул., 16 — Ключевой пр., 20 - сохранился поныне). В 1914 году на Лахтинском пр., 115, была выстроена дача А.Ф. Ташейт (архитектор Сергей Осипович Овсянников, 1880-1937: погиб в сталинских лагерях). Привлекали внимание внушительностью форм построенные до 1917 года дача Польштрока на Надеждинской улице, 13, с многочисленными службами, дом Козинцевых на Колодезной улице, 31 (1912 год), дачи на Графском проспекте, 13 и Садовой улице, 15. В 1907 году А.В. Стенбок-Фермор подарил на свадьбу своему заведующему конюшней Михаилу Ивановичу Гололобову лес для постройки дома, каковой тот и поставил (дом сохранился — Пролетарский пр., 7).

Начиная с 1915 года, в Лахту зачастил человек, который часами бродил в одиночестве вдоль залива. На него никто не обращал внимания, и если бы он после каждой прогулки по Лахте не оставлял в своем дневнике лаконичные записи, мы бы никогда не узнали, что этим человеком был Александр Блок.

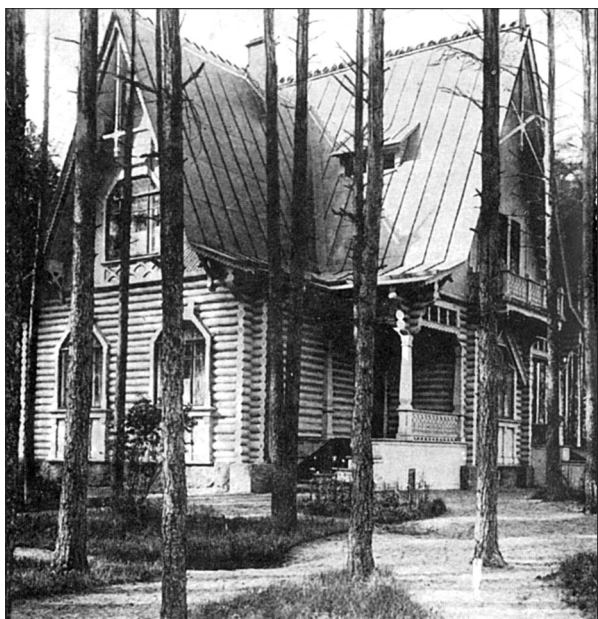

Лахта. Дача Дрожжина. Фото 1910-х гг.

Вот какие записи, среди прочих, оставил поэт в своем дневнике в 1915 году: «20 июня. ...на Лахте у моря. ... 23 июня. ... Лахта, море». Приехать сюда Блока вынудили тогда, по его признанию, «гнусные денежные дела и связанные с ними чувство отчаяния от людской подлости и собственной беспомощности». Но спустя год, 11 июня 1916 года, он снова на северном берегу Финского залива, а потом он приезжает сюда еще раз 15 июня и выносит этому тишайшему захолустному предместью вердикт: «Мрачная Лахта». Существуют и более поздние дневниковые записи, относящиеся к Лахте и Ольгино: «... Березы осыпают сережки, травы скошены и погребели, холодный ветер, море в гребешках, скалу рассыпаются брызги, пусто, рано темнеет... Море так вздулось, что напоминает своих старших сестер. Оно прибывает к берегу разные вещи — скучные, когда рассмотришь их, грозные издали Ключья лазури. Ароматы природы. Темнеющий берег и лес. Обстановка чайной. Поля и огороды».²²

В стране между тем назревали роковые события. С начала I Мировой войны проживавший в то время во Франции Александр Стенбок-Фермор поступил на службу в армию союзников. Не лишена патриотизма была и старая графиня. В духе времени она в кратчайшие сроки переоборудовала свою лахтинскую резиденцию под лазарет. В 1915 году в Охотничий замок заезжал женатый на дочери графини командующий Гвардейским корпусом генерал В.М. Безобразов. «Я застал ее за работой в устроенном ею в Лахтинском дворце госпитале.»²³ В 1916 году графиня скончалась. Ее сын Александр вернулся, чтобы похоронить мать, и снова отбыл на французский фронт. После I Мировой войны и революций Александр и Ольга Стенбок-Ферморы в Россию не приезжали.

После трагического 1917 года объектом внимания новых властей (когда дело дошло до Лахты) стал прежде всего Охотничий замок. Уже весной 1919 года по распоряжению комиссариата Народного Просвещения в нем разместилась Лахтинская Экскурсионная станция.

Всего тогда в городе и в окрестностях Петрограда было открыто шесть станций, где учащимся прививали любовь к родной природе.

Музей, а также зоологическая и энтомологическая лаборатории размещались во втором этаже здания. На лестничной площадке, между первым и вторым этажами, были развешены планы местности, а также фотографии и рисунки, многие из которых были сделаны учащимися. Перед входом в музей висела картина художника И.И. Никифорова «Лахтинское взморье у Экскурсионной Станции с часовой». Над камином, на месте украденного большевиками гобелена, висела большая (2 x 1,6 м) картина архитектора и художника-акварелиста Альберта Николаевича Бенуа (1852-1936) «Северное побережье Невской губы»; она была подарена автором Виттенбургу. На картине, в частности, были видны остатки «братской могилы» времен русско-шведской войны. Картины Бенуа висели в каждом отделе музея.

Художник создавал их специально (и безвозмездно) для этого учреждения, учитывая его направленность.

Исторический отдел украшала акварель Шарлеманя «Экскурсия к большому камню на фоне Петровской сосны и часовни» (1894 год). Картину подарил музею местный житель, домовладелец К.Ф. Грюнбуш.

Надобно сказать, что живописные лахтинские пейзажи не раз вдохновляли художников. Самый известный из них, И.И. Шишкин, запечатлел местные красоты в двух картинах — «Дубовая роща в Лахте» и «Дубки в Лахте» (1878 год). Что же до Никифорова, то этот художник-реставратор (живший в Лахте, на Вокзальной улице, 11), написал гораздо большее число картин с видами Лахты, но, в отличие от произведений Шишкина, его работы не сохранились или, во всяком случае, неизвестны.

Прежде чем перейти к рассказу о дальнейших событиях, вспомним о постигшем в 1924 году Ленинград бедствии — наводнении.

23 сентября вода затопила Лахту. Были снесены многие постройки, ветер (силой 40-42 метра в секунду) вырывал деревья с корнем, срывал крыши с домов. Рельсы отнесло с насыпи далеко в сторону, вследствие чего железнодорожное сообщение между Ленинградом и Сестрорецком было прервано. Жертв среди людей не было, но во время наводнения 1924 года погибла петровская сосна.

В 1930-е годы на Лахтинском болоте начались разработки торфа. Тогда же приступили к работам по осушению Лахтинского торфяника для использования этих мест под луга, огороды и пашни.

Но те же двадцатые-тридцатые годы отмечены в истории страны — и, разумеется, в истории Лахты и Ольгино — и варварством по отношению к памятникам культуры и старины, возводившимся вдохновенным трудом на радость людям. В 1938 году церковь св. апостола Петра была закрыта, и в ней в 1939 году устроили кинотеатр под названием «Звезда». Иконы были вывезены в помещение поселкового совета на Юнтоловской улице; дальнейшая их судьба неизвестна. Колокольня храма была снесена, главный корпус удлинен, и к нему приделали каменное крыльцо, служившее входом в кинотеатр.

Еще раньше, в двадцатых годах, была снесена часовня памяти Петра I. Видимо, в те же годы была разрушена и часовня на углу Юнтоловской и Колодезной улиц.

В 1930 году был закрыт местный любительский театр. Здание, в котором он находился, было снесено, и теперь уже ничто не напоминает о его существовании. В 1935 году большевиками был репрессирован финский пастор Корпола. Финская церковь была снесена, и на ее месте возвели жилконтору. В 1937 году была закрыта финская школа.

В 1938 году был образован «поселок городского типа Лахтинский», однако произошло это только на картах и не привело ни к фактическому изменению названия,

ни к перемене статуса местного населения или образа его жизни. Основным промыслом здешних жителей по-прежнему оставалась сдача помещений внаем.

Уже через два месяца после начала войны вместе с Ленинградом Лахта и Ольгино оказались в кольце блокады. В ноябре 1941 — весной 1942 годов все жители Лахты и Ольгино с нерусскими фамилиями (преимущественно, финны и немцы) были выселены в 48 часов. Следы многих затерялись в Сибири и в Казахстане. В то суровое время чуть ли не все жители Лахты занимались сельским хозяйством, было здесь много мирных жителей, приезжавших из города. В районе Лахты стояли артиллерийские батареи, в поселке были развернуты полевые госпитали.

По окончании войны Лахту вместе с Ольгино передали в Курортную зону Ленинграда. В 1960-х гг. здесь открылся дом отдыха «Ольгино», были выстроены дома летнего отдыха композиторов и ветеранов театра драмы им. А.С. Пушкина (Александринского). В те же годы здесь открылись детские ясли и несколько детских садов. Вдоль железной дороги были снесены многие дома и проложено еще одно шоссе; движение на нем одностороннее — на запад; прежнее, идущее ближе к заливу тоже стало односторонним. Оно ведет в город. Вдоль него на семь километров от Ольгино до Лисьего Носа (на площади в 46 гектаров) протянулся Северо-Приморский лесопарк.

С 1960-х гг. в Лахте стали вестись большие работы по намыву грунта. Неоднократно в советские годы выдвигались различные проекты, предусматривавшие исчезновение старой Лахты и превращения местности то в «жилищный массив с общественными зданиями», то в «крупный общественно-деловой центр общегородского назначения с выставочными и спортивными комплексами», то в «советско-канадский Центр развлечений, культуры и знаний» с гостиницами на четыре тысячи человек, океанариум и крытым развлекательно-оздоровительным центром... Начиная с 1976 г. здесь были безжалостно вырублены сотни гектаров соснового леса под очистные сооружения станции аэрации. Рядом была выстроена Северо-Западная ТЭЦ. Район Лахты, славившейся своими



Лютеранская церковь в Лахте. Фото 1910-х гг.

тетеревиными токами и бывшей местом обитания редких птиц и животных (каждую весну здесь останавливаются стаи перелетных птиц) стал планомерно деградировать, природная среда – уничтожаться.

Сейчас противоборство человека и природы здесь продолжается, и от людей зависит, не исчезнет ли Лахта без следа как это случилось ранее с другими пригородами Петербурга. Сегодня Лахта находится на перепутье, между прошлым и будущим.

О прошлом напоминает и Лахтинское кладбище где сохранились старинные надгробия с эпитафиями на русском и немецком языках, впрочем, оно не состоит под государственной охраной и не упоминается в «Петербургском некрополе».

Будущее Ольгина и Лахты неопределенно. Осталось сказать несколько слов об их настоящем.

В конце 1980-х годов был наконец закрыт кинотеатр в помещении церкви. Однако, некто устроил в нем кооператив по ремонту катеров и установил в деревянном здании сварочные аппараты.

В марте 1991 года церковь св. апостола Петра была передана Санкт-Петербургской епархии (начнем отсчет настоящего с этого времени), однако еще раньше, 12 июля 1990 года, в Петров день, у стен храма, после долгих десятилетий безбожия, состоялось первое богослужение в честь святого апостола Петра. Первая служба в самом храме прошла на Пасху 1991 года, а Божественная литургия — в праздник Св. Троицы (Пятидесятницы). 12 июня 1994 года церковь была заново освящена епи-



Лахта. Церковь св. ап. Петра. Современный вид

скопом Тихвинским Симоном, а через месяц, 12 июля, торжественно отмечалось столетие храма.

Начиная с 1990 года, когда настоятелем церкви стал священ. Георгий Артемьев (ныне – протоиерей), в ней шли восстановительные работы. В церкви не было крыши, сгнили простенки, разворована церковная утварь. За минувшие несколько лет сделано очень много, и ныне храм вновь служит людям. Приход у него небольшой, но постоянный и весьма активный. Церковь осуществляет духовное руководство над Лахтинским хосписом*, оказывает посильную помощь малоимущим. Усердием прот. Георгия с февраля 1992 года приходе возрождена воскресная школа, где он же является преподавателем.

В Лахте осталось совсем не много памятников старины, и их необходимо сохранить.

Место это значимо и памятно, пожалуй, всей России благодаря человеколюбивому подвигу Петра Великого, знаменитому Гром-камню, славной истории и святыням этой родной нам земли. Здесь наши корни, и если мы будем помнить об этом, у нас есть будущее.

* С 1903 года неподалеку от залива стоял одноэтажный деревянный дом, в котором помещалась больница для бедных. После 1917 года здесь находилась районная клиника, потом стационар для одиноких стариков и инвалидов. В 1990 году в этом доме открылся первый в России хоспис (учреждение для безнадежных онкологических больных). Разместить хоспис в этом красивом месте предложил английский журналист Виктор Зорза (его дочь Джейн страдала раковым заболеванием и перед кончиной завещала отцу организовать систему подобных учреждений по всему миру). Среди учредителей хосписа в Петербурге были Патриарх Московский и всея Руси Алексей II, академик Д. С. Лихачев и писатель Д. А. Гранин. Хоспис в Лахте имеет стационар на тридцать коек и выездную службу, обслуживающую больных на дому. Каждый год в дом милосердия госпитализируется около трехсот пациентов.

На 1-й и 4-й сторонах обложки: С.-Петербурге. Собор свв. Петра и Павла в С.-Петербургской (Петропавловской) крепости
За архиерейским богослужением в Исаакиевском (б. кафедральном) соборе

Издание Санкт-Петербургской митрополии

Ответственный секретарь Издательского отдела И.Н. Судоса

Технические редакторы: И.А. Шумакова, Т.В. Иванова. Корректор И.А. Шумакова. Компьютерный набор и верстка М.А. Сорокин
Фото Ю.П. Костыгова, И.В. Попова, М.Ю. Мещанинова, В.А. Цыганкова

Адрес редакции: 193167, С.-Петербург, наб. реки Монастырки, д.1; тел./факс. (812)-274-04-54; e-mail: vedy@mail.rcom.ru
<http://www.mitropolia-spb.ru/Vedomosty>

Подписано в печать 10.05.2002 Формат 60x90^{1/8}. Печ. л. 32. Тираж 998. Заказ 1031

Отпечатано в типографии Издательского дома «Русская Симфония». С.-Петербург, Моховая ул., д.18. Тел.: (812) 924-10-53.



С.-Петербург. Император Петр Великий, спасающий рыбаков

Памятник на Адмиралтейской набережной

Фото 1900-х годов

