





Энциклопедический  
СЛОВАРЬ

7<sup>e</sup> Издание  
ТВА  
Гар. Гранатъикъ

Пастернакъ



Энциклопедическій  
СЛОВАРЬ

7<sup>e</sup> Издание  
ТВА  
Гар. Гранатъикъ

Пастернакъ



# ЭНЦИКЛОПЕДИЧЕСКІЙ СЛОВАРЬ 7<sup>е</sup> СОВЕРШЕННО ПЕРЕРАБОТАН:

ИЗДАНИЕ ПОДЪ РЕДАК: ПРОФ. В. Я. ЖЕЛЪЗНОВА,  
М. М. КОВАЛЕВСКАГО, С. А. МУРОМЦЕВА и К. А. ТИМИРЯЗЕВА.

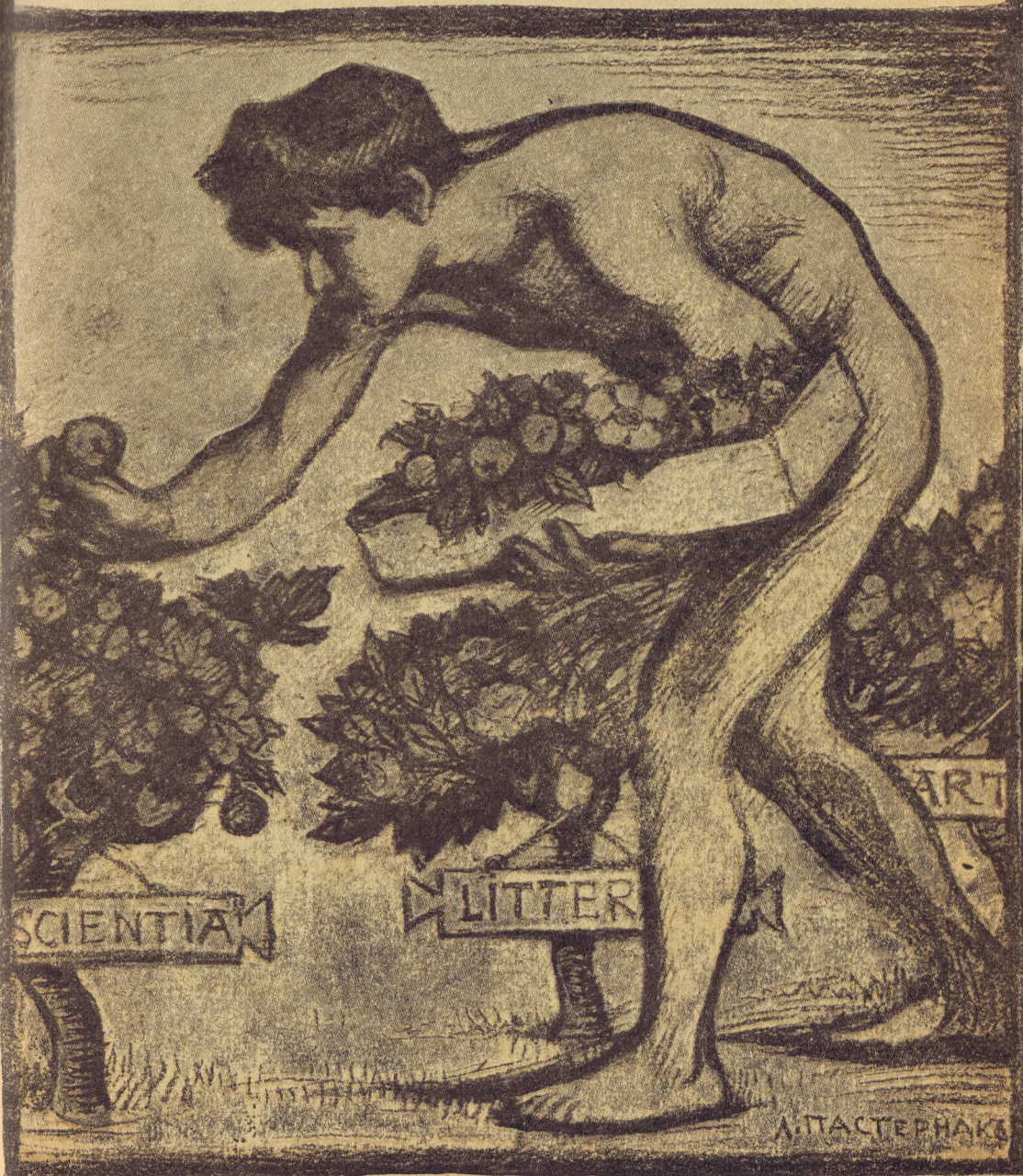

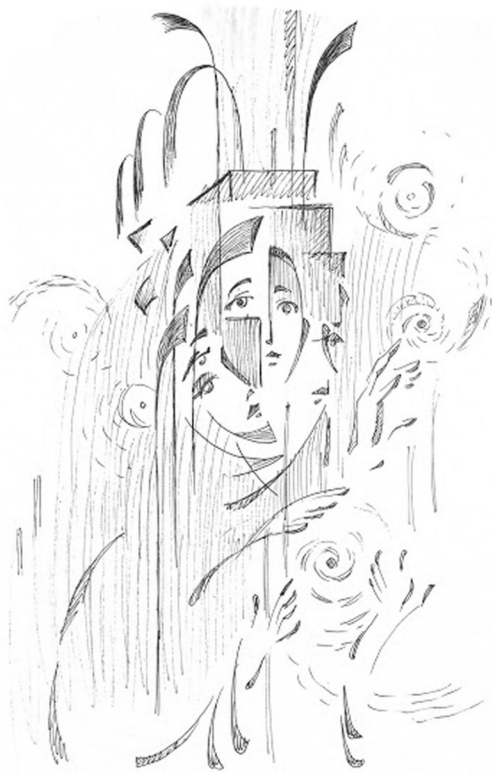

из книг  
сергея и елены  
москалевых

# ЭНЦИКЛОПЕДИЧЕСКІЙ СЛОВАРЬ

Т-ва „Бр. А. и И. Гранатъ и К<sup>о</sup>“.

СЕДЬМОЕ, СОВЕРШЕННО ПЕРЕРАБОТАННОЕ ИЗДАНИЕ,

ПОДЪ РЕДАКЦІЕЙ

проф. Ю. С. Гамбарова, проф. В. Я. Желѣзнава, проф. М. М. Ковалевскаго, проф. С. А. Муромцева (†) и проф. К. А. Тимирязева.

Томъ тридцать второй.  
Персія — Поляне.

*Lexicographis secundus post Herculem labor.*  
(Скализгеръ.)





**Важнѣйшія образовательныя статьи, помѣщенныя  
въ XXXII томѣ.**

*Столб.*

Персія (продолженіе) . . . . .	1
<b>Содержаніе статьи:</b>	
Персидскій языкъ—А. Е. Крымскаго . . . . .	1
Персидское искусство—Н. Г. Тарасова . . . . .	3
Исторія Персіи—А. Е. Крымскаго . . . . .	5
Месталощи—Н. Д. Виноградова . . . . .	59
Петрарка—В. М. Фриче . . . . .	77
Петрашевскій—В. И. Семеновскаго . . . . .	79
Петръ I—Н. Н. Фирсова . . . . .	115
Петръ II—А. А. Кизеветтера . . . . .	130
Печеночники—С. И. Ростовцева . . . . .	147
Пещеры—А. В. Нечаева . . . . .	158
Пироговъ—Ф. А. Рейна и И. М. Соловьева . . . . .	201
Писаревъ—И. Н. Игнатова . . . . .	214
Писемскій—И. Н. Игнатова . . . . .	219
Писчебумажное производство—А. П. Лидова . . . . .	227'
Письмена—А. Л. Погодина . . . . .	230
Питаніе—В. Я. Канеля . . . . .	238
Питейная торговля—А. Р. Свирщевскаго . . . . .	247
Пищевареніе—В. В. Завьялова . . . . .	264
Піэтизмъ—Н. М. Никольскаго . . . . .	286
Планеты—С. Н. Блажко . . . . .	294
Планктонъ—Н. В. Воронкова . . . . .	303
Пластинчагожаберные—Г. А. Кожевникова . . . . .	308
Платонъ—И. М. Малинина . . . . .	324
Пневматическія машины—А. І. Бачинскаго . . . . .	371'
Погода—А. И. Воейкова и В. В. Шипчинскаго . . . . .	390
Погодинъ, М. П.—М. Н. Покровскаго . . . . .	402
Подворныя переписи—А. Н. Анцыферова . . . . .	424'
Подходный налогъ (съ приложеніемъ)—А. Р. Свирщевскаго и А. А. Со- колова . . . . .	428
Позвоночныя—М. А. Мензбира . . . . .	445
Поземельный налогъ—А. Р. Свирщевскаго . . . . .	457
Познанское Великое княжество—Л. Крживицкаго . . . . .	462
Полинезійцы—А. Н. Максимова . . . . .	494
Полицейское право—М. Д. Загряцкова . . . . .	503
Полоцкій Симеонъ—М. Н. Сперанскаго . . . . .	525
Полужесткокрылыя—Г. А. Кожевникова . . . . .	541
Польша . . . . .	552
<b>Содержаніе статьи:</b>	
Исторія (до Вѣнскаго конгресса)—А. Л. Погодина . . . . .	552
Этнографія—Л. Крживицкаго . . . . .	609
Польскій языкъ—А. Л. Погодина . . . . .	614
Польская литература—Л. С. Козловскаго . . . . .	617
Польское искусство—С. А. Боравскаго . . . . .	645

## Списокъ гг. авторовъ, статьи которыхъ помѣщены въ Энциклопедическомъ Словарѣ.

(Курсивомъ показаны сокращенныя подписи.)

Прив.-доц. М. I. Авербахъ.  
Б. В. Авилловъ.  
Проф. Б. Ф. Адлеръ.  
Лекторъ Нар. Унив. Ю. И. Айхенвальдъ.  
Н. И. Аммонъ.  
Лект. Нар. Ун. В. И. Анисимовъ (*В. А.*).  
Проф. Д. Н. Анучинъ (*Д. А.*).  
Проф. А. Н. Анциферовъ.  
Преп. Имп. Техн. Уч. И. В. Арбатскій.  
Проф. А. И. Астровъ.  
Худ. Н. Д. Бартрамъ.  
Проф. П. И. Бахметьевъ (†).  
Прив.-доц. А. I. Бачинскій (*А. Б.*).  
Докт. географіи Л. С. Бергъ (*Л. Б.*).  
Проф. М. В. Бернацкій (*М. Бер-ій*).  
Прив.-доц. А. Н. Бернштейнъ.  
Эд. Бернштейнъ.  
Инж.-мех. Л. Я. Бершадскій.  
Маг. В. Л. Біанки.  
Прив.-доц. С. Н. Блажко (*С. Бл.*).  
С. М. Блекловъ (†) (*С. Б-въ*).  
Проф. С. М. Богдановъ (*С. Б.*).  
Проф. М. И. Богольповъ.  
Прив.-доц. С. Л. Богровъ (*С. Бгр.*)  
В. Я. Богучарскій (†)  
Б. С. Боднарскій.  
Проф. И. А. Бодуэнъ-де-Куртенэ.  
В. Д. Бончъ-Бруевичъ.  
С. А. Боравскій.  
Н. П. Борецкій-Бергфельдъ.  
Прив.-доц. А. А. Боровой.  
И. Н. Бороздинъ.  
Преп. Имп. Техн. Уч. Н. Р. Брилингъ.  
Н. Л. Бродскій.  
Инж.-хим. Н. С. Бронштейнъ.  
Агр. Л. Т. Будиновъ-Будзинскій.  
Прив.-доц. А. Н. Бѣликовъ (*А. Б-въ*).  
С. Н. Валкъ (*С. В.*).  
Проф. Э. Вандервельде.  
Прив.-доц. Н. П. Василенко (*Н. В.*).  
Проф. А. В. Васильевъ.  
Проф. А. Вентури.  
Прив.-доц. В. И. Веретенниковъ.  
Акад. А. Н. Веселовскій.

Прив.-доц. Д. В. Викторовъ (*Д. В.*).  
Доц. А. М. Винаверъ (*А. W.*).  
Преп. Имп. Техн. Уч. Д. И. Виноградовъ.  
Пр.-доц. Н. Д. Виноградовъ.  
Проф. П. Г. Виноградовъ.  
Проф. Г. Вицманъ.  
М. В. Вишнякъ (*М. В.*).  
В. В. Водовозовъ (*В. В-въ*).  
Проф. А. И. Воейковъ.  
Проф. А. Э. Вормсъ (*А. В.*).  
Н. В. Воронковъ.  
Проф. Е. Ф. Вотчалъ.  
Проф. А. П. Гавриленко (†) (*А. Г.*).  
Инж. Н. А. Галяшкинъ.  
Я. А. Галяшкинъ (*Я. Г., Я. Г-нъ*).  
Проф. Ю. С. Гамбаровъ.  
Лект. Комм. Инст. Д. М. Генкинъ.  
Проф. М. Н. Гернегъ.  
М. О. Гершензонъ.  
Прис. пов. С. М. Гинзбургъ (*С. Г.*).  
Проф. А. Гислери.  
Инж.-мех. А. Н. Гранатъ.  
И. Н. Гранатъ.  
Прив.-доц. С. Г. Григорьевъ.  
Проф. И. М. Громогласовъ.  
А. С. Грушевскій.  
Проф. М. С. Грушевскій.  
Прив.-доц. Г. Н. Гулиновъ (*Г. Г.*).  
И. А. Гурвичъ.  
Ф. Данъ.  
Проф. Л. О. Даркшевичъ.  
Ю. Делевскій.  
А. Деренталь.  
Прив.-доц. кн. И. А. Джаваховъ.  
А. К. Дживелеговъ (*А. Дж.*).  
Н. Я. Динникъ.  
Д-ръ П. Н. Діатроповъ.  
Проф. А. М. Добровольскій.  
Прив.-доц. гр. Ф. Г. Де ла Бартъ.  
Б. Ф. Добрынинъ (*Б. Д.*).  
Проф. В. Я. Желъзновъ.  
Проф. Н. Е. Жуковский.  
Проф. В. В. Завьяловъ.  
С. О. Загорскій (*С. З-скій*).

Прив.-доц. М. Д. Загряцковъ.  
Агрон. С. А. Захаровъ.  
Н. О. Золотницкій.  
Прив.-доц. В. Н. Ивановскій.  
Проф. А. И. Ивановъ.  
Проф. И. А. Ивероновъ.  
И. Н. Игнатовъ.  
Преп. Имп. Техн. Учил. К. М. Игнатовъ.  
Прив.-доц. В. Е. Игнатьевъ.  
Доц. В. Р. Идельсонъ.  
Д-ръ І. С. Идельсонъ (*І. Ид.*).  
Прив.-доц. Н. А. Кабановъ (*Н. К.*).  
Проф. И. А. Каблуковъ (*И. Кб.*).  
Прив.-доц. В. Ф. Каганъ (*В. К.*).  
Е. Н. Каменецкая (*Е. К-ая*).  
В. А. Каменецкій (*В. Км.*).  
Д-ръ В. Я. Канель.  
Проф. А. Я. Кауфманъ.  
Л. Б. Кафенгаузъ.  
Проф. Е. Г. Кестнеръ.  
Проф. А. А. Кизеветтеръ.  
Прив.-доц. А. А. Кисель.  
Преп. Имп. Техн. Уч. Л. Г. Киферъ.  
Д. А. Клеменць (+).  
Проф. М. М. Ковалевскій.  
Прив.-доц. П. С. Коганъ.  
Проф. Г. А. Кожевниковъ (*Г. К.*).  
Л. С. Козловскій (*Л. К.*).  
Проф. А. Н. Красновъ (+).  
Прив.-доц. В. А. Краснокутскій.  
Людв. Крживицкій (*Л. Крж.*).  
Прив.-доц. А. А. Круберъ.  
Проф. А. Е. Крымскій.  
Преп. Имп. Техн. Уч. И. И. Куколевскій.  
Проф. Н. М. Кулагинъ.  
Прив.-доц. І. М. Кулишеръ.  
Д-ръ П. И. Куркинъ.  
Е. Д. Кускова.  
Проф. Н. В. Кюнеръ.  
Проф. П. А. Лавровъ.  
Проф. Н. Н. Ланге (*Н. Л.*).  
М. Е. Ландау (*М. Л.*).  
К. И. Ландеръ.  
Проф. Л. К. Лахтинъ.  
Преп. Имп. Техн. Уч. Н. К. Лахтинъ.  
И. О. Левинъ.  
Проф. Э. Г. Лействъ (*Э. Л.*).  
Э. Л. Ленскій (*Э. Л.*).  
Проф. А. П. Лидовъ (*А. Л.*).  
М. О. Ликиардопуло.  
Проф. И. В. Луцицкій.

В. Л. Львовъ-Рогачевскій.  
Проф. А. С. Лыкошинъ.  
Проф. П. И. Люблинскій.  
А. О. Лютеръ.  
Е. А. Ляцкій.  
А. Н. Мазаровичъ.  
А. Н. Максимовъ (*А. Мкс.*).  
Прив.-доц. И. М. Малининъ.  
Проф. А. В. Марковъ (*А. М.*).  
Л. Мартовъ.  
П. П. Масловъ.  
Проф. Э. А. Мейеръ.  
С. П. Мельгуновъ (*С. М.*).  
Проф. М. А. Мензбиръ (*М. М.*).  
Проф. И. И. Мечниковъ.  
П. Г. Мижуевъ.  
П. Н. Милоковъ.  
Проф. П. А. Минаковъ.  
Проф. А. Н. Митинскій.  
В. В. Міяковскій.  
Проф. Б. К. Млодзѣевскій.  
Проф. Г. Ф. Морозовъ.  
Проф. С. А. Муромцевъ (+).  
В. А. Мясотинъ.  
Проф. С. Г. Навашинъ.  
Лекторъ В. Ж. Кур. С. С. Наметкинъ.  
Прив.-доц. А. И. Некрасовъ.  
Прив.-доц. А. Н. Нерсесовъ.  
Проф. А. В. Нечаевъ.  
М. М. Нечаевъ (*М. Н.*).  
Проф. Я. Я. Никитинскій (*Я. Н.*).  
Н. М. Никольскій (*Н. Н.*).  
К. М. Оберучевъ (*К. О.*).  
В. П. Обнинскій.  
Н. П. Огановскій.  
Проф. Е. И. Орловъ.  
Проф. В. И. Палладинъ.  
Завѣд. Стат. отд. Е. В. Пашковскій.  
Маг. Н. А. Переферковичъ.  
В. Н. Перцевъ.  
Прив.-доц. Н. К. Пиксановъ.  
Проф. Л. В. Писаржевскій.  
Прив.-доц. В. И. Пичета.  
Проф. В. Д. Плетневъ.  
Проф. А. Л. Погодинъ (*А. П.*).  
М. Н. Покровскій (*М. П.*).  
Прив.-доц. Н. Н. Полянскій.  
С. Н. Прокоповичъ.  
А. С. Пругавинъ.  
Проф. Ф. А. Рейнь (*Ф. Р.*).  
Проф. М. А. Рейсеръ.

Прив.-доц. П. Г. Риттеръ.  
Н. А. Рожковъ.  
И. Н. Розановъ.  
Проф. М. Н. Розановъ.  
I. С. Розенталь.  
Прив.-доц. Л. С. Розенталь.  
Д-ръ М. И. Романовичъ.  
Проф. С. И. Ростовцевъ.  
Н. А. Рубакинъ.  
Прив.-доц. М. М. Рубинштейнъ.  
Н. С. Русановъ.  
И. С. Рябининъ (*И. Р-нъ, И. Р.*).  
Проф. А. Н. Савинъ.  
Проф. П. Н. Сакулинъ.  
Проф. Я. В. Самойловъ.  
Н. А. Свавицкій.  
С. Г. Сватиковъ.  
Доц. А. Р. Свищевскій (*А. С.*).  
В. И. Семевскій.  
Прив.-доц. В. Н. Сементовскій.  
Проф. В. П. Сербскій.  
В. К. Серезниковъ.  
Проф. А. И. Сидоровъ.  
Н. П. Сидоровъ (*Н. С.*).  
Л. Д. Синицкій.  
Проф. Ф. Синнией.  
М. А. Славинскій.  
Проф. И. В. Слешинскій.  
А. И. Смирновъ (*А. См.*).  
А. А. Соколовъ.  
Прив.-доц. В. Д. Соколовъ (*В. С.*).  
И. М. Соловьевъ.  
Ассист. М. П. Солоненко.  
Прив.-доц. А. А. Сперанскій.  
Проф. Вал. Н. Сперанскій.  
Проф. М. Н. Сперанскій.  
В. Н. Сторожевъ.  
Прив.-доц. А. Н. Строгановъ (*А. Стр.*).  
Р. С. Стрѣльцовъ (*Р. С.*).  
Прив.-доц. Б. И. Сыромятниковъ.  
Проф. Л. А. Тарасевичъ (*Л. Т.*).  
Н. Г. Тарасовъ (*Н. Т.*).

Проф. Е. В. Тарле.  
А. I. Теръ-Арутюновъ.  
Прив.-доц. А. К. Тимирязевъ.  
Проф. К. А. Тимирязевъ.  
Прив.-доц. И. Ю. Тимченко.  
Прив.-доц. К. Θ. Тиандеръ.  
А. Н. Трайнинъ (*А. Т.*).  
Прис. пов. А. В. Трупчинскій.  
Проф. М. И. Туганъ-Барановскій.  
Проф. Б. И. Угримовъ.  
Проф. В. А. Уляницкій.  
Проф. Е. С. Федоровъ.  
Прив.-доц. А. Н. Филипповъ.  
Прив.-доц. Ю. Ю. Форсманъ.  
Проф. А. Ф. Фортунатовъ.  
К. А. Фортунатовъ (*†*).  
Прив.-доц. В. М. Фриче (*В. Фр.*).  
Проф. О. Д. Хвольсонъ.  
Проф. М. М. Хвостовъ.  
Проф. М. А. Ховренко.  
Л. С. Цетлинъ.  
Проф. Н. В. Цингеръ.  
Преп. Имп. Техн. Уч. Н. Ф. Чарновскій.  
Е. М. Чарнолуская.  
В. И. Чарнолускій.  
Завѣд. Стат. отд. Н. Н. Черненко.  
Б. Н. Черненко.  
А. А. Черновъ.  
Проф. В. Θ. Чижъ.  
Проф. М. П. Чубинскій.  
Проф. Л. А. Шалландъ.  
Прив.-доц. В. Н. Шипчинскій.  
Проф. В. Н. Ширяевъ.  
И. И. Шитць.  
Г. И. Шрейдеръ.  
Ю. Д. Энгель (*Ю. Э.*).  
Инж.-мех. П. К. Энгельмейеръ (*П. Э.*).  
Н. Е. Эфросъ (*Н. Э.*).  
Инж. и канд. юр. наукъ I. Н. Юровскій.  
Агрон. И. В. Якушкинъ.  
А. И. Ярошевичъ.  
Проф. Н. Н. Фирсовъ и др.

# ТОМЪ ТРИДЦАТЬ ВТОРОЙ.

---

Персія — Поляне.



# П Е Р С І Я.

(ПРОДОЛЖЕНИЕ).

*Персидский языкъ* („фарси“), важнѣйшій представитель въ группѣ иранскихъ языковъ (см. XXII, 119/120), органъ очень богатой и талантливой литературы. Въ старѣйшую пору иранской исторіи прямымъ предкомъ „фарси“ долженъ быть признанъ т. н. *древнеперсидскій языкъ*, на которомъ начертаны клинописныя надписи ахеменидскихъ царей, преемниковъ Кира (Дарія Гистаспа, 522—486, и др.). Ахеменидскія надписи издалъ съ переводомъ, грамматикой и словаремъ Ф. Шпигель (2-е изд. 1881), потомъ Тольманъ (въ Америкѣ, 1908—1910) и Вейсбахъ (Лейпц. 1911). Прочія пособия для изученія древнеперсидскаго языка—тѣ же, что и для авестійскаго или для т. н. зенда (см. XXI, 260), потому что ахеменидскій языкъ почти тождественъ съ языкомъ Авесты; и оба имѣютъ чрезвычайную близость къ древнеиндійскому. Въ наиболѣе позднихъ ахеменидскихъ надписяхъ, незадолго до Александра Македонскаго, мы, однако, видимъ ясныя признаки, что древнеперсидская рѣчь за какихъ-нибудь два вѣка быстро успѣла развиться въ сторону упрощенія, напр. потеряла склоненія, и ужъ нѣсколько приблизилась къ среднеперсидской стадіи своего развитія, къ т. н. *пехлевійскому* типу. Развился пехлеви, какъ самое его названіе показываетъ, въ парянскую эпоху („пахлави“ = „пареван“), послѣ Александра Македонскаго, и онъ является, напр., на монетахъ аршакидовъ; однако, всѣ существенныя пехлевійскія памятники, какіе до насъ дошли, т. е. не только короткія надписи, но и литературныя зороастрійскія произведенія, относятся ужъ къ періоду сасанидскому, III—VII в. по Р. X. Азбука пех-

леви—арамейскаго происхожденія; она крайне сбивчива для чтенія, и къ довершенію—въ системѣ пехлевійскаго письма есть множество словъ, представляющихъ собою какъ бы идеограммы: это арамейскія слова, которыя при чтеніи надо замѣнять персидскими; напр., понятіе „мясописалось“ „бисрâ“ (арам.), а читалось „гушт“ (перс.). Неудобная эта арамеизованная (халдео-пехлевійская) письменная рѣчь называется „хузварешъ“ (т. е. „фигтивная“). Она такъ затруднительна, что въ послѣдствіи памятники, писанныя хузварешемъ, нерѣдко переписывались, съ подстановкой подлинныхъ персидскихъ словъ вмѣсто арамейскихъ идеограммъ, или при помощи азбуки авестійской („зендской“), или при помощи азбуки новоперсидской-арабской; транскрибированные такимъ образомъ тексты называются или „пазэндъ“ (при авестійской азбукѣ), или „парси“ (при персидско-арабской азбукѣ). Пехлевійскія грамматики: Ф. Шпигель (1851 и 1856), англ. М. Haug (1870), франц. С. de Harlez (1880), E. Blochet; „Etudes de gramm. pehl.“ (1905), элементарно у Sh. D. Bharrucha: „Lessons in pahlavi-pâzend“, 3 чч. (1908—1909). Словарь *Jamaspi*: „Pahlavi, Gujarâti and English dictionary“, 4 тт. (1877—1882) не конченъ. Пехлеви по своему общему характеру ужъ недалеко отъ 3-ей стадіи развитія персидскаго языка—*новоперсидской*, литературно примѣненной послѣ завоеванія Ирана арабами. Повидимому, еще въ концѣ сасанидскаго періода пехлеви во многихъ мѣстностяхъ пересталъ быть разговорнымъ языкомъ, т. е. живая рѣчь народа успѣла въ своемъ органическомъ развитіи перейти уже въ новоперсидскій типъ, а умершій пехлеви

держался лишь въ письменномъ употребленіи изъ-за своей традиціонной религіозной важности. Во всякомъ случаѣ персы-мусульмане багдадскаго халифата, потерявшіе религіозную связь съ сасанидскимъ зороастрійствомъ, не сочли нужнымъ въ IX в. при созданіи новой своей литературы прибѣгнуть къ пехлеви, живъ ли онъ еще былъ тогда или мертвъ, а обратились прямо къ своей живой, т. е. новоперсидской рѣчи. Азбуку они примѣнили ужъ арабскую. Персидскій языкъ съ тѣхъ поръ крайне мало измѣнился до нашихъ временъ. Онъ очень благозвученъ (и даже слащавъ), отличается замѣчательной простотою грамматики и фразеологіи, въ высшей степени легкокъ для усвоенія, и единственное въ немъ затрудненіе для европейца—изрядная примѣсь арабскихъ словъ, которыя, подъ влияніемъ священной рѣчи Корана, успѣли въ теченіе вѣковъ налечь толстымъ слоємъ на индоевропейскую основу. Пурнсты теперь, когда пишутъ, стараются изгонять арабскій налетъ, но едва ли это легко провести въ жизнь. Новоперсидскія грамматики по-русски: В. А. Жуковскаго (1890) и Мирзы Джафара съ участіемъ акад. О. Е. Корша (1901). Для практики—персидско-русско-французскіе разговоры Мирзы-Джафара (1896), а наилучше *Clair-Visdall*, „Modern persian, conversation grammar“, съ ключомъ (1902, въ серіи Otto-Graspey-Sauer). Словари: Вуллерса персидско-латинскій строго научный, 2 тт. (1855—1864); перс.-англ. *Steingass* (1892); англ.-перс. *Волластона* (1904, 2-ое изд.). „Полный перс.-русскій словарь“ полк. И. Ягелло (1910; ок. 2000 стр.) есть переработка изъ Стейнгасса; самостоятельный перс.-русскій словарь Мирзы Абдуллы Гаффарова подъ ред. акад. Корша еще не оконченъ (т. I, 1914).

А. Крымскій.

*Персидская литература, см. XXXI, 618.*

*Персидское искусство.* Открытые при помощи раскопокъ и уцѣлѣвшіе на поверхности земли немногочисленные остатки памятниковъ персидскаго искусства распадаются на двѣ группы, относящіяся къ двумъ династіямъ ахеменидовъ, къ древней (Киръ) и къ новой (со времени Дарія). Наибольше важными памятниками эпохи древней династіи являются развалины дворцовъ и гробницъ въ долинѣ Польваръ (по дорогѣ изъ Испа-

гани въ Ширазъ) и такъ наз. гробница Кира близъ Мургаба. Памятниками новой династіи служатъ развалины дворцовъ въ Сузѣ и Персеполю и гробницы царей въ скалахъ, отдѣляющихъ долину Мургаба отъ равнины Мердаха (Накши-Рустемъ). Остатки дворца въ Персеполю и Сузѣ представляютъ громадныя платформы съ гигантскими лѣстницами и портиками. Стѣны дворцовъ были украшены рельефами изъ камня со сценами (въ противоположность ассирійскимъ рельефамъ) мирной придворной жизни и выразительно раскрашенными фаянсовыми рельефными изображеніями воиновъ „безсмертныхъ“. Въ Персеполю сохранилось нѣсколько бѣлыхъ мраморныхъ колоннъ отъ тронной залы Дарія съ 1000 колоннъ. Ко времени Дарія относятся и вырубленные въ скалахъ гробницы царей съ высѣченнымъ фасадомъ. Тонко расчлененный карнизъ поддерживаютъ здѣсь 4 полуколонны съ оригинальными капителями, составленными изъ двухъ головъ единороговъ. Эти капители наибольше оригинальное произведеніе персидскаго искусства, которое не отличается вообще самостоятельностью. — Въ сохранившихся развалинахъ обращаетъ вниманіе тщательность каменной работы, чтó совершенно естественно въ странѣ, богатой камнемъ и бѣдной деревомъ. Но неестественнымъ должно казаться то обстоятельство, что въ архитектурѣ Персіи при такихъ условіяхъ глина и дерево занимаютъ значительное мѣсто; въ зданіяхъ встрѣчаются высокіе тонкіе столбы, напоминающіе деревянные, стѣны выведены изъ кирпича и одѣты фаянсовыми плитами. Такого противорѣчія, конечно, не было бы, если бы искусство въ Персіи развивалось постепенно и самостоятельно. Но у персовъ слишкомъ быстро совершился переходъ отъ простой жизни къ положенію владыкъ, слишкомъ недолго существовало государство, чтобы могло выработаться своеобразное искусство. Завоевавъ Ассирию-Вавилонію, Египетъ и ликійско-іонійскія земли Малой Азіи, персы столкнулись со сложившимися культурами и подпали ихъ влиянію въ области искусства. Примѣромъ соединенія влияній можетъ служить рельефъ изъ Пасаргады и т. наз. гробница Кира. Гробница Кира представляетъ 4-уголь-



ный домикъ на ступенчатой платформѣ: въ этомъ домикѣ замѣчается сходство съ древне-іонійской архитектурой, въ ступенчатой платформѣ — сходство съ постройками ассиро-вавилонскими. Въ рельефномъ изображеніи крылатой фигуры изъ Пасаргады узкая одежда и орнаментъ указываютъ на ассирійскій образецъ, головной уборъ напоминаетъ египетскій, расположение рукъ и ногъ похоже на то, какое встрѣчается на древне-греческихъ могильныхъ изображеніяхъ иононовъ. Мало творя новаго, своеобразнаго, персидскіе художники обнаружили большое умѣніе комбинировать заимствованное. Другая характерная черта, отличающая перс. искусство, — это его свѣтскій, придворный характеръ. Даже храмовъ въ Персіи не было, существовали одни только алтари, а персидскій художникъ почти исключительно служилъ могуществу царя: въ области архитектуры онъ создавалъ для царя, живого или мертвца, помѣщенія — дворцы и гробницы, въ области скульптуры давалъ изображенія самого царя и окружающей его свиты. — О персидскомъ иск-вѣ см. *Deulafoy*, „L'art antique de la Perse“ (5 vol. 1884/9); *Perrot et Chipiez*, „Histoire de l'art dans l'antiquité Perse“; *Gayet*, „L'art persan“.

*Н. Тарасовъ.*

*Исторія.* Сами персы называютъ свою страну Ираномъ, а себя иранцами; лингвистически къ иранцамъ относятся еще курды и осетины (скифы-аланы) на западѣ, афганцы и горцы Памира на востокѣ. Все иранское племя очень сродни индусамъ; иранцы съ индусами вмѣстѣ — это т. н. „арійцы“. Изъ южной ли Россіи или изъ Средней Азіи пришли иранцы-арійцы въ нынѣшнія мѣста жительства, вопросъ спорный. Исконный ихъ бытъ былъ воинственный, кочевой. Политически выдвинулись сперва иранцы сѣверные — тамъ, гдѣ сейчасъ Курдистанъ и область Тегерана. Во время ассирійской монархіи саргонидовъ VII в. до Р. Х. они образовали воинственное государство Мидію (Фраортъ ок. 647 — 625, Кіаксаръ 625—585), которое въ союзѣ съ государемъ Вавилона халдеемъ Набулассаромъ (отцомъ Навуходоносора) раздѣлило пополамъ міровыя ассирійскія владѣнія; Кіаксаръ разрушилъ самую столицу Ниневію (ок. 606). Въ зависимости отъ мидійскихъ царей была и юж-

ная область Эламъ (Сузіана) съ Анпаномъ, населившаяся тоже иранцами, которые хлынули въ Эламъ послѣ того, какъ прежнее эламское населеніе ок. 640 г. истребилъ ассирійскій царь Ашшуръ-бани-палъ. Эта южная, или юго-западная иранская вѣтвь была „пърса“, или по греческому выговору „персы“: нынѣшнее имя ихъ области — Фарсъ (или Фарсистанъ) съ Хузистаномъ. Въ серединѣ VI в., когда верховнымъ государемъ всѣхъ иранцевъ, и мидійцевъ и персовъ въ томъ числѣ, былъ Астиагъ (585—550), а вассальнымъ отъ него княземъ Фарса былъ потомокъ Ахаманиша Курушъ (погреч. ахеменидъ *Киръ*, 558—530), энергичный вассалъ Киръ свергъ господство мидійской династіи и самъ сдѣлался владыкой всего Ирана, превративши такимъ образомъ мидійско-персидскую державу въ персидско-мидійскую (Ахеменидская монархія). Въ составъ своей общеиранской имперіи воинственный Киръ путемъ борьбы включилъ и Малую Азію, до Эгейскаго моря, покоривши царя Лидіи Креза (ок. 546), и семитскія земли Азіи, до Средиземнаго моря, отнявши ихъ у ослабѣвшихъ наслѣдниковъ вавилонскаго царя Навуходоносора (539). Еврейская Библія (добавл. къ Исаяи) восторженно прославила Кира какъ избавителя отъ плѣненія, какъ „пастыря народовъ“. Сынъ Кира *Камбизъ* (530—522), продолжая завоеванія, включилъ въ персидскія владѣнія и Египетъ (525—524) съ частью Эіопіи. Подъ персидскимъ скипетромъ оказался объединенъ весь восточно-классическій міръ. Камбизъ по отношенію къ египетской религіи, въ припадкѣ безумнаго гнѣва, совершилъ святотатство, убивши священнаго быка Аписа, но вообще всѣ персидскіе цари-ахемениды отличались глубокой терпимостью къ другимъ религіямъ, хотя были вѣрными и набожными служителями своего зороастрійства (см. XXI, 338—343). Вмѣстѣ съ тѣмъ персы не остались грубыми кочевниками-воинами, а явились обладателями и высокой старинной азіатской культуры покореннаго ими древняго міра, главнымъ образомъ — культуры вавилоно-ассирійской. Въ письменныхъ официальныхъ отношеніяхъ съ многочисленными разноплеменными подданными (напр., съ египтянами, съ іонійскими греками) персидскіе цари-ахемениды употре-

бляли семитскій языкъ арамейскій: живую рѣчь какъ Вавилона, такъ и Сиріи. Административнымъ организаторомъ огромной Ахеменидской имперіи явился, послѣ бездѣтнаго Камбиза, заботливый правитель и очень набожный зороастриецъ *Дарій I Гистаспъ* (Дарьявупшъ, сынъ Виштаспы; 522—486). Образъ ахеменидскаго правленія—деспотично-монархической. Государь есть „великій царь“, „царь царей“, недосягаемый величественный владыка съ безпредѣльной властью, которая и религіозно освящена присутствіемъ особой царственной благодати въ царѣ. Во главѣ каждой изъ отдѣльных областей (которыхъ свыше 20) поставленъ отъ царя гражданскій намѣстникъ—„страноправитель“ (сатрапъ), нѣчто въ родѣ генераль-губернатора, съ огромными административно-экономическими и судебными полномочіями. Сатрапъ, въ гражданскомъ отношеніи своего рода вассальный царь. Рядомъ съ нимъ въ сатрапію, обыкновенно, назначается полководецъ, главноначальствующій надъ войсками: онъ своимъ присутствіемъ ограничиваетъ сатрапа въ его стремленіяхъ къ полной самостоятельности, но и самъ ограниченъ тѣмъ, что деньги для его войска доставляетъ сатрапъ. Къ нимъ двумъ, для контроля, дается третій сановникъ, царскій секретарь. У секретаря нѣтъ ни гражданской, ни военной власти, но онъ доставляетъ царю отчеты о состояніи сатрапіи и войска, а сатрапу передаетъ царскія приказанія. Сверхъ этого постоянно живущаго контролера, ежегодно появляются внезапные ревизоры, явные („око государево“) и тайные („ухо государево“); разбѣдный ревизоръ можетъ даже смѣнить сатрапа. Устроенную Даріемъ I организацию государства древній міръ склоненъ былъ считать за идеально-образцовой; философъ Платонъ рекомендовалъ Діонисію, тирану сиракузскому, данный Даріемъ образъ правленія, какъ примѣрный. Коренной Элладѣ однако не пришлось испытать выгодъ этой системы на себѣ. Попытки Дарія I и *Ксеркса I* (486—465) завоевать Грецію, что было бы продолженіемъ завоеванія Іоніи, кончились неудачей (см. XVI, 488/494) и даже поколебали Персію внутри. Малоазійскія греческія колоніи, послѣ переходнаго времени при *Артаксерксъ I Дол-*

*горукомъ* (465—424) и *Даріи II Низкородному* (424—404), сданы были во власть персамъ по Анталкидову миру 387 г. при *Артаксерксъ II Мнемонъ* (404—358); однако, здѣсь больше помогло счастье естественіе обстоятельство, обезсиленіе Аѳинъ и Спарты послѣ междоусобной Пелопонезской войны, чѣмъ личныя качества царя, который былъ ничтожество. Въ это время въ Персіи, сверхъ своеволя сатраповъ, имѣли гибельное вліяніе и придворныя интриги, власть женщинъ (напр. Парисатиды, жены Дарія II) и гаремныхъ евнуховъ. Незадолго до того времени, какъ позорный Анталкидовъ миръ вернулъ ахеменидамъ греческія колоніи, Египетъ на полстолѣтія отпалъ отъ монархіи „великихъ царей“, при Даріи II. Опять возвращенъ былъ Египетъ при энергичномъ и даровитомъ *Охъ-Артаксерксъ III* (358—337). Тѣмъ временемъ воспрянула Греція, объединенная македонянами, и гениальный полководецъ Александръ Македонскій (336—323) завоевательно двинулся на персидскую державу. Послѣдній ахеменидъ царь *Дарій III Кодоманъ* оказалъ вторгшимся грекамъ ожесточенное сопротивленіе, но погибъ, и очистилъ свое царское мѣсто для Александра Великаго. См. *Ж. Масперо*, „Древняя исторія народовъ Востока“ (1895 и 1903); *Б. Тураевъ*, „Исторія Востока“, т. II (2-е изд., 1914).

Персы считаютъ Александра Македонскаго не узурпаторомъ-иноземцемъ, а своимъ національнымъ шахомъ. Александръ дѣйствительно любилъ Востокъ и азіатовъ и имѣлъ столицу въ Вавилонѣ. Въ эпоху преемниковъ Александра, „діадоховъ“, Иранъ вошелъ, какъ придатокъ, въ составъ сирійско-вавилонскаго царства Селевкидовъ и управлялся намѣстниками. Онъ подвергся сильнѣйшему вліянію т. н. эллинизма, тѣмъ болѣе, что и въ серединѣ Азіи основались особыя греческія государства, какъ Греко-бактрійское, Греко-индійское, передатчики эллинской культуры азіатамъ. Борьбу за политическую самостоятельность Иранъ началъ въ серединѣ III вѣка, воспользовавшись распрями между сирійско-вавилонскимъ государствомъ селевкидовъ и египетскимъ государствомъ птолемеевъ. Очагомъ возстанія противъ сирійскихъ намѣстниковъ явилась кочевническая воинственная область ны-

нѣшняго Хорасана, по тогдашнему Парои. Имя это представляетъ фонетически-правильную діалектическую разновидность имени „Персія“ (Парса), и потому логко, затѣмъ, въ теченіе полутысячи лѣтъ, послужило обозначеніемъ не только для Хорасана, но и для всего Ирана, освободившагося и объединившагося, благодаря хорасанскимъ „парейнскимъ“ кочовникамъ. Вождь возставшихъ былъ *Аршахъ* (250—248), и отъ него династія парейнскихъ государей называется аршакидами (арсакидами—по греческому выговору), хотя главнымъ борцомъ противъ греческаго селевкідскаго ига явился его братъ и преемникъ *Теридатъ I* (248—214). Шестой аршакидъ *Митридатъ I* (174—136), объединитель Ирана, ужъ величалъ себя древнимъ ахеменидскимъ титуломъ „царь царей“, а одинъ изъ его ближайшихъ преемниковъ, союзникъ Суллы въ войнѣ римлянъ противъ Митридата Понтійскаго, гордо именуется *Митридатъ II Великій* (124—87). Впрочемъ, нося такіе титулы, аршакидскіе шахи далеко не были похожи характеромъ своей власти на какого-нибудь ахеменидскаго абсолютистическаго „царя царей“, „великаго царя“. Напротивъ, въ аршакидскую эпоху Иранъ являлся типичнымъ феодальнымъ государствомъ, гдѣ наслѣдственные правители областей (сатрапій) князья-мегистаны пользовались чрезвычайно широкой самостоятельностью и не только слабо зависѣли отъ центральной шахской аршакидской власти, но и ограничивали самодержавіе своего государя; главные княжескіе роды наслѣдственно и неотъемлемо занимали извѣстныя должности при дворѣ правящаго аршакида, всегда были въ курсѣ политики, неугоднаго имъ властелина свергали, возводили подходящаго для нихъ. Въ свою очередь мегистаны не имѣли полной власти надъ меньшими аристократами-помѣщиками своихъ собственныхъ областей; помѣщики въ предѣлахъ вотчинъ тоже были феодально-самостоятельны. Первопрестольной столицей аршакидовъ былъ прикаспійскій городъ Гекатомпилъ въ ихъ далекой родной Парои (точнѣе—къ югу отъ Астрабада); но практическія военныя соображенія заставили ихъ резидировать, т.-е. имѣть подлинную столицу, на границѣ Вавилоніи, въ г. Кте-

сифонтъ-Селевкии на р. Тигрѣ. Перенесъ постоянную столицу на Тигрѣ *Ородъ I* (56—37), въ лицѣ котораго парейнское военное могущество достигло апогея. Къ его времени селевкідское государство Сиріи, и безъ того давно подломленное парейнами, упразднено было въ 64 г. до Р. Х. новой міровой державой Римомъ, именно Помпеемъ. Его товарищъ по триумvirату, жадный Крассъ, не считаясь съ услугами парейнъ Риму во времена Суллы, направилъ свои хищные взоры на государство Орода I, куда его влекла молва о неслыханныхъ парейнскихъ богатствахъ. Иранъ при аршакидахъ дѣйствительно былъ богатъ, преимущественно благодаря передаточной своей роли въ международной торговлѣ. Черезъ Пароию проходили караванныя дороги изъ Дальняго Востока (шелководнаго Китая) и изъ Индіи въ эллинистическій и римскій міръ, и парейнскіе купцы ревниво хранили втайнѣ маршруты. Появляясь съ дорогими экзотическими товарами на международныхъ ярмаркахъ въ Месопотаміи, Сиріи, Синайскомъ полуостровѣ, Египтѣ, они оставляли впечатлѣніе крезовъ; а кромѣ того, храмы парейнскаго Ирана, гдѣ усердно продолжалось служеніе, какъ и до Александра Македонскаго, зороастрійскимъ божествамъ, ослѣпляли всѣхъ своей роскошью, золотыми статуями, храмовыми сокровищами. Въ 53 г. Крассъ, въ должности проконсула Сиріи, вторгся съ римскимъ войскомъ въ Месопотамію и здѣсь, коварно заманенный въ засаду, погибъ (парейнское, т.-е. обычное персидское, коварство вошло у римлянъ въ пословицу). Отрубленная Красса голова была послана парейнскимъ полководцемъ въ Арменію, гдѣ царь Ородъ I справлялъ свадьбу своего наслѣдника Пакора съ сестрой армянскаго царя Артавазда II, и получена была въ тотъ моментъ, когда на придворной сценѣ шла греческая драма Эврипида: „Вакханки“; вмѣсто бутафорской головы Пентея, растерзаннаго менадами, зрителямъ была показана подлинная голова Красса и произвела фуроръ. Это классическій примѣръ вліянія эллинизма на парейнскую Азію. Гибель Красса осталась неотомщенной, а нѣсколько лѣтъ спустя Ородъ I вмѣшался во внутреннія дѣла Рима, сперва въ междоусобную борьбу Цезаря

и Помпея, потомъ въ борьбу помпеянцевъ противъ 2-го триумvirата. Въ 40 г. послѣдникъ Пакоръ, совмѣстно съ помпеянцемъ Лабіаномъ, вторгся въ Сирію и М. Азію и, въ теченіе одного года, завосвалъ эти земли для Парейи, возстаповивши такимъ образомъ древне-персидскіе ахеменидскіе предѣлы отъ Ср. Азій и Индіи до Средиземнаго моря. Положимъ, парейнское правленіе продержалось въ новопокоренныхъ странахъ только года два. Оно кончилось гибелью Пакора и восстановленіемъ римской власти. А четверть столѣтія спустя императоръ Августъ, воспользовавшись борьбою заносчиваго царя *Фраата IV* (37—2) съ его феодалами - мегистанами, сумѣлъ добиться отъ Фраата IV выдачи царевичей-заложниковъ для воспитанія въ Римѣ (9 г. до Р. Х.), т.-е. привелъ вторую мировую державу Парейю въ полувасальное къ Риму состояніе. Съ перерывами, почти 75 лѣтъ, до Нерона, отношенія между двумя великими имперіями, Римомъ и Парейей, стояли такъ, что Римская имперія имѣла возможность вмѣшиваться во внутреннія дѣла Парейи, возбуждать волненія мегистановъ противъ парейнскаго шаха и, въ случаѣ появленія на парейнскомъ престолѣ чезречуръ неудобнаго для римлянъ и негговорчиваго государя, выдвигать кандидатуру заложника, воспитывавшагося въ Римѣ. Такъ былъ императоромъ Тибериумъ смиренъ очень энергичный шахъ *Артабанъ III* (10—40), стремившійся отвоевать Арменію, отъ которой принужденъ былъ отказаться Фраатъ IV, и мечтавшій опять возстановитъ ахеменидскіе предѣлы до Средиземнаго моря. При Неронѣ, когда въ Парейи правилъ типичный представитель начавшейся реакціи противъ эллинизма, даровитый и твердый *Волагасъ I* (51—78), римо-парейнская 10-лѣтняя война изъ-за Арменіи привела къ тяжелому пораженію и капитуляціи римскаго войска при Рандеѣ на верхнемъ Ефратѣ (62); и состоялось соглашеніе (63), устанавливавшее дружбу между двумя великими державами. Престолъ Арменіи, это яблоко раздора, былъ признанъ за братомъ Волагаса I Теридатомъ, съ которымъ и водворилась въ Арменіи славная династія армянскихъ аршакидовъ; но корону армянскій царь-аршакидъ долженъ былъ получить въ

Римѣ изъ собственныхъ рукъ императора Нерона. Династическій блескъ аршакидовъ на востокѣ принялъ тогда замѣчательные размѣры. Сверхъ Парейи (Волагасъ I) и Арменіи (Теридатъ), еще и другіе царскіе престолы были заняты царями изъ этой же династіи: въ Грузіи (Адеркъ), въ сѣв. Индіи (извѣстный въ христіанскихъ апокрифахъ царь-волхвъ Гондофаръ, поклонившійся младенцу Христу и дожившій до проповѣди ал. Фомы), и еще въ двухъ, менѣе важныхъ владѣніяхъ (Мидіи, Гирканиі). На монетахъ Волагаса I надписи чеканены ужъ не греческими буквами, какъ водилось до сихъ поръ подѣ влияніемъ эллинизма, но своей особой азбукой, т. н. пехлевійской, т.-е. парейнской (выговоръ: „пареави“ вполне фонетически перешелъ въ „пахлави“, „пехлеви“). Повидимому, этимъ же Волагасомъ I собраны сохранившіеся письменные отрывки и устные остатки священной Авесты (с.м. XXI, 341), старую каноническую рукопись которой сжегъ Александръ Македонскій при взятіи Персеполя. Однако яркій иранскій націонализмъ шаха Волагаса I нисколько не мѣшалъ дружбѣ съ Римомъ. Оба могущественныхъ государствъ сохраняли самыя сердечныя взаимныя отношенія и при династии Флавіевъ (Веспасіанъ, Титъ, Домиціанъ). И лишь со временъ Траяна, который возобновилъ наступательное движеніе Рима на востокъ, въ частности на Арменію и парейнскую Месопотамію, начались опять римо-парейнскія войны. Прекратившись при миролюбивомъ Адрианѣ, восточная война опять вспыхнула при Маркѣ Авреліи Философѣ и *Волагасѣ III* (148—191) и съ тѣхъ поръ шла 60 лѣтъ, почти не прерываясь. Завершительный исходъ оказался блестяще-побѣдоноснымъ для шаха *Артабана V* (208—224). Римъ, въ лицѣ императора Элагабала, долженъ былъ не только отказаться отъ всякихъ притязаній на Арменію или Месопотамію, но даже уплатить военный окупъ въ 5 милліоновъ динаріевъ (ок. 20 милліоновъ рублей). Однако долгая война, высоко прославившая иранскую націю, успѣла подорвать силы царствующей династіи, т.-е. аршакидской, и ободрить феодаловъ. На югѣ государства въ Фарсѣ (Персидѣ), въ то время какъ Артабанъ V былъ занятъ военными дѣйствіями на границахъ, вы-

двинулся и усилился мѣстный вассальный царекъ Ардеширъ, который былъ потомкомъ нѣкоего Сасана, верховнаго жреца при зороастрійскомъ святилищѣ въ главномъ городѣ Фарса Истахрѣ (у древняго Персеполя). Послѣ счастливаго исхода войны съ Римомъ, Артабанъ V долженъ былъ выдержать несчастную для себя борьбу съ возставшимъ Ардеширомъ. Къ 224 году династія аршакидовъ (или „паряянская“) была свергнута въ Иранѣ (въ Арменіи она еще надолго осталась), и на иранскій престолъ, въ лицѣ *Ардешира I* (224—242), вступила донынѣ эпически прославляемая династія Сасанидовъ (224—651), владычествовавшая до самаго ислама. Объ аршакидскомъ періодѣ см. монографію *Гуттимида* (1888); *Т. Моммсенъ*, „Римская исторія“ (т. V, 1885); *А. Крымскій* въ 21-мъ вып. „Трудовъ по востоковѣднію Лазаревскаго Института“ (1905).

Изъ первыхъ *сасанидскихъ* шаховъ, II и III в., главные: *Ардеширъ I* (224—242), *Шапуръ I* (242—272; по греч. „Сапоръ“) и *Шапуръ II* (310—379). Унаслѣдованная отъ аршакидовъ борьба съ Римской имперіей сперва дала блестящій успѣхъ Шапуру I (взята Сирія съ г. Антиохіей у Средиземнаго моря, захваченъ въ плѣнъ императоръ Валеріанъ подъ Эдессой, 260); но Шапуровъ преемникъ, шахъ *Нарсѣ* (293—303), самъ попалъ въ плѣнъ и потерпѣлъ полный разгромъ отъ Діоклетіанова цезаря Галерія, и по миру 298 г. къ Риму отошли и Арменія и Месопотамія. Черезъ 40 лѣтъ, въ послѣдніе годы Константина Великаго, изъ-за отнятыхъ областей предпринялъ успѣшную войну Шапуръ II; и когда вторженіе императора Юліана Отступника, двинувшагося на военную столицу Ктесифонтъ, кончилось его гибелью (363), избранный войсками императоръ Іовіанъ долженъ былъ отказаться отъ Месопотаміи; Арменія же по договору 390 г. между имп. Θεодосіемъ I Великимъ и шахомъ *Бехрамомъ IV Керманшахомъ* (388—399) раздѣлена была на римскую и персидскую. Послѣ того, почти сто лѣтъ, въ теченіе V в., ужь не было между обѣими державами такихъ длительныхъ войнъ. Внутри страны первымъ сасанидамъ пришлось отстаивать свое самодержавіе отъ притязаній непокорныхъ феодаловъ. Васальныя самостоятельныя царства по-

степенно были упраздняемы шахами, но земельная аристократія сохранила свою силу, какъ и при аршакидахъ, и только должна была дѣйствовать сообща съ другою, нововыдвинувшейся аристократіей — зороастрійскимъ духовенствомъ. Сасанидская династія, водворяясь, прибѣгла и къ помощи религіи, т. е. жрецовъ. Ардеширъ I, добываясь всеиранскаго престола, исповѣдывалъ принципъ: „алтарь есть опора престола, а престолъ — опора алтаря“ и проводилъ въ жизнь клерикальное торжество въры Зороастра (см.). Зороастрійство и при аршакидахъ было государственной религіей Ирана, но всѣ прочія религіи пользовались у аршакидовъ широкой терпимостью; при сасанидахъ зороастрійскому духовенству предоставляется право преслѣдовать всякое неправовѣріе и иновѣріе. Объявившуюся при Шапурѣ I (въ день его коронаціи 242) гностическую ересь манихейство, пеструю смѣсь дуалистическаго парсіейства съ христіанскими идеями, сасанидскія власти должны были по настоянію жрецовъ подвергнуть въ III вѣкѣ кровавому гоненію, которое лишь содѣйствовало усиленію авторитета духовенства. При Шапурѣ II, во время его войны съ Константиномъ Равноапостольнымъ, даровавшимъ силу христіанству въ Римской имперіи, воздвигнуто было безпощадное преслѣдованіе многочисленныхъ христіанъ шахства. Конечно, Шапуръ II (очень набожный зороастріецъ, — при немъ редакція Авесты) руководился не только религіозностью, но гораздо больше своими собственными соображеніями о внѣшней политикѣ; проповѣди сирскаго епископа Афрахата (ок. 337—345 г.) ясно показываютъ, что месопотамскіе христіане съ радостью ждали вторженія единовѣрныхъ имъ римлянъ, какъ избавителей отъ власти язычниковъ-персовъ. Однако Шапуровы гоненія на христіанъ еще болѣе содѣйствовали государственному усиленію зороастрійскихъ жрецовъ. Земельная аристократія (феодалное дворянство) вступила съ жреческой аристократіей (духовенствомъ) въ тѣсное единеніе, и „цари царей“ послѣ Шапура II почувствовали себя въ тяжелыхъ тискахъ. Попытки трехъ шаховъ конца IV в. отстоять свое самодержавіе отъ знати кончились ихъ сверженіемъ. Слѣдующій шахъ, рѣшительный *Йездегердъ I*

„Гуртшиникъ“ (399—420) вздумалъ не только прибѣгнуть къ крутымъ мѣрамъ противъ феодаловъ, но и парализовать политическое вліяніе зороастрійскаго духовенства предоставленіемъ правъ христіанамъ. За эту „гуртшиность“ онъ палъ жертвою заговора, а народу было объявлено, что шаха поразилъ разгнѣванный персидскій Богъ. Его сынъ, *Бехрамы V' Гуръ* (420—438), прославленный романтической поэзіей, при вступленіи на престолъ далъ обѣщаніе править Ираномъ не какъ отецъ, а по старому, въ согласіи со знатно и жрецами. При немъ и при его двухъ преемникахъ, *Издегердъ II* (438—457) и *Фирузъ* (459—484), государству пришлось выдержать тяжелую борьбу со среднеазиатскими (бактрійскими) кочевниками-хефталитами, или бѣлыми гуннами. Въ сраженіи съ ними палъ и шахъ Фирузъ (484), и царь хефталитовъ взялъ его дочь въ свой гаремъ; насильственный этотъ бракъ содѣйствовалъ потомъ установленію добрыхъ, родственныхъ отношеній между государями. По отношенію къ христіанамъ Фирузъ началъ было преслѣдованія, но, незадолго до гибели, убѣдился, что христіане-арамейцы Персіи (сиріане) склонны къ ученію Несторія, жестоко гонимому въ православной восточно-римской имперіи, и содѣйствовалъ созыву Бетъ-Лапатскаго (Гондишапурскаго) собора 483 или 484 г., на которомъ исповѣданіе Несторія было признано за официальное для персидско-подданныхъ сиріанъ. Съ этихъ поръ христіане-сиріане, какъ надежные вѣрноподданные, больше ужъ не страдали въ сасанидской Персіи, напротивъ—свободно въ ней развивались и принимали живое, органическое участие въ ея культурной жизни. Сынъ Фируза *Кавадъ I* (489—531) для ослабленія и родовой ижреческой знати началъ было поддерживать (ок. 490) коммунистическую проповѣдь Маздака, смѣсь зороастрійства, персо-христіанскаго манихейства и буддѣйства, съ яркой, наступательной враждою противъ богатыхъ и имущихъ классовъ. Въ 496 г. маги и аристократы низложили Кавада. Съ помощью войскъ своего свойственника, царя хефталитовъ, Кавадъ возвратилъ себѣ царскій престолъ (498—499), но ужъ больше не производилъ опытовъ съ маздакизмомъ. А лѣтъ 30 спустя наслѣдникъ

престола Хосровъ Ануширванъ предпринялъ кровавое массовое истребленіе этихъ коммунистовъ-сектантовъ (528—529). Высшій блескъ сасанидской державы и золотая пора персидской пехлевійской литературы—почти полувѣковое правленіе *Хосрова I Ануширвана* (531—579), прозваннаго „Правосуднымъ“. Кадастральныя его мѣры установили чрезвычайно необременительную для плательщиковъ и очень доходную для казны систему поземельныхъ налоговъ, которая и много вѣковъ спустя считалась идеальной; арабскіе халифы приказывали переводить кадастральныя книги Хосрова I Ануширвана на арабскій языкъ для практическаго руководства своимъ податнымъ чиновникамъ. Въ правленіи Хосровъ I Ануширванъ опирался на знатъ и на зороастрійскихъ жрецовъ; но, мощная личность, сумѣлъ это соединить съ величественнымъ самодержавіемъ и съ покровительствомъ христіанамъ, сирская литература которыхъ тѣсно переплеталась тогда съ пехлевійской. Равнымъ образомъ, долготѣнія военныя дѣйствія противъ Юстиніана Великаго и Юстина II (возобновленныя еще отцомъ его Кавадомъ I) онъ сумѣлъ соединить съ истиннымъ почтеніемъ къ греко-римской культурѣ. Послѣдніе афинскіе философы-неоплатоники, подавленные указомъ Юстиніана Великаго 529 г., переселились къ Хосрову I въ Ктесифонтъ въ полной надеждѣ найти при его дворѣ царство философіи; и въ договорѣ шаха съ византійцами гарантирована была для этихъ философовъ на ихъ родинѣ свобода вѣры. Сверхъ успѣшной войны противъ византійцевъ (имѣвшихъ даже Велисарія), когда Хосрову I Ануширвану удавалось доходить до Средиземнаго моря и, подобно Шапуру I въ III вѣтѣ, братъ Антіохію (540), или наносить византійцамъ пораженія на кавказскомъ побережьи въ Лазистанѣ,—шахъ и на востокъ сумѣлъ положить конецъ опасному хефталитскому царству при помощи новоявившейся народности тюрковъ, которые вторглись въ Среднюю Азію изъ сѣверныхъ степей (ок. 560), и вассально присоединилъ къ сасанидскимъ владѣніямъ южную Аравію, область Іеменъ (ок. 570 г.). Его сынъ *Хормиздъ IV* (579—590), въ противность отцу, не пожелалъ ладить съ дворянствомъ

и духовенствомъ, и покровительствоваль-  
ннѣйшимъ классамъ; аристократы, вос-  
платовавшись ссорой шаха съ его заслу-  
женнымъ полководцемъ Бехрамомъ-Чу-  
биномъ, котораго разбили византійцы  
у Кавказа, свергли Хормизда IV и воз-  
вели его сына *Хосрова II Первиза* (590—  
628). Но они не могли помочь Хосрову II  
противъ Бехрама-Чубина, который объя-  
вилъ себя шахомъ. Хосровъ II бѣжалъ  
въ византійскіе предѣлы и умолялъ  
императора Маврикія, человѣка незна-  
тнаго происхожденія, водворить его на  
отцовскомъ тронѣ и титуловаться за-  
то—шахскимъ „отцомъ“. Маврикій съ  
византійскими войсками ввелъ своего  
названнаго „сына“ въ столицу Ктеси-  
фонтъ (591). Для народа правленіе Хос-  
рова II было крайне разорительнымъ;  
нуждаясь въ деньгахъ ради своей чу-  
довищной роскоши, шахъ допускалъ же-  
стокая вымогательства. Между тѣмъ  
въ 602 г. названный отецъ его Маври-  
кій былъ низложенъ и убитъ Фокой, и  
Хосровъ II Первизъ, для отомщенія убій-  
цѣ объявилъ Византіи войну, которую  
продолжать пришлось ужъ не Фокѣ, а  
Ираклію (604). Война, несмотря на из-  
нурительность ея, сперва пошла съ по-  
ражительнымъ торжествомъ для персовъ:  
въ 613 году завоевана была Сирія съ  
Палестиною (614), при чемъ отослано въ  
Ктесифонтъ Животворящее Древо; поко-  
ронъ былъ Египетъ (правда лишь на  
четыре года, 614—618); въ Малой Азіи  
персидскія войска стали лагеремъ въ  
Халкедонѣ противъ Константинополя и  
грозили византійской столицѣ (619—620;  
626). Однако съ 623 г. военное счастье  
понемногу обратилось къ Ираклію, дѣй-  
ствовавшему въ М. Азіи, и въ 628 г. пере-  
пуганный Хосровъ II Первизъ бѣжалъ  
изъ своей столицы Ктесифонта, передъ  
котою внезапно появился Ираклій.  
Вельможи составили заговоръ; въ немъ  
приняли участіе и высокопоставленные  
христіане-несторіане, питавшіе злобу  
противъ шаха за его прокрывительство  
монофизитамъ. Гордый Хосровъ II, цар-  
ство котораго во время войны почти рав-  
нялось Ахеменидскому, былъ осужденъ  
повопоставленнымъ шахомъ (своимъ  
роднымъ сыномъ, Кавадомъ II Шируйе)  
и казненъ (29 февраля 628 г.). Послѣдо-  
вало смутное десятилѣтіе. Страна со-  
существовала въ безпорядкѣ, и было ни

финансовъ, ни порядка. Отдѣльные вель-  
можи-честолюбцы, въ борьбѣ между со-  
бой, каждый годъ или чаще то возводили,  
то свергали шаховъ—дѣтей или жен-  
щинъ. Послѣднимъ былъ возведенъ маль-  
чикъ *Іездегердъ III*, въ концѣ 632 года,  
а въ 633 г. началось завоевательное на-  
ступленіе арабовъ на Иранъ. Битва при  
Кадисіи въ Вавилоніи (637) сдѣлала ара-  
бовъ обладателями Месопотаміи и сто-  
лицы Ктесифонта; битва при Нихавендѣ  
въ Мидіи (ок. 642) передала въ ихъ ру-  
ки зап. Иранъ. Съ паденіемъ первопре-  
стольной столицы Персеполя-Истахра  
(650) и гибелью скитающагося Іездегерда  
III (651) подъ Мервомъ—власть саса-  
нидовъ могла считаться окончательно  
упраздненной. Иранъ вошелъ въ составъ  
халифата. О сасанидскомъ періодѣ см.  
*Нельдеке*; „Aufsätze zur persischen Geschi-  
chte“ (1887; есть англ. и франц. переводы);  
статья *Юети* въ „Grundriss der irani-  
schen Philologie“ (II, 1896); *А. Крымскій*;  
„Исторія Сасанидовъ“ (1905); *К. Ино-  
странцевъ*, „Сасанидскіе этюды“ (1909).  
Завоеванный арабами, Иранъ сталъ  
управляться халифскими намѣстниками;  
часть населенія, преимущественно выс-  
шіе классы, нашла выгоднымъ принять  
религію побѣдителей, исламъ. Прошло  
лѣтъ 200 послѣ покоренія страны, когда,  
въ 821 г., хорасанскій намѣстникъ Та-  
хиръ, родомъ знатный персъ, счелъ цен-  
тральную багдадскую власть достаточно  
ослабленной, чтобъ объявить себя фак-  
тически независимымъ отъ багдадскаго  
халифа (тогда царствовалъ Мамунъ, сынъ  
Харуна-ар-Рашида). Тахирова династія,  
очень культурные *Тахириды* (821—883),  
продержалась полстолѣтія, держа себя  
къ халифату лишь по-вассальному: вы-  
плативая ежегодно въ Багдадъ 40 мил-  
ліоновъ дирхемовъ. Тахириды имѣли и  
своихъ собственныхъ вассаловъ: од-  
нихъ—на югѣ Каспійскаго моря, дру-  
гихъ въ Аму-Дарьей, въ т.-н. Заръчи  
(Мавераннахръ), гдѣ Самаркандъ, Буха-  
ра, Фергана и др. Смѣнили Тахиридовъ  
*Саффариды* (867—903), демократическая  
династія, состоявшая изъ бывшаго мѣд-  
ника („саффър“) Якуба ибнъ-Лейса и его  
брата-погонщика Амра-ибнъ-Лейса, ко-  
торые выдвинулись какъ атаманы раз-  
бойничьей шайки въ Систанѣ (близко къ  
нын. Афганистану). Саффариды не пла-  
тили никакой дани халифу и даже на-

ступали на столицу Багдадъ. Амръ, считая себя тахиридскимъ преемникомъ во всѣхъ отношеніяхъ, попытался подчинить собѣ и бухарскихъ эмировъ—*Саманидовъ* (819—999), которые прежде вассально подчинялись владѣтелямъ Хорасана тахиридамъ. Но выдающийся эмиръ-саманидъ *Исмаилъ* (892—907) нанесъ Амру пораженіе (900) и соединилъ въ одно огромное государство и свои и саффаридскія земли, съ предѣлами отъ Бухары до Персидскаго залива, и отъ границъ Индіи до окрестностей Багдада. Предѣлы эти, впрочемъ, въ теченіе X в. понемногу сокращались у саманидовъ въ силу возникновенія еще двухъ персидскихъ владѣній—прикаспійскаго Зияридскаго (928—XII в.) и западно-Иранскаго *Бовейхидскаго* (932—1055). Изъ нихъ зияридское вассально воссоединилось съ саманидами (944); но братья-бовейхиды, шиты, возрастали въ могущество. Они завоевали халифскую столицу Багдадъ, при чемъ взяли безсильнаго багдадскаго соннитскаго халифа въ свои руки (945), и выдающемуся бовейхидскому государю *Абод-ад-довль* (949—983), резидировавшему въ Фарсѣ, въ г. Ширазѣ, подчинялась вся западная и южная Персія отъ Месопотаміи до предѣловъ Индіи—Синда, а изъ арабскихъ земель, сверхъ Месопотаміи, часть Аравійскаго полуострова: у Перс. залива Оманъ и далѣе по Индійскому океану Йемень. И бовейхидская, и несравненно больше, саманидская династія X в. содѣйствовали высокому всестороннему процвѣтанію своихъ областей. Это время—также расцвѣтъ персидск. литературы, на ново-персидскомъ языкѣ вмѣсто устарѣвшаго аршакидско-сасанидскаго „пехлеви“. Къ концу X в. выдвигается на крайнемъ востокѣ (въ нын. Афганистанѣ и сѣв. Индіи) враждебное высококультурнымъ саманидамъ солдатско-варварское султанство Газневидское (962—1187). Основано оно было въ г. Газнѣ бѣглымъ опальнымъ хорасанскимъ воеводою саманидовъ Алптегиномъ (962), который до воеводства успѣлъ выслужиться изъ купленныхъ тюрковъ-гвардейцевъ; но раздвинуто оно было въ своихъ предѣлахъ, особенно въ сторону Лагорской Индіи, его зятемъ, тоже изъ купленныхъ тюрковъ-рабовъ, *Собоктегиномъ* (977—997) и сыномъ того *Махмудомъ* Газ-

*невидскимъ* (998—1030). Въ 999 г. Махмудъ сговорился съ сѣверо-туркестанскимъ княземъ („илекъ-ханомъ“) изъ династїи караханидовъ, и оба тюрка произвели раздѣлъ ослабѣвшей саманидской державы такъ, что Правобережье Аму-Дарьи (бухарское Зарьчье) досталось илекъ-хану, а Лѣвобережье (Хорасанское воеводство съ г. Гератомъ)—газневиду Махмуду. Съ тѣхъ поръ въ Мавераннахрѣ навсегда кончилось господство стариннаго арійскаго элемента, и господами, вплоть до русскихъ временъ, остаются тамъ тюрки. А Махмудъ подчинилъ себѣ еще Харезмъ (Хиву) и Зияридскій Прикаспій, да къ концу жизни отвоевалъ часть бовейхидскихъ владѣній, до Испехана и Рея (Тегерана). Все его царствованіе—триумфъ геніальной военщины; завоеванія—безпощадные пожары и разоренія; правленіе—сплошное вымогательство. Любви къ тюрко-газневидскому владычеству нигдѣ у населенія не было. И едва этотъ повелитель Индіи и вост. Ирана умеръ,—перваго же натиска новыхъ тюрковъ, сельджукской орды изъ за Сыр-Дарьи (1035—1040), достаточно было, чтобы власть тюрковъ-газневидовъ вмигъ рухнула, при полномъ безучастїи населенія, которому все равно было попасть вмѣсто одного турецкаго хозяйничанья подъ другое. Въ Хорасанѣ, куда сельджукская орда прежде всего устремилась, преемникъ Махмуда *Масудъ* (1030—1041) потерпѣлъ рѣшительное пораженіе подъ Мервомъ (1040). Вождь сельджуковъ *Тогруль-бекъ*, вполне примитивный варваръ-номадъ, велѣлъ поставить тронъ на мѣстѣ битвы и тутъ же принять присягу, какъ государь, смѣнившій газневидовъ. Въ то время какъ другой братъ Чагры-бекъ (отецъ Алп-Арслана) окончательно отвоевывалъ вост. Иранъ отъ газневидовъ, вытѣсняя ихъ къ границамъ Индіи и въ индійскій Лакхоръ, самъ Тогруль-бекъ занялся далеко не легкимъ покореніемъ бовейхидскихъ владѣній, т.-е. зап. Ирана, и въ 1055 г. вступилъ въ Багдадъ. При его преемникахъ *Аль-Арсланъ* (1063—1072) и *Меликъ-шахъ* (1072—1092) сельджуки завоевали Арменію (плѣнъ императора Романа IV Диогена, 1071), М. Азію, Сирію съ Палестиной, Аравію, смели всѣ династіи, заставили признать свою власть и въ караханидскомъ Туркестанѣ,—и Ме-



лишь-шахъ владѣлъ имперіей, обнимавшей въ себѣ почти всю мусульманскую Азію. Онъ, въ противность грубому отцу и дѣду, былъ челоуѣкъ образованный, воспитанный въ культурно-персидскомъ духѣ. Воспитатель его Низамольмолькъ состоялъ полновластнымъ визиремъ и при Аль-Арсланѣ и при своемъ питомцѣ. Подъ его замѣчательнымъ руководствомъ населеніе сельджукской имперіи оправилось отъ того турецкаго лихолѣтя, которое причинили сперва Махмудъ Газневидскій, потомъ первые заповсатели-сельджуки. Въ умственномъ отношеніи эпоха визирства Низамольмолька при Меликъ-шахѣ—золотой вѣкъ персидской культуры и литературы, не ниже саманидскаго. Но въ системѣ управленія таился зародышъ распада. Центральной административной областью былъ Хорасанъ; прочія области предоставлены были въ удѣльное пользованіе отдѣльнымъ членамъ сельджукской династіи; кромѣ того, служилое сословіе (офицеры и генералы войска) получали въ наслѣдственное феодальное пользованіе вотчины (тіюль, тимаръ),—черта, отъ крѣпостническихъ послѣдствій которой не вполне избавилась Персія и донынѣ. Въ это же время послѣдніе остатки прежняго сасанидскаго феодальнаго рыцарства сумѣли, повидимому, сплотиться подъ религиознымъ знаменемъ исмаилитства-ассасинства, какъ послѣдователи Хасана-Саббаха (см. XXII, 163/165), и заняли то тамъ, то сямъ, преимущественно въ прикаспійскихъ горныхъ краяхъ, крѣпкіе замки, изъ которыхъ могли грозить сельджукскимъ подданнымъ и властямъ. Жертвой тайныхъ ассасинскихъ убійцъ пали и визирь Низамольмолькъ и, вѣроятно, самъ Меликъ-шахъ (1092). Единство имперіи кончилось. Весь XII в. заполненъ въ Иранѣ удѣльными сельджукскими междуособіями, разорившими страну, обезсилевшими династію. Въ зап. Иранѣ сельджукскіе удѣльные властелины попали подъ власть своихъ маюрдомовъ—„атабековъ“. Образовались атабекства: салгаридское въ Фарсѣ (1148—1287; здѣсь поэтъ Садій), два въ Луристанѣ (1148—1339), зенгидское въ мосульской Месопотаміи и сѣв. Сири (1127—1250), пехливанидское въ Азербейджанѣ съ прилегающими сѣв.-зап. областями (1136—1225) съ вассально-пехливанид-

скимъ персидскимъ шахствомъ Ширванскимъ (тутъ романтической поэтъ Низамій). Живое участіе въ усобицахъ принимали и ассасины, и багдадскій халифъ, успѣвшій политически оправиться; кромѣ того, при зап.-иранскихъ раздорахъ и политическомъ ослабленіи мусульманъ внезапно выдвинулась Грузія съ ея знамен. царицей Тамарой (1184—1203), кот. захватила г. Тебризъ (Тавризь) и рядъ др. пунктовъ въ Азербейджанѣ. Въ вост. Иранѣ (Хорасанѣ и др.) сперва много лѣтъ властвовалъ послѣдній великій сельджукскій султанъ *Синджаръ* (1097—1157), сынъ Меликъ-шаха; ему вассально подчинялись Харезмъ (Хива), и афгано-индійское государство Газневидское, отъ котораго, въ свою очередь, вассально зависѣло западно-афганистанское горное княжество Гуръ. Когда въ борьбѣ съ нахлынувшими изъ средней Азіи на Хорасанъ тюрками-гузами погибъ Синджаръ (1157) и было истреблено его потомство (1162), наступила въ вост. Иранѣ съ сѣв. Индией крайне запутанная полувѣковая усобица, въ которой выдвинулись съ одной стороны харезмшахи, съ другой стороны упразднители газневидовъ гуриды. Въ 1204 г. харезмшахъ *Мохаммедъ II ибнъ-Текешъ* (1200—1221) покончилъ со вторгнувшимися гуридами, послѣ чего возстановилъ для себя бывшую державу Синджара, только въ еще болѣешихъ размѣрахъ. Въ харезмшахское государство вошелъ не только весь вост. Иранъ съ бухарскимъ Туркестаномъ, но и часть зап. Ирана, до Мидіи включительно, такъ что грозный харезмшахъ, шинтъ къ тому же, оказался очень неприятнымъ соседомъ багдадскаго соннитскаго халифа. Начавшаяся между ними борьба прервана была сокрушительнымъ нашествіемъ монгольскихъ полчищъ Джингизъ-хана (съ 1219), которая своимъ губительнымъ потокомъ все смяли и перевернули всѣ отношенія. Вся Азія стала монгольской. При раздѣлѣ наслѣдія Джингизъ-хана между дѣтми его, Иранъ съ М. Азіей достался въ потомственный удѣлъ *Хулагу-хану* (1256—1265), который окончательно завоевалъ всю страну, при чемъ истребилъ грозный всеобщій бичъ—ассасиновъ (1256) и, къ злорадству шинтовъ, упразднилъ багдадскій халифатъ (1258). Багдадъ сдѣлался обычной зимней резиденціей династіи хулагидовъ (иначе

„иль-хановъ“) во время ея мѣнѣ чѣмъ столѣтняго существованія, а лѣтнимъ мѣстопребываніемъ и столицей былъ г. Тобризъ въ Азербейджанѣ. Хулагиды довольно быстро опереянились и припили исламъ. Самый замѣчательный изъ нихъ—*ильханъ-Газанъ* (1295—1304); онъ придумывалъ такое государственное устройство, въ которомъ интересы кочевниковъ-монголовъ и осѣдлыхъ жителей-персовъ объединялись и сливались бы. Визиремъ у него и у его преемника шіта *Олсайту* (1304—1316; иначе Мохаммедъ Ходабенде) былъ омусульманившійся еврей-врачъ Решидеддинъ, историкъ. Это лучшая пора монгольскаго владычества. Сынъ Олсайту *Абу-Сеидъ* (1316—1335), который вступилъ на престолъ малолѣтнимъ, оказался послѣднимъ монгольскимъ государемъ всего Ирана. Послѣ него въ теченіе XIV вѣка Персія разбита на множество мелкихъ самостоятельныхъ владѣній. Главную власть пріобрѣли два, враждебныя другъ другу: монгольскіе воеводы Джелайриды на сѣверо-западѣ (1336—1411) и чистые персы Мозаффериды на югѣ (1313—1393). У Джелайридовъ, какъ у ильхановъ, столицы—Багдадъ и очень разбогатѣвшій торговый Тобризъ въ Азербейджанѣ; у Мозафферидовъ (съ 1353 г.)—бывшій атабекскій Ширазъ въ Фарсѣ, обрисованный у Хафиза какъ цвѣтущій садъ розъ и соловьевъ. Кромѣ нихъ, процвѣтала выдвинувшійся въ теченіе объединительнаго монгольскаго періода восточный г. Гератъ; онъ, управляемый полуафганской мелкой династіей Куртовъ, сдѣлался узловымъ пунктомъ купеческихъ дорогъ между зап. Азіей, Туркестаномъ, Китаемъ, Индіей. Всѣ разрозненные междоусобныя владѣнія XIV в. пали подъ объединительный мечомъ среднеазиатскаго тюрка съ вымышленной монгольской генеалогіей, безпощаднаго *Тимура* (1370—1405; р. въ 1336 г.). Тимуръ завоевалъ всю мусульманскую Азію отъ Аральскаго моря до Персидскаго залива, отъ рубежа Китая и оgrabленной имъ Индіи до границъ Египта, Мраморнаго моря и Москвы. Производя всеобщій разгромъ, онъ добычу, напр. изъ богатой Индіи, свозилъ въ свой любимый городъ Самаркандъ и Бухару и богато обстраивалъ ихъ. Однако у наслѣдниковъ Тимура въ XV в. не остался сто-

лицей Самаркандъ; главные Тимуриды жили въ Хератѣ, каковы *Шахрохъ* (1405—1447), *Абу-Сеидъ* (1452—1469), *Хосейнъ-Бейжаръ* (1469—1506). Всѣ три—очень культурные люди, непохожіе на своего свирѣпаго родоначальника. Изъ нихъ лишь Шахрохъ Тимуровичъ былъ всеиранскимъ владыкой, а у прочихъ Тимуридовъ власть сохранилась лишь въ вост. Иранѣ. Въ Иранѣ же западномъ, съ гг. Тобризомъ и Багдадомъ, распоряжались въ XV в. азербейджанскіе туркмены, при чемъ туркмены чернобаранные вели распрю съ туркменами бѣлобаранными, и окончательный перевѣсъ достался вождю бѣлобаранныхъ *Узунъ-Хасану* (1467—1478). Этотъ современникъ османскаго султана Мехеммеда II, завоевавашаго Константинополь, очень былъ цѣнимъ европейцами; венеціанцы и римскіе папы заключали съ нимъ договоры о совмѣстныхъ дѣйствіяхъ противъ Турціи, которая своимъ соннитствомъ не была единовѣрна горячему шінту *Узунъ-Хасану* (Тимуръ и Тимуриды тоже были шінтами). Когда въ концѣ XV в. въ бѣлобаранной династіи начались смуты, государемъ сдѣлался одинъ изъ близкихъ свойственниковъ *Узунъ-Хасана*, потомокъ шітскихъ имамовъ шахъ *Исмаилъ I Сефевій* (1499—1524). Ему удалось, путемъ войнъ, захватить и тимуридскій зап. Иранъ, т. е. объединить всю Персію, съ титуломъ „царь царей“, и она съ тѣхъ поръ до нынѣшнихъ временъ, если не считать судьбы окраинъ, остается почти все тою же, неразъединенной монархіей. Государственнымъ ея исповѣданіемъ Исмаилъ I и его династія *Сефевиды* (1502—1736) окончательно установили шізмъ, и, замѣнивши принципъ національный принципомъ религіознымъ, скрѣпили подъ дружнымъ знаменемъ шітства и турецкіе и персидскіе элементы. Обиходнымъ языкомъ династіи былъ тюркскій-азербейджанскій, и столица первыхъ Сефевидовъ была въ Тобризѣ; подданные имъ тюрки-шінты явились лучшими, храбрыми воинами въ ихъ постоянныхъ войнахъ съ сосѣдними тюрками-соннитами: османами въ Мал. Азій, разбойниками-узбеками изъ Средней Азій (Хивы и Бухары). Впрочемъ, шітскій пылъ воиновъ Исмаила I и *Тихмаспа I* (1524—1576) не помѣшалъ крупнымъ успѣхамъ современныхъ имъ

османскихъ султановъ Селима I Грознаго (1512—1520) и Сулеймана I Великого (1520—1566). Исмаилъ, выступивши мстителемъ за массовое избіеніе шитовъ въ Мал. Азіи, былъ наголову разбитъ при Чалдырагѣ (1514), а отъ Тахмаспа османь отняли Арменію до Ванъ и Багдадъ съ заповѣднѣйшими шитскими паломническими святынями—Неджофомъ и Кербелой (1534). Трехъ наслѣдниковъ Тахмаспа солдаты „кызылбаши“ возводили и низводили по своему усмотрѣнію (1576—1586). Лишь шахъ *Аббасъ I Великій* (1587—1628) сумѣлъ отновать (1623) шитскія святыни для Персіи, и то временно, лѣтъ на пятнадцать. Для устраненія власти войска надъ государями, Аббасъ I ввелъ военную реформу, въ силу которой шахская дружина состояла изъ кызылбашей не одного племени, а всѣхъ. Прославили Аббаса I Великаго административныя его реформы, клавившіяся къ водворенію порядка и правосудія въ странѣ, строгительная дѣятельность въ новоизбранной столицѣ Исфаханѣ и въ провинціяхъ, улучшение путей сообщения (каравансераи, шоссе, мосты), широкое покровительство литераторамъ и ученымъ, которыхъ собралось вокругъ него множество, выдѣляющееся, если не качественно, то хоть количественно; шахъ интересовался и знаніями свѣтскими, не только улемскими-духовными. Дорожа развитіемъ ремеслъ, шахъ насильно переселилъ въ столицу цѣлую колонію армянъ-ремесленниковъ изъ Азербейджана. Съ зап. европейцами (англичанами, португальцами) велись у Аббаса Великаго дипломатическія сношенія изъ-за гаваней на Персидскомъ заливѣ. Въ семьѣ, однако, этотъ государь былъ подозрительный деспотъ и ослабилъ умственные способности своего преемника опиумомъ. Оттого династія Сефевидовъ выродилась, и весь XVII в. занялъ совершенно ничтожными и слабохарактерными шахами. Послѣдній изъ нихъ *Солтанъ-Хосейнъ* (1694—1722), всецѣло находившійся подъ вліяніемъ шитскихъ нетерпимыхъ муллъ, не сумѣлъ подавить возстанія афганцевъ. Наконецъ, эти грубые воины-разбойники подступили къ его столицѣ Исфахану, взяли ее осадой и заставили шаха собственноручно короновать афганскаго вождя Махмуда (1722).

Уцѣлѣвшій отъ афганской рѣзни сефевидъ Тахмаспъ II (1722—1731) бѣжалъ въ сѣв.-зап. окраины и общалъ Петру Великому отдаѣ прикаспійское побережье русскимъ, если они ему вернутъ престолъ. (Подробнѣе о русско-перс. отношеніяхъ въ это время см. XIII, 35/36). Но тутъ же къ нему въ Мазендеранъ явился съ предложеніемъ услугъ начальникъ разбойничьей шайки Надиръ, по происхожденію тюркъ-афшаръ (род. въ 1688 г. въ Хорасанѣ) и, дѣйствительно, къ 1730 г. изгналъ афганцевъ. Два года спустя Надиръ былъ уже полновластнымъ регентомъ, а еще черезъ четыре года самъ вступилъ на персидскій тронъ подъ именемъ *Надиръ-шаха* (1736—1747). Его сравниваютъ съ Наполеономъ-Бонапартомъ. Надиръ поднялъ военную славу Персіи на весь міръ. Особенно прогремѣлъ его грабительскій побѣдоносный походъ 1738—1739 на великомогольскую Индію, куда укрывались афганскіе бѣглецы; взявши Дехли, Надиръ-шахъ отправилъ въ Персію груды драгоценностей и отпраздновалъ въ Дехли свою свадьбу съ дочерью Великаго Могола. Покорена была узбекская Хива и Бухара, отняты зап. окраины у Турціи. Желая легче завоевать всю Османскую имперію (соннитскую), онъ объявилъ отгнну шитства въ Персіи и возвращеніе къ соннитству. Когда, сверхъ этого, Надиръ-шахъ всѣхъ противъ себя вооружилъ безумной кровожадностью, онъ палъ жертвой заговора (1747). Послѣ него 13 лѣтъ терзала Персію анархія; афганцы съ этихъ поръ — самостоятельное государство. Свѣтлой полосой было регентство вождя зендовъ, благороднаго *Керимъ-хана* (1760—1779), резидировавшаго въ Ширазѣ. Раздоры въ семьѣ Керимъ-хана послѣ его смерти облегчили торжество озлобленному скопцу *Агъ-Мохаммеду*, основателю нынѣ правящей *каджарской* династіи. Онъ былъ изъ ханскаго рода мазендеранскихъ тюрковъ-каджаровъ и, бѣжавши изъ Шираза, гдѣ жилъ заложникомъ, объявилъ себя независимымъ въ Мазендеранѣ и свыше десяти лѣтъ велъ войну съ зендами. Въ 1791 г. столица Ширазъ измѣнила послѣднему зендиду *Лотфъ-Али-хану* (1789—1794) и призвала Агу. Лотфъ-Алиханъ бѣжалъ въ Керманъ, и тамъ его захватилъ и замучилъ Ага-Мохаммедъ

(1794), а жителей Кермана велѣлъ подвергнуть поголовному избіенію или ослѣпленію. Шахъ-каджаръ, отнынѣ неоспоримый „царь царей“ Ирана (1794—1797), лично взвѣшивалъ доставленныя ему груды глазъ, которыхъ, говорятъ, оказалось 70.000 паръ. Походъ Аги-Мохаммеда на Тифлисъ (1795) изъ-за тяготѣнія Грузіи къ Россіи сравнивается со Страшнымъ судомъ. Черезъ два года, во время новаго, такого же ужаснаго похода на Грузію, Агу-Мохаммеда убили подъ Шушею двое его приближенныхъ слугъ, которымъ онъ съ вечера заблаговременно объявилъ, что сегодня, ради праздника пятницы, пусть еще они ему послужатъ, а завтра онъ ихъ казнить (1797). Наслѣдовалъ Агѣ-Мохаммеду его племянникъ *Фетхъ-Али-шахъ* (1797—1834), съ резиденціею не на югѣ, а въ сѣв. Персіи, въ г. Тегеранѣ. При немъ началось дуалистическое иностранное вліяніе на Персію, со стороны англичанъ и русскихъ, и пребываніе пословъ въ Тегеранѣ. Двѣ русско-персидскія войны кончились первая миромъ Гюлистанскимъ (1813), по которому къ Россіи отошла добровольно поддавшаяся Грузія и восточный Кавказъ, вторая—миромъ Туркманчайскимъ (1828), отдавшимъ въ русскія руки существовавшую часть Арменіи, съ патриаршей столицей Эчмиадиномъ. Грозившая третья война, изъ-за убійства русскаго посла Грибоѣдова въ Тегеранѣ (1829), была улажена извинительнымъ посольствомъ Хосровъ-мирзы въ Петроградъ. (Подробнѣе о русско-перс. войнахъ въ періодъ 1795—1828 г. см. XXIII, 37/40). Предполагавшійся наслѣдникъ престола, талантливый и просвѣщенный Аббасъ-мирза, который проникся европейскимъ духомъ подъ вліяніемъ англійскаго посольства, рано умеръ, и послѣ Фетхъ-Али-шаха воцарился слабоумный и реакціонный внукъ *Мохаммедъ-шахъ* (1834—1848). Борьба русскаго и англійскаго вліяній рельефно выразилась при войнѣ шаха съ Афганистаномъ, когда афганскому эмиру помогали англичане, а осадой Герата руководили русскіе офицеры съ русскимъ посломъ Симоничемъ во главѣ (1837). *Насиреддинъ* (1848—1896) началъ свое полувѣковое царствованіе съ массоваго кроваваго избіенія прогрессивной секты бабидовъ, но все жъ принужденъ былъ ввести въ Персію кое-ка-

кія реформы въ европейскомъ духѣ. Самъ онъ нѣсколько разъ побывалъ въ Европѣ. Въ международной политикѣ преобладало при немъ вліяніе Россіи, не Англій. Во время неудачной для русскіхъ Крымской войны шахъ вступилъ въ неудачную войну съ Афганистаномъ изъ-за того же Херата, ключа къ Британской Индіи; во время русско-турецкой войны 1877—1878 гг., гдѣ Англія помогала османамъ, Персія угрожала войскомъ османскому Багдаду, и зато при дѣлѣжѣ разгромленной Турціи къ Персіи отошелъ пограничный Котурскій округъ. Инструкторами персидскаго войска со временъ Насиреддина и доннынѣ остаются русскіе казачьи офицеры, полковники и генералы, при чемъ ихъ служба въ Персіи считается государственной русскою. Русская промышленность, черезъ Кавказъ съ его проведенными желѣзными дорогами, нашла себѣ въ сѣв. Персіи хорошій рынокъ для сбыта; въ главныхъ персидскихъ городахъ учреждены російскіе правительственные „учетно-судные“ банки. Для своихъ подданныхъ Насиреддинъ остался ненавистенъ за свой жестокой деспотизмъ. Духовенство его ненавидѣло за слабыя попытки реформъ (хотя самъ шахъ остался чистѣйшимъ грубымъ азіатомъ) и за усиленіе гяурскаго вліянія; народу же невтерпѣжъ стало обнищаніе и безправіе, при наличности почти крѣпостной зависимости отъ помѣщиковъ. Развилось подпольное броженіе; часть агитаторовъ жила за границей. Первоначально агитація шла за культурное обновленіе страны, за духовное сближеніе съ Европой и была направлена не столько противъ политическаго деспотизма, сколько противъ реакціоннаго пониманія мус. религіи и противъ гнета умственнаго. Среди массъ простого народа широко дѣйствовало тайное сектанство—бабизмъ (перешедшее къ 1870-мъ гг. въ новую высокопередовую стадію—бехаизмъ); духовный глава секты Бехаоллахъ жилъ въ прибрежной Палестинѣ, а его миссіонеры имѣли (и имѣютъ) открытый очагъ въ русскихъ предѣлахъ, съ центромъ въ Асхабадѣ. Среди интеллигентовъ, побывавшихъ въ Европѣ, широко распространилось франц. масонство съ 1860 гг.; тайныя масонскія ложи, мечтавшія о благахъ духовной свободы и цивилизаціи,

включали въ себя не только людей мысли, но и правительственных дѣятелей, министровъ; первую масонскую ложу основалъ Молькемъ-ханъ, вернувшійся изъ Рима, гдѣ онъ былъ персидскимъ посломъ. Молькемъ-ханъ былъ, наконецъ, высланъ изъ П., послѣ того какъ масонская депутація дерзнула просить у шаха реформъ. Къ концу царствованія Насиреддина стала раздаваться то тамъ, то сямъ среди интеллигентовъ пропаганда насильственной политической революціи,—повидимому, живой сколокъ съ русской террористической пропаганды. Большую извѣстность имѣлъ политическій авантюристъ шейхъ Джемалъ-уддинъ, которому удавалось получить аудіенцію и въ Спб. и въ Константинополѣ. Онъ же оказался причастенъ къ заговору на жизнь престарѣлаго шаха Насиреддина, который погибъ отъ револьверна убійцы (мирзы Ризы) въ маѣ 1896 г.

На престолъ вмѣсто отца, жестокаго душою и достаточно твердаго деспотическимъ характеромъ, вступилъ мягкій, слабохарактерный и болѣзненный его сынъ *Мозаффереддинъ* (май 1896 — дек. 1906). Въ то время, какъ Англія, занятая бурской войной, ощуительно теряла свое вліяніе въ П., Россія имѣла возможность значительно его усилить. Громадный авторитетъ приобрѣли взгляды русскаго посольства (Власовъ, Шпейгеръ, Гартингъ) и консульствъ; важное значеніе получили русскіе военные начальники персид. войскъ; взрослый наслѣдникъ престола Мохаммедъ-Аліи выписалъ изъ Россіи учителя Шалшала. Огромные для средствъ П. денежные займы (сперва 22 милл. руб. въ 1899—1900 г., потомъ—еще), которые заключилъ шахъ Мозаффереддинъ въ Спб., должны были заставить П. все больше считаться съ экономическими интересами русскіхъ; главный директоръ русскаго Учетно-Суднаго банка въ П. (Грубе, Остроградскій) пользовался первостепенной политической силой; русскіе чиновники получили широкій доступъ въ П.; открылись отдѣленія Учетно-Суднаго банка по провинціямъ; русскіе инженеры и контролеры взяли завѣдываніе готовыми и строящимися дорогами, доходными промыслами (рыбными и др.). Таможни, по совѣту русскіхъ, переданы были бельгійцамъ, и начальникъ таможенъ и почтъ Наусъ

сдѣлался министромъ финансовъ, однако, вмѣстѣ съ тѣмъ предметомъ ненависти для народныхъ бѣдныхъ массъ. Въ результатѣ, народъ впалъ въ разореніе отъ новыхъ налоговъ и пошлинъ, сталъ голодать и нищенствовать; а перс. сановники и губернаторы, получая свои должности путемъ откупа съ правомъ такъ наз. „кормленія“, въ свою очередь содѣйствовали народному разоренію. Особую ненависть массъ вызывалъ алчный и жестокій принцъ крови атабекъ Эйнедовле, котораго Мозаффереддинъ, на 5-й годъ своего царствованія, назначилъ въ первые министры. Онъ имѣлъ неосторожность раздражить и духовенство. Въ октябрѣ 1905 г., когда изъ Россіи шли извѣстія о развитіи такъ наз. политической забастовки (желѣзнодорожной и др.) и когда дарованъ былъ указъ 17 октября о созывѣ Госуд. Думы, Эйнедовле распорядился нарушить святость „беста“, т. е. права неприкосновеннаго прибѣжища для преступника, въ домѣ одного уважаемаго кирманскаго „моджтехида“ (одного изъ членовъ сословія высшаго ученаго духовенства), и даже самъ моджтехидъ былъ отколоченъ палками по пяткамъ. Кирманское духовенство обратилось съ негодующимъ протестомъ къ тегеранскому, и все духовное сословіе въ П. заволновалось. Вступивши въ переговоры съ купечествомъ, которое страдало отъ таможенныхъ Наусовыхъ пошлинъ, муллы постановили своего рода политическую забастовку: купцы закроютъ свои лавки, а духовенство уйдетъ въ святую паломническую обитель Шахъ-Абдолъазимъ (невдали отъ Тегерана) и тамъ всею массою сядетъ въ „бестъ“ и не выйдетъ, пока не будетъ данъ указъ („дестхаттъ“) о судебныхъ и финансово-административныхъ реформахъ, вмѣстѣ съ смѣщеніемъ Науса, о конституціи не было еще прямой рѣчи. Послѣ двухмѣсячнаго сидѣнія въ „бестѣ“, духовенство 29 дек. 1905 г. съ торжествомъ могло выѣхать изъ святилища въ Тегеранъ: „дестхаттъ“ о реформахъ былъ исторгнутъ. Но такъ какъ атабекъ Эйнедовле медлилъ съ исполненіемъ обѣщанія, то весною 1906 г. тегеранскіе муллы для противоявительственной проповѣди воспользовались священнымъ мѣсяцемъ Мохарремомъ, когда паства тол-

пится въ домахъ моджетехидовъ ради чтенія страстей дома Алія и для совмѣстнаго религіознаго плача („тезіе“). Атабекъ распорядился прибѣгнуть къ арестамъ проповѣдниковъ и къ вооруженному разгону религіозной толпы. При арестахъ и разгонахъ было убито нѣсколько „сейидовъ“, людей священно-крови. Опять воспослѣдовало соглашеніе духовенства и купечества: духовенство отправилось въ священный „бестъ“ г. Кумъ, а купечество, около 12.000 челомъкъ, сѣло въ „бестъ“ въ зданіи англійскаго посольства. Въ разныхъ другихъ городахъ П. повторилось то же, при чемъ бестами служили мечети. На этотъ разъ требуемо было смѣщеніе все-сильнаго безконтрольнаго атабека Эйнедовле и дарованіе указа о представительномъ, конституціонномъ правленіи. Отъ больного шаха Мозаффереддина атабекъ долго скрывалъ это движеніе; наконецъ, почти все министры, во главѣ съ Наиб-ос-селтене, посвятили шаха въ то, что творится. Эйнедовле былъ удаленъ, и 25 сентября 1906 г. изданъ былъ указъ объ учрежденіи „меджлиса“ (парламента). Тегеранцы вернулись изъ бестовъ въ столицу. Въ дек. 1906 г. послѣдовало открытіе меджлиса, а 26 дек. скончался шахъ Мозаффереддинъ.

Ему наслѣдовалъ его старшій сынъ *Мохаммедъ-Алія* (1907—іюнь 1909), 35 л. челомъкъ, тупой, умственно ограниченный, мелочно-мстительный, безразсудно-хищный. Въ качествѣ престолонаслѣдника („велиахдъ“) онъ, согласно принятому для наслѣдниковъ обычаю, былъ правителемъ Азербейджана и резидировалъ въ главномъ городѣ страны Тебризѣ; здѣсь онъ велъ себя какъ представитель крупныхъ помѣщиковъ и прославился искусственнымъ вздутіемъ цѣны на хлѣбъ, вызвавшихъ голодъ въ населеніи. Избраніе его Мозаффереддиномъ въ престолонаслѣдники состоялось не въ согласіи съ государственнѣмъ закономъ, потому что мать Мохаммеда-Алія была не изъ кадjarскаго рода; по точному смыслу закона наслѣдникомъ долженъ бы быть третій сынъ Мозаффереддина, Шоа-эс-селтене. Отрицательно относился къ правамъ новаго шаха и еще одинъ сынъ Мозаффереддина, храбрый Салар-эд-довле, правитель Луристана, успѣвшій создать се-

бѣ тѣсныя связи среди храбрыхъ кочевниковъ курдовъ и луровъ. Мохаммедъ-Алія, по вступленіи на престолъ, послалъ брату приказъ объ удаленіи — и Салар-эд-довле съ помощью кочевниковъ поднялъ возстаніе (1907—1908). Онъ увѣрялъ, будто возстаетъ въ защиту конституціи, которую хочетъ поправить его братъ шахъ. А тотъ, подстрекаемый кадjarскими принцами и другими вліятельными лицами, сулившими ему легкую побѣду надъ новымъ строемъ, дѣйствительно все болѣе приходилъ въ негодованіе отъ законодательной дѣятельности меджлиса. Народные представители, избранные въ члены меджлиса, правда, въ сущности только отъ духовенства и купечества крупныхъ городовъ П. и съѣхавшіеся въ Тегеранъ, пожелали въ апрѣлѣ—маѣ 1907 г. быть учредительнымъ собраніемъ, тогда какъ шахъ съ трудомъ мирился съ мыслью даже о совѣщательномъ характерѣ меджлиса. Принципіальное возраженіе Мохаммеда-Алія, что его отецъ Мозаффереддинъ былъ болѣзненъ и слабоуменъ, и потому учрежденіе имъ меджлиса не должно имѣть силу непреложнаго закона, встрѣчалось съ ядовитымъ указаніемъ, что, пожалуй, въ такомъ случаѣ придется считать незаконнымъ и престолонаслѣдіе Мохаммеда-Алія, проведенное волею Мозаффереддина въ ущербъ явному закону Фетхъ-Али-шаха. Парламентская борьба шахскаго правительства съ меджлисомъ въ теченіе 1907 г. имѣла отраженіе и въ жизни провинцій. Во всѣхъ городахъ установились свои „энджомены“ (букв. „собранія“, „комитеты“), которые, частью на основаніи новоизданнаго закона о городскихъ выборахъ, частью захватнымъ путемъ, присвоили себѣ право мѣстнаго управленія; и такъ какъ появились параллельные энджомены враждующихъ партій, то вездѣ въ провинціяхъ воцарилась анархія. Заодно, на дорогахъ стали властвовать разбойничьи шайки; крестьяне, которыхъ конституція объявила освобожденными отъ крѣпостной („тіюльной“) зависимости, поднялись на феодаловъ-помѣщиковъ. Въ сентябрѣ 1907 г. исконные соперники въ Азій, Россія и Англія, для обезпеченія неприкосновенности своихъ интересовъ въ П., заключили англо-русское соглашеніе,

но которому П. раздѣлилась на двѣ обособленныя сферы вліянія. Персидскій вліяніе, южныя провинціи и близкій къ Индіи Систанъ—сфера вліянія англійскаго; сѣверная П. со столицей Тегераномъ и меджлисомъ — сфера вліянія русскаго. При этомъ обѣ союзницы объявили о неизбѣжности конституціоннаго строя въ П. и посовѣтовали Мохаммеду-Алію подписать, въ угоду меджлису, 25 сент. 1907 г. дополнительную хартію покойнаго Мозаффереддина, съ токстомъ присяги на вѣрность конституціи; этимъ актомъ шахъ урѣзывалъ и свои денежныя средства, ограничивая свое право безконтрольныхъ тратъ и подчиняясь цивильному листу. Въ угоду меджлису Россія и Англія провели также установленіе парламентарнаго кабинета министровъ, подъ предѣлительствомъ англофила Насирольмолька (воспитавшагося въ Оксфордѣ). Но вмѣстѣ съ тѣмъ было дано понять меджлису (съ особой рѣзкостью—черезъ русскаго посланника Гартвига), что если меджлисъ не справится съ внутренней анархіей и если не прекратится опасность извнѣ (въ это время Турція стала вводить войска въ азербейджанскую курдо-армянскую окраину—къ Урміи и Хою), то обѣ державы для защиты своихъ интересовъ произведутъ вооруженное вмѣшательство. Такъ какъ меджлисъ стремился наложить контроль на иностранное финансовое хозяйничанье въ П., то шахъ могъ понять, что извнѣ не послѣдуетъ возраженій противъ уничтоженія меджлиса даже послѣ подписанія шахомъ клятвы на вѣрность конституціи. Сдѣлавши нѣсколько неудачныхъ покушеній на роспускъ или отмѣну меджлиса, Мохаммедъ-Алій, наконецъ, въ іюнѣ 1908 г. принялъ твердое рѣшеніе—разогнать меджлисъ вооружен. силою. Персид. казаки, подъ начальствомъ полк. Ляхова, бомбардировали зданіе тегеранскаго парламента, разстрѣливая собравшихся народныхъ представителей. Одинъ изъ талантливыхъ литературныхъ борцовъ за новый строй, Джахангиръ-ханъ, редакторъ сатирическаго „Сур-и-Исрафилъ“ („Трубный архангельскій гласъ въ день Страшнаго суда“), былъ схваченъ и удушенъ въ присутствіи шахскаго фаворита, его учителя, котораго Джахангиръ-ханъ оскорбилъ насмѣшливой статьею

Спасшіеся сторонники новаго строя всѣ въ паникѣ разбѣжались изъ столицы. Однако примѣръ сосѣдней Турціи, гдѣ послѣдовала младотурецкая революція (іюль 1908), вновь открыли ихъ надежды. Появились яростные „фидай“ („обрекшіе себя на смертную борьбу“), преимущественно выходцы - революціонеры изъ русскаго Закавказья. Наступила почти годичная вооруженная борьба конституціоналистовъ противъ шаха (1908—1909). Тавризъ въ Азербейджанѣ съ Саттаръ-ханомъ во главѣ, Рештъ при Каспійскомъ морѣ подъ начальствомъ армянина Ефрема, а на югѣ въ Фарсѣ Испаханъ, призавшій бахтіаровъ подъ начальствомъ Сердаръ-Эсхада, объявили вооруженное возстаніе противъ Мохаммеда-Алія, нарушителя конституціи. Въ то время, какъ Саттаръ-ханъ въ Азербейджанѣ отвлекалъ своей борьбою шахскую армію (предводимую низложеннымъ атабекомъ Эinedовле), рештскіе и испаганскіе мятежники въ маѣ 1908 г. побѣдоносно двинулись на Тегеранъ и взяли его. Шахъ Мохаммедъ-Алій, захвативши государственныя сокровища, сѣлъ въ „бестъ“, отдавшись подъ кровительство русскаго посланника. Въ іюнѣ 1909 г. состоялось формальное отреченіе Мохаммеда-Алія отъ престола въ пользу его 11-лѣтняго сына *Ахмеда*. Надъ юнымъ шахомъ учреждена была регентская опека (сперва одинъ изъ дядей, потомъ — англизированный Насирольмолькъ). Въ числѣ учителей мальчика былъ поставленъ русскій, Смирновъ. Низложенный Мохаммедъ-Алій былъ отправленъ на жительство въ Одессу, съ приличнымъ годовымъ содержаніемъ отъ перс. казны. Къ осени 1911 г. изгнанный шахъ вернулся въ П. и, съ вооруженной помощью приверженцевъ стараго феодално-бюрократическаго порядка, пытался вновь водвориться на престолѣ. Попытка кончилась неудачей, и Мохаммедъ-Алій возвратился назадъ въ Россію. Во время этихъ неурядицъ 1908—1911 г. услѣли, по соглашенію съ Англіей, вступить въ сѣв. П. и утвердиться въ ней гарнизонами русскія войска. Сперва, глубокой осенью 1908 г., они вошли со стороны кавказской (Эриванской губ.) границы для охраны Джульфа-Тавризской дороги во время междоусобной азербейджанской борьбы

Саттаръ-хана съ шахскими войсками; потомъ, весною 1909 г., русскія войска вошли и со стороны Средней Азии (Асхабада) къ Мешхеду. Въ виду возможности новыхъ смуть русскія войска не были выведены изъ сѣверной П., и остались въ ней также во время европейской войны 1914 г. (см. *четырнадцатый годъ*). Незадолго передъ войной, въ июль 1914 г., юный шахъ Ахмедъ короновался, какъ достигшій совершеннолѣтія. 22 ноября онъ тронной рѣчью открылъ 3-й междж-

См. *Авг. Мюллеръ*, „Исторія ислама“ (т. III, 1896); *В. Бартольдъ*, „Историко-географическій обзоръ Ирана“ (1903); *А. Крымскій*, „Исторія Персіи и ея литературы“, 4 тт. (3-ье изд. 1909 и слѣд., съ полной библиографіей). О смуть послѣднихъ лѣтъ, по персидскимъ источникамъ,—*Е. Ильинъ*, „Персія наканунѣ конституціи“ (1908, брош.) и „Персидское масонство“ (въ IV т. „Древностей Восточныхъ“, 1913); *М. А.*, „Послѣднее политическое движеніе въ П. по рассказамъ тегеранцевъ и по перс. газетамъ“, вып. I (1906) и вып. II (1907), съ переводами указовъ и обѣихъ конституціонныхъ хартій; лучший переводъ—*М. Шах-тахтинскаго*, „Перс. конституція“ (1908); *Атретъ*, „Мамедъ-Али шахъ, современная Персія“ (1909) и другія книги этого кавказскаго публициста. На посольскихъ и консульскихъ донесеніяхъ основывается *В. Бераръ*, „Персія и перс. смута“ (1912, перев. съ франц.

По исторіи П. *литературы*, кромѣ указанной выше книги Крымскаго, по-нѣм.: сухая справочная статья *Этѣ* въ „Grundriss d. iranischen Philologie“, (т. II, 1896) и *Paul Horn*, „Gesch. der pers. Lit.“, короткая и популярная (1901); *Edw. Browne*, „A literary history of Persia“, т. I, (1902) и т. II (1906); доведена до XIII в. О XIX в. статья *фонъ-Кегля* въ „Zeitschr. der Deutsch. Morg. Gesellsch.“ (1893) и въ „Wiener Zeitschr. für die Kunde des Morgenl.“ (1893, 1897, 1898). *А. Крымскій*.

**Personatae**, порядокъ двусѣменодольныхъ растений, травы и деревья съ крупными, обыкновенно зигоморфными, цвѣтами; вѣнчикъ чаще двугубый, тычинокъ 4, рѣже 2; завязь верхняя, двугнѣздная, плодъ ягода или коробочка. Важнѣйшія сем-ва: пасленовыя (составляющія переходъ къ порядку Tubiflorae),

норичниковыя, заразиховыя, пузырчатковыя, акантовыя, подорожниковыя, бигноніевыя.

*М. Н.*

**Перспектива** (отъ лат. perspicere, ясно видѣть), искусство изображать предметы такъ, какъ они представляются съ опредѣленнаго пункта глазу наблюдающаго. Различаются П. *математическая*, или *линейная*, и *воздушная*. О П. математической см. XIII, 332, *прилож.*, 52. П. воздушная опредѣляетъ степень измѣненія ясности очертаній предмета, измѣненія силы свѣта и красокъ, которыя претерпѣваютъ предметы по мѣрѣ ихъ удаленія отъ зрителя. Основанія воздушной П. положили флорентинцы Брунеллески и Паоло Учелло (1397—1475). *Н. Т.*

**Персье** (Percier), Шарль, франц. архитекторъ, род. въ 1764 г., изучалъ архитектуру въ Римѣ съ 1786 по 1791 г. и здѣсь сошелся съ Фонтеномъ. вмѣстѣ съ нимъ П. окончили при Наполеонѣ I Лувръ и Тюльери и построилъ на площади Каруселей триумфальную арку. П. былъ главнымъ представителемъ классич. стили первой имперіи. Онъ издалъ вмѣстѣ съ Фонтеномъ: „Palais, maisons etc. à Rome“ и „Recueil de décorations intérieures“. Ум. въ 1838 г. *Н. Т.*

**Пертесъ** (Perthes), Юстусъ (1749—1816), извѣстн. издатель-книгопродавецъ, основавшій въ 1785 г. издательскую фирму въ Готѣ; предпріятіе существ. до настоящаго времени подъ фирмою Ю. П. и считается однимъ изъ лучшихъ географич. и картографич. институтовъ Европы. Изъ первыхъ его работъ въ этой области особенно выдается изданный въ 1817—1823 гг. атласъ А. Штилера (Stieler); въ дальнѣйшихъ картографич. изданіяхъ П. принимали участіе географы Берггаусъ, Рейхардъ, Шпрунеръ, Сидовъ (Sydow). Наибольшаго процвѣтанія институтъ достигъ въ 60-хъ годахъ XIX столѣтія, подъ руководствомъ знаменитаго географа Петермана. Съ 1855 г. фирма издаетъ журналъ „Mitteilungen aus J. P. Geographischer Anstalt“, съ 1863 г. извѣстн. генеалогическій „Almanach de Gotha“, съ 1866 г.—„Geographisches Jahrbuch“, выходявъ подъ ред. Э. Бема, а послѣ смерти его подъ ред. проф. Герм. Вагнера.

**Пертинаксъ**, Публий Гельвій, римскій императоръ, род. въ 126 г. по Р. X. Сражался противъ германцевъ, позднѣе въ



Британіи, былъ префектомъ Рима при Коммодѣ и, послѣ убійства его, въ 193 г., былъ возведенъ на престолъ. П. стремился къ упорядоченію финансовъ и къ подворенію правосудія; по введенная имъ строгая дисциплина вызвала возстаніе преторіанцевъ, убившихъ П. 28 мар. 193 г.

**Пертитовая структура** минераловъ, закономѣрное сростаніе многихъ микроскопически мелкихъ кристалловъ двухъ различныхъ минераловъ. Кристаллы каждаго минерала въ свою очередь образуютъ полисинтетическіе двойные сростки, которые вполне опредѣленно ориентированы относительно подобныхъ же сростковъ другого минерала. Срастаясь вмѣстѣ, эти сростки даютъ нерѣдко геометрически правильную форму. Примѣромъ такихъ образованій могутъ служить кристаллы *пертита*, образованные сростками альбита и ортоклаза. М. Н.

**Пертозеро**, озеро петрашовскаго у. Олонецкой губ., 16<sup>в</sup>. дл., 2—4 в. шир.; на его берегу—гора Орель, высшая точка хребта Массельга, до 1000 ф. выс.

**Пертурбація**, то же, что возмущеніе движенія (с.м.).

**Пертъ** (Perth) 1) графство въ вост.-центр. Шотландіи (6.458 кв. клм. съ 124.342 жит.), гористая поверхность, много числ. озера; земледѣліе, овцеводство; гранитныя, известняк., песчаников., сланцев. ломки; гл. г. П. при р. Тэй; 35.851 ж. 2) П., гл. гор. Зап. Австраліи, 54.354 ж.

**Пертъ Амбой** (Perth Amboy), гор. въ сѣв.-америк. шт. Нью-Джерси, морск. портъ; 32.121 жит.

**Перу**, республика на тихоокеанскомъ побережьи Южной Америки, между 3°21'—18° ю. ш., граничитъ съ Эквадоромъ и Колумбіей на с., съ Бразиліей на в., съ Боливіей на в. и ю. и съ Чили на ю.; занимаетъ площ. 1.871.174 кв. км. Дѣлится на три природныхъ области, хорошо разграниченныхъ между собой: прибрежную, область Кордильеровъ и область лѣсовъ (La Montana). Прибрежная область, тянущаяся отъ Кордильеровъ къ океану, 1.984 км. дл., имѣетъ очень мало хорошихъ гаваней; ея высокіе и обрывистые мысы и немногочисл. безлюдныя скалистые островки населены морскими птицами, чему и обязаны своими богатыми отложеніями гуано. Вся полоса представляетъ собой песчаную пустыню, прорѣзанную 50 небольшими

рѣками, берущими начало въ Кордильерахъ; изъ нихъ половина пересыхаетъ въ сухое время года. Пустынные пространства занимаютъ промежутки между плодородными рѣчными долинами, образуя плато, мѣстами волнистыя, съ крутыми скалами на з., покрытыя многочисл. дюнами. Южн. часть прибрежной полосы подвержена землетрясеніямъ. Кордильеры образуютъ въ предѣлахъ П. три цѣпи: Западныя (или Приморскіе), Центральныя и Восточныя К. Двѣ первыя цѣпи тянутся параллельно другъ другу и изобилуютъ вулканами (Мисти, 6.102 м., и др.), больш. частью потухшими, и горячими источниками; Восточныя К. соединяются съ Центральными поперечнымъ горн. хребтомъ Вильканьота (5.300 м.). Высшая точка Кордильеровъ П. Невада-де-Гуасканъ, 6.721 м. (по опредѣленію Пекъ 7.200 м.). Область К. дѣлится на пустынную, необитаемую плоскогорья (пуна), расположенныя между Зап. и Центр. К., въ средн. на выс. 4.000 м., и населенныя сѣрры, занимающія горныя склоны и долины; орошается рѣками: Мараньонъ, Гуальяга, Попоуцу; покрыта многочисл. озерами (Титикака, Арапа, Хунинъ и др.). Лѣсная область лежитъ у подошвы Вост. К. и на площ. бассейна Амазонки, орошается рр. Мараньонъ, Гуальяга, Укалия и сист. р. Мадре-де-Діосъ; состоитъ изъ полосы субтропическихъ лѣсовъ на вост. склонахъ и въ долинахъ Вост. К. и полосы густыхъ тропическихъ лѣсовъ Амазонской равнины. Въ геологическомъ отношеніи Вост. К. состоятъ изъ гранитовъ, архейскихъ и силурійскихъ сланцевъ, девона, триасов. и юрскаго красн. песчаника и пр.; въ Зап. и Центр. К. преобладаютъ юрскія и мѣловыя отложения съ позднѣйшими изверженными породами, на побережьи четвертичныя отложенія.

Климатъ отличается большимъ разнообразіемъ. Осадки, приносимые ю.-в. пассатомъ, обильны на зап. склонѣ Кордил., въ прибрежной же полосѣ, гдѣ пассатъ, переваливъ черезъ Кордил., является холоднымъ и сухимъ вѣтромъ, крайне незначительны. Здѣсь съ ноября по апрѣль стоитъ сухая и знойная погода, въ іюнь-сентябрѣ туманы съ мелкимъ дождемъ (Garra); дуютъ также южн. вѣтры, несущіе холодъ съ Гумбольдтова теченія. Въ области пуны съ мая по ок-

тябрь бездождный периодъ; въ дождливое время года крайне часты сильныя грозы. Въ лѣсной области дожди идутъ съ октября по апрѣль. Температура для Лимы: средн. годовая 15°, 1 Ц., зимн. минимумъ 12° Ц., лѣтн. максимумъ 20°, 4 Ц.

Растительность въ пустынныхъ пространствахъ прибрежной полосы крайне ничтожна, въ рѣчныхъ же долинахъ ея богата и разнообразна: деревья альгаробо, пальмы, фруктов. деревья, хлопокъ, сахарн. тростникъ, виноградъ и пр. Въ области Кордильеровъ флора мѣняется въ зависимости отъ высоты мѣста, переходя въ ступени отъ тропической до субарктической. Въ лѣсной области въ изобиліи произрастаютъ цинхона, дающая хининъ, каучуковое дерево, пальмы, сарсапариль, ваниль, ипекакуана, копаифера; въ рѣчныхъ долинахъ обширныя плантации кока, кофе, какао, сахарн. тростника, тропическ. фрукты. Фауна П., принадлежащаго къ неотропической зоогеографической области (см. XIII, 223/9), очень богата; для нея характерны прирученная лама, альпака, дикая виголь, олень таруко, разновидность лисицы—атокъ, пума и медвѣдь укумари; изъ птицъ — кондоръ и др. Въ лѣсахъ живутъ обезьяны, ягуаръ, тапиръ, лѣнивецъ, попугай, колибри и пр.

Народонаселеніе смѣшаннаго характера: кромѣ преобладающихъ по численности индѣйцевъ, группы смѣшаннаго происхожденія: бѣлые, негры, потомки прежнихъ рабовъ, китайскіе кули и др.; новѣйшія исчисл. опредѣляютъ его прибол. въ 4.900.000 чел. Господствующее положеніе принадлежитъ потомкамъ испанцевъ, смѣшавшимся съ индѣйцами (метисцось); они составляютъ интеллигенцію страны. Индѣйцы обитаютъ главн. образомъ въ прибрежной полосѣ и въ сьеррахъ, занимаются земледѣліемъ, горн. дѣломъ и пр.; въ лѣсахъ живутъ 150—300 т. индѣйцевъ (чунчось), сохранившихъ понинѣ свою независимость; они занимаются земледѣліемъ, охотой, рыбной ловлей. Господствующая религія римско-католическ. Законодательная власть принадлежитъ сенату изъ 52 членовъ и палатѣ депутатовъ изъ 116 членовъ, избираемыхъ прямымъ голосованіемъ; каждыя 2 года  $\frac{1}{3}$  членовъ выбываетъ по жребію изъ состава законодательной палаты. Конгрессъ собирается

разъ въ годъ, при чемъ сессія длится 90 дней; конгрессъ можетъ быть созываемъ по мѣрѣ надобности, но максимальная продолжительность чрезвычайной сессии ограничена 45 днями. Президентъ республики, какъ и 2 вице-президента, избираются прямымъ голосованіемъ на 4 года; президентъ осуществляетъ исполнительную власть черезъ кабинетъ изъ 6 министровъ, имъ назначаемыхъ. Территорія раздѣлена на 18 департаментовъ и 3 провинціи, во главѣ кот. стоятъ префекты, назначаемые президентомъ.

#### Департаменты и провинціи.

	Площ. въ кв. км.	Насел. въ 1906 г.		Площ. въ кв. км.	Насел. въ 1906 г.
Амазонасъ . . .	36.122	53.000	Либертадъ . . .	26.441	188.200
Анкачъ . . .	42.908	317.050	Лима . . .	34.482	250.000*
Апуримакъ . . .	21.209	133.000	Лорето . . .	747.296	120.000
Арекипа . . .	56.857	171.750	Мадре-де-Аялчу . . .	64.094	16.000
П., принадлежащаго къ неотропической зоогеографической области (см. XIII, 223/9), очень богата; для нея характерны прирученная лама, альпака, дикая виголь, олень таруко, разновидность лисицы—атокъ, пума и медвѣдь укумари; изъ птицъ — кондоръ и др. Въ лѣсахъ живутъ обезьяны, ягуаръ, тапиръ, лѣнивецъ, попугай, колибри и пр.	47.111	226.850	Діосъ . . .		
Гуанкавелика . . .	23.967	167.840	Мокегва . . .		
Гуануко . . .	36.331	108.980	пров. . .	14.375	31.920
Ика . . .	22.586	68.220	Пура . . .	43.588	154.080
Кахамарка . . .	32.482	333.310	Пуно . . .	106.731	403.000
Кальяно провин. . .	37	33.879	Тумбесъ . . .		
Куско . . .	404.845	328.980	пров. . .	5.128	8.000
Ламбайека . . .	11.952	93.070	Хунинь . . .	60.484	305.700

Начальное образованіе обязательно, но лишь номинально; для средняго образованія существуетъ 20 колледжей, высшее представлено 4 университетами. Государств. доходы на 1914 г. 3.547.836 ф. ст., расходы 3.109.836 ф. ст. Взиманіе налоговъ и пошлинъ съ 1913 г. въ рукахъ особаго синдиката, получающаго 1% съ прибыли; соль и табакъ составляютъ предметъ государств. монополіи. Госуд. долгъ 8.524.458 ф. ст. Военская повинность обязательна и всеобща; численность арміи въ мирн. время около 6.500 ч. въ военное около 50.000. Флотъ состоитъ изъ 8 судовъ. Главн. источникъ народнаго богатства—земледѣліе, успешно пользующееся въ прибрежн. полосѣ искусств. орошеніемъ. Важнѣйш. продукты: хлопокъ, кофе, сахарн. тростникъ, маисъ, рисъ, какао. Обширн. скотоводство: овцы, ламы, альпака и пр. Изъ естеств. продуктовъ важны: каучукъ, цѣнные деревья, цинхона и др. лѣкарств. растенія, гуано (въ 1912 г. вывез. 36.296 тоннъ).

\* ) 172.927 (1908).

Горное дѣло, охватывающее всю область Кордильероувъ, занимаетъ районъ въ 2400 км. дл. и 320—480 км. шир. и отличается большимъ разнообразіемъ минеральн. продуктовъ; главн. изъ нихъ: мѣдь, серебро, нефть, кам. уголь, золото, свинцовъ. Значеніе нѣкогда знаменитыхъ серобрянныхъ рудниковъ П. нынѣ пало, добыча серебра въ 1912 г. достигала лишь 1.058.860 ф. ст., мѣди 1.977.796 ф. ст., золота 96.612 ф. ст. Изъ отраслей фабрично-заводск. промышленности важнѣйшія: сахарное, металлургическое, нефтепереработное, кокаиновое произв. Торговля главн. образомъ съ Великобританіей, Германіей, Соед. Штатами: вывозъ въ 1912 г. (гл. статьи: кофе, хлопокъ, металлы, сахаръ, шерсть, керосинъ, соломен. шляпы), 9.438.581 ф. ст., ввозъ 5.157.686 ф. ст. Въ обращеніи только золотая монета; монетн. единица *либра* = 1 ф. ст. Гл. г. Лима; значител. городовъ мало; гавани Кальяо, Мольендо и др. *И. Германъ.*

*Исторія П. до завоеванія испанцами.* Когда испанцы завоевали монархію инковъ, она занимала громадное пространство отъ Кито на сѣверѣ до Ріо Мауле (въ Чили) на югѣ, т. е. около 35° съ сѣвера на югъ; на западѣ она граничила Великимъ океаномъ, а на востокѣ охватывала восточные склоны Андоевъ, до границы лѣсистой низменности. Но не всѣ части этой громадной территоріи были связаны одинаково крѣпкими узлами. Области южнѣе озера Титикака были только что завоеваны инками и очень слабо признавали власть послѣднихъ. На сѣверѣ государство Кито было покорено инками наканунѣ ихъ собственнаго паденія и не успѣло слиться съ остальными частями монархіи. Даже въ предѣлахъ теперешней республики П. береговья племена чиму неохотно признавали власть инковъ и неоднократно отъ нихъ отпадали. Въ извѣстныхъ испанцамъ предѣлахъ монархіа инковъ была недавнимъ и въ значительной степени искусственнымъ образованіемъ, чѣмъ и объясняется та легкость, съ какой она пала подъ натискомъ малочисленнаго отряда Пизарро. Эта область была издавна областію единой культуры. Общность культуры была создана здѣсь задолго до того, какъ завоевательная политика инковъ приобрѣла сколько-нибудь широкіе размѣры, и сами инки от-

нюдь не играли главной роли въ созданіи этой культуры. Задолго до того, какъ на сцену появились инки, здѣсь уже были богатые культурные центры, были многочисленныя государства, принимавшія то большіе, то меньшіе размѣры, то совѣмъ гибнувшія подъ ударами враговъ. О судьбѣ этихъ государствъ извѣстны лишь разрозненные факты въ передачѣ инковъ. На сѣверѣ значительнымъ государствомъ было Кито, основанное около 1000 г. послѣ Р. Х. выходцами съ юга, ведшее долгія войны съ сосѣднимъ государствомъ Пуруга и наконецъ объединившееся съ нимъ путемъ брака государей. На побережьѣ между заливомъ Гуайкиль до теперешняго Кальяо, заселенномъ племенемъ чиму (иначе мучики, или юнга), чуть не каждая рѣчная долина являлась маленькимъ самостоятельнымъ государствомъ, которыя то соединялись вмѣстѣ, то распадались, пока, наконецъ, не были покорены инками. Самостоятельный культурный и политическій центръ представляла до конца долина р. Санти; другой такой еще болѣе важный центръ былъ на берегахъ озера Титикака, и т. д. Инки лишь объединили подъ своей властью эти существовавшія до нихъ государства, но имъ не удалось превратить механическую связь въ органическую, хотя они и дѣлали въ этомъ направленіи извѣстныя попытки. Инки появились сравнительно очень поздно, вѣроятно, не раньше первой половины XIII вѣка, а можетъ быть, и въ концѣ его. Первоначально это былъ просто одинъ изъ клановъ племени Аймара, но по мѣрѣ того, какъ распространялись ихъ владѣнія, они сумѣли замѣнить аймарскій языкъ въ качествѣ языка государственнаго болѣе выработаннымъ и болѣе распространеннымъ языкомъ кичуа, или кечуа. Въ своемъ домашнемъ обиходѣ инки продолжали пользоваться однимъ изъ нарѣчій аймарскаго языка, теперь угасшимъ, но всѣ официальные сношенія велись на языкѣ кичуа. О первыхъ четырехъ государяхъ изъ рода инковъ (Манко Капакъ, Синчи Рокъ, Льюкъ Юпанки и Майтъ Капакъ), кромѣ именъ, почти ничего неизвѣстно. Во всякомъ случаѣ при нихъ монархіа инковъ имѣла очень скромные размѣры, не выдѣлялась своимъ могуществомъ изъ ряда множества другихъ

мелких государств, легко возникавших, легко и гибнувших. Больше крупная завоевательная политика начинается при слѣдующихъ государяхъ: Капакъ Юпанки и Инкъ Рокъ, которые вмѣстѣ съ тѣмъ превратили свою столицу Куско въ богатый укрѣпленный городъ. Но уже при ихъ преемникѣ Ягуаръ Гуакакъ для молодого государства наступили годы испытанія. Его размѣры стали слишкомъ широки для узко патриархальной системы управленія, а религіозная замкнутость инковъ, солнечный культъ которыхъ носилъ до извѣстной степени семейный характеръ, являлся культомъ ихъ предковъ, вызывала протесты со стороны многихъ покоренныхъ племенъ. Начались смуты, и возстаніе племени чанка чуть не погубило государство. Возстаніе въ концѣ-концовъ было подавлено, но Ягуаръ Гуакакъ лишился престола, а его преемникомъ сталъ не его сынъ и законный преемникъ, а постороннее лицо, происходившее, правда, изъ рода инковъ, но имѣвшее также связи среди недовольныхъ племенъ и принявшее имя популярнаго среди этихъ племенъ божества Гуиракочи. Онъ кореннымъ образомъ реформировалъ религіозную систему перуанцевъ; культъ солнца попрежнему остался государственной религіей, но онъ пересталъ быть простымъ поклоненіемъ предкамъ инковъ, а принялъ болѣе общій характеръ. Статуи и другія фигурныя изображенія божества, прежде изгонявшіяся изъ храмовъ, теперь получили туда доступъ. Система религіозной нетерпимости замѣнена была широкой свободой вѣроисповѣданія. Гуиракоча требовалъ отъ покоренныхъ имъ племенъ, чтобы они строили храмы солнцу, но онъ не требовалъ отъ нихъ, чтобы они разрушали свои прежніе храмы и отказывались отъ поклоненія своимъ прежнимъ божествамъ. Наоборотъ, онъ самъ дѣлалъ богатые подарки туземнымъ храмамъ, воздавалъ поклоненіе туземнымъ божествамъ и не запрещалъ строить въ честь ихъ храмы въ его собственныхъ владѣніяхъ. Эта мягкая религіозная политика ослабила тѣ протесты противъ господства инковъ, которые были вызваны религіозною замкнутостью и нетерпимостью инковъ; но надо было еще реформировать государственный механизмъ, приспособить его къ болѣе слож-

нымъ потребностямъ, далеко выростшимъ изъ рамокъ узко племенной жизни. Эту задачу выполнилъ преемникъ Гуиракочи Пачакутекъ, при которомъ окончательно сложились тѣ формы государственной жизни въ Перу, съ которыми познакомились испанскіе завоеватели. Монархія инковъ вполне справедливо вызывала удивленіе европейцевъ. Это настолько своеобразная форма государства, что ее трудно подвести подъ какое-нибудь общее опредѣленіе. Эту монархію называли и социалистическимъ государствомъ, и родовой общиной, но, конечно, она ни то, ни другое. Положенную въ ее основаніе систему можно, пожалуй, назвать системой теократическаго абсолютизма, но абсолютизма, проведеннаго до крайней послѣдовательности, нигдѣ въ Европѣ невиданнаго. Глава государства инка былъ носителемъ всей духовной и свѣтской власти; его подданные почти не имѣли собственности, не имѣли и своей воли. Вся земля принадлежала инкѣ; треть ея оставалась въ его собственномъ распоряженіи, треть предоставлялась учрежденіямъ, связаннымъ съ культомъ солнца, и только треть находилась въ пользованіи населенія. Каждой семьѣ предоставлялся особый участокъ земли; по мѣрѣ того, какъ семья увеличивалась, къ участку дѣлались прирѣзки земли; если семья сокращалась, соотвѣтственно уменьшался участокъ, а въ случаѣ смерти главы семьи онъ совсѣмъ поступалъ въ распоряженіе государства. Земледѣльческія работы носили принудительный характеръ и велись сообща всѣмъ населеніемъ деревни. Въ опредѣленный указанный правительствомъ день жители должны были сообща приниматься за обработку всѣхъ полей; сперва обрабатывались поля, принадлежащія храмамъ солнца, потомъ поля, предоставленныя самому населенію и, наконецъ, поля инки. Эти работы носили обязательный характеръ, и отъ нихъ никто не имѣлъ права отказываться. Доходы съ полей инки шли на содержаніе чиновниковъ и арміи и отчасти на общественное призрѣніе; на ту же послѣднюю цѣль шла и часть доходовъ съ полей, принадлежащихъ солнцу. Это общественное призрѣніе было не фикціей: старики и лица, неспособныя къ труду, поступали на содержаніе государства; оно же заботилось

о дѣтяхъ, лишенныхъ родителей. Кромѣ обязательныхъ полевыхъ работъ и службъ въ арміи, на населеніи лежалъ еще цѣлый рядъ повинностей по сооружеію дорогъ, по постройкѣ общественныхъ и частныхъ зданій; женщины обязаны были изготовлять ткани для государства, должны были поставлять извѣстное число дѣвушекъ для службы при храмахъ и при дворцахъ. Всѣ работы, даже домашнія, были регламентированы и находились подъ наблюденіемъ особыхъ чиновниковъ. Регламентирована была и семейная жизнь; всѣмъ молодымъ людямъ велись списки, и по достиженіи извѣстнаго возраста они были обязаны вступить въ бракъ. Браки заключались разъ въ годъ, въ опредѣленный правительствомъ день; брачующіяся пары подбирались чиновниками; взаимныя склонности жениха и невѣсты, правда, принимались во вниманіе, но только до извѣстной степени: нельзя было жениться внѣ своей деревни или на дѣвушкѣ не своего возраста.

Эта система своеобразна не только въ томъ смыслѣ, что тутъ мы имѣемъ дѣло съ абсолютизмомъ и государственной опекой, проведеннымъ до крайнихъ мыслимыхъ предѣловъ, но и въ томъ, что тутъ абсолютизмъ носилъ благожелательный для населенія характеръ. Доступные намъ источники не говорятъ о злоупотребленіяхъ власти; инки были дѣятельными государами, внимательно слѣдившими за государственными дѣлами; у нихъ была хорошо подобранная, честная и дѣятельная администрація; правительство дѣйствительно заботилось объ интересахъ населенія. И однако эта честность, дѣятельность и благожелательность абсолютизма не могли и въ малой степени уравнивать полного отсутствія общественной самодѣятельности, подавленія какой бы то ни было частной инициативы, отрицанія самыхъ элементарныхъ правъ личности. Рабы благожелательныхъ господъ все-таки оставались только рабами, и маленькая кучка испанскихъ авантюристовъ чуть не въ одинъ день разрушила грандіозную по размѣрамъ монархію съ ея продуманной до мелочей системой абсолютизма.

И Гуиракоча, и Пачакутекъ вели завоевательныя войны. Въ еще большемъ масштабѣ преслѣдовали завоевательную

политику ихъ преемники Тупакъ Юпанки и Гуайна Капакъ. Въ этой политикѣ тоже имѣлась извѣстная система. Инки вели завоеванія исподволь, ставили себѣ каждый разъ только осуществимыя цѣли, старались привязать къ себѣ покоренныя племена и провинціи мягкимъ управленіемъ, терпимымъ отношеніемъ къ туземнымъ культамъ, признаніемъ до поры до времени мѣстныхъ династій. Въ то же время они вели довольно энергичную колонизаціонную политику, старались выселить изъ только что покоренныхъ областей часть населенія въ области, давно уже признавшія власть инковъ, и обратно. Для болѣе удобныхъ сношеній съ отдаленными провинціями была сооружена хорошо оборудованная сѣтъ дорогъ съ правильными почтовыми станціями, гдѣ всегда было наготовѣ нѣсколько скороходовъ для передачи извѣстій изъ провинцій въ столицу и распоряженій изъ столицы въ провинцію.

Гуайна Капакъ, завоевавшій Кито, привязался къ своимъ новымъ владѣніямъ; значительную часть своего времени онъ проводилъ на сѣверѣ своихъ владѣній и взялъ въ жены Пакчу, дочь послѣдняго государя Кито. Своего сына отъ Пакчи, Атагуальпу, онъ любилъ гораздо болѣе, чѣмъ Гуаскара, своего сына отъ сестры, бывшей въ то же время, согласно обычаю инковъ, его главной женой, или койей. Не рѣшаясь нарушить права престолонаслѣдія и обойти Гуаскара, онъ при своей смерти раздѣлилъ свое государство на двѣ половины: главная часть монархіи досталась Гуаскару, Кито же было выдѣлено въ самостоятельное владѣніе для Атагуальпы. Это распоряженіе возбудило недовольство двора, находившагося въ Куско, который отказался признавать права Атагуальпы. Обѣ стороны начали готовиться къ рѣшительнымъ дѣйствіямъ. Атагуальпа, на сторонѣ котораго была главная армія его отца, расположенная на сѣверѣ, и накопленныя отцомъ сокровища, дѣйствовалъ быстрѣе и энергичнѣе своего соперника; онъ отправился въ походъ противъ Гуаскара, разбивъ стоявшія на сторонѣ послѣдняго войска, взявъ самого Гуаскара въ плѣнъ и ставъ бесспорнымъ государемъ всей монархіи инковъ. Властью ему однако не пришлось пользоваться, потому что въ это самое время

Пизарро со своимъ маленькимъ отрядомъ вступилъ во владѣнія инковъ. Испанцамъ удалось заманить Атагуальпу въ свой лагерь и взять его въ плѣнъ, и судьба П. рѣшена была въ одинъ день. Испанцы почти нигдѣ не встрѣтили дальнѣйшаго сопротивленія. Гуаскаръ, все еще находившійся въ плѣну, былъ убитъ сторонниками Атагуальпы, по его тайному приказанію, а самого Атагуальпу казнили испанцы. Обезглавленная монархія распалась на части, ставшія одна за другой легкой добычей шаекъ Пизарро. О внѣшней культурѣ П. см. II, 459/460, прил. *американ. древности*, стр. 5/6, II, 463/465, *американ. искусство*, и II, 451/2. Литерат.: *Garcilasso de la Vega*, „First Part of the Royal Commentaries of the Yncas“. Transl. ed. by C. R. Markham, (1869/71); *Сиповъ*, „Die soziale Verfassung des Inka-reichs“ (1896). *А. Максимовъ.*

*II. послѣ завоеванія испанцами.* П. было открыто въ 1527 году и завоевано 1531 г. Франциско Пизарро, въ 1542 г. стало испанскимъ вице-королевствомъ. Испанцы ввели въ страну европейск. домашнихъ животныхъ, положили начало разведенію пшеницы, оливк. дерева и винодѣлію. Благодаря высокому развитію земледѣлія и открытію въ 1547 г. богатыхъ серебряныхъ рудниковъ, П. приносило метрополи большіе доходы. Туземное население страдало подъ испанскимъ владычествомъ отъ беззаконности и хищности администраціи и тяжелыхъ принудительныхъ работъ въ рудникахъ, имѣніяхъ и на фабрикахъ. Индѣйцы убѣгали отъ притѣсеній завоевателей въ лѣса и горы; уровень рождаемости у нихъ упалъ; численность ихъ сократилась съ 8.000.000 по исчисленію 1575 г. до 617.700 въ 1793 г. Въ 1820 г. войска аргентинцевъ и чилійцевъ, проникнувъ въ П., вступили въ борьбу съ испанцами; вице-король Лазерна оставилъ Лиму, и въ 1821 г. была провозглашена независимость П. Борьба однако продолжалась до 1824 г., когда, послѣ пораженія испанцевъ при Аякучо, ихъ господству надъ П. наступилъ конецъ. Въ февралѣ 1823 г. былъ избранъ первый президентъ республики П. Исторія республики наполнена борьбой отдѣльныхъ личностей за власть; на этой почвѣ часто возникаютъ внутреннія волненія, потрясающія страну; сравнитель-

но мирные періоды внутренней жизни непродолжительны. Въ 1879 г. Чили, стремясь къ территориальнымъ пріобрѣтеніямъ, объявило войну П., окончившуюся въ 1882 г. побѣдой Чили, пріобрѣташаго такимъ образомъ богатую перуанск. провинцію Тарапакá и получившаго во владѣніе на 10 лѣтъ территоріи Такна и Арика, остающіяся за нимъ и понынѣ. Съ 1903 г. въ П. наблюдается экономическій подъемъ. Въ послѣдніе годы правительство прилагаетъ усиленныя старанія для привлеченія иммигрантовъ и колонизаціи страны. Въ 1911 г. изданъ законъ о рентѣ для рабочихъ, пострадавшихъ отъ несчастныхъ случаевъ. Въ 1912 г. была раскрыта совершенно исключительная даже для южно-американскихъ плантаторовъ система безчеловѣчной эксплуатаціи туземцевъ при добываніи каучука, практиковавшаяся однимъ крупнымъ англо-перуанскимъ синдикатомъ (Amazon Rubber Comp.) *См. Middendorf*, „Peru“ (нѣм., Berl., 1893); *Laos*, „A Handbook of Peru“ (Baltim., 1903); *Martin*, „Peru of the XX-th Cent.“ (Lond., 1911).

*И. Германъ.*

**Перуанская культура**, см. *Перу и америк. древности*, стр. 5.

**Перуанскій бальзамъ**, см. *бальзамы*.

**Перуанцы**, см. *Америка*, II, 450/3.

**Перувіанскій шпинатъ**, см. *квиноа*.

**Перуджино**, собственно Пьетро Вануччи, живописецъ, глава Умбрійской школы, учитель Рафаэля, род. въ 1446 г., учился во Флоренціи у Вероккио. Сначала П. работалъ въ Перуджии, затѣмъ отправился въ Римъ, чтобы исполнить картины на стѣнахъ Сикстинской капеллы. Изъ этихъ картинъ „Крещеніе Спасителя“ и „Врученіе ключей апостолу Петру“ сохранились до нашего времени. Работалъ онъ потомъ во Флоренціи и въ другихъ мѣстахъ и съ 1496 г. поселился въ Перуджии, гдѣ имѣлъ мастерскую и пользовался большимъ уваженіемъ. Его первая станковая картина, написанная до 1493 года, исполнены а tempera; съ 1494 г. П. началъ писать масляными красками. Въ промежутокъ 1494—99 гг. П. создалъ картины: „Плачъ надъ тѣломъ Христа“ („Pietà“), „Мадонна на тронѣ“ и „Вознесеніе Христова“—самыя крупныя свои произведенія. Въ 1496 г. онъ исполнилъ „Христа на крестѣ со

святими“ и въ 1500 г. окончилъ роспись залы Сambio въ Перуджіи. Здѣсь на стѣнахъ главнаго зала, кромѣ нѣкоторыхъ библійскихъ сценъ, П. изобразилъ рядъ сивиллъ, пророковъ и другихъ мужей Ветхаго Завѣта, государственныхъ людей и героев древности и надъ ними—аллегорич. олицетворенія различныхъ добродѣтелей. Около того же времени онъ написалъ: „Взятіе Богоматери на небо“ для монастыря Валломброза, „Обрученіе Маріи“ и „Побѣда цѣломудрія надъ страстью“. Онъ имѣлъ тонеръ много учениковъ и часто поручилъ имъ выполнять картины по своимъ рисункамъ. Въ 1508 г. П. опять работалъ въ Ватиканѣ, расписывалъ потолокъ въ станці дель Инчендио. Последнія самимъ П. исполненныя работы: „Мученіе св. Севастьяна“, „Рождество Христова“, „Крещеніе“ и „Преображеніе“—показываютъ паденіе его таланта. При исполненіи ихъ П. умеръ въ 1523 г.—Среди господствовавшего въ Италіи въ XV в. стремленія къ реализму въ мирныхъ долинахъ Умбріи сохранилось самостоятельное художественное направление: не столько реальнымъ воспроизводеніемъ, сколько привлекательною задушевностью и глубокимъ чувствомъ отличаются картины Умбрійской школы. Это направленіе довелъ до высшей степени развитія П. Во всѣхъ картинахъ П. преобладаетъ глубокая религіозная мечтательность. Въ его полугрустныхъ, восторженно обращенныхъ къ небу лицамъ особенно хорошо выраженіе кротости, душевной чистоты и ясности, молитвеннаго настроенія, чувства самоотверженія, скорби и экстаза. Слабую сторону его картинъ составляетъ неумѣнне выразить мужественную силу и энергію, недостатокъ характерности и однообразіе въ положеніяхъ фигуръ. Ср. *Broussolle*, „La jeunesse du P.“ (1901). *Н. Тарасовъ*.

**Перуджія**, итальянская провинція въ средн. части Апеннинскаго полуостр., въ обл. Абруцци и Молизе; 9.709 кв. км. съ 689.596 ж. Гористая поверхность: на с. Римскія Апеннины, на ю. Сабинскія горы (см. III, 267/8); плодородныя долины. Орошается р. Тибромъ и его притоками. Земледѣліе, скотоводство, винодѣліе; горн. дѣло (железо, кам. уголь), текстильн. и свеклосахарн. промысл. По своему художеств. сокровищамъ одна

изъ интереснѣйшихъ мѣстностей Италіи.

**Перуджія** (Perugia), главн. городъ шал. провинц. П.; триумфальн. арка Августа, красивыя церкви, вольный университетъ; 20.580 ж. П. въ древности назыв. *Перузией* и была однимъ изъ 12 союзн. гор. Этрурии.

**Перунъ**, см. *славянская мифологія*.

**Перуцци**, Балтазаре, живописецъ и архитекторъ, одинъ изъ видныхъ представителей итальян. Возрожденія, р. въ 1481 г. въ Сіенѣ, былъ ученикомъ Содомы и Пинтуриккіо, но позднѣе подчинился влиянію Рафаэля. Главныя живописныя работы П.—фрески изъ Ветхаго и Новаго завѣта въ церкви Маріи дель Паче въ Римѣ и изящная и гармоничная декоративная роспись въ виллѣ Фарнезинѣ. Въ области архитектуры П. прославился созданіемъ ряда палаццо и виллъ въ Сіенѣ, Болоннѣ и Римѣ. Особенно выдается палаццо Массали въ Римѣ (1535) съ превосходнымъ дворомъ, окруженнымъ дорическою колоннадою и іоническою лоджіей надъ нею. По смерти Рафаэля П. приглашенъ былъ продолжать постройку церкви св. Петра въ Римѣ: П. сохранилъ первоначальный планъ Браманте и невнесъ ничего существенно новаго. П. много изучалъ античное зодчество, зарисовывая и обмѣривая его памятники. Воспитанный на этомъ изученіи, П. строго держался античныхъ пропорцій и формъ и только умѣренно вводилъ элементъ живописности. П. умеръ въ 1537. См. *Reddenbacher*, „P.“. (1875). *Н. Т.*

**Перхоть** (Pityriasis simplex, Seborrhoea sicca), очень распространенная болѣзнь, начинающаяся въ юношескомъ возрастѣ, главнымъ образомъ у мужчинъ. При ней на кожѣ волосистой части головы образуются желтовато-бѣлыя чешуйки, отчасти удерживающіяся между волосами, отчасти падающія съ головы. Помимо соображеній чистоплотности, болѣзнь требуетъ вниманія въ виду часто сопутствующаго ей выпаденія волосъ. Существованіе сухихъ, легко отпадающихъ чешуекъ можетъ осложниться присоединяющимся усиленіемъ выдѣленія кожного сала (желтыя, жирныя, сидящія на кожѣ чешуйки) и воспаленіемъ (рыхлыя корочки, сидящія на влажной покраснѣвшей кожѣ поверхности). Причины П. видятъ въ нарушеніи общаго питанія

организма (малокровіе, неправильности пищеваренія и пр.) и вліяніи внѣшнихъ причинъ. Нѣкоторые (Sabouraud) объясняютъ П. зараженіемъ особымъ микроорганизмомъ — „спорой Malassez“ (по мнѣнію другихъ, дрожжевыми клѣтками), а въ осложненіяхъ П. видятъ присоединеніе другихъ микроорганизмовъ — при салотеченіи — „микробациллы себоррей“, а при воспаленіи — гноеродныхъ кокковъ. Мнѣніе это однако основано исключительно на клиническомъ наблюденіи и не подтверждено экспериментальн. опытами. Лѣченіе П. и связаннаго съ ней выпаденія волосъ требуетъ настойчиваго очищенія головы отъ чешуекъ и сальнаго налета, что достигается примѣненіемъ мыль и другихъ растворителей жира (спиртъ, эфиръ, бензинъ). Рыхлость поверхностныхъ слоевъ кожи устраняется дѣйствіемъ сѣры, резорцина, салициловой кислоты и другихъ такъ назыв. редуцирующихъ веществъ, прибавляемыхъ къ вышеуказанымъ жидкостямъ или назначаемыхъ въ видѣ мазей. Одновременно съ этимъ заботятся объ устраниеніи общихъ неблагоприятно вліяющихъ причинъ и объ улучшеніи кровообращенія въ волосистой части головы (запрещеніе ношенія тяжелыхъ причесокъ, шляпъ, массажъ головы, электризація и пр.). Для окончательнаго устраниенія перхоти необходимо по исчезновеніи ея продолжить гигиенической уходъ за волосистой частью головы.

*С. Бгр.*

**Перцепція**, то же, что воспріятіе (см.).

**Перцеяды**, см. *тулканы*.

**Перцъ** (Pertz), Георгъ Генрихъ, нѣм. историкъ, род. въ 1795 г., изучалъ исторію въ Геттингенѣ и своей „Исторіей Меровингскихъ майордомовъ“ обратилъ на себя вниманіе знамен. прусскаго министра бар. Штейна, который въ 1823 г. поручилъ ему главное руководство изданіемъ средневѣковыхъ памятниковъ для исторіи Германіи („Monumenta Germaniae historica“). Этому дѣлу, которымъ было положено начало современному научному изданію историческихъ источниковъ, П. посвятилъ всю свою жизнь и успѣлъ дать 24 т., ставшихъ основой самаго крупнаго изъ подобнаго рода изданій. Онъ также знакомилъ публику съ важнѣйшими памятниками путемъ извлеченій и переводовъ („Die Geschichtschreiber

der deutschen Vorzeit“, 1846 и сл.). Назначенный въ 1842 г. старшимъ библиотекаремъ корол. библиотеки въ Берлинѣ и, вскорѣ, членомъ академіи наукъ, онъ продолжалъ изданіе „Monumenta“, которое сложилъ съ себя лишь незадолго до смерти. Ум. въ 1876 г. П. издалъ также полное собр. соч. Лейбница, записки барона Штейна и превосходную біографію послѣдняго въ 6 томахъ (1849—1855).

**Першеронъ**, см. *лошади*.

**Перышко** (plumula), см. *зародыши растений*, XX, 606/7.

**Перье**, Жанъ Поль Пьеръ Казимиръ-П., президентъ Франціи, род. въ 1847; участвовалъ въ качествѣ офицера во франко-прусск. войнѣ; съ 1876 г. до избранія въ президенты былъ въ палатѣ депутатовъ; съ 1877 г. началъ входить въ составившіяся министерства; въ 1893 г. П. избирается президентомъ палаты; въ томъ же году ему поручается составить кабинетъ, котор. существовалъ очень недолго изъ-за отсутствія сплоченнаго большинства. Въ свое премьерство П. провелъ законопроектъ объ ограниченіи свободы печати, вызванный анархистскими покушеніями, и выступилъ защитникомъ интересовъ крупныхъ предпринимателей въ борьбѣ ихъ съ рабочими. Убіеніе Карно въ 1894 г. поставило П. во главѣ государства въ качествѣ президента республики, но уже въ началѣ 1895 г. онъ вышелъ въ отставку, проявивъ себя совершенно непригоднымъ для президентства — не могъ стоять внѣ партійности, не вмѣшиваться въ мелкія текуція дѣла. Послѣ отставки П. не принимаетъ уже непосредств. участія въ государтв. дѣлахъ.

**Перье** (Perrigier), Казимиръ, франц. госуд. дѣятель (1777 — 1832); избранный въ 1817 г. членомъ палаты, П. выступилъ рѣшительнымъ противникомъ всѣхъ реакціонныхъ мѣропріятій тогдашняго министерства; въ 1828 г. онъ былъ короткое время министромъ торговли и финансовъ; въ революціи 1830 г. П. принималъ дѣятельное участіе и не мало содѣйствовалъ образованію конституціонной іюльской монархіи. Составленная на основ. новой конституціи палата избрала П. своимъ президентомъ; въ 1831 г. онъ сталъ во главѣ кабинета, оставивъ за собой портфель министра внутреннихъ дѣлъ. Въ своей дѣятельности П. слѣдовалъ правилу *juste milieu* („золотая се-



редина“), всѣми силами стремясь водворить всюду порядокъ, что было его „загнѣтой мечтой“ по выраженію Ройе-Коллара. Онъ провелъ реакціонный законъ о собраніяхъ; противъ стремленій крайнихъ лѣвыхъ онъ выступалъ съ неуклонной строгостью, за что въ значительной мѣрѣ поплатился своей популярностью. Энергичный, настойчивый, независимый, онъ не пользовался и любовью короля. Вспыхнувшая въ Парижѣ холера обограла его жизнь. П. написалъ: „Opinions et discours“.

**Перья**, см. *птицы*.

**Песецъ**, *Vulpes lagopus*, полярный видъ лисицы, до 1 м. длины, изъ которыхъ  $\frac{1}{3}$  приходится на хвостъ; имѣетъ вертикальный зрачокъ, небольшія уши и низкія ноги. Лѣтомъ мѣхъ его сѣроватобурый, зимой бѣлый. Нерѣдки разновидности сѣроватодымчатая, т. наз. *голубые* П.; мѣхъ ихъ цѣнится особенно дорого. П. живетъ въ тундрахъ, питается мелкими птицами и грызунами, устраиваетъ гнѣзда на скалахъ и обрывахъ и мечетъ отъ 9—12 дѣтенышей. П. составляетъ видный предметъ промысла въ Сибири. М. Н.

**Песій языкъ**, см. *чернокорень*.

**Пескадорскіе острова** (*Рыбачи, Гокото*), группа изъ 48 (21 обитаем.) о-вовъ, въ 45 км. къ зап. отъ Формозы, отъ котор. отдѣлены П-скимъ проливомъ; заним. 221 кв. км. съ 54.759 ж. (преимуществ. китайцы). Низмен. неплодородн. поверхность; рыболовство. Портъ Мако на о. Пенг-ху.—П. о. перешли къ Японіи отъ Китая по Симоносекскому договору 1895 г.

**Пескара**, рѣка въ восточн. половинѣ Средней Италіи, важнѣйшая въ Аbruццкой области, впадаетъ въ Адриатич. море, 150 км. длины.

**Пескаръ**, *Gobio*, родъ рыбъ изъ сем. карповыхъ; вытянутое тѣло, пара усиковъ.—П. *обыкновенный* (*G. fluviatilis*), длиною до 15 сантиметровъ, водится въ прѣсныхъ водахъ всей средней и восточной Европы; мясо вкусное.

**Пескожилъ**, *Arenicola piscatorum*, видъ многощетинковыхъ кольчатыхъ червей изъ сем. трубчатниковъ, достигаетъ 22 см. длины, цвѣтъ разнообразный въ зависимости отъ грунта, въ которомъ живутъ П. Тѣло оканчивается хоботкомъ, имѣющимъ видъ кубка; на 13 среднихъ сегмент. находятся красиво развѣтвлен-

ныя жабры; ножные бугорки только на переднихъ сегментахъ. П. водится по всѣмъ побережьямъ Европы, вылавливается въ огромномъ количествѣ и употребляется въ качествѣ наживки при ловлѣ трески.

**Пескоройка**, см. *круглоротыя*.

**Пескъера** (*Peschiega*), мѣстечко и крѣпость сѣв. Италіи, въ пров. Верона, при выходѣ р. Минчо изъ оз. Гарда; 972 ж. П. вмѣстѣ съ другими крѣпостями образ. знаменит. четырехугольникъ укрѣпленій по линіи Минчо. См. *Италія*, XII, 417.

**Песли** (*Paisley*), гор. въ шотланд. граф. Ренфру, 84.477 ж., бумагопрядильное, машиностроительное и др. производства.

**Песокъ**, обломочная горная порода, представляетъ рыхлое скопленіе мелкихъ (величиною меньше горошины) обломковъ разнообразныхъ минераловъ. Наибольшимъ распространеніемъ пользуются *кварцевые* П., сложенные изъ мелкихъ, закругленныхъ зеренъ кварца. Въ нихъ къ кварцу привѣшиваются небольшія количества обломковъ другихъ минераловъ: слюды, полевого шпата, каолина, граната, рутила, циркона и пр. При значительной примѣси полевого шпата П. называется *аркозомъ*. *Главконитовые* П. вмѣстѣ съ кварцемъ содержатъ большое количество мелкихъ зеленыхъ зеренъ главконита. Нерѣдко въ массѣ кварцеваго П. примѣшиваются драгоценные металлы и камни; получаются П. *золотоносные*, *латиновые*, *алмазоносные* и т. д. Кромѣ кварцевыхъ, извѣстны П. *известковые*, сложенные главн. обр. изъ обломковъ известковыхъ раковинъ моллюсковъ; *магнетитовые*, состоящіе изъ зеренъ магнитнаго и титанистаго желѣзняка, и др. П. является результатомъ механическаго разрушенія горныхъ породъ. Продукты разрушенія измельчаются, сортируются и переносятся живою силою проточныхъ водъ, прибоемъ морскихъ волнъ, движеніемъ атмосферы и отлагаются, образуя песчанія скопленія по дну и берегамъ рѣкъ, озеръ, прибрежныхъ, мелководныхъ частей морей и мѣстами на поверхности суши (*дюнные* П.). При вулканическихъ изверженіяхъ также часто образуются рыхлыя, мелкозернистыя скопленія, состоящія изъ обломковъ стекла, лавы и отдѣльныхъ минераловъ. Такія скопленія называются *вулканическими* П. Чи-

стый кварцевый П. представляет цѣнный матеріалъ для стекольнаго и фарфороваго производствъ. *А. Печасвъ.*

**Песочники**, *Tringa*, родъ ржанковыхъ птицъ. Обыкновенный видъ — *чернозобикъ*, *T. alpina*, съ пестрымъ опереніемъ, бѣлымъ низомъ и чернымъ пятномъ на груди; кругополярная птица. 2 вида *куличковъ-воробьевъ*, *T. minuta* и *T. timmenseki*, похожи на чернозобика, но грудь съ бурными пестринами. Первый распространенъ въ тундрахъ и встрѣчается во многихъ мѣстахъ сред. и сѣв. Россіи, второй въ тундрахъ Европы и Азіи, и Вост. Сибири до 55°, а также въ горахъ Даурскихъ и на Памирѣ. Жив. по берег. рѣкѣ и корм. насѣкомыми и слизняками.

**Песочные часы**, см. *часы*.

**Песочныя ванны**, см. *ванна*, VII, 579.

**Пессейкъ** (*Passaic*), гор. с.-амер. штат. Нью-Джерси; 54.773 ж.

**Пессимизмъ** (отъ латинскаго *pessimus*—наихудшій), въ противоположность оптимизму—отрицательная оцѣнка жизни человѣка и міра. Наболѣе простая форма — *эмпирический П.* — возникаетъ, какъ слѣдствіе отрицательныхъ сторонъ индивидуальнаго бытія человѣческаго. „Рожденный женщиной—краткодневенъ и пресыщенъ печалями“ (книга Іова). Ярко сознается тѣста жизни въ „Экклезиастѣ“: „и возненавидѣлъ я жизнь, и противны стали мнѣ дѣла, совершающіяся подъ солнцемъ, ибо все суета суетъ и томленіе духа“; „участъ сыновъ человѣческихъ и участъ животныхъ—участъ одна: тѣ умираютъ и эти, и одно дыханіе у всѣхъ“. Такое же пессимистическое настроеніе мы находимъ и у поэтовъ древней Греціи: по Гезиоду, „земля и море преисполнены зла; день и ночь свободно блуждаютъ непрощенныя болѣзни, которыя приносятъ несчаствіе смертнымъ“. Въ одной изъ элегій Теогида высказывается опредѣленно предпочтеніе небытія: „было бы лучше, если бы дѣти земли не рождались вовсе... Но разъ они ужъ родились, то самое лучшее для нихъ возможно скорѣе пройти черезъ ворота подземнаго царства“. То же у Софокла („Эдипъ въ Колонѣ“): „не родиться—вотъ что разумнѣе всего. Но когда уже увидѣлъ свѣтъ, самое лучшее вернуться туда, откуда пришелъ“. Для персидскаго поэта Кайама человѣкъ—странникъ на землѣ: „Я пришелъ въ

этотъ міръ, совершенно не зная, зачѣмъ и откуда, подобно водѣ, подчиняясь необходимости, и удаляюсь изъ него подобно вѣтру, который мчится чрезъ пустыню, неизвѣстно куда“. Пессимистическая оцѣнка „міра“, „земной“ жизни свойственна и христианству: „міръ во злѣ лежитъ“ (Ср. „*De contemptu mundi*“ папы Иннокентія III). Для гностиковъ, особенно для Маркіона и его учениковъ, міръ—зло, такъ какъ сотворенъ онъ демургомъ, а не Божествомъ (см. XV, 220/21). Въ новое время Мопертюи находятъ, что сумма зла въ жизни превосходитъ сумму блага; Даламберъ говоритъ о „*malheur de l'existence*“. Изъ новѣйшихъ писателей художественное выраженіе дали П. Леопарди, Байронъ и др.—Системой *абсолютнаго П.* является буддизмъ (см. VII, 68/70). Уже въ первой изъ „четырехъ великихъ истинъ“ Будды П. проявляется въ полной мѣрѣ: „Все, что вызываетъ привязанность къ существованію, есть страданіе“. И нирвана, избавляющая отъ страданія, не смягчаетъ пессимистической окраски буддйскаго міровоззрѣнія, такъ какъ она есть лишь отсутствіе страданій, но не положительное благо.—Новѣйшей формой абсолютнаго П. является *метафизическій П.* Шопенгауера. Причина зла, по его ученію, трансцендентна, такъ какъ лежитъ за предѣлами человѣческаго опыта. Міръ не есть, какъ утверждаютъ теизмъ и пантеизмъ, осмысленный продуктъ пребывающаго въ немъ или внѣ его разума. Напротивъ, онъ—безсмысленный продуктъ „слѣпой воли“, онъ—„объективация“ этой воли. Поэтому и человѣческая жизнь есть стремленіе безъ цѣли и предѣла. Человѣку міръ даетъ только страданіе, оно одно несомнѣнно; счастье же обладаетъ отрицательнымъ характеромъ: оно есть устраненіе страданія. Вотъ почему мы не замѣчаемъ такъ называемыхъ благъ жизни въ моментъ обладанія ими. Мы ихъ цѣнимъ, только потерявъ ихъ или стремясь къ нимъ. „Но стремленіе вытекаетъ изъ нужды, изъ недовольства своимъ положеніемъ, и слѣдовательно, пока его не удовлетворишь, оно — страданіе; а удовлетвореніе не продолжительно,—напротивъ, оно всегда служитъ только исходной точкой для новаго стремленія и слѣдов., страданія“. Безпрестанныя уси-

лія освободиться отъ страданія приводить лишь къ тому, что оно мѣняется своей обликъ, возникая въ тысячѣ новыхъ формъ. Если же у человѣка нѣтъ объекта для стремленія, имъ овладѣваетъ скука, и жизнь становится для него невыносимымъ бременемъ. „Такъ жизнь качается, подобно маятнику, взадъ и впередъ между страданіемъ и скукой, на которыя, дѣйствительно, разлагается изъ своихъ послѣднихъ элементахъ вся жизнь“. И чѣмъ выше стоитъ человѣкъ въ умственномъ отношеніи, тѣмъ больше онъ страдаетъ, ибо пропорціонально усиленію отчетливости познанія возрастаетъ мука: „кто умножаетъ познанія—умножаетъ и скорбь“ (Экклез.). Познавая, мы видимъ, что страданіе не случайный удѣлъ той или иной личной жизни, но что оно необходимое слѣдствіе слѣпой воли, лежащей въ основѣ міра и человѣческаго бытія. Такимъ образомъ, вопросъ о мрачной безнадёжности бытія выходитъ за предѣлы индивидуальнаго существованія. Поэтому самоубійство не есть рѣшеніе вопроса, такъ какъ оно уничтожаетъ не слѣпую волю—причину страданія, а случайную внѣшнюю оболочку ея. Побѣдить волю, а слѣдов., и страданіе, можно, только уничтоживъ всякое стремленіе. Временное освобожденіе намъ даетъ искусство въ эстетическомъ экстазѣ, но „радикальный порядокъ спасенія“ даетъ только аскетизмъ, „преднамѣренное сокрушеніе воли путемъ отказа отъ пріятнаго и изысканія непріятнаго, добровольной жизни покаянія и самобичеванія ради непрестаннаго умерщвленія воли“. Такъ достигаетъ человѣкъ величайшаго блага—истиннаго безволія, которое одно даетъ довольство, уже ничѣмъ нарушимое. „Подавивъ свою природу, послѣ упорной тяжелой борьбы съ ней, аскетъ остается только чистымъ познающимъ существомъ, яснымъ зеркаломъ міра. Его ничто не тяготитъ, ничто не волнуетъ“. Аскетъ побѣждаетъ міръ, такъ какъ „въ полной святости заключается отрицаніе и устраненіе всякаго хотѣнія и, тѣмъ самымъ, избавленіе отъ міра, бытіе котораго оказалось для насъ страданіемъ“. Смерть аскета есть переходъ слѣпой воли въ ничто. Нѣсколько иную систему П. развиваетъ Гартманъ. Онъ полагаетъ, что нѣтъ надобности приписывать, вопреки очевидности, удо-

вольствію только отрицательный характеръ. Можно признать его положительнымъ благомъ и все-таки показать, что общая сумма его ничтожна сравнительно съ страданіемъ. П. долженъ основываться не на субъективныхъ настроеніяхъ, а на научномъ анализѣ. Онъ такъ же отличается отъ мрачнаго настроенія, какъ ученіе объ опьяненіи—отъ самаго опьяненія. Мнѣніе о цѣнности жизни основывается, по словамъ Гартмана, на рядѣ иллюзій. Здоровье, молодость, свобода и обезпеченное существованіе, разсматривающіяся часто, какъ высшія блага, обладаютъ только отрицательнымъ характеромъ: они хороши, п. ч. болѣзнь, старость и т. д. тягостны. Главнѣйшіе двигатели человѣческой жизни—голодь и любовь—дающіе положительное удовольствіе, въ большей мѣрѣ, однако, приносятъ страданія. „Тотъ, кто хочетъ кратко провѣрить утвержденіе, что въ мірѣ наслажденіе превѣшиваетъ боль или, по крайней мѣрѣ, уравновѣшиваетъ ее, пусть сравнитъ ощущенія того животнаго, которое поѣдаетъ, съ ощущеніями, которыя испытываетъ съѣдаемое“. Къ тому же приводитъ и анализъ любви. Удовольствіе тѣмъ больше, чѣмъ сильнѣе препятствіе къ его достиженію; слѣдовательно, оно должно быть куплено цѣной предшествующаго неудовольствія. И по своимъ послѣдствіямъ любовь мало утѣшительна. „Жаль, — говоритъ Гартм.,—что не существуетъ статистическихъ таблицъ, какъ великъ въ каждомъ сословіи процентъ любовныхъ отношеній, оканчивающихся бракомъ. Пришлось бы ужаснуться ихъ ничтожному числу“. Искусство и наука даютъ, правда, возможность наслажденія; но людей, способныхъ къ нему, такъ мало, что общій выводъ не мѣняется. Такъ разбивается первая стадія иллюзій, что возможно личное счастье на землѣ. Вторая стадія иллюзій заключается въ перенесеніи чаяній счастья за предѣлы земной жизни. Въ провозглашеніи этой идеи состоитъ историческое значеніе христіанства. Но, по мнѣнію Гартмана, индивиду. бытіе должно кончиться съ земной жизнью, и надежда на индивидуальное блаженство за гробомъ оказывается тщетной. Третья иллюзія есть вѣра въ возможность счастья человѣчества; но чѣмъ выше интеллектуальное развитіе, тѣмъ

острѣе чувствуется страданіе. Не уменьшается и нравственное зло; оно только мѣняетъ формы. Наука и искусство будутъ давать со временемъ меньше счастья, такъ какъ съ развитіемъ ихъ все меньше будетъ арена творческой дѣятельности. А политическій и социальный прогрессъ общаетъ только смягченіе зла, а не положительное благо. „Человѣчество состарится, какъ отдѣльный человѣкъ, и съ грустью сознаётъ тщету своихъ стремленій. У него не будетъ наслѣдника, которому можно было бы передать накопленныя богатства, и оно упадетъ тогда въ возвышенную меланхолію... Это будетъ уже не страданіе, а состраданіе къ себѣ. Но оно не перестанетъ быть скорбью... Смертельно усталому человѣчеству останется изъ дня въ день влечить разбитое земное тѣло“. Мировая задача будетъ рѣшена, когда все человѣчество захочетъ прекращенія бытія и найдетъ средства для этого. Тогда самоубійство его уничтожитъ все актуальное хотѣніе міра и заставитъ исчезнуть весь космосъ, въ которомъ содержится это хотѣніе. (ср. XII, 582/83). См. *Сѣлли*, „П.“

*И. Малининъ.*

**Песталоцци**, Иоганнъ Генрихъ, знаменитый швейцарскій педагогъ. Род. въ 1746 г. въ Цюрихѣ, въ семьѣ врача. На шестомъ году П. лишился отца и остался на попеченіи матери и глубоко преданной служанки Бабель, о которой П. сохранилъ самыя трогательныя воспоминанія. Женское воспитаніе увеличило тотъ богатый запасъ чувства, который П. получилъ отъ природы, содѣйствовало укрѣпленію такихъ чертъ въ его характерѣ, какъ мягкость и сердечность и, наконецъ, утвердило столь типичную для педагогики П. мысль, что женщинѣ должно принадлежать главное мѣсто въ процессѣ воспитательнаго воздѣйствія, особенно въ раннемъ возрастѣ. Также въ высшей степени благотворное вліяніе оказалъ на П. его дѣдъ, сельскій пасторъ, у котораго часто гостилъ П. Живя у дѣда, П. близко познакомился съ жизнью простого народа и очень рано проникся чувствомъ глубокой жалости къ тяжелому положенію низшихъ классовъ общества, съ раннихъ лѣтъ лѣтя въ себѣ мысль посвятить всю свою послѣдующую жизнь облегченію народныхъ бѣдствій. Это настроеніе поддерживалось въ П. однимъ

изъ его дядей, д-ромъ Гецомъ, проникнутымъ яркими демократическими стремленіями, и позднѣе укрѣпилось впечатлѣніями, испытанными П. въ средней школѣ. Здѣсь онъ нашелъ цѣлый рядъ преподавателей-идеалистовъ, вліяніе которыхъ не прошло безслѣдно для чуткой натуры П. Во время пребыванія въ средней школѣ П. впервые познакомился съ сочиненіями Руссо, которыя произвели на него сильное впечатлѣніе, особенно горячимъ протестомъ противъ всякихъ формъ привилегированнаго аристократизма, столь типичнымъ для Руссо. По окончаніи средней школы, П. рѣшилъ посвятить всего себя служенію народу и готовился сдѣлаться, въ этихъ цѣляхъ, сельскимъ пасторомъ; но его первая неудача на церковной каеедрѣ (въ силу природной застѣнчивости) заставила думать о другой профессіи. П. рѣшилъ было стать адвокатомъ, надѣясь быть, такимъ образомъ, очень полезнымъ народу, при его юридической безпомощности. Съ этою цѣлью П. поступилъ въ юридическую школу, но оставался тамъ недолго, оттолкнутый суровостью нѣкоторыхъ юридическихъ дисциплинъ. Послѣ этого П., проживъ въ теченіе года, въ качествѣ рабочаго, у одного образцоваго хозяина, приобрѣлъ клочекъ земли, назвалъ его Нейгофомъ и поселился здѣсь съ молодой женой, рѣшивъ устроить благотворительно-воспитательное учрежденіе въ видѣ образцовой сельско-хозяйственной школы (1771). П. съ свойственнымъ ему энтузіазмомъ принялся за новое дѣло, самъ занимался физическимъ и духовнымъ воспитаніемъ собранныхъ имъ дѣтей (большею частью сиротъ и нищихъ), стараясь развить въ нихъ всѣ природныя задатки, сообщить имъ необходимыя знанія, научить какому-либо ремеслу и т. п. Съ большими лишеніями и затрудненіями удалось П. сохранить это учрежденіе до 1780 г., когда оно должно было закрыться за недостаткомъ средствъ. Но П. не падалъ духомъ и рѣшилъ путемъ литературы пропагандировать тѣ взгляды въ области филантропической и социальной педагогики, которые у него уже сложились къ этому времени. Въ 1781 г. вышло главное сочиненіе П. (или, вѣрнѣе, первая часть этого сочиненія) „Лингардъ и Гертруда“, скоро получившее большую

инициативность и сделавшее имя П. популярным и за пределами Швейцарии. Въ этомъ беллетристическомъ произведеніи, проникнутомъ столь типичнымъ для той эпохи духомъ сентиментализма, П. пытается провести свою основную мысль, что источникъ народныхъ бѣдъ — въ невѣжествѣ, и что устранить это тяжелое состояніе народа можно совокупными усиліями отдѣльныхъ лицъ, гдѣ главное значеніе должно принадлежать женщинѣ. П. показываетъ тамъ, какъ Гертруда, простая, но богатая духовными силами женщина, спасаетъ отъ плита своего слабохарактернаго мужа — Лингарда, выдерживаетъ горячую борьбу съ деревенскимъ кулакомъ, приючаетъ въ этой борьбѣ на свою сторону пастора и одного добродѣтельнаго помѣщика, заставляя и ихъ посвятить народу свои природные дары, и въ результатѣ достигаетъ полнаго матеріальнаго и моральнаго возрожденія цѣлой деревни. Литературный успѣхъ не опьянилъ П., который стремился къ конкретному осуществленію своихъ педагогическихъ плановъ. Въ 1798 г. онъ основалъ въ Станцѣ пріютъ для дѣтей-сиротъ, которыхъ оказалось особенно много въ этомъ городѣ въ связи съ жестокимъ усмирениемъ французами возстанія въ Унтервальденѣ. П. еще въ большей степени, чѣмъ въ Нейгофѣ, отдалъ всего себя воспитанію и обученію этихъ заброшенныхъ и несчастныхъ дѣтей, иногда уже довольно испорченныхъ и развращенныхъ. Однако, благодаря своей исключительной энергіи и любви къ дѣтямъ, П. сумѣлъ достигнуть очень цѣнныхъ педагогическихъ результатовъ и въ отношеніи этого очень неблагодарнаго матеріала. Когда этотъ пріютъ долженъ былъ закрыться, совершенно независимо отъ желанія П., послѣдній сдѣлалъ на нѣкоторое время простымъ школьнымъ учителемъ, пытаясь конкретно показать плодотворность своихъ основныхъ педагогическихъ принциповъ въ народной школѣ, гдѣ большей частью господствуютъ одна традиція и рутинна. Вскорѣ ему представилась возможность обнаружить свой педагогическій энтузіазмъ въ болѣе широкомъ масштабѣ, въ связи съ завѣдываніемъ Бурддорфской, учительской школой (1800—1804), имъ же самимъ основанной и уже позднѣе по-

лучившей финансовую поддержку со стороны государства. Въ 1804 г. учительская школа или (педагогическій институтъ) переводится сначала въ Мюнхенбухзее, а затѣмъ въ Ивердонъ, гдѣ она существовала до 1825 г. П. до 80-лѣтняго возраста безъ усталы работаетъ въ этой школѣ, осуществляя здѣсь свои педагогическіе принципы, создавая вокругъ себя цѣлый рядъ педагоговъ — своихъ помощниковъ въ этой трудной работѣ, вызывая къ себѣ исключительное уваженіе не только со стороны своихъ учениковъ, но и со стороны всѣхъ крупныхъ современниковъ, интересовавшихся дѣломъ просвѣщенія народа (можно упомянуть о посѣщеніи Ивердонскаго института нѣкоторыми коронованными особами, между прочимъ Александромъ I, о пожертвованіяхъ этими лицами на распространеніе сочиненій П., можно также отмѣтить посѣщеніе П. Гербартомъ, Фребелемъ и т. п.). П. ум. 17 февр. 1827 г., въ Нейгофѣ, въ семьѣ своего внука. П. великъ, прежде всего, своею личностью, своимъ моральнымъ пафосомъ, которымъ до самой смерти была полна его душа, своимъ исключительнымъ педагогическимъ энтузіазмомъ, который угасъ только съ его кончиной. Этимъ, главнымъ образомъ, объясняется то исключительное вліяніе, которое имѣла филантропически-педагогическая дѣятельность П. на нѣкоторыхъ выдающихся его современниковъ (Фихте съ его „Рѣчами къ нѣмецкой націи“, Фребеля и т. п.). Но глубоко-цѣнны и педагогическія идеи П., какъ онѣ выражены въ его многочисленныхъ сочиненіяхъ. Наиболѣе важными изъ этихъ сочиненій являются: „Лингардъ и Гертруда“, „Какъ Гертруда учитъ своихъ дѣтей“, „Письмо о пребываніи въ Станцѣ“, „Взгляды на элементарное образованіе“, „Лебединая пѣснь“. П. согласенъ съ Руссо, что каждый человекъ обладаетъ богатыми задатками отъ природы, и что, прежде всего, нужно создать благоприятныя условія для развитія этихъ задатковъ. Поэтому дѣятельность воспитателя можно сравнить съ работою садовника, ибо воспитаніе есть, прежде всего, процессъ развитія извнутри. Вся совокупность природныхъ даровъ можетъ быть сведена къ дѣятельности трехъ душевныхъ силъ: сердца, ума и таланта (творческой способности или активности

по преимуществу), и воспитаніе должно стремиться къ гармоническому развитію всѣхъ этихъ силъ. Въ согласіи съ основными принципами педагогики Руссо, П. придаетъ огромное значеніе жизни чувства, и поэтому такъ настаиваетъ на воспитаніи сердца, подчеркивая, въ отличіе отъ Руссо, исключительную роль социальныхъ чувствованій въ общей экономіи человеческой жизни. Отсюда выдвиганіе на такое видное мѣсто моральнаго воспитанія, всегда опирающагося на извѣстную социальную основу. Въ моральномъ чувствѣ лежитъ и источникъ религіознаго настроенія, которое всегда высоко цѣнилъ П., чуждый узости традиціоннаго религіознаго формализма. Всѣ положительныя черты духовнаго развитія, прежде всего, осуществляются въ условіяхъ домашней обстановки, гдѣ доминирующимъ чувствомъ является эмоція любви и гдѣ въ качествѣ самаго активнаго фактора выступаетъ женщина-мать. Отсюда семейное воспитаніе, по П.,—самая совершенная форма воспитательнаго воздѣйствія, и воспитаніе въ школѣ должно быть построено по типу семейныхъ отношеній. Завершающее значеніе въ процессѣ развитія принадлежитъ самой жизни, ибо „жизнь образуетъ“ (bildet) человѣка; но для этого необходимо развитіе и другія стороны нашей психики — умъ и талантъ (творческую активность). Этотъ процессъ осуществляется, по П., при помощи т. н. „элементарнаго метода“, преслѣдующаго, главнымъ образомъ, цѣли формальнаго умственнаго развитія. Въ этомъ методѣ П. различаетъ три основныхъ элемента: рѣчь, форму и число. П. подробно анализируетъ каждый изъ этихъ элементовъ, выясняя огромное формально-развивающее значеніе языка, какъ главнаго предмета обученія, отгѣняя роль формы при обученіи рисованію, письму, основамъ геометріи и выставляя исключительно-объективную цѣнность числовыхъ отношеній, съ которыми, прежде всего, имѣетъ дѣло ариеметика. При этомъ анализѣ П. довольно подробно останавливается на уясненіи роли принципа наглядности при преподаваніи различныхъ предметовъ школьнаго цикла, интуитивно предвосхищая нѣкоторыя завоеванія новѣйшей экспериментальной дидактики, хотя иногда впадая въ

крайности дидактическаго формализма. Все это возвышаетъ цѣнность педагогической дѣятельности П., всегда запечатлѣнной передъ нами чертами самаго безкорыстнаго самоотреченія и неослабѣющаго подвижничества. См. П. Избр. соч., изд. Тихомирова, 3 т.; *Наторгъ*, „П.“; *Фогель*, „Педагогика П.“ Отч. цѣнныя статьи о П. въ „*Encycl. Handb. d. Pädag.*“ *Rein'a. H. Vinogradovъ*.

**Пестель**, Иванъ Борисовичъ, см. *Члены Государственнаго Совѣта*, XXIII, 647.

**Пестель**, Павелъ Ивановичъ, одинъ изъ виднѣйшихъ декабристовъ, сынъ сибирскаго ген.-губернатора Ив. Бор. П., род. въ Москвѣ 24 іюня 1793 г. До 12 лѣтъ онъ воспитывался въ отцовскомъ домѣ, съ 1805 г. въ теченіе четырехъ лѣтъ учился въ Дрезденѣ подъ надзоромъ нѣкоего Зейделя, въ 1810 г. поступилъ въ старшій классъ пажескаго корпуса и въ 1811 г., выдержавъ первымъ экзамены, былъ выпущенъ прапорщикомъ въ л.-гв. Литовскій (позднѣе Московскій) полкъ. Въ этомъ полку онъ сдѣлалъ кампанію 1812 г. вплоть до Бородинскаго сраженія, въ которомъ былъ тяжело раненъ въ ногу. Послѣ того онъ восемь мѣсяцевъ лѣчился въ Петербургѣ, но въ маѣ 1813 г., съ незакрывшейся еще раной, вновь отправился въ дѣйствующую армію и здѣсь былъ назначенъ адъютантомъ къ главнокомандующему гр. Витгенштейну. Съ окончаніемъ войны П., переведенный въ кавалергардскій полкъ, остался адъютантомъ при Витгенштейнѣ и съ 1814 г. по 1818 г. жилъ въ Митавѣ, а съ 1818 г., когда Витгенштейнъ назначенъ былъ главнокомандующимъ размѣщенной на югѣ 2-й арміи, нѣсколько лѣтъ провелъ въ Тульчинѣ, состояя при главной квартирѣ. Въ началѣ греческаго возстанія онъ былъ трижды командированъ въ Бессарабію для собиранія свѣдѣній о дѣйствіяхъ Ипсиланти. Въ 1821 г. П. былъ произведенъ въ полковника и затѣмъ назначенъ командиромъ Вятскаго пѣх. полка. Въ этой должности его и стало раскрытіе заговора декабристовъ.

Человѣкъ блестящихъ дарованій, исключительнаго ума и большой силы воли, П. обращалъ на себя вниманіе и знакомыхъ, и сослуживцевъ, и начальства, и ему часто пророчили выдающуюся карьеру. Но его собственныя стремленія рано вышли за предѣлы военной службы.

Подъ вліяніемъ знакометъ а съ зап.-европской жизнью и съ французской политической литературой конца XVIII и начала XIX вв. онъ еще въ юности увлекенъ мечтой о коренномъ переворотѣ въ русской жизни, который долженъ былъ приности къ установленію демократическаго образа правленія, и на осуществленіи этой мечты отдалъ всѣ свои силы и всю энергію. Въ концѣ 1816 г. Н. М. Муриновъ ввелъ П. въ основанный А. Н. Муриновымъ кружокъ молодыхъ офицеровъ, составившихъ тайное „Общество истинныхъ и вѣрныхъ сыновъ отечества“. П. написалъ для него строгій уставъ, ставившій его цѣлью введеніе конституціоннаго порядка, и въ началѣ 1817 г. этотъ уставъ былъ принятъ Обществомъ. Но вслѣдъ затѣмъ „Союзъ сыновъ отечества“ на состоявшихся въ Москвѣ совѣщаніяхъ былъ преобразованъ въ получившій болѣе мирный характеръ „Союзъ Благоденствія“. П. сперва не принималъ этого преобразованія, но затѣмъ пошелъ въ „Союзъ Благоденствія“ и, перѣбывавъ въ Тульчинѣ, явился здѣсь однимъ изъ наиболѣе дѣятельныхъ членовъ Южа. Въ это время П. являлся уже убѣжденнымъ сторонникомъ республиканскаго строя, разсчитывая достигнуть его осуществленія путемъ переворота. Эти идеи П. энергично пропагандировалъ какъ на югѣ, такъ и въ Петербургѣ, куда онъ пріѣзжалъ зимой 1819—1820 гг., и успѣлъ склонить къ нимъ многихъ членовъ тайнаго общества. Когда на московскомъ съѣздѣ, происходившемъ въ началѣ 1821 г., „Союзъ Благоденствія“ рѣшено было закрыть, и это рѣшеніе было передано въ Тульчинѣ, большинство здѣшнихъ членовъ, съ П. во главѣ, отказались подчиниться такому рѣшенію и постановили продолжать свою дѣятельность. Съ этого момента П. становится признаннымъ главою Южнаго Общества, которое кладетъ въ основу своей работы его идеи, подробно разработанныя имъ въ трактатѣ, получившемъ названіе „Русской Правды“. Этотъ трактатъ, по плану П., долженъ былъ послужить наказомъ для временнаго верховнаго правленія, какое было бы учреждено послѣ переворота и обязывалось ввести новый политическій и социальный порядокъ (см. декабристы). П. неоднократно пытался слить Южное Общество

съ образовавшимся въ Петербургѣ послѣ 1821 г. Сѣвернымъ или, по крайней мѣрѣ, установить тѣсную организационную связь между ними, но эти его попытки неизмѣнно терпѣли неудачу, частью благодаря различію взглядовъ, т. к. на сѣверѣ, въ противоположность эгалитарно-республиканскимъ взглядамъ П., преобладало стремленіе къ конституціонной монархіи и къ цензовому представительству, частью благодаря недовѣрію главарей сѣверянъ къ личности П., въ которомъ они опасались встрѣтить честолюбиваго диктатора. Въ концѣ концовъ П. пришлось почти отказаться отъ надежды объединить дѣятельность обонхъ Обществъ. Между тѣмъ приступать къ дѣйствіямъ съ силами одного Южнаго Общества онъ считалъ невозможнымъ и потому признавалъ нужнымъ порою даже сдерживать порывы своихъ болѣе пылкихъ товарищей, какъ С. И. Муравьевъ-Апостоль и М. П. Бестужевъ-Рюминъ. 13 декабря 1825 г. П. былъ арестованъ по доносу капитана Вятскаго полка Майбороды, за годъ передъ тѣмъ принятаго имъ въ составъ тайнаго общества. На первомъ допросѣ, въ Тульчинѣ, П. на всѣ вопросы отвѣтилъ рѣшительнымъ незнаніемъ. Позднѣе, убѣдившись, что правительству извѣстны всѣ тайны заговора, и притомъ не только отъ доносчиковъ, но и изъ показаній другихъ членовъ общества, онъ сталъ откровеннѣе, признавая то, что было уже выяснено властями, и старался лишь не открывать ничего новаго, но мѣрѣ возможности не запутывать своими показаніями другихъ. По отношенію къ нему самому однако слишкомъ многие не держались этого правила, и изъ показаній ряда лицъ, привлеченныхъ къ слѣдствію, правительству скоро стала ясна главенствующая роль, сыгранная П. въ развитіи тайнаго общества. Это рѣшило его судьбу. Верховный Судъ выдѣлилъ его, вмѣстѣ съ Рылѣевымъ, Каховскимъ, С. И. Муравьевымъ-Апостоломъ и М. П. Бестужевымъ-Рюминымъ, въ особый списокъ „виѣ рядовъ“ и приговорилъ къ смертной казни четвертованіемъ. Указомъ Николая I отъ 10 іюля 1826 г. четвертованіе было замѣнено повѣшеніемъ, и приговоръ этотъ былъ приведенъ въ исполненіе въ Петропавловской крѣпости 13 іюля 1826 г.

Кромѣ общей литературы о декабри-

стахъ, см. *Н. П. Павловъ - Силванскій*, „Декабристы Пестель предъ Верховнымъ Уголовнымъ Судомъ“ („Русская Историческая Библіотека“, № 15) и *его же* статью о П. въ „Русскомъ Біографическомъ Словарѣ“. *В. Мякотинъ*.

**Пестикъ**, см. *цветокъ*.

**Пеструшка**, см. *леммингъ*.

**Пестрянки**, *Zygenidae*, сем. бабочекъ средней величины, съ толстыми, неуклюжимъ тѣломъ и булавовидными усиками; заднія крылья больш. ч. красныя, короткія, съ тремя спинными жилками; переднія крылья синія, зеленыя или черныя, одноцвѣтныя или съ яркочерными, желтыми или бѣлыми пятнами, съ 2 жилками. Летаютъ днемъ.

**Песчаная**, рѣка, лѣв. притокъ р. Оби, бійск. у., Томск. г., бер. начало въ Ануиск. Бѣлкахъ; напр. къ с.-з., дл. 210 в.

**Песчаникъ**, песокъ, сцементированный какимъ-либо веществомъ въ плотную массу. Образуется онъ при діагенезисѣ рыхлыхъ песчаныхъ скопленій. Подземныя воды циркулируютъ въ толщѣ песковъ съ большею легкостью, чѣмъ по какой-либо другой горной породѣ. Въ этихъ водахъ всегда растворены въ томъ или иномъ количествѣ различныя минеральныя вещества. При благоприятныхъ условіяхъ они выпадаютъ изъ раствора, выполняя промежутки между зернами и, такимъ образомъ, спаивая ихъ въ плотную, каменистую массу. Такъ какъ среди песковъ преобладаютъ кварцевыя, то и наиболѣе распространенными являются П., основная масса которыхъ состоитъ изъ кварцевыхъ зернышекъ. Нерѣдки также *аркозовые* П., въ которыхъ вмѣстѣ съ зернами кварца играютъ значительную роль обломки полевыхъ шпатовъ. Веществомъ, цементирующимъ П., наичае служатъ углекислая известь и кремнекислота. Въ первомъ случаѣ образуются *известковые* П. Они наиболѣе распространены. Цементомъ въ нихъ является мелкозернистая масса известковаго шпата. Во второмъ случаѣ происходятъ *П. кремнистые*. Ихъ цементъ состоитъ изъ кремнекислоты въ разныхъ видахъ: въ видѣ кварца, халцедона, кремня, опала. Соответственно этому П. получаютъ названіе *кварцевыхъ*, *халцедоновыхъ* и т. д. Значительно рѣже встрѣчаются П. *железистые*, цементомъ которыхъ является

бурый желѣзнякъ, П. *фосфоритовые* съ апатитомъ или фосфоритомъ въ роли цемента, *гипсовые* П. и др. Среди осадочныхъ горныхъ породъ П. пользуются широкимъ распространениемъ, встречаясь во всѣхъ геологическихъ системахъ. Крѣпкіе П., особенно кремнистые, даютъ прекрасный матеріалъ для жернововъ (*жерновиковъ*) для точилъ. *А. Нечаевъ*.

**Песь**, названіе двухъ созвѣздій: 1) П. *Большой* (Сanis major), въ южномъ полушаріи, между созвѣзд. Кораблемъ Аргонавтовъ, Оріономъ и Зайцемъ. Содержитъ, по Гульдъ, 178 звѣздъ до 7-ой величины, въ томъ числѣ—*Сиріусъ* (см.) 1-ой и двѣ зв. 2-ой велич. 2) П. *Малый* (С. minor), въ сѣверн. полушаріи, между Гидрой, Ракомъ, Близнами, Оріономъ и Единорогомъ; содержитъ, по Гейсу, 37 вид. простымъ глазомъ звѣздъ, между котор. одна 1-й велич.—Прокіонъ.

**Песь**, рѣка, пр. прит. Чагодощи, беретъ начало въ тихвинск. у., протекаетъ по боровичск. и устюженск. уу., Новгород. г.; 130 в. дл.

**Петарда** 1) подрывная мина, изъ конусообразнаго или цилиндрич. сосуда, деревяннаго, желѣзнаго или мѣднаго, наполненнаго  $\frac{1}{2}$ — $1\frac{1}{2}$  пуд. пороху, утвреждалась на доскѣ, приставляемой къ разбиваемому предмету (воротамъ подъемныхъ мостовъ, къ стѣнѣ и т. п.). Полагаютъ, что въ первый разъ П. была примѣнена во Франкфуртѣ въ 1570 г. Въ Россіи П. носили названіе *пинардъ* и въ XVII в. имѣли обширное примѣненіе. Въ настоящее время П. замѣняются другими разрывными снарядами. 2) П., небольшой сигнальный разрывной снарядъ для остановки поѣзда въ очень туманную погоду; П. прикрѣпляется къ рельсамъ и разрывается отъ давленіе колесъ паровоза.

**Петербургъ**, см. *Петроградъ*.

**Петервардейнъ** (венг. *Петерварадъ*, серб. *Петрвараръ*), бывш. королев. вольный гор. и сильная крѣпость въ хорватско-славян. комитатѣ Сирмія, на прав. бер. Дуная, 5,727 жит.; состоитъ изъ верх. и нижней крѣпости и собств. города. 5 авг. 1716 г. принцъ Евгеній Савойскій одержалъ здѣсь побѣду надъ турками.

**Петергофскій уѣздъ**, сѣверный, приморскій уѣздъ Петроградск. г., прилегающій на с. къ Финскому заливу Балтійск. моря. Площ. 2,396,3 кв. в. Вдоль берега залива протягивается низменная полоса,



шириной отъ 10 в., на в. до 25 в. на з. Подъ ной довольно круто подымается обрывъ (т. н. „глинтъ“) сложенной изъ силурійскихъ известняковъ возвышенности, протягивающейся съ в. отъ Дудергофскихъ высотъ (549 ф.) къ з., соотвѣтствія какъ бы второй, нагорный берегъ залива. Небольш. рѣчки уѣзда (Стрѣлка, Воронка, Копорка и др.) текутъ къ с. и с.-з. въ Финск. заливъ, между тѣмъ, какъ южн. склоны возвышенности лишены проточныхъ водъ. Почвы у. глинист., суглинист. и песчаная; не много болотистыхъ пространствъ. Лѣса входятся гл. о. на западѣ у. Насел. къ 1913 г. исчислено въ 99 т. ч. (включая 23,7 т. городского въ 2 городахъ уѣзда: Петергофъ и Ораніенбаумъ), плотн. сел. нас. 31,4 ч. на 1 кв. в. Насел. сост. изъ инкоруссовъ съ небольш. остатками финскихъ народностей (ижора и чухонцы, или маймисты). Главн. занятіе земледѣлію, недостаточно обезпечив. жителей хлѣбомъ. Изъ общ. колич. земли 239.094 дес. надѣльн. земли составл. 35% (на 1 дв. 8,2 д.), 63,5% нах. въ частн. собств. и 1,5% въ собств. учреждений (гл. о. городовъ и удѣла). Изъ частновлад. земель 70,9% принадл. дворянамъ (въ средн. 460,9 д. на 1 вл.), 6,6% купцамъ (64,5 д. на 1 вл.), 1,1% мѣщанамъ (14,8 д. на 1 вл.), 8,4% крестьянамъ (36,6 д. на 1 вл.), 3,7% крест. общ. (103,5 д. на 1 вл.), 6,4% торгово-промышл. товарищ. (9.672 д. на 1 вл.). Изъ землед. наблюд. переходъ къ улучшен. плодосѣтн. системъ и примѣненіе усовершенств. орудій; значит. развиты травосяніе, огородничество (брюква, капуста), ягодное садоводство, молочн. хозяйство и сбытъ молока. Близость столицы вызвала также развитіе дачнаго промысла. Изъ кустарн. пром. суш. плетеніе корзинъ. Въ у. нах. крупн. промышл. предпріятія, изъ кот. первое мѣсто принадлеж. бумажн. фабрикамъ. *Б. Д.*

**Петергофъ**, уѣздный городъ Петроградской губ., 15.917 жит.; мужская и женская гимн. П. ведетъ свое происхожденіе отъ временъ Петра Великаго, который въ 1711 г. началъ тамъ постройку резиденціи по образцу Версаля. Среди большого сада на высокомъ берегу моря въ 1717 году Леблономъ былъ поставленъ каменный дворецъ съ боковыми длинными галлереями, заканчивающимися двухэтажными павильонами. Передъ

дворцомъ былъ расположенъ большой гротъ съ двойными каскадами. Леблону же нужно приписать и небольшіе „забавные“ дома—Эрмитажъ, Марли и, въ голландскомъ стилѣ, Монплеизиръ. При Петрѣ В. же были въ различныхъ мѣстахъ частью намѣчены, частью устроены фонтаны. Названіе П. первоначально усваивалось только дворцу, гдѣ Петръ В. особенно любилъ жить. Въ царствованіе имп. Елизаветы по плану гр. Растрелли былъ перестроенъ въ 1746 г. дворецъ, при чемъ средина его сохранена, а перестроены флигеля и дворцовая церковь съ пятью главами. При имп. Екатери нѣ II разведенъ былъ англійскій садъ; при имп. Николаѣ I построена дача Александра, церковь св. Петра и Павла, Царицынъ и Ольгинъ павильоны и бельведеръ на Бабигонѣ. Взятый въ цѣломъ, П. съ его чуднымъ дворцомъ и отдѣльными постройками, съ превосходнымъ садомъ и волшебными фонтанами (главные — Самсонъ и Нептунъ), одинъ изъ очаровательныхъ уголковъ, полный величавой и суровой поэзіи. Въ П. Высочайшій дворъ проводитъ часть лѣта. Разросшійся вокругъ резиденціи городъ въ 1848 г. сдѣланъ уѣзднымъ. См. *Гейротъ*, „Описаніе П.“ (1868). *Н. Т.*

**Петерманъ** (Petermann), Августъ, нѣм. географъ (1822—1878), съ 1839 г. сталъ посѣщать основанную Берггаузомъ географич. школу въ Потсдамѣ, въ 1847 г. переѣхалъ въ Лондонъ, гдѣ въ теченіе нѣсколькихъ лѣтъ завѣдывалъ географич. отдѣломъ журнала „Athenaeum“, работалъ въ „Британской Энциклопедіи“ и издалъ нѣсколько ученыхъ работъ. Съ 1854 г. и до самой смерти онъ руководилъ географич. институтомъ Юстуса Пертеса (см.). Помимо специальныхъ изслѣдованій, напечатанныхъ П. въ „Извѣстіяхъ“ Пертеса, и помимо его образцовыхъ картографическихъ работъ, П. оказалъ географіи и значительныя практическія услуги — тою поддержкой, котор. всегда встрѣчали съ его стороны путешественники всѣхъ національностей. Особенно много сдѣлалъ онъ въ этомъ смыслѣ для изслѣдованія Центр. Африки и полярныхъ странъ; лучшей карты арктическаго пояса составл. П.

**Петербургъ** (Petersburg), торгов. и пром. гор. въ сѣв.-амер. штатѣ Віргинія, на Аппоматоксѣ, 24.127 жит.

**Петерсонъ** (Paterson), важн. фабричн. гор. (хлопчато - бумажныя, шелковыя фаб.) въ штатѣ Нью-Джерси (Сѣв. Америка), на р. Пессейкъ; 125.600 ж.

**Петерсталь**, курортъ въ Германіи, въ Шварцвальдѣ, 430 м. надъ ур. моря, въ красивой долині, окруж. лѣсистыми горами, защищ. отъ холодн. вѣтровъ. Умѣр., здоров. климатъ. Источники известково-глауберовые, съ богат. содержаниемъ углекислоты, содержатъ также желѣзо. Составъ источн. Petersquelle на 1000 частей: двууглек. натрія—0,1; двууглек. кальція—1,59; двууглек. магнія—0,46; сѣрнокисл. калия—0,1, сѣрнок. натрія—0,7; также въ небольш. колич.: двууглекисл. закисъ желѣза (0,04), хлор. натрій, хлор. литій (0,008), фосфорнок. натрій; свободн. углекислоты въ кубич. сант.—1283; t° 10°. Радиоактивность ничтожна.

Н. К.

**Петерсъ**, Христіанъ Августъ Фридрихъ, астрономъ, род. въ 1806 г. въ Гамбургѣ; по бѣдности не получилъ систематическаго образованія, но, занимаясь самостоятельно астрономіей, обратилъ на себя вниманіе Шумахера и съ 1834 г. былъ ассистентомъ Гамбургской обсерваторіи, а съ 1839 по 1849 г. астрономомъ въ только что построенной Пулковской обс., гдѣ имъ были выполнены, между прочимъ, главнѣйшія его изслѣдованія о нутаціи и о параллаксѣ звѣздъ; съ 1849 г. проф. въ Кенигсбергѣ, съ 1854 г. директоръ обсерваторіи въ Альтонѣ и послѣдствіи, съ 1872 г., въ Килѣ и редакторъ старѣйшаго астрон. журнала: „Astron. Nachrichten“, основ. Шумахеромъ; ум. въ 1880 г. С. Бл.

**Петефи** (Petöfi), Александръ, венгер. поэтъ, род. въ 1823 г.; сынъ мясника Стефана Петровича, мечталъ стать актеромъ; дебютировалъ неудачно на сценѣ Национальнаго театра въ Пештѣ, рѣшилъ отказатьсь отъ сцены и посвятить себя исключительно литературѣ; рано началъ писать стихи, обратилъ на себя вниманіе поэта Вѣрешмарти, по его рекомендаціи были напечатаны его первыя стихотворенія въ „Nemzeti Kor“, сотрудничалъ въ „Elektörök“, „Pesti Divatlap“, писалъ романы, новеллы; въ 1847 г. женился, принялся (вмѣстѣ съ Араньи и Вѣрешмарти) за переводъ Шекспира (перевелъ „Кориолана“); участвовалъ въ венгер. революціи, въ 1848 г. былъ членомъ На-

циональнаго Собранія въ Пештѣ, перешелъ въ армію офицеромъ, участвовалъ во многихъ битвахъ, въ послѣдній разъ въ битвѣ при Шѣссбургѣ, 31 іюля 1849 г., послѣ чего исчезъ; былъ, вѣроятно, убитъ и похороненъ въ братской могилѣ, хотя среди венгерцевъ держался упорно слухъ, что онъ былъ взятъ въ плѣнъ русскими и отправленъ въ Сибирь, при чемъ еще въ 80-хъ г. вѣрили, что онъ живъ. О творчествѣ П. см. IX, 441/42.

**Petitio principii**, ошибка въ логикѣ, заключающаяся въ томъ, что тезисъ доказывается положеніемъ, которое предполагаетъ уже доказаннымъ самый тезисъ, подлежащій доказательству. См. *логика*.

**Петить**, см. *шрифтъ*.

**Петиція** (лат.), см. *право петицій*.

**Петиція о правахъ** (Petition of Right), петиція, представленная англ. парламентомъ королю Карлу I въ 1628 г.; см. *Великобританія*, VIII, 628/9.

**Петіонъ-де-Вильневъ** (Pétion de Villeneuve), Жеромъ, видн. дѣятель Великой франц. революціи; род. въ 1756 г. въ г. Шартрѣ, гдѣ, до выбора въ Націон. Собр., занимался адвокатурой. П. поклонникъ Руссо, якобинскій дѣятель, одинъ изъ организаторовъ республиканской партіи. Съ конца 1790 г. П. президентъ Націон. Собр.; съ конца 1791 г. — мэръ Парижа. Въ день знаменитой парижской демонстраціи 20 іюня 1792 г. П., примыкая къ жирондистамъ и сочувствуя демонстраціи, не принявъ никакихъ мѣръ противъ демонстрантовъ. За такое „бездѣйствіе власти“ П. лишается королемъ должности мэра, но это вызываетъ народные беспорядки, и Націон. Собр. восстанавливаетъ П. въ должности мэра. 3 августа 1792 г. П., явившись въ Законод. Собр., отъ имени парижской общины потребовалъ лишенія Людовика XVI корол. власти. Избран. въ Конвентъ, П. вмѣстѣ съ жирондистами выступилъ противъ якобинцевъ, порицая сентябрьскія убійства и продолженіе террора. 2 іюня 1793 г. П. вмѣстѣ съ 34 жирондистами былъ лишенъ депутатства. П. бѣжалъ къ возставшимъ жирондистамъ. Трупъ П. былъ найденъ въ окрестности въ Бордо 1794 г. Рѣчи и памфлеты П. изданы въ „Oeuvre de P.“ (1793 г., 4 т.).

**Петра**, древн. *Рекемъ*, городъ въ Иудейской пустынь, на полпути между Мертвымъ и Краснымъ моремъ; въ эпоху независимаго существованія древне-иранскихъ царствъ принадлежала родственнымъ Израилю мадианитянамъ, съ IV в. до Р. X. перешла къ набатеямъ, а съ 106 г. по Р. X.—къ римлянамъ. Дальманъ произвелъ тамъ въ серединѣ девятистолѣтнихъ годовъ раскопки, обнаружившія необычайное богатство памятниковъ культуры. Кромѣ позднихъ остатковъ римской и набатейской эпохи, въ П. было найдено нѣсколько древнѣйшихъ мадианитскихъ святилищъ, по своему устройству совершенно соотвѣтствующихъ древне-израильскимъ высотамъ. Если принять во вниманіе, что мадианитяне и сыны Израиля въ эпоху Моисея, по преданіямъ, были очень близки, что Моисей даже пользовался совѣтами своего тестя, мадианитскаго жреца Іоѳора, то это сходство нельзя признавать случайнымъ. Ср. *Dalman*, „*Petra*“ (1908); *его же*, „*Neue Petraforschungen*“ (1912). *Н. Н.*

**Петра Великаго заливъ** Японскаго моря, въ Приморской обл., весьма обширный заливъ, отъ мыса Поворотнаго до устья р. Тумьни: 170 в. шир., 75 в. дл. (отъ линій, соединяющей указанные точки, до устья р. Суйфуна, впадающ. въ з-в.). Побережье з-ва изрѣзано мелкими заливами и бухтами, изъ которыхъ самыя значительныя: зал. Америка съ гаванью Находкой, Стрѣлокъ, Уссурийскій (отдѣленный полуостровомъ Муравьева-Амурскаго отъ Амурскаго лимана), Золотой Рогъ (Владивостокъ), Посѣта. З. замерзаетъ у береговъ ежегодно въ средн. на 110 дней.

**Петра Великаго хребетъ** въ Бухарѣ, по лѣвому берегу Сурхаба, между его притоками Мукъ-су на с. и Хингоу на ю., простирается съ ю.-з. на с.-в.; къ нему примыкаетъ восточной частью своей Дарвазскій хребетъ (см.). Длина 160 в., максимальная ширина около 40 в.; высота въ зап. части хребта около 9.000 ф. Около 40° появляется вѣчный снѣгъ; восточный хребетъ повышается до 16.000—18.000 ф., достигая въ самой высокой точкѣ *Мусъ-Джилга* не менѣе 22.000 ф. Главный перевалъ *Гарданъ-и-Кафтъръ* (12.700 ф.); изъ ледниковъ важнѣйшіе: *Зери-Заминъ*, спускающийся до 10.148 ф., *Петра Великаго* до 2 в. шир. и 12 в. дл. и до 10.700

ф. выс.; *Борольмазъ* до 15 в. дл., 10.300 ф. высоты.

**Петра св. лепта** (*Denarius Petri*), налогъ, введенный королемъ Вессекса (въ Англіи) Иноу въ 725 г. съ цѣлью устройства въ Римѣ гостиницы съ церковью и школой для англійск. пилигримовъ; постепенно налогъ превратился въ обременительную подать, собиравшуюся въ пользу папской казны; съ XI в. обложение распространилось на Данію и Польшу, съ XII в. на Швецію, Норвегію и Исландію. П. с. л. уничтожена, какъ постоянная подать, со временъ реформаціи, но, какъ добровольное дааніе, продолжаетъ существовать до нашихъ дней. Еще въ 1877 г. папа Пій IX, во время своего 50-лѣтняго юбилея, получилъ такимъ путемъ 16½ милл. фр.

**Петра св. острова**, см. *Петровская губа*.

**Петра св. храмъ** въ Римѣ, величайшій изъ христіанскихъ храмовъ всего міра, находится на правомъ берегу Тибра, рядомъ съ Ватиканскимъ дворцомъ, съ которыми соединенъ внутренними ходами. Онъ построенъ на мѣстѣ древней базилики, воздвигнутой имп. Константиномъ и имп-цею Еленой. Базилика съ нѣкоторыми позднѣйшими пристройками существовала до XVI в. Сооруженіе новаго храма рѣшено было папою Николаемъ V; закладка же его, по плану Браманте (см. XXII, 528), послѣдовала при папѣ Юліи II, 18 апрѣля 1506 года. Послѣ смерти Браманте (въ 1514 г.) постройка продолжалась подъ руководствомъ Рафаэля (до 1520 г.), Поруцци (до 1536 г.), Микель-Анджело (съ 1546 по 1564 г.), при папахъ: Юліи II, Львѣ X, Піи V, Климентѣ VIII, Сикстѣ V, Павлѣ V и др. Храмъ освященъ въ 1626 г. папой Урбаномъ VIII. Длина храма внутри — 187 метр., ширина — 137 метр., высота—45 метр.; высота купола — 117 метр., диаметръ купола—42 метра. Высота всего зданія до оконечности креста—150 метр. Главный фасадъ (см. IV, *архитектура*, табл. 5, рис. 2)—117 метр. длиной, 50 м. высотой — выходитъ на обширную площадь, окруженную громаднымъ круглымъ портикомъ изъ трехъ рядовъ колоннъ, съ обелискомъ въ центрѣ и съ двумя фонтанами. Надъ главнымъ входомъ имѣется окно, изъ котораго въ особенно торже-

ственныхъ случаяхъ папа преподаеть благословеніе „urbi et orbi“ („городу и міру“). Съ правой стороны главн. алтаря находится бронзовая статуя апостола Петра. Многие папы погребены въ храмѣ, и надъ ихъ могилами сооружены великолѣпные памятники, между которыми не мало такихъ, которые болѣе подходили бы къ языческому пантеону, чѣмъ къ христіанскому храму. Въ общемъ храмъ поражаетъ своею грандіозностью и богатствомъ, но отъ всего вѣетъ холодомъ: все въ немъ производитъ подавляющее впечатлѣніе и не вызываетъ молитвеннаго настроенія. Это — колоссальный памятникъ папской гордыни и былого могущества римскихъ первосвященниковъ.

*Н. Тарасовъ.*

**Петражицкій**, Левъ Іосифовичъ, выдающійся юристъ, род. въ 1867 г., по окончаніи кievск. унив. былъ командированъ въ русск. семинар. въ Берлинъ для подготовки къ кафедрѣ римскаго права, въ 1897 г. началъ читать лекціи въ петроградскомъ университет. и нынѣ занимаетъ въ немъ кафедру энциклопедіи права; одно время читалъ и въ училищѣ правовѣдѣнія и проявилъ также живое участіе въ дѣятельности академическаго союза и въ партіи Нар. Свободы; былъ депутатомъ I-ой Госуд. Думы и за подписаніе Выборгскаго воззванія былъ приговоренъ къ 3 м. тюремнаго заключенія. Главн. соч. П.: „Die Fruchtverteilung beim Wechseln der Nutzungsberechtigten“ (1892), „Die Lehre vom Einkommen“ (1893 и 1895), „Права добросовѣстнаго владѣльца на доходы“ (1897, 2 изд. 1902); „Акціонерная компанія“ (1898), „Очерки философіи права“ (1900), „О мотивахъ человѣческихъ поступковъ“ (1904), „Основы эмоціональной психологіи“ (1906, 3 изд. 1908), „Теорія права и государства въ связи съ теоріей нравственности“ (1907, 2 изд. 1909/10), „Университетъ и наука“ (1907). Богатство мыслей, солидная эрудиція и тонкая критика, обратившія на П. вниманіе нѣмецкаго ученаго міра уже при первыхъ его выступленіяхъ, сочетаются въ сочиненіяхъ его съ большой страстностью въ защитѣ своихъ взглядовъ и непоколебимымъ убѣжденіемъ въ ихъ справедливости. Эти данныя позволяютъ П. подмѣтить слабыя стороны со-

временной юриспруденціи и съ значительнымъ успѣхомъ проводить свои очень своеобразныя теоріи. Подобное же новаторство онъ проявляетъ и относительно психологіи и политической экономіи, съ которыми тѣсно связываетъ теорію права. П. настаиваетъ на необходимости и возможности особой науки — политики гражд. права, какъ отрасли общей политики права, которая указываетъ, какимъ право должно быть, и принимаетъ на себя задачи прежняго естеств. права; ея цѣль — направлять поведеніе соотвѣтственной правовой мотиваціей и совершенствовать человѣческую психику. Идея мотиваціоннаго и педагогическаго воздѣйствія права тѣсно связывается у П. съ общимъ представленіемъ о правѣ, какъ явленіи не внѣшняго міра, а психическомъ, и съ психологическимъ изученіемъ права. Въ своей конструкціи понятія права П. исходитъ, однако, не изъ традиціоннаго различенія трехъ категорій элементовъ психической жизни: познанія, чувства и воли, а изъ игнорируемыхъ психологіей импульсовъ, эмоцій, отличающихся двусторонней, активно-пассивной природой. Эмоціи видитъ П. и въ основѣ этическихъ переживаній, коимъ въ нашемъ сознаніи соотвѣтствуютъ мистически непреложные императивы, нормы. Тѣ изъ этическихъ эмоцій, которыя связываются съ представленіемъ не только о нашей обязанности, но и о закрѣпленіи ея за другой стороной, относятся къ области права; при односторонне связывающихъ насъ нормахъ мы говоримъ о нравственности. Поэтому въ область „научнаго“ права выходитъ не только то, что юристы по вынесенной изъ судебнаго зала привычкѣ относятъ къ праву въ „юридическомъ смыслѣ“, но и все, что мы мыслимъ, какъ право. Въ отличіе отъ этого „интуитивнаго“ права, П. называетъ „позитивнымъ“ правомъ господствующее въ данное время въ обществѣ право, а часть послѣдняго, признаваемую государствомъ, онъ называетъ „официальнымъ правомъ“. Въмѣсто дѣленія на частное и публичное право, П. предлагаетъ дѣленіе, исходящее изъ сложнаго характера современной общественной жизни, совмѣщающей въ себѣ децентрализованныя черты съ социалистическими, и на основаніи соотвѣтствующаго тѣмъ и дру-

Петрарка (1304—1374).

По миниатюрь изъ рукописнаго изданія „Canzoniere“ XIV в., хранящагося  
въ Лауренціанской бібліотекѣ во Флоренціи.

ЭНЦИКЛОПЕДИЧЕСКІЙ СЛОВАРЬ Т-ва „Бр. А. и И. ГРАНАТЪ и К<sup>ос</sup>“.

ственный случай. папа преподает благословение „urbi et orbi“ („городу и миру“). Съ правой стороны главы алтаря находится бронзовая статуя апостола Петра. Многие папы погребены въ храмѣ, и надъ ихъ могилами сооружены великолѣпные памятники, между которыми не мало такихъ, которые болѣе подходят къ языческому пантеону, чѣмъ къ христіанскому храму. Въ общемъ храмъ поражаетъ своею грандіозностью и богатствомъ, но отъ всего вѣетъ холодомъ: все въ немъ производитъ подавляющее впечатлѣніе и не вызываетъ молитвеннаго настроенія. Это — колоссальный памятникъ папской гордыни и былого могущества римскихъ первосвященниковъ.

*Н. Тарасовъ.*

**Петражицкий, Левъ** Іосифовичъ, выдающийся юристъ, род. въ 1867 г. по окончаніи кіевск. унив. былъ командированъ въ русск. семинар. въ Берлинъ для подготовки къ кафедрѣ римскаго права, въ 1897 г. началъ читать лекціи въ петроградскомъ университет. и нѣмѣ занимается въ немъ кафедрой энциклопедіи права; одно время читалъ и въ училищѣ правовѣдѣнія и проявилъ также живое участіе въ дѣятельности академическаго союза и въ партіи Нар. Свободы; былъ депутатомъ I-ой Госуд. Думы и за подписаніе Выборгскаго воззванія былъ приговоренъ къ 3 м. тюремнаго заключенія. Главн. соч. П.: „Die Fruchtverteilung beim Wechseln der Nutzungsberechtigten“ (1892), „Die Lehre vom Einkommen“ (1893 и 1895), „Права добросовѣстнаго владѣльца на доходы“ (1897, 2 изд. 1902); „Акціонерныя компаніи“ (1898), „Очерки философіи права“ (1900), „О мотивахъ человѣческихъ поступковъ“ (1904), „Основы эмоциональной психологіи“ (1906, 3 изд. 1908), „Теорія права и государства въ связи съ теоріей нравственности“ (1907, 2 изд. 1909/10), „Университетъ и наука“ (1907). Богатство мыслей, солидная эрудиція и тонкая критика, обратившія на него въ научномъ и общественномъ мѣстѣ, а въ XIX вѣкѣ, когда онъ выступилъ съ большою страстью въ защитѣ своихъ взглядовъ и непоколебимымъ убжденіемъ въ ихъ справедливость. Эти данныя позволяютъ П. подмѣтить слабыя стороны со-

временной юриспруденціи и съ значительнымъ успѣхомъ проводить свои очень своеобразныя теоріи. Подобное же новаторство онъ проявляетъ и относительно психологіи и политической экономіи, съ которыми тѣсно связываетъ теорію права. П. принадлежитъ на необходимость и возможности особой науки — политики гражд. права, какъ отрасли общей политики права, которая указываетъ, какимъ право должно быть, и принимаетъ на себя задачи прежняго естеств. права; ея цѣль — направлять поведеніе соотвѣтственной правовой мотивацией и совершать челоѣческую психику. Идея мотивационнаго и педагогическаго воздѣйствія права тѣсно связывается у П. съ общимъ представленіемъ о правѣ, какъ явленіи не вѣщнаго міра, а психическомъ, и съ психологическимъ изученіемъ права. Въ своей конструкціи понятія права П. исходитъ, однако, не изъ традиціоннаго различенія трехъ категорій элементовъ психической жизни: познанія, чувства и воли, а изъ игнорируемыхъ психологіей импульсовъ, эмоцій, отличающихся двусторонней, активно-пассивной природой. Эмоціи видятъ П. и въ основѣ этическихъ переживаній, коимъ въ нашемъ сознаніи соотвѣтствуютъ мистически непреложные императивы, нормы. Тѣ изъ этическихъ эмоцій, которыя связываются съ представленіемъ не только о нашей обязанности, но и о закрѣпленіи ея за другой стороной, относятся къ области права; при односторонне связывающихся насъ нормахъ мы говоримъ о нравственности. Поэтому въ область „научнаго“ права входитъ не только то, что юристы по вынесенной изъ судебнаго зала привычкѣ относятъ къ праву въ „юридическомъ смыслѣ“, но и все, что мы мыслимъ, какъ право. Въ отличіе отъ этого „интуитивнаго“ права, П. называетъ „позитивнымъ“ правомъ господствующее въ данное время въ обществѣ право, а часть послѣдняго, признаваемую государствомъ, онъ называетъ „официальнымъ правомъ“. Въмѣсто дѣленія на частное и публичное право, П. предлагаетъ дѣленіе, исходящее изъ сложнаго характера современной общественной жизни, совмѣщающей въ себѣ децентрализованныя черты съ социалистическими, и на основаніи соотвѣтствующаго гѣмъ и дру-







чимъ различіа въ мотиваціи поведенія, онъ различаетъ соціально - служебное право, или право централизаціи, связанное съ представленіями обществ. служебн. и право децентрализаціи, свободное отъ идеи соціальнаго служенія.

**Петрарка** (собств. *Петраджко*), Франческо, итал. поэтъ, родоначальникъ гуманизма, сынъ флорент. изгнанника, род. ок. 1304 г. въ Аренцо; отрочество провелъ въ Авиньонѣ, гдѣ находился папскій дворъ; готовился, по желанію отца, къ юрид. карьерѣ, изучалъ право въ Монпелье и Болонѣ; послѣ смерти родителей (1326) отдался всецѣло поэзіи и изученію классич. древности, много путешествовалъ; съ 1337 г. уединился въ Воклюзѣ, въ 1341 г. былъ торжественно коронованъ лавровымъ вѣнкомъ на Капитоліи; прожилъ долго въ Миланѣ, Венеціи и Падуѣ, поселился среди Эвганейскихъ горъ въ деревнѣ Арква, гдѣ и ум. въ 1374 г. Ополчаясь противъ средневѣк. культуры, противъ монашества (*De otio religiosorum* и др.), противъ дворянства (отдѣльными мѣста въ *De remediis utriusque fortunae*; проектъ о передачѣ власти изъ рукъ аристократіи въ руки народа, относящійся къ 1351 г.), противъ средневѣк. науки (астрологіи, медицины и юриспруденціи), П. мимо феодально-монашескаго міра обращалъ свои взоры къ классич., преимущественно римской, древности, ища въ ней образы и формулы для выраженія своихъ новыхъ настроеній и идеаловъ; возрождалъ древнюю исторію (*De viris illustribus, Rerum memorandarum libri IV*), отыскивалъ, собиралъ и переписывалъ рукописи римскихъ писателей и поэтовъ, ознакомился и съ греч. литературой (въ латин. перев.); пользовался латинск. яз. не только въ своихъ письмахъ (*Epistolae familiares, seniles, sine titulo*) и посланіяхъ, но и для поэтич. произведеній (поэма *Africa*, эклоги). Представитель новой, чисто свѣтской культуры, П. былъ, однако, въ значительной степени проникнутъ еще старыми настроеніями, и въ его душѣ, какъ и въ его произведеніяхъ, уживались рядомъ Бл. Августинъ и Цицеронъ, христіанство и язычество, культъ славы и мысль о бренности всего сущаго, мечты объ отшельничествѣ и желаніе играть роль въ общественной жизни. На почвѣ этой душевной раздвоенности возникла

та душевная болѣзнь, которую онъ называлъ средневѣк. монастырскимъ терминомъ *acedia*, но которая у него была близка къ настроенію, потомъ получившему названіе „мировая скорбь“. Типическій представитель нарождавшейся интеллигенціи, человекъ съ повышеннымъ чувствомъ личнаго „я“, вѣчно поглощенный думами о своемъ духовномъ мирѣ (*Epistola ad posteros; De contemptu mundi* и др.), П. вмѣстѣ съ тѣмъ мечталъ играть руководящую роль въ политич. жизни страны, не только отзываясь на политич. злобу дня въ своихъ эклогахъ, посланіяхъ, сонетахъ и канцонахъ, но и выступая какъ дипломатъ и посланникъ на службѣ разныхъ князей, беря на себя сложныя миссіи (напр., примирить враждующія коммерческія республики Геную и Венецію). Страстный патриотъ, мечтавшій о единой и сильной Италіи (поэма *Africa*, канц. *Italia mia*), П. возлагалъ свои надежды то на папу, котораго тщетно звалъ изъ Авиньона въ Римъ, то на императора (Карла IV), отнесшагося къ его призывамъ равнодушно, то на республиканца-революціонера Колу ди Ренцо, котораго поддерживалъ, какъ поэтъ и публицистъ. Будучи очень высокаго мнѣнія о своей поэмѣ „Африка“, воспѣвающей Римъ и Сципіона, П. считалъ свои стихи на итал. яз. „пустяками“, хотя они обезпечили его славу въ потомствѣ, тогда какъ латинская его поэма забыта. Въ этихъ стихахъ (*Canzoniere*), нѣкоторые изъ которыхъ посвящены политич. темамъ, П. воспѣваетъ главн. образомъ свою любовь къ Лаурѣ (б. м., женѣ Гуго де Сада), которую увидѣлъ впервые 6 апр. 1327 г. и которая умерла въ 1348 г. Часть стихотвореній написана при жизни Лауры (*in vita di M. Laura*), другія послѣ ея смерти (*in morte di M. Laura*). Хотя Лаура и превращалась иногда въ глазахъ П. въ символъ (славы, лавра, — *lauro*), предположенію, что она никогда на самомъ дѣлѣ не существовала, противорѣчитъ показаніе самого поэта (на поляхъ хранящейся въ *Ambrosiana*, въ Миланѣ, рукописи Вергилія). „Канцоньере“ представляетъ собою исповѣдь влюбленнаго, всесторонне анализирующаго свое чувство, иногда впадая въ риторику и вычурность, при чемъ самое это чувство все болѣе одухотворяется, уступая, въ написанныхъ въ подражаніе

Данте аллегорических „видѣній“, или *Trionfi*, сознанию, что истинное счастье возможно лишь въ слияннн съ Божествомъ. Такъ сказывается и въ итал. стихотворенiяхъ П. то же колебанiе между старыми и новыми идеалами, какое замѣчается и въ его морально-философскихъ трактатахъ на лат. яз. Въ XVI ст. „Канцоньере“ П. вызвалъ въ итал. поэзи цѣлую школу поэтовъ, извѣстныхъ подъ названiемъ „петраркистовъ“ (ср. XXII, 479). См. *А. Веселовскій*, „Ф. Петрарка въ поэтической исповѣди *Sanzoniere*“; *М. Корелингъ*, „Очерки по истории философской мысли въ эпоху Возрожденiя“.

*В. Фриче.*

**Петрашевскій и петрашевы.** Михаилъ Васильевичъ *Буташиевичъ-Петрашевскій*, сынъ петербургскаго штатдѣ-физика и инспектора лазаретовъ Петерб. губ., род. въ 1821 г., учился въ Царскоелицѣ и за „вольнодумство“ былъ выпущенъ съ чиномъ только XIV класса. Онъ поступилъ на службу переводчикомъ въ департаментъ внутреннихъ сношенiй министр. иностр. дѣлъ и, какъ вольнослушатель, посѣщалъ лекцiи въ университетѣ; въ 1841 г. онъ получилъ степень кандидата. Уже въ университетскiе годы П. былъ сторонникомъ федеративно-республиканскаго строя, при которомъ, по его мнѣнiю, не будутъ нужны огромныя армiи, и полагаалъ, что республика возникнетъ у насъ прежде всего въ Сибири; онъ считалъ также необходимою полную терпимость относительно религiи, полную свободу печати и гласность судопроизводства; уже въ 1843 г. онъ задумывается надъ вопросомъ объ освобожденiи крестьянъ. Отчасти подъ влиянiемъ лекцiй проф. Порошина, онъ начинаетъ изучать сочиненiя Фурье и его послѣдователей. Свои идеи П. пытался провести въ „Карманномъ словарѣ иностранныхъ словъ“ (вып. 1, 1845 г.; вып. 2, 1846 г.), который издавалъ Кирилловъ; второй вып. словаря, редактированный П., былъ конфискованъ (кромѣ 400 разошедшихся экз.). Здѣсь въ различныхъ статьяхъ П. указываетъ на великое значенiе ассоциаци, излагаетъ главныя положенiя ученiя Фурье и Оуэна, набрасываетъ программу реформъ государственнаго строя (введенiе „политическихъ учрежденiй“, основанныхъ на всеобщемъ избирательномъ правѣ, „обезпеченiе сво-

боды мысли, чувства и ихъ внѣшняго публичнаго обнаруженiя“, „публичность всѣхъ общественныхъ и административныхъ отравленiй“), протестуетъ противъ рабства, выражаетъ сочувствiе уничтоженiю частной собственности, отрицательно относится къ конституциямъ, основаннымъ на имущественномъ цензѣ, и пропагандируетъ скептическое отношенiе къ религiи.

Не одаренный литературнымъ талантомъ и потерпѣвъ крушенiе съ „Карманнымъ словаремъ иностран. словъ“, П. рѣшилъ распространять фурьеризмъ словесно и посредствомъ рукописныхъ произведенiй и иностранныхъ сочиненiй. По его собственнымъ словамъ, онъ „обрекъ себя на служенiе человечеству, и стремленiе къ общему благу замѣнило“ въ немъ „эгоизмъ и чувство самосохраненiя“. Съ 1845 г. онъ устроилъ у себя званые вечера по пятницамъ, на которыхъ горячо восхвалялъ ученiе Фурье; гости его спорили о различныхъ общественныхъ вопросахъ—освобожденiи крестьянъ, введенiи гласнаго судопроизводства, уничтоженiи цензуры, обсуждали какое-нибудь ученое или литературное произведенiе. У него бывали писатели: В. А. Милютинъ, М. Е. Салтыковъ, С. О. Дуровъ, А. И. Пальмъ, О. М. Достоевскiй, знатоки ученiя Фурье—Н. Я. Данилевскiй и студентъ А. В. Ханьковъ, богатый курскiй помѣщикъ Н. А. Спѣшневъ, человекъ весьма образованный, нѣсколько лѣтъ прожившiй за границей, не фурьеристъ, а коммунистъ, и др.

Въ февралѣ 1848 г. П. на губернскомъ дворянскомъ собранiи въ Петербургѣ роздалъ 200 экз. своей записки, въ которой предлагалъ дать кушамъ право прiобрѣтать населенныя земли подъ условiемъ обращенiя крестьянъ въ обязанные (на основанiи закона 2 апр. 1842 г.), и предоставить крестьянамъ право выкупаться на свободу за опредѣленную сумму, но государь не пожелалъ, чтобы эти вопросы были подвергнуты обсужденiю. Съ тѣхъ поръ правительство обратило вниманiе на пятницы П., и наблюденiе за нимъ было возложено на опытнаго въ дѣлѣ сыска чиновника мин. вн. дѣлъ, Липранди. Съ 1848 г. на пятницахъ П. стали произносить рѣчи или читать доклады на опредѣленные темы, по выслушанiи которыхъ дѣлались за-

мучанія и начинались споры. Данилевскій изложилъ ученіе Фурье, Спѣшневъ цитировалъ о религіозномъ вопросѣ съ точки зрѣнія коммунистовъ; П. произнесъ двѣ рѣчи: 1) о необходимости свободы печати и 2) о различіи между свободою социальною и свободою политическою, при чемъ высказался за всеобщее избирательное право; учитель Ястржембскій изложилъ основныя начала политической экономіи; К. Тимковскій выразилъ въ своей рѣчи увѣренность, что міръ будетъ раздѣленъ на двѣ части между фурьеристами и коммунистами, и заявилъ, что „все старанія истинныхъ поборниковъ прогресса должны быть обращены на ускореніе возмущенія“. П. ич рѣчь не понравилась вслѣдствіе многихъ противорѣчій въ ней, но Спѣшневъ выразилъ Тимковскому сочувствіе, и семь почитателей пятницы дали ему обѣдъ передъ отъѣздомъ его на мѣсто службы, въ Ревель.

Липранди поручилъ ближайшее наблюденіе за П. сыну художника Антонелли, который для этого оставилъ университетъ и поступилъ на службу въ тотъ же департаментъ, гдѣ служилъ и П., полную довѣренность котораго онъ скоро пріобрѣлъ. Съ января 1849 г. Антонелли сталъ доносить Липранди о бесѣдахъ съ нимъ П., выражавшаго въ нихъ горячее сочувствіе федеративно-республиканскому строю. Переворотъ въ Россіи П. считалъ возможнымъ только послѣ обширной пропаганды. Антонелли впервые проникъ на пятницы П. 11 марта 1849 г., когда учитель Толь читалъ докладъ „О ненужности религіи въ социальномъ смыслѣ“, въ которомъ проводилъ идеи Фейербаха и Эр. Бауэра. П. высказался за то, чтобы на первую очередь была поставлена судебная реформа, а Головинскій (см.) прежде всего считалъ необходимымъ освободить крестьянъ, хотя бы и посредствомъ ихъ возстанія. Ф. М. Достоевскій прочелъ знаменит. письмо Бѣлинскаго къ Гоголю. Самымъ справедливымъ способомъ уничтоженія крѣпостного права П. считалъ освобожденіе крестьянъ съ обрабатываемою ими (для себя) землею безъ всякаго вознагражденія за нее помѣщикамъ, но не считалъ возможнымъ осуществить свою мысль въ то время, а фурьеристъ А. П. Беклемишевъ, служившій, какъ и К. Тимковскій, въ Ревелѣ, предлагалъ освобо-

дить крестьянъ съ землею, находившеюся въ ихъ пользованіи, за опредѣленный выкупъ, вносимый крестьянами. По предложенію П. была еще въ 1845 г. учреждена бібліотека въ складчину изъ иностранныхъ книгъ, для которой были пріобрѣтены сочиненія экономистовъ, социалистовъ, французскихъ энциклопедистовъ, философовъ въ родѣ Фейербаха и Макса Штирнера, конституціоналистовъ (Бенжамена Константа), социалистическіе журналы, нѣкоторые романы, какъ, напр., Жоржъ-Занда, и др.

П. такъ увлекался ученіемъ Фурье, что за одно изобрѣтеніе фаланстера— „организации труда въ общинѣ“— называлъ его „геніемъ изъ геніевъ“; въ запискѣ, написанной въ крѣпости, онъ предлагалъ русскому правительству дать 2 милліона рублей на устройство фаланстера подъ Парижемъ и въ составленномъ, также во время заключенія, завѣщаніи выразилъ желаніе, чтобы  $\frac{1}{3}$  суммы, вырученной отъ продажи его имущества, была для той же цѣли вручена главѣ фурьеристовъ Консендерану.

Пріѣхавшій изъ Сибири отставной офицеръ Черносвитовъ въ бесѣдѣ съ П. и Спѣшневымъ сталъ излагать планъ возстанія, начавъ его въ Сибири и на Уралѣ, при участіи заводскихъ крестьянъ. Спѣшневъ выразилъ сочувствіе этому „пугачевскому пути“, а П. возражалъ противъ бунта и возстанія черни, развивалъ фурьеристскіе взгляды и выразилъ надежду, что ему еще придется жить въ фаланстерѣ.

Гвардейскій офицеръ Н. А. Момбелли, который въ 1846—47 г. былъ центромъ либеральнаго кружка самообразованія нѣсколькихъ офицеровъ, вынужденъ былъ закрытъ его, но сталъ посѣщать пятницы П. Ему пришла мысль учредить „братство взаимной помощи“, въ обсужденіи которой приняли участіе П., Спѣшневъ, Ф. Н. Львовъ и фурьеристъ К. М. Дебу. Спѣшневъ высказался за устройство политическаго общества, центрального комитета его и частныхъ комитетовъ: 1) для поддержки другъ друга, 2) для пропаганды фурьеристской, коммунистской и либеральной и 3) для возстанія. Но участники совѣщанія не пришли къ соглашенію относительно устройства общества.

Кромѣ собраній у П., существовали

еще фюреристскій кружокъ Н. С. Кашкина (ум. въ 1914 г.; см. XXIV, 22/25). Кружокъ этотъ устроилъ 7 апрѣля 1849 г. объѣдъ (съ участіемъ 11 человекъ) въ память Фурье, гдѣ выдѣлились рѣчи Ханькова и Д. Д. Ахшарумова, міросозерцаніе котораго еще полнѣе выразилось въ его рукописныхъ наброскахъ: онъ отрицательно относился къ семьѣ, находя, что она не объединяетъ, а разрозниваетъ людей, и къ современнымъ формамъ собственности; былъ противъ существованія войска, противъ войны: все это окажется ненужнымъ, когда земля покроется фаланстерами. вмѣстѣ съ тѣмъ онъ высказывался за конституцію, гарантирующую свободу печати, гласное судопроизводство и свободу собраній. Созывъ и роспускъ народнаго собранія не должны зависѣть отъ монарха, — онъ долженъ лишь имѣть нѣсколько голосовъ въ этомъ собраніи; а какъ только оно пріобрѣтетъ довѣріе народа, слѣдуетъ упразднить монархическую власть.

Изъ посѣтителей собранія у С. О. Дурова (см.) и А. П. Пальма, жившихъ вмѣстѣ, гдѣ бывали Спѣшневъ, братья Достоевскіе, Плещеевъ, Львовъ, братья Ламанскіе и др., многіе читали сочиненія социалистовъ и коммунистовъ, но не всѣ вѣрили въ возможность осуществленія ихъ плановъ. Студентъ Филипповъ на одномъ изъ этихъ собраній предложилъ устроить тайную литографію для распространенія статей „обличительнаго содержания“ о современномъ положеніи Россіи“. Въ бумагахъ Филиппова были найдены комментаріи къ 10 заповѣдямъ съ рѣзкими порицаніями крѣпостного права и монархич. власти. На объѣдѣ у Спѣшнева въ апрѣлѣ 1849 г. поручикъ Григорьевъ (см.) прочелъ свою „Солдатскую бесѣду“. На вечерѣ у Плещеева Спѣшневъ вызвался печатать запрещенныя книги за границей и вмѣстѣ со студентомъ Филипповымъ началъ было устраивать тайную типографію. Нѣкоторые изъ знакомыхъ П. распространяли ученіе Фурье и въ провинціи: въ Казани, въ Ростовѣ (Ярослав. губ.), въ Ревелѣ.

Въ ночь съ 22 на 23 апр. 1849 г. были арестованы наиболѣе видные петрашевцы; но аресты въ значительномъ количествѣ производились и позднѣе. Учреждена была сначала секретная слѣдственная коммисія, а затѣмъ военно-суд-

ная, приговоръ которой поступилъ въ генераль-аудиторіатъ, и имѣть 21 чел. были присуждены къ смертной казни разстрѣляніемъ, но по резолюціи государя 9 человекъ были приговорены къ каторжнымъ работамъ (8 отъ 2 до 15 лѣтъ, въ томъ числѣ двое съ отдачею потомъ въ солдаты, а П. въ каторжныя работы безъ срока), 5 чел. въ арестантскія роты отъ 2 до 6 лѣтъ (въ томъ числѣ 4 съ отдачею затѣмъ въ солдаты), 6 въ рядовые, Пальмъ былъ переведенъ тѣмъ же чиномъ въ армію. 22 декабря осужденные были привезены на Семеновскій плацъ и выслушали смертный приговоръ, трое, и въ томъ числѣ П., были уже привязаны къ столбамъ для разстрѣла, и лишь послѣ того было объявлено помилованіе. П. былъ тутъ же закованъ въ кандалы и на тройкѣ съ жандармами отправленъ въ Сибирь.—Соціалистическая пропаганда П. и его товарищей заслуживаетъ глубокаго вниманія историка русскаго общества и русской литературы уже потому, что ея вліяніе сказалось на такихъ писателяхъ, какъ Н. Г. Чернышевскій и М. Е. Салтыковъ. Ни въ одномъ политическомъ процессѣ въ Россіи не было замѣшано такъ много писателей, какъ въ дѣлѣ петрашевцевъ.

П. былъ водворенъ для отбыванія каторги на Шилкинскомъ, затѣмъ Александровскомъ и, наконецъ, Нерчинскомъ заводахъ въ Забайкальской области, но на работу его не посылали, и большею частью онъ жилъ на свободѣ, давая уроки, какъ и его товарищи Спѣшневъ, Григорьевъ и Львовъ. Въ 1855 г. онъ написалъ обширное прошеніе въ сенатъ, въ которомъ требовалъ пересмотра дѣла своего и своихъ товарищей вслѣдствіе многихъ, очень искусно указанныхъ имъ, нарушеній закона во время ихъ процесса; лишь въ 1857 г. ген.-губ. Вост. Сибири Муравьевъ переслалъ это прошеніе министру внутреннихъ дѣлъ, а тотъ передалъ въ III отд. Соб. Е. В. Канц. Никакого отвѣта на это прошеніе П. не получилъ. Въ 1856 г. онъ былъ переведенъ съ каторги на поселеніе и жилъ въ Иркутскѣ, гдѣ занимался адвокатурою и участвовалъ въ „Иркутскихъ Губернскихъ Вѣдомостяхъ“, а также въ основанной въ 1860 г. по его инициативѣ частной газетѣ „Амуръ“, но 27 февр. 1860 г., за протесты противъ дѣйствій админи-

стративной и судебной властей въ Иркутскѣ, онъ былъ высланъ замѣстителемъ Муравьева-Амурскаго, Корсаковымъ, въ минусинскій округъ и очень раздражалъ сибирскую администрацію постоянными жалобами на нарушенія закона относительно его самого и другихъ. Съ 1861 г. до 21 марта 1864 г. П. жилъ въ Красноярскѣ, а потомъ былъ вновь высланъ въ пушинскую волость минусинскаго округа, при чемъ одно время изъ села Шуши мѣстныя власти перемѣщали его даже въ глухую деревеньку, гдѣ онъ жилъ въ такой ужасной обстановкѣ, что иногда не имѣлъ даже свѣчки и долженъ былъ довольствоваться лучиною.

Въ апрѣлѣ 1866 г. П. былъ переведенъ въ бѣльскую волость енисейскаго округа, гдѣ также не всегда ему позволяли жить въ селѣ Бѣльскомъ, а временно переводили и въ одну изъ деревень этой волости. Изолированный здѣсь, какъ и въ минусинскомъ округѣ, отъ политическихъ, онъ скоростужно скончался ссыльно-поселенцемъ въ селѣ Бѣльскомъ 7 декабря 1866 г., въ то время, когда уже всѣ его товарищи по дѣлу были помилованы. Онъ умеръ такимъ же непримиримымъ протестантомъ, такимъ же защитникомъ правъ своихъ и всѣхъ нуждавшихся въ его защитѣ, какимъ былъ всю жизнь. По отзыву его товарища по процессу, Д. Д. Ахшарумова, П. былъ „человѣкъ сильной души, крѣпкой воли, много трудившійся надъ самообразованиемъ, всегда углубленный въ чтеніе новыхъ сочиненій и неустанно дѣятельный“. Товарищъ по ссылкѣ, Ѳ. Н. Львовъ, также свидѣтельствуетъ о непреклонной волѣ П., его самоотверженности и безкорыстїи. Герценъ въ своей характеристикѣ П. говорилъ даже, что его „можно безъ всякаго преувеличенія считать святымъ“. О П. и петрашевцахъ см. сочиненія В. И. Семевского: „М. В. Буташевичъ - Петрашевскій. Біографическій очеркъ, преимущественно по неизд. матеріаламъ“ въ журналѣ „Голосъ Минувшаго“ 1913 г. №№ 1—4, 6, 8, 11, 12; „Сенсимонисты и фурьеристы въ царств. имп. Николая I“ въ „Книгѣ для чтенія по новой исторїи“, изд. истор. ком. при Общ. распр. технич. знаній. М. 1913 г., т. IV, ч. 2; „Изъ исторїи обществ. идей въ Россїи въ концѣ 1840-хъ годовъ“. Рост.-на-

Дону. 1905 г.; Д. Д. Ахшарумовъ, „Изъ моихъ воспоминаній“. Спб. 1905 г.

В. Семевскій.

**Петри**, Эдуардъ Юльевичъ, географъ и антропологъ (1856—1899), образованіе получилъ въ медико-хирургич. академіи въ Петербургѣ и въ университетахъ Германїи и Швейцарїи, гдѣ въ 1880 г. удост. степ. д-ра медицины бернскаго унив. Рядъ выдающихся работъ по антропологии и географіи побудилъ бернскій унив. пригласить его въ 1883 г. на вновь учрежденн. кафедрѣ этихъ наукъ; въ 1887 г. занялъ вновь открывшуюся кафедрѣ географіи и этнографіи при петербургск. унив. Важн. труды: „Антропология“ (1890), „Методы и принципы географіи“ (1892), „Соматическая антропология“ (1895—97). Кромѣ того, имъ составленъ пользующійся большимъ успѣхомъ учебный атласъ.

**Петриковка**, мѣст. новомосковск. у. Екатеринославской г., 30.707 ж.

**Петриковъ**, мѣст. мозырск. у. Минской губ., 8.882 ж.

**Петро-Александровскъ**, гор., администрат. центръ аму-дарьинскаго отдѣла Сыръ-Дарьинской обл., на прав. бер. р. Сыръ-Дарьи, на границахъ Хивы; 2.788 ж. Преобразов. въ городъ въ 1876 г.

**Петровская**, станица темрюкск. отдѣла, Кубанской обл., 17.873 ж.

**Петровская Академія**, высшая агрономическая школа, уже пятьдесятъ лѣтъ формирующая въ Россїи дѣятелей сельскохозяйственной культуры. Названіе школы давно перенесено населеніемъ на подмосковную мѣстность, въ которой расположена Академія, и, въ противоположность тому, школа официально лишена была своего названія въ концѣ первой четверти вѣка своей жизни. Приемъ въ Академію былъ приостановленъ въ 1890 году; въ 1894 году школа закрыта и въ томъ же году открыта вновь — воскресла подъ названіемъ института. За эти тяжелые годы П. А. потеряла не только свое названіе: изъ школы былъ выброшенъ ея совѣтъ въ полномъ почти составѣ; въ нее не вернулись болѣе многіе изъ тѣхъ профессоровъ, которые создали славу П. А. Тогда казалось, что катастрофа эта принесла съ собой не частичное разрушеніе, а полную гибель П. А. Однако школа оправилась отъ перенесеннаго удара, ве-

ликія традиціи П. А. не умерли въ старыхъ стѣнахъ, и новыя петровцы, иронически называемыя иногда „институтками“, выносили изъ этихъ стѣнъ тѣ же демократическіе идеалы—идеалы народнаго благоденствія. Вполнѣ справедливымъ поэтому можно считать мнѣніе, которое считаетъ, что между обоими періодами въ исторіи школы нѣтъ незакрытой пропасти, и если не официально, то по существу и фактически Петровско-Разумовская школа сохранила за собой право не только считаться, но и быть Петровско-Сельскохозяйственной Академіей. Что касается исторіи самой мѣстности и имѣнія, въ которомъ выросла П. А., то въ XVII вѣкѣ оно принадлежало Нарышкинымъ, а на рубежѣ XVIII вѣка — лично Петру Великому, и школа, работающая надъ преобразованіями въ земледѣліи, имѣетъ прямую связь съ петровскими завѣтами. Въ половинѣ столѣтія Петровское перешло къ гр. Разумовскому. Имъ въ значительной степени создана основа той общей обстановки, которая и до сихъ поръ дѣлаетъ мѣстность величественной съ ея чуднымъ паркомъ и прудами. Послѣ Разумовскихъ въ имѣніи смѣнилось нѣсколько владѣльцевъ, пока оно не было куплено казною въ 1860 году. Въ годы великихъ реформъ, спустя пять лѣтъ, въ роскошной подмосковной открыта П. А., и великолѣпіе, унаследованное отъ екатерининскихъ вельможъ, символизируетъ великія возможности, раскрытыя передъ русскимъ земледѣліемъ. Среди большого числа знаменитыхъ ученыхъ, которыми гордится А. перваго періода, должны быть названы Тимирязевъ, Густавсонъ, Стебуть, Турский, Шишкинъ, Фортунаговъ. Первые восемь лѣтъ школа была вольной академіей въ полномъ смыслѣ: доступъ въ нее открытъ всѣмъ желающимъ безъ изыятія — положеніе едва ли не исключительно въ исторіи русской государственной школы. Уставомъ 1873 года А. приданы обычныя рамки русскихъ высшихъ школъ. Еще черезъ 10 лѣтъ закрыто лѣсное отдѣленіе. Семидесятые и восьмидесятые годы въ исторіи П. А. характеризуются рядомъ студенческихъ волненій и постепеннымъ стѣсненіемъ студенческой жизни. Почти одновременно съ учрежденіемъ земскихъ начальниковъ

и отмѣной земскаго положенія 1864 г. произошло и отмѣненное закрытіе П. А., ровесницы „великихъ реформъ“. Послѣ нѣкоторыхъ колебаній между кавалерійскимъ училищемъ, женскимъ институтомъ и агрономической школой—последняя возобновлена въ Петровско-Разумовскомъ въ 1894 г. подъ названіемъ *Московского Сельскохозяйственнаго института*. Число студентовъ, сокращенное ранѣе, ограничено еще болѣе. У школы отнято право давать ученія степени. Истекающія двадцать лѣтъ, въ свою очередь, могутъ быть раздѣлены на два періода: 15 лѣтъ до общей агрономической реформы и 5 л. во время ея выполненія. До 1909 г. институтъ жилъ въ очень стѣсненной обстановкѣ, совершенно безъ средствъ для изслѣдованій. Начало новаго періода совпало, правда, съ тягостнымъ для студентовъ упраздненіемъ не столь давно обязательнаго общежитія. Одновременно институтъ былъ выведенъ на широкую дорогу крупныхъ преобразованій, расширеннаго пріема, постройки новыхъ зданій. Число студентовъ превышаетъ 1.500; общее число лицъ, получившихъ званіе агронома, достигло 3.000. Значительно расширено инженерно-мелиоративное отдѣленіе. По новымъ штатамъ 1913 г. и основныя кафедрныя с.-х. отдѣленія получили значительный приростъ силъ. Преобразованъ или созданъ вновь рядъ опытныхъ учр. при институтѣ; таковыя станціи: селекціонная, машиноиспытательная, зоотехническая, льняная, метеорологическая обсерваторія. Институтск. опытное поле играетъ крупную роль въ опытномъ дѣлѣ моск. района, особенно при ѳдности его опытными учрежденіями. Хозяйство школы достигло выдающихся результатовъ—чудесныхъ урожаевъ и не менѣе чудесныхъ удоевъ — еще въ старыя времена. П. А. замѣчательна и своей лѣсной дачей. Въ общемъ ранѣе школа была ближе къ хозяйству, а теперь гораздо болѣе, чѣмъ раньше, занята дѣломъ изслѣдованія. Но въ новыхъ формахъ и раздвинутыхъ рамкахъ совершается все то же великое дѣло и остается тѣмъ средоточіемъ агрономической мысли, откуда продолжаютъ „разноситься по тысячамъ домовъ (а теперь и деревень) живыя сѣмена осмысленныхъ основъ агрономич. знанья“ (*Фортунаговъ*, „Вирши“). *И. Якушкинъ.*

**Петровская губа**, на Сѣв. Ледовитомъ океанѣ, въ Енисейск. губ., ок. 70°22' с. ш. и 132°40' в. д., съ 3 островами см. Петра.

**Петровский заводъ**, большое село Верхнеудин. у. Забайк. обл. и ст. ж. д., на р. Балаягъ, свыше 7 тыс. ж. Чугунно-и жолѣзодѣлат. зав. Кабин. Его Велич. Упомядъ основ. въ 1790 г. Въ 1830 г. сюда были переведены изъ Читы декабристы.

**Петровский уѣздъ**, въ сѣв. части Саратовск. г., на с. гранич. съ Пензенск. г. Площ. 6.509,6 кв. в. Поверхн. ровнотенна, изрѣзана оврагами и глубокими долинами рѣкъ, изъ кот. важнѣе всѣхъ р. Медвѣдица (лѣв. пр. Дона), протек. въ южн. части у. П. у. располаг. въ централн. части приволжск. возвышенности, и рѣки ея растекаются въ рѣзныя стороны: Медвѣдица течетъ сначала на з., потомъ поворачиваетъ на ю., рч. Сорбода (лѣв. пр. Хопра)—на з., рч. Ува (лѣв. пр. Суры) съ притоками на с. Почвы плодородныя, черноземныя; на в. черноземъ супесчаный; на с. встрѣч. песчн. почвы, здѣсь же лѣса, заним. 14% площ. (гл. о. листвен.). Насел. къ 1913 г.—290 т. ч. (включ. 19,2 т. городск.); плотн. сол. нас. 41,6 ч. на 1 кв. в. По пер. 1897 г. было 222.070 ч. (72,44% великоруссовъ, 20,04 мордвы, 5,58% татаръ, 1% чувашей). Главн. занят. насел. земледѣліе. Общ. колич. земли 633.209 дес., изъ кот. 62,7% составл. надѣльн. земли (8,9 д. на 1 дв.), 42% нах. въ частн. собств. и 5,3% въ собств. учрежденій (города, казны и др.). Изъ частновлад. земель 56,6% принадлеж. дворянамъ (всего 150.461 д., въ средн. 1.393,3 д. на 1 вл.), 12% купцамъ (всего 31.956 д., на 1 вл. 998,6 д.), 2,4% мѣщанамъ (всего 6.477 д., на 1 вл. 143,9 д.), крестьянамъ 4,9% (всего 12.891 д., на 1 вл. 90,3 д.), крест. общ. 11,5% (всего 30.644 д., на 1 вл. 510,7 д.), крест. товарищ. 11,3% (всего 29.880 д., на 1 вл. 39,8 д.). Въ у. развита также промысл., обработ. продукты сельск. хоз. (винокур., маслобойн., мукомольн. и др. зав.); всего насчитыв. въ 1909 г. 617 пром. зав. *Б. Д.*

**Петровскія озера**, группа озеръ, расположенныхъ посреди обширн. Петровскаго мохового болота (150 в. въ окружности) въ тверск. у.; стоки П. оз.—р. *Озы* (лѣв. прит. Волги), ок. 50 в. дл.

**Петровское-Разумовское**, поселокъ Московск. г. и у., въ 5 верст. къ с.-з. отъ

Москвы, при Николаевск. ж. д., соединенъ, кромѣ того, съ Москвой трамваемъ (съ паровой тягой). Съ 1905 г. П.-Р. въ полицейскомъ отношеніи передано въ вѣдѣніе столичной полиціи. Дачная мѣстность (большой парк, пруды). Сельскохозяй. институтъ. См. *Петровская академія*.

**Петровскъ**, безуѣздн. гор. Дагестанской обл., на Каспійскомъ морѣ, 19.346 ж.; портъ съ обширной вѣншей и внутр. торговлей. Муж. и женск. гимназій. П. имѣетъ нѣкот. значеніе, какъ морск. курортъ: имѣются иловые грязи для ваннъ, вблизи есть сѣрнистые источники. См. *Дагестанская область*, XVII, 507.

**Петровскъ**, у. гор. Саратовской г.; 19.346 ж. Располож. на обоихъ берегахъ р. Медвѣдицы. Реальн. учил. и женск. гимн. Промысл. состоитъ гл. о. въ мукомольн. и маслобойн. произв.; значит. экспортъ хлѣба. Основаніе П. приписывается Петру I.

**Петровскъ**, безуѣздн. гор. ростовск. у., Ярославской г., на р. Сарѣ; 2.291 ж., огородничество.

**Петровъ**, Василій Петровичъ, лирическій и сатирическій поэтъ (1736—1799), получилъ образов. въ моск. духовной академіи. Въ 1769 г., благодаря протекціи своего школьнаго товарища кн. Потемкина-Тавр., былъ назначенъ кабинетнымъ переводчикомъ и чтецомъ при имп. Екатеринѣ II. Оды П., страдающія крайней напыщенностью, пользовались въ свое время громадною извѣстностью и ставились нѣкоторыми современниками наравнѣ съ ломоносовскими. П. извѣстенъ также переводами „Энеиды“ Вергилія и „Потеряннаго Рая“ Мильтона.

**Петровъ**, Г. С., см. *члены Государств. Думы*, XVII, 640, прил., 43'.

**Петровъ**, Михаилъ Назаровичъ, историкъ, род. въ 1826 г. въ Вильнѣ, въ семьѣ крещенаго мордвина, учился въ виленск. гимн. и въ харьк. университет. Въ 1850 г. защитилъ диссертацию на степень магистра („Государственн. дѣятельность Людовика XI“), въ 1858 г. былъ командированъ на 2 года за границу и работалъ во Франціи, Италиі, Германіи, Бельгіи и Англии. Результатомъ этого путешествія явилось цѣнное изслѣд.: „Новѣйшая національная историографія въ Германіи, Англии и Франціи“ (докторск. диссерт.). Вскорѣ затѣмъ П. занялъ кафедру исторіи въ харьковск. унив.

и открылъ рядъ блестящихъ лекцій по различнымъ отдѣламъ всеобщей исторіи, привлекавшихъ художественной яркостью изложения и проникнутыхъ стремленіемъ—рядомъ съ ходомъ политическихъ событій освѣтить возможно полнѣе культурное развитіе общества. Лекціи П., составившія его славу и, несмотря на нѣкоторую бѣглость обзоровъ, сохранившія до сихъ поръ значеніе полезныхъ подготовительныхъ курсовъ, частью изданы самимъ П. („Историческіе очерки“), частью его товарищами и учениками („Лекціи по всемірной исторіи М. Н. П.“, 1888/1891, 3 части; были и дальнѣйшія изданія). Ум. въ 1887 г.

**Петровъ, Н. П.**, см. члены Госуд. Совета, XXIII, 695/6.

**Петровъ, Осипъ Аванасьевичъ** (1807—1878), знамен. оперн. пѣвецъ. Служилъ въ Елисаветградѣ у дяди своего гуртовщика и купца приказчикомъ въ бакалейной лавкѣ, а затѣмъ, когда дядя прогналъ его изъ лавки за дружбу съ актерами, пастухомъ. Ушедши совѣмъ отъ дяди, 19-ти лѣтъ дебютировалъ въ Елисаветградѣ въ опереткѣ Кавоса „Казакъ-стихотворецъ“. Черезъ 4 года услышалъ П. на курской ярмаркѣ режиссеръ Императорскаго театра въ Спб. Лебедевъ, взялъ его съ собой въ Спб. и опредѣлилъ на императорскую сцену. Съ перваго же дебюта (Зороастръ въ „Волшебн. флейтѣ“ Моцарта) успѣхъ П. былъ выдающійся и затѣмъ все укрѣплялся. У П. былъ огромный по діапазону, ровный и замѣчательный по красотѣ тембра голосъ (басъ); вмѣстѣ съ вдумчивостью художественнаго замысла и тонкимъ мастерствомъ исполненія это понимало П. на высоту, которой раньше не достигалъ ни одинъ русскій пѣвецъ. П. создалъ главную роль въ оперѣ, которой суждено было открытъ эру въ исторіи русской музыки (Сусанинъ въ „Жизни за Царя“ Глинки). Для его же исключительнаго голоса Глинка написалъ во второй своей оперѣ партію Руслана, для которой съ тѣхъ поръ такъ трудно найти настоящаго исполнителя. П. же былъ первымъ Лепорелло въ „Каменномъ гостѣ“ Даргомыжскаго, Грознымъ въ „Псковитянкѣ“ Римскаго-Корсакова, Варлаамомъ въ „Борисѣ Годуновѣ“ Мусоргскаго и т. д. Но лучшей его партіей считался мельникъ въ „Русалкѣ“ Дар-

гомыжскаго. Изъ иностранныхъ оперъ П. особенно удавались Бертрамъ въ „Робертъ-Дьяволъ“ и Каспаръ въ „Волшебномъ стрѣлкѣ“. П. пѣлъ на сценѣ до смерти (още за 4 дня до кончины) и за всю жизнь ни разу не пропустилъ ни одного спектакля, гдѣ долженъ былъ пѣть. См. *Компанейскій*, „П.“ („Русск. Муз. Газета“, 1903, № 9). Ю. Э.

**Петровъ крестъ**, *Lathraea squamata*, видъ изъ сем. заразиховыхъ, паразитное растеніе (см.), поселяется чаще всего на корн. орѣшн. (См. *паразиты*, XXXI, 187).

**Петроградская губернія** принадлежитъ къ озерной области, занимая въ ней самое выгодное для сношеній *положеніе*: значительная часть ея сѣверной границы (на протяженіи 200 в.) образована Финскимъ заливомъ, кромѣ того, въ предѣлы губерній включено все теченіе р. Невы (2-й по своему судоходству въ Россіи). Губернія имѣетъ неправильную фигуру и состоитъ изъ компактнаго тѣла (его сѣверная граница—Финскій заливъ, западная—р. Нарова и Чудское озеро, южная идетъ около 58° с. ш., и восточная извивается между 0° и 0°30' в. д. отъ Пулкова) и двухъ придатковъ къ нему. Одинъ изъ нихъ—Заневскій перешеекъ—выдвинулся верстъ на 50 къ сѣверу (до 60°30' с. ш.) между побережьемъ Финскаго залива и западнымъ берегомъ Ладожскаго озера. Другой—длинный и узкій придатокъ (длиной около 200 в.)—протянулся вдоль всего южнаго берега Ладожскаго озера до впаденія р. Свири и затѣмъ дальше вглубь материка по р. Ояти до 3°30' в. д. Разстояніе между крайними точками на ю.-з. и с.-в. достигаетъ до 425 в. *Площадь* губ. равна 39.203 кв. в.; наименьшей величиной отличается петроградскій уѣздъ—1.747,9 кв. в.; затѣмъ идутъ: петергофскій—2.396,3; шлиссельбургскій—3.401,2; ямбургскій—3.527,4, царскосельскій—3.781,8, новоладожскій—7.651,1, гдовскій—7.741,3 и лужскій—7.956,2.

*Рельефъ и геологическое строеніе*. П. г. составляетъ часть прибалтійской низменности. Ландшафтъ ея мореннаго типа—то однообразно-унылый, гдѣ тянутся болотистыя равнинныя пространства, едва скрашенные жидкимъ лѣсомъ, то не лишенный уютности и живописности, гдѣ мѣстность становится всхолмленной, гдѣ озера залегаютъ между грядами лѣ-



рнских или покрытыхъ хлѣбными низкими холмовъ. Самой низкой частью губерніи является болотистое побережье Финскаго залива (шириной отъ 5 до 30 в.), продолжающееся затѣмъ къ востоку узкой полосой къ югу отъ Невы и Ладожскаго озера. Вся эта полоса и Заневскій пороссокъ покрыты ледниковымъ наносомъ, подъ которымъ во многихъ мѣстахъ буровыми скважинами обнаружены слпня (кембрійская) глина. Водонепроницаемостью глины обуславливается болотистость этой части П. губ. На поверхности много гранитныхъ валуновъ; особенно многочисленны и велики они въ заневской части. Въ немногихъ мѣстахъ ландшафтъ разнообразится невысокими холмами—такова Сойкина гора (61 саж. надъ ур. м.) у Лужской губы, холмы у Ораніенбаума и Петергофа, Поклопная гора и Парголовскія высоты къ сѣв. отъ Невы. Въ заневской части имѣются въ незначительномъ количествѣ желѣзная и мѣдная руды; въ предмѣстьи Петрограда, Палюстровѣ есть болотистые (palustres) желѣзистые ключи (ими пользовался Петръ Великій, теперь заброшены).

Только сѣверная часть губерніи и покрыта значительной толщей новѣйшихъ (ледниковыхъ) отложений; дальше они образуютъ только тонкія поверхностный слой, и вся остальная часть губерніи создана, главнымъ образомъ, отложениями древняго моря—кембрійскими, силурійскими и девонскими, расположенными концентрическими полосами. Область ледниковаго наноса на всемъ своемъ протяженіи (отъ Свири до Наровы) окаймлена съ юга узкой (отъ 2 до 5 верстъ) полосой древнѣйшихъ морскихъ отложений (кембрійскихъ—синяя глина, „унгулитовый“ песчаникъ съ раковинами моллюска унгулитъ и черный смолистый сланецъ), крайне рѣдко выступающихъ на дневную поверхность въ Россіи. Далѣе къ югу начинается полоса силурійскихъ известняковъ. Плиты этого камня поднимаются довольно высокимъ уступомъ, образующимъ плитные пороги на рѣкахъ Сяси, Волховѣ и др. и водопадъ на р. Наровѣ. На востокъ губерніи полоса этихъ известняковъ не широка—по меридіану Н. Ладоги верстъ 20, къ югу отъ Колпина всего верстъ 5; но она значительно расширяется въ западной

части губерніи между Царскимъ Селомъ и Ямбургомъ. По меридіану ширина силурійскихъ отложений доходитъ здѣсь верстъ до 60. Вода не остается на поверхности известняковъ, и они образуютъ здѣсь безводную и безлѣнную плоскую возвышенность, раздѣляющую и стоки рѣчекъ, текущихъ, съ одной стороны, въ Финскій заливъ, а съ другой, впадающихъ въ р. Лугу. Колодезная вода добывается съ глубины 10 и болѣе сажень. Ледниковый наносъ покрываетъ известнякъ тонкимъ слоемъ (около полуаршина); лежитъ онъ горизонтально, лишь изрѣдка тянутся узкія гряды-покати. Среди равнины рѣзко выдѣляются Дудергофскія горы (на полпути между Лиговымъ и Гатчиной), около 80 (78½) саж. высотой. Значительно ниже Путиловскія (20 саж.), Царскосельскія и Пулковскія (35 саж.). Область силурійскихъ отложений богата строительными матеріалами: известковымъ плитнякомъ (особенно — Путиловскія ломки близъ ю.-з. берега Ладожскаго озера), известковымъ туфомъ, алебастромъ, пескомъ.—Вся часть П. г. къ югу отъ силурійскихъ отложений (около ⅔ ея) заполнена (средне)девонскими отложениями. Только юго-восточное побережье Чудскаго и восточное Псковскаго озеръ образовано новѣйшимъ наносомъ. По обрывамъ близъ Гатчины, по рѣкамъ Лугѣ и Оредежу, по озерамъ Вревскому и Черменецкому выступаютъ очень красивыя обнаженія цвѣтныхъ песчаниковъ — яркочерныхъ, зеленыхъ, голубыхъ, фіолетовыхъ (хорошій строительный матеріалъ). На югѣ губерніи область додевонскихъ отложений представляетъ собою волнистую мѣстность, гдѣ песчаная гряды чередуются съ болотистыми впадинами. Наибольшая же, средняя, полоса губерніи въ области этихъ отложений занята моховыми болотами, прорѣзанными множествомъ рѣчекъ. Только ихъ берега достаточнo сухи, чтобы служить мѣстомъ поселеній. Нѣсколько больше сухихъ мѣстъ въ восточныхъ уѣздахъ—шлиссельбургскомъ и новолadoжскомъ.

Почвы П. г. принадлежатъ къ малоплодороднымъ: дерново-подзолистымъ, болотнымъ, мѣстами песчанымъ. Песчаныхъ почвъ особенно много въ шлиссельбургскомъ уѣздѣ (на з. берегу Ладожскаго озера), на с.-з. лужскаго и на

юго-востокъ гдовскаго уѣзда (у Чудскаго озера). Отъ болотистыхъ почвъ нѣсколь-ко свободнѣе лишь часть губерніи, лежащая къ югу отъ рѣки Луги, а также известковая возвышенность сѣверо-запада губерніи.

Благодаря близости моря и вліянію большихъ озеръ—Ладожскаго и Онежскаго, *климатъ* П. г. мягче, чѣмъ можно было бы ожидать по широтному ея положенію. Зимы теплѣе московскихъ, но остальные времена года холоднѣе. Погода въ сѣверной части губ. отличается крайней измѣнчивостью; при смѣнѣ теплыхъ западныхъ вѣтровъ холодными восточными и обратно, дневныя колебанія доходятъ до 15 и болѣе градусовъ. Ровнѣе климатъ болѣе отдаленной отъ моря южной части губерніи. Худшее время года ненастная туманная осень. Весна начинается въ концѣ апрѣля; въ маѣ нерѣдки, а на сѣверѣ губ. постоянны, возвраты холодовъ (ледоходъ на Ладожскомъ озерѣ). Часты скачки температуры и лѣтомъ. Зимой рѣдко бываютъ морозы до 20°, часты оттепели. Санная дорога устанавливается между половиной ноября и декабря.—Осадковъ выпадаетъ не слишкомъ много, но, при преобладаніи холодной погоды, велика относительная влажность, и, особенно на сѣверѣ губерніи, въ теченіе  $\frac{9}{10}$  года дни дождливы или пасмурны. Въ Петроградѣ за цѣлый годъ всего 36 вполнѣ ясныхъ дней; въ лучшіе мѣсяцы—мартъ, апрѣль и май—по 5 ясныхъ дней, въ ноябрѣ и декабрѣ всего по одному. Въ общемъ климатъ, особенно сѣверной части губ., не можетъ считаться здоровымъ. Всего губительнѣе дѣйствуетъ онъ на пришлое, неприспособившееся къ нему населеніе.

Изъ многолѣтнихъ наблюденій, нормальная температура выражается слѣдующими данными:

	Янв.	Февр.	Мартъ.	Апр.	Май.	Іюнь.
Петроградъ	—9.3	—8.4	—4.7	2.2	9.0	15.2
Кронштадтъ	—8.7	—9.0	—5.1	1.2	7.9	14.6
Павловскъ	—8.7	—7.9	—5.6	2.2	9.3	14.4
	Іюль.	Авг.	Сент.	Окт.	Ноябрь.	Дек.
Петроградъ	18.0	16.1	10.7	4.5	—1.5	—6.4
Кронштадтъ	17.8	16.3	11.5	5.0	—1.3	—6.0
Павловскъ	16.5	14.6	9.8	3.5	—1.3	—6.2

Нормальное количество осадковъ въ миллиметрахъ (въ скобкахъ число дней съ осадками):

	Зима.	Весна.	Лѣто.	Осень.
Свирица . . .	140	120	125	105.
Петроградъ . .	135 (69)	120 (33)	135 (27)	95 (28)
Гдовъ . . .	160 (51)	130 (25)	155 (19)	110 (27)
Николаевское.	140	135	150	105.
Луга . . . .	137 (58)	156 (30)	128 (25)	98 (27)
Ропша . . . .	109 (73)	123 (36)	162 (29)	110 (32)
Путилово . .	139 (78)	121 (35)	156 (28)	101 (33)
Павловскъ . .	151 (82)	125 (36)	163 (32)	102 (33)

Въ годъ съ *поздней* весной (1911) цвѣтеніе деревьевъ и кустарниковъ въ среднемъ по губерніи произошло: березы 13 мая (распустилась 2 мая), вербы 21 апрѣля, липы 2 іюня, ольхи 28 апр., рябины 1 іюня, сирени 3 іюня, яблони 4 іюня, черемухи 26 мая, вишни 29 мая, крыжовника 22 мая, орѣшника 30 апр., малины 9 іюня. Въ годъ съ *ранней* весной (1910) береза зацвѣла, въ среднемъ, 6 мая, верба 23 апр., липа 23 мая, ольха 26 апр., рябина 23 мая и т. д. Птицы весною всего раньше прилетаютъ въ гдовскій уѣздъ (грачи въ 1910 г.—17 марта, въ 1911—21 марта, скворцы 21—30 марта, жаворонки 16 марта—3 апр., ласточки 3—7 мая); всего позже въ петергофскій у. (грачи 23 марта—12 апр., скворцы 21 марта—11 апр., ласточки 7—11 мая и т. д.).

Какъ и все озерныя губерніи, Петроградская г. очень богата *водами*. Изъ сотенъ ея озеръ крупнѣйшія—Ладожское (принадлежитъ губерніи южной и западной частями) и Чудское съ Псковскимъ. Судоходство самаго Ладожскаго оз. незначительно (съ финляндскаго и олонцакаго береговъ идутъ суда съ лѣсомъ, углемъ, сѣномъ, камнемъ). На Чудскомъ и Псковскомъ озерахъ довольно значительное судоходство изъ Пскова, Юрѣва и Гдова къ Нарвѣ. вмѣсто Ладожскаго озера, главное судоходство совершается по *ладожскимъ каналамъ*, идущимъ вдоль берега озера отъ устья Свири до истоковъ Невы. Это—старые каналы—Александра I, Екатерины II и Петра I, общей длиною 152 вер., и новые, проведенные въ 1861—1882 гг. между старыми каналами и озеромъ: Александра III, Маріи Ѳедоровны и Александра II. Главное судоходство совершается по новымъ каналамъ; старые служатъ для сплава лѣса и для движенія судовъ съ малой осадкой, а также лодокъ взводнаго судоходства.

Во главѣ судоходныхъ водъ губерніи долженъ быть поставленъ *Финскій за-*

иногда. Вдоль берега залива идут мели и подводные камни. Глубина залива незначительна: 10 футовъ у устья Невы, в 20 у Кронштадта; затѣмъ глубина постепенно увеличивается до 5—10, мѣстами (у Гохланда) до 35—40 саж. Суда съ большой осадкой идутъ отъ Кронштадта въ Петроградъ *Морскимъ каналомъ* (длина 26½ верстъ, ширина отъ 4½ до 53 саж., глубина 22 ф., т. е. болѣе 11 саж.). Лучшія мѣста якорныхъ стоянокъ: хорошо закрытый отъ вѣтровъ и просторный Кронштадтскій рейдъ, довольно спокойный рейдъ у Красной Горки и обширный, но закрытый лишь отъ восточныхъ вѣтровъ Нарвскій рейдъ. Мыски: Толбухинскій у западной оконечности Кронштадта, Сескарскій (на с.-з. острова Сескаръ) и Нарвскій (при устьяхъ Наровы). Много пловучихъ маяковъ и др. знаковъ. Ледъ у Кронштадта—съ половины ноября до апрѣля. Въ Финскій заливъ впадаютъ: Сестра, Нева, Луга и Нарова.

Въ Ладожское озеро въ II. губ. впадаютъ: *Свирь* (входитъ въ составъ Маринской системы) съ притокомъ *Оять* (при высокой водѣ судоходный на 150, а при низкой—всего на 10 в.); вдоль Ояти много зажиточныхъ селеній (судоходство, рыболовство); *Пауса*, сплавающая огромное количество лѣса; *Сясь*, съ такимъ же сплавомъ (судоходство прерывается рядомъ пороговъ, особенно мелководны Рождественскіе); *Волховъ* и 4 рѣки, перосѣкающія къ западу отъ него ладожскіе каналы: *Кабона*, *Лова*, *Шальдиша* и *Назья*. Въ окрестностяхъ двухъ послѣднихъ—Путиловскія ломки. На всѣхъ 4-хъ рѣкахъ—гидротехническія сооруженія для питанія ладожскихъ каналовъ водою. *Волховъ* имѣетъ 207 в. длины, изъ нихъ въ II. губ. (новоладожскій у.)—17 в. Въ предѣлахъ губ. теченіе прерывается порогами: Пчевскими (на протяженіи 9 вер., много узкихъ и извилистыхъ поворотовъ, особенно опасенъ порогъ Перегребъ) и Волховскими (у Гостинопольской пристани, особенно опасенъ Велецкій рубъ, т. е. плитный уступъ). Изъ пороговъ паденіе ничтожно, даже по точенію барки тянутся бечевой. На Волховскихъ порогахъ—знаменитая ловля сиговъ. Товарныя пристани: Гостинопольская и Новоладожская; пассажирскія: Сольцы, Гостиное Поле, Дубовики,

с. Старая Ладога, г. Новая Ладога. Мѣстность живописна, селенія часты и зажиточны (кромѣ судоходства и рыболовства, ломка плиты, добычаніе песку).—Сплавные притоки: Тигода, Оломка, Влоя, Чажешка и Черная.

II. губ.—*лѣсиста*. За исключеніемъ безлѣсной сѣверо-западной ея части (сѣв. часть царскосельскаго уѣз., восточная часть петергофскаго и часть лужскаго), на остальномъ пространствѣ губерніи подъ лѣсомъ находится отъ 40 до 60% площади. Во многихъ мѣстахъ лѣса, правда, сильно разрѣжены и очень часто заболочены: подъ болотистыми лѣсами находится 30% площади губерніи. Лѣса, по преимуществу, хвойные, еловые (съ примѣсью березы, осины, кустарниковой липы, черемухи, рябины) и, въ меньшей степени, сосновые. На песчаныхъ почвахъ растетъ прямая и высокая рудовая сосна, на болотистыхъ—корявая мяндовая. Довольно часто попадаетъ черная ольха; рѣже, хотя и по всей губерніи,—вязь, кленъ, ясень. Дубовая роща въ Сестрорѣцкѣ представляетъ искусственное насажденіе.—Подъ *болотами*—9% пространства II. губ. Въ ней попадаютъ и моховыя болота (образовавшіяся заболачиваніемъ озеръ при посредствѣ сфагнового мха) и болота травяныя (въ области известняковъ къ югу отъ Невы), заросшія, главнымъ образомъ, кислыми травами (осоками и др.; мохъ, не сфагновый, встрѣчается, какъ второстепенный элементъ). Если къ болотамъ присоединить и заболоченные лѣса, то подъ болотами окажется 2/5 губ.

Лѣсныя млекопитающія II. губ. не представляютъ большого интереса—изрѣдка попадаетъ лось и сѣверный олень, часто медвѣдь, волкъ, лисица, барсукъ, куница; всего распространеннѣе бѣлка и лютяга. Богато представлены птицы, особенно куриныя: глухарь, черный тетеревъ, бѣлая куропатка, рябчикъ. Глухарь встрѣчается уже въ недалекомъ разстояніи отъ Петрограда. Особенно же богата губернія рыбами. Въ Финскомъ заливѣ изъ морскихъ рыбъ болѣе или менѣе случайно ловится треска (всего чаще въ устьѣ Наровы, гдѣ зовется пикшей) и камбала, иногда заходящая до Невы; постоянно попадаетъ килька и мелкая селетка-салакушка (преимущественно при устьѣ Наровы). Къ проходнымъ ры-

бамъ принадлежатъ здѣсь сизи, лососи, рѣчной угорь, рѣчная минога. Лососевья рыбы (разнообразные сизи и лососи, корюшка, харіусъ) составляютъ главное богатство прѣсныхъ водъ края; затѣмъ въ этихъ водахъ въ большомъ количествѣ ловятся карповыя—лещи, сырть, язь, а также окуневыя и щуки. Изъ водныхъ млекопитающихъ въ Финскомъ заливѣ и Ладожскомъ озерѣ водится тюлень.—Статистико-экономич. очеркъ П. г. см. въ *приложеніи*. Л. Синицкій.

**Петроградскій университетъ**, см. *приложеніе*.

**Петроградскій уѣздъ** (до 1914 г. *С.-Петербуржскій*), въ сѣв.-западн. части Петроградск. г., граничитъ съ Финляндіей (Выборгск. г.), на з. омывается Финскимъ зал. Площ. 1.747,9 кв. в. Поверхность низменная. Орошается Невой съ притоками (Ижора, Охта, Порховка и др.) и Сестрой (на с.). Почва глинистая и песчаная. На с. много небольшихъ озеръ, болотъ и лѣсовъ; послѣдніе занимаютъ ок. 39%. Населеніе къ 1913 г. исчислено въ 2.210,7 т. ж. (включая 2.147,6 т. городского), на 1 кв. в. 36,1 сельск. ж. По переписи 1897 г. было 1.317.855 ж. (включая 1.264.920 городск.). Земледѣіе не обезпечиваетъ населенія; развито молочное хозяйство, огородничество, рыболовство значит. частью дохода является дачный промыселъ. Но, гл. обр., жители занимаются работами на фабрикахъ и заводахъ и разными промыслами. Кромѣ частныхъ фаб.-заводск. предприятий, въ у. имѣется рядъ казенныхъ заводовъ (Сестрорѣцкій оружейный, Обуховскій сталелитейный, Охтенскіе пороховые). Въ у. съ 1905 г. включенъ и Кронштадтъ. По даннымъ 1905 г., изъ 179.976 дес. всѣхъ земель уѣз. надѣльн. земли составляли 24,8% (6,1 д. на 1 дворъ), частновладѣльческой—57,1% и земли церкви, государства и учрежд. 18,1%. Изъ 102.898 д. частновлад. земель дворянамъ принадлежало 93.988 д. (въ среднемъ по 186,9 д. на 1 владѣніе), крестьянамъ всего 1.291 д. (по 0,9 д. на 1 влад.). А. П-ръ.

**Петроградъ** (при Петрѣ I *Санктпетербургъ*, затѣмъ, до авг. 1914 г., *С.-Петербургъ*), столица Россіи и резиденція ея Императора, первый по населенію и вѣншней торговлѣ городъ государства, одинъ изъ крупнѣйшихъ по площади и населенію городъ на землѣ. Въ предѣ-

лахъ полицейской черты П. занималъ въ 1912 г. 9.688 дес., или 93 кв. вер. ( $\frac{1}{6}$  занята водною площадью) и имѣлъ около 1.671.800 ж.; съ пригородами—29.310 дес., или 281 кв. в. (6-ой по величинѣ послѣ Лондона, Н.-Йорка, Парижа, Чикаго и Филадельфій) и 2.007.600 жителей (тоже 6-й по населенію, уступаетъ Лондону, Н.-Йорку, Парижу, Берлину и Чикаго).

П.—самая молодая изъ европейскихъ столицъ (200 съ небольшимъ лѣтъ) и одинъ изъ немногихъ городовъ, вызванныхъ къ жизни сознательной волей человѣка. Его великій основатель, Петръ I, вѣрно оцѣнилъ *счастливое положеніе* будущаго города—при устьѣ р. Невы, у Финскаго залива. Черезъ Балтійское море открывался путь въ Европу, по Невѣ—внутрь Россіи. Нева явилась главнѣйшимъ факторомъ роста и обогащенія города, особенно послѣ соединенія ея искусственными системами съ Волгой, другими словами, съ центральной и юго-восточной Россіей. Водные пути пополнились грунтовыми и шоссевыми, а затѣмъ и желѣзными дорогами, связавшими П. со всѣми важнѣйшими пунктами Россіи и давшими могучій толчокъ его развитію. Удобства сношеній превозмогли рядъ *неблагоприятныхъ условий*, грозившихъ затормозить развитіе города: его краевое, невыгодное тѣмъ самымъ для столицы, и очень сѣверное положеніе (П. лежитъ подъ 60° с. ш.), низинное положеніе большей части города на дельтѣ рѣки, подверженной наводненіямъ, и неизбѣжное, въ связи съ этимъ, загрязненіе почвенныхъ водъ, плохой климатъ (см. П. *губ.*), бѣдность прилегающей мѣстности.

Городъ созданъ такъ образомъ сочетаніемъ двухъ факторовъ: р. Невой и сознательно направленной дѣятельностью человѣка. Даже въ образованіи почвы, на которой стоитъ городъ, участвовали и рѣка и человѣкъ (значительная часть П. построена на островахъ Невской дельты, площадь которой непрерывно растетъ и теперь, приблизительно на 9.000 кв. саж. въ годъ; слой искусственной почвы, нанесенной человѣкомъ, достигаетъ мѣстами до 11 ф.).

При впаденіи въ Финскій заливъ, Нева распадается на 5 рукавовъ (Большая и Малая Нева, Б., Средняя и М. Невки) и 8 протоковъ (рѣки; Мойка, Фонтанка,

Прижка, Екатерингофка, Таракановка, Кирповка, Ждановка и Смоленская), пополниющіеся еще каналами. Не только острова дельты, на которыхъ расположились „Петроградская сторона“ и „Васильевскій островъ“ (о-ва Петроградскій, Ангокарскій, Каменный, Петровскій, Елагинъ, Крестовскій, Васильевскій, Голоднй, Гутуевскій, Вольный и др.), но и материковая часть являются *очень низкими*. Лишь немногія мѣста на Петроградской сторонѣ и Васильевскомъ о-вѣ поднимаются выше 10 ф. надъ у. м. На материковой части на лѣвомъ берегу Невы („городъ“ собственно) выше этого уровня лишь площадь къ в. и ю.-в. отъ Фонтанки и Измайловскаго проспекта (на исключеніемъ низменнаго уголка къ свѣору отъ Шпалерной ул. и Смольнаго монастыря и низменнаго побережья до Локсаидро-Невской лавры). Правый берегъ (Выборгская сторона) выше до Большой Невки, не страдаетъ отъ наводненій, причиняющихъ значительныя бѣдствія въсѣмъ низкимъ частямъ П., особенно при поднятіи воды выше 8 ф. надъ ординаромъ. Бѣдствія были велики даже при послѣднемъ значительномъ наводненіи въ ночь съ 13 на 14 января 1914 г., когда вода поднялась на 7 фут. выше ординара.

Городъ вызванъ быть „изъ тмы лѣсовъ, изъ топи блатъ“. Десятки тысячъ русскихъ крестьянъ и плѣнныхъ шведовъ погибли при этомъ. Засыпались трисины, забивались сваи, издалека переносилась сухая земля, доставлялся камень. Въ лѣсахъ были прорублены проѣзды, и стали строиться — „линейно, чтобы никакое строеніе за линію или изъ линіи не строилось“ — деревянные, мазанковые и кирпичные дома. Сперва (1703 г.) постройки появились на Березовомъ (нынѣ Петроградскомъ) и Васильевскомъ островѣ, но скорѣе центръ города былъ перенесенъ на лѣвый берегъ Невы, гдѣ въ 1704 г. на мѣстѣ Адмиралтейства была заложена первая верфь. Особенно энергично сталъ застраиваться П. послѣ Полтавской битвы (1709 г.). Лучшія зданія построены по плану Доменико Трехини (сохранились: Лѣтній дворецъ, домъ Меншикова — нынѣ 1-й кадетскій корпусъ, зданіе 12-ти коллегій — нынѣ университетъ). Было устроено много парковъ и садовъ, особенно украшенъ Лѣтній садъ, тогда за-

нимавшій и площадь нынѣшняго Марсова поля. Энергично улучшались сношенія съ П.: начато сооруженіе Вышневолоцкой системы и Ладожскихъ каналовъ. Но примѣнялись и принудительныя мѣры къ заселенію города: тогда еще чувствовалась тяга не въ П., какъ теперь, а изъ него. Городъ запустѣлъ при преемникахъ Петра I, но снова сталъ застраиваться и принимать болѣе благоустроенный видъ при Елизаветѣ Петровнѣ. Появились свѣтлыя, воздушныя церкви и изящные дворцы въ *стиль барокко*, построенные знаменитымъ Растрелли (соборъ Смольнаго монастыря, Зимній и Строгановскій дворцы, дворецъ гр. Воронцова — нынѣ Пажоскій корпусъ) и его учениковъ (Никольскій военноморской соборъ и др.). Но особенно украсился П. при Екатеринѣ II. Уже въ началѣ ея царствованія зданія начали строиться въ болѣе строгомъ стилѣ, безъ богатства внѣшнихъ украшеній (Мраморный дворецъ, Академія художествъ, М. Зимній дворецъ, Старый Эрмитажъ, Второй Эрмитажный дворецъ и др.). Это были какъ бы исканія, нашедшія свое полное выраженіе, благодаря Джакомо Тваренне, въ торжественномъ и суровомъ *римско-классическомъ стилѣ*, продолжавшемся до начала XIX в. (Академія наукъ, Эрмитажный театръ, Государственный банкъ, Конногвардейскій манежъ, Смольный и Екатерининскій институты). Въ началѣ царствованія Александра I Тома де Томанъ (эффектное зданіе Биржи съ двумя красивыми ростральными колоннами), Воронихинъ, Захаровъ дали рядъ прекрасныхъ зданій въ стилѣ *греко-французскаго классицизма*. Лучшими образцами этого стиля являются Казанскій соборъ (Воронихинъ) и Адмиралтейство (Захаровъ). Во второй половинѣ царствованія снова вернулись къ *римскимъ мотивамъ*. Вдохновителемъ движенія явился Росси, имѣвшій большое вліяніе на созданный въ цѣляхъ объединенія строительнаго дѣла Архитектурный комитетъ. Воздвигались не только отдѣльныя великолѣпныя зданія (Михайловскій дворецъ), но и цѣлые комплексы ихъ — площади, улицы, кварталы: Сенатъ и Синодъ съ соединяющей ихъ аркой, полукругъ зданій Главнаго Штаба съ ихъ великолѣпной аркой, Александринскій театръ съ Театральной

улицей. Въ Николаевскую эпоху преобладаетъ тотъ же стиль, только принявшій еще болѣе холодный характеръ (но были постройки и въ другомъ стилѣ: Исаакиевскій соборъ, строившійся съ 1819 по 1858 г., сооруженъ въ стилѣ поздняго ренессанса).—Послѣдующій періодъ не далъ ничего интереснаго въ архитектурномъ отношеніи: въ болѣе новыхъ зданіяхъ или неосмысленное смѣшеніе разнообразныхъ стилей, или безсильныя попытки исканія новаго, ограничившіяся перенесеніемъ чужихъ образцовъ, въ родѣ нѣмецкаго модерна. Въ самое послѣднее время замѣчается поворотъ отъ новаго къ старому, къ классицизму конца XVIII и начала XIX в., придавшими П. его характерную фizioномію. Нѣсколько холодныя, но величественныя зданія, большею частью, блѣдныхъ, линялыхъ цвѣтовъ, такъ умѣстны на широкихъ, прямыхъ и длинныхъ улицахъ П., подъ его суровымъ, пасмурнымъ небомъ, на берегахъ величественной рѣки, текущей въ искусственныхъ, гранитныхъ берегахъ. Сочная зелень скверовъ и садовъ смягчаетъ суровость картины. Не такъ красива она не на парадныхъ, а на будничныхъ улицахъ П. Архитектурный стиль его жилыхъ домовъ казарменно-однообразенъ. Это четырехъ- или пятиэтажные дома-коробки съ внутренними колодецеобразными дворами, иногда нѣсколькими, уходящими вглубь. Однообразію стиля жилыхъ казармъ соответствуетъ и однообразіе шахматнаго плана города: прямая, какъ по линейкѣ проведенная, улицы пересѣкаютъ одна другую подъ прямыми углами. Подчасъ онѣ лишены не только индивидуальнаго облика, но даже индивидуальнаго названія, онѣ просто перенумерованы, какъ „линіи“ Васильевского о-ва (отдѣльный номеръ для каждой стороны улицы), „роты“ Измайловскаго полка или „Рождественки“ въ Рождественской части. Всѣ болѣе широкая улицы называются проспектами. Въ Московской части въ названіяхъ улицъ помянуты всѣ уѣздные города Моск. губ. Осмысленныя старинныя названія, воспроизводящія исторію начальнаго заселенія, имѣются лишь у улицъ стариннѣйшей части города, единственной, гдѣ улицы идутъ довольно безпорядочно и криво — на югъ Петро-

градской стороны: здѣсь Дворянскія, Посадскія, Разночинныя, Пушкарскія, улицы, Ружейная, Монетная, Сытнинская, Зеленая...

Въ разныхъ своихъ частяхъ—лѣвобережной, «городѣ» собственно, правобережной—Выборгской и островныхъ—Петроградской и Васильевскомъ островѣ—городъ носитъ далеко неодинаковый характеръ.

Наиболѣе оживленной частью П., его «городомъ» по преимуществу, является его лѣвобережная часть, особенно три городскихъ части между Невой, Мойкой, Фонтанкой и Крюковымъ каналомъ: *Адмиралтейская, Казанская и Спаская*. Направленіе улицъ дается здѣсь линиями рѣкъ, отчасти Екатерининскимъ каналомъ (въ прямой его части) и перпендикулярами къ нимъ. Съѣтъ прямоугольныхъ ячеекъ пересѣкается двумя длинными лучами, расходящимися отъ Адмиралтейства: одинъ на в.-ю.-в.—Невскій проспектъ, другой на югъ—Вознесенскій пр. Въ треугольникѣ между Невскимъ и Вознесенскимъ проспектами—наиболѣе оживленная торговая часть П. Къ западу отъ Крюкова канала расположена 4-я—*Коломенская*—часть города, населенная малостоятельными людьми. Большое оживленіе лишь на Садовой и Обицкерской улицахъ. Садовая, тянущаяся далеко на востокъ вплоть до Невскаго пр., на значительномъ протяженіи представляетъ оплошнй рынокъ. Еще тише Коломенской лежачая къ югу отъ нея по ту сторону Фонтанки 5-я—*Наревская*—часть со своими прямолинейными улицами — «ротами», идущими вправо и влѣво отъ Измайловскаго проспекта. Чѣмъ ближе къ морю, тѣмъ блѣднѣе становятся кварталы. Значительно оживленнѣе и лучше обстроена 6-я—*Московская*—часть, представляющая трапецеобразный отрѣзокъ, стороны котораго образованы Забалканскимъ и Невскимъ проспектами, Фонтанкой и Обводнымъ каналомъ съ Лиговкой. Составъ населенія опредѣляется, съ одной стороны, близостью Невскаго пр., съ его многочисленными магазинами, банками, техническими и иными предпріятіями (много конторъ и банковъ и въ этой части города), съ другой, находящимися здѣсь, около Загороднаго и Забалканскаго проспектовъ, нѣсколькими высшими специальными учебными заведеніями—институты технологическій, гражданскихъ инженеровъ, инженеровъ путей сообщенія, женскіе политехническіе курсы. 7-я—*Литейная*—часть (между Фонтанкой, Невскимъ пр. и Лиговкой до Таврическаго сада) и лежащая къ сѣверу отъ Невскаго пр. отрѣзки первыхъ трехъ частей города—лучшая жилая часть П. Основными частями города являются сѣверовосточный уголь, лежащая къ востоку отъ Литейной 8-я—*Рождественская*—часть и расположенная къ югу отъ нея—9-я—*Александровская*. Въмѣстѣ съ приморскимъ (3-мъ) участкомъ Наревской части это *блѣднѣйшія* и отличающіяся наибольшей смертностью части города.

На ряду съ ними можетъ быть поставлена лишь Выборгская часть и болѣе удаленная отъ центра части *Васильевского острова* и *Петроградской стороны* съ ихъ типичными рабочими кварталами, многочисленное населеніе которыхъ ютится въ коменно-коморочныхъ квартирахъ рабочихъ казармъ или въ скверныхъ маленькихъ домишкахъ. Много фабрикъ среди жилыхъ домовъ. Другой характеръ носитъ восточный выступъ Васильевскаго острова, своего рода Латинскій кварталъ П., только гораздо степеннѣе парижскаго. По набережной отъ Дворцоваго до Николаевского моста почти нѣтъ частныхъ домовъ: здѣсь Академія наукъ, университетъ, Историко-Филологическій институтъ и гимназія, кадетскій корпусъ, Отделение акушерскіе курсы, между 3 и 4 линіями Академія Художествъ, на 10-й линіи женскіе Бестужевскіе курсы, на 29-й—Горный институтъ... Характеръ жизни мѣняется по мѣрѣ перехода къ сѣверу отъ каждаго изъ трехъ проспектовъ, переходящихъ въ островъ. «Большой» пр., широкий, спокойный, окаямленный зеленью, говоритъ объ обеспеченности населенія. «Средній» уже грязнѣе и блѣднѣе, но гораздо оживленнѣе; въ толпѣ особенно много молодежи. «Малый» пр.—рабочій, за нимъ начинаются совсѣмъ глухія мѣста.

На Петроградской сторонѣ прекрасно обстроены Каменноостровскій проспектъ, широкий, съ торцовой мостовой; это дорога на «острова» (Елагинъ, Крестовскій) съ ихъ загородными садами, ресторанами, лѣтними театрами, ближайшія къ городу мѣста отдыха и прогулокъ Петроградцевъ. Густо заселенной является лишь часть Петро-

# Петроградъ. Петроградская губернія. Петроградскій университетъ.

1. *Экономическая жизнь и население Петрограда.* П. находится очень важным торговым и промышленным центром. Обороты его внешней (морской) торговли сильно поднялись послѣ прорытия морского канала (обошелся въ 16 милл. руб., на переустройство ассигновано 29 милл.). Цифры, конечно, значительно колеблются по годам; на десятилетіе отъ 1902 по 1911 годъ для привоза—отъ 100,5 милл. пуд. (1907 г.) до 180,2 милл. (1911 г.); для вывоза—отъ 76,5 милл. пуд. (1907 г.) до 125,2 (1911 г.). Три четверти zahraniчнаго ввоза приходится на каменный уголь и коксет; затѣмъ идутъ: хлопчат. машины и металлическія издѣлія, химическіе продукты, колоніальные товары. Три четверти вывоза даютъ хлѣбъ и грѣсъ, при чемъ въ количествѣ вывозимыхъ хлѣбныхъ грузовъ замѣчаются особенно большія колебанія по годамъ: въ 1907 г. вывезено было за границу 17,4 милл. пуд., въ 1905—64,6 милл., въ 1911—48,9 милл., въ 1912—23,2 милл.

Если больше, чѣмъ изъ-за границы, прибываетъ въ П. товаровъ изнутри Россіи—возимыхъ и сухимъ путемъ. Въ 1909 г. было доставлено въ П. по Невѣ 302 милл. пудовъ товара, въ 1910—325; около этихъ цифръ держится и въ послѣдніе годы; значительно меньше вывозитъ—отъ 5 до 6 милл. пудовъ. По рѣкѣ привозятъ особенно дрова, затѣмъ кирпичи и другіе строительные матеріалы, хлѣбные продукты и керосинъ; вывозятъ: металлы и металлическія издѣлія, москательный товаръ, строительный матеріалъ, хлѣбные продукты, химическія издѣлія, масло, есльди. По *железнымъ дорогамъ* ввозитъ около 180 милл. пуд., изъ нихъ хлѣбныхъ грузовъ 10—40 милл. (½ по Николаевск. ж. д.), кам. угля около 30 милл., керосина и нефти около 10 мил. п. и т. д. Вывозитъ около 40—45 милл., въ томъ числѣ хлѣбныхъ грузовъ отъ 3 до 5 милл. пуд., главнымъ образомъ, по Финляндской жел. д. (къ П. подходятъ Николаевская, Нылтійская, Варшавская, Финляндская, Царскоесельская, Приморско-Шлиссельбургская и Приморско-Северодвѣнская ж. д.).

*Общій оборотъ торговли П.* опредѣлился къ началу 1913 г. въ 870 съ лишнимъ миллионъ рублей: изъ нихъ на долю внѣшней торговли приходится 25%; 15%—на обслуживание различныхъ мѣстностей Россіи, главнымъ образомъ, Озерного края, ближайшихъ мѣстностей Финляндіи и Московской промышленной области; 60%—на удовлетвореніе нуждъ мѣстнаго населенія. Половина этого мѣтнаго оборота (около 430 милл. р.) приходится на розничную торговлю (около 94% въсѣхъ торговыхъ заведеній). На первомъ мѣстѣ по цифрѣ торговаго оборота идутъ шаталы и разныя предметы домашняго обихода (187,4 милл. р.); слѣдуютъ земледѣльческіе продукты (166 милл.), мануфактура (152,6), продукты животноводства, рыболовства, охоты (134,5), ископаемые продукты (116 милл. р.). Изъ нихъ однимъ изъ крупнѣйшихъ потребительныхъ центровъ П. потребляетъ значительное количество пищевыхъ продуктовъ: мяса и дичи 11½—12 милл. пудовъ въ годъ, хлѣба около 30 милл. Для продажи имѣется 5 городскихъ рынковъ, 17 городскихъ базарныхъ площадей.

По развитію *фабричной промышленности* П. непосредственно слѣдуетъ за Москвою (петроградская промышленность по своему обороту составляетъ приблизительно ½ московской). Число фабрикъ Петроградской губ. (кроме наибольшинство ихъ приходится на П. и его окрестности) равнялось въ 1913 г. 1.004, при 218 тыс. рабочихъ. Особенно выдѣляется металлообработка, производство (234 завед., 1-е мѣсто въ Россіи), занимавшее въ 1913 г. 67 тыс. рабочихъ; затѣмъ слѣдуетъ: обработка волокнистыхъ веществъ—87 предпр. съ 19 тыс. рабочихъ; химическое производство (1-е мѣсто въ Россіи) съ 18 тыс. раб.; обработка текстильныхъ и вкусовыхъ веществъ—19 тыс. раб.; обработка бумаги и полиграфическія производства (1-е мѣсто въ Россіи)—243 предпр. съ 23 тыс. рабочихъ, обработка минеральныхъ веществъ—135 предпр. съ 22 тыс. раб. По даннымъ 1908 г., средняя годовая *заработная плата* металлистовъ—534 р., поденная отъ 1 р. 15 к. (простой рабочій) до 2 р. 60 к. (добленникъ); въ печатномъ дѣлѣ 60% давшихъ отвѣтъ на запросъ получаютъ 40—55 р. въ мѣсяцъ. Наименьшую плату фабричные рабочіе получаютъ въ текстильномъ производствѣ: въ среднемъ 355 р. въ годъ муж., 273 р. женщины. По интересному изслѣдованію г. А. М. Рыкачева («Вѣстн. Финанс.» 1911, № 31) движенье реальной заработной платы въ П. въ переводѣ на хлѣбъ для семи категорій ремесленнаго и простого труда за послѣдніа 58 лѣтъ (1853—1910) представляется, если принять уровень 8-лѣтня 1853/1860 гг. на 100, въ слѣдующ. видѣ: 1853/60—100, 1861/70—

84,1871/80—80,1881/90—89, 1891/1900—110, 1901/1910—107. Рабочіе и низше служащіе разныхъ предприятий П. дѣлали многократныя попытки объединиться въ профессиональныя общества. Большинство изъ этихъ обществъ были очень недолговѣчны, нѣкоторыя выжили. Такъ, въ январю 1914 г. имѣлись профессиональныя общества: рабочихъ металлистовъ (10.273 члена), рабочихъ печатнаго производства (5.000 чл.), рабочихъ и работниковъ по обработкѣ волокнистыхъ веществъ сѣвернаго промышленнаго района (1.300 чл.), рабочихъ по обработкѣ дерева (1.300 чл.), по выдѣлкѣ кожи (1.027 чл.), общество портняж., общество лицъ, занимающихся конторскимъ трудомъ, общество фармацевтовъ-служащихъ и т. д. Къ началу 1914 г. существовало 8 рабочихъ клубовъ съ 4.000 чл. (Самсонинское общество образования—1.075 чл., «Источникъ свѣта и знанія»—930 чл. и др.); 9 рабочихъ кооперативовъ.

*Населеніе П.* по переписи 1910 года оказалось равнымъ 1.907.708 чел., изъ нихъ—1.599.139 чел. въ городѣ собственно и 308.569 въ пригородахъ (Охтенскій, Новодеревенскій, Лѣсной, Шлиссельбургскій, Александровскій, Полостровский и Петергофскій). Уже къ 1912 г. по подсчетамъ, населеніе достигло 2 съ лишнимъ миллионъ (2.007.600 чел.). Съ 1869 г. по 1910 г. населеніе городскихъ частей возросло на 141%; значительно быстрее растетъ оно въ пригородахъ: съ 1881 г. оно возросло на 302%. Въ самомъ городѣ всего *быстрѣе* растутъ *окраинныя части*, всего медленнѣе—центръ. За послѣднее десятилетіе наблюдается даже *обваленіе* нѣкоторыхъ частей *центра*, подобно ряду западно-европейскихъ столицъ. Съ 1900 по 1910 годъ населеніе Адмиралтейской части уменьшилось на 1,3%, Спасской на 2,7%; населеніе Казанской возросло всего на 1,9%, Литейной на 7%. Съ другой стороны, въ тотъ же періодъ населеніе Петроградской стороны возросло на 79,4%, Александровской части на 47,6%, Выборгской на 47%, Васильевского острова на 45,6%, Нарвской части на 40,9%. Изъ пригородовъ всего быстрѣе растутъ Лѣсной—на 126,8% и Новодеревенскій на 102,8% (средній приростъ населенія пригородовъ—45% за десять лѣтъ). Какъ во всѣхъ миллионныхъ городахъ, населеніе П. увеличивается, главнымъ образомъ, путемъ *иммиграціи* (приселенія). По переписи 1897 г., въ П. только 31,3% оказались уроженцами города; 7%—уроженцами П. губерніи, 60,4% были изъ другихъ губерній и 1,3% изъ другихъ государствъ. До 16 лѣтъ преобладаютъ мѣстные уроженцы; свыше 16 л. уже больше ½ (81%) пришаго населенія. Пришлыхъ больше всего изъ соседнихъ областей. Но на первомъ мѣстѣ идетъ не своя—Озерная, а Центральная промышленная область (Тверская губ. дава 136,9 тыс., Ярославская—95,6, Рязанская—31,6, Смоленская—29,8, Костромская—18,1, Московская—16,9, Тульская—13,8). Затѣмъ слѣдуютъ Озерная обл. (Петроградская губ.—89,1 тыс., Новгородская—68,5, Псковская—47,0, Витебская—2,08, Олонекская 13,7). Далѣе Литовско-Бѣлорусская (Виленьская губ.—23,4, Ковенская—20,8, Могилевская—14,0), Прибалтійская (Лифляндская—16,9, Эстляндская—11,1, Курляндская—7,0) и Сѣверная (Вологодская—14,0 и Архангельская—10,4). Изъ отдаленныхъ губерній значительное число эмигрантовъ дава одна Казанская губ. (13,7). Интересно, что ближайшія губерніи даютъ почти въ одинаковомъ количествѣ мужчинъ и женщинъ, иногда даже наблюдаются перевѣсы женщинъ (Витебская 9.116 м. и 11.730 ж.; Эстляндская 4.578 м. и 6.500 ж.). Среди переселенцевъ изъ болѣе отдаленныхъ губерній (за исключеніемъ одной Московской) явненъ, а иногда рѣзкимъ перевѣсъ мужчинъ надъ женщинами (изъ Могилевской на 12.391 м.—1.596 ж., изъ Казанской 11.751 м. и 943 ж.). Въ связи съ этимъ стоитъ замѣтное *преобладаніе мужчинъ* въ населеніи П. По переписи 1897 г., на 100 м. приходилось 83,7 женщ. Наименьшій % женщинъ въ Александровской (61,9%), Спасской (70,3), Выборгской (73,0), Адмиралтейской (74,6) и Нарвской (75,8) частяхъ. Въ Адмиралтейской части находится много казенныхъ учреждений, и стоятъ нѣкоторыя войсковыя части; въ Александровской, Нарвской и Выборгской—много извозчиковъ и фабричныхъ рабочихъ, въ Спасской—торговцевъ. Наибольшій процентъ женщинъ въ Казанской (104,9) и Литейной (106,5) частяхъ (остоятельное семейное населеніе съ большимъ количествомъ женской прислуги). Въ связи съ иммиграціей стоитъ своеобразный *возрастной составъ*: 59,9% мужского и 52,9% женскаго населенія (а въ городѣ безъ пригородовъ 60% м. и 53,4% ж.) приходится на долю производительнаго рабочаго возраста (отъ 20 до 49 л.). Въ связи съ тѣмъ же явленіемъ

стоит и малое развитие семейной жизни в П. Изъ мужичъ старше 16 л. женатыхъ оказалось всего 49,5%, изъ женщинъ—41,4 (въ городѣ собственно 48,9 и 39,8). До 30 л. процентъ женатыхъ совсемъ малъ; но затѣмъ быстро растетъ: среди 30—39-лѣтнихъ 75% женатыхъ, отъ 40 до 49 л.—80%. Желается довольно молодыми: 30% брачующихся моложе 25 лѣтъ; причина низкаго процента женатыхъ молодыхъ людей—въ большомъ количествѣ холостой молодежи, иммигрирующей въ столицу, и въ выѣздѣ изъ нея въ провинцію женившихся. Отчасти население П. увеличивается и путемъ *естественнаго прироста*, т. е. перевѣса рождаемости надъ смертностью. Рождаемость въ П. понижается (въ городѣ въ 1907 г. 31,8 на тысячу, въ 1912—26,7; въ пригородахъ—41,3 въ 1907 и 35,8 въ 1912), но понижается и смертность (въ 1907 г.—24,7, въ 1911 г.—20,7, въ 1912—21,9). Въ 1912 г. перевѣс рождаемости надъ смертностью въ П. составилъ всего 4,8 на тысячу, или меньше полупроцента. Въ 1912 г. умерло 20.671 м. и 15.851 ж., всего 36.522 чел. Изъ нихъ до 6 мѣсяцевъ—7.050 чел., до 1 года 11.006, отъ 1 до 5 л.—5.623 чел., всего до 5 л.—16.629, или 45,5%. Главной причиной смертности до 6 л. была врожденная слабость—35,9%, болѣзни желудочно-кишечнаго канала—30,7 и катаральная пневмония—15,9%. Главной болѣзней взрослога населения является въ П. бугорчатка легкихъ, всего больше уносящая жертвъ въ возрастѣ 20—50 л. (въ 1912 г. умерло отъ нея 4.775 чел., въ 1908—4.940). Изъ заразныхъ болѣзней наиболее частыми въ П. являются: оспа, корь, скарлатина, дифтеритъ, брюшной тифъ. Больше всего смертей приходится на июль, меньше всего—на ноябрь. Несчастныхъ случаевъ, кончившихся смертью, въ 1912 г. было 318, изъ нихъ 154 отъ паденія въ воду. Убитыхъ и покушений на убийство 384. Самоубийствъ 1.207; больше всего въ февралѣ, мартѣ, апрѣлѣ и маѣ.

П. является городомъ, по преимуществу, большихъ каменныхъ жилищъ домогъ съ *многолюднымъ населениемъ*. Въ городѣ всего 22.710 жилищъ строений, въ пригородахъ—14.911; изъ нихъ въ городѣ 61,8% каменныхъ жилищъ построекъ, 4,0% смѣшанныхъ и 34% деревянныхъ; въ пригородахъ преобладаетъ деревяннаястройка (89%). Въ городѣ особенно великъ процентъ дворянскихъ мѣстъ съ каменной исключительностройкой въ Адмиралтейской (95%), Спасской (92), Казанской (90,5), Литейной (86,4), Московской (81,5) и Коломенской (77%) частяхъ. Особенно малъ на Петроградской сторонѣ (21,2), въ Александровской (21,1) и Выборгской (11,9) частяхъ и въ городской части Новодеревенскаго участка (5,5).

По населенности своихъ домогъ П., съ сожалѣниемъ, отстаиваетъ за собою западно-европейскія столицы. Въ Лондонѣ приходится на домъ 8 чел., въ Парижѣ—35, въ Берлинѣ—48, въ Вѣнѣ—50, въ П.—70 чел. (въ пригородахъ 21 чел.), а въ нѣкоторыхъ частяхъ его значительно больше: въ Спасской 140, въ Казанской 97, въ Коломенской 86, въ Литейной 83, Адмиралтейской 80. На 1 квартиру—въ среднемъ 7 человекъ. Въ болѣе богатыхъ частяхъ (Адмиралтейской, Казанской, Литейной, Васильевской)—по 6, а въ Выборгской и Александровской—въ среднемъ, по 8—9 чел. Особенно чудовищной цифры достигаетъ число жильцовъ въ военно-морскихъ или уголовныхъ квартирахъ. А въ такія квартиры, по анекдоту И. Р. Техн. Общ., въ 1908 году жило 70% одинокихъ и 43% семейныхъ рабочихъ. Для *улучшенія жилищныхъ условій* петроградской бѣдноты кое-что сдѣлано лишь (благодарительное) «Товарищество борьбы съ жилищной нуждой» (на 100 тыс. павъ взято Мил. Внутр. Дѣль; принцесса Саксенъ-Альтенбургская дала участковъ земли въ Галерной гавани въ 22 тыс. р.), выстроенное «*Гаванскій рабочій городокъ*» съ 200 семейными квартирами (отъ 7,40 до 11,20 р. въ мѣсяцъ съ отоплениемъ); живетъ здѣсь 1.033 чел., изъ нихъ рабочихъ 965, или 93%. Въ центрѣ города квартиры являются, въ общемъ, довольно благоустроенными. Квартиры безъ водопровода попадаются здѣсь лишь въ видѣ исключенія; но на окраинахъ в 4-мъ Нарвскомъ участкѣ—35,2% кв. безъ водопровода, въ 1-мъ Алекс.-Невск.—40,2, въ 4-мъ Ал.-Невск.—59,3, въ 3-мъ Выборгскомъ—30,8, въ 4-мъ Петроградскомъ—55,3. Въ пригородахъ не связано съ городской водопроводной сѣтью 93,6% усадебъ; около 21 тыс. жит. пьеть здѣсь воду изъ простыхъ колодезевъ.

Вопреки своей репутации, П. является *русскимъ и православнымъ* городомъ. По переписи 1897 г., великоросовъ оказалось 86,5%, малоросовъ 0,4, бѣлоросовъ 0,1 (всего русскихъ 87%), поляковъ 2,9, литовцевъ 0,2, латышей 0,5, французовъ 0,2, нѣмцевъ 4,0, шведовъ,

порвегцевъ, датчанъ 0,5, англичанъ 0,1, евреевъ 1,0, финновъ 1,7, татаръ 0,4, прочихъ 1,5. Въ 1900 г. процентъ русскаго населенія поднялся до 87,6 (въ Европ. Россіи—80%); всего русскихъ въ П. было тогда 1.260 тыс., поляковъ—45, нѣмцевъ—48, финновъ—18, евреевъ—13. По вѣроисповѣданію, въ городѣ православныхъ мужикъ 85,4%, женщинъ 84,4, въ пригородахъ православные составляли (1897 г.)—87,8%; римско-католи. вѣроисповѣданія въ городѣ 4,8%, м. и 3,6%, ж., протестантског—7,0%, м. и 9,6%, ж., иудейскаго—1,4%, м. и 1,5%, ж.

На *сословномъ составѣ* населенія П. сказывается въ большомъ % дворянъ и чиновниковъ то обстоятельство, что онъ является административнымъ центромъ, а также то, что въ немъ много закрытыхъ женскихъ учебныхъ заведеній для дѣтей дворянъ. Потомственныхъ дворянъ—5,5% м., 7,3% ж.; личныхъ дворянъ, чиновниковъ—3,5% м.; ихъ жень, вдовъ, дочерей—5,0%; духовнаго званія 0,5% м. и 0,7% ж., почетныхъ и личныхъ гражданъ—1,7% м. и 1,9% ж., купеческаго званія—1,2% м. и 1,6% ж., мѣщанскаго сословія—18,0% м. и 25,3% ж.; крестьянскаго—65,2% м. и 51,5% ж., другихъ сословій—3,0% м. и 4,6% ж.; иностранныхъ подданныхъ—1,4% м. и 2,1% ж.

Особенности фیزیонмі П., какъ умственного, административнаго и торгово-промышленнаго центра, выступаютъ въ группировкѣ населенія по занятиямъ.

Имѣющихъ *самостоятельныя средства существованія*, по переписи 1897 г. оказалось 555 тыс., или 80,1% мужикъ, 265 тыс., или 46,3%, женщинъ. Среди мужичьей этой категоріи оказалось: чиновниковъ на казенной, общественной и частной службѣ 29,2 тыс., или 5,2%; на военной службѣ 4,8 тыс., или 0,8%; на службѣ церкви 3,3 тыс., или 0,6%; лицъ интеллигентныхъ профессій (учебное и воспитательное дѣло—5 тыс., наука, искусство, литература—5,1 тыс., врачебное дѣло—5,4 тыс.)—15,5 тыс.—2,8%; лицъ, живущихъ доходами съ капитала, —14,2 тыс.—2,5%; лицъ, содержимыхъ на средства казны (въ закрытыхъ уч. заведенияхъ, больницахъ и т. д.),—20,1 тыс.—3,6%; лицъ, служащихъ въ кредитныхъ учрежденіяхъ и занимающихся торговымъ посредничествомъ,—7,1 тыс.—1,3%; торговцевъ 58,1 тыс.—10,5%, рабочихъ 210,7 тыс.—38% (въ томъ числѣ: по обработкѣ металловъ—51,4 тыс., по изготовленію одежды—31,4, по устройству и ремонту жилищъ—27,4 тыс., по обработкѣ дерева—19,8 тыс., полиграфическія производства—13,7, обработка волоконистыхъ веществъ—12,2 тыс., питательные продукты—12,1, различнаго механическаго производства—10,6, химическое производство—8,8, ювелирное дѣло—7,2, обработка животныхъ продуктовъ—5,2, винокурение—3,4, выдѣлка инструментовъ—2,6, керамическое производство—2,4, экипажное—1,3, табачное—1,2), облуживаніемъ сношений занято 43,5 тыс., или 7,8% (а именно: водныя сообщенія—0,7 тыс., извозный промыселъ—29,3 тыс., жѣлѣзныя дороги—7,5, городскія дороги—3,2, почта, телеграфъ, телефонъ—2,8 тыс.), служба въ трактирахъ, гостиницахъ и т. п.—14,8 тыс., или 2,7%, въ баняхъ и цырюльняхъ—2,3 тыс., или 0,4%. Изъ женщинъ, имѣющихъ самостоятельныя средства существованія, наиболѣе крупной группой является группа прислуги и пощенницъ—97,5 тыс., или 37%; затѣмъ идутъ живущія доходомъ съ капиталовъ, пеней и т. п.—31,3 т., или 11,8%; притовловленіемъ одежды—27,9 т., или 10,5%, средствами отъ казны (воспитанницами въ закрыт. учебн. завед., призрѣваемыми въ богадѣльняхъ) 26,2 т., или 9,9%, обработкой волоконистыхъ веществъ—13,4 т., или 5,1%, интеллигентными профессіями (учебное и воспитательное дѣло—6,6 тыс., наука, искусство, литература—1,2, врачебное дѣло—4,9) 12,7 т., или 4,8%, работой въ прачечныхъ 9,9 т., или 3,7%, на табачныхъ фабрикахъ 7,0 т., или 2,6%, службой въ благотвор. учрежденіяхъ, въ частныхъ предпріятіяхъ и т. д. 6,0 т., или 2,3%. По грамотности своего населенія П. уже въ 1897 г. являлся грамотнѣйшимъ изъ городовъ Европейской Россіи. Въсѣхъ въ пригородахъ, процентъ грамотныхъ составлялъ въ немъ 62,6%; въ городѣ собственно—63,9 (maximum въ Адмиралтейской части—72,2%, minimum въ Александровской—54,6%). Изъ пригородовъ (грамотныхъ 51,6%) выгодно выдѣляется своей грамотностью Лѣсной (около 60 %), представляющей какъ бы маленький университетскій городокъ; всего ниже грамотность въ Петергофскомъ пригородѣ—49,8%. Если исключить возрастную группу до 10 лѣтъ, въ которой грамотность ветрѣчается довольно случайно, то на 597,4 тыс. мужичьей старше этого возраста грамотныхъ окажется 437,2 тыс., или 73,3%, женщинъ 435,6 тыс., или 59,3%. Выше всего



возрастѣ въ возрастѣ 10—19 л. Въ этомъ возрастѣ въ городѣ съ пригородами грамотныхъ 89,7% мужчинъ и 71,3% женщинъ; въ городѣ же собственно 90,2% м. и 51,8% ж. Для насаждения среди народа грамотности и образования городское управление затрачиваетъ около 4 милл. рублей, изъ нихъ около 66% тратится на содержание начальныхъ училищъ, около 16% на четырехклассные училища, около 2% на бесплатныя читальни, а на бесплатную медицинскую помощь, столько же на пенсии и плату за учение въ разныхъ учебныхъ заведенияхъ и небольшая сумма (12 тыс.) на воскрес. школы.

При громадныхъ растояній, большую важность для П. приобретаетъ вопросъ *сношеній*. Вопросъ этотъ стоитъ въ П. благополучно, въ особенности послѣ перехода большинства городскихъ желѣзныхъ дорогъ на электрическую тягу. На 1 янв. 1913 г. въ П. было всего 187 верстъ городскихъ ж. д., изъ нихъ 112,3 в. съ электрической тягой, 65,7 в. съ конной тягой и 8,8 съ паровой. Въ 1912 г. по электрическимъ дорогамъ проѣхало 252 милл. пасс., по коннымъ 21,6 и по паровымъ 8,4 милл., всего 282 милл. На каждого жителя пришлось въ годъ 140 поездокъ (больше, чѣмъ въ Берлинѣ, гдѣ ихъ было въ 1910 г.—132, меньше, чѣмъ въ Дрезденѣ—съ 205 поездками на человѣка). Сухопутныя сношенія пополняются въ П. водными. Въ 1912 г. къ мѣстнымъ пароходнымъ сообщеніямъ по Невѣ и Фонтанкѣ прибѣгло 5,6 милл. чел.

*Выдѣлъ П.* по проекту сметы на 1913 г. опредѣляется въ 44 милл. руб. дохода, изъ этой суммы больше половины—59,4% приходится на доходъ отъ городскихъ предприятий (въ т. ч. 14,5 милл. р. отъ гор. желѣзн. дор.), 10,5%—на сборъ съ недвижим. имущ., 8,5%—на сборы съ торг. и промысловъ, 7,6%—на доходы съ город. имущества и оброчн. статей. Изъ общей суммы расходовъ, ичисл. проектомъ сметы въ 43,8 милл. р., 27% падаетъ на расходы по городск. предприятиямъ, 16,6%—на медицину, ветеринар. и санитарн. части, 14,5%—на уплату долговъ, 9,7%—на народн. образование, 6,5%—на благоустройство города, 5,1%—на содержание городск. управленія, 4,3%—на содерж. полиціи, 3,4%—на учтѣе въ друг. государственныхъ расходахъ, 4%—на обществ. призрѣніе и т. д. За 10 лѣтъ, съ 1901 по 1910 г., доходы П., за вычетомъ расходовъ по городск. предприятиямъ, возросли съ 13 милл. до 27 милл., а по разсчету на 1 жителя съ 10,46 руб. до 16,93 руб., въ т. ч. чистый доходъ (за вычетомъ расходовъ) городск. предприятий повзрослелъ съ 2,7 милл. до 11 милл., что состави. на 1 жителя для 1901 г.—2,18 руб., для 1910 г.—6,92 р. Наибольшій чистый доходъ изъ город. предприятий дали въ 1910 г. трамвай (4,4 милл. при валовомъ въ 11,6 милл.), водопроводъ (1,2 милл., валов. доходъ—3,6 м.) и телефонъ (0,8 милл., валов. дох.—1,8 милл.). Расходы города составляли въ 1901 г. 13 милл., въ 1910—25,7 милл. Него больше возросли расходы на медицину и санитарн. части, съ 2,46 руб. на 1 жит. до 4,27 р., да еще на уплату долговъ—съ 1,14 руб. на 1 жит. до 3,67 р., и на народн. образование—съ 1,07 р. до 1,98 р. *Образовательныя учрежденія Петрограда.* Общие представленіе о значеніи П., какъ центра высшаго образования, могутъ дать слѣдующія цифры числа слушателей въ различныхъ высшихъ учебныхъ заведенияхъ столицы:

Высшія учебныя заведенія.	Огчетн. годъ.	Число слушат.
Инст. гражд. инжен. . . . .	1909	716
Электро-технич. инст. . . . .	—	ок. 750
Женск. Политехнич. курсы . . . . .	—	ок. 225
Горный институтъ . . . . .	1911	1.039
Лѣсной институтъ . . . . .	1913	648
Сельскохозяй. курсы для об. пола . . . . .	1913	1.374
Женск. сельскохозяй. курсы (Стебута) . . . . .	1913	716
Николаев. воен. акад. . . . .	1912	329
Алекс. воен.-юридич. акад. . . . .	1912	80
Михайл. артиллер. акад. . . . .	1912	119
Николаев. инженер. акад. . . . .	1912	98
Интендант. академія . . . . .	1912	164
Никол. морск. акад. . . . .	—	?
Морск. инженер. акад. . . . .	—	?

Изъ частныхъ высшихъ учебн. заведеній и курсовъ особенно выдаются: Психоневрологическій институтъ (см.), Высшее историко-филолог. и юридич. курсы (Вольный университетъ, см. *университеты народныя*); да еще слѣдуетъ отмѣтить Высшие курсы Лесгафта, Педагогич. курсы при Фребелев. о-вѣ, Педагогич. академію Лиги образования, Петроград. институтъ высш. коммерч. знаний, Высшие Коммерческіе курсы Побѣдникаго и пр. Высшія школы для художественнаго образования являютъ Имп. Академія Художествъ съ педагогическими курсами и нормальной рисовальной школой, Высшее Художественное Училище, Петроградская Консерваторія. Въ П. есть рядъ театралныхъ училищъ, драматическихъ курсовъ, музыкальныхъ классовъ и школъ, курсовъ и школъ рисованія и пр.

Къ 1 янв. 1913 г. въ П. было 283 начальныхъ училища съ 1.015 классами (въ 1907—335 училищъ съ 676 классами, съ той поры произошла значительная концентрація классовъ). Въ нихъ училось 23.444 мальчика и 24.008 дѣв., всего 47.432 чел. 90% учащихся было въ возрастѣ 8—11 л. Четырехклассныхъ училищъ къ 1 янв. 1913 г. было 27 съ 135 классами и 5.839 учаш. (2.765 м. и 3.074 дѣв.). 93% учащихся въ 4-классныхъ училищахъ въ возрастѣ 11—15 л. Воскресныхъ школъ было 30, учащихся 1.356 (658 м. и 698 ж.); 51,5% въ возрастѣ 11—14 л., 42,5% въ возрастѣ 15—29 л.—Всѣхъ низшихъ школъ разныхъ наименованій въ П. свыше 1.000, среднихъ болѣе полтораста, профессиональныхъ школъ и курсовъ свыше 200, высшихъ учебныхъ заведеній около 60.

Во главѣ общедоступныхъ просвѣтительныхъ учреждений должна быть поставлена Императ. *Публичная Библиотека* (см. *библиотеки*). Распространитъ высшее знание среди народа ставить своею цѣлью *Обществу народныхъ университетовъ*. Оно устроило 5 курс. (агрономическіе, политехническіе и др.), консерваторію и театралный отдѣлъ, библиотечку. Аналогичныя дѣла ставить и *Народный Домъ графини Панфиной*, существующій, главнымъ образомъ, на средства графини (она построила домъ въ 500.000 р., она же покрываетъ дефицитъ, достигающій около 47 тыс. рублей въ годъ при общей суммѣ расхода въ 70.000 р.). Устройству различныхъ чтеній очень помогаютъ: подпоянны музей при постоянной Комиссіи Технич. Общества, располагающій богатѣйшимъ въ П. собраниемъ учебныхъ наглядныхъ пособій (выдѣтъ до 120.000 съѣтовыхъ картинъ въ годъ), Комиссія по устройству народныхъ чтеній (въ годъ до 40.000 картигъ), Педагогическій музей военныхъ учебныхъ заведеній (его знаменитая аудиторія въ Солоньемъ Городкѣ). Много лекцій устраивается въ залахъ Городской Думы, Тенишевскаго училища и др.

Во главѣ *музеевъ П.* должны быть поставлены Эрмитажъ и Русскій музей Имп. Александра III. Изъ *научныхъ музеевъ* особенно выдаются и посыпаются публично Зоологическій и Этнографическій музеи Имп. Академіи Наукъ; съ разрѣшенія, доступны для осмотра и ея цѣнные Геологическій и Минералогическій музеи, Ботанический музей и Физическій кабинетъ. Къ числу другихъ интереснѣйшихъ естественно-научныхъ учреждений П., доступныхъ для осмотра публики, должны быть отнесены: Николаевская Главная Астрономическая Обсерваторія въ Пулковѣ и Центральная Сейсмическая станція при ней, Николаевская Главная Физическая Обсерваторія,

Высшія учебныя заведенія.	Огчетн. годъ.	Число слушат.
Университетъ . . . . .	1912	7.455
Высш. женск. курсы . . . . .	1912	6.182
Духовная академія . . . . .	1911	284
Римско-католич. дух. акад. . . . .	?	?
Имп. Археологич. инст. . . . .	1912	526
Имп. Александров. лицей . . . . .	1911	247
Имп. истор.-филолог. институтъ . . . . .	1912	131
Женск. Педагог. институтъ . . . . .	1911	648
Имп. Училище Правовѣдѣнія . . . . .	—	ок. 330
Практич. Восточ. академія . . . . .	1909/10	95
Курсы для врачей при клин. инст. . . . .	1911	297
Женск. медиц. инст. . . . .	1912	1.330
Военно-медиц. академ. . . . .	1912	974
Политехнич. институтъ . . . . .	1912	4.750
Технологич. институтъ . . . . .	1912	2.130
Инст. инж. пут. сообщ. . . . .	1909	1.181

Константиновская Магнитная и Метеорологическая Обсерватория, Главная Палата Мѣръ и Вѣсовъ, Музей Горнаго Института Имп. Екатерины II (его минералогическая коллекція—3 я въ мѣрѣ). Очень интересенъ и доступенъ для публики Имп. Ботаническій садъ.

Изъ ученыхъ обществъ особенно энергическую дѣятельность развиваютъ: Академія Наукъ (см.), Имп. Институтъ Экспериментальной Медицины, Имп. Русское Географическое Общество, Математическое, Русское Антропологическое, Русское Физико-Химическое, Имп. Минералогическое, Имп. Петроградск. Общество Естественнотелетей и др.

По развитію *периодической печати* П. стоитъ далеко впередъ Москвы. Въ П. выходитъ 531 поврем. изданій, что составляетъ почти четверть (24,5%) всего період. изданій, выходящихъ въ Россіи, между тѣмъ какъ на Москву приходится менѣе 10%—208 изд. По числу выпускаемыхъ книгъ П. также занимаетъ первое мѣсто, по количеству экземпляровъ, въ которыхъ печатаются эти книги, значительно уступаетъ Москвѣ; это, какъ и меньшая стоимость книгъ, показываетъ, что Москва является центромъ народнои книги: такъ, въ 1910 г. въ П. было издано 8.234 книги въ 29.674.752 экз. на 14.772.748 руб., а въ Москвѣ 6.232 сочин. въ 45.834.160 экз. на 11.860.833 руб. *П. Синицкій.*

**II. Окрестности Петрограда. Рельефъ и геологическое строение.** Вокругъ П. простирается низменная плоская мѣстность, сложенная изъ аллювиальныхъ и ледниковыхъ отложений, подстилаемыхъ кембрийскими синими глинами. Къ в. отъ П. эта низменность составляетъ долину Невы, къ с.-з. и ю.-з. болотистые берега Финскаго залива. Съ удаленіемъ отъ котловины, занимаемой дельтою Невы, мѣстность повышается. На с. поднимаются террасы Поклонной горы и Парголовоыхъ высотъ (около 100 ф. надъ моремъ), переходяція къ в. въ живописныя высоты Токсова. Немного южнѣе нах. небольшое холмистое возвышеніе, въ центрѣ котораго лежитъ село Колтуши. Сѣв. берегъ залива лишь у Сестрорецка всхолмленъ дюнами. Южный берегъ предствл. низменную полосу, мѣстами образ. однако невысокія террасы, какъ у Петергофа и Ораніенбаума. Къ ю. отъ этой области новѣйшихъ рыхлыхъ отложений, граница съ ней рѣзкимъ углубомъ, простирается съ в. на з. возвышенная холмистая полоса, сложенная изъ силурійскихъ известняковъ, имѣющая названія Паркосельскихъ, Пулковскихъ (247 ф.) и Дудергофскихъ высотъ (549 ф.).Обнаженія сѣв. уступа этой возвышенности, такъ же какъ береговъ прорѣзывающихъ ее рѣкъ, показыв., что подъ силур. известн. залегаетъ силур. глаукозитов. пески, подстилаемые кембрийскими песчаниками и глинами. Къ ю. отъ полосы силур. известн. выходятъ нижне-девонскіе песчаники, окрашенные въ яркіе пѣтла и образ. красивая обнаженія по берегамъ рѣкъ, напр., близъ Гатчины.

**Замѣчательныя изъ населенныхъ мѣст.** Вокругъ П. расположенъ многочисл. города, селенія, дачи и заводы, возникновение кот. б. ч. или одновременное съ П. или болѣе позднее, но почти всегда стоятъ въ зависимости отъ нуждъ и потребностей столицы. Наиболее замѣчательны мѣста, служившія дачными мѣстностями царствующимъ особѣ и ихъ приближеннымъ, украсившія роскошными дворцами и парками, хранящія много прекрасныхъ памятник. старины и искусства, особенно эпохи Петра, Елизаветы и Екатерины II, т. е. всего XVIII вѣка. Поселки, живущіе бытомъ въ столицѣ, рядъ крупнѣйшихъ въ Россіи фабрикъ и заводовъ съ рабочимъ населеніемъ, безчисленныя имѣнія и дачи знатныхъ и незнатныхъ петроградцевъ—все это составляетъ густо населенный районъ вокругъ П., живущій б. ч. одной жизнью со столицей, съ кот. онъ связанъ густой сѣтью желѣзныхъ, шоссеныхъ и водныхъ путей. Къ ю.-з. отъ П. отходитъ *Валтійская ж. д.* У станц. *Лигово* (13 в. отъ П.), окрестн. кот. предствл. дачную мѣстность съ паркомъ и озерами, отходитъ отъ главной ж.-д. линіи вѣтка на з., вдоль южнаго берега Финскаго залива, въ 2—3 вер. отъ него, на протяж. 24 в. 1 ст. *Сергіево* (18 в. отъ П.), въ 3 в. отъ кот., на берегу залива, нах. *Сергіевская пустыня*, основ. въ 1734 г., съ гранитною оградой, аллеями, прудами и куртинами снаружн. Внутри замѣчат. соборъ, построенъ въ 1756—58 гг. арх. Растрелли, величайшимъ мастеромъ елизаветинской эпохи русскаго барокко. Это изящное и легкое 5-главое здание, украшенное чредыч. живописн. лѣпными картушами. На 21 в. нах. ст. *Стрѣльна*, близъ кот. на берегу залива—благоустроенное селеніе Стрѣльна, съ многочислен. дачами, буажн. заводомъ и пароходам. пріет. Здѣсь же мыза

Стрѣльна, принадлеж. нынѣ наследн. вел. кн. Конст. Ник., со значеніемъ дворцомъ и паркомъ, основ. Петромъ В. Дворецъ былъ возож. въ 1720 г. арх. Микетти и очень энергично строился имъ въ теченіе 2 лѣтъ, будучи однимъ изъ любимѣйшихъ и грандіознѣйшихъ предпріятій Петра I въ «версальскомъ» духѣ. Но въ 1723 г. работы остановились, когда Петръ подарилъ дворецъ Елизаветѣ и пересталъ имъ интересоваться. Въ концѣ XVIII в. дворецъ былъ значит. видоизмѣненъ, однако сохранилъ и понинѣ свой первоначальный планъ и стѣны.

На 28 в. и 31 в. отъ П. нах. ст. Новый и Старый Петергофы, близъ кот. на берегу залива, образ. здѣсь террасу до 60 ф. выс., расположенъ *Петергофъ* (см.), знаменитый своими дворцами и фонтанами, великолѣпнымъ паркомъ—лѣтнее мѣстопребыв. Высоч. Двора, арстократч. дачная мѣстность и любимое мѣсто лѣтнихъ прогулокъ петроградцевъ.

Далье къ з., на 39 в. отъ П., ж. д. достиг. конечн. пункта *Ораніенбаума*, безудѣлив. города, основ. кот. было положено въ 1714 г. кн. Меншиковымъ. Для послѣдняго арх. Шедевръ построилъ здѣсь дворецъ, позже, при Екат. II, перестроенный арх. Ринальди, кот. разбитъ такъ же туи прекрасный паркъ съ увеселит. домками и всякими затѣями. Дворецъ расположенъ на возвышен. морскомъ берегу, уступы кот. использованы для очаровательной системы полукружыхъ галлерей, террасъ и перилъ, нарядно спускающихся къ партеру передъ моремъ, съ прекрасными боковыми павильонами. Въ паркѣ замѣчат. увеселит. «Китайскій дворецъ», фантастически и петро декорированный, а также изысканн. и превосходно расписанный внутри павильонъ «Катальной горы», когда-то хитроумно и сложною сооружеія славившейся во всей Европѣ. Ораніенбаумъ расположенъ напротивъ Кронштадта, почему и служитъ для сообщен. съ нимъ, кроме того, является, вмѣстѣ съ окрестн., оживлен. дачнымъ центромъ.

Главн. линія Балт. ж. д. на 25 в. отъ П. достиг. ст. *Красное Село* (см.), на 43 в.—ж. д. ст. *Гатчина* (см.). Къ ю. отъ П. отходятъ *Варшавская* и *Паркосельская* (*Витевская*) ж. д. Первая на 6 в. проходитъ мимо Чесменскаго дворца (нынѣ богатѣльни) и церкви, интересн.хъ зданій, постр. арх. Фельтеномъ въ 1770 г. и отразившихъ тогдашнее наивное увлеченіе «готикой». На самомъ дѣлѣ, изогнутыя и игривыя формы зданій напоми. скорѣе барокко. На 21 в. нах. ст. Александровская, въ 4 в. отъ кот. лежитъ село Б. Пулково, а близка, на высокое холмѣ,—*Пулковская астрономическая обсерваторія* главная въ Россіи, меридіанъ кот. считается на русскіихъ картахъ первымъ. Паркосельск. ж. д. достиг. на 22 в. уѣздн. города *Паркoе Село*, кот. состоитъ изъ собственн. города, дѣлящагося на двѣ части (Пордокую и Софійскую) и изъ великолѣпнѣйшихъ дворцовъ съ обширнѣйшимъ паркомъ и садами. П. С. было вначалѣ мызой, подаренной Петромъ В. Екатеринѣ I, кот. возвела туи первыя постройки, значит. расширенныя и перестроенныя при Елизаветѣ арх. Растрелли. Послѣдній началъ работы съ 1749 г., но долженъ былъ, по желанію Елиз., сохранить стѣны первоначальн. дома и включить ихъ въ гораздо болѣе обширную композицію, что (какъ отчасти и въ Петергофѣ) привело къ той несправдл. растянутости фасада, кот. отличаетъ паркосельскій дворецъ. Длинный фасадъ его украсенъ безконечной вереницей коринтскихъ колоннъ, поставленныхъ выше первого этажа. Внутрен. убранство лучше петергофскаго. Здѣсь есть шедевръ того прехотливой декоративн. стіля, кот. получилъ назван. «рококо». Къ лучшимъ комнатамъ относ.: анфилада стараго дворца съ граціозн. скульпшт. обработкой дверей, «Серебряная столовая» и торжественная большая галлерея. Прекрасны «Янтарная комната», хотя и сильно перегружен. орнаментацией, и церковь. Выше дворца въ архит. отнош. расстрелленіевсе садные павильоны, особ. Эрмитажъ, совершеннѣйшій образецъ причудливаго и живописн. барокко, и тротъ на берегу озера въ такомъ же духѣ. При Екат. II барочный паркосельскій дворецъ претерпѣлъ частичн. переделки и дополненія въ классич. стілѣ. Съ 1779 г. здѣсь работалъ Камеронъ, устроившій во дворцѣ аппартаменты парци съ террасой въ паркѣ и висячимъ садомъ, съ дивнымъ портникомъ изъ ионич. колоннъ и прелестнымъ павильономъ «Агатовыхъ комнатъ». Къ портику ведетъ прекраснѣйшая грандіозная лѣтняя о статуамъ Геркулеса и Флоры и оригинально изогнутыми маршами. Внутрен. убранство аппартаментовъ роскошно и изысканно. Нѣсколько позже въ П. С. работалъ Кваренги, поставившій на островѣ пруда строго классическій павильонъ «Храмъ



торговл., 20,7% составл. прислуга и живущ. части. службой, 11,4% получ. средства от казны, стипендій и т. п., въ уѣздахъ безъ городовъ 54,2% насел. занято сельск. хоз., 13,4%—промышл., 9,1%—прислуга и части. службой, 11,2% живутъ на казенныя средства, пенсий, стипендій.

**Землевадѣніе.** По даннымъ Статист. Ежегодника на 1912 г., изъ общаго количества земель—3.464 тис. дес.—15,4% принадлежатъ казѣ, удѣламъ, городамъ и проч.; 29,6% составляютъ надѣльныя земли; 54,8% находится въ частной собственности.

Изъ *наибольшихъ* земель въ подворномъ владѣніи состоитъ 1,2%, въ общинномъ—98,8. Владѣніи меньшихъ 5 дес.—5,1%, отъ 5 до 10—11,4%, свыше 10 дес.—83,5%. Средній размѣръ владѣнія на одинъ дворъ—19,8 дес. Изъ *частнохозяйственныхъ* земель (1.899.000 дес.) въ личной собственности находится 1.744 тис., обществамъ и товариществамъ принадлежитъ 155 тис. Дворянскія принадлежатъ 51,5%, крестьянамъ—11%, купцамъ—34,2%, мѣщанамъ—3,6%, духовенству—0,2%; средній размѣръ владѣнія: у дворянъ—557,3 дес., у крестьянъ—40,8 у купцовъ—2.300,6, у мѣщанъ—42,6, у духовенства—83,9; средній размѣръ владѣнія для всѣхъ сословій—167,9 дес. Необходимо отмѣтить значительный упадокъ дворянскаго землевладѣнія: съ 1877 г. по 1887 г. оно сократилось съ 76,2 до 59,8%, теперь послѣдовало дальнейшее сокращеніе до 51,5%. Главнымъ приобретателемъ дворянскихъ земель является купечество (въ 1887 г. купеческое землевладѣніе составляло всего 19,2%). Недостатокъ въ необходимыхъ для хозяйства земляхъ крестьяне пополняютъ отчасти арендой. Аренда покоевъ и выгоновъ значительно преобладаетъ надъ арендой пахотныхъ участковъ. Всего чаще наблюдается денежная арендная плата. Средняя арендная цѣна за десятину пашни подъ яровые хлѣба въ 1896—1900 гг. составляла 8 р. 48 к., въ 1906—1910—10 р. 90 к.; подъ лѣнь—8 р. 41 к. въ первое пятилѣтіе, 16 р. 65 к. въ послѣднее. Арендная цѣна за десятину пашни составляла въ 1908 г. на заливныхъ лугахъ 12 р. 35 к., на суходолахъ—7 р. 69 к., на болотахъ—5 р. 32 к.; за десятину выгона въ 1896—1900 гг. — 1 р. 35 к., въ 1906—1910 гг. — 89 к. Важнѣйшимъ *удобиемъ* въ губерніи является лѣсъ: подъ нимъ около  $\frac{1}{2}$  (до 46%) всей площади (изъ лѣсной площади на долю дровняго лѣса приходится 46%, строевого—15%, зарослей—37%). Пашни составляютъ немногимъ болѣе  $\frac{1}{10}$  всей площади.  $\frac{7}{10}$  всего лѣса принадлежитъ частнымъ собственникамъ; съ другой стороны, пашни главной своей частью ( $\frac{1}{4}$ ) принадлежатъ крестьянамъ—общинникамъ. Имъ же принадлежатъ и большая часть (около  $\frac{7}{10}$ ) сѣнокосовъ. Въ общемъ крестьянскія надѣльныя угодья состоятъ преимущественно изъ пахотныхъ земель и сѣнокосовъ, частія же владѣнія преимущественно, а казенныя исключительно—изъ лѣса и неудобныхъ земель.

Главными растениями, воздѣлываемыми на поляхъ П. губ., являются: рожь—около 46% всей посѣяной площади, овесъ—около 34, картофель и ячмень по—10%, лѣнь—4%.

**Система хозяйства.** Въ огромной долѣ крестьянскихъ и въ  $\frac{2}{3}$  частновладѣльческихъ хозяйствъ примѣняется трехполье. При приближеніи къ столицѣ не только у частныхъ владѣльцевъ, но и на надѣльныхъ крестьянскихъ земляхъ встречается многопольная система съ травосѣяніемъ. Травосѣяніе въ крестьянскомъ хозяйствѣ особенно развито въ уѣздахъ петроградскомъ и петергофскомъ (о наличности его говорятъ всѣ безъ исключенія—100%—земские корреспонденты), въ гдовскомъ, ямбургскомъ и царскосельскомъ (отъ 93 до 86%). Всего меньше въ новолодожскомъ (15%) и шлисельбургскомъ (35%). Въ болышинствѣ хозяйство новолодожскаго и лужскаго уѣздовъ, гдѣ имѣется травосѣяніе, оно стало вѣнчать не раньше 1910 года. Урожайность всецѣло зависитъ въ губерніи отъ большаго или меньшаго удобрения полей. У частныхъ владѣльцевъ она на процентъ 10—15 выше, чѣмъ у крестьянъ—общинниковъ. У послѣднихъ въ среднемъ за 15 лѣтъ, съ 1897 по 1911 г., урожай «сама» составлялъ для ржи 5,0, для овса 3,9, для ячменя—5,2, для картофеля—5,2. Почти половина крестьянъ губерніи обезпечена своимъ хлѣбномъ лишь мѣсяца на 4,  $\frac{1}{2}$ —отъ 4 мѣсяцевъ до полгода; ничтожное меньшинство имѣетъ его на весь годъ. Больше трети потребляемаго хлѣба подвозится со стороны. Всего лучше обезпечено своимъ хлѣбомъ населеніе гдовскаго, лужскаго и новолодожскаго уѣздовъ, всего хуже—петроградскаго и петергофскаго. Промышленное огородничество (особенно разведе-

ніе капусты, брюквы) достигаетъ значительнаго развитія лишь въ области подстоличныхъ огородовъ, а также въ уѣздахъ петергофскомъ, ямбург. и шлисельск.

**Скотоводство.** Несмотря на довольно значительная пространства луговъ и выгоновъ, не только не развивается, а сокращается. За послѣдніе годы количество всѣхъ видовъ скота сильно пало. Въ петроградскомъ и петергофскомъ уу. значительно развито молочное хозяйство (средній заработокъ на семью около 200 р.); въ новолодож. и лужск. отчасти шлис., гдов. и ямб. уу. занимаются выпкой телятъ.

Больше половины своихъ доходовъ крестьяне П. губ. получаютъ отъ различныхъ промысловъ. Изъ *мѣстныхъ* промысловъ во всѣхъ уѣздахъ, кромѣ шлис., преобладаютъ лѣсныя заготовки (за зиму съ лошадыя крестьянинъ зарабатываетъ отъ 100 до 150 р.), встрѣчается и смолочужное (80—180 р. въ годъ); въ шлисельск. у. на первомъ мѣстѣ, особенно въ лугиловской вол., стоятъ работы на плитныхъ ломкахъ (за зиму съ лошадыя рабочий выработываетъ до 185 р., весной до 90, лѣтомъ до 200, пѣший въ два—два с половиною раза меньше); въ ямб. и гдов. уу. очень развитъ рыбный промыселъ (100—150 р. на хозяйство въ годъ); въ ямб. и новолод. уу. отъ 80 до 135 р. на хозяйство даютъ въ годъ судовыя работы. Часть находить заработокъ, нанимаясь на сельскохозяйственную работу (плата годовому рабочему около 100 р. въ годъ, срокомъ—съ апрѣля до Покрова—55—70 р. на хозяйскихъ харчахъ). Въ петроградскомъ, петергофскомъ, царскосельскомъ, лужскомъ уѣздахъ десятки тысячъ руб. даетъ дачный промыселъ. Въ рядѣ уѣздовъ, особенно въ лужскомъ, гдѣ имъ занимается болѣе  $\frac{2}{3}$  тис. наиболее бѣдныхъ крестьянъ, дворянъ (къ промыслу относятся неодобрительно), распространена питомическій пром. (воскармливаніе питомцевъ Восп. т. дома, сред. зараб.—30—40 р. въ годъ). Значительное количество крестьянъ идетъ съ *отомъ*. Чаще всего земские корреспонденты упоминаютъ: отходъ на разныя работы въ Петроградъ (кровельная, каменная, плотничная работы; извозъ, «въ услуженіе», на фабрики и заводы П. и Нарвы, возку и набивку льда на дачныхъ погребахъ, торговлю съ лотковъ въ Петроградѣ и Петергофѣ и т. д.)

**Кустарная промышленность** развита довольно слабо. Чаще всего упоминаются работы изъ дерева (выдѣлка ведеръ, кадокъ, простой мебели, телегъ, саней, деревянной посуды, плетеніе корзинъ); въ ямб. у. около 200 р. на семью даетъ стolarsкій промыселъ; особенно развитъ этотъ промыселъ подъ столицей, гдѣ средній заработокъ столара, сбывающаго мебель на Апракинскъ рынокъ, 15—20 р. въ мѣсяцъ; въ некоторыхъ деревняхъ новолодожскаго у. очень выгоднымъ является судостроеніе.—О работахъ изъ глины (глинянная посуда, кирпичи) чаще всего упоминается для гдовск., луж. и п.сел. уу. Сажнымъ промысломъ занимаются почти во всѣхъ уѣздахъ. Особенно развитъ онъ въ с. Скамѣ (гдов. у.), гдѣ въ 1912 г. произведено достигнуто 10 т. паръ сапогъ.—Въ рядѣ уѣздовъ существуетъ катанье валенокъ, вазане рыболовныхъ снастей, плетеніе кружевъ. Въ петрогр., луж. и новолод. уѣздахъ довольно значительно развитъ портняжнй промыселъ (въ промыслѣ преобладаетъ женскій трудъ—портняжнй, бѣлошвейск., жилетичій).

**Фабричная промышленность,** благодаря Петрограду, развита въ губерніи очень сильно. Въ 1910 г. въ губ. было 880 фабрикъ и заводовъ, на которыхъ работало 154 тис. рабочихъ. Большинство ихъ было занято на крупныхъ фабрикахъ. А именно: до 20 рабочихъ имѣло 214 пром. заведеній съ 2.625 раб., отъ 21 до 50—228 зав. съ 7.731 раб., отъ 51 до 100—150 завед. съ 11.178 раб., отъ 101 до 500—221 зав. съ 47.903 раб., отъ 501 до 1.000—41 зав. съ 29.887 раб., свыше 1.000—26 завед. съ 54.690 раб.

Подвѣвающее количество всѣхъ заводовъ и фабрикъ находится въ Петроградѣ и его окрестностяхъ. Изъ 31 металлургическихъ и машиностроительныхъ заводовъ, имѣющихъ миллионы, иногда многомилліонные обороты, въ столицѣ находилось (въ 1914 г.) лишь Ижорскій заводъ мор. вѣд. въ Колпинѣ, оружейнй заводъ въ Сеесторѣцкѣ и общество сиверскихъ металлопродуктнхъ заводовъ въ царскосел. у. Въ столицѣ довольно много кирпичныхъ заводовъ (около 25 на Ижорѣ, 15—но Тоскѣ). Есть два небольшихъ стекляннхъ завода въ лужск. у. и одинъ большой (съ 2-мил. оборотомъ) въ селѣ Калитинѣ петергоф. у.; въ томъ же уѣздѣ небольшая фабрика фарфоровой посуды. Отдѣлъ химической пром. представленъ 73 заводами, изъ нихъ 7 съ миллионными оборотами, въ столицѣ изъ крупныхъ одинъ Шлис-

Самуриискій пороховой заводъ. Изъ 18 бумагопрядильныхъ миллионными оборотами въ столицу одна Шлиссельбургская мануфактура (10 мил. годового оборота); изъ двухъ крупныхъ шерстяныхъ фабрикъ одна въ Петербургѣ и одна въ Нарвѣ; изъ 5 крупнейшихъ льнопрядильныхъ мануфактуръ въ столицу одна—въ Нарвѣ (годовой оборотъ 5 мил.). Всѣ резиновая фабрики, крупные кондитерские заводы, фабрики приводныхъ ремней, салотопочные и мыловаренные заводы, фабрики музыкальныхъ инструментовъ, экипажныя, фабрики одежды и принадлежностей туалета, игрушки—въ одномъ Петроградѣ. Большое участіе уѣзды принимаютъ лишь въ обработкѣ питательныхъ веществъ и дерева. Лѣсопильныхъ заводовъ въ уѣздахъ 45, крупный одинъ—въ Ораниенбаумѣ съ 3 1/2 тыс. раб. въ лѣтній сезонъ; въ уѣздахъ же 4 фабрикъ картона и древесной массы, 10 писчебумажныхъ. Изъ 280 типо-литографій П. губ. въ столицу идетъ лишь 3: 2 въ Кронштадтѣ и 1 въ Ц. Свѣтѣ.

II. Симвицкій.

II. Петроградскій университетъ. Основанный 8 февраля 1819 г., онъ былъ преобразованъ изъ учительской семинаріи, учрежденной въ столицѣ известнымъ Янковичемъ. Семинарія эта была переименована 16 апр. 1804 г. въ Педагогическій институтъ, который предполагалось скоро же превратить въ «С.-Петербургскій университетъ». Но существу уже въ 1816 г., послѣ новаго преобразования, институтъ фактически мало чѣмъ отличался отъ университетовъ, такъ что гр. С. Уварову, въ качествѣ попечителя петроградскаго округа, не трудно было уже въ ближайшіе годы добиться официального именованія института въ университетъ.

Получивъ, согласно уставу, уставу 1804 г., выборного ректора и общій академическій статутъ, П. у. олно удержалъ и кое-что изъ своей институтской организаціи, напр., должность директора, благородный пансіонъ; сохранилось и прежнее дѣленіе на три факультета—философско-юридическій, историко-филологическій и физико-математическій<sup>1)</sup>. Первоначальный контингентъ слушателей у-та составлялся, съ одной стороны, изъ прежнихъ пансіонеровъ института и новыхъ своеотчужденныхъ студентовъ. Общее число студентовъ не достигало и сотни. Среди преподавателей можно было бы отмѣтить рядъ известныхъ именъ—ректора у-та проф. М. А. Балугьянскаго, К. И. Арсеньева, А. И. Галича, Н. Д. Лодія, Ф. Э. Грефе, Г. Павсака, А. Куницына и др. Впрочемъ, университетское преподаваніе далеко не блистало своей постановкой. Но не успѣвъ П. у. стать твердо на ноги, какъ на него неожиданно обрушилась страшная гроза. Наступившая эпоха правительственной антической реакціи вынудила С. Уварова покинуть въ 1821 г. свой постъ и уступить свое мѣсто новому попечителю, ставленнику кн. А. Н. Голицына, «безотклонному ханжѣ Руничу», который, по словамъ академ. М. Устрялова, вмѣстѣ съ изувѣромъ Магницкимъ, обрушился на университетъ съ дикими обвиненіями, будто бы профессора «читаютъ лекціи противъ Бога, религіи и Россіи», т. е. самодержавія. Обвиненія эти прежде всего были предъявлены проф. Кунцину по поводу его курса «естественнаго права», а затѣмъ проф. Галичу, Герману, Раухаху и Арсеньеву. Всѣхъ ихъ шибкой попечитель «вразомбѣсія» изобличалъ въ «пагубныхъ лжеуспеваніяхъ» и «святоотечественномъ нападѣніи на божественность св. откровенія, тѣмъ болѣе опасномъ, что оно покрыто широкимъ плащомъ философіи». Въ у-тѣ были введены знаменитыя инструкции, сочиненныя Магницкимъ для казанскаго у-та, были назначены новые профессора, въ числѣ коихъ известный О. Сенковскій (литер. повелон. бар. Врамбесъ). Въ 1825 г. былъ избранъ и новый ректоръ проф. Дегуновъ. Нормальный порядокъ въ у. былъ восстановленъ лишь послѣ удаленія прорывовавшагося Рунича въ 1826 г. Постепенно начали развиваться и научная средства у-та: на ряду съ бібліотекой при немъ дѣйствовали теперь физическій, зоологическій, минералогическій, ботаническій и химическій кабинеты и химическая лабораторія. Особенно оживилось университетское преподаваніе съ нач. 30-хъ гг., когда въ профессорскую коллегію вступили новые члены, въ лицѣ вернувшихся изъ командировки изъ-за границы и Дерпта молодыхъ уче-

ныхъ (А. Фишеръ, Е. Врангель, П. Плетневъ, А. Никитенко, Н. Устряловъ, И. Шульгинъ, С. Курторга и др.). Среди новыхъ преподавателей въ это же время, въ качествѣ проф. древней и средней исторіи, дебютировала и Н. В. Гоголь, мечтавшій тогда «хватить среднюю исторію томикомъ въ восемь или девять» и весьма увлеченный своимъ «профессорствомъ». Означенная перемена привела вмѣстѣ съ тѣмъ и къ увеличенію числа студентовъ, а также вызвала появленіе значительнаго контингента волнослушателей, чему особенно способствовала, конечно, безплата университетск. преподаванія. Въ связи съ отмѣченнымъ ростомъ численности учащихся и общимъ подъемомъ университет. жизни стоятъ и первыя попытки организациі студенческой молодежи. Именно въ 30-хъ гг., съ появленіемъ въ у., съ одной стороны, учащихся изъ видныхъ родовитыхъ фамилій, а съ другой—нѣмецкихъ (дерптскихъ) студентовъ (П. Прейсъ, Вахъ и др.), среди универс. молодежи начали складываться болѣе тѣсныя товарищескія связи и стали зарождаться корпоративный духъ. Въ серединѣ 30-хъ гг. сложилось и двѣ студенческія корпорациі: русская—Ruthenia и нѣмецкая—Baltica. Обѣ корпорациі восприняли нѣмецкіе обряды и обычаи (исключительно до дуэлей), къ которымъ примѣшивались однако нравы родной буреи. Сначала эти организациі носили чисто товарищескій характеръ, оказывая известное положительное вліяніе на студенческія нравы. Мало-по-малу, однако, онѣ стали проявлять себя организаванными вмѣшательствомъ въ академическую жизнь силоченными демонстративными выступлениями, въ которыхъ молодежь заявляла о своемъ отношеніи къ тѣмъ или инымъ фактамъ университет. жизни (инцидентъ съ проф. Шафкѣвичемъ и Курторгой, судъ надъ студентомъ К. и т. п.). Съ этого момента постепенно упрощается традиція студенческихъ организацій и массовыхъ выступленій учащихся (сходки). Въ 1835 г., съ введеніемъ новаго устава (первый ректоръ И. Шульгинъ), П. университетъ былъ урѣзанъ въ своихъ правахъ, при чемъ за счетъ академической коллегіи усилена была власть попечителя и инспекціи. Вмѣстѣ съ тѣмъ правительство обнаружилось усиленнымъ стремленіемъ приспособить университетъ главн. обр. къ удовлетворенію своихъ практическихъ нуждъ, потребностей въ подготовленныхъ чиновникахъ и всякаго рода специалистахъ. Съ означенными дѣльями въ 1839 г. на средства министерства финансовъ временно организуется при у. «реальное отдѣленіе», на средства мин. иностр. дѣлъ — каедра валахо-молдавскаго языка, въ 1845 г. для подготовкы переводчиковъ открывается каедра армянскаго, грузинскаго и татарскаго языковъ<sup>2)</sup>, еще раньше, въ 1841 г., въ интересахъ судебныхъ учреждений Царства Польскаго учреждается каедра польскаго законовѣдѣнія и, наконецъ, въ 1843 г. организуется цѣлый «камеральный» факультетъ для подготовкы «людей способныхъ къ службѣ хозяйственной или административной». Однако, несмотря на отмѣченные перемены и тяжелый режимъ николаевскаго царствованія, въ университетскія сферы постоянно притекали извѣстныя новыя свѣжія научныя силы въ лицѣ прибывавшихъ изъ заграничныхъ командировокъ молодыхъ ученыхъ. Среди новыхъ профессоровъ этого періода можно отмѣтить К. Неволіна, К. Кавелина, П. Калмыкова, Я. Варшева, В. Спасовича, В. Милотина, И. Ивановскаго, М. Стасюлевича, Н. Костомарова, Н. Благовѣщенскаго, М. Сухомлинова, А. Пыпина, И. Срезневскаго, П. Прейса, П. Чебышева и мн. др. Ректоромъ у-та вплоть до 1861 г. состоялъ П. А. Плетневъ. Вмѣстѣ съ общимъ оживленіемъ русской жизни наканунѣ эпохи великихъ реформъ естественно и въ университетѣ должно было повѣять новымъ духомъ. Тяжелая атмосфера 40-хъ гг. нѣсколько разрѣдилась въ 50-хъ. Правительство были сдѣланы нѣкоторыя послабленія. Студенческая корпорация получила официальное признаніе, учащиеся были разрѣшены собранія (сходки), организациі каassy взаимопомощи, издательство (студент. «бориски»). Но все эти мѣропріятія имѣли видъ скорѣе нѣкотораго «попустительства» со стороны начальства, чѣмъ правильнаго академическаго строя. Университеты, по существу, были лишены всякой автономіи, и даже уставъ 1835 г. фактически былъ совершенно неиспробованъ въ всякаго рода циркулярами и распоряженіями, обильно сылавшимися на П. у. особенно въ попечительство Мушина-Пушкина (1845—55). Вся власть, собственно говоря, въ отношеніи у-та была тогда въ рукахъ

<sup>1)</sup> Нѣсколько позднѣе было введено дѣленіе факультетовъ на разряды, или отдѣленія: математическаго—на физико-математич. и естественно-испытательный, филологическаго же—на историческій, филологическій и восточный.

<sup>2)</sup> Въ 1854 г. въ П. у. образовался уже особый факультетъ восточныхъ языковъ.

почетителя. Со вступлением на почетительскій постъ кн. Г. А. Щербатова въ совѣтъ П. у-та возникла поэтому мысль объ упорядоченіи внутреннего строя университета. жизни и о поднятіи достоинства профессорской коллегии. Но благодаря связности университет. совѣта, вмѣшательству почетителя и фактическимъ «вольностямъ» студенчества въ у-тѣ начались внутренние конфликты, а попытка начальства (при новомъ министрѣ Пулягинѣ) отмѣнить студенческую учрежденія и ввести въ полицейскій цѣльяхъ «матрикулу» только обострила положеніе и вызвала студенческую волненія. Въ результатѣ начались массовые репрессии и, послѣдовало даже временное закрытіе у-та 20 дек. 1881 г. Администрация не желала при этомъ считаться и съ голосомъ профессуры, рѣшительно подрывая тѣмъ самымъ его авторитетъ, такъ что группа профессоровъ, въ лицѣ Кавелина, Утина, Шпилына, Спасовича и Костомарова, не считая возможнымъ при такихъ условияхъ оставаться въ у-тѣ, покинула у-тѣ, подавъ въ отставку. Дѣлами университета стала вѣдать особая «временная коммисія» и «испытательный комитетъ». Внезапная разлука у-та подала мысль некоторымъ изъ профессоровъ открыть въ городской думѣ публичные курсы. Попытка эта, однако, была вскорѣ прекращена. Открытіе П. у-та состоялось вновь уже при совершенно измѣнившихся общественныхъ условияхъ, въ обновленной, раскрѣпощенной Россіи, на основахъ либеральнаго университет. устава 1863 г. П. у-тѣ вмѣстѣ со всеми российскими университетами получить автономію. Само собой разумеется, что раскрѣпощеніе русскихъ у-товъ должно было отразиться самымъ благотворнымъ образомъ и на судьбѣ П. у-та. Имена А. Градовскаго, А. Чебышева-Дмитріева, Н. Таганцева, В. Сергѣевича, П. Фойницкаго, Д. Менделѣева, А. Иностранцева, Ф. Мартена, Н. Меншуткина, В. Васильевскаго, К. Бестужева-Рюмина, О. Миллера, В. Ламанскаго, Ю. Янсена и др. отмѣняютъ новую полосу расцвѣта академической жизни петроградскаго у-та. Съ ростомъ преподавательскихъ силъ росли и развивались также и научно-вспомогательныя учрежденія у-та. При у-тѣ начали вмѣстѣ съ тѣмъ возникать ученые общества (естествоиспытателей, физико-химическое, историческое, юридическое, философское, антропологическое, математическое и др.). Однако, послѣдовавшая вскорѣ къ периодомъ освободительныхъ реформъ реакція создала новую затрудненія для правильнаго развитія университетской жизни. Студенческая волненія, оцѣлвавшая почти хроническимъ явленіемъ въ 70—80 гг., отмѣлила болѣзненно совершившія поворотъ. Правительство вступило въ борьбу съ универс. автономіей и закончило введеніемъ новаго, печальной памяти, устава 1884 г. Первымъ ректоромъ по назначенію въ П. у-тѣ былъ проф. И. Е. Андреевскій. Конечно, студенческая волненія отъ этой мѣры не прекратились, общій же тонъ унив. жизни замѣтно понизился, при чемъ у-ту пришлось потерять нѣсколькихъ видныхъ профессоровъ (въ 1899 г.). Почти полное отстраненіе профес. коллегии отъ управления университетомъ, постоянное вмѣшательство въ его жизнь министра и почетителя, а также объявленіе студентамъ «отдѣльными посылками» вышей школы при все возрастающей численности учащихся (къ 1 янв. 1899 г. ихъ было 3.788 ч.) — должны были привести къ полной дезорганизациі академическаго строя, вѣдренію въ него политическихъ видовъ правительства, бюрократизациі профессуры и развитію тайныхъ студенческихъ организацій оппозиціонно настроенныхъ. Общее недовольство въ страдѣ, развившееся особенно съ нач. XX ст., не могло не отразиться также на жизни у-та и привели въ концѣ концовъ къ массовому студенческому движенію въ П. у-тѣ 1901—1902 гг. Вскорѣ, съ ростомъ общаго освободительнаго движенія, началось и всероссийское университетское движеніе. Въ дек. 1904 г. въ Петроградѣ состоялось совѣщаніе профессоровъ, а 4 янв. 1905 г. появилась извѣстная записка о «Нуждахъ просвѣщенія» 342 университетскихъ преподавателей, въ которой было заявлено требованіе университетской автономіи, записка, положившая основаніе академическому союзу. 25—28 марта состоялся первый делегатскій съѣздъ союза. Въ то же время началось движеніе въ П. у-тѣ. 3 и 7 февраля состоялось постановленіе младшихъ преподавателей и студенчество у-та о прекращеніи занятій въ у-тѣ въ виду крайняго возбужденія умовъ, митинговыхъ собраній въ у-тѣ и выступленій студенческихъ «академическихъ» организацій («Союза студентовъ» и др.). У-тѣ былъ закрытъ до осени. 27 авг. 1905 г. послѣдовало объявленіе «временныхъ правилъ» объ управленіи высшихъ учебныхъ

заведеній, которыя, не отмѣняя уставъ 1884 г. «впредь до введенія въ законодательномъ порядкѣ» новаго университет. устава, давали автономическія полномочія совѣтамъ у-товъ. Волненія въ П. у-тѣ, однако, не прекратились и осенью, такъ какъ вся страна находилась въ крайнемъ возбужденіи наканунѣ историческаго дня 17 октября. «Автономный» П. у-тѣ сдѣлался ареной общаго политическаго движенія. 15 окт. въ стѣжахъ у-та собрался многолюдскій митингъ, осободительное движеніе достигло высшаго напряженія. Наконецъ, что при такихъ условияхъ и послѣ манифеста 17 окт. жизнь въ П. у-тѣ налаживалась съ трудомъ, тѣмъ болѣе, что послѣдовавшая вскорѣ новая вспышка политической реакціи при полной неопредѣленности университетскаго строя, застрягшаго между неотмѣненными уставамъ 1884 г. и времен. правилами 27 авг., вскорѣ вырвала всякую прочную почву изъ-подъ ногъ «автономныхъ» у-товъ. Наступила эра циркулярныхъ разъясненій и фактической отмѣны правилъ 27 авг., эра министерства Кассо. Не рѣшаясь открыто протестовать противъ нарушенія автономіи, совѣтъ П. у-та пошелъ по пути пассивной «доляной обороны своихъ правъ». Въ результатѣ министерство, совершенно не считаясь съ профессорскою коллегіей, стало свободно распоряжаться въ у-тѣ, увеличивая или переводя «для пользы службы» неудобныхъ, ему профессоровъ (проф. Гримма) въ другіе университеты и назначая на ихъ мѣсто новыхъ. Министерство совершенно не сообразовалось при этомъ съ «научными» качествами своихъ ставленниковъ, имѣя въ виду лишь ихъ готовность служить «видамъ» правительства (случай съ проф. Никомыевъ и пр.). Последніе годы (особенно съ нач. 1911 г.) П. у-тѣ въ указанномъ смыслѣ пережилъ цѣлый рядъ тяжелыхъ ударовъ, фактически переставъ существовать, какъ единая академическая корпорація. Въ самой профессорской коллегіи съ этого момента началось борьба между такъ наз. «правыми» и «назначенными» профессорами, съ одной стороны, и сторонниками «автономіи» — съ другой. Та же борьба въ рѣзкихъ формахъ сказалась и среди студенчества, гдѣ начали дѣйствовать активныя «академическія» организаціи. Общая академическая разлука характеризуется такимъ образомъ послѣдній періодъ въ жизни П. у-та, кот. пришлось за послѣдніе годы пережить какъ бы вновь времена Рунича и Магницкаго. — Согласно послѣднему отчету на 1 янв. 1914 г., на 4 факультетахъ П. у-та (историко-филолог., физико-математ., юридическ. и восточныхъ языковъ) состояло 322 преподавателя: профес. богословія—1, ординар.—проф.—33, экстраорд.—10, сверхштат.—5, заслужен.—27, приватъ-доцентовъ—162, лекторовъ—11, лаборантовъ и завѣдыв. частью.—73. Сравнительно съ прежними годами можно отмѣтить значительный ростъ младшихъ преподавателей и замѣтное сокращеніе профессорскаго персонала. Оскуднѣе профессуры за послѣдніе годы сказались на П. у-тѣ со всею силой. Нельзя не отмѣтить также, что послѣдній отчетный годъ былъ вмѣстѣ съ тѣмъ и годомъ наиболѣе энергичныхъ переиженій и перетасовки профессорствъ въ «интересахъ службы». Такъ, изъ П. у-та былъ «переведенъ» (фактик. уволенъ) проф. Д. Гриммъ, а изъ провинціальныхъ у-товъ назначены Кассо—проф. Жилинъ, фонъ-Зеслеръ, Базановъ и Яценко. Общее число студентовъ вмѣстѣ съ вольнослушателями (1866 достигло—7.608. Остававшихся при у-тѣ для подготовкы къ научной дѣятельности числилось 203. Главная масса студентовъ состояла на юрид. факультетѣ (3.700), менѣе всего на восточ. фак.—128.—*Литер.* В. В. Григорьевъ, «Спб. университетъ въ теченіе перваго пятидесятилетия его существованія» (1870); «Биографическія свѣдѣнія профессорамъ и преподавателямъ Спб. университета, 1869—94 г.» (1894); «Юбилейный актъ Спб. университета» (1869); В. Д. Спасовичъ, «50-лѣтіе Спб. университета» (Сочиненія, т. IV); А. Ч., «Спб. университетъ полѣжа назадъ» (Русск. Архивъ, 1888, III); Э., «Изъ воспоминаній бывшаго студента» (Русская Старина, 1881, II); А. В. Иконниковъ, «А. И. Галичъ» (Ж. М. Н. Пр., 1869, I); его же, «Записки и дневникъ». т. I и II (1904); М. Устряловъ, «Воспоминанія о моей жизни» (Древняя и новая Россія, 1877, т. I); Ф. Устряловъ, «Воспоминанія о Спб. у-тѣ 1852—56 г.» (Историч. Вѣстникъ, 1894, VI—VIII). Справочныя изд.: Иконниковъ, «Опытъ русской исторіографіи» (библиографическ.); И. М. Соловьевъ, «Русскіе университеты въ ихъ уставахъ и въ воспоминаніяхъ современниковъ» (1914).

градскаго или Большаго острова, къ западу отъ Каменостровскаго проспекта, въ районѣ В. Пушкирской, Большаго и Малаго проспектовъ и переѣзжающихъ ихъ улицъ. У Троицкой площади—старѣйшая часть города, но до сихъ поръ со своими кривыми улицами и лачугами рядомъ съ большими домами она не приобрѣла столичнаго характера.

*Достопримѣчательностей* города всего больше на Невскомъ проспектѣ и въ 1-й (Адмиралтейской) части города. *Невскій* самъ по себѣ представляетъ большую достопримѣчательность. Широкий (16½ саж.), совершенно прямой отъ Адмиралтейства до Знаменской пл. и очень длинный (4,7 вер.), прекрасно вымощенный, очень нарядный и по своимъ зданіямъ, и по магазинамъ, занимающимъ нижние этажи зданій, и по толпѣ въ опредѣленные часы дня, онъ—красивѣйшая и одна изъ оживленнѣйшихъ улицъ Россіи. Онъ очень эффектенъ днемъ, еще эффектнѣе при вечернемъ освѣщеніи, всего оживленнѣе послѣ полудня дня 5—6 часовъ вечера.

Мало гармонируетъ съ общимъ видомъ Невскаго лишь часть его отъ Знаменской пл. (Николаевскій вокзалъ) до Александро-Невской лавры. *Лавра*—важнѣйшая святыня П., въ ея главномъ Троицкомъ соборѣ—рака Александра Невскаго. Настоящій Невскій идетъ на западъ отъ Знаменской площади (на ней *памятникъ Александру III*), откуда виденъ онъ весь—до шпика Адмиралтейства. Великолѣпны 4 *фигуры коня* съ «водителемъ» на мосту черезъ Фонтанку, за нимъ—красивое зданіе *Аничкова дворца*; дальше северъ съ памятникомъ *Екатерины II*, за которымъ вѣтаетъ массивъ *Александринскаго театра*; на углу Невскаго и Садовой—трехэтажное зданіе *Публичной Библиотеки*, на противоположномъ углу—*Гостинный дворъ*, старое низкое и темное зданіе съ крытой двухэтажной галлереей, напротивъ—*Пассаажъ*, рядомъ съ Гостиннымъ—старое зданіе *Думы*, почти напротивъ—старинная церковь св. Екатерины, еще дальше—лотеранскій храмъ и армяно-грегоріанская церковь; затѣмъ, за небольшими цѣтничными,—великолѣпная полукруглая колоннада *Казанскаго собора*. Необычна внутренность его: продолговатый залъ съ 56 коринтеями колоннами изъ темнаго финляндскаго гранита. Много свѣту, очень роскошна отдѣлка. Въ соборѣ—чудотворная икона Казанской Божьей Матери; могила Кутузова. За Мойкой Невскій входитъ въ 14-ю (Адмиралтейскую) часть и подходитъ къ центральному пункту части и города—*Адмиралтейству* (золотой шпикъ этого красиваго зданія поднимается на 33 саж. надъ землею). Одной стороной Адмиралтейство выходитъ къ Невѣ, другой—въ *Александровскій садъ*, гдѣ бистры Пржевальскаго, Жуковскаго, Лермонтова, Гоголя. На западѣ отъ Адмиралтейства—Сенатская площадь съ *памятникомъ Петру I* (великолѣпная фигура всадника, стремительно влетѣвшаго на высокую гору и остановившагося на краю обрыва; надпись—„Петру Первому—Екатерина Вторая“). Посреди площади—главный храмъ П.—*Исаакіевскій соборъ*. Особенно хороши въ немъ 4 портика и круглая башня съ колодомъ стройныхъ бѣлыхъ колоннъ надъ средней частью крестообразнаго храма. Внутри—полумракъ, что мѣшаетъ по достоинству оценитъ роскошь отдѣлки и красоту живописи. Съ маленькаго балкончика наверху купола (47 саж. надъ землей)—великолѣпный видъ на П. и окрестности. На в. отъ Адмиралтейства вдоль Дворцовой набережной Невы—*Зимній дворецъ* съ его сплошной чудесной колоннадой и *Эрмитажемъ*. Другая сторона дворца выходитъ на Дворцовую площадь, охватываемую съ ю.-в. огромной дугой *Главнаго Штаба*, подше гигантской аркой котораго проходитъ Б. Морская ул. Посреди площади—*Александровская колонна*. Вдоль набережной еще нѣсколько дворцовъ, ереди которыхъ выдѣляется своей изящной протогой—*Мраморный*. Дальше пустырь Марсова поля и прилегающій къ нему, въ углу между Невой и Фонтанкой, *Летний садъ* съ тихими, усѣянными старыми деревьями аллеями, Петровскимъ Лѣтнимъ дворцомъ и самымъ милымъ *памятникомъ П.—баснописцу Крылову*.

По ту сторону Невы, противъ Дворцовой набережной, высится угрюмая гранитная стѣна *Петропавловской крѣпости*, въ соборѣ которой гробницы русскихъ императоровъ и императрицъ<sup>1)</sup>. Крѣпость заложена Петромъ I,

но отъ первоначальныхъ построекъ и ихъ архитектуры сохранилось очень мало. А къ юго-западу отъ Лѣтняго сада, по другую сторону Фонтанки, уже въ Казанской части, находится *Михайловскій дворецъ*, гдѣ помѣщается теперь русскій музей Императора Александра III, и таинственно-мрачное зданіе *Михайловскаго замка* (нынѣ Инженерное училище). Предъ замкомъ—конная *статуя Петра I* съ надписью: «Правдѣ правнучъ» (Павель I). Дальнѣйшія свѣдѣнія о П. см. въ *приложеніи*.

Л. Синицкій.

**Петроградія**, см. *геологія*, XIII, 306.

**Петрозаводскій уѣздъ** составляетъ центральную часть Олонецкой губ. Площ. 13.123,6 кв. в., не считая водной поверхн., кот. заним. еще 6.011 кв. в. (зап. половина Онежск. озера, озера Сандаль, Самозеро, оз. Уссунское, оз. Содерское, Сагозеро, Кончозеро и др.). Поверхн. въ сѣв. половинѣ сложена изъ гранитовъ, гнейсовъ, діоритовъ и порфиритовъ, составл. продолж. Финскаго кристаллич. массива; южная половина покрыта ледников. отложеніями, изъ-подъ кот. выступ. девонск. песчаники и известняки. Почвы частью каменистыя, частью песчаныя и глинистыя, къ множеству озеръ присоедин. не малое колич. болотъ; значит. площ. хвойн. лѣсовъ. П. у. принадл. почти весь зап. берегъ Онежск. озера, изрѣзанный глубокими заливами, со мног. овами и полу-вами, изъ кот. наибольшій и наиболѣе населенный *Заонежскій полу-ов.* Изъ рѣкъ имѣютъ наибольш. значеніе р. Свирь, составл. часть южн. границы у., рр. Шуя и Суна, текущая въ Онежск. оз. Суна извѣстна своими порогами-водопадами: Гирвась, Порь-Порогъ и Кивачъ. Насел. (къ 1913 г. 102,3 т. ч., включ. 16,2 т. городского; плотн. сельск. насел. 6,5 ч. на 1 кв. в.) состоитъ изъ великоруссовъ и небольш. колич. кареловъ. Главн. занят. насел. земледѣліе (рожь, овесъ, ячмень), не обезпечивающее его хлѣбомъ. Изъ общ. колич. земли 1.250.160 дес. 66,1% составл. надѣльн. земли (77,2 д. на 1 дв.), 4,6% нах. въ частн. собств. и 29,3% въ собств. казны и др. учрежд. Изъ частновлад. земель 73,6% принадл. крестьянамъ (въ средн. 954,9 д. на 1 вл.), 15,2% купцамъ (1.440 д. на 1 вл.), 7,5% дворянамъ (714,7 д. на 1 вл.) и 3,7% торгово-пром. товарищ. (1.065,5 д. на 1 вл.). Подсобн. занят. насел. служатъ лѣсн. промыслы, рыболовство, отхожіе и кустарн. промыслы. Горн. богатства у.—строит. и подѣлочн. камень (Тивдійскія мраморн. ломки, нынѣ заброшенныя) и желѣзн. руда, гл. обр. озернаго и болотн. происх. *Б. Д.*

<sup>1)</sup> Въ крѣпости помѣщается тюрьма для государственныхъ преступниковъ, а также монетный дворъ; въ каменной бѣдѣкъ сохраняется ботикъ, найденный Петромъ I въ с. Измайловскомъ («дѣдушка русскаго флота»).

**Петрозаводскъ**, губ. гор. Олопецкой г., 15.420 ж. Располож. на скатѣ холмовъ сѣв.-зап. берега Оножск. озера, при впадении въ него рч. Неглинки и Лососинки. Мужск. и женск. гимн., учит. семин. и духовн. семин. Главн. значеніе въ торгово-промышл. жизни города имѣетъ Александровскій казенный пушечный заводъ, изготовляющій стальные и чугуныя артиллерійск. снаряды, съ 1.250 рабоч. Онъ былъ построенъ въ 1774 г. при Екатеринѣ II, взамѣнъ прекратившаго свою дѣятельность Петровскаго чугуноплавильн., пушечн. и оружейн. завода, кот. въ 1704 г. положилъ начало г. П. Губернск. городомъ П. сталь окончательно въ 1802 г. *В. Д.*

**Петроковская губернія**, въ юго-зап. части русской Польши; на ю.-з. граничитъ съ прусской Силезіей, на ю. на небольш. протяженіи съ австрійской Галиціей. Площ. 10.763,4 кв. в., вытянута въ длину съ ю.-з. на с.-в.; поверхность возвышенна, понижается къ с. и можетъ быть раздѣлена на 2 части: 1) юго-западную, болѣе высокую (средн. выс. до 1 т. ф., отдѣльн. высоты отъ 1.200 до 1.600 ф.), входящую въ бассейнъ р. Варги; 2) сѣв.-восточную, болѣе низкую часть, орошенную, по преимущ. р. Пилицей (лѣв. пр. Вислы), которая въ то же время составляетъ юго-вост. границу губерніи. Юго-зап. возвышенность составляетъ непосредств. продолженіе лежащей по ту сторону границы Силезской возвышенности, что ясно обнаруживается и въ ея геологич. строеніи. Здѣсь заканчивается та продуктивная полоса каменноуг. отложений, кот. сдѣлала Силезію одной изъ важнѣйшихъ промышл. странъ Европы и кот. поставила П. г. на одно изъ первыхъ мѣстъ въ развитіи русской промышл. Продуктивн. слои отлич. значит. мощностью; б. ч. они залегаютъ на пластахъ глины и прикрываются песчаниками, во многихъ случаяхъ они лежатъ недалеко отъ поверхн. Наиболѣе усилен. разработка ихъ произв. на самомъ ю. губерніи, въ окрест. Домброва и Бендина. Далѣе къ с. поверхность слагается уже болѣе молодыми пермскими, въ особен. же юрскими горн. породами, которыя представл. собой различ. ярусы юрск. системы и имѣютъ разнообразн. характеръ, съ преобладаніемъ повсюду известняковъ; частью содержатъ желѣзн.

руды. Почвы не отлич. особымъ плодородіемъ, б. ч. глинистыя или песчаныя. Рѣки б. ч. означит. и несудоходны; Варта беретъ на ю. свое начало и протекаетъ своимъ верхомъ; къ ней направляется рядъ небольш. притоковъ, на в. изрѣзыв. мѣстность пичтожные притоки Пилицы, на с. рч. Бзура (лѣв. пр. Вислы). Значительн. пространства покрыты лѣсомъ. Главное значеніе для населенія П. г. получило находженіе здѣсь полезныхъ ископаемыхъ, породившее высокую горн. промышл. (добыча камен. угля, желѣза, цинка), а въ связи съ ней высок. развитіе обработыв. промышл. (Лодзь, Ченстоховъ и др.). Насел. къ 1913 г. 2.044,5 т. ч. (включ. 820,9 т. городского); плотн. сельск. нас. 113,6 ч. на 1 кв. в. Губернія дѣлится на 8 уѣздовъ и имѣетъ 12 городов. *В. Д.*

**Петроковъ**, губ. гор. въ русской Польшѣ; 41.181 ж. Располож. при рч. Стравѣ (лѣв. пр. Пилицы). 2 мужск. и 1 женск. гимн. Составъ насел. дов. пестрый. Въ 1904 г. было 52,9% поляковъ, 36% евреевъ, 8% русскихъ и 2,6% нѣмцевъ. П. дов. значит. промышл. центръ, хотя и уступающій другимъ городамъ и мѣстностямъ въ предѣлахъ его губерніи (въ особеннсти Лодзи). Въ 1908 г. въ немъ насчитыв. 56 промышл. зав.: машиностроит., лѣсопилн., пивовар., винокур., мукомольн. и др. — *Петроковскій уѣздъ*, централн. у. въ Петрог. г., площ. 1.834,3 кв. в., насел. къ 1913 г. 203,9 тыс. жит. (включ. 44,2 т. городского); сельск. жит. 87,1 ч. на 1 кв. в. П. у. отличается значит. развитой въ немъ обработыв. промышл. Больше всего въ немъ винокурен. заводовъ, также чугунолитейн., пивовар. и др. Всего въ 1908 г. насчитыв. 134 промышл. зав. съ 2.577 рабоч. и годов. произв. на 3.256 т. р. *В. Д.*

**Петролеумъ**, то же, что нефть (см.).  
**Петроніи Арбитръ**, авторъ сатирическаго романа, пользовавшагося нѣкогда громадной извѣстностью. На основаніи одного мѣста „Анналь“ Тацита думаютъ, что это былъ Гай Петроній, любимецъ Нерона, игравшій при его дворѣ роль arbiter elegantiae, т. е. устраивавшій увеселенія и ночныя оргіи для императора, тѣмъ болѣе, что языкъ и обстановка романа указываютъ несомнѣнно на Нероновское время. Весь романъ, написанный прозой и стихами,



имѣлъ не менѣе 20 книгъ, но до насъ дошли лишь отрывки XIV, XV и XVI кн., рѣзко описывающія о приключеніяхъ вольноотпущенника Энкольпія. Полный непристойностей, романъ этотъ, тѣмъ же мѣтѣ, превосходитъ по рельефности описаній, мѣткости и остроумію характеристикъ, разнообразію языка дѣйствующихъ лицъ, простотѣ и изяществу изложенія. Въ средніе вѣка изъ него часто заимствовали отдѣльные эпизоды (особенно объ эфесской вдовѣ), а съ XVII в. романъ получилъ громадное распространеніе въ переводахъ на новые языки.

**Петропавловка**, мѣст. павлоградск. у., Екатеринославской г., 9.009 ж.; мукомольн. мельницы, оживл. торговля.

**Петропавловская крѣпость**, см. *Петроградъ*.

**Петропавловская станица**, лабинскаго отд., Кубанской обл., 19.445 ж.

**Петропавловскій**, Николай Ельпидифоровичъ, беллетристъ-народникъ, извѣстный въ литературѣ подъ псевдонимомъ *Каролина*. Род. въ 1857 г. Очень рано, еще въ семинаріи, былъ захваченъ тѣми вѣяніями, которыя руководили мыслями и чувствами выдающихся людей его поколѣнія, и курса въ семинаріи не окончилъ. Увлеченіе этими вѣяніями направило его вниманіе, какъ литератора, на народъ, на деревню, на нужды и заботы сельскаго обитателя. Какъ писатель народникъ, П. имѣлъ значеніе, однако, не въ пору лучезарныхъ надеждъ народничества, не въ періодъ горячей вѣры въ тождество народныхъ идеаловъ съ идеалами расположенной къ народу интеллигенціи, а въ иное время,—время начавшагося разочарованія и готовившейся апатіи. Со своими народными рассказами онъ стоитъ на переломѣ между 70-ми и 80-ми гг. Можетъ быть, совершенно невольно и безъ „заранѣе обдуманнаго намѣренія“, онъ резюмировалъ, въ своемъ взглядѣ на народъ, въ описаніи мелкихъ подробностей существованія деревенскихъ жителей, то измѣненіе, которое произошло въ міровоззрѣніи интеллигенціи за время 70-хъ годовъ. Въ рассказахъ П. нѣтъ уже и слѣда тѣхъ широкихъ изображеній мірской крестьянской жизни, которыми полны были, напримѣръ, повѣсти и рассказы Златовратскаго. Ни о „мірскомъ

разумѣ“ крестьянина, ни объ идеалѣ „любовнаго и сердечнаго общежитія“, которымъ такъ увлекалось поколѣніе 70-хъ гг., П. не говоритъ. Въ его разсказахъ—одинокіе люди, отдѣльные крестьяне, занятые мелкими крестьянскими интересами. Одному нужно кольевъ, другому соломы. Человѣкъ, нуждающійся въ кольяхъ или соломѣ, охваченъ желаніемъ ихъ имѣть, какъ навязчивой идеей. Вотъ онъ уже близокъ къ осуществленію идеи, счастье возможно, но судьба готовитъ жестокой ударъ, и, подъ вліяніемъ удара, теряется человѣкъ, дѣлается неспособенъ къ дѣятельности, къ жизни, становится „поврежденнымъ“. Большинство героевъ П. принуждены испытывать эти удары судьбы, выкидывающіе ихъ изъ жизни. Этимъ П. изображалъ, конечно, не современное ему крестьянство, не дѣйствительныя измѣненія, происшедшія въ жизни деревни, а исторію той самой интеллигенціи, которая въ своихъ воззрѣніяхъ на близость къ народу и на возможность скорого осуществленія своихъ идеаловъ потерпѣла жестокой ударъ, и послѣ удара, въ недоумѣніи, временно неспособная къ дѣятельности, начинала переживать тяжелые 80-е годы. Въ самой склонности П. къ изображенію одиночекъ, замкнутыхъ крестьянъ и интеллигентовъ, въ интересѣ къ мелкимъ личнымъ переживаніямъ, далекимъ отъ коллективныхъ чувствованій типичныхъ семидесятниковъ, сказывается уже переходъ къ 80-мъ гг., уже чувствуется Чеховъ, впрочемъ, безъ чеховской мягкости и безъ чеховскаго таланта. Яркости, выразительности, силы, разказы П. не имѣютъ, но, какъ переходъ отъ утопическаго народничества къ разочарованію, они имѣютъ значеніе. Еще при жизни П. его сочиненія вышли въ отдѣльномъ изданіи. Послѣ его смерти, послѣдовавшей въ 1892 г., изданіе было повторено (см. XI, 645/6).

*И. Игнатовъ.*

**Петропавловскій уѣздъ**, Акмолинской области, занимаетъ 60.605 кв. в. (по друг. 63.590); къ 1913 г. 304.0 т. ж. (казаки, киргизы; переселенцы изъ Евр. Россіи), на 1 кв. в. 4,3 ж. Поверхность въ сѣверной части низменна, въ южной гориста. Почва на с. черноземна (продолженіе чернозема Тобольской губ.) на ю. уѣздъ представляетъ лѣсостепь

съ черноземными участками. Гл. р. Ишимъ; покрытъ многочисл. озерами: прѣсными, полупрѣсными и горькосолеными (озера образуютъ, между прочимъ, т. наз. *Горькую линию*, начинающуюся къ ю.-в. отъ Петропавловска и оканчивающуюся вблизи Омска). Лучшія земли принадлежатъ казакамъ, образуя полосу 30—65 в. шир. вдоль сѣв. границы у., остальное пространство занимають государства. земли, находящіяся въ пользованіи у киргизъ, и разбросанные среди нихъ переселенческіе участки; подъ частными землевладѣніемъ 134 т. дес. Гл. занятіе земледѣліе (рожь, овесъ, яровая пшеница, ячмень и пр.); скотоводство, обширн. маслодѣліе; фабричн.-зав. промышленность незначительна (салотопенное, кожев. и др. произв.). Сиб. ж. д. прорѣзываетъ сѣв. край у.

**Петропавловскій уѣздъ**, Камчатской области, обнимаетъ собою полуостровъ Камчатку (см.).

**Петропавловскъ** (*Петропавловскій портъ*), областн. гор. (Камчатской обл., 600 жит., портъ на Тихомъ океанѣ, въ сѣв.-вост. части Авачинской губы, по склонамъ горъ Петровской и Никольской. Гавань доступна для морск. судовъ, въ теч. 9 мѣс. свободна отъ льда, а въ остальные 3 мѣс. ледь легко разбивается ледоколомъ. Основанъ Берингомъ въ 1740 г. Городск. и духовн. училища, радио-телеграфная станція.

**Петропавловскъ**, уѣздн. гор. Акмолинской обл., на прав. берегу Ишима, въ 2 в. отъ линіи Сиб. ж. д., 37.973 жит., реал. учил., жен. гимн., желѣзнодорожн. учил. и сельскохоз. школа. „Мѣнновой дворъ“, для торговли азіатскими товарами и продуктами животноводства, — складочный пунктъ для животноводства всего степного края. Ежег. обороты до 20 милл. руб. Двѣ ярмарки. П. одинъ изъ главныхъ пунктовъ отпавной торговли въ Евр. Россію и за границу. Основанъ въ 1752 г., какъ *укрѣпленіе св. Петра и Павла*, для защиты отъ набѣговъ киргизъ-кайсадккой орды, преобразованное въ 1807 г. въ городъ. До проведенія ж. д. П. игралъ значительную роль въ среднеазіатской торговлѣ. Теперь имѣетъ значеніе для торговли со степью.

**Петрункевичъ, И. И.**, см. члены Госуд. Думы, XVII, 640, прил., 18'.

**Петруччи**, Оттавіано (1466—1539), знаменитый венеціанскій нотопечатникъ, изобрѣтатель печатанія нотъ съ металлическихъ типовъ, т. е. съ набора, что открыло новую эру въ нотопечатномъ дѣлѣ. Изданія П., превосходныя какъ по чистотѣ печати, такъ и по тщательности корректуры, содержатъ произведенія главнымъ образомъ нидерландцевъ, стоявшихъ тогда на первомъ мѣстѣ въ музыкѣ, но также и итальянскихъ композиторовъ.

Ю. Э.

**Петруччи**, Пандольфо, тиранъ Сіены, провелъ рядъ лѣтъ въ изгнаніи, вернувшись въ Сіену въ 1487 г., послѣ смерти своего брата Якопо Пандольфо, занялъ его мѣсто, сдѣлавшись фактически владыкой Сіены. Свое положеніе онъ еще болѣе упрочилъ бракомъ съ дочерью вліятельнаго Николо Боргезе. Вскорѣ Боргезе оказался во главѣ заговора противъ П., за что заплатилъ своею жизнью. Власть П. была слегка лишь поколеблена Цезаремъ Борджиа. Вынужденный изъ-за Цезаря покинуть на время Сіену, П. вернулся обратно и приобрѣлъ еще больш. власть. Ум. въ 1512 г.

**Петрушевскій**, Дмитрій Моисеевичъ, историкъ, род. въ 1863 г., окончилъ кіевскій университетъ, былъ приватъ-доцентомъ въ Москвѣ, профессоромъ сначала въ Варшавѣ, потомъ въ Москвѣ, въ 1911 г. покинулъ университетъ вмѣстѣ съ другими прогрессивными профессорами, въ 1914 г. назначенъ профессоромъ въ петроградск. политехнической институтъ. Въ 1897 и 1901 гг. выпустилъ въ видѣ двухъ диссертаций двухтомную книгу „Возстаніе Уота Тайлера“ (2 переработ. изд. въ одномъ томѣ 1914 г.), одно изъ лучшихъ изслѣдованій по данному вопросу. Кромѣ этой книги, напечаталъ еще: „Общество и государство у Гомера“ (2 изд. 1913 г.), „Очерки изъ исторіи англійскаго государства и общества въ средніе вѣка“ (1903 г.), „Очерки изъ исторіи средневѣковаго общества и государства“ (3 изд. 1913 г.), „Великая Хартія вольностей“ (1915 г.). Ученикъ Лучицкаго и послѣдователь Виноградова, П. является однимъ изъ наиболѣе видныхъ представителей той школы въ русск. исторической наукѣ, которая главное вниманіе обращаетъ на факты социальной эволюціи. Какъ въ главномъ своемъ изслѣдованіи, такъ и въ прекрасныхъ по-

пуляризаціяхъ П. выдерживаетъ это основное направленіе до конца. Популярныя его работы, кромѣ того, отличаются большими литературными достоинствами.

**Петрушевскій**, Федоръ Омичъ, физикъ. Род. въ 1828 г., учился въ 3-й петроградской гимназіи и въ петроградскомъ унив., гдѣ окончилъ курсъ въ 1851 г. Былъ преподавателемъ математики и физики въ гимназіяхъ сначала въ Петроградѣ, потомъ въ Кіевѣ. Въ 1862 г. получилъ степень магистра физики за дисс. „Способы опредѣленія мѣста полюсовъ магнитовъ и электромагнитовъ“ и началъ чтеніе лекцій въ петроградскомъ унив. въ качествѣ помощника знаменитаго Э. Х. Ленца. По смерти послѣдняго П. занялъ его каведру. Въ 1865 г. защитилъ докторскую дисс. „О нормальномъ намагничиваніи“. Налечталъ: двухтомный „Курсъ наблюдательной физики“, выдержавшій два изданія и для своего времени весьма замѣчательный; книгу „Краски и живопись“; рядъ другихъ книгъ и статей. Въ Энцикл. Словарѣ Брокгауза и Ефрона (I изд.) былъ главнымъ редакторомъ по отдѣлу точныхъ и естественныхъ наукъ. Главная заслуга П. заключается въ томъ, что онъ впервые въ Россіи (въ 1865 г.) организовалъ практическія занятія по физикѣ для студентовъ. Ум. въ 1904 г. Біографія П., написанная *Боргманомъ*, напечатана въ Журналѣ Рус. Физико-Химическаго Общества. Часть Физическая, т. 36 (1904). *А. Б.*

**Петрушка**, см. *кукольный театр*.

**Петрушка**, *Petroselinum sativum*, видъ изъ сем. зонтичныхъ; стебель до 1 м. высоты, нижніе листья 2-перисто-разсѣченные, верхніе тройчатые, обертка изъ 1—2, оберточки изъ 6—8 листочковъ, лепестки желтозеленые, плоды 8 мм. длины, яйцевидные, сжатые съ боковъ; корень мясистый, веретенообразный, съ прянымъ вкусомъ. Изъ сѣмянъ получается вода (*aqua petrosel.*) и эфирное масло (*oleum petrosel.*). Обыкновенная посьвная П. бываетъ съ кудрявыми и гладкими листьями и разводится для полученія корней, примѣняемыхъ, гл. обр., для суповъ. Лучше всего она родится на рыхлой черноземной почвѣ; на глинистой плотной почвѣ результаты бываютъ плохіе. П. требуетъ большой влажности

и, слѣд., на сухихъ мѣстахъ обильной поливки. Зеленъ П., обладающая сильнымъ прянымъ запахомъ, также находитъ кулинар. примѣн. *М. Н.*

**Петръ**, одинъ изъ двѣнадцати апостоловъ, занимавшій среди нихъ выдающееся положеніе. Родомъ изъ галилейской Вивсаиды, называвшійся по-евр. Симеонъ-Кифа, что по-греч. переведено Симонъ-Петръ, П. вмѣстѣ съ братомъ Андреемъ сдѣлался чуть ли не первымъ послѣдователемъ Иисуса. Евангелискія преданія показываютъ, что Иисусъ высоко ставилъ П. среди своихъ учениковъ; но нельзя считать твердо установленнымъ, что слова Иисуса о передачѣ П. ключей царства небеснаго, слова, на которыя ссылается римско-католическая церковь (см. XXXI, 172), какъ на доказательство первоверховенства П. надъ остальными апостолами, дѣйствительно принадлежатъ Иисусу. О дѣятельности П. послѣ смерти Иисуса имѣется много легендарныхъ свѣдѣній, но мало достовѣрныхъ. Онъ былъ однимъ изъ организаторовъ 1-й иудейско-христ. общины въ Иерусалимѣ и держался того мнѣнія, что христіане изъ иудеевъ не должны порывать съ закономъ и должны соблюдать его; но по отношенію къ христіанамъ изъ язычниковъ онъ, повидимому, не считалъ возможнымъ настаивать на такомъ требованіи. Кромѣ апостольской дѣятельности въ Иерусалимѣ, апокрифическая традиція знаетъ о проповѣди П. чуть ли не во всѣхъ странахъ Римской имперіи, начиная съ береговъ Чернаго моря и кончая Испаніей и Британіей. Изъ этихъ апокрифич. преданій имѣетъ подѣ собою почву лишь преданіе о томъ, что П. проповѣдывалъ въ Римѣ, хотя и не былъ первымъ римскимъ епископомъ (епископатъ появился въ Римѣ не ранѣе II в. по Р. Х.); легенда рассказываетъ, что въ Римѣ же онъ и былъ казненъ и пред. на распятіе. По этому послѣднему вопросу, о мѣстѣ смерти П., между новозавѣтниками нѣтъ согласія: одни считаютъ возможнымъ принять и эту подробность преданія, другіе предпочитаютъ болѣе осторожнымъ признать, что о мѣстѣ и времени смерти П. достовѣрныхъ свѣдѣній у насъ не имѣется. Легенда о пребываніи и епископствѣ П. въ Римѣ особенно возвысила значеніе П. въ западной церкви

эта легенда стала однимъ изъ краеугольныхъ камней теории папскаго примата въ церкви (см. *тѣсто*). Сочиненія, каноническія и апокрифическія, извѣстныя въ новозавѣтной литературѣ подъ именемъ петровыхъ, врядь ли принадлежать ему; въ частности, т. наз. Посланія П. написаны: первое около 90 г., во время гоненій Домиціана, а второе не рѣже 100 г., т. к. оно знаетъ объ еретическомъ движеніи начала II в., т. е., несомнѣнно, уже по смерти П. *Н. Н.*

**Петръ**, св., митрополитъ всея Руси. Былъ посланъ въ Константинополь галицкимъ княземъ Юріемъ Львовичемъ для поставленія на галицкую митрополию; однако патріархъ поставилъ его прямо митрополитомъ всея Руси (1308). Тотчасъ послѣ своего прибытія въ Россію, ему „спону сотворили“ его противника во главѣ съ вел. кн. Михаиломъ Ярославичемъ, обвинивъ его въ незаконныхъ взиманіяхъ. Соборомъ въ Переяславлѣ Залѣскомъ П. былъ оправданъ. „Писаніемъ и неписаніемъ“ понуждалъ паству свою П. на „дѣла благія“. Особенно ополчился онъ на вдовыхъ священниковъ, желавшихъ вторично жениться. Въ 1313 г. онъ посѣтилъ орду, и полученный имъ халскій ярлыкъ формализировалъ нормы полного иммунитета церковныхъ владѣній. П. былъ въ близкихъ сношеніяхъ съ московскими „богочтивыми“ князьями и подолгу бывалъ въ Москвѣ. Здѣсь же онъ завѣщалъ похоронить себя, положивъ тѣмъ начало прочнымъ связямъ митрополичей кафедры и московскаго великокняжескаго стола. Ум. въ 1326 г. *С. В.*

**Петръ I Великій**, послѣдній царь московскій и первый императоръ всероссійскій, род. въ Москвѣ 30 мая 1672 г., былъ четырнадцатымъ ребенкомъ царя Алексѣя Михайловича и первымъ отъ его второй жены Натальи Кирилловны Нарышкиной. Въ январѣ 1676 г. потерялъ отца, въ апрѣлѣ 1682 г.—своего крестнаго, царя Θεодора. Тутъ онъ удалился съ матерью въ Преображенское, занялся „потѣшными“ играми, сталъ обучаться ариѳметикѣ, географіи, артиллерійскому искусству у голландца Тиммермана, знакомявшаго П. съ Нѣмецкой слободой, съ Лефортомъ и его соратниками. Здѣсь онъ переживалъ узурпацію Софьи и ужасы стрѣleckаго бунта (май 1682 г.).

Въ январѣ 1689 г. царица Наталья жена П. на Евдокію Феодоровнѣ Лопухиной, къ которой онъ скоро сдѣбался болѣе чѣмъ равнодушенъ. Въ августѣ 1689 г. П. чуть не убили въ Преображенскомъ; онъ уѣхалъ въ Троице-Сергіевъ монастырь и оттуда подавилъ движеніе: Софья была удалена въ Ново-Дѣвичій монастырь, Ѳ. Шаковитый, С. Медвѣдевъ и др. были казнены. 12 сентября 1689 г. П. фактически сталъ единственнымъ царемъ на Москвѣ; имя царя Ивана V только упоминалось, да и то недолго, ибо въ январѣ 1696 г. онъ умеръ, развязавъ руки П. Воинскія потѣхи, принявъ широкіе размѣры, продолжались и послѣ 1689 г.; П. занимался корабляками на Переяславльскомъ озерѣ, лѣтомъ 1693 г. плавалъ по Бѣлому морю, любовался иноземными кораблями, ѣздилъ въ Архангельскъ въ 1694 г. и, сгорбивъ свою мать, послѣ примѣрнаго Кожуховскаго похода, перешелъ въ 1695 г. къ настоящему дѣлу—Азовскимъ походамъ, которые закончились взятіемъ Азова 19 іюля 1696 года. П. скоро обратилъ все вниманіе на Балтійское море и въ 1711 г., послѣ несчастнаго Прутскаго похода, потерявъ Азовъ. Расправившись въ началѣ 1697 г. съ заговоромъ Циклера, П. отправился за границу: проѣхалъ черезъ Германію въ Голландію, гдѣ занимался на корабельной верфи; изъ Голландіи проѣхалъ въ Англію, откуда черезъ Голландію же направился въ Вѣну, намѣреваясь съѣздить въ Венецію, но вмѣсто Венеціи попалъ въ Москву, чтобы расправиться со стрѣльцами. Вернувшійся П. повелъ дѣло круто: стрѣleckое войско рѣшено уничтожить; Софья и Евдокія, которая не могла сойтись съ мужемъ, были пострижены; изданъ рядъ указовъ, которые начинали культурную реформу и объявляли окончательную войну старинѣ. Поѣздка за границу, повторенная въ 1717 г. (во Францію), многому научила П., который и въ чужихъ краяхъ не забывалъ ни своихъ вкусовъ, ни своей Россіи съ ея насущными практическими потребностями. Новое столѣтіе П. началъ великою Сѣверною войной—исполненіемъ миссіи, унаслѣдованной еще отъ царя Ивана Грознаго и теперь нуждавшейся въ немедленномъ осуществленіи, ибо въ тогдашней европейской политикѣ

Россия не могла отсутствовать. Война оплодотворила все дальнейшее царствование П. и весь ход его великихъ реформъ. Нарвское пораженіе (19 ноября 1700 г.), основаніе Петербурга (16 мая 1703 г.), битвы при Добромъ и Лѣсномъ (1708 г.), Полтавская битва (27 июня 1709 г.), Прутскій походъ (1711 г.), успѣшныя дѣйствія въ Финляндіи (1713 и 1714 гг.), наконецъ, Ништадтскій миръ (30 августа 1721 г.)—и Россія приобрѣла прибалтійскіе берега, стала имперіей и вошла въ европейскій концертъ, переживъ пору страшнаго напряженія. Это напряженіе сломило и самого П.: 28 января 1725 г. П. не стало. \* \* \*

П. поражалъ гигантскимъ ростомъ (близъ двухъ вершковъ сажень), своею необыкновенною силою, жестокостью, всею своею гордой и величественной осанкой съ повелительнымъ суровымъ выраженіемъ красиваго, но немного грубоватаго круглаго лица, съ откинутыми назадъ густыми вьющимися волосами. Съ самаго рожденія П. общалъ быть физически выдающимся человѣкомъ: новорожденный ребенокъ оказался великаномъ—11 вершковъ въ длину. Онъ не пошелъ ни въ своего отца, царя Алексѣя Михайловича, ни въ дѣда по отцовской линіи. Какъ весьма многіе замѣчательные люди, П. унаслѣдовалъ внѣшнія и внутреннія особенности материнскаго рода. П. унаслѣдовалъ не только положительныя, но и отрицательныя черты Нарышкинскихъ. Алексѣй Михайловичъ, души не члывшій во второй своей юной супругѣ, всѣ свои лучшія отеческія чувства перенесъ на ея сына. Недолго пришлось царю лелѣять П., оставленнаго имъ сиротою по 4-му году; но и въ этотъ небольшой срокъ отцу удалось много сдѣлать для развитія въ сынѣ первыхъ дѣтскихъ вкусовъ, чему весьма содѣйствовало то обстоятельство, что крѣпкій ребенокъ изумительно быстро всталъ на ноги, начавъ ходить, когда ему исполнилось всего полгода. Игрушками и забавами, окружавшими раннее дѣтство П., развивались въ немъ преимущественно военные вкусы. Маленькаго царовича П. близкіе къ нему люди дарили „потѣшными лошадами, карабинами“, „пистолетами“, „барабанцами“, „булавами“ и т. под., а царевичъ оказался „охотникомъ“—и большимъ—до всѣхъ этихъ

вещей. Подобныхъ игрушекъ скоро накопилось очень много, и царевичъ могъ забавляться ими вмѣстѣ съ приставленными къ нему въ достаточномъ количествѣ сверстниками, которые и явились первыми потѣшными солдатиками П. Эти самыя раннія игрушки и игры были сѣменами, упавшими на очень благодарную почву: онѣ-то и пустили первые и весьма жизнеспособные побѣги необыкновенной любви П., именно къ военному ремеслу; по свидѣтельству современника Крещина, маленькій царевичъ не интересовался никакими забавами, кромѣ военныхъ. Раннимъ физическимъ и умственнымъ развитіемъ онъ, повидимому, значительно опередилъ своихъ ровесниковъ,—„робятки“ скоро ему наскучили, и ихъ пришлось замѣнить взрослыми „робятами“, изъ которыхъ, по повелѣнію царя, былъ набранъ полкъ со знаменемъ, въ зеленомъ мундирѣ, вооруженный настоящимъ ружьемъ и названный „Петровъ полкъ“ по имени своего воинственнаго полковника по 4-му году отроду. Но царь Алексѣй Михайловичъ позаботился не объ однихъ забавахъ для своего сына, — онъ же положилъ начало и правильному военному обученію его, успѣвъ назначить къ нему въ качествѣ военного наставника шотландца полковника Менезуса, который состоялъ при немъ и послѣ преждевременной смерти царя Алексѣя вплоть до захвата власти царевной Софіей. Такимъ образомъ уже съ самаго ранняго дѣтства въ воспитаніи П., слагавшемся изъ военныхъ потѣхъ и обученія, были налицо тѣ элементы, которые потомъ приписывались исключительно вліянію Нѣмецкой слободы: военщина и иноземцы. Правда, позднѣе, въ періодъ общенія П. съ Нѣмецкой слободой, означенные элементы въ его жизни были представлены въ усиленномъ и даже утрированномъ видѣ, но намѣчены они были еще въ ту пору, когда П. находился подъ ласковымъ попеченіемъ своего разумно-благодушнаго отца и его вкусившихъ отъ заморскаго плода совѣтниковъ. Братъ П., царь Ѳеодоръ, не лишая его военнаго обученія, добавилъ къ нему обученіе грамотѣ; но достоинъ вниманія тотъ несомнѣнный фактъ, что съ военными упражненіями ребенокъ познакомился раньше, чѣмъ

добнымъ же остальнымъ причтомъ, съ уставомъ служенія Бахусу, столь же кощунственнымъ, достаточно ярко свидѣтельствуютъ, что П., захваченный борьбой, постоянно раздраженный то заговорами и кознями, то пытками и казнями, то виномъ, былъ способенъ дойти до такого притупленія элементарной совѣстливости, что его юморъ переходилъ въ прямое озорство.

Къ констатированному настроенію П. такъ или иначе примыкаетъ вся темная сторона его дѣятельности, та сторона, за которую его въ народѣ называли „хульникомъ и богопротивникомъ“, Антихристомъ. Указанные выше факты его поведенія, а также и многіе другіе, въ особенности мстительность, которую П. проявилъ при расправѣ со стрѣльцами, не побрезговавъ и на себя взять обязанность палача и обагривъ кровью казнимыхъ останки стараго заводчика стрѣлцкой смуты Ивана Мих. Милославскаго, сѣмя коего П. такъ радикально уничтожалъ; мстительность, которую онъ проявилъ въ дѣлѣ первой и второй супруги, а главное, своего несчастнаго сына, — воочію показываетъ, какъ далеко пошла порча личности П., начатая въ дѣтствѣ, продолжавшаяся въ юности и отложившая, въ концѣ концовъ, на психикѣ П. такую толстую кору жестокости, несдержанности и великихъ пороковъ, что лишь самые близкіе къ нему люди не усомнились въ его способности къ хорошему, гуманнымъ порывамъ, а стоявшіе дальше отъ П. причисляли его тогда къ отгалкивающему типу деспотовъ и мучителей.

Но въ личности П. была и другая сторона, заставлявшая близко узнававшихъ его въ чисто правительственной дѣятельности преклоняться и благоговѣть предъ нимъ не только какъ предъ государемъ, но и какъ предъ человекомъ. Это прежде всего быстро все схватывающій, широкій, къ тому же эмоционально, дѣятельно настроенный, умъ, развивавшій въ П. кипучую, казалось, неукротимую, энергію, предъ которой приходилось пасовать самымъ энергичнымъ людямъ. Умъ П. справедливо считаютъ гениальнымъ, но недостаточно, кажется, опредѣляють, въ чемъ собственно заключалась эта гениальность. Поразительная, чрезвычайно рѣдко встрѣчаю-

щаяся, способность переходить отъ привычныхъ умственныхъ ассоціацій къ новымъ, необычнымъ для той же культурной среды, быстро входить во вкусъ этихъ новыхъ ассоціацій, дѣлать ихъ своими собственными и самостоятельно создавать изъ нихъ новые ряды и комбинаціи, — вотъ въ чемъ состояла гениальность петровскаго ума. Люди обыкновенно съ трудомъ, но безъ внутренней борьбы разстаются съ привычными умственными ассоціаціями; переходъ къ новымъ заставляетъ страдать громадное большинство людей, стоящихъ даже выше средняго уровня. П. не испытывалъ такого рода неприятныхъ ощущеній: онъ разставался съ привычными ассоціаціями необыкновенно легко, безъ всякихъ усилий надъ собой, а во вновь имъ усвоенныя и присвоенныя умственныя построенія проникался страстной вѣрой, какъ въ безусловно правильныя, разумныя и благодѣтельныя.

Разумѣется, раннее отторженіе отъ привычнаго „чина“ царскаго обихода и приобщеніе П. къ людямъ „всякаго чина“ и къ иноземцамъ съ иными понятіями, столь же разнообразными, какъ и этнографической составъ Нѣмецкой слободы, содѣйствовали той умственной свободѣ, которая рѣзко отличаетъ Петра отъ его предшественниковъ; но этимъ указаніемъ не можетъ быть исчерпано объясненіе: главная его часть должна пасть на долю гѣнокости, стремительной сообразительности и постоянно возбуждаемой силы петровскаго ума. Только при отмѣченныхъ свойствахъ ума и гениальной способности не по днямъ, а по часамъ превращаться изъ „московита“ въ европейца, не по внѣшности только, а по самому способу мышленія и по умственнымъ преобразамъ, изъ П. и могъ выйти такой Эмоционализаторъ Россіи, какимъ онъ вышелъ.

П. былъ продуктомъ русской почвы, мѣстныхъ условий, но впечатлѣнія, которыя онъ получалъ отъ этихъ условий, онъ комбинируетъ по-своему, сообразно со складомъ, свойствами и настроеніемъ своего ума и съ возникшими въ немъ яркими образами, шедшими въ конечномъ счетѣ изъ западно-европейской культурной среды. Такъ, напримѣръ, самое показное дѣло П. — введеніе постоянной, европейскаго типа, арміи и флота

чи—было опредѣленно намѣчено раньше и имѣло уже прецеденты въ ближайшемъ прошломъ, но осуществлено оно было П. вполне оригинально, по-петровски: царь итъ дѣтской и юношеской игры вывелъ изъ дѣла и, какъ бы продолжая играть, принялъ личное страстно-дѣятельное участіе въ утвержденіи и развитіи этого дѣла, превращаясь то въ бомбардира, то въ барабанщика, то въ капитана, то въ корабельнаго плотника, то въ матроса, шкипера, адмирала. При крайней живости, воспримчивости и возбужденности ума, при способности съ изумительной быстротой и находчивостью усваивать всякое дѣло и чувствовать себя свободно на всякой общественной ступени, П. вносилъ ту же ненасытную личную заинтересованность и въ насаждаемую въ Россіи фабрично-заводскую промышленность; онъ стремился прежде всего самъ усвоить всякое техническое производство и тѣмъ показать личный примѣръ. Этою чертою и данная отрасль государственной дѣятельности П., несомнѣнно, также примыкающая къ предшествовавшимъ программамъ и опытамъ, отличается отъ этихъ послѣднихъ, подобно тому, какъ самъ П., марширующій съ солдатами, работающій на верфи, приобретающій массу техническихъ навыковъ, усвоившій множество ремеселъ, считавшій себя даже хорошимъ дантистомъ, отличается отъ предшествовавшихъ ему русскихъ государей.

Необытная энергія, порождаемая въ значительной степени указаннымъ выше характеромъ ума, это—второе, что заставляло и заставляетъ удивляться П., который старался всюду послѣть, во всемъ, начиная со спуска новаго корабля или съ собственноручнаго выправленія первой русской газеты, духовнаго регламента, переводовъ съ нѣмецкаго и кончая танцами на ассамблеяхъ, стремился принять личное участіе, показать, научить, устроить. Никакое положеніе, въ которое П. себя ставилъ по своему желанію, не казалось ему страннымъ, для него неподходящимъ, ибо ослѣпительный свѣтъ его разумнѣнія сразу освѣщаль необходимость и цѣлесообразность задачи, какъ бы ни была она скромна, а личная скромность въ работѣ и чарующая въ царѣ простота дѣловаго, постоянно занятаго человѣка моментально

увлекали его къ исполненію задачи. При этомъ его не останавливало ни мѣсто, ни время, ни его санъ. На одной великосвѣтской свадьбѣ сдѣлалось душно: распоряжавшійся на ней П. не замедлилъ сейчасъ же собственноручно выставить окно принесенными, по его приказанію, инструментами. Точно такъ же легко и свободно, когда сдѣлалось душно въ московской азіатчинѣ, онъ выставилъ или, по болѣе рѣшительному (хотя и нѣсколько менѣе соотвѣтствующему дѣятельности) выраженію поэта, „прорубилъ окно въ Европу“. У П., при головокружительной быстротѣ, съ какой онъ переходилъ къ новымъ представленіямъ, новому строю мысли, къ вновь навортывающемуся дѣлу, не было ничего завѣтнаго въ томъ, что онъ оставлялъ позади себя. Онъ привыкъ смотрѣть впередъ, по отравлялся онъ, несомнѣнно, отъ наличныхъ условій, его подталкивавшихъ и наводившихъ его мысль на ближайшія и отдаленнѣйшія перспективы.

Старо-московское ультра-ортодоксальное содержаніе мысли и самый строй мышленія не подходили къ той иноземной атмосферѣ, которую дышалъ Петръ,—и онъ, усматривая, какимъ тормозомъ для его начинаній явится все московское міровоззрѣніе въ лицѣ властнаго его представителя патріарха, вспоминая о тѣхъ затрудненіяхъ, какія доставилъ его отцу патріархъ Николѣ своими домогательствами, — съ особенною любовью сосредоточился на новыхъ для него протестантскихъ представленіяхъ о взаимныхъ отношеніяхъ государственной и церковной властей, страстно впиталъ въ себя и присвоилъ себѣ эти представленія, которыя не только легли въ основу Духовнаго Регламента и указа о монашествахъ и монастыряхъ, но и послужили идейной базой глужчей ненависти и презрѣнія П. къ монахамъ, „бородачамъ“, „корню“, по его мнѣнію, „всего зла“. Этому „злу“, испытанному съ дѣтства и омрачавшему всю жизнь П., лишившему его первенца-сына, П. противопоставлялъ не одинъ застѣнокъ и плаху: противъ „зла“, какъ бы въ оправданіе пролитой въ борьбѣ съ нимъ крови, онъ выдвинулъ тотъ созданный имъ рядъ новыхъ и притомъ возвышенныхъ умственныхъ ассоціацій, господствующихъ

щей идеей котораго была идея „отечества“. „Враги“ П. устраивали „демонскія пакости“, онъ ихъ казнилъ, но не столько ради себя, сколько ради „отечества“, явившагося, такимъ образомъ, въ его сознаниіи щитомъ, которымъ онъ прикрылся отъ человѣческихъ обвиненій и терзаній своей совѣсти. И чѣмъ дальше шло время, тѣмъ сильнѣе сживался онъ съ идеей „отечества“ и проникался безкорыстной любовью къ нему, которая все болѣе и болѣе воодушевляла его къ работѣ на государственную и народную пользу и заставляла притягивать къ этой работѣ всѣхъ подданныхъ безъ различія сословій, религіи и народности. Ни одинъ изъ его предшественниковъ не прилѣплялся такъ къ идеѣ отечества и къ тѣмъ представленіямъ, которыя вытекали изъ этой идеи. Доминирующимъ изъ нихъ было представленіе о томъ, что царь—первый работникъ и слуга государства; думая такъ, П. смѣло сталъ близко къ остальнымъ работникамъ и слугамъ, къ войску и народнымъ массамъ, рядомъ съ ними, а въ этомъ—причина, почему несмотря на то, что многіе петровскіе указы, „писаны какъ будто кнутомъ“ (Пушкинъ), Россія примирилась съ П. и назвала его Великимъ. Ради отечества Петръ заводилъ арміи, строилъ корабли, былъ плотникомъ и матросомъ и мечталъ объ его великомъ будущемъ,—когда оно явится не только сильнымъ и богатымъ, но и высококультурнымъ государствомъ, съ процвѣтающими въ немъ науками и искусствами. Рядъ такихъ ассоціацій не мнѣе былъ свойствененъ П., чѣмъ чисто ремесленные его представленія и вкусы: своимъ живымъ, остропроницательнымъ умомъ онъ оцѣнилъ значеніе и теоретическаго знанія, просвѣщающаго умъ и расширяющаго его горизонты, а также и значеніе искусствъ, украшающихъ жизнь, безъ какой-либо иной, прикладной, утилитарной цѣли. Донесшаяся до потомства его бесѣда о движеніи науки, его заботы объ учрежденіи Академіи Наукъ, о переводѣ книгъ теоретическаго научнаго и философскаго содержанія, о составленіи русской исторіи и въ частности исторіи его времени, переписка съ Лейбницемъ и разныя сношенія съ выдающимися представителями ученаго западно-европейскаго міра,

покупка анатомическихъ и зоологическихъ коллекцій, учрежденіе кунстъ-камеры или музея „раритетовъ“ для публички, привлекаемой сюда угощеніемъ, и т. п. факты неопровержимо доказываютъ; какъ широко былъ размахъ рождавшихся въ умѣ П. плановъ о работѣ для пріуспѣянія любимаго имъ отечества. Зоркая мысль и наблюдательность развили въ П. и присущій ему отъ природы эстетическій вкусъ, и въ бытность свою за границей, работая на верфи, бѣгая по фабрикамъ, посѣщая анатомическіе, зоологическіе и другіе ученые кабинеты, П. не обошелъ своимъ вниманіемъ и картинныя галлерей, результатомъ чего было пріобрѣтеніе картинъ, преимущественно фламандскихъ и брабантскихъ. Искусство должно было сыграть свою цивилизующую роль въ будущей культурной Россіи, которая столь ярко грезилась П., что онъ какъ бы лично переносился въ нее; во всякомъ случаѣ несомнѣнно, что въ своихъ думкахъ, о которыхъ мы можемъ догадываться по начатымъ или только намѣченнымъ чисто культурнымъ его насажденіямъ, Петръ значительно опережалъ свою эпоху. Петръ, будучи сыномъ своей эпохи, человѣкомъ грубымъ и неряшливымъ, обходившимся большею частью безъ ножа и вилкокъ, которому было въ обычаѣ прямо перебросить рукой пищу угощаемому на противоположный конецъ стола или, наконецъ, допускать крайнюю грязь въ отношеніяхъ и перепискѣ со своей супругой Екатериной, — однако былъ убѣжденъ въ необходимости измѣнить обычаи къ лучшему и радовался тому, что „очередъ“ усвоенія наукъ, искусствъ и образа жизни просвѣщенныхъ народовъ дошла до Россіи. Лучшими сторонами своего ума и характера Петръ былъ государственнымъ человѣкомъ будущаго, не величавшимся своимъ высокимъ положеніемъ, а смотрѣвшимъ на него, какъ на удобное поприще для труда на общее благо. „На подписяхъ,—писалъ П. одному изъ своихъ сотрудниковъ,—пожалуй, пишете просто, также на письмахъ, безъ великаго“. Трудъ, дѣло были для П. на первомъ планѣ: всѣхъ онъ звалъ на работу, показывая собой примѣръ и проявляя при этомъ въ оцѣнкѣ людей самую широкую вѣротерпимость,—черту, тоже несвойственную его предше-



ствошикамъ и большинству общества того времени: „По мнѣ будь крещенъ или обрѣзанъ—едино, лишь будь добрый человекъ и знай дѣло“, писалъ онъ. Его идеи и цѣли были шире его дѣятельности, но необходимости суженной бурными и трудными внутренними и внѣшними условіями и событіями эпохи.

Жизнь, испорченная съ самаго начала, портилась и потомъ. Самъ П. своимъ необузданнымъ темпераментомъ поведенія способствовалъ этой порчѣ, начавшей выражаться въ тяжелыхъ болѣзненныхъ припадкахъ—физическихъ и психическихъ. Временами, въ критическія минуты, нервы, находившіеся въ постоянномъ напряженіи и возбужденіи, повидимому, испытывали страшное переутомленіе, и Петръ впадалъ въ отчаяніе, какъ это случилось съ нимъ при царскомъ пораженіи и на Прутѣ; но свойственная ему богатырская энергія, какъ слѣдствіе его сильнаго и находчиваго ума, брала верхъ надъ упадкомъ духа,—П. выпутывался изъ бѣды, еще усиленнѣе принимаясь за работу и за свои бурныя, освѣщаемыя фейерверками и душевными выстрѣлами, развлечения. Однако, съ теченіемъ времени, начались длительныя недомоганія, а неудержимый гнѣвъ, посѣщавшій П., сталъ сопровождаться не только трясеніемъ головы, но и ужасными эпилептиформными припадками (одинъ изъ коихъ видѣлъ Юстъ Юль уже въ 1710 г.), ближайшимъ предвѣстникомъ которыхъ было судорожное подергиваніе рта и которые сопровождались страшною головою болью; лишь его супруга Екатерина была способна умѣлымъ обращеніемъ съ нимъ предотвратить припадокъ безумнаго гнѣва и тѣмъ спасти окружающихъ иной разъ отъ несчастныхъ его послѣдствій, а самого П. отъ слѣдовавшаго за припадкомъ тяжелаго недомоганія. „Страдаю,—жаловался этотъ сильный человекъ,—а все за отечество“. Послѣднее оставалось единственнымъ утѣшеніемъ и оправданіемъ. Но и это утѣшеніе оказалось непрочнымъ. Подъ конецъ жизни Петру суждено было испытать чувство одиночества въ своемъ служеніи отечеству. Тщетно призывалъ онъ къ безкорыстной службѣ государству, тщетно разсыпалъ онъ ужасные удары вокругъ себя по казнокрадамъ и всякимъ недоб-

росовѣстнымъ служакамъ, призывалъ на помощь топоръ и висѣлицу и разсчитывая, что если слуги государства не привыкли служить ему за совѣсть, то будутъ служить за страхъ: ничто не дѣйствовало. Въ числѣ ихъ были и Меншиковъ, къ которому Петръ долго чувствовалъ слабость, „родъ недуга“. Одновременно съ открывшимися въ 1724 г. большими злоупотребленіями бывшаго друга Петра и его жены открылись обманъ и измѣна въ самомъ царскомъ домѣ: произошла предъ Петромъ его вторая супруга, имъ коронованная (7 мая 1724 г.). Немудрено, что Петръ окончательно потерялъ вѣру въ людей, даже въ самыхъ близкихъ, пришелъ къ сознанию безнадежности своего одиночества и впалъ въ отчаяніе. Но это былъ уже послѣдній моментъ его жизни.

Литература. „Архивъ князя Куракина“, т. I—Гисторія о царѣ П. Алексѣевичѣ; *Устряловъ*, „Исторія Петра Великаго“; *Погодинъ*, „Семнадцать первыхъ лѣтъ въ жизни П. В.“; *Забѣлинъ*, „Дѣтскіе годы П. В.“ (Опыты изучения русскихъ древностей и исторіи); *Соловьевъ*, „Исторія Россіи“, тт. XIII—XVIII; *Ключевскій*, „Курсъ“, ч. IV, и „Очерки и рѣчи“; *Шуровъ*, „П. В., какъ хозяинъ“; *Е. Шмурло*, „П. В. въ оцѣнкѣ современниковъ и потомства“; *Валюшевскій*, „П. В.“; *Назубевскій*, „П. В. въ Карлсбадѣ“.

*Н. Шуровъ.*

**Петръ II Алексѣевичъ**, императоръ всероссійскій, родился 12 октября 1715 г. отъ брака сына Петра I, царевича Алексѣя Петровича, съ принцессой Софіей-Шарлоттой Бланкенбургской, внучкой герцога Брауншвейгъ-Вольфенбюттельскаго. Мать П. скончалась черезъ десять дней послѣ его рожденія; по третьему году П. потерялъ и отца, умершаго въ застѣнкѣ отъ пытокъ. Семь лѣтъ П. началъ учиться: Петръ Великій опредѣлилъ къ внуку въ учителя Ивана Зейкина, родомъ изъ Венгріи, и Семена Маврина. П. обучался у нихъ исторіи, географіи, математикѣ, латинскому языку. Съ кончиною Петра Великаго партія представителей старинныхъ родовыхъ вельможъ съ Голицыными и Долгорукими во главѣ агитировала въ пользу кандидатуры П. на освободившійся престолъ, но „птенцы“ Петра Великаго: Меншиковъ, Толстой, Апраксинъ, опи-

раясь на гвардію, возвели на престолъ Екатерину I. Въ теченіе всего краткаго царствованія Екатерины I шла упорная борьба партій вокругъ вопроса о правахъ П. на наслѣдованіе престола послѣ Екатерины. Первоначально намѣчались планы относительно того, чтобы какъ-нибудь примирить права П. съ притязаніями дочерей Екатерины на корону. Остерманъ выработалъ съ этой цѣлью проектъ женитьбы П. на его теткѣ Елизаветѣ Петровнѣ. Этотъ проектъ былъ затѣмъ отгѣсненъ притязаніями на русскую корону герцога Голштинскаго, супруга Анны Петровны. Но голштинскія притязанія крайне встревожили Данію и Австрію, и представители этихъ державъ при русскомъ дворѣ—Вестфаленъ и гр. Рабутинь—рѣшили въ противовѣсъ кандидатурѣ герцога Голштинскаго непременно добиться провозглашенія П. наслѣдникомъ престола. Чтобы обезпечить содѣйствіе этому замыслу со стороны кн. Меншикова, имѣвшаго сильное вліяніе на императрицу, Вестфаленъ и Рабутинь подказали Меншикову планъ устроить бракъ П. съ своей дочерью и вмѣстѣ съ тѣмъ склонить Екатерину на объявленіе П. наслѣдникомъ престола. Это выступленіе Меншикова смѣшало всѣ прежнія партіи. Дм. Мих. Голицынъ, всегдашній сторонникъ кандидатуры П., перешелъ на сторону Меншикова, а П. А. Толстой, боявшійся воцаренія П., какъ одинъ изъ главныхъ виновниковъ гибели его отца, разорвалъ съ Меншиковымъ и рѣшилъ совместно съ Девьеромъ работать въ пользу герцога Голштинскаго. Меншикову удалось свалить и Толстого и Девьера, которые были отправлены въ ссылку. Передъ самой смертью Екатерины Меншиковъ получилъ ея согласіе на обнародованіе завѣщанія, коимъ П. былъ объявленъ „сукцессоромъ“, т. е. наслѣдникомъ съ тѣмъ, чтобы до его совершеннолѣтія правленіе находилось въ рукахъ обѣихъ цесаревенъ, герцога Голштинскаго и Верховнаго Тайнаго Совѣта изъ девяти персонъ; однако срокъ наступленія совершеннолѣтія опредѣленъ не былъ. Законъ Петра I о порядкѣ замѣщенія престола отменялся, и въ случаѣ бездѣтной смерти П. престолъ назначался сначала Аннѣ Петровнѣ съ ея потомствомъ, а затѣмъ Елизаветѣ Петровнѣ съ ея потомствомъ.

7 мая 1727 г. П. на этихъ основаніяхъ восшелъ на престолъ. Вопреки завѣщанію Екатерины всю фактическую власть сосредоточилъ въ своихъ рукахъ Меншиковъ. 25 мая П. былъ обрученъ съ дочерью Меншикова. Герцогъ Голштинскій съ супругою покинули Россію. Остерманъ, назначенный воспитателемъ 12-лѣтняго П., составилъ планъ продолженія его образованія, въ который вошли занятія по древней и новой исторіи, географіи, математикѣ. По середамъ и пятницамъ П. долженъ былъ, по мысли Остермана, присутствовать въ Верховномъ Тайномъ Совѣтѣ. Но вплоть до паденія Меншикова П. былъ тамъ только одинъ разъ, 21 іюня 1727 г. Учебныя занятія П. также не налаживались. Мальчикъ стремился къ веселымъ и бурнымъ забавамъ, танцамъ, попойкамъ, охотѣ. Остерманъ не рѣшался слишкомъ противорѣчить воспитаннику, а съ другой стороны, стремленіе П. къ веселью поддерживалось его сестрой Натальей, теткой—17-лѣтней Елизаветой Петровной и Иваномъ Долгорукимъ, подружившимся съ П. Вся эта компанія объединялась ненавистью къ Меншикову, и П. скоро началъ тяготиться опекой Меншикова и перспективой женитьбы на его дочери. Властность Меншикова подливала масла въ огонь. Меншиковъ не разрешалъ П. свободно распоряжаться деньгами, и П. уже начиналъ говорить: „я покажу, кто императоръ: я или онъ“. Послѣ ряда острыхъ столкновеній Меншиковъ былъ сосланъ въ Ораніенбургъ, откуда вскорѣ переведенъ въ Березовъ. Съ этого времени входитъ въ полную силу фаворъ Долгорукихъ. Ученье окончательно забрасывается; П. каждую ночь напролетъ гуляетъ съ Иваномъ Алексѣвичемъ Долгорукимъ. Въ январѣ 1728 г. дворъ перѣхалъ въ Москву, гдѣ предстояла коронація П. Тамъ состоялось свиданіе П. съ бабкой, матерью царевича Алексѣя, первою женою Петра Великаго, которая тотчасъ по воцареніи П. была переведена изъ шлисельбургскаго заточенія въ Москву, гдѣ была помѣщена въ Новодѣвичьемъ монастырѣ. Бабушка усердно просила внука отстать отъ разгульной жизни. По приѣздѣ въ Москву П. назначилъ членами Верховнаго Тайнаго Совѣта Василия Лукича и Алексѣя Григорьевича Долгорукихъ; Иванъ Алексѣвичъ Долгорукій

пиль назначенъ оберъ-камергеромъ. Приближеніе Долгорукихъ оттъсняетъ отъ П. другія вліянія. Елизавета Петровна отходитъ съ сторону, Наталія Алексѣевна, сестра П., умираетъ въ ноябрѣ 1728 г. Остерманъ лишь съ величайшими усилиями сохраняетъ свое положеніе, но и его вліяніе на П. быстро сокращается. П., на ряду съ необузданнымъ увлеченіемъ разгульными удовольствіями, все сильнѣе обнаруживаетъ упорство и упрямство во всѣхъ своихъ дѣйствіяхъ, но фаворъ Долгорукихъ все идетъ въ гору, и въ ноябрѣ 1729 г. торжественно объявляется помолвка П. съ дочерью Алексѣя Григорьевича Долгорукаго, Екатериной, сестрою фаворита Ивана Долгорукаго. 30 ноября состоялось обрученіе. Зоркіе наблюдатели замѣтили, однако, что какъ разъ съ этого момента П. началъ уже тяготиться вліяніемъ на него Долгорукихъ. Его отношенія къ невѣстѣ отличались такой же холодностью, какъ иъ прежнее время къ дочери Меншикова. Говорили, что и сама Екатерина Долгорукая была увлечена не женихомъ, а графомъ Миллезимо. Въ началѣ 1730 г. П., по отзывамъ иностранныхъ дипломатовъ, „сталъ стирать съ себя иго Долгорукихъ“, тайкомъ отъ которыхъ онъ видится то съ Остерманомъ, то съ Елизаветой. Долгорукіе спѣшно готовились къ коронаціи и къ свадьбѣ императора. 7 января П. захворалъ оспой. Болѣзнь длилась 11 дней. Въ бреду П. все звалъ къ себѣ Остермана. Въ ночь съ 18 на 19 января 1730 г. онъ вдругъ сказалъ: „ширяйте сани, хочу ѣхать къ сестрѣ“ и скончался, не успѣвъ подписать записки о оставленіемъ престола невѣстѣ Екатеринѣ Долгорукой, которое уже было изготовлено на семейномъ совѣтѣ Долгорукихъ.

П. умеръ 14 лѣтъ. Его царствованіе продолжалось 2 года 8 мѣсяцевъ. Немудрено, что П. не ознаменовалъ свое царствованіе никакимъ серьезнымъ государственнымъ актомъ. Изъ болѣе важныхъ государственныхъ мѣропріятій за эти годы можно отмѣтить упраздненіе главнаго магистрата, нѣкоторое упорядоченіе сбора подушной подати, изданіе персональнаго устава, запрещеніе духовенству носить мірскую одежду, извѣтіе милороссійскихъ дѣлъ изъ вѣдѣнія сената съ отнесеніемъ ихъ къ иностранной

коллегіи. Историческое значеніе царствованія П. состоитъ въ томъ, что въ связи съ изложенными событіями выдвинулась политическая роль представителей родовитаго дворянства, чѣмъ была расчищена почва для тѣхъ попытокъ государственной реформы, съ которыми выступили дворянскіе круги передъ воцареніемъ Анны Иоановны и которыя, несмотря на свое крушеніе, оказали косвенно несомнѣнное вліяніе на социальное законодательство послѣдующихъ царствованій.

Л и т е р а т у р а: *Арсеньевъ*, „Царствованіе Петра II“ (1839); *Соловьевъ*, „Исторія Россіи съ древнѣйшихъ временъ“, т. XIX, гл. II; *Костомаровъ*, „Исторія Россіи въ жизнеописаніяхъ“.

*А. Кизеветтеръ.*

**Петръ III Ѳеодоровичъ**, императоръ всероссійскій, сынъ герцога Карла Фридриха голштинъ-готторпскаго и цесаревны Анны Петровны, род. въ Килѣ 10 (21) февр. 1728 г. и въ лютеранскомъ вѣроисповѣданіи носилъ имя Карла Петра Ульриха. Императрица Елизавета Петровна, тетка П., вызвала его изъ-за границы и, по принятіи имъ православія, объявила наслѣдникомъ русскаго престола 15 нояб. 1742 г. 25 авг. 1745 г. состоялось бракосочетаніе П. съ будущей Екатериной П. 25 дек. 1761 г. скончалась Елизавета Петровна, и воцареніе П. совершилось безъ препятствій. Короткое царствованіе П. успѣло ознаменоваться нѣк. весьма важными распоряженіями: указъ о вольности дворянства, уничтоженіе Тайной канцеляріи съ ея страшными „словомъ и дѣломъ“, восстановлены коллегіи экономіи въ Москвѣ для управленія церковно-монастырскими землями; духовенству предполагалось назначить жалованье изъ монастырскихъ доходовъ, остатки которыхъ должны были итти на устройство инвалидныхъ домовъ; затѣмъ были отмѣнены многочисленныя монополіи, введенныя при Елизаветѣ; приказано было учредить государственный банкъ съ капиталомъ въ 5 милл. р.; были прекращены дѣла о раскольникахъ-самосожигателяхъ и вообще преслѣдованія раскольниковъ; тѣмъ изъ нихъ, которые ѣхали въ Польшу и др. заграничныя мѣста, было позволено возвратиться съ отведеніемъ земель въ Сибири для по-

селенія (причина, по которой имя П. въ послѣдствіи пользовалось такою популярностію между раскольниками); опальныя прежнихъ царствованій были возвращены изъ ссылки. Многія изъ этихъ распоряженій, особенно первыя два, вызывали общее сочувствіе: такъ, манифестъ о вольности былъ принятъ дворянствомъ съ восторгомъ. Но, съ другой стороны, намѣреніе отобрать въ казну монастырскія помѣстья вызывало неудовольствіе въ духовенствѣ, которое еще усиливалось явнымъ предпочтеніемъ лютеранской религіи. Не менѣе недовольна была и гвардія: П. относился къ ней съ недоувѣріемъ и пренебрежительно, оказывая явное предпочтеніе своимъ голштинскимъ солдатамъ; раздраженіе вызывалось введеніемъ прусскихъ порядковъ, строгою дисциплиною и утомительными частыми смотрами, экзерциціями и парадами, которые П. любилъ до страсти. По восшествіи на престолъ, П. немедленно прекратилъ войну съ Пруссіею, съ когорой былъ заключенъ тѣсный союзъ. Въ то же время П. началъ новую войну съ Даніею за Шлезвигъ; но послѣдовавшій переворотъ прекратилъ ее. Руководителями переворота въ пользу Екатерины были такія вліятельныя лица, какъ Дмитрій Сѣменовъ, архіепископъ Новгородскій, графъ Кириллъ Разумовскій, гетманъ Малороссіи и начальникъ Измайловскаго полка, и, въ особенн., Н. И. Панинъ, воспитатель вел. князя Павла Петровича; затѣмъ — кн. Бярятинскій, кн. Репнинъ, генералъ И. И. Бецкій, генералъ-прокуроръ сената Глѣбовъ и др. Главными исполнителями являлись молодые гвардейскіе офицеры — братья Орловы, Пассекъ, Бредихинъ, Лосунскій, Рославлевы, Хитрово, Потемкинъ. 28-го іюня утромъ Алексѣй Орловъ прибылъ въ Петергофъ, гдѣ находилась императрица, и побудилъ ее немедленно ѣхать въ С.-Петербургъ, гдѣ она съ восторгомъ была принята гвардейскими полками; солдаты и офицеры присягнули Екатеринѣ; въ Казанскомъ соборѣ архіепископъ Новгородскій съ высшимъ духовенствомъ отслужилъ благодарственный молебень, торжественно провозгласивъ Екатерину самодержавнѣйшею императрицею; въ Зимнемъ дворцѣ къ ней открыто присоединились сенатъ и си-

подь; поскакали курьеры въ провинцію и къ войскамъ, находившимся въ Пруссіи, съ извѣщеніемъ о перемѣнѣ царствующей особы, о чемъ также былъ официално увѣдомленъ дипломатическій корпусъ, и поспѣшили склонить на сторону переворота Кронштадтъ съ его гарнизономъ. Тѣмъ временемъ П., ничего не зная о происшедшемъ, утромъ 28-го іюня выѣхалъ изъ Ораніенбаума въ Петергофъ въ сопровожденіи свиты и только здѣсь узналъ о провозглашеніи Екатерины самодержавною императрицею. П., пораженный изумленіемъ, совершенно растерялся; наконецъ, когда пришло извѣстіе, что Екатерина во главѣ гвардіи выступила къ Петергофу, П., по совѣту Миниха, рѣшилъ плыть въ Кронштадтъ, чтобы оттуда вновь овладѣть С.-Петербургомъ; но здѣсь его не пустили пристать къ пристани, и онъ вернулся въ Ораніенбаумъ, надѣясь на примиреніе съ Екатериной. Здѣсь П. подписалъ присланный ему актъ отреченія отъ престола; затѣмъ его отвезли въ Петергофъ, куда уже прибыла Екатерина; изъ Петергофа онъ былъ отправленъ, въ сопровожденіи военнаго отряда подъ начальствомъ Ал. Орлова, Пассекъ, кн. Бярятинскаго и Баскакова, въ замокъ Ропшу; здѣсь черезъ нѣск. дней, 5 іюля 1762 г., П. погибъ отъ руки Орлова. \* \*

Ни по природнымъ своимъ качествамъ, ни по воспитанію, имъ полученному, П. не оказался пригоднымъ для той роли, которую ему, наслѣднику двухъ престоловъ, шведскаго и русскаго, пришлось играть. Да и самъ внукъ Петра I смутно сознавалъ это. Переименованіе себя, по волѣ своей тетки императрицы Елизаветы Петровны, въ великаго князя П. Ѳ., наслѣдника русскаго престола, онъ не считалъ за особую честь и выше и лучше новаго своего положенія почиталъ старое — голштинскаго герцога, каковымъ въ сущности и остался до конца своей русской высокой карьеры. П. былъ неустойчивой, и легкомысленной натурой съ большимъ запасомъ смѣшливости и озорливости. Его постоянно подмывало выкинуть какое-нибудь колѣнце и похохотать, и онъ не стѣснялся ни мѣстомъ, ни временемъ, ни лицомъ, когда представлялся случай, большею частью неудобный, пошлать и посмѣяться... Немудрено, что при такихъ свойствахъ характера, занятія наука-

ми, въ чемъ П. Ѳ. очень нуждался по прибытіи въ Россію и для чего императрицей Елизаветой были назначены ему учителя, совсѣмъ не пошли, и П. Ѳ., обратившій въ шуту профессора Штеллина, обвиняшаго преподавать ему математику и исторію, такъ и остался малообразованнымъ человѣкомъ до конца жизни. Гораздо больше склонности, чѣмъ къ наукамъ, П. Ѳ. проявилъ къ искусствамъ. Изъ всѣхъ читателей и воспитателей, къ которымъ великій князь не имѣлъ ни малѣйшаго уваженія, наибольшій успѣхъ у него имѣлъ учитель танцеванія, бывшій настойчи́вѣе и аккуратнѣе другихъ учителей. Кромѣ того, П. Ѳ. любилъ драматическое искусство куколъ и съ удовольствіемъ занимался кукольнымъ театромъ, стремясь доставить развлеченіе не только себѣ, но и окружающимъ. Въ куклы вообще великій князь любилъ играть и въ совершенно зрѣломъ возрастѣ. Его супруга Екатерина II, если только она не шаржируетъ, свидѣтельствуешь по безъ злорадной ироніи, что П. Ѳ. затруднялъ ее по ночамъ игрой именно въ куклы, которыя имъ обыкновенно вытаскивались изъ-подъ кровати на кровать. Кромѣ того, великій князь пристрастился къ игрѣ на скрипкѣ, а также къ искусству дрессировки собакъ, устроивъ псарню рядомъ со спальней Екатерины. Послѣдней такимъ образомъ приходилось нюхать вонь, шедшую отсюда, и слушать по цѣлымъ днямъ то собачій визгъ и вой, раздающійся за выкриками великаго князя и ударами его палки, то неспіеся изъ его апартаментовъ скрипичные звуки, приводившіе Екатерину невѣ лучшее настроеніе, чѣмъ возня П. Ѳ. съ собаками. Больше всего великій князь возлюбилъ военное искусство, представлявшееся ему въ видѣ системы ружейныхъ пріемовъ и шагистики. Екатерина жалуется и на это увлеченіе своего супруга, такъ какъ, ради этой своей страсти, великій князь „все время проводилъ со своими лакеями“, занимаясь съ ними военными упражненіями и совсѣмъ „не занимаясь“ своею молодою женою. Екатерина сообщаетъ намъ и много другихъ подобныхъ же и должно еще болѣе комическихъ данныхъ о времяпровожденіи великаго князя, но принимая во вниманіе и оцѣнивая эти данныя, надо не забывать, что рассказ-

чица—обиженная и оставленная супруга, потомъ жестоко оспаривавшая своему обидчику, и въ ея показанія мы должны признать извѣстную долю преувеличенія чисто сатирическаго свойства. Несомнѣнно, въ характерѣ и поведеніи П. Ѳ. было много просягающаго подъ сатирическое перо, а Екатерина имъ обладала въ достаточной мѣрѣ. Изъ всѣхъ данныхъ, сообщаемыхъ Екатериной, поскольку они подтверждаются и другими свидѣтельствами, видно, что ея злосчастный супругъ былъ человѣкомъ дурно воспитаннымъ, умственно и морально развинченнымъ, неспособнымъ ни къ упорному труду, ни къ систематической мысли; вдобавокъ это былъ человѣкъ не знавшій и не любившій Россіи и, что всего хуже, не желавшій ее знать, а при отсутствіи надлежащей подготовки къ управленію Россіей—и неспособный полюбить ее. Въ обществѣ своихъ лакеевъ П. Ѳ. развилъ свою давнюю склонность къ вину, которая ко времени вступленія его на престолъ уже была его прочной привычкой. Невольный наблюдатель времяпровожденія П. III, Болотовъ, бывавшій въ качествѣ адъютанта начальника полиціи во дворцѣ, самолично „въ растворенныя двери“ видѣлъ, какъ велъ себя П. Ѳ., и слышалъ его застольные разговоры. По разсказу Болотова, „опорожнивъ“ уже до обѣда нѣсколько бутылокъ „аглинскаго“ пива, „до котораго былъ превеликій охотникъ“, за обѣдомъ, продолжая пить, П. болталъ „такой вздоръ и нескладницы“, что у Болотова, слышавшаго ихъ, „обливалось даже сердце кровью отъ стыда предъ иностранными министрами“. Но вмѣстѣ съ тѣмъ, вмѣстѣ съ невысокой пробы смѣшливостью и озорливостью, П. Ѳ. не чуждъ былъ ни проблесковъ правильной мысли, ни порывовъ добраго чувства, что явствуетъ изъ показаній другихъ лицъ, изъ нѣкоторыхъ его поступковъ и распоряженій.

*Литература:* „Записки Екатерины II“ (London, 1859 г., стр. 31, 33, 38—41 и др.); Сочиненія императрицы Екатерины II (изд. Императ. Академіи Наукъ, XII том., 2-ой полутомъ, стр. 501, 508, 509 и др.); Архивъ князя Воронцова, XXI; Mémoires de la princesse Dashkoff (30, 41); Записки Болотова; С. М. Соловьевъ, „Исторія Россіи“, т. XXV; В. А. Бильбасовъ, „Исторія Екатерины II“, т. I;

*Н. Н. Ойрсовъ*, „Петръ III и Екатерина IV“ (первые годы ея царствованія), 1914.

*Н. Ойрсовъ*.

**Петръ Николаевичъ**, Его Императорское Высочество, Великій Князь, сынъ Вел. Кн. Николая Николаевича Старшаго, род. въ 1864 г., 10 января. Съ 1889 г. состоитъ въ супружествѣ съ Вел. Княгинею Милицею Николаевною (род. въ 1866 г., 14 іюля), дочерью короля черногорскаго Николая I.

**Петръ III (Великій)**, король арагонскій, сынъ короля Іакова I (1236—1285); вступилъ на престолъ въ 1276 г. Считая себя, вслѣдствіе брака съ дочерью Манфреда, наслѣдникомъ Гогенштауфеновъ, П., послѣ событий, заключившихъ ихъ исторію (см. XIII, 614), выступилъ претендентомъ на ихъ захваченныя анжуйцами владѣнія: онъ тайно содѣйствовалъ сицилійскому возстанію (1282 г.), затѣмъ овладѣлъ и самымъ островомъ; продолжи- тельная война заставила П. установить въ Арагоніи обременительные налоги, вызвавшіе возстаніе, которое заставило П. подписать такъ наз. *Сарагосскую всеобщую привилегію*, ограничившую королевскую власть (1283 г.).

**Петръ Амьенскій (Пустынникъ)**, монахъ, жившій во второй половинѣ XI в. и проповѣдовавшій первый крестовый походъ. Онъ обожель значит. часть Франціи и, благодаря своему пламенному краснорѣчію, всюду увлекалъ за собой народныя массы. Онъ самъ сталъ во главѣ того простонароднаго ополченія, которое раньше рыцарскаго достигло Малой Азіи, но здѣсь было разбито при первомъ же столкновеніи съ турками. П. присоединился къ арміи герц. Готфрида. По взятіи Іерусалима, онъ возвратился во Францію и здѣсь ум. въ 1115 г. настоятелемъ основ. имъ монаст.

**Петръ Винейскій**, знаменит. юристъ и государственный дѣятель, род. около 1190 г., сынъ простого поселянина, изучалъ право въ Болоньѣ, при имп. Фридрихѣ II быстро достигъ высшихъ государственныхъ должностей. П. В. явился защитникомъ абсолютныхъ правъ государя, какъ противъ попытокъ ихъ уменышенія папой, такъ и въ стремленіи укрѣпить ихъ внутри государства. Но такъ какъ и П. и его государь были людьми властными и темпераментными, между ними часто происходили столкно-

венія. Одно изъ нихъ вызвало обвиненіе въ покушеніи на жизнь императора. Приговоренный къ тяжкому наказанію, П. кончилъ жизнь самоубійствомъ въ 1249 г. Его „*Epistolatum libri VI*“ служатъ однимъ изъ важнѣйшихъ источниковъ для исторіи Фридриха II. П. В. былъ однимъ изъ родоначальниковъ итальянской литературы (см. XXII, 477).

**Петръ Жестокій**, король кастильскій, сынъ Альфонса XI (1334—1369). Вступивъ на престолъ 16-лѣтн. юношей, онъ ознаменовалъ свое правленіе рядомъ жестокостей, которыя вмѣстѣ съ подачнымъ переобремененіемъ народа вызвали возстаніе, во главѣ котораго сталъ незаконнорожденный братъ короля Генрихъ Трастамара. Послѣ нѣсколькихъ неудачъ Генрихъ, при помощи французск. войскъ, разбилъ П., взялъ его въ плѣнъ и при попыткѣ бѣжать убилъ его.

**Петръ I Карагеоргиевичъ**, король сербскій, сынъ сербскаго князя Александра Карагеоргиевича, род. въ 1844 г., въ 1858 г. долженъ былъ покинуть Сербію вмѣстѣ съ отцомъ, свергнутымъ съ престола, окончилъ Сень-Сирскую военную школу во Франціи, участвовалъ, какъ французск. офицеръ, во франко-прусской войнѣ, а затѣмъ въ босно-герцеговинскомъ возстаніи 1875—1876 гг., въ 1883 г. женился на Зоркѣ, дочери князя Николая Черногорскаго, жилъ въ Женевѣ. Въ 1903 г., послѣ убійства короля сербскаго Александра Обреновича, избранъ скупщиной королемъ и 11 іюня вступилъ на престолъ. Первое время долженъ былъ приспособляться къ требованіямъ „парти убійцъ“, но потомъ эмансипировался отъ ея вліянія, сумѣвъ завоевать широкую популярность въ народѣ. Популярность его выросла въ балканскую войну 1912 г. и особенно въ трудную войну съ Австріей 1914 г., когда престарѣлый и большой король дѣлалъ съ послѣднимъ солдатомъ все тѣлоси походной жизни. См. *Сербія—исторія*.

**Петръ Крешимиръ Великій**, король хорватскій, см. *хорваты—исторія*.

**Петръ Ломбардскій**, см. *Ломбардо*, Петръ.

**Петръ Могила**, см. *Могила*.

**Петръ I Нѣгушъ**, см. *Нѣгуши*.

**Петръ II Нѣгушъ**, см. *Нѣгуши*.

**Петтенкоферъ**, Максъ, знаменитый нѣмецкій гигиенистъ (1818—1901), изу-

чилъ въ Мюнхенѣ фармацію и медицину, по окончаніи курса въ 1843 г. отдался изученію химіи, работалъ подъ руководствомъ Лихиха и въ 1847 г. назначенъ проф. медицинскои химіи въ Мюнхенѣ, въ 1850 г.—директоромъ придворной аптеки. Онъ представилъ рядъ исследований, клонившихся гл. образ. къ практическому примѣненію научныхъ изслѣдованій. Въ 1848 г. онъ научилъ добывать свѣтлильный газъ изъ дерева и изслѣдъ затѣмъ открылъ изготовленіе гемитинона и авантуриноваго стекла. Важны также его работы по теоретич. химіи, послужившія матеріаломъ для открытія закона о періодичности элементовъ. Своей работой о различіи между почнымъ и воздушнымъ отопленіемъ онъ вступилъ въ область гігіены, для которой сдѣлалъ такъ много. Онъ изслѣдовалъ условія вентиляціи жилищъ, физическія свойства одежды, а въ 1855 г. приступилъ къ своимъ знаменитымъ изслѣдованіямъ о холерѣ и объ отношеніи ея къ почвенной водѣ; въ послѣдствіи онъ распространилъ ихъ также на тифъ. Для точныхъ изслѣдованій о дыханіи онъ устроилъ особый аппаратъ, которымъ затѣмъ воспользовались при изученіи вопроса о питаніи животныхъ. Въмѣстѣ съ Фойтомъ онъ, можно сказать, создалъ точную науку объ обмѣнѣ веществъ у человѣка и животныхъ. По инициативѣ П. въ баварскихъ университетахъ учреждены кафедры гігіены, и онъ самъ получилъ таковую въ Мюнхенѣ въ 1865 г. П. можно считать основателемъ экспериментальной гігіены, которую онъ лично разработалъ во многихъ направленіяхъ. Въмѣстѣ съ тѣмъ онъ сталъ отводить большое мѣсто въ этиологіи болѣзней общественному фактору. Въ 1873 г. П. состоялъ президентомъ холерной комиссіи, созданной имперскимъ канцлеромъ. Въ 1892 г. ѣздилъ въ Гамбургъ въ разгаръ холерной эпидеміи для изученія характера ея и глоталъ холерныя испражненія, чтобы опровергнуть ученіе о заразительности ихъ. Въ противоположность школѣ Роберта Коха, П. придавалъ главное значеніе въ происхожденіи холеры эпидемиологическимъ условіямъ почвы, отводя лишь второстепенное мѣсто холерной залятой. Помимо массы спеціальныхъ работъ, П. издавалъ вмѣстѣ съ Циммсеномъ обширное руководство по

гігіенѣ, вмѣстѣ съ другими— „Zeitschrift für Biologie“ и „Archiv für Hygiene“. Опасаясь упадка творческой мысли, онъ на 83-мъ году жизни покончилъ съ собою.

**Петти** (Petty), Уильямъ, знамен. англ. экономистъ и статист. (1623—1687). Сынъ суконщика изъ Гемпшира, П. 15-ти лѣтъ отправился съ торговыми цѣлями въ Нормандію и здѣсь между дѣломъ занимался изученіемъ древнихъ языковъ и математики; затѣмъ, повидимому, одно время служилъ во флотѣ; въ 1643 г. онъ вновь уѣхалъ на континентъ и около трехъ лѣтъ провелъ во Франціи и Голландіи, удѣляя много времени научнымъ занятіямъ; тогда же онъ сблизился съ Гоббсомъ. Вскорѣ П. всецѣло отдается наукѣ, въ 1648 г. начинаетъ преподавать въ Оксфордѣ анатомію и химію, черезъ годъ получаетъ степень доктора физики, въ 1651 г. занимаетъ тамъ же кафедру анатоміи и одновременно преподаетъ и музыку. Въ 1652 г. онъ былъ назначенъ старшимъ врачомъ при ирландской арміи Кромвеля. Здѣсь П. заинтересовывается неурядицами въ устройствѣ земель, конфискованныхъ у ирландцевъ въ 1641 г. и предназначенныхъ для раздачи солдатамъ, вноситъ свой проектъ новаго кадастра этихъ земель и въ короткій срокъ выполняетъ его (извѣстный Down-Survey). Получивъ за свою работу 9.000 ф. ст., часть этихъ денегъ употребляетъ на закупку солдатскихъ свидѣтельствъ на надѣлы, благодаря столь выгоднымъ операціямъ становится крупнымъ землевладѣльцемъ въ гр. Керри, разрабатываетъ рудники и камнеломни, организуетъ большую лѣсную торговлю. Въ то же время онъ остается комиссаромъ по устройству и раздачѣ закадстрованныхъ имъ земель и состоитъ секретаремъ при лордѣ-лейтенантѣ Ирландіи, Генри Кромвелѣ. Въ 1658 году онъ былъ выбранъ въ парламентъ (Ричарда Кромвеля). Сотрудникъ кромвелевскаго правительства и зять одного изъ видныхъ его генераловъ, участвовавшего въ осужденіи Карла, П. притыкаетъ однако къ реставраціи, встрѣчаетъ ласковый пріемъ у Карла II, возводится имъ въ дворянство и утверждается въ должности главнаго управляющаго государств. землями въ Ирландіи. Онъ былъ въ числѣ первыхъ членовъ основаннаго тогда Королевскаго Обще-

ства. Къ этому же времени относятся все главныя его научныя труды. — Изъ произведеній П., быть можетъ, самымъ характернымъ и для самого автора и для его эпохи и самымъ интереснымъ въ историческомъ отношеніи является его маленькая книжка „Политическая Ариметика“, написанная около 1674-77 г. (напеч. впервые въ 1691 г.). П. ставитъ своей задачей подвести экономическія итоги „последнему сорокалѣтію“, какъ онъ предпочитаетъ именовать эпоху революціи, и приемами изслѣдованія и своими исходными предпосылками подводитъ итоги перелому въ умахъ, вызванному революціей. Эти приемы и предпосылки: „число и мѣра“ (*Terms of Number, Weight, or Measure*), какъ методъ; массовыя явленія, видимое, непосредственно поддающееся наблюденію и учету, а „не перемѣнячивый строй мыслей, взгляды, аппетиты и страсти отдѣльныхъ людей“, какъ объектъ изслѣдованія; экономическій матеріализмъ, какъ путеводная нить; народное богатство, какъ цѣль. Вопросы распределенія, еще недавно такъ сильно волновавшія умы, его совершенно не интересуютъ: „что одни бѣднѣе другихъ—такъ всегда было и всегда такъ будетъ. Что много есть людей, по природѣ всегда недовольныхъ и завистливыхъ, — старо, какъ свѣтъ“ (предисл.). Самъ явно относясь къ вопросамъ вѣры болѣе, чѣмъ скептически, онъ однако находитъ, что бѣднымъ она можетъ дать большое утѣшеніе: „уступающіе другимъ въ богатствѣ естественно любятъ думать, что они превосходятъ другихъ въ области умозрѣній, особенно въ вопросѣ о Богѣ, который, по ихъ мнѣнію, принадлежитъ главнымъ образомъ бѣднымъ“ (стр. 25 изд. 1691 г.). „Исповѣдующіе вѣру въ справедливость Божию, вида, какъ наибольшимъ благосостояніемъ пользуются наиболѣе безпутные, никогда не рискнуть оставаться въ одной церкви съ безпутными и богатыми, которые, по ихъ мнѣнію, имѣютъ свой удѣлъ на этомъ свѣтѣ“ (стр. 23). И пусть будетъ у нихъ своя церковь. Вѣротерпимость — одна изъ главныхъ основъ могущества Голландіи. Она подсказывается простымъ расчетомъ. Еретики большей частью люди думающіе, трезвые и работающіе. Трудъ для нихъ долгъ предъ Богомъ.

Невѣрно, будто бы торговля всего болѣе процвѣтаетъ при демократическомъ строѣ. При всякомъ образѣ правленія торговля всего успѣшнѣе ведется церковными отщепенцами и иновѣрцами: въ Индіи при господствѣ магометанской религіи — индуистскими купцами-баньянами, въ Турціи — евреями и христианами, въ Венеціи, Ливорно, Генуѣ, Лиссабонѣ — евреями и анти-папистскими иностранными купцами, во всей Европѣ, гдѣ католическая церковь государственная религія или прежде была таковой, торговля на три четверти находится въ рукахъ народовъ, отпавшихъ отъ этой церкви (Англія, Нидерланды, скандинавскія государства, протестантскія княжества Германіи, Ганза); въ самой Франціи гугеноты даютъ пропорціоально далеко больше купцовъ. Напротивъ, въ Ирландіи, гдѣ католичество не является государственной вѣрой, представители его принимаютъ большое участіе въ торговлѣ. „Откуда слѣдуетъ, что торговля свойственна не опредѣленной религіи, какъ таковой, а отщепенцамъ каждой изъ нихъ“ (стр. 26. Любопытно сопоставить эти взгляды писателя XVII вѣка съ новѣйшими изысканіями М. Вебера и Зомбарта о вліяніи религіи на развитіе капиталистическаго духа“, с.м. XXIII, 386/394). И вѣротерпимость и вся вообще политика голландцевъ не созданіе исключительной одаренности ихъ, и все ихъ успѣхи не означаютъ, какъ склонны думать, что они какіе-то сверхчеловѣки, а другіе народы глупы и бездарны. Политика Голландіи — надстройка (*superstructed*) естественныхъ преимуществъ страны, а не результатъ умственного превосходства (стр. 21). Географическое положеніе создало мореплаваніе, мореплаваніе — торговлю, торговля вызвала промышленность; промыслы и торговля, концентрируя населеніе, развиваютъ раздѣленіе труда, увеличивающее его продуктивность, доставляютъ болѣе высокую заработную плату и тѣмъ побуждаютъ и земледѣльца бросить земледѣліе. И безъ традиціоннаго пѣтета къ сельскому хозяйству, П. признаетъ этотъ фактъ прямо положительнымъ, причисляя земледѣліе на ряду съ солдатчиной по найму къ тягостнымъ и малоблагодарнымъ видамъ труда, отъ которыхъ избавлена Голлан-



дн (стр. 17). Хлѣбъ и сырье доставляютъ имъ изъ торговли страны изъ другихъ государствъ. Торговля и промышленность дѣлаютъ весь прочій міръ не болѣе какъ рабочими ихъ мастерскихъ. Богатство и сила государствъ опредѣляются поэтому не территоріей и численностью ихъ населенія, а географическимъ положеніемъ, торговлей и политикой. И П., съ великимъ мастерствомъ оперируя методомъ комбинаціи экономическихъ показателей, обосновываетъ этотъ тезисъ на примѣрѣ Франціи и Голландіи. Но выгоднымъ положеніемъ обладаютъ также и Англія. Одинъ за другимъ прослѣживая различные факторы экономической жизни, П. приходитъ къ политическому заключенію, что Англія въ состояніи повести всю міровую торговлю. Для этого нужно только одно: чтобы и дворянство приняло участіе въ этой міровой торговлѣ, чтобы оно опредѣляло своихъ младшихъ сыновей въ торговлю и промышленность — лучшей карьеры для нихъ въ массѣ не можетъ быть, — и чтобы оно снабдило ихъ необходимымъ капиталомъ, а для этого заложило часть своей земли и пустило эти деньги изъ торговый оборотъ. П. заканчиваетъ книжку лозунгомъ: „Единеніе, Трудъ, Повиновеніе“ (Unity, Industry and Obedience). „Повиновеніе“ — это, конечно, для массъ. „Единеніе“ — для дворянства, единеніе съ торгово-промышленнымъ классомъ въ общемъ стремленіи къ обогащенію. Въ этомъ для П., повидимому, мышее оправданіе революціи, расчитавшей путь для роста народнаго богатства, въ этомъ смыслъ реставраціи, сунувшей союзъ съ дворянствомъ, союзъ болѣе выгодный и безопасный, чѣмъ рискованныя заигрыванія съ демократіей и ея левеллерскими мечтаніями. И надо признать, что отчетливѣе, глубже П. врядъ ли кто выразилъ идеалы торжествующей буржуазіи, „трезвость“ ея изглядовъ, откровенный классовый утилитаризмъ ея этики. Попутно и въ этой книжкѣ и въ другихъ трудахъ П. (особ. въ „Treatise of Taxes and Contributions“, 1662, „A Tract concerning Money“, 1682, „Polit. Anatomy of Ireland“, 1672) разсѣяно много цѣнныхъ замѣчаній по чисто теоретическимъ вопросамъ экономіи (трудъ, какъ основа мѣнновой цѣнности, нѣкоторые факторы образованія диффе-

ренціальной ренты и т. под.), однако, все же П. не теоретикъ, а прежде всего экономистъ-политикъ и методологъ. Но политикъ онъ съ широкимъ горизонтомъ, изумительно ясно отражающей „душу“ капиталистическаго общества, съ гениальнымъ предвидѣніемъ пути, открытаго предъ Англіей „Великимъ Бунтомъ“. Для статистики П. одинъ изъ основателей математическаго направленія ея, по его изслѣдованіямъ получившаго названіе „политической ариѳметики“; существуетъ даже мнѣніе, что онъ не продолжатель Граунта, а истинный творецъ его извѣстной книги о таблицахъ смертности (*John Graunt*, „Observations upon the Bills of Mortality“, 1662; см. *Hull*, „Graunt or Petty?“. *Polit. Science Quart.*, XI, 1, 1896). Важн. работы П. по статистикѣ: „Essay concerning the Multiplication of Mankind“, 1682, „Two Essays in Polit. Arithmetic, concerning the Growth of London“, „Observations upon Dublin Bills of Mortality“, 1683, и мн. др. Экономич. труды П. переизд. въ 1899 г. („The economic Writings of Sir W. Petty“, ed. by Hull, 2 т.). Z.

**Петунія**, *Petunia*, родъ изъ сем. пасленовыхъ, близкій къ табакамъ. Въ садовой и комнатной культурѣ въ безчисленномъ количествѣ разновидностей, разнообразныхъ по колеру и величинѣ цвѣтковъ, наиболѣе распространѣн видъ *P. violacea*: перѣдки махровые цвѣтки. У *P. nictaginiflora* трубка вѣнчика бѣлая и цвѣты съ нѣжнымъ ароматомъ.

**Петцитъ**, см. *золотопромышленность*, XXI, 308/9, прил., 2.

**Пехлеви**, см. *персид. яз. и иран. яз.*

**Пехштейнъ**, см. *горн. породы*, XV, 613.

**Пецицы**, *Peziza*, родъ сумчатыхъ грибовъ, порядка *Discomycetes* (см. XVII, 165), сапрофиты и паразиты, живущіе на гниломъ деревѣ и на перегноѣ.

**Печалованіе**, право въ древней Руси высшихъ или особо уважаемыхъ духовныхъ лицъ ходатайствовать передъ государемъ за осужденныхъ или опальныхъ. П. вытекало изъ духа христіанск. ученія о любви и прошеніи и изъ взгляда на призваніе представит. церкви являться въ качествѣ миротворцевъ. Такъ, по П. архіепископа Іоны, Димитрій Шемяка отпустилъ изъ плѣна ослѣпленнаго по его приказу Василя Темнаго; по П. митрополита и епископовъ Василій III

помиловалъ своего брата Семена, обвиненнаго въ намѣреніи бѣжать въ Литву, и проч.; столкновеніемъ митроп. Филиппа съ Иоанномъ Грознымъ было вызвано главн. обр. нежеланіемъ Филиппа отказаться отъ древняго права П. Послѣдній извѣстный случай П. имѣлъ мѣсто въ 1698 г., когда патріархъ Адрианъ попытался ходатайствовать передъ Петромъ Великимъ о помилованіи осужденныхъ на казнь стрѣльцовъ и получилъ отъ Петра рѣзко выраженный отказъ.

**Печать**, см. *периодическая печать*.

**Печеночная колика**, см. *желчная колика*.

**Печеночники** (Hepaticae), первый классъ ряда мховыхъ (Bryophyta). Какъ у всѣхъ представителей этого ряда, наиболѣе развитымъ поколѣніемъ является половое (гаметофитъ); бесполое же поколѣніе представляетъ, какъ и у мховъ, какъ бы придатокъ полового, такъ какъ оно никогда не обособляется отъ него, а живетъ на его счетъ. Гаметофитъ состоитъ изъ двухъ частей: проростка (protonema) и гаметофора. Проростокъ (рис. 1) развитъ весьма мало и не рѣзко ограниченъ отъ гаметофора. Гаметофоръ же представляетъ либо пластинку (напр., у Riccia, у Marchantia, рис. 2), либо стебель, покрытый листьями (рис. 3), корней же у П., какъ у мховъ, нѣтъ, нѣтъ и сосудистоволокнистыхъ пучковъ. Корни замѣняются отчасти корневыми волосками (ризоидами), развивающимися какъ у пластинчатыхъ формъ, такъ и у листостебельныхъ; волоски одноклѣточные; у нѣкоторыхъ П. (напр., у Marchantia) они бываютъ двухъ родовъ: 1) съ гладкими стѣнками и 2) съ сосочками на внутренней стѣнкѣ (рис. 4). Кромѣ волосковъ, у пластинчатыхъ П. развиваются еще мелкія, тонкія чешуйки, располагающіяся рядами; чешуйки суть видоизмѣненные волоски. У листостебельныхъ П. стебель весьма тонкій, вѣтвистый, обычно стелющійся по субстрату (плагіотропный); листья же бываютъ двухъ родовъ: боковые (иначе спинные) и нижніе (брюшные, или амфигастрій). Боковые листья располагаются по бокамъ стебля въ два ряда (рис. 5); въ каждомъ рядѣ листья такъ сближены одинъ къ другому, что покрываютъ другъ друга, какъ черепица на крышѣ, при чемъ либо задній край предыдущаго листа

покрываетъ собою передній край послѣдующаго листа, либо задній край предыдущаго листа прикрытъ переднимъ краемъ послѣдующаго листа. Листъ въ видѣ очень тонкой, однослойной пластинки округлой формы, продолговатой, цѣльнокрайней, зубчатой или разрывной, обычно безъ средней жилки; рѣдко пластинка, простая, чаще же двулопастная; не всегда обѣ лопасти ея развиты одинаково, чаще нижняя лопасть мельче верхней и совершенно иной формы (рис. 5), такъ какъ она приспособлена къ иной функціи, чѣмъ верхняя лопасть: верхняя лопасть служитъ для фотосинтеза, а нижняя—для скопленія воды, поэтому она является въ видѣ кармашка, мѣшечка, кружечки и т. д. Нижніе листья (амфигастрій) отличаются величиной и формой отъ боковыхъ листьевъ (рис. 5). Они мельче боковыхъ и иногда такъ зарастаютъ ризоидами, что ихъ можно разглядѣть только по удаленіи этихъ послѣднихъ. Форма амфигастрій различна: то въ видѣ круглыхъ, яйцевидныхъ или ланцетныхъ пластинокъ, цѣльнокрайнихъ, зубчатыхъ или расщепленныхъ, то въ видѣ б. или м. крупныхъ выпуклыхъ и полыхъ образований, предназначенныхъ для скопленія воды (рис. 5). Располагаются они на нижней сторонѣ стебля въ одинъ рядъ (рис. 5). Пластинчатый гаметофоръ рѣдко бываетъ простымъ, обычно же лопастнымъ (рис. 2); растетъ онъ при помощи либо одной верхушечной клѣточки, либо цѣлага ряда ихъ, залегающихъ въ углубленіи между лопастями. Въ задней, старой части, пластинка обычно отмираетъ, лопасти же ея обособляются другъ отъ друга и, такимъ образомъ, гаметофоръ размножается. Второй способъ размноженія гаметофора состоитъ въ образованіи особыхъ выводковыхъ почекъ, появляющихся, напр., у Marchantia въ особыхъ корзиночкахъ, округлой формы, а у Lunularia въ полостяхъ, въ видѣ кармашка. Что же касается анатомическаго строенія пластинки, то у однихъ представителей оно довольно просто, а у другихъ весьма сложно; такъ, напр., у Marchantia (рис. 6) ткань пластинки раздѣлена на двѣ части: нижнюю безцвѣтную (скопляющую и проводящую) и верхнюю, зеленую, ассимилирующую. Нижняя ткань представляетъ сплошную паренхиму, съ



Рис. 1. Протостии: *a, d*—листостебельного П., *Lophocolea bidentata*, *b, c*—пластинчатого П., *Chomicarpon quadratus*, *e*—пластинчатого П., *Fossombronia pusilla*, *s*—вершечная клеточка гаметофора (увел.).—Рис. 2. Мужской гаметофор *Marchantia polymorpha*.—Рис. 3. Листостебельный гаметофор *Frullania serrata*.—Рис. 4. Части ризоидов *Marchantia polymorpha*: *a*—с гладкими ствѣнками, *b*—с сосочками (увел.).—Рис. 5. Часть гаметофора *Frullania rotundata*, видъ съ нижней стороны: *am*—амфигастрии, *vl*—верхняя лопасть бокового листа, *nl*—его нижняя лопасть (увел.).—Рис. 6. Часть поперечнаго разрѣза пластинчатаго гаметофора *Marchantia polymorpha* (увел.).—Рис. 7. „Устье“ *Marchantia polymorpha*, видъ сверху (увел.).—Рис. 8. Женский гаметофоръ (съ архегоніями) *Marchantia polymorpha*.—Рис. 9. *a*—продольный разрѣзъ подставочки *Marchantia polymorpha*, съ антеридіями, *ч*—чешуйка въ поперечномъ разрѣзѣ, *p*—ризоиды, *а*—сперматозоиды (увел.).—Рис. 10. Продольный разрѣзъ луча женской подставочки *Marchantia polymorpha*: *ar*—архегоніи, *o*—яйцеклеточка, *cl*—каналъ неоплодотвореннаго архегонія, *n*—оплодотворенная яйцеклеточка, *m*—перигетій, *n*—перигетій (увел.).



Рис. 11. Гаметофоръ *Calypogeia ericetorum*, съ трубкою (а), содержащую архегоній (увел.).—Рис. 12. Гаметофоры *Plagiochilla asplenoides*, съ спорифитами (увел.).—Рис. 13. Споры и элатеры *Marchantia polymorpha* (увел.).—Рис. 14. Гаметофоръ *Metzgeria conjugata*, видъ снизу, d—лопушная коробочка, съ пучками элатеръ на кончикѣ створокъ (увел.).—Рис. 15. *Riccia glauca*: а—гаметофоры на землѣ, б—лопасть гаметофора (увел.).—Рис. 16. Гаметофоры *Pellia epiphylla*, съ спорифитами (увел.).—Рис. 17. Споры и питающія кліточки *Anthoceros laevis*.—Рис. 18. Гаметофоры *Anthoceros laevis*, съ спорифитами.

нижней поверхности которой отходят полоски и чешуйки. Верхняя ткань разбита однослойными пластинками на полости, у *Fegatella* имѣющими сверху видъ правильныхъ шестиугольниковъ, а у *Marchantia* видъ ромбиковъ. Полости прикрыты сверху однослойною пленкою, имѣющею въ центрѣ полости дыхательное отверстіе („устыице“, рис. 7), окруженное 3—4—6 узкими, б. или м. изогнутыми клѣточками, лежащими либо въ одной плоскости (простое отверстіе), либо въ нѣсколько этажей (рис. 6, сложное отверстіе). Полости рѣдко пустыя, обычно же онѣ заполнены вѣтвистыми, зелеными рядами клѣточекъ (рис. 6). Анатомическое строеніе стебля довольно просто, такъ какъ онъ состоитъ изъ паренхимныхъ клѣточекъ, изъ которыхъ наружныя мельче внутреннихъ. Ростъ стебля происходитъ при помощи верхушечной клѣточки, имѣющей форму четырехсторонней пирамиды, вершиною направленной внутрь стебля, а основаніемъ наружу. Клѣточка эта расположена такъ, что одна боковая сторона ея обращена къ почвѣ, а двѣ другія кверху. Клѣточка дѣлится перегородками, параллельными тремъ боковымъ сторонамъ ея, отчленяя три узкія клѣточки-сегменты: нижній (брюшной) и два верхніе (спинные или боковые), каждый сегментъ даетъ по листу. Стебель вѣтвится; рѣдко вѣтвленіе дихотомическое, чаще же боковое.

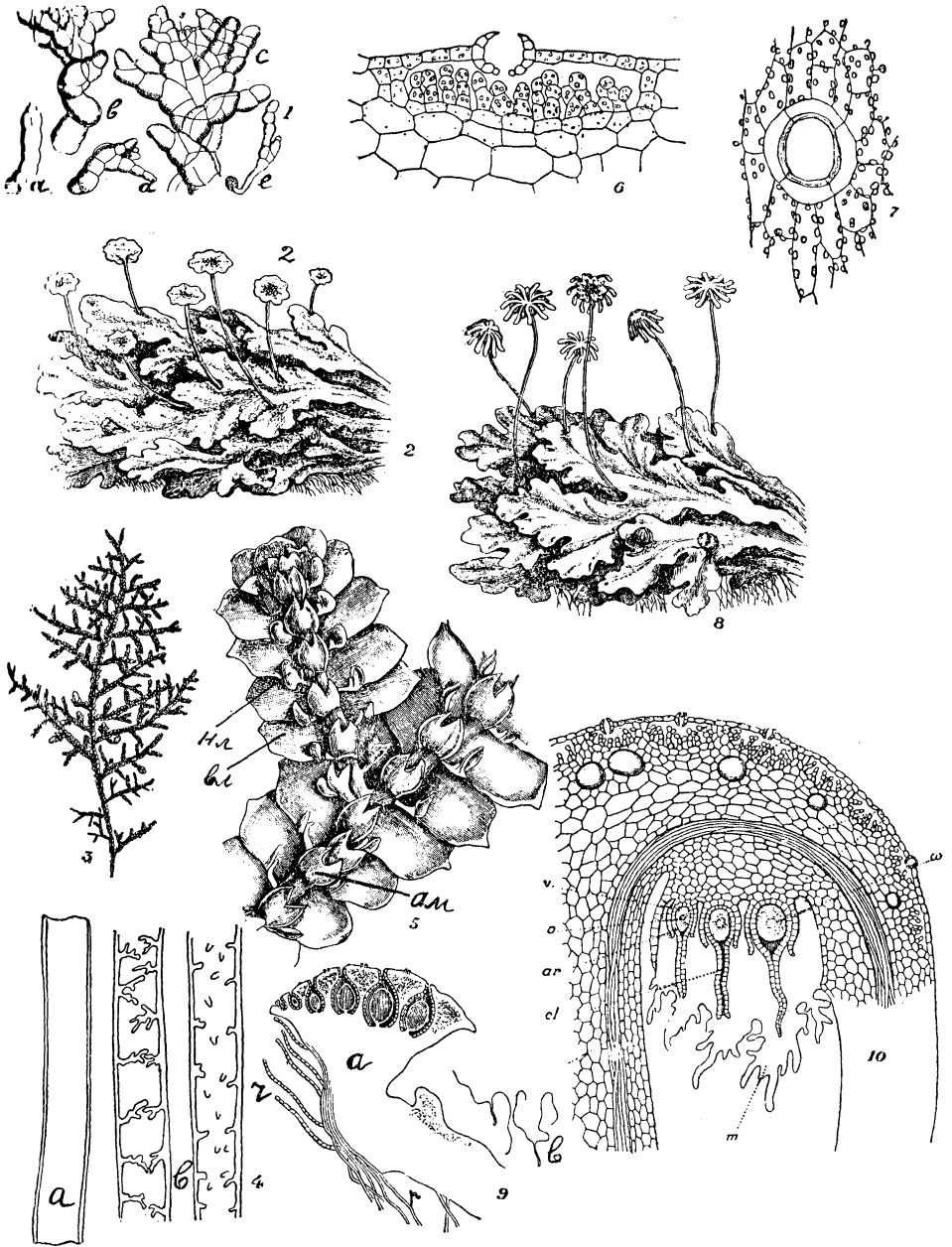
Половые органы (археоніи и антеридіи) появляются либо на одномъ и томъ же гаметофорѣ (у однодомныхъ П.), либо на разныхъ (у двудомныхъ П.). У пластинчатыхъ П. какъ археоніи, такъ и антеридіи возникаютъ на верхней сторонѣ пластинки; у многихъ формъ, вслѣдствіе особенностей роста пластинки, археоніи смѣщаются вполнѣ вбокъ и даже на нижнюю сторону. Половые органы либо разсѣяны по всей поверхности слоевца (напр., у *Riccia*), либо соединены въ б. или м. рѣзко очерченныя группы, при чемъ части пластинки, несущія эти группы, иногда превращаются въ особыя подставочки. Напр., у *Marchantia polymorpha* подставочка съ антеридіями имѣетъ видъ щитка на ножкѣ (рис. 2), а подставочка съ археоніями видъ 8-лучевой звѣздочки (рис. 8). Антеридіи помѣщаются въ ямкахъ на верхней сторонѣ щитка (рис. 9); археоніи

находятся на нижней сторонѣ звѣздочки, между ея лучами; шейкою археоніи направлены внизъ, и группа ихъ съ каждой стороны одѣта бахромчатымъ перихетіемъ (рис. 10, m), а вокругъ развѣдга археоніи, по оплодотвореніи, развивается еще мѣшеччатый періантій (v).

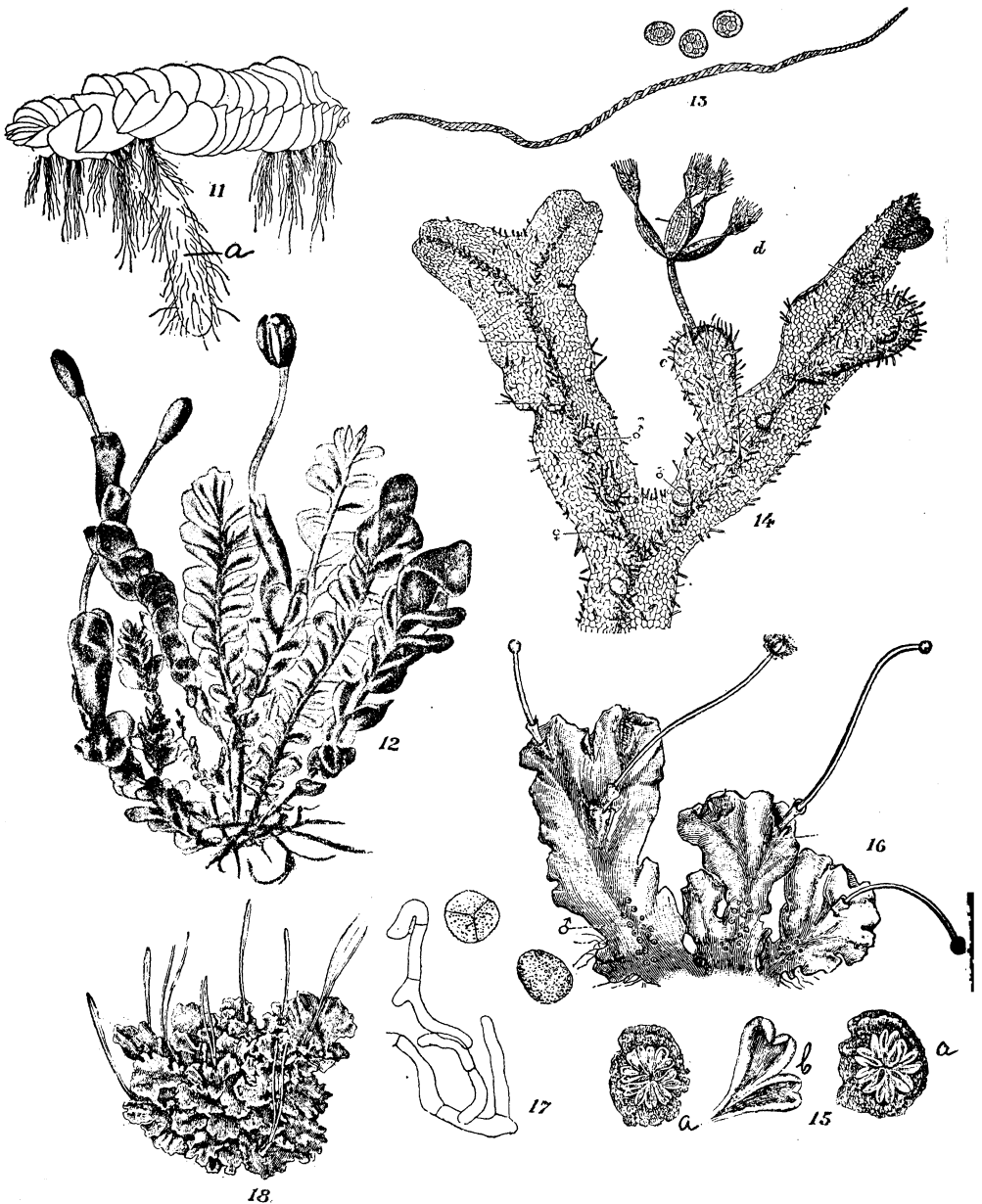
У листостебельныхъ П. антеридіи помѣщаются по одному или по нѣсколькx въ пазухѣ листьевъ. Археоніи же помѣщаются либо также въ пазухѣ листа, либо на верхушкѣ стебля, развиваясь иногда даже изъ его верхушечной клѣточки; ростъ стебля тогда прекращается. Листостебельные П. дѣлятся по способу размѣщенія археоніевъ на двѣ группы: 1) *akrogynae*, т.е. такіе, у которыхъ верхушечная клѣточка стебля идетъ на развитіе археоніи, и 2) *anakrogynae*. У нѣкоторыхъ П. археоніи возникаютъ въ особой трубчкѣ, развивающейся съ нижней стороны стебля и углубляющейся въ землю (рис. 11). Строеніе антеридіевъ и археоніевъ такое же, какъ и у мховъ (срв. рис. 9, 10). Сперматозоиды двужгутиковые (рис. 9). Оплодотворенная яйце-клѣточка развивается въ спорофитъ, который бываетъ довольно простымъ и болѣе сложнымъ. У *Riccia* онъ въ видѣ шарообразной коробочки, внутри которой развиваются споры и особыя безплодныя клѣточки, т. наз. питающія. У *Anthoceros* спорофитъ представляетъ удлиненную, стручковидную коробочку, снабженную внизу клубневидною стопою. Наконецъ, у большинства П. строеніе спорофита осложняется тѣмъ, что между стопою и коробочкою появляется б. или м. длинная ножка (рис. 12). Коробочка бываетъ шарообразной, овальной или цилиндрической. Внутри она содержитъ не только споры, но и удлиненныя, пустыя клѣточки, со спирально утолщенною стѣнкою, т. наз. пружинки или элатеры (рис. 13). Онѣ бываютъ либо совершенно обособленными отъ стѣнки коробочки, либо срастаются съ нею поодиночкѣ, либо помногу пучкомъ (рис. 14). Элатеры весьма гигроскопичны; производя быстрыя движенія при подсыханіи, они содѣйствуютъ разсѣванію споръ. Вскрывается коробочка различно. Способъ вскрытія ея служитъ систематическимъ признакомъ, такъ, у *Ricciaceae* стѣнка корабки вывѣтривается, у *Marchantiaceae* верхушка коробочки обосо-

бляется въ видѣ крышечки, у *Jungermanniales* стѣнка коробочки расщепляется на 4 створки, наконецъ, у *Anthocerotales* стѣнка коробочки рвется на 2 створки. Высѣявшіяся споры, прорастая, даютъ зачаточный предростокъ, который непосредственно переходитъ въ гаметофоръ (рис. 1). Живутъ П. по сырымъ, влажнымъ мѣстамъ, на землѣ, на камняхъ, по скаламъ или на корѣ деревьевъ, въ тропическихъ сырыхъ лѣсахъ даже на листьяхъ.

Классъ П. подраздѣляется на три под-классы:

1. *Marchantiales*. Гаметофоръ пластинчатый. Спорофитъ либо только въ видѣ коробочки (у порядка *Riccieae*), либо подраздѣленъ на коробочку, ножку и стопу. Элатеры и питающія клѣточки. Коробочка не вскрывается (стѣнка разрушается у *Riccieae*), либо вскрывается крышечкою. Сюда принадлежатъ болѣе обыкновенные П., напр., *Riccia glauca*, растущая на землѣ въ видѣ сѣроватыхъ розетокъ (рис. 15), *Riccioecarpus natans*, плавающий въ водѣ, *Marchantia polymorpha* (рис. 1, 8), растущая на сырой, глинистой почвѣ, *Fegatella conica* и др.

2. *Jungermanniales*. Гаметофоръ либо пластинчатый (напр., у *Metzgeria*, рис. 14, *Pellia*, рис. 15), либо листостебельный (напр., у *Plagiochila*, рис. 16, *Frullania*, рис. 15 и др.). Спорофитъ состоитъ изъ коробочки, 6 или м. длинной ножки и стопы. Коробочка вскрывается 4 створками. Элатеры. Наиболѣе обыкновенны слѣдующіе: 1) гаметофоръ пластинчатый у *Metzgeria conjugata* (рис. 14), *furcata* и др. *Pellia epiphylla* (рис. 16), *Blasia pusilla* и др. 2) Гаметофоръ листостебельный у *Plagiochila asplenoides* (рис. 12), *Jungermannia bicuspidata*, *media*, *Radula complanata*, *Frullania dilatata* и др.

3. *Anthocerotales*. Гаметофоръ пластинчатый, клѣточки его содержатъ по одному хлорофильному зерну съ пиреноидомъ. Спорофитъ въ видѣ удлинненной стручковидной коробочки, вскрывающейся двумя створками; по срединѣ коробочки остается бесплодная колонка. Споры и питающія клѣточки (рис. 17). Наиболѣе обыкновененъ *Anthoceros laevis* (рис. 18), на сырой землѣ, гниющихъ ствoлахъ.

С. Ростовцевъ.

**Печень и ея заболѣванія.** П.—железы весьма сложнаго устройства и функ-

ціонированія (см. *анатомія*, II, 658). Кромѣ выдѣленія желчи (см. II, 659 и *желтуха*), П. обладаетъ еще и другими функціями. Такъ, П. вырабатываетъ гликогенъ (см.) изъ углеводовъ, присосимыхъ къ ней кровеносными сосудами изъ кишечнаго канала; этотъ гликогенъ отлагается въ видѣ запасовъ главн. обр. въ П., но отчасти также и въ самыхъ мышцахъ (при сокращеніи мышцъ тратится главн. образ. гликогенъ); при мышечной работѣ, когда тамъ нехватаетъ своихъ запасовъ гликогена, нужное количество его притекаетъ къ мышцамъ изъ П. П. обладаетъ способностью вырабатывать гликогенъ также и изъ бѣлковъ. Въ П. образуются аммиакъ и уголекислота; но въ цѣляхъ обезвреживанія ядовитаго аммиака, изъ аммиака и уголекислоты синтезируется мочевины, вещество, для организма сравнительно безвредное. П. обладаетъ способностью задерживать, разлагать или обезвреживать многія ядовитыя вещества, поступающія изъ кишечника. Въ нѣкоторыхъ случаяхъ предъявляется повышенный запросъ на работу П.: при значительномъ повышеніи процессовъ броженія въ кишечникѣ большое количество ядовитыхъ продуктовъ броженія всасываются въ кровь, и тогда требуется повышение дѣятельности П. для задерживанія и обезвреживанія этихъ продуктовъ; то же самое при обильной пищѣ, содержащей большія количества продуктовъ разложенія бѣлковъ, напр., различныя закуски. Обильное бѣлковое питаніе, въ особенности бѣлками животнаго происхожденія (мясо, рыба) ведетъ къ образованію въ организмѣ значительн. количества ядовитыхъ продуктовъ распадения бѣлковъ; для ихъ обезвреживанія или задержанія требуется также повышение функціи П.; такое же значеніе имѣютъ и общія разстройства обмѣна веществъ.

Разстройства и заболѣванія П. очень разнообразны. Могутъ образоваться въ пузырьгъ желчныя камни (см.); можетъ появиться желчная колика (см.), въ связи съ тѣми или иными заболѣв. П.—желтуха (см.). Въ связи съ упадкомъ жизнедѣят. П. можетъ наступить полное прекращеніе желчеотдѣленія—ахолія (безжелчіе); вслѣдствіе упадка функц. дѣятельности П. могутъ при этомъ наступить тяжелыя явленія отравленія организма различными ядовитыми продук-

тими обмѣна веществъ. Воспаленіе П. м. б. острое и хроническое, съ самыми разнообразными теченіями. При остромъ воспаленіи нерѣдко наблюдается желтуха; иногда острое восп. принимаетъ очень бурное теченіе (П. „таеть“ на глазахъ, см. рѣзкая желтуха). При хронич. восп. также м. б. желтуха; но нерѣдко хронич. воспаленіе ведетъ къ атрофіи печеночн. клітокъ, при чемъ на мѣстѣ погибшихъ клітокъ разрастается соединит. ткань (*циррозъ П.*), при этомъ обыкновенно имѣется и атрофія печен. кровеносн. сосудовъ въ той или иной степени; а это м. б. въ разстройствамъ кровообращенія въ области воротной вены и, въ частности, къ скопленію лимфы въ полости брюшины (*осцитъ*). Приливы крови къ П. стоятъ въ связи съ повышеніемъ ея функцій; здѣсь же играетъ роль сидячей образъ жизни: при недостат. дѣятельности мышцъ кровь отливаетъ отъ нихъ и приливаетъ къ работающ. органамъ—желудку, кишкамъ, П. (давленіе брюшного полнокровія). Повторные приливы могутъ вести къ хронич. воспаленію П. (къ циррозу). Разстройство сердечн. дѣят. мож. вызывать застой крови въ П., что также способствуетъ развитію ея цирроза. Лѣченіе забол. П. сводится къ правильн. режиму; кромѣ того, — минер. воды (целочпоглауберовыя), клизмы, сердечныя средства и пр. *Н. Кабиновъ.*

**Печенѣги**, народъ тюркскаго происхожденія, господствовавшій въ началѣ русской исторіи въ южно-русскихъ степяхъ. По даннымъ первоначальной русской лѣтописи, появленіе печенѣговъ въ Россіи относится къ 915 г. („придоша печенѣзи первое на Рускую землю и, створше миръ съ Игоремъ, идоша къ Дунаю“). Къ нѣсколько болѣе раннему времени относятъ появленіе печенѣговъ на Нижнемъ Дунаѣ Константинъ Багрянородный, который утверждаетъ, что этотъ народъ, обитавшій сначала между Волгой и Ураломъ, пробился черезъ землю хозаръ и устремился противъ мадьяръ, жившихъ еще у Волги. Слѣдомъ за мадьярами (уграми) печенѣги прошли и на Дунай, оттѣснивъ мадьяръ дальше на западъ, къ среднему теченію Дуная. Въ эпоху Константина Багрянороднаго, въ половинѣ X в. печенѣжская земля (*Штѣнхизіа*) простиралась отъ нижней части Дуная (противъ Силистріи) до хозарской

крѣпости Саркель (на Дону). Орда состояла изъ 8 колѣбъ, изъ кот. половина кочевала между Дунаемъ и Днѣпромъ, половина между Днѣпромъ и Дономъ. Съ 915 г. русскимъ князьямъ приходится обороняться отъ печенѣговъ, кот. сидѣли на торговомъ пути изъ Новгорода въ Константинополь. Игорь то воевалъ съ печенѣгами, то заключалъ съ ними договоры и союзы. Въ 967 г., во время отсутствія Святослава, печенѣги осадили Кіевъ, кот. спасся только благодаря тому, что удалось сообщить объ этомъ Святославу. Нѣсколько лѣтъ спустя въ порогахъ Днѣпра Святославъ былъ убитъ П. Въ эпоху Владиміра Св. русскимъ также приходится вести тяжелую борьбу съ ними, при чемъ П. (997) дошли до Бѣлгорода. Съ этими войнами связанъ рядъ легендъ. Последнее извѣстіе о нападеніяхъ П. (на Кіевъ) относится къ 1034 г. Векорѣ ихъ подчинили и заняли ихъ мѣста половцы (около полов. XI в.). О П. см. изслѣдов. *Голубовскаго* (1884). *А. Погодинъ.*

**Печенѣги**, сел. волчанск. у., Харьковской г., 10.916 ж.

**Печеринъ**, Владиміръ Сергѣевичъ, одинъ изъ своеобразнѣйшихъ русскихъ искателей правды и подвига (1807—1885). Провелъ тяжелое дѣтство подъ гнетомъ суроваго отца-офицера. Въ университетѣ, на филологич. фак., въ Петроградѣ, съ увлеченіемъ отдался греческой литературѣ и обратилъ на себя вниманіе, какъ подающій надежды поэтъ. По окончаніи курса былъ оставленъ при кафедрѣ классич. филологіи и командированъ на два года за границу. По возвращеніи былъ назначенъ доцентомъ въ московскій ун. Но пребываніе за границей открыло ему новые идеалы, новыя стремленія. Онъ не могъ мириться съ крѣпостной, рабски-безмольной Россіей. Вспоминая далекую юность, онъ говорить въ стихотвореніи „Иронія судьбы“ (1868): „Средь празднаго покою я не могъ евнухомъ жить: мнѣ хотѣлось подъ грозою новый слѣдъ себѣ пробить...“ И онъ внезапно, тайкомъ, не пробывъ и года въ московской профессурѣ, лѣтомъ 1836 г. покидаетъ университетъ, покидаетъ Россію, безъ средствъ, безо всякихъ вѣдovъ для себя бросается опять за границу. Здѣсь четыре года скитается по Швейцаріи и Франціи, мечется въ поискахъ

идеала, одно время примыкаетъ къ сенъсимонизму, а въ 1840 г. внезапно поступаетъ въ воинствующій, близкій къ іезуитскому, пропагандистскій орденъ редемптористовъ. 20 лѣтъ ведетъ онъ страстную проповѣдь вѣры и беззавѣтнаго служенія церкви по глухимъ деревушкамъ Ирландіи, затѣмъ покидаетъ орденъ и послѣдніе 23 года жизни отдаетъ утѣшенію больныхъ въ качествѣ капеллана при одной дублинской больницѣ. 60-ые годы пробудили въ немъ интересъ къ родинѣ. Онъ шлетъ привѣтъ, простираетъ „съ пламеннымъ участіемъ“ „руку братства къ молодому поколѣнію, къ русскому юношеству и хотѣлъ бы объять ихъ во имя будущаго, во имя свободы совѣсти и Земскаго Собора“ (письмо къ эмигранту Долгорукову 1863). Но сочувствие было поверхностное и пассивное; оно лишь будило новые вопросы, усиливало горечь загубленной жизни. „Я сдѣлалъ практической курсъ исторіи философіи“,—пишетъ онъ въ 1865 г. другу молодости, Никитенко,—„и могу сказать, что я все испыталъ и ничему не покорился“. Не покорился онъ и католичеству, врядъ ли покорился внутренно и религіи вообще. Врядъ ли и съ самаго начала одна вѣра, одно восторженное аскетическое влеченіе привело его въ монастырь. Скорѣе дѣйствовали какія-то туманныя соціальныя мечты объ использованіи силы и власти католичества. Во всякомъ случаѣ итоги онъ подводилъ безбоязненно: „Мертво все—лишь слышется хохотъ Мефистофеля вдали..“, такъ заканчивалъ онъ свою „Иронію судьбы“. См. *Герценъ*, „Былое и Думы“ (Соч., изд. Павленкова, 3) и книгу *М. Гершензона*, „Жизнь В. С. П.“ (1910).

**Печерица**, то же, что *шампиньонъ*.

**Печерская лавра**, см. *Кіево-печерская лавра*.

**Печерскій**, Андрей, псевдонимъ известнаго беллетриста Мельникова, см. XI, 684/85.

**Печи доменные**, см. *железодѣл. производство*, XX, 152, прил., 20, 23, 26/34; *II. комнатныя*, см. *отопленіе*.

**Печили**, или *Чжисли*, провинція въ Китаѣ, см. XXIV, 223/24, прил., 6.

**Питаійскій заливъ**, см. *Чжислійскій заливъ*.

**Печора**, рѣка, орошающая сѣверо-восточную часть Е. Россіи. Длина (по

Стрѣльбицкому и Тилло) 1.545 в., площ. бассейна 281.490 кв. в. П. начинается на самомъ с. чердынскаго у., Пермской г., въ Уральскихъ горахъ, у подошвы горъ Печерь-я-Толяхъ и Янь-Пубы-Ньеръ (3.200 ф.) и протекаетъ вначалѣ, имѣя вполнѣ горный характеръ, въ общемъ направленіи з.-ю.-з., слѣдуя склонамъ хребта. Выйдя изъ горъ, П. сразу поворачиваетъ къ с., слѣдуя общему наклону равнины къ океану, вплоть до впаденія справа крупнѣйшаго своего притока, р. Усы. Уса заставляетъ П. отклониться къ с.-з., а далѣе П. принимаетъ направленіе Усы и течетъ на ю.-з., вплоть до впаденія въ нее слѣва (съ ю.) второго по величинѣ притока ея, р. Ижмы, послѣ принятія которой П. снова направляется къ с. и течетъ такъ до своей дельты, гдѣ, развѣтвляясь на множество рукавовъ, она отклоняется къ с.-в. и впадаетъ въ заливъ (или губу) Сѣв. Ледовитаго океана, названный ея именемъ. Въ верхней половинѣ П. орошаетъ, кромѣ сѣв. чердынск. у., восточн. часть усть-сысольскаго у. Вологодск. г., въ нижней половинѣ—восточный у. Архангельск. г., названный ея именемъ. Кромѣ Усы и Ижмы, самые значительные изъ многочислен. притоковъ П.: Илычъ (правый пр.), Цыльма и Сула (лѣвыя). П. славится своими лугами и лѣсами, на ней располож. рядъ селеній, въ кот. сосредоточено немногочислен. русское насел. Печорскаго края, поддерживается пароходство и сплавъ лѣса. Судходна П. на протяженіи 1.344 в. (ср. III, 607 и XI, 89). Рѣчное пароходство производ. между д. Устькожвой и д. Куей въ дельтѣ П., кот. соединена рейсами морскихъ пароходовъ съ Архангельскомъ. Б. Д.

**Печорская губа**, см. *Печора*.

**Печорскій край**, область, входящая въ бассейнъ р. Печоры, т. е. гл. о. восточн. часть усть-сысольскаго у. Вологодской губ. и печорскій у. Архангельской губерніи.

**Печорскій уѣздъ**, восточный у. Архангельской г. Площ. 362.052 кв. в. (вмѣстѣ съ входящими въ его составъ о-вами Новая Земля, Вайгачъ и др.). На с. прилегаетъ къ Ледовитому океану, на в. гранич. по Уральскому хребту съ Сибирью (Тобольск. г.), на з. примыкаетъ къ Тиманск. кряжу, на ю. гран. съ Волог. г. Поверхность низменна и, за исклю-



югомъ восточн. и западн. окраинъ, од-  
нообразно равнинна. Сѣв. половина у.  
занима безконечными тундрами (Боль-  
нинско-Тиманская тундра къ в. отъ Печоры  
и Тиманская къ з.), южная часть у. по-  
крыта обширными хвойными лѣсами.  
Насел. къ 1913 г. исчисл. въ 45,9 т. ч.  
(0,1 ч. на 1 кв. в.), по переп. 1897 г. было  
44.002 ч., изъ кот. 21.971 зырянъ, 10.234  
русскихъ и 2.765 самоѣдовъ. Русское на-  
сел. сосредоточ. гл. о. въ долинахъ Пе-  
чоры и крупныхъ ея притоковъ, заним.  
землед., скотов., рыболовств. и охотой,  
самоѣды—кочевыми оленеводствомъ, зы-  
ряно—охотой, оленеводствомъ, землед.  
и др. По даннымъ переписи 1897 г., на 1 т.  
д. 538 прокармливалось отъ земледѣлія,  
100 отъ животноводства и 127 отъ ры-  
боловства и охоты. Общ. колич. земли  
40.681.093 д., почти цѣликомъ (99,9%) при-  
надл. казнѣ, при чемъ 21.217.433 дес. со-  
ст. неудобныя земли. Надѣльн. земли  
составл. всего лишь 0,1% площ. (9,8 д. на  
1 дв.). Главн. администр. центръ— село  
*Леть-Цыльма* (2.486 ж.). Б. Д.

**Печоры**, безуѣздн. городъ Псковск. г.,  
в. 240 ж. Псково-Печорскій монастырь  
(основ. въ сред. XV в.).

**Печь** (Fognaх), созв. южнаго неба, при  
-80° склоненія и 40° прямиго восхожде-  
нія, содержитъ по Гульдѣ 110 зв., вид.  
новооруж. глазомъ.

**Печь** (сербск. Реѣ), или *Инекъ*, городъ  
въ Черногоріи, въ присоединенной послѣ  
послѣдней Балканской войны области.  
Располож. на р. Быстрицѣ, на важномъ  
проходѣ въ Сѣв.-Албанскихъ Альпахъ,  
выс. 536 м. Насел. (15—18 т.) состоитъ  
изъ сербск. и албанскаго элементовъ.

**Пеша**, рѣка въ мезенскомъ у. Арханг.  
г. Длина около 200 в., начин. на зап.  
склонѣ Тиманскаго кряжа, течетъ на с.-  
в. и впадаетъ въ Чешскую губу Сѣв. Ле-  
довитаго океана.

**Пешаваръ** (Pischawar), главн. городъ  
индо-брит. пров. Пенджабъ, древнѣйшій  
центръ буддизма; 97.935 жит. и больше  
40.000 ч. гарнизона.

**Пешель**, Оскаръ, изв. географъ, род. въ  
1826 г.; въ 1854/71 гг. онъ редактировалъ  
„Ausland“; за этотъ же промежутокъ поя-  
вились его наиболѣе выдающиеся труды  
по исторіи землѣдѣнія, именно: „Ge-  
schichte des Zeitalters der Entdeckungen“  
(въ 1885 г. издана въ русск. переводѣ),  
„Geschichte der Erdkunde bis auf A. v.

Humboldt und K. Ritter“ и „Neue Probleme  
der vergleichenden Erdkunde als Versuch  
einer Morphologie der Erdoberfläche“. Въ  
1871 г. П. былъ назначенъ профессоромъ  
лейпц. унив. Здѣсь онъ опубликовалъ  
„Völkerkunde“, соч., получившее широкое  
распространеніе. Ум. въ 1875 г. Послѣ его  
смерти появились его „Abhandlungen zur  
Erd- und Völkerkunde“, „Physische Erdkun-  
de“ и „Europäische Staatenkunde“. П. яв-  
ляется однимъ изъ самыхъ выдающихся  
послѣдователей Риттера (см. XIII, 245/6).  
Сочиненія его, блестящія по языку, въ то  
же время въ высшей степени содержа-  
тельны. Они значительно двинули науку  
впередъ въ томъ направленіи, какое со-  
общилъ ей Риттеръ.

**Пештъ**, города въ венг. комитатѣ П.:  
1) *Клейнъ-П.*, венг. Кишъ-П. (Kis-P.), пред-  
мѣстѣ Будапешта, 30.175 ж.; больш. кир-  
пичн. заводы. 2) *Ней-П.*, венг. Уйпештъ  
(Ujpest), портъ на лѣв. бер. Дуная, 55.221  
ж.; судостроит. верфи, текстильное, вино-  
куренное и др. произв.

**Пештъ** (Pest-Pilis-Solt-Kiskun), обшир-  
нѣйш. комитатъ Венгріи, между Дуна-  
емъ и Тиссой, 12.134 кв. км. съ 1.030.836 ж.  
Гл. г. Будапештъ (см.).

**Пешеристая ткань**, или *пещеристое  
тѣло*, см. *половой членъ*.

**Пешерная фауна**, см. *пещеры*.

**Пещеры** представляютъ естественныя,  
болѣе или менѣе значительныя, подзем-  
ныя пустоты въ толщѣ горныхъ породъ,  
слагающихъ земную кору. По способу  
происхожденія П. дѣлятся на двѣ основ-  
ныя группы: *П. первичныя*, образовав-  
шіяся одновременно съ возникновеніемъ  
горной породы, и *вторичныя*, происшед-  
шія позднѣе горн. породы. По объему эти  
группы неравны: первичныя П. очень  
рѣдки, вторичныя весьма распростране-  
ны. *П. первичныя* образуются, главнымъ  
образомъ, въ толщѣ вулканическихъ горн.  
породъ. Ихъ происхожденіе двоякое. Во-  
первыхъ, онѣ продуцируются отъ ско-  
пления упругихъ газовъ въ опредѣлен-  
ныхъ пунктахъ вулканич. горн. породы  
во время ея жидкаго состоянія. При этомъ  
образуются какъ бы гигантскіе пузыри,  
которые при отвердѣваніи породы и да-  
ютъ П. Къ числу этого рода П. отно-  
сятся извѣстные *хрустальные погребя* въ  
гранитахъ швейцарскихъ Альпъ. Свое  
названіе они получили отъ того, что  
ихъ стѣнки бываютъ покрыты кристал-

лами горнаго хрустала и другихъ минераловъ. Во-вторыхъ, первичныя П. часто образуются въ лавовыхъ потокахъ. Послѣдніе съ поверхности застываютъ сравнительно скоро, но ихъ внутреннія части еще долго послѣ этого сохраняютъ жидкую консистенцію и продолжаютъ свое движеніе. При такомъ движеніи въ тѣхъ или иныхъ частяхъ лавоваго потока и происходятъ пустоты. Лавовыя П. извѣстны во всѣхъ вулканич. областяхъ, особенно онѣ часты въ Исландіи. Въ метаморфическихъ породахъ первич. П. отсутствуютъ, а среди осадочныхъ представляютъ исключительную рѣдкость. Онѣ встрѣчаются лишь въ массѣ коралловыхъ известняковъ и образуются въ рифахъ вслѣдствіе неправильнаго разрастанія коралловыхъ колоній. *II. вторичныя* своимъ возникновеніемъ обязаны почти исключительно разрушительной дѣятельности воды. Кромѣ того, онѣ происходятъ при орогенетическихъ движеніяхъ въ земной корѣ, представляя незакрывшіяся части возникающихъ разсѣлинь и трещинъ. Но П. этого порядка весьма рѣдки. Въ толщѣ горн. породъ всюду въ той или иной степени циркулируютъ подземныя воды, которыя растворяютъ ихъ и при благоприятныхъ условіяхъ образуютъ среди нихъ пустоты. Изъ минераловъ наиболѣе трудно растворимы въ водѣ силикаты, вотъ почему среди метаморфическ. и вулканич. горн. породъ, характеризующихся силикатовымъ составомъ, вторичныя П. весьма рѣдки. Сравнительно легкой растворимостью въ водѣ изъ породообразующихъ минераловъ отличаются сѣрниокислыя и углекислыя. Сложенныя ими горн. породы относятся къ группѣ осадочныхъ, почему вторичныя П. пріурочиваются почти исключительно къ послѣднимъ. Изъ легко растворимыхъ горн. породъ наиболѣе распространены известняки и доломиты. Область ихъ развитія всегда является областью многочисленныхъ П. Еще легче образуются П. въ гипсахъ. Но послѣдніе менѣе распространены, чѣмъ известняки и доломиты. Форма и величина П. самая разнообразная: то небольшія, мѣшковидныя полости, то громадныя залы, соединенныя системой узкихъ, извилистыхъ проходовъ. Для П. особенно характерны новообразованія, т. наз. *капельники*. Онѣ въ видѣ сосулекъ, часто гигантскихъ, съ

гладкой, блестящей поверхностью, свѣдываются съ потолка (*сталактиты*), поднимаются вертикально отъ поверхности пола (*сталагмиты*), прилѣпляются къ стѣнкамъ. Они выдѣляются изъ воды, просачивающейся черезъ потолокъ и стѣнки П. Въ водѣ обычно растворена  $\text{CO}_2$ ; такая вода, проходя черезъ известнякъ, сравнительно легко его растворяетъ. Медленно просачиваясь черезъ потолокъ пещеры, вода, содержащая въ растворѣ углекислую известь, скопляется на различныхъ пунктахъ потолка въ видѣ крупныхъ капель. Здѣсь она попадаетъ въ новыя условія, отчасти испаряется, отчасти лишается растворенной  $\text{CO}_2$ , въ силу чего углекислая известь выпадаетъ изъ раствора, осѣдая на потолокъ. Т. обр., на потолокъ нарастаютъ капельники. Но вода не вся испаряется на потолокъ, съ потолка она падаетъ на полъ. Тутъ повторяется тотъ же процессъ, и на полу вырастаетъ подобный же капельникъ. Вотъ почему сталактиты и сталагмиты обыкновенно являются парными образованиями: навстрѣчу сталактиту съ пола поднимается сталагмитъ. Вода на днѣ П. часто скопляется въ большомъ количествѣ, образуя подземныя озера, цѣлыя рѣки съ подземными водопадами. Иногда поверхностныя рѣчки уходятъ въ П. и послѣ подземнаго пути снова появляются на поверхности. Наибольшими размѣрами изъ всѣхъ извѣстныхъ П. обладаетъ *Мамонтова П.*, въ штатѣ Кентукки С. Америки. Общая длина всѣхъ ея ходовъ составляетъ около 50 км. Въ Европѣ наибольшія П. находятся въ карстовой области Крайны. Расположенная здѣсь извѣстная *Адельсбергская П.* славится великолѣпіемъ своихъ сталактитовъ (см. I, 420). Въ Россіи пользуются извѣстностью П. Крыма (см. XXVI, 90/91), Урала и др. мѣстъ. *Полупещерой*, или *гротомъ*, называютъ неглубокія П. съ широкимъ входомъ. Они образуются отъ размывающей дѣятельности поверхностныхъ водъ. Дѣйствіе рѣкъ, озеръ и особенно морскихъ волнъ на крутые берега ведетъ къ возникновенію такихъ гротовъ.

П. представляютъ высокой научный интересъ во многихъ отношеніяхъ. Онѣ важны для изученія размывающей дѣятельности воды. Часто онѣ являются ареной своеобразныхъ термическихъ явленій. П. населены особыми организмами,

принособленными къ пещернымъ условіямъ существованія. Какъ и нынѣ, въ геологическомъ прошломъ онѣ часто служили жилищемъ разнообразныхъ животныхъ, кости которыхъ перѣдко находятъ въ П. среди песчано-глинистыхъ осадковъ, скопившихся на ихъ днѣ. Часто образовался П., какъ жилищемъ, и доисторической, т. н. *пещерный*, человекъ (ср. *первобытная культура*, XXXI, 466). Нахождение въ П. кухонныхъ остатковъ домашняго, его орудій и частей скелета представляютъ черту, наиболѣе всего приковывающую къ себѣ вниманіе археологовъ. Изученіе П. выдѣляется въ особую научную область, которой присвоено названіе *спелеология* (отъ греческихъ *speleon* — пещера, *logos* — слово). Литерат. см. XIII, 251/2, *прилож.*

*А. Нечаевъ.*

**Пещное дѣйство**, изображеніе въ лирич. библейскаго разсказа о трехъ отрокахъ, вверженныхъ въ огненную пещеру при казаніи Вавуходоносора. Эта литературическая драма, заимствованная изъ вавилонитин, составляла часть торжественнаго богослуженія и совершалась въ Давидъ и др. городахъ (Новгородъ, Воронежъ) въ XVI—XVII в. передъ Рождествомъ, въ день 17 декабря, когда церковь празднуетъ память пророка Давида и отроковъ Ананія, Азарія и Мисаилъ: въ церкви ставилась башенка, изобразившая печь и растопляемая легко воспламеняющеюся травою; происходилъ яркій діалогъ между лицами, изображенными отроковъ и халдеевъ, слугъ Вавуходоносора; затѣмъ слѣдовало вверженію въ печь и избавленіе отъ огня ангеломъ, изображеніе котораго сверху спустилось въ „пещеру“, послѣ чего слѣдовало опять разговоръ между отроками и ангелами. Въ концѣ XVII в. этотъ библейскій сюжетъ былъ болѣе обстоятельно обработанъ Симеономъ Полоцкимъ по VII главѣ книги пророка Давида. См.: Дробиц. Рос. Вивліоѿика“ (Новикова), изд. (1782), VI; „Рус. Фил.“ 1890, I (Савицкова)—токетъ; П. Морозовъ, „Ист. русск. театра“ (1889).—изслѣдованіе.

**Пибльсъ** (Peebles), гористое графство (101 кв. км. съ 15.258 ж.) въ южной Шотландіи, изобилующее прекрасными пастбищами, съ одноименн. главн. городомъ въ р. Твидѣ;

**Пиво**, слабый спиртный напитокъ, не вполне сбродившій и насыщенный углекислотою, приготовляемый изъ солода, воды и хмеля при помощи дрожжей; содержитъ ок. 91% воды, 3—5 спирта, 0,2 углекислоты, 0,5—1 несбродившихъ сахаровъ, 0,2 золы и 3,5—6% экстракта, состоящаго наполовину изъ декстрина и, кромѣ того, изъ горькихъ веществъ хмеля, бѣлковъ, глицерина, молочной и янтарной кислоты, золы и пр. Слѣд., въ 1 бут. П. находится ок. 25 гр. спирта и (5,7%) 35 гр. питательныхъ веществъ экстракта, въ экспортныхъ пивахъ содержаніе экстракта достигаетъ 8%, а въ нѣкоторыхъ специальныхъ 15%. П. готовится свѣтлое (пильзенское, вѣнское) и темное, что зависитъ отъ <sup>т</sup>сушки солода: чѣмъ она выше, тѣмъ темнѣе П.; болѣе темныя П. варятся съ прибавкой жженого (красильнаго) солода (баварское П.) или сахарнаго кулера. По роду броженія П. бываютъ верхового и низового броженія; верховыя: бѣлое, или шипучее, берлинское или мюнхенское — бутылочное, съ прибавкой пшеничнаго суслу, англійскія—портеръ, эль, варимые инфузионнымъ способомъ (см. *приложеніе*) съ 15—16% экстракта и ок. 8% спирта, бельгійскія—ламбикъ, фаро и пр. Низовымъ броженіемъ готовятся наиболѣе извѣстные, обыкновенные сорта: богемскіе—пильзенское (ок. 5,5% экстракта и 3,6% алкоголя), пражское и др., вѣнскіе (лагерскіе—ок. 6,3% экстр. и 3,7% алк.), баварскіе, именно мюнхенскіе—гофбрей, шпатенбрей, левенбрей, шпорбрей, августинербрей и др. пивоварень, а также кульмбахское, нюрнбергское, алсбахерское и пр. Кромѣ того, варится мартовское П., или бокбиръ, назыв. также двойнымъ (изъ крѣпкаго суслу), содерж. 4—5% алког. и 6,5—7% экстракта. Привычка пить много П. вырабатывается постепенно подъ влияніемъ хмелевой горечи его, вызывающей искусственную (ложную) жажду (Bierdurst). Технику пивоваренія и статистику производства и потребленія П. см. въ *приложеніи*.

*Я. Никитинскій.*

**Пиво**, какъ указано, содержитъ 3—5% алкоголя, слѣдов., 1 стак. П. содержитъ 6—10 граммовъ чист. алкоголя; рюмка же водки содержитъ 10,0—12,0 алког., такимъ образомъ по содержанію алкоголя 1 стак. П. равняется 1/2—1 рюмкѣ водки; а такъ какъ П. пьютъ стаканами, а не

рюмками, то, слѣдов., и П., въ условіяхъ обычнаго потребленія, не можетъ считаться значительно менѣе вреднымъ, чѣмъ водка. Правда, П. представляетъ собою значит. разбавленный спиртъ, по сравненію съ водкой, но это дѣлаетъ П. по существу лишь немного менѣе вреднымъ, чѣмъ водку (именно, менѣе вреднымъ для желудка и столь же вреднымъ для нервной системы). Чрезмѣрное же потребленіе П. присоединяетъ къ вредному дѣйствию алкоголя вредное дѣйствіе чрезмѣрнаго питья (утомленіе сердца и послѣдовательное его значительное расширеніе,—такъ назыв. „дивное сердце“). Во всякомъ случаѣ П. въ тѣхъ количествахъ, въ какихъ оно обычно потребляется, должно быть признано, подобно вину и болѣе крѣпк. спиртн. напиткамъ, безусловно вреднымъ для организма, на что указываютъ и статистич. данныя тѣхъ странъ, гдѣ пьютъ П. по преимущ. (напр., въ Баваріи). Питательное значеніе П. можетъ проявиться лишь при значит. употребленіи его, но тогда и рѣзко выступаетъ вредное дѣйствіе алкоголя. *Н. Кабановъ.*

**Пигалль** (Pigalle), Жанъ Батистъ, французскій скульпторъ (1714—1785). Образованіе получилъ подъ руководствомъ Лорена и Лемуана, затѣмъ работалъ въ Римѣ. Послѣдовательно занималъ мѣсто профессора, ректора и канцлера Академіи. П. одаренъ былъ живой, впечатлительной и тонко чувствующей жизнью и движеніе душой. Онъ умѣлъ давать своимъ статуямъ жизненность („Меркурій“ и „Венера“), умѣлъ схватывать характерное („Любовь и дружба“, „Ребенокъ съ клѣткою“), выражать нѣжную прелесть („Мадонна“), передавать духъ лица (бюстъ Дидро, статуя стараго Вольтера). П. владѣлъ чувствомъ декоративности, монументальности и композиціи (памятникъ маршалу Морицу Саксонскому въ Страсбургѣ) и стремился внести новое въ скульптуру (памятникъ Людовика XV въ Реймсѣ). Вопреки порицаніямъ Винкельмана, скульптуры П. принадлежатъ къ лучшимъ произведеніямъ пластики XVIII в. *Н. Т.*

**Пигмалионъ**, въ греч. мифол. — царь остр. Кипра, влюбившійся въ сдѣланную имъ самимъ статую дѣвушки. По его просьбѣ Афродита оживила статую, и П. женился на ней.

**Пигмеи.** Въ глубинѣ Африки, на полуостровѣ Малаккѣ, на нѣкоторыхъ островахъ Остъ-Индіи, въ глубинѣ Новою Гвинеи были найдены крайне низкорослыя и темныя племена, рѣзко отличающіяся по всему своему облику отъ окружающихъ ихъ народностей и какъ бы представляющихъ загнанные въ малодоступныя дебри остатки болѣе ранняго населенія страны. Въ Африкѣ эти племена извѣстны въ разныхъ мѣстностяхъ подъ разными названіями: акка — на сѣверѣ, батуга — на югѣ; особенно много ихъ въ бассейнѣ р. Итури; ростъ этихъ пигмеевъ очень малый, не превышаетъ 140 см. (см. IV, 321). Въ Азіи крайними низкорослыми племенами являются аэта Филиппинскихъ острововъ (146 см.), микопія Андаманскихъ острововъ (148 см.), семанги полуострова Малакки (149 см.); на Новой Гвинее, пигмеи западной части острова (145 см.), мафулу на востокѣ (155 см.), и т. д. Сходство между всѣми этими племенами не ограничивается однимъ низкимъ ростомъ; всѣ они отличаются очень темнымъ цвѣтомъ кожи, во всѣхъ шерстистые волосы, широкій носъ и общій обликъ лица, напоминающій негра. Это давно уже дало поводъ къ примѣненію къ такимъ племенамъ, какъ аэта, названія „негритосы“, и это же даетъ основаніе сближать африканскихъ пигмеевъ съ пигмеями Остъ-Индіи и Новой Гвинеи и видѣть въ нихъ остатки одной расы, нѣкогда широко распространенной на землѣ. *А. Максимовъ.*

#### **Пигментныя краски, см. краски.**

**Пигментныя пятна** представляютъ собой ограниченныя отложенія въ кожѣ красящаго вещества. Въ большинствѣ случаевъ пигментъ кровяного происхожденія и отлагается вслѣдствіе выходенія его изъ поврежденныхъ или длительно переполненныхъ кровью сосудовъ (застой, воспаленіе). Поэтому П. п. чаще всего развиваются въ результатѣ механическихъ (послѣ ушиба), химическихъ (отъ іодной настойки, послѣ шпанскихъ мушекъ и пр.), термическихъ (ожоги, отмораживаніе) и другихъ физическихъ раздраженій (свѣтъ, рентгеновскіе лучи). Величина П. п. колеблется отъ булавочной головки до серебрянаго рубля и больше, форма — округлая, продолговатая или неправильная, цвѣтъ отъ ярко-краснаго и сине-багрово-

Пивоварение было известно древним египтянам, грекам, римлянам и германцам, и пиво готовилось всегда, (д. обр.), из ячменя, частью из пшеницы и др. хлебов. Но древнее пиво было неохмеленное, для вкуса прибавлялись основные побгги и т. под. ароматические материалы. Хмель введенъ въ П. въ IX в., а въ Англии применить его доведено было въ XV в. П. слагается изъ процессов: производство солода, приготовл. сусла, брожения, дображивание, разливъ пива. Производство солода состоитъ въ очисткѣ и сортировкѣ, замочкѣ и рашении ячменя, сушкѣ, очисткѣ и помолкѣ солода. Пиво обычно готовится изъ ячменя, вследствие привычки къ вкусу ячменного пива, вслѣд. присутствія на ячменѣ древесныхъ оболочекъ, которыя служатъ для прощипыванія сусла, а также вслѣд. значительнаго содержанія крахмала, отъ котораго зависитъ выходъ пива, и малаго содержанія бѣлковъ, ибо избытокъ ихъ вызываетъ густую массу муть въ пивѣ и мѣшается, по причинѣ слизистаго характера ихъ, фильтраціи сусла. Обычно ячмень берется чистоваренный—двурядный, яровой, крупнозернистый съ небольшимъ (до 13%) содержаниемъ бѣлка, нежесткость котораго возможно велика—около 100%, ибо при рашении непрочнее зерно гниетъ, покрывается въѣдочно и заражаетъ солодъ. Въ Россіи особенно цѣнятся западный ячмень, ибо по направленію къ востоку, особенно къ ю.-в., въ ячменѣ содержаніе бѣлковъ повышается, а крахмала—опускается. Ячмень очищается или мѣлками, сортировка, триерахъ, при чемъ удаляются корни, посторонній сѣмена и др. примеси, и этотъ отходъ обращается на кормъ, а зерно сортируется на крупное, среднее и мелкое; послѣднее тоже идетъ въ кормъ, первые же два сорта перерабатываются дальнѣ, каждый отдѣльно. Очищенное зерно замачивается 3—3½ дня и идетъ на рашение. Правильно вести замочку съ аэраціей, держа зерно 6 часовъ въ водѣ, 6 часовъ въ томъ же чапѣ безъ воды и т. д. или продувая въ воду желѣзною мочилнаго чапа воздухъ въ мелкыхъ пузыряхъ, ибо замачиваемо зерну, въ которомъ уже начинаются процессы прорастанія, необходимъ кислородъ. Когда зерно нѣсколько намочитъ и древесная его оболочка надуется и оттого сглаживатъ морщины, его пропускаютъ чрезъ мойку со сетками, которыми отъ зерна счищаются чирь, а съ нею—микробы, и мочка продолжаетъ; отъ нея объемъ зерна увеличивается на  $\frac{1}{4}$ , а вѣсъ—на  $\frac{1}{2}$ . Мочной ячмень растится на току (см. *винокур. произв.*) или въ барабанахъ пневматической системы; послѣднее выигдѣе, ибо не требуетъ умѣлыхъ рабочихъ для перемешиванія солода, какъ это нужно при рашении на току, и занимаетъ меньше мѣста; воздухъ же, доставляемый въ барабаны къ солоду, увлажняется и, если онъ холоднѣе—нагрѣвается паромъ, а если слишкомъ теплеѣе—охлаждается водною пылью; этотъ воздухъ, проходя черезъ слой солода въ медленно вращающемся по временамъ (для переворачиванія солода) барабанѣ, уноситъ углекислоту и тепло, выделяемая проращающимъ зерномъ. Рашение солода въ П. имѣетъ цѣлью отчасти образование въ немъ осаживающей энзимы—диастазы, но для этого было бы достаточно растить только небольшую часть ячменя (см. *винокур. произв.*), а не весь; главная цѣль—разрушеніе зерна: въ началѣ прорастанія зародышъ зерна пускается въ мучнистое тѣло имуому, растворяющуо целлюлозу стѣнокъ клѣточекъ, вслѣдствие чего стѣнки эти утончаются и содержимое ихъ (крахмалъ) дѣлается доступнѣе диастазу; самое нач. становится рыхлѣе и хорошо измельчается послѣ душки передъ затираниемъ. Вслѣдствие отсутствія необходимости въ накопленіи большихъ количествъ диастазы, (противоположно винокуру, солоду), рашение не заводитъ далеко: растить дней 8, и такъ, чтобы листовая ростокъ не вышелъ изъ-подъ древесной оболочки наружу. Зеленаго, сырого солода для пива примѣняютъ пылью, ибо она сообщаетъ напитоку бобовый вкусъ: солодъ надо высушить. Первоначально онъ складывается пинскими градами въ провѣтриваемомъ помѣщеніи, чтобы пылять и изъ него удалялась главная масса воды. Послѣ этого солодъ сушится въ т. наз. овицѣ, состоящемъ изъ 3 камеръ, одна надъ другою, съ рѣшетчатыми доньями, и нагрѣваемымъ снизу горячимъ воздухомъ, который идетъ сначала въ нижнюю камеру сквозь слой дѣлающего на рашение зерна, окончательно досушивается здѣсь солодъ, поднимается сквозь рѣшетку и слой солода верхней камеры и уходитъ въ сводъ ея въ трубу, побуждаемый вентиляторомъ. Завянувшій солодъ рассыпается въ верхній камеръ, черезъ нѣкоторое время спускается въ нижнюю и по отсутствію выгружается изъ овина. Для свѣтлаго

пива солодъ сушится при менѣе высокой  $t$  и при большой вентиляціи, чѣмъ для темнаго ( $1\frac{1}{2}$ —2 сутокъ при  $t$  отсутствіи выше  $100^{\circ}\text{C}$ .). Въ камерахъ солодъ по временамъ перемещается вручную и механически. Въместо овина предложены барабанная сушилка въ 2 вращающихся барабана, одинъ надъ другимъ, обогреваемыхъ горячимъ воздухомъ. Во время сушки и перемѣнанія отъ солода отламываются ростки—хорошій кормъ для скота (2,5—4% отъ вѣса солода), содержащій, при 12% воды, 23% азот. вѣщ.,  $43\frac{1}{2}\%$  безазотист. экстракт. вѣщ. и 7,5% золы (въ которой много фосфорной кислоты и кали). Сухой солодъ проходитъ черезъ машину, окончательно отдѣляющую ростки, и складывается на пѣсокъ, надѣль, чтобы древесная оболочка его поглотила изъ воздуха влагу и сдѣлалась менѣе хрупкою. При слѣдующемъ затѣмъ измельченіи на вальцахъ отламывается солодъ, обладающій довольно упругою оболочкой и разрушеннымъ помощью рашения мучнистымъ тѣломъ, даетъ дробь, содержащую удобные для фильтраціи сусла крупныя обрывки оболочекъ и тонко-измельченное крахмальное тѣло. Солодочуа дробь взвѣшивается на автоматахъ, вѣсахъ, проходитъ чрезъ предзаторникъ, гдѣ мѣшалкою смѣшивается съ водою въ заторгѣ, который спускается въ заторгный чанъ, снабженный мѣшалкою. При обычномъ «цекционномъ», или взвараемомъ, способѣ затирания въ заторгный чанъ приливается при перемѣшываніи горячая вода до  $t$  затора  $85^{\circ}\text{C}$ ; черезъ  $\frac{1}{2}$  часа спускается  $\frac{1}{3}$  затора въ котель съ мѣшалкою, гдѣ кипитъ  $\frac{1}{2}$  часа и насосомъ накачивается назадъ въ заторгный чанъ, поднимая этимъ тѣ въ немъ до  $50^{\circ}\text{C}$ , оптимальнаго для осаживающаго на крахмалѣ дѣйствія диастазы; затѣмъ изъ заторника спускается еще разъ  $\frac{1}{3}$  затора въ кипятильникъ, кипитъ  $\frac{1}{2}$  ч., доводя  $t$  затора до  $65^{\circ}$ , что благоприятно для оклейстерванія крахмала; послѣ этого заторгъ отстаивается  $\frac{1}{4}$  ч. безъ перемѣшыванія и въ кипятильникѣ спускается  $\frac{1}{3}$  освѣтленнаго затора, кипятятъ и обратнымъ накачиваніемъ доводятъ заторгъ до  $75^{\circ}\text{C}$ . Другой способъ, «инфузионный», примѣняемый въ Англии и Бельгіи, состоитъ изъ въ доведеніи  $t$  затора паромъ сразу до  $75^{\circ}\text{C}$  и перемѣшыванія, или въ постепенномъ повышеніи  $t$  затора до  $75^{\circ}$  прибавкой горячей воды. При затирании крахмалъ превращается, г. обр., въ мальтозу и отчасти въ декстрины. Заторгъ спускается для отдѣленія дробины въ фильтрвальный чанъ съ ситомъ, на которомъ отдѣляется дробина, промываемая для полного извлеченія сусла горячей водою и затѣмъ удаляемая съ завода. Пивная дробина идетъ въ кормъ или въ сыромъ видѣ съ содержаніемъ 76% воды,  $5\%$  азотист. вѣщ. и 10% безазот. экстрактивныхъ, или въ сухомъ съ 20% азот. вѣщ. Стекающее съ фильтра сусло кипитъ въ котлѣ съ хмелемъ  $1\frac{1}{2}$ —2 ч. для обычного пива и 3—4 ч. для крѣпкаго. Т. х. при долгомъ кипяченіи ароматъ хмеля улетаетъ, то для его сохранения часть хмеля вносится незадолго до конца кипяченія. Хмель сообщаетъ вкусъ и ароматъ, способствуетъ свертыванію бѣлковъ и дѣйству антигепатическаго, улучшаетъ сохраненіе пива. Отгнѣвъ вываренный хмель, сусло охлаждаютъ въ большихъ ваннахъ—кюльшпифлахъ въ черлачныхъ помѣщеніяхъ пивоварни или въ особыхъ холодильникахъ и спускаютъ въ бродинью. Осажренное сусло содержитъ разное количество экстракта, измѣряемаго сахарометромъ Брисса-Баллинга: отъ 9—10% для легкаго пива до 12—14,5% для лагернаго лѣтнаго и до 15—20% для сальватора, бокъ и пр.; экстрактъ сусла содержитъ 2—5% сахаразы, 7—8% инвертнаго сахара, 52—63% мальтозы, 18—26% декстрина, до 2% казеи, 3—5,5% азотист. вѣщ., 2% минеральн. и около 0,7% кислотъ. Сусло разливается въ деревянные чаши, къ нему прибавляются дрожжи (см. VI, 572; X, 269 и XVII, 104), для обжывенныхъ сортовъ пива—низового броженія, и охлажденіемъ помѣщенія, а также отдѣльныхъ чаповъ не даютъ повышаться  $t$  бродающей жидкости за  $10^{\circ}\text{C}$ . Во вторую  $\frac{1}{2}$  броженія пива въ чанахъ покрывается коричневымъ слоемъ весьма горькой хмельевой смолы, что понижаетъ горькѣ пива. Если изъ молодого пива отогнать спиртъ, долить водою до прежняго объема, опредѣлить содержаніе экстракта въ пивѣ сахарометромъ Баллинга и сравнить съ начальнымъ баллиномъ сусла, то получимъ степень обжженія: напр., если сладкое сусло имѣло  $14^{\circ}\text{B}$ , а послѣ броженія  $7^{\circ}\text{B}$ , то обжженіе =  $(7 : 14) 100 = 50$ ; для экстракта (полнаго) монахенаго пива оно—до 45, для свѣтлыхъ сортовъ—выше. Молодое пиво сливается изъ бродинныхъ чаповъ въ большія бочки лагернаго подвала, гдѣ держится при  $t^{\circ}$ — $1^{\circ}\text{C}$ , и при

этой т продолжается медленное дображивание несбродивших еще остатков сахара, которое длится мѣсяца 3; въ это время дрожжевая клеточка, попавшая въ бочки съ молодым пивомъ, осѣдаютъ, и пиво освѣтляется и насыщается на холоду углекислотой. Если освѣтление идетъ плохо, то его улучшаютъ введеніемъ въ бочки оржавыхъ или буковыхъ стружекъ. Лагерные бочки изнутри покрываются смолою, чтобы уменьшить испарение жидкости и потерю углекислоты черезъ дерево. Охлаждение бродившихъ и особенно лагерныхъ подваловъ ведется льдомъ или помощью холодильныхъ машинъ. Что касается верхового брожения, которое устанавливается съ соответственными дрожжами при 10—15° и выше и длится 2—5 дней, то, вследствие быстрой брожения, бѣлки не успѣваютъ въ значительной массѣ поглощаться дрожжами, и пиво это менѣе прочно, если не считать специальныхъ сортовъ. Готовое пиво изъ большихъ лагерныхъ бочекъ разливается въ меньшія бочки и направляется въ пивные и другія мѣста потребления пива. Изъ бочекъ пиво поднимается по трубамъ въ различные краны, для чего въ бочку выпускается изъ бомбы углекислота подъ давлениемъ. Изъ лагерныхъ же бочекъ пиво разливается въ бутылки помощью разливныхъ машинъ съ возможно меньшей потерей углекислоты. Бутылки дѣлаются обычно изъ окрашеннаго стекла, ибо свѣтъ ухудшаетъ вкусъ пива.

*Статистика П. и потребления пива.* Въ Россіи въ 1910 г. на 991 пивоварен. заводѣ сварено 82,9 милл. вед. пива; производство съ 1901 г. (46,7 милл. вед.) поднялось почти на 78%, а потребление на душу въ годъ съ 0,35 в. до 0,52 в., т. е. на 50%; число пивов. заводовъ возросло лишь съ 976 до 991 (1,5%); слѣд., выварка на 1 средней заводъ очень возросла, именно съ 48.200 в. до 84.800 в. И за это время нѣкоторые заводы выросли до весьма крупныхъ размѣровъ: въ 1910 г. было 10 заводовъ, варившихъ болѣе 1 м. в., и изъ нихъ московскій Трехгорный выварилъ 4,55 м. в., петрогр. Калининскій 4,48, самарскій „Жигули“ 2,5 и петрогр. „Баварія“ 2,3 м. вед. Значит, число заводовъ (55%) расположено въ городахъ; около 1/3 всѣхъ заводовъ лежитъ въ приволжскихъ и прибалт. губ. Нынѣ П. представляется въ Россіи уже довольно крупное дѣло, т. к. цѣнность вывареннаго въ 1910 г. пива можно считать по оптовой цѣнѣ въ 95 м. р.; это количество пива, считая по 24 к. на ведро, дало казнѣ 20,2 м. р. акциза, что составляетъ отъ стоимости пива 1/5. На варку пива въ 1910 г. пошло 11,8 м. п. ячменя (около 7 в. пива изъ 1 п. солода). Пивоварни въ своихъ солодовняхъ израсходовали на солодъ 14,3 м. п. ячменя, и выходъ солода достигалъ въ среднемъ 77% отъ вѣса ячменя (отъ 64% въ Закамскій и до 81% въ приволжскихъ районахъ). Хмеля затрачено пивоварнями въ 1910 г. 156.000 п., въ томъ числѣ русскаго 119.000 п. и заграничнаго только 37.000 п.; потребление русскаго хмеля постепенно растетъ вследствие улучшения его качества. Потребление П. особенно возросло у насъ за послѣднія 7 лѣтъ. Однако, производство и потребление пива въ Россіи значительно меньше, сравнительно съ Зап. Европой.]

	Пивоварен.	Произв. пива въ годъ милл. вед.	Потребл. въ годъ на 1 чел. вед.
Германія (09/10) . . . . .	14.457	569	8,0
Соед. Шт. С. А. (07/08) . . . . .	1.644	568	6,5
Великобр. и Ирл. (07/08) . . . . .	4.671	464	10,2
Австро-Венгрія (08) . . . . .	1.349	183	3,5
Бельгія (08) . . . . .	3.379	128	18,1
Франція (08) . . . . .	3.500	120	2,9
Россія (08) . . . . .	936	71	0,47
Швеція (07/08) . . . . .	975	25	5,1
Данія (08) . . . . .	387	22	7,9

См. ст. *питетная торговля и потребление.*

Потребление П. въ Россіи.			Потребление П. въ Россіи.		
Годы.	Всего тыс. вед.	На душу въ ведр.	Годы.	Всего тыс. вед.	На душу въ ведр.
1896	43.681	0,35	1905	59.343	0,42
1897	46.040	0,36	1906	71.456	0,50
1898	43.753	0,34	1907	75.614	0,51
1899	48.117	0,36	1908	71.203	0,47
1900	47.769	0,35	1909	75.208	0,48
1901	46.728	0,35	1910	82.820	0,51
1902	46.409	0,39	1911	89.436	0,53
1903	54.258	0,39	1912	86.688	0,53
1904	53.974	0,38			

*Л и т е р а т у р а:* Гошкевичъ, «Контроль П. произв.», 1909; П. произв. въ Россіи, 1909; «Узаконенія», 1909; *Линтнеръ*, «П.», 1909; журн. «Русскій Пивоваръ»; «Экопивоаренія»; *Bailey*, «Brewers analyst», 1907; *Boullanger*, «Brasserie», 1907; «Braueri-Lexikon», v. *Delbrück*, 1910; *Chodounsky*, «Bierbrauerei», 1910; *Flamand*, «Chimie et bactériol. du brasserie», 1910; *Goslich*, «Braueri-Maschinenkunde», 1914; *Heinzelmann*—рядъ изданій Institut f. Gärungsgewerbe Berl. о технич. пивоваренія; *Krandauer*, «Bierbrauerei», 1914; *Lindner*, «Mikroskop. Betriebskontr. in d. Gärungsgewerbe», 1909; *Lintner*, «Grundr. d. Bierbr.», 1910; *Michel*, «Betriebs-Kontrolle f. Brauerei», 1910; *Lehrb. d. Bierbr.*, 1901; *Petit*, «Brasserie et malterie», 1904; *Rüdinger*, «Bierbrauerei», 1908; *Schifferer*, «Praktische Betriebskontr. ein. Mälzerei u. Brauereibetriebes», 1910/11; *Struve*, «Bierbrauerei u. Biersteuerung in d. Hauptkulturländern», 1909; *Sykes*, «Brewing», 1907; *Leyser*, «Bierbrauerei», 1900; «Malz-u. Bierbereit.», *Thausing*, «Malzbereit u. Bierfabr.», 1907; *Will*, «D. chem. Laborat. d. Brauers», 1907; *Windisch*, «D. chem. Laborat. d. Brauers», 1907; «Das Bier auf s. Wege v. Fass ins Glas», 1903; *Zimmermann*, «Bierbz.», 1913; «Wochenschrift f. Brauerei»; «Ztschr. f. d. gesammte Brauwesen».

*Л. Никитинскій.*

нико (железо-содержащій пигментъ гемоглобинъ или гемосидеринъ) до желтаго или бураго (безжелезистый пигментъ меланинъ). Часто, однако, пигментъ сразу отлагается свѣтло- или темно-бураго цвѣта (безжелезистый пигментъ меланинъ). Рѣдко пигментъ даетъ жировыя инклюденціи (желтый липоидный пигментъ при xanthoma, зеленый пигментъ при chloroma). Одни изъ П. п. врожденныя и являютъ въ очень раннемъ возрастѣ (родимыя П. п.), другія, представляя результатъ врожденной склонности къ избыточному отложенію пигмента, появляются только при наличіи соответствующихъ раздраженій: веснушки (ephelides, lentigines) послѣ воздѣйствія солнечныхъ лучей на лицѣ и открытыя частяхъ тѣла, матежи (chloasmata) на лицѣ и туловищѣ при наличіи беременности, женскихъ болѣзней, заболѣванія молочны и пр. Долго существовавшія кожныя сыпи (при экземѣ, плоскомъ лишайѣ, сифилисѣ и пр.) оставляютъ нослѣ себя П. п., которыя могутъ совпадать съ рубцовыми измѣненіями, напр., при заживленіи изъязвленныхъ высыпной. П. п. могутъ быть разбросаны по всей кожной поверхности и даже на слизистыхъ оболочкахъ (morbus maculosus Werlhoffii, morbus Addisonii, мышьякомыя П. п.), обычно вслѣдствіе наличія общихъ причинъ для заболѣванія (болѣзанъ надпочечныхъ железъ при Addisonовой болѣзни, хроническое отравленіе мышьякомъ). Иногда одновременно съ П. п. имѣются участки, лишеныя пигмента (проказа, vitiligo) и другія аномаліи (волосатость, бородавчатыя разрастанія при родимыхъ П. п.). П. п. могутъ возникать также вслѣдствіе отложенія въ кожѣ пигментныхъ веществъ, проникшихъ извнѣ—при татуировкѣ (тушь, пороховыя частицы, киноваръ), при профессиональномъ засореніи кожи (частицы угля, желѣза, песка), при примѣненіи снаружи и приѣмѣ внутрь препаратовъ серебра (сѣро-стальное окрашиваніе кожи). Лѣченіе П. п. въ случаѣхъ кровозливаній выжидательное. Въ остальныхъ случаяхъ устраненіе соответственныхъ внутреннихъ причинъ, наружныхъ раздраженій и примѣненіе въ пѣсляхъ ускоренной смѣны кожи ретортовъ и мазей, содержащихъ сульфур, розорцинъ, хлористый цинкъ, перекись

водорода и пр. При уничтоженіи татуировокъ необходимо разрушеніе пигментированныхъ участковъ ѣдкими веществами или хирургическимъ путемъ. Родимыя П. п. удаляются радіемъ и свѣжной углекислотой. С. Бгр.

**Пигменты** (лат. „красящія вещества“) 1) въ красильной технологіи, см. краски. 2) П. въ анатоміи и физиологіи особаго рода цвѣтныхъ веществъ, вырабатываемыя животнымъ организмомъ. Окрашиваніе нѣкотор. частей тѣла, отличающее ихъ отъ другихъ, зависитъ отъ присутствія особыхъ П.: радужная оболочка глаза содержитъ то голубой, то свѣрый или бурый П., сосудистая оболочка глаза и кожа негровъ—черный П., веснушки и нѣк. пятна на кожѣ—бурый П. и пр. О ненормальн. отложен. П. см. пигментныя пятна и перерожденіе.

**Пижма**, см. дикая рябина, XVIII, 354.

**Пижма**, рѣка Архангельск. г., прав. прит. Мезени, беретъ начало съ Тиманск. хребта въ печорск. у., орошаетъ мезенск. у. Дл. 200 в.

**Пижма**, рѣка печорск. у. Архангельск. г., лѣв. прит. Печоры, беретъ начало съ Тиманск. хребта, отдѣлена 3-хверстнымъ волокомъ отъ П., прит. Мезени. Дл. 230 в.

**Пижма**, рѣка, прав. притокъ Вятки, беретъ начало въ ветлужек. у. Костромск. г., протекаетъ по котельническ. и яранск. у. Вятск. г., дл. 225 в.

**Пиза**, итальянск. пров. въ Тосканѣ, на з. омывается Лигурійскимъ м., 3,085 кв. км., 342,250 ж. П. лежитъ въ системѣ Апеннинъ (Монти Пизани къ с. отъ Арно, Тосканскія рудныя горы). На побережьѣ мареммы. Гл. рѣка Арно, долина котораго весьма плодородна. Гл. занятіе земледѣліе. П. богата минералами (мраморъ, мѣдь, алебастръ, бура и др.). Минер. источники (курортъ Банны ди Санъ-Джулиано).

**Пиза**, главн. городъ итальянской провинціи Пиза, на р. Арно. Рядъ замѣчат. памятниковъ романскаго зодчества. Университетъ (осн. въ 1343 г.); академія искусствъ съ картинной галлереей. Машиностроит., стеклян., текстильн. и др. производства; 65,215 ж. П. входила въ составъ 12 этруск. город., въ 180 г. до Р. Х. была римск. колоніей; расцвѣтъ ея начинается съ XI ст., когда она сдѣлалась могуществ. республикой (см. XXII, 377, 385). Въ 1509 г. она была покорена фло-

рентинцами и съ тѣхъ поръ оставалась при флорент. республ. и образовавшемся изъ нея герцогствѣ Тоскана, съ кот. въ 1860 г. и перешла къ Итальянскому королевству. Тихая теперь, П. въ средніе вѣка и въ эпоху Возрожденія играла выдающуюся роль въ политич., торгов. и художеств. жизни Италіи. Въ XI—XII в. когда П. превосходила величіемъ и могуществомъ Флоренцію, были созданы великолѣпный пизанскій соборъ, крестильня (баптистерій) и колокольня (кампанила), самые главные памятники тосканско-романской архитектуры. Въ соборѣ, заложенномъ въ 1063 г. и оконч. въ 1118 г., оригинально разработана въ планѣ пятинефная базилика и введена новость для того времени—яйцеобразный куполь надъ перекрестьемъ продольнаго и поперечнаго нефа. Въ круглой крестильнѣ, постройка кот. началась ок. 1153 г., высокій конической куполь также превосходно слить съ аркадой колоннъ. Интересно по примѣненію колоннадъ знаменитая „падающая“ колокольня (54 м. выс., уклонъ отъ перпендикуляра 4,3 м.). Блестящую строительную дѣятельность П. XII в. заключаетъ чудная церковь св. Маріи делла Спина (1230, французская готика) и церковь св. Екатерины (1253, пизанская готика). Въ П. Никколо Пизано и его послѣдователи Джованни и Андреа Пизано положили начало новой скульптурѣ. Въ Кампо-Санто, построенномъ въ XIII в. въ готич. стилѣ, сосредоточены цѣнные произведенія фресковой живописи тосканской школы XIV и XV в. и значит. число скульптурныхъ надгробій различныхъ вѣковъ. См. XXII, 504, 506, 512/515.

**Пизангъ**, см. *банановья*, IV, 579.

**Пизандръ** (Πεισανδρος), аеинскій демагогъ, вначалѣ врагъ Алкивиада, затѣмъ его сторонникъ, много содѣйствовала установленію въ Аѣнахъ олигархіи: онъ добился уничтоженія многихъ демократ. учрежд., введенія совѣта 400 съ неогранич. властью и правомъ по своему усмотрѣнію созывать народн. собраніе, ограниченное 5.000 гражданъ (см. XVI, 604/5). Послѣ 4-мѣсячн. существованія олигархія распалась, и П. бѣжалъ въ Спарту.

**Пизани**, Ветторе, венеціанскій адмиралъ, руководившій борьбой Венеціи противъ Генуи. Неудача его въ 1379 г. была причиною заключенія его въ тюрьму.

Рядъ пораженій венеціанцевъ и то доульріе, которое къ П. питала масса, заставили правительство поставить П. опять во главѣ флота, и онъ нанесъ генуэзцамъ знаменитое пораженіе при Кюджѣ (см. *Венеція*, IX, 478/479). Ум. въ 1380 г.

**Пизано**, Никколо, Джованни и Андреа, знаменитые италіян. скульпторы и архитекторы, см. XXII, 512/515.

**Пизарро**, Францискъ, завоеватель Перу, род. въ 1478 г. въ Испаніи. Рѣшивъ искать золота и приключеній въ Новомъ Свѣтѣ, онъ лѣтъ 15 (1510—1524 гг.) велъ здѣсь жизнь, полную опасностей, но богатства не добылъ. Наконецъ, въ 1524 г. онъ соединился съ Гернадо де-Люке и Діего де-Альмагро для открытія „страны золота“ по ту сторону Кордильеръ, и въ два путешествія (1524—25 и 1526—27 гг.) открылъ берега Эквадора и Перу. Въ 1528 г. онъ отправился въ Испанію и получилъ здѣсь званіе губернатора еще только подлежащаго завоеванію Перу, послѣ чего (въ 1531 г.) всего съ 200 чел. предпринялъ его покореніе. Предпріятію его было облегчено раздорами между братьями-инками; обманнымъ образомъ захвативъ одного изъ нихъ, Атагуальпу, разбивъ затѣмъ перуанцевъ въ кровопролитной битвѣ при Кахамаркѣ, П. казнилъ инку. Послѣ этого покореніе Перу не представляло затрудненій (см. *Перу*). П. основалъ городъ Лиму, сдѣлалъ его своей столицей и отсюда сталъ управлять страной въ непрерывной борьбѣ съ туземцами. Въ 1538 г. онъ побѣдилъ и казнилъ своего соперника Альмагро, но въ 1541 г. былъ убитъ его друзьями.

**Пизидія**, въ древности малодоступная, бѣдная водою, гористая мѣстность на югѣ Мал. Азіи, между Киликіей, Памфиліей, Ликіей, Каріей и Фригіей. Жители, *пизидійцы*, были весьма храбрыми, свободолюб. народомъ, относительно національности кот. установлено лишь то, что онъ не принадлежалъ ни къ арійской, ни къ семитич. семьѣ народовъ.

**Пизистратиды**, см. XVI, 583.

**Пизистратъ**, аеинскій тиранъ, сынъ Гиппократа, изъ древняго аттическаго рода Филаидовъ, младшій современникъ Солона, см. XVI, 582/3.

**Пика**, см. *оружіе*.

**Пикадоръ**, см. *бой быковъ*.

**Пикардія** (Picardie), бывшая пров. сѣв.-вост. Франціи съ главн. гор. Амьенъ;



ниги входитъ въ составъ департаментовъ На-де-Кале, Соммы, Уазы и Энкаго.

**Пике**, плотная хлопчатобумажн. ткань, имѣющая на поверхности чередующіяся въ видѣ узора углубленія и возвышен., что достигается помощью двойной основы.

**Пикетъ** (фр. piquet, нѣм. Rummelröckel), карточная игра (въ 32 карты) для 2-хъ лицъ, изобрѣтенная во Франціи въ 1390 г. и получившая широкое распространение.

**Пикетъ**. Такъ называлась прежде форма охраненія войскъ на отдыхѣ, состоявшаяся нынѣшней заставѣ. П. состоялъ изъ отряда, служившаго для поддержанія сторожевой цѣпи и для передачи свѣдѣній, сообщенныхъ съ постовъ.—Въ соврем. рабочемъ движ. П. наз. при стачкахъ сторожевые посты, выставленные стачечниками, съ цѣлью, путемъ уговоровъ, не допускать на работу лицъ не примкнувшихъ къ стачкѣ товарищей. *См.* XX, 589.

**Пиколомини**, Оттавіо, кн. П., герцогъ пемальфійскій, потомокъ сестры Пія II (1599—1656), участвовалъ въ 30-лѣтней войнѣ, сражался подъ начальств. Валленштейна, принимая участіе въ его убійствѣ. Послѣ 1648 г. былъ произведенъ въ фельдмаршалы.

**Пикнометръ**, физич. приборъ, служящій для измѣренія плотности жидкихъ и твердыхъ тѣлъ. Представляетъ стеклянн. или фаянсов. флаконъ (вмѣстимостью обыкновенно около 100 куб. см.), запирающійся притертой пробкой, которая имѣетъ по своей длинѣ узкій каналъ. Пробка снабжена мѣткою. Для опредѣленія плотности жидкости наполняютъ пикнометръ до мѣтки одинъ разъ водою, другой разъ испытуемою жидкостью и взвѣшиваютъ; нѣтъмъ сравниваютъ вѣсъ жидкости съ вѣсомъ воды. Для опредѣленія плотности твердаго тѣла взвѣшиваютъ пикнометръ, наполненный водою до мѣтки, затѣмъ погружаютъ его, опустивъ въ эту воду испытуемое тѣло и снова доведя уровень воды до мѣтки. Зная вѣсъ тѣла, легко высчитать отсюда вѣсъ воды, вытѣсняемой тѣломъ.

**Пико**, остр. изъ группы Азорскихъ остр. съ вулк. П. Альто 2.320 м.; 447 кв. км., 24.125 ж.

**Пико делла Мирандола**, Джованни, графъ, знаменитый итальянскій ученый времени Возрожденія, сынъ владѣтель-

наго князя Мирандолы, род. въ 1463 г., учился сначала въ болонскомъ университетѣ, потомъ въ другихъ гуманистическихъ и ученыхъ центрахъ Италіи и Франціи. Среди его учителей были и знаменитые гебраисты, въ томъ числѣ Леонъ Абарбанель, которые приобщили его къ мудрости Каббалы и посвятили въ тайны семитическихъ языковъ. Въ 1486 г. П. прибылъ въ Римъ и выставилъ по обычаю того времени цѣлыхъ девятьсотъ тезисовъ изъ всѣхъ областей тогдашняго знанія, которые онъ бралъ защищать. Оппонентовъ ему не нашлось. Папа Иннокентій VIII запретилъ книгу, въ которой тезисы были изложены („De omni re scibili“), и П. вновь отправился странствовать. Теперь онъ подолгу жила въ Флоренціи, куда влекло его общество его друзей гуманистовъ-платониковъ: Поллиціано и Фичино. Во Флоренціи онъ и умеръ совсѣмъ еще молодымъ, въ 1494 году.—У насъ сохранился великолѣпный портретъ П. Лицо удивительной красоты, обрамленное длинными бѣлокурыми кудрями, чудесные сѣрые глаза, чарующій взглядъ—дѣлали П. не только баловнемъ женщинъ, онъ пользовался всюду горячей, почти восторженной, любовью, какъ живое воплощеніе духа своего времени, безпокойно ищущаго, стремящагося къ полной гармоніи, какъ типичный, прекрасный образъ Человѣка, того отвлеченнаго идеала, которому поклонялся аристократическій итальянскій Ренессансъ. Недаромъ П. въ своей рѣчи „De dignitate humana“ далъ наиболее краснорѣчивое, страстное, торжественно-ликующее выраженіе идею личности, ея осанну. Его научныя работы, его философія и мистическія идеи, въ которыхъ Каббала привлекалась для доказательства истины христіанства, положили дорогу болѣе серьезнымъ опытамъ гуманистической теологіи и прежде всего Рейхлину.

*А. Дж.*

**Пиколины**, см. *пиридинъ*.

**Пикриновая кислота**, 1, 2, 4, 6-три-нитрофенолъ, ОН. С<sub>6</sub>H<sub>2</sub>. (NO<sub>2</sub>)<sub>3</sub>, получается дѣйствіемъ крѣпкой азотной к-ты на растворъ фенола въ купоросномъ маслѣ. Кристаллизуется изъ воды въ блѣдно-желтыхъ листочкахъ, температура плавленія 122°; при быстромъ нагрѣваніи взрываетъ. *См.* XXV, *краски* (прилож., 13).

*С. Н.*

**Пикто** (Pictet), Адольфъ, швейцарскій филологъ (1799—1875). Въ 1837 г. издалъ книгу „De l'affinité des langues celtiques avec le sanscrit“, а въ 1859/63 гг. „Les origines indo-européennes ou les Aryas primitifs“. Последнее произведение пользовалось большою извѣстностью; оно представляетъ первую широкую попытку возстановить первобытную культуру индо-европейцевъ по даннымъ языка, и хотя авторъ, будучи лишь дилетантомъ въ филологіи, проявилъ недостатокъ критичности и отсутствіе правильного метода, его книга была однако очень сочувственно принята такими учеными, какъ Шлейхеръ, Поттъ, М. Мюллеръ и др. Теперь книга П. имѣетъ лишь историческое значеніе. *Ср.* III, 460.

**Пикте** (Pictet), Рауль-Пьеръ, швейцарскій физикъ и химикъ. Род. въ 1846 г. Учился въ Женевѣ и Парижѣ, былъ проф. технической физики въ женевскомъ унив. Извѣстенъ работами по конденсаціи газовъ; въ 1877 г. ему удалось получить жидкій кислородъ. Въ 1886 г. П. перѣхалъ въ Берлинъ, гдѣ основалъ промышленное товарищество для конденсаціи газовъ, очистки и фабрикаціи химическихъ продуктовъ. Здѣсь же имъ была устроена обширная лабораторія низкихъ температуръ. Написалъ нѣсколько книгъ, главнымъ образомъ по теплотѣ; затрагиваетъ въ своихъ сочиненіяхъ вопросы философскаго характера.

**Пикты**, племя невыясненнаго происхождения, въ доисторическія времена и въ раннюю эпоху исторіи населявшее всю Шотландію, часть сѣв. Ирландіи, и, вѣроятно, часть Франціи—Пуату. Во время римскаго владычества П. дѣлали набѣги на рим.-британ. влад. Впослѣд. П. объедин. со скоттами. *Ср.* *Британія*.

**Пикули**, овощи, консервированные въ уксусѣ: корнишоны и смѣшанные П.; огурцы, цв. капуста, бобы, спаржа, лукъ и пр. очищаются, рѣжутся и обливаются горячимъ 4% уксусомъ, содерж. 2% поваренной соли и 0,5% винной или лимонной кислоты. Черезъ нѣкот. время уксусъ сливается, подваривается и вновь наливается въ П. Въ П. нерѣдко кладется перецъ, а въ Pissalilly еще горчица. *Я. Н.*

**Пикуль**, мѣра вѣса въ Китаѣ, Остѣ-Индіи, см. *вѣса и мѣры*, XII, 653/54.

**Пикульникъ**, то же, что зеленчукъ, см. XXI, 49.

**Пикшуй**, *Gadus aeglefinus*, видъ изъ сем. тресковыхъ: боковая линія черная, на головѣ гребень, передніе лучи спинного плавника вытянуты, на груди черное пятно; длина до 1 м. и болѣе, вѣсъ до 1 пуда. Распространенъ въ Атлант. океанѣ, по берегамъ Европы отъ Бискайскаго залива до Шпицбергена; въ большихъ количествахъ встрѣчается по берегамъ Мурмана. Мясо бѣлое и очень нѣжное, вкуснѣе мяса трески. Важная промысловая рыба, на Мурманѣ не составляетъ особаго промысла, а ловится вмѣстѣ съ треской и цѣнится ниже ея.

**Пикъ** (Piscus, лат., собств. „дятель“), у римлянъ лѣсной богъ, геній-хранитель полей, обладавшій также даромъ предсказанія.

**Пикъ дю Миди**, горн. вершины въ Пиренеяхъ: 1) П. дю М. д'Оссо, въ деп. Нижн. П., 2.887 м. 2) П. дю М. де Вигорръ, въ деп. Верхн. П., 2.877 м.; метеоролог. и астроном. обсерваторія.

**Пила**, см. *лѣсопильные машины*.

**Пилавъ**, или *пловъ* (перс. pillaw, pilau), рисовое кушанье, весьма распространенное въ Турціи, Персіи и Средн. Азій, готовится изъ варенаго риса съ больш. количествомъ жира, разныхъ пряностей, овощей и пр., въ Азій также съ куриной мясомъ или бараниной, подается въ началѣ или въ концѣ обѣда.

**Пиладъ**, въ греч. мифол. сынъ Строфія и Анаксибіи (сестры Агамемнона), другъ Ореста, сопровождавшій послѣдн. и раздѣлявшій съ нимъ всѣ несчастія.

**Пила-рыба**, *Pristis* (*Pristiophorus*), единственный родъ сем. скато-акулъ, крупные скаты, по своему наружному виду, образу жизни и существованію свободныхъ грудныхъ плавниковъ очень похожи на акулъ, но подобно другимъ скатамъ имѣютъ жаберныя щели на брюшной сторонѣ. Главная особенность этого рода чрезвычайно вытянутое рыло (до 2 м. длины), которое по обѣимъ сторонамъ усажено острыми зубами и имѣетъ такимъ образомъ видъ дуэторонней пилы. Дѣйствуя съ большою силой и ловкостью этимъ оружіемъ, П.-р. наносятъ ужасныя раны китамъ. Самый распространен. видъ *P. antiquorum* до 5 м. длины ( $\frac{1}{3}$  на пилу); водится въ японскихъ и австралійскихъ моряхъ. *М. Н.*

**Пилатръ де Розье** (Pilâtre de Rosier), франц. физикъ (1756—1785), первый под-

нился на воздушномъ шарѣ и погибш. при одномъ изъ полетовъ. См. X, 674.

**Пилать**, Понтій, римскій прокураторъ, управлявшій Іудеей съ 26 по 36 г. по I. X.; согласно евангелеской традиціи, онъ былъ судьей Іисуса и приговорилъ его къ смертной казни. Его управление Іудею оставило по себѣ плохую память среди іудейства не потому, чтобы онъ притеснилъ другихъ прокураторовъ во мнѣшничествѣ, насиліяхъ, грабежахъ, казнилъ безъ суда, въ чемъ его обвиняетъ Филонъ, но потому, что онъ много считался съ іудейскимъ религіознымъ чувствомъ, а когда его безтактные поступки вызвали протесты, произвоchилъ беспощадное избіеніе безоружныхъ людей. Такъ было при самомъ вступленіи его въ должность, когда онъ, вопреки обычаю прежнихъ прокураторовъ, пригласилъ войскамъ войти въ Іерусалимъ съ военными знаками, изображавшими императора, такъ было, когда онъ обратилъ на постройку водопровода въ Іерусалимѣ казну іерусалимскаго храма. Въ 40 г. онъ произвелъ избіеніе самарянъ, собравшихся на гору Гаризимъ по зову одного изъ многочисленныхъ „пророковъ“ того времени, который обѣщаль показатъ скрытые въ этой горѣ со времени Моисея сосуды храма; это избіеніе называло жалобу на него самарянъ, и Вителлій, императорскій легатъ въ Сиріи, отвѣтилъ П. Христіанская традиція пользовалась П. въ апологетическихъ цѣляхъ; отчасти это замѣтно уже въ евангеліяхъ, но ярче всего сказывается въ апокрифич. литерат. (см. II, 2/3). Н. Н.

**Пилать**, гора въ Швейцаріи, у Фирмльштетск. оз., 2.132 м. выс.; ср. II, 371.

**Пиле** (pilé), рафинадъ въ неправильныхъ кусочкахъ, вырабатываемый з.-европ. рафинадн. заводами.

**Пилибитъ**, гор. въ Сѣв.-Зап. провинціи Индіи; 34.000 жит.

**Пилигримы**, см. *паломничество*.

**Пилильщики**, см. *перепончатокрылыя, вредныя насекомыя* (XI, 456, 458 и тамъ же табл. I, рис. 11 и 12).

**Пилица**, лѣв. притокъ Вислы (см.).

**Пилкаленъ**, гор. въ Вост. Пруссіи, 4.847 жит. Муком. мельницы, торг. хлѣбомъ.

**Пилокарпинъ**, C<sub>11</sub> H<sub>16</sub> N<sub>2</sub> O<sub>2</sub>, добывается изъ листьевъ растенія *Pilocarpus*, сем. Rutaceae. П. сначала возбуждаетъ

сердечн. вѣтви блуждающаго нерва (замедленіе сердечн. дѣятельности), затѣмъ скоро парализуетъ ихъ (ускореніе сердечн. дѣят.), а въ большихъ дозахъ парализуетъ и самую сердечную мышцу (сердце бьется рѣже, слабѣе и наконецъ останавливается). Кромѣ того, П. повышаетъ отдѣленіе различныхъ железъ, въ особенности потовыхъ, слюнныхъ, слезныхъ; также увеличиваетъ отдѣленіе желудочнаго и поджелудочнаго соковъ; такое дѣйствіе П. зависитъ отъ возбужденія периферическихъ окончаній отдѣлительн. нервовъ. П. также усиливаетъ дѣятельность гладкихъ мышцъ вслѣдствіе возбужденія соотвѣтствующихъ нервныхъ центровъ симпатич. нервной системы (усиленіе перистальтики кишекъ, маточн. сокращеній). Вызываемое П. суженіе зрачка и спазмъ accommodationи зависитъ отъ возбужденія окончаній глазодвигательнаго нерва. Сосудодвигательный центръ парализуется уже небольшими дозами П. (расширеніе периферич. сосудовъ); параличъ дыхательнаго центра вызывается значительно большими дозами. П. употребляется внутрь или подъ кожу въ качествѣ потогоннаго и слюногоннаго средства для удаленія изъ организма воды и ядовитыхъ веществъ, въ особенности когда функціи почекъ понижены, напр. при нефритахъ. П. является физиологическимъ антагонистомъ атропина и слѣдов., противоядіемъ для него. Кромѣ того, П. употребляется при глазныхъ и ушныхъ заболѣваніяхъ. Для введенія подъ кожу употребляютъ 1% растворъ солянокислаго П.; внутрь—по 0,01—0,02 на приемъ или же въ видѣ настойки изъ листьевъ растенія.

Н. Кабановъ.

**Пилонъ**, Жермень, француз. скульпторъ (1535—1590), работалъ при дворѣ, завѣдывая скульптурной частью и чеканкой монеты. Главн. его произведенія: мраморныя фигуры Генриха II и Екатерины Медичи для гробницы въ С.-Дени съ выразительными колѣнопреклоненными фигурами у подножія и „Три граціи“ съ урной, предназначенной для хранения сердца Генриха II. Въ первыхъ статуяхъ моделировка сильная и твердая, во вторыхъ—нѣжная, граціозная. Въ бронзовомъ рельефѣ „Плачъ надъ тѣломъ Спасителя“ П. явл. благороднымъ по стилю и глубок. по содержанію. Н. Т.

**Пилоны** ставились передъ египетскими храмами и дворцами и состояли изъ двухъ башенъ въ формѣ усѣченной пирамиды и воротъ между ними. Башни и ворота оканчивались карнизомъ, кот. состоялъ изъ выпуклой полосы, впадины и выступа и выдавался надъ воротами. Снаружи стѣны были украшены изображеніями, около стѣнъ ставились мачты для флаговъ, статуи и обелиски, а внутри были устроены комнаты и алтѣнницы (см. *архитектура*, табл. I, рис. 4 и XIX, 527/28, прил.). Н. Т.

**Пилось**, названіе нѣскольк. городовъ древн. Греціи, замѣчательнѣйшимъ изъ которыхъ былъ городъ въ юго-зап. Мессеніи, у бухты Ионич. моря Буфрасъ (нынѣ Наваринъ). Доисторическій П. прославился, какъ столица одного изъ извѣстнѣйшихъ героевъ Троянской войны, Нестора; позже, во время Пелопоннесской войны, П. (вмѣстѣ съ сосѣднимъ островкомъ Сфактеріей) игралъ видную роль въ военныхъ операціяхъ афинянь, избравшихъ его своимъ опорнымъ пунктомъ въ Пелопоннесѣ.

**Пилоты** (Piloty), Карль, фонъ, историческій живописецъ, род. въ 1826 году. 16 лѣтъ поступилъ въ монхенскую академію художествъ. Въ 50-хъ годахъ въ П. созрѣло стремленіе къ реализму. Это направленіе окрѣпло у П. послѣ посѣщенія Антверпена и Парижа. Въ картинахъ П. „Кормилица“, „Сени передъ трупомъ Валленштейна“, „Неронъ на пожарѣ Рима“, „Галилей въ темницѣ“, „Смерть Юлія Цезаря“, „Чтеніе смертнаго приговора Маріи Стюартъ“ современниковъ поражалъ блескъ кисти и сила переливовъ красокъ. Это въ связи съ драматизмомъ сюжетовъ создало П. крупную извѣстность. Будучи приглашенъ профессоромъ въ 1856 г. въ Мюнхенъ, онъ съ 1874 г. сдѣлался директоромъ академіи. Какъ педагогъ П. сдѣлалъ очень много. Онъ привилъ своимъ ученикамъ высокую технику, любовь къ колориту и хорошій рисунокъ. П. умеръ въ 1886 г. Послѣ смерти увлеченіе его произведеніями упало и его стали упрекать въ излишней театральности композиовки и въ недостаткѣ психологической характеристикѣ. Н. Т.

**Пилотъ**, *авіаторъ*, летчикъ на аэропланахъ, управляющій аппаратомъ; званіе П. и право полетовъ приобретаетъ

ся экзаменомъ; ср. *воздухоплаваніе*, X, 704/06.

**Пилумнъ**, домашній богъ древне-римскихъ поселянь, которому приписывается изобрѣтеніе толченія хлѣбныхъ зорень; вмѣстѣ со своимъ братомъ, *Пилкумномъ*, научившимъ людей удобрять поля, П. считался покровителемъ новорожденных и ихъ матерей отъ нападеній злого лѣсовика Сильвана.

**Пилумъ**, см. *оружіе*.

**Пиль** (Peele), Джорджъ, англ. драматургъ, одинъ изъ предшественниковъ Шекспира, род. въ 1558 г., учился въ Оксфордѣ, въ Лондонѣ велъ жизнь богемы, ум. въ 1598 г. П. писалъ пьесъ истор. (The famous Chronicle of Edward I), фантаст. (The battle of Alcazar), сказочныя (Old Wives' Tale), библейскія (Love of King David and Fair Bethsabe). Первая его пьеса (The Arraignment of Paris 1581)—драматизированный комплиментъ по адресу Елизаветы (Парисъ отдаетъ яблоко нимфѣ Елизаветѣ). П. перевелъ также съ греч. „Ифигенію“ Эврипида. Пьесы П. оказали влияніе на Мильтона (Old Wives' Tale — на „Comus“, Love of King David—на „Simson“). В. Фр.

**Пиль** (Peel), сэръ Робертъ, знамен. англ. государственный дѣятель (1788—1850). Его отецъ, сэръ Робертъ П., былъ очень богатымъ фабрикантомъ и виднымъ членомъ парламента, гдѣ проявилъ значит. инициативу при изданіи первыхъ фабричн. законовъ; почитатель В. Питта и строгій тори, онъ рано предназначилъ сына къ политич. поприщу и съ этою цѣлью постарался дать ему превосходное образованіе. Въ 1803 г. П. вступилъ въ палату общинъ и присоединился къ торійской партіи. Скоро выдвинувшись, онъ въ 1812—18 гг. состоялъ первымъ секретаремъ по дѣламъ Ирландіи. Его политика относительно послѣдней, нося въ нѣкот. частностяхъ примирительный характеръ, была въ общемъ проникнута, однако, традиціоннымъ духомъ репрессіи. Въ силу своего положенія ему нерѣдко приходилось также высказываться противъ эмансипаціи католиковъ, если не изъ религіозныхъ, то изъ политич. побужденій. Подъ влияніемъ Гескиссона и Рикардо П. сдѣлался сторонникомъ свободной торговли (см. IX, 220/21). Въ 1821 г. онъ былъ назначенъ министромъ внутрен.

дѣль въ каб. Ливерпуля, гдѣ ему принадлежатъ попытки къ смягченію уголовнаго кодекса; со вступленіемъ во власть Каннинга (1827 г.) вышелъ въ отставку и вернулся къ своему посту при Уллингтонѣ (1828 г.), въ кабинетѣ котораго на его долю выпало еще лидерство министерскою партіею въ нижней палатѣ. Въ знач. степени ему принадлежитъ проведенный въ министерство Уллингтона законъ объ „эмансипаціи католиковъ“. Въ нояб. 1830 г. П. вышелъ въ отставку вмѣстѣ съ Уллингтономъ, безуспѣшно сопротивлялся биллю о реформѣ, съ дек. 1834 г. до апр. 1836 г. былъ премьеромъ, а въ 1835—41 г., при министерствѣ Мельборна, былъ лидеромъ консервативной оппозиціи. Призванный во второй разъ къ составленію кабинета въ 1841 г., П. сохранилъ постъ премьера до іюля 1846 г. Главное его вниманіе въ это время было обращено на финансовое законодательство. Къ важнѣйшимъ мѣрамъ, проведеннымъ П., относятся: восстановление металл. обращенія (1819 г.), введеніе подоходнаго налога (1842), банковые акты (1844—45), отмѣна хлѣбныхъ законовъ (1846) и коренная реформа всего таможеннаго законодательства въ духѣ свободы торговли. По выходѣ въ отставку, въ 1846 г., онъ поддерживалъ мин-во ищевъ въ дальнѣйшемъ развитіи намѣченной имъ программы финансовой и торговой политики (напр., отмѣнѣ навигаціонн. актовъ), при обсужденіи билля объ эмансипаціи евреевъ и пр. Характерною чертою его политич. карьеры является постепенно происшедшая въ его взглядахъ перемѣна въ либеральн. направленіи, приблизившая его въ концѣ къ вигамъ. Чуждый упорнаго доктринерства и считаясь прежде всего съ практич. нуждами страны, онъ умѣлъ дѣлать своевременныя уступки общественному мнѣнію и провелъ рядъ крупныхъ либеральныхъ реформъ, противъ которыхъ самъ рѣзко возставалъ въ свое время, и это—несмотря на встрѣчаемое имъ сопротивленіе въ средѣ собственной партіи, матеріальные интересы и предразсудки которой сильно были задѣты ими (см. IX, 218). Не отступая передъ упреками въ ренегатствѣ, онъ прономъ свою последнюю важную реформу—отмѣну хлѣбныхъ законовъ (см. IX,

223/4) и, когда уходилъ отъ власти, былъ, по признанію одного политич. противника, самымъ популярнымъ человѣкомъ въ Англіи.

**Пильзень**, важнѣйшій послѣ Праги гор. Богеміи, на р. Бераунъ; обширное пивовар. произв.; 81.165 ж. Округъ П. весьма богатъ лѣсомъ, каменн. углемъ, каолиномъ, желѣзомъ и пр., которые и составляютъ предметъ разработк.

**Пилькомайо**, рѣка въ Южн. Америкѣ, правый прит. Парагвая, беретъ начало на вост. склонѣ Андоевъ, въ департ. Потози республики Боливіи, и послѣ 2.500 км. течения впадаетъ въ Парагвай, противъ Асунсіона.

**Пильпай**, см. *Бидпай*.

**Пильтенъ**, запятный городъ виндавск. уѣзда, Курляндской губ., на р. Видавъ; 1.395 жит., ведущихъ незначит. торговлю мѣстными продуктами.

**Пилюли**, см. *фармація*.

**Пилластръ** (франц.), четырехугольный столбъ, соединенный со стѣною и выступающей болѣе или менѣе. П. употребляются или для укрѣпленія, или для украшенія стѣны, особенно фасадовъ, и имѣютъ, подобно колоннамъ, базисъ, стержень и капитель. *Н. Т.*

**Пименовъ**, Степанъ Степановичъ, скульпторъ (1782—1833). Лучшія его работы—колесница въ 4 лошади надъ фронтономъ Александринскаго театра въ Спб., статуи Платона и Гомера на фасадѣ Публичной Библиотеки, „Законъ“ и „Правосудіе“ на зданіи сената.

**Пименовъ**, Николай Степановичъ, сынъ предыд., скульпторъ (1812—1864), учился въ академіи у Гольберга, затѣмъ 14 лѣтъ, съ 1837 г., провель въ Италіи, въ 1854 г. былъ удост. званія профессора и съ 1855 г. состоялъ штатн. проф. академіи и руководилъ скульптурн. классомъ. Изъ работъ П. наиболѣе выдаются исполненныя по его моделямъ для Исаакіевскаго собора колоссальныя группы: „Воскресеніе Христова“ и „Преображеніе“, для малыхъ иконостасовъ храма. Памятники: Воронцову въ Тифлисѣ, Лазареву въ Севастополѣ и др.

**Пиментъ**, гвоздичный, *ямайскій перецъ*—незрѣлые плоды гвоздичноперечной мирты, *пиментнаго дерева*, *Pimenta officinalis*, *Myrtus pimenta* L., туземной въ Ю. Америкѣ и В.-Индіи. Незрѣлый плодъ величиною въ горошину сушится на воз-

духъ и дѣлается бурнымъ, {морщинистымъ; нерѣдко продаютъ за настоящей пиментъ малоцѣнный мексиканскій или испанскій отъ Eugenia Tabasco и кронъ-П. отъ Pimenta acris. П. иногда подкрашивается окисью желѣза. *Я. Н.*

**Пимоненко**, Николай Корниловичъ, живописецъ (1862—1912), художественное образованіе получилъ въ петроград. академіи художествъ, куда поступилъ въ 1882 г. вольнослушателемъ. П. сосредоточился на изображеніи быта и нравовъ нашего юга. Только изрѣдка онъ беретъ драматическіе сюжеты („Жертва фанатизма“). Обычно онъ изображаетъ безмятежныя, обыденныя сцены и характерныя фигуры Малороссіи, просто, жизненно и любовно. П. чуждъ импрессионизма. Онъ пишетъ внимательно, вполне владѣя техникою.

**Пимъ** (Pym), Джонъ, изв. лидеръ англ. палаты общинъ при Карлѣ I (1584—1643). Вступилъ въ палату впервые въ 1614 г.; въ 1621 г. выдвинулся произнесенною тамъ рѣчью, въ кот. предложилъ всемъ протестантамъ, тѣсно сплотиться противъ папизма. По закрытіи сессіи, онъ подвергся кратковр. аресту. Въ слѣдующемъ парламентѣ П. выступалъ противъ католиковъ (см. VIII, 619); въ 1626 г. онъ былъ однимъ изъ назначенныхъ общинами обвинителей Бекингема передъ верхней палатой, а въ 1628 г. игралъ столь же выдающуюся роль при составленіи Петиціи о правахъ (см. VIII, 628/9). Въ послѣдовавшій затѣмъ 11-лѣтній періодъ, когда Карлъ I управлялъ страной безъ парламента, о П. ничего не было слышно; но какъ только въ 1640 г. собрался т. наз. Короткій парламентъ, П. занялъ въ рядѣхъ оппозиціи одно изъ первыхъ мѣстъ. Еще до конца сессіи онъ проявилъ своей политич. тактъ, предложивъ выдвинуть на первый планъ требованія шотландцевъ и поставить миръ съ ними условіемъ вотираванія субсидій. Предложеніе П. повело къ распущенію парламента, но, положивъ основаніе его политикѣ объединенія всехъ противниковъ королевск. абсолютизма, послужило ему впоследствии добрую службу. 1640 годъ П. провелъ въ необычайной дѣятельности: былъ руководителемъ переговоровъ съ шотландцами, поддерживалъ тѣсныя сношенія съ другими лидерами оппозиціи и вмѣстѣ съ Сентъ-Джономъ составилъ пе-

тицію, требовавшую созванія парламента. Во всехъ работахъ Долгаго парламента, собравшагося 3 ноября 1640 г., П. принималъ самое дѣятельное участіе; его лидерство въ палатѣ общинъ поддерживалось его единодушіемъ съ палатой и умѣніемъ давать ей чувствамъ практическое направленіе. П. выражалъ только общее настроеніе, когда выступилъ обвинителемъ Страффорда и Лода и провелъ Triennial Act, предписывавшій созывать парламентъ на рѣже, чѣмъ разъ въ 3 года. Въ судѣ надъ Страффордомъ П., хотя и возставалъ противъ примѣненія bill of attainder, но велъ себя очень рѣшительно. Еще болѣшую энергію и предусмотрительность ему пришлось обнаружить въ борьбѣ съ заговорами въ арміи и придворными интригами. Послѣ казни Страффорда П. провелъ черезъ парламентъ рядъ мѣръ, которыя должны были поставить власть короля подъ контроль закона, а въ нояб. 1641 г. былъ инициаторомъ „великой ремонстраціи“. 5 янв. 1642 г. Карлъ I сдѣлалъ безуспѣшную попытку лично арестовать въ стѣнахъ палаты П. вмѣстѣ съ 4 другими вліят. членами оппозиціи (Гемпденъ, Гольеъ, Стродъ, Газельригъ); этимъ неблагоприятнымъ шагомъ онъ только озлобилъ своихъ противниковъ. Послѣ начала гражданской войны, благодаря усиленіямъ П., парламентъ принялъ въ 1643 году шотландскій Covenant (пресвитеріанство) и этимъ обезпечилъ за собою помощь шотл. арміи. См. VIII, 632/42.

**Пина**, судоходн. (на 120 вер.) рѣка Волын., Гроднен. и Минск. губ., прав. притокъ Яцольды, 160 в. длины.

**Пинакоидъ**, см. *простая форма*.

**Пинаколинъ**, (СН<sub>3</sub>)<sub>3</sub>. С.СО.СН<sub>3</sub>, одинъ изъ кетоновъ жирнаго ряда; t° кип. 106°. Получается изъ простѣйшаго пинакона, (СН<sub>3</sub>)<sub>2</sub>С(ОН)—С(ОН)(СН<sub>3</sub>)<sub>2</sub>, отщепленіемъ воды подъ вліяніемъ разбавленныхъ кислотъ. Реакція эта, сопровождающаяся изомеризаціей углероднаго скелета,—общая для всехъ двутретичныхъ гликолей (пинаконовъ); она изв. подъ имен. „пинаколиновой перегруппировки“. *С. Н.*

**Пинаконы**, см. *гликоли*.

**Пинакотетка** (греч., „картинная галерея“), въ древности, у грековъ—мѣсто, гдѣ помѣщались принесенныя въ даръ богамъ картины. Такая П. находилась въ лѣвѣмъ флигелѣ Пропилей въ Аѳинахъ;

у римлянъ—мѣсто при входѣ въ атріумъ, украшенное художеств. произведеніями. П., настоящее время назв. П. носятъ собранія картинъ въ Мюнхенѣ; ихъ двѣ—Опиди и Новая П.

Н. Т.

**Пинангъ** (*Penang*, *о-въ Принца Уэльскаго*), о-въ въ Малаккскомъ проливѣ подл. 5° с. ш., англійская (съ 1786 г.) колонія, принадлежащая къ „проливнымъ владѣніямъ“ (*straits settlements*), 477 кв. км., 141.559 ж. (китайцы, малайцы, немного европейцевъ). О-въ гористъ (1660 м.) и представляетъ хорош. климат. стацию. Обширн. торг. (преимущ. транзитная) съ Суматрой, Англіей и Америк. Гл. предметы: олово, перецъ, сахаръ, мускатн. орѣхъ. Гл. гор. Джорджтаунъ.

**Пинаръ-дель-Ріо**, гор. на о-въ Кубъ, ит. 160 км. отъ Гаванны; 30.000 ж.; самыя лучшія табачныя плантаціи.

**Пингвины** (*Sphenisciformes*) представляютъ собою замѣчательную группу птицъ южнаго полушарія и даже преимущественно антарктическихъ странъ. По своему внѣшнему виду нѣсколько напоминаютъ нашихъ гагаръ и чистиковъ, имѣя такое же веретеновидное тѣло и далеко отодвинутыя назадъ ноги, что обуславливаетъ собою вертикальное положеніе тѣла П. на землѣ, но эти признаки не имѣютъ большого значенія для опредѣленія систематическаго положенія П., т. к. являются лишь біологическими признаками, т. е. признаками приспособленія. Напротивъ, чешуевидныя перья на ластовидныхъ крыльяхъ, способъ линьки этихъ перьевъ, строеніе плюсны и цѣлый рядъ другихъ анатомическихъ особенностей указываютъ на весьма низкую ступень, занимаемую П. въ системѣ птицъ. На крыльяхъ нѣтъ маховыхъ перьевъ, а чешуевидныя перья при линькѣ не выпадаютъ, но сходятъ чохломъ каждое старое съ лежащаго подл. нимъ новаго, не ранѣе какъ разовьется послѣднее. Эти чехлы сходятъ участками, линька продолжается очень короткое время и весьма напоминаетъ линьку рептилій. Плюсна короткая, широкая, съ ясными границами между образующими ее костями. Въ черепѣ сильно развитыя верхніе края глазницъ съ многочисленными железами, подвѣсокъ, поддерживающій нижнюю челюсть, также примитивенъ. Клювъ удлинненный, сжатый съ боковъ, ноздри щелевидны и

лежатъ въ боковыхъ ямкахъ, ноги съ 4-мя пальцами, изъ которыхъ три передніе обращены впередъ и соединены сплошной перепонкой, а маленькій задній прикрѣпленъ сбоку плюсны. Величина П. очень измѣнчива, и тогда какъ императорскій П. (*Aptenodytes forsteri*), выпрямившись, имѣетъ до 3½ футовъ ростомъ, малый П. (*Eudyptula minor*) всего съ небольшую утку. Окраска П. обыкновенно сверху черная, часто съ большею или меньшею примѣсью синяго цвѣта, снизу бѣлая. На головѣ у нѣкоторыхъ видовъ имѣются золотисто-желтые пучки перьевъ надъ глазами. Всего извѣстно менѣе 20 видовъ П. Гнѣздяся отчасти въ антарктической области, отчасти у южныхъ береговъ Австраліи и Новой Зеландіи, П. доходитъ вмѣстѣ съ морскими течениями не только ко многимъ мелкимъ островкамъ южнаго полушарія, но и къ берегамъ Южной Америки и къ южной оконечности Африки. Одинъ видъ, составляя исключеніе, гнѣздится на Галапагосовыхъ о-вахъ. Гнѣздясь колоніально. Находясь на водѣ, плывутъ волнообразно, проносясь то надъ водою, то подл. водою, при чемъ большую часть пути проносятся подл. водою. Питаются П. мелкою рыбою и ракообразн.

М. Мензбиръ.

**Пиндаръ**, величайшій лирич. поэтъ древн. Греціи, см. XVI, 651/64.

**Пиндемонте**, Джованни, итальян. поэтъ, род. въ 1761 году, въ слѣдствіе политической неблагонадежности покинулъ Италію, жилъ во Франціи, якобинецъ по своимъ убѣжденіямъ, вернулся на родину вмѣстѣ съ франц. арміей, ум. въ 1812 г. Въ своихъ первыхъ трагедіяхъ П. находился еще всецѣло во власти франц. классицизма (*I Vassonali*, *Ginevra di Scozia* и др.), потомъ (ставъ республиканцемъ) подражалъ Альфіери (*Orso Irate*, *Agrippina*, *L'Auto-da-fe*, и др.). Перу П. принадлеж. и поэма *Ombre napoletane*, прославляющая неаполитанскую революцію.

**Пиндемонте**, Ипполито, младш. братъ предыд., род. въ 1763 г., прославился трагедіей *Arminio*, направленной противъ Наполеона, написанной хотя и въ духѣ классицизма, но съ хорами и съ введеніемъ скандинавской мифологіи (подл. вліяніемъ Клопштока). Остальныя его трагедіи (*Ulisse*, *Eteocle e Polinice*, *Geta e Caracalla*) написаны въ подражаніе Аль-

фіери. П. началъ поэму на модную тогда въ Италіи тему о кладбищахъ (I cimiteri), но не закончилъ ее, узнавъ, что Фосколо пишетъ свои *Sepolcri* (посвященные Ип. П.). Въ отвѣтной *Epistola* П.—въ противоположность Фосколо, — видѣлъ единственное спасеніе Италіи не въ борьбѣ, а въ смиреніи. Какъ лирикъ, П. былъ виднымъ представителемъ сентиментализма, воспѣвалъ прелесть деревенской природы, поэзію одиночества, луннаго свѣта (*Alla luna*), меланхолію (*Alla malinconia*). Ум. въ 1828 г. *В. Фр.*

**Пиндъ**, горн. цѣпь на Балканскомъ полуостр., представляющая собой продолженіе Шаръ-Дага; начинаясь въ Сербіи, вблизи Скоплье, тянется на ю., переходитъ въ Грецію. Высш. точка Катафиди 2.392 м. *См.* XVI, 512/13.

**Пинега**, рѣка, прав. прит. Сѣв. Двины, беретъ начало въ сольвычегодск. у. Вологодск. г., орошаетъ пинежск. у. Арханг. г. Дл. 615 в., судоходна на 433 в.

**Пинега**, уѣздн. гор. Архангельск. г., на прав. бер. р. П., 1.366 ж. Рѣчной портъ.

**Пинежскій уѣздъ**, въ средней части Архангельск. г., граничитъ на ю. съ Вологодск. г. Площ. 41.815,9 кв. вер. Поверхность б. ч. равнинная, всхолмленная въ средн. части, болѣе низменная на ю., возвышенная на с.-з. Орошается рр. Пинегой и Кулоемъ съ ихъ многочис. притоками, изъ послѣдн. наиб. значительны Юла, Покшенга, Ложуга (прит. Пинегі), Немнога (прит. Кулоя). Громадная часть у. покрыта лѣсами, болотами и озерами. Лѣса занимаютъ 72,8%, неудобн. земли 26%. Почвы песчаныя, глинистыя и болотистыя. Населеніе къ 1913 г. исчислено въ 38,8 т. ж. (включая 1,8 т. городского), на 1 кв. в. 0,9 сельск. ж. По переп. 1897 г. было 29.782 ж. Гл. занятіе—земледѣліе, не обезпечивающее населеніе. Большое значеніе имѣютъ лѣсные и отхожіе промыслы, а также лѣсная охота и отчасти рыболовство. По даннымъ 1905 г., изъ 4.728.584 дес. всѣхъ земель у. казнѣ и учрежд. принадлежало 4.701.254 д. (99,4%), при чемъ казенныхъ земель было 4.697.494 д. (въ т. ч. неудобныхъ 1.364.816 д.). Надѣльн. земли составляли 0,5% (4 д. на 1 дворъ) и въ частной собств. было 6.561 д. (0,1%), исключит. у крестьянъ (въ среднемъ по 2,8 д. на 1 вл.), въ т. ч. 6.548 д. на правѣ лѣсныхъ расчистокъ. *А. П.-рѣ.*

**Пинель**, Филиппъ, знаменитый психіатръ (1745—1826); только на 30-мъ году онъ отдался изученію медицины. Работая въ Монпелье и Парижѣ, онъ представилъ капитальныя изслѣдованія о механикѣ костей и суставовъ, о значеніи челюстн. костей и пр. Судьба одного изъ его друзей, впавшаго въ сумасшествіе, побудила П. обратиться къ изученію психич. болѣзней, и онъ скоро достигъ въ нихъ столь основательныхъ познаній, что былъ назначенъ въ 1792 г. врачомъ въ Бисетрѣ и черезъ нѣкот. время въ Сальпетриерѣ. Безсмертная заслуга П. состоитъ въ настойчивомъ проведеніи принципа гуманности въ обращеніи съ душевно-больными. Рискаю собственной жизнью, онъ добился отъ одного изъ членовъ Конвента разрѣшенія освободить изъ темницъ этихъ несчастныхъ, заключенныхъ вмѣстѣ съ преступниками. Глав. литер. трудъ П. „*Traité medico-philosophique sur l'aliénation mentale ou la manie*“.

**Пинень**,  $C_{10}H_{16}$  1)  $\alpha$ -П., одинъ изъ наиболѣе распространенныхъ въ растительномъ царствѣ оптически-дѣятельныхъ терпеновъ. Правый  $\alpha$ -П. (аустралень)—главная составная часть американскаго, греческаго и русскаго терпентиннаго масла; лѣвый  $\alpha$ -П. (теребенень)—французскаго скипидара. Оба эти  $\alpha$ -П., а также недѣятельный  $\alpha$ -П. встрѣчаются часто и въ другихъ эфирныхъ маслахъ. Особенно богаты ими хвоя, корни и древесина различныхъ видовъ сосны и др. хвойныхъ.  $\alpha$ -П. выдѣляется изъ скипидара путемъ тщательной фракціонировки надъ натріемъ; въ чистомъ видѣ это—бесцвѣтная, легко подвижная жидкость съ темп. кип. 155°—156°. Вращеніе его  $[\alpha_D] = \pm$  с. 48°,5.  $\alpha$ -П. легко превращается въ другіе терпены и ихъ производныя. При 250° онъ переходитъ въ дипентень (см. *Лимонень*); дѣйствіемъ алкогольной сѣрной к-ты превращается въ терпиноленъ, терпинень и терпингидратъ. Галоидоводородныя к-ты присоединяются къ  $\alpha$ -П. въ количествѣ молекула на молекулу; при этомъ однако образуются уже производныя камфары (пиненхлоргидратъ, напр., есть хлоридъ борнеола)—реакція, на которой основано полученіе изъ скипидара искусственной камфары. Аналогично дѣйствуютъ на  $\alpha$ -П. и галоиды. При продолжительномъ стояніи на воздухѣ въ отсутствіи влаги  $\alpha$ -П., подобно другимъ



непродѣльнымъ углеводородамъ, присоединяютъ кислородъ (аутоокисація) и конечно осмоляютъ; въ присутствіи же воды при этомъ получается двуатомный спиртъ  $\alpha$ -П., пилолгидратъ, или соберрола,  $C_{10}H_{16}(OH)_2$ . Изученіе соберрола и другихъ продуктовъ окисленія  $\alpha$ -П. сыграло рѣшающую роль въ выясненіи

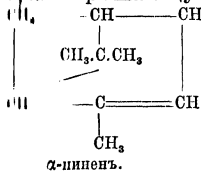

2)  $\beta$ -П. (нопиненг). Кромѣ  $\alpha$ -П., изъ терпентиннаго масла удалось выдѣлать еще одинъ углеводородъ  $C_{10}H_{16}$ , получившій названіе  $\beta$ -П. Темп. кип. его  $104^\circ$ — $166^\circ$ . Характерное отличіе его отъ  $\alpha$ -П. заключается въ томъ, что при осторожномъ окисленіи его вначалѣ получается кетонъ,  $C_9H_{14}O$ , нопинонъ. Отсюда слѣдуетъ, что  $\beta$ -П.

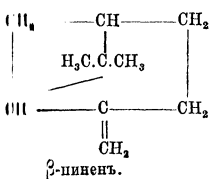

содержитъ семициклическую двойную связь. Дальнѣйшіе продукты окисленія  $\beta$ -П. вполне аналогичны продуктамъ окисленія  $\alpha$ -П.

*С. Наметкинъ.*

**Пинеро**, см. *англ. литерат.*, III, 59.

**Пинія**, см. *сосна*.

**Pinxit** (лат., сокращ. *pinx.*, или *pxt.*, значить „рисоваль“, „исполнилъ“, выставляется на картинахъ, гравюрахъ и другихъ т. под. произведеніяхъ, подлѣ имени художника.

**Пиносъ** (*Isla de Pinos*), о-въ въ Вестъ-Индіи, у южн. бер. о-ва Кубы, 3.138 кв. км. съ 3.600 ж.; вывозитъ скотъ, табакъ, сѣру.

**Пинскій уѣздъ** занимаетъ юго-зап. уголъ Минск. губ., граничитъ съ Гродненск. и Вольнск. гг. Площадь—10.427,5 кв. в. Расположенъ по р. Припяти и ея притокамъ. За исключеніемъ нѣсколько повышеннѣй и малолѣсной зап. части („Загородья“) между рр. Ясельдой и Пинной, все остальное пространство принадлежитъ къ низменности припятскаго Полѣсья, обильно водами и покрытыми лѣсомъ болотами (особенно много болотъ къ ю. отъ р. Припяти, въ т. наз. Зарѣчьи). Лѣса занимаютъ ок. 38%. Почва б, ч,

песчаная или торфяная. Населеніе къ 1913 г. исчислено въ 327,1 т. ж. (включая 38,3 т. городского), на 1 кв. в. 27,7 сельск. ж. По переписи 1897 г. было 230.736 ж., изъ нихъ бѣлоруссовъ 74,33%, евреевъ 19,51%, поляковъ 2,62% и великоруссовъ 2,61%. Занятіе жит.—земледѣліе и лѣсные промыслы. Вся хозяйств. площ. у. въ 1905 г. равнялась 1.106.045 дес., изъ нихъ крестьянск. надѣльн. земель—18,1% (10,2 дес. на 1 дворъ). Въ частной собственности было 70,9%, въ т. ч. 711.359 д. принадлежало дворянамъ (въ средн. по 575,5 д. на 1 владѣніе), 6.066 д.—крестьянамъ (по 129,1 д. на 1 влад.), 10.340 д.—мѣщанамъ (по 89,1 д. на 1 влад.) и 14.866 д.—купцамъ (по 3.716,5 д. на 1 влад.). Церкви, государству и учрежд. принадлежало 11%. *А. П-ръ.*

**Пинскія болота**, см. *Полѣсье*.

**Пинскъ**, уѣздн. гор. Минской губ., при р. Пинѣ, 36.409 жит., реальн. учил., женск. гимназія. Важный пунктъ транзитной торговли, — П. (въ лѣтописяхъ *Пинскъ* или *Пиньскъ*) существовалъ уже въ 1097 г., принадлежа Татарскому, вел. кн. Кіевскому; нослъ татарскаго нашествія сталъ самостоят. княжествомъ, въ 1320 г. присоедин. къ Литвѣ. Въ XVII и нач. XVIII ст. былъ неоднократно театромъ воен. дѣйствій. Окончат. присоединенъ къ Россіи въ 1795 г.

**Пинта**, мѣра сыпуч. и жидк. тѣлъ въ Великобританіи и Соед. Штатахъ С. Америки, см. XII, 648.

**Пинто-Серпа**, Александръ Альбертъ да-ла-Роше (Roche), португальскій путешественникъ по Африкѣ (1846 — 1900), раннее дѣтство провелъ въ Америкѣ, оконч. воен. школу въ Лиссабонѣ и въ 1877 г. былъ назначенъ начальникомъ экспедиціи въ Африку. Здѣсь онъ изслѣдовалъ верхніе притоки Замбези и сдѣлалъ рядъ важныхъ географич. открытій. Съ 1889 г. состоялъ губернаторомъ Мозамбика, но вследствие столкновеній съ англичанами, былъ отозванъ въ Португалію.

**Пинтуриккіо**, Бернардино, итальян. живописецъ, см. XXII, 537.

**Пинцетъ**, щипчики, на захватывающ. концахъ кот. находятся нарѣзки, употребляются для захвата и фиксированія тканей. Съ цѣлью удержанія П. въ замкнутомъ положеніи употребляются особ. механизмы, не дающіе браншамъ П.

расходиться (*зажимающий* П.). Къ такого рода П. относится *гемостатическій* П., употребляющей для захватыванія кровотокащихъ сосудовъ.

**Пинчеръ**, см. *крысоловка*.

**Пинчовъ**, уѣздн. гор. Кѣлецк. губ., на р. Нидѣ, 10.862 ж.; мужск. прогимн. Въ окрестностяхъ ломки известняка и песчаника. *Пинчовскій уѣздъ* (1.014,2 кв. в., 145 тыс. жит.) занимаетъ возвыш. равнину (600—1.000 ф.) въ юго-вост. части губ. и орош. притоками Вислы. Почва преимущ. глинистая, лѣсу мало. Насел. (гл. обр. поляки) заним. землед. и скотов.

**Пипа**, Pira, родъ изъ подотр. безъязычныхъ группы безхвостыхъ земноводныхъ; плоское тѣло, съ беззубыми челюстями, короткой, широкой, заостренной головой съ глазами, отодвинутыми къ угламъ рта; пальцы передн. ногъ имѣютъ звѣздообразные придатки, заднихъ—полную лавату. перепонку.—Р. амегисана, ок. 1 ф. дл., въ тропич. странахъ Южн. Америки. Самецъ намазываетъ лапами оплодотворенную въ водѣ икру на спину самки, гдѣ зародыши и проходятъ свое развитіе въ особыхъ ячейкахъ, образующихся изъ кожи вокругъ яицъ (см. XXI, 196).

**Пиперазинъ** (*дѣтилентъ - діаминъ*),  $C_4H_{10}N_2$ , или  $(CH_2)_4(NH)_2$ , безцвѣтные кристаллы, хорошо растворимые въ водѣ и алкогольѣ; употребляется при подагрѣ; уменьшаетъ подагрич. боли, способствуетъ расщепленію мочекисл. отложений (см. *подагра*); дѣйствуетъ однако далеко не всегда; способъ дѣйствія не выясненъ. Лучше дѣйствуетъ сидональ—соединеніе пиперазина съ хиновой кислотой  $C_6H_7(OH)_4 COOH$ ; хиновая кислота входитъ въ составъ хинной корки, а также многихъ фруктовъ.

*Н. К.*

**Пиперидинъ**,  $C_5H_{11}N$ , сильное вторичное основаніе; получается гидрогенизаціей пиридина (см.), а также синтетически—перегонкой хлористо-водородной соли пентаметилена-діамина,  $H_2N.(CH_2)_5.NH_2$ . Отсюда строеніе П., подтверждаемое его реакціями:

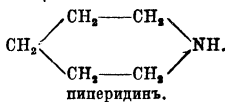

При нагреваніи съ иодистоводородной кислотой П. даетъ нормальный пентанъ и амміакъ; съ уксусно-кислымъ сере-

бромъ П. уже при 180° окисляется въ пиридинъ. П.—безцвѣтная жидкость, характернаго амміачнаго запаха; темп. кип. его 105°.

*С. Н.*

**Пипериновая кислота**,  $C_{12}H_{16}O_4$ , одинъ изъ продуктовъ распада пиперина. Почти нерастворима въ водѣ; темп. пл. 215°. Синтезирована изъ пиперонала конденсаціей сначала съ уксуснымъ альдегидомъ, затѣмъ съ уксуснымъ ангидридомъ, въ присутствіи  $CH_3COONa$  (по Перкму). Отсюда ея строеніе:

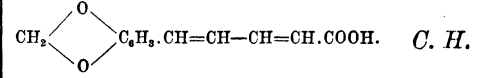

**Пиперинъ**,  $C_{17}H_{19}NO_3$ , алкалоидъ группы пиперидина. Содержится въ плодахъ и сѣменахъ различныхъ перцовыхъ (Piperaceae) въ весьма значительномъ количествѣ (7—9%). Темп. пл. П. 128°. При кипяченіи со спиртовой щелочью П. распадается на пиперидинъ и пипериновую к-ту (см.); обратно, при нагреваніи пиперидина съ хлорангидридомъ пипериновой кислоты, получается П. Отсюда вытекаетъ, что П.—амидообразное соединеніе пипериновой к-ты и пиперидина:  $C_{11}H_9O_2CO.NC_5H_{10}$ .

*С. Н.*

**Пиперональ** (*геліотропинъ*), метиленовый эфиръ прокатехиноваго альдегида. Безцвѣтные кристаллы съ темп. пл. 35°, тем. кип. 236°. Въ технику получается окисленіемъ изосафрала.

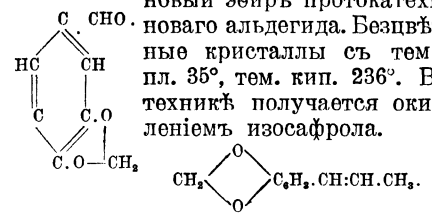

Находитъ примѣненіе въ парфюмеріи благодаря своему запаху, напоминающему геліотропъ.

*С. Н.*

**Пипетка**, см. *ливеръ*.

**Пипинъ** (собств. *Пиппинъ*) Геристальскій былъ сначала майордомомъ Австрiи, но, одолѣвъ майордома Нейстрии, правилъ обѣими областями; П. съ успѣхомъ боролся противъ фризовъ, аллеманновъ и баваровъ и ум. въ 714 г., оставивъ свою власть сыну своему, Карлу Мартеллу.

**Пипинъ** *Короткій*, сынъ Карла Мартелла, при раздѣлѣ съ братомъ Карломаномъ получилъ, въ кач. палатнаго мэра, Бургундію и Нейстрию (въ 741 г.), но Карломанъ вскорѣ (въ 747 г.) передалъ ему и свою часть и удалился въ

монастырь. После дѣлаго ряда побѣд надъ германцами и заручившись согла- шеніемъ папы, П. въ 751 г., на собраніи франковъ въ Суассонѣ, заставилъ провоз- гласить себя королемъ на мѣсто послѣд- него Меровинга, Хильдерика III, и былъ помазанъ епископомъ Бонифаціемъ, а когда папа Стефанъ III прибылъ къ нему просить помощи противъ лангобардовъ, обрядъ помазанія былъ повторенъ надъ нимъ и его сыновьями самимъ папою. Царяды—въ 754 и 756 гг.—онъ ходилъ съ войскомъ въ Италію, смирилъ вожда лангобардовъ Айстульфа и заставилъ его уступить Равеннскій экзархатъ, который и принесъ въ даръ папѣ. Онъ велъ успѣшныя войны съ саксами, сарацинами, у которыхъ отнялъ Нарбонну, и герцогомъ Аквитаніи, Вайфаромъ. Ум. въ 768 г. въ Парижѣ, раздѣливъ свое госу- дарство между сыновьями Карломаномъ и Карломъ (Великимъ). См. XII, 455/6.

**Пиразоль**,  $C_3H_4N_2$ , важнѣйшій пред- ставитель обширнаго класса органическ. соединеній, такъ наз. „азоловъ“, кото- рыя выводятся изъ простѣйшихъ гете- роциклическихъ системъ пиррола, тио- фена и фурана замѣной одной изъ группъ СН на азотъ. Такъ, напр.:

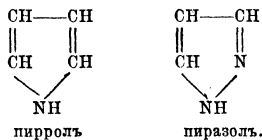

Наиболѣе простой синтезъ П.—непо- средственное соединеніе ацетиленъ съ діазометаномъ:  $C_2H_2 + N_2CH_2 = C_3H_4N_2$ . П.—кристал. вещество съ темп. пл.  $70^\circ$ ; темп. кип. его  $185^\circ$ . По своимъ химич. свойствамъ П.—слабое основаніе, соли котораго легко диссоціируютъ. Цѣлый рядъ другихъ реакцій П. указываетъ на чрезвычайно близкую аналогію его съ бензоломъ. Такъ, напр., съ сѣрной кис- лотой П. даетъ сульфокислоту; съ азот- ной к-той образуется нитро-П., продуктъ восстановления котораго, амидо-П.—пол- ный аналогъ анилина (реакція съ хлор- ной известью, диазотированіе и т. д.). Дѣйствию восстановителей и окислите- лей П. такъ же противустоитъ, какъ бен- золь. Гомологи же П., подобно гомоло- гамъ бензола, легко окисляются въ со- отвѣтствующія П.-карбоновыя к-ты. Изъ производныхъ П. особенно важное

значеніе имѣютъ замѣненные окси-П. (пиразолоны), для полученія которыхъ исходятъ изъ фенилметил-пиразолона, получаемаго конденсаціей фенилгидра- зина ( $C_6H_5.NH.NH_2$ ) съ ацето-укуснымъ эфиромъ ( $CH_3CO.CH_2.COOC_2H_5$ ):

Сюда относятся нѣкоторые фармацевтическіе препара- ты, получившіе чрезвычай- но широкое распространеніе, какъ-то: антипиринъ (см. III, 187), пирамидонъ и др.



*С. Наметкинъ.*

**Пирамида** (греч.), сооруженіе, имѣю- щее четырехугольное основаніе и трех- угольныя стороны, сходящіяся верши- нами. Наиболѣе извѣстны П. Египта (см. *египетское искусство*, XIX, 527/8, прил. и *архитектура*, IV, 37/8 и табл. I), распо- ложенныя по лѣвой сторонѣ р. Нила, на границѣ песчаной пустыни. За немноги- ми исключеніями, П. служили надгроб- ными памятниками или могилами для египетск. царей. Построены онѣ между 3500 и 2100 гг. до Р. Хр., по большей части группами. Ближайшія къ Каиру, такъ наз. П. Гизе, находятся отъ него въ 15 км. и составляютъ группу изъ трехъ большихъ и шести малыхъ П. Самая большая — П. Хеопса (Хуфу) имѣетъ въ основаніи 233 метра по каждой сто- ронѣ и около 145 м. вышины; вторая — П. Хефрена—въ основ. 210 м., выс.—136 м. Въ древности эти П., облицованныя плитами полированного камня, были вы- ше и больше. Облицовка снята арабами и употреблена на постройки въ Каирѣ. Третья—П. Менкере—почти вдвое мень- ше двухъ первыхъ. Лишенная облицовки, П. Хеопса состоитъ изъ уступовъ, числомъ 203; нижніе изъ нихъ вышиною въ 1,65 метр. На ея сѣверной сторонѣ и на вы- сотѣ 13 метр., по отвѣсу, имѣется откры- тый входъ, ведущій наклонно (въ  $25^\circ$ ) галлерей, безъ ступеней, внутрь П., къ погребальному покою и вглубь, ниже основанія П., до уровня воды въ р. Нилѣ, при чемъ галлерей выбиты въ цѣломъ камнѣ. Во многихъ П., такъ же точно ниже ихъ основанія и въ цѣлыхъ скалахъ, вы- биты самыя погребальныя покои. Боль- шинство П. выстроено изъ громадн. глыбъ мѣстнаго камня, нѣкот.—изъ не- обожженнаго темно-сѣраго кирпича. На верху П. Хеопса находится площадка, съ кот. открывается чудный видъ на Каиръ

на долину р. Нила и на волнистые песчаные бугры пустыни. Подъем на нее крайне труден. Близъ этихъ П. находятся развалины очень древняго храма и знаменитый колоссальный сфинксъ. Далѣе къ югу, въ неравномъ разстояніи отъ Нила и другъ отъ друга, тянется рядъ П., числомъ болѣе 60. Изъ нихъ наиболѣе замѣчательна единственная въ своемъ родѣ П., состоящая изъ пяти громаднѣхъ уступовъ и принадлежащая къ группѣ т. наз. П. Саккари, назыв. такъ по имени близъ-лежащаго села. Эта группа составляла часть некрополя древняго Мемфиса, развалины котораго лежатъ по дорогѣ къ р. Нилу. Близъ этой П. сохранились открытые извѣстнымъ изслѣдвателемъ егип. древностей Мариеттомъ: Серапеумъ, въ которомъ египтяне погребали своихъ священнѣхъ быковъ Аписовъ, и могила Ти. Кромѣ того, П. находятся въ Нубіи, въ Индіи, на островѣ Явъ и въ Китаѣ. Въ Европѣ единственная П. находится въ Римѣ, у воротъ св. Павла (въ древн.—Остійскія вор.), и наз. П. Каія Цестія. *Н. Т.*

**Пирамида** 1) въ геометріи тѣло, ограниченное однимъ произвольнымъ многоугольникомъ (*основаніе*) и столькими треугольниками (*боковыя грани*), сколько сторонъ у этого многоугольника. По числу послѣднихъ различаютъ трехгранныя, четырехгранныя и многогранныя П. Точка пересѣченія боковыхъ граней наз. *вершиною* П., а перпендикуляръ, опущенный изъ этой вершины на основаніе,—*высотю* П. П., боковыя грани которой суть *равнобедренныя* треугольники, наз. *правильной*. Сѣченіе П. плоскостю, параллельною основанію, даетъ многоугольникъ, подобный основанію; площади такихъ многоугольниковъ относятся, какъ квадраты ихъ разстояній отъ вершины. Объемъ П. равенъ одной трети произведенія съ основанія на высоту. Тѣло, заключенное между основаніемъ П. и ея сѣченіемъ, параллельнымъ основанію, наз. *усѣченной П.* Объемъ усѣченной П. вычисляется по формулѣ:  $\frac{h}{3}(B + b + \sqrt{Bb})$ , гдѣ *h* есть высота усѣченн. П., т. е. разстояніе между ея основаніями — *B* и *b*; 2) въ кристаллографіи П. — группа плоскостей, сходящихся въ одной точкѣ и пересѣкающихся 3 кристалл. оси. П. 2-го рода — группа

плоскостей, пересѣкающихся только 2 кристалл. оси.

**Пирамидонъ** (*диметиламидоантипириинъ*), безцвѣтный, горьковатый порошокъ, растворимый въ водѣ; одно изъ жаропонижающихъ и болеутоляющихъ средствъ; дѣйствіе значительно сильнѣе антипирина. При употребленіи П. моча часто становится малиново-красной. Назначаютъ 0,1—0,3 на приемъ, не болѣе 1,0 въ день; отъ большихъ дозъ наблюдались иногда побочныя явленія: проливной потъ, разбитость, угнетенное состояніе, стѣсненіе въ груди, синюха, сыпь въ родѣ крапивницы; при еще болѣе большихъ дозахъ довольно часто наблюдались коллапсъ и смерть. *Н. К.*

**Пиранделло**, Луиджи, итал. писатель, род. въ 1866 г. въ Сициліи, авторъ новеллъ изъ быта острова, часто изъ жизни социальныхъ низовъ, къ которымъ онъ чувствуетъ большую симпатію (*Beffe della vita e della morte, Bianche e nere* и др.). П. считаетъ себя ученикомъ русской литературы, особенно Чехова и Горькаго. Писалъ и романы (*Il fu Mattia Pascal* и др.) и стихи (*Pasqua Gea*).

**Пирано**, гор. въ Истріи (Австрія), при зал. Ларгоне; 2 гавани; 15.320 жит.

**Пираргиритъ** (*серебряная обманка, темная красная серебряная руда*), минералъ, кристаллизующійся въ гексагональной системѣ; кристаллы перѣдко прекрасно образованы; обыкновенно падаетъ призма 2-го рода. П. встрѣчается также въ сплошномъ видѣ, въ видѣ дендритовъ и пр. Часты псевдоморфозы по серебряному блеску, а также переходы въ металлическое серебро. Тв. 2... 2,5, уд. в. 5,75... 5,85; цвѣтъ темнокрасный, переходящій въ свинцовосѣрый, черта красная, блескъ металлоидноалмазный. Хим. составъ:  $3Ag_2S + Sb_2S_3$ . П. одна изъ важнѣйшихъ и наиболѣе богатыхъ серебряныхъ рудъ, встрѣчается почти во всѣхъ серебряныхъ мѣстороженіяхъ: въ Андреасбергѣ на Гарцѣ, во многихъ мѣстахъ Руднаго кряжа, во многихъ америк. мѣсторожд. въ Россіи—въ Змѣиногорск. рудникѣ на Алтаѣ.

**Пиратство**, см. *морской разбой*.

**Пиргосъ**, гор. въ греч. помархіи Арголида, бл. бер. Іоническаго моря; 14.000 ж.

**Пирей**, гавань Аѳинъ (*см.*).

**Пиреней** (франц. Pyrénées, испан. Pireneos), горная цѣпь, отдѣляющая отъ

южнойскаго материка юго-западный его полуостровъ, заимствовавшій отъ нея свое названіе—Пиренейскій полу-овъ. П. простираются почти прямолинейно, съ с. в. на в.-ю.-в., отъ глубины Бискайскаго залива до мыса Креусъ, вдающагося въ Средиз. море. Длина П. около 100 км. По гребню П. проходитъ граница между Франціей и Испаніей; первой принадлежатъ сѣверные склоны, второй—южные. Только въ одномъ мѣстѣ, въ долинѣ рѣки Аранъ (принадлеж. къ систѣмѣ Гаронны), Испанія принадлежитъ небольшой участокъ сѣв. склона. Кромѣ того, въ вост. части центральныхъ П. находится маленькая самостоятельная республика Андорра (см.). П. принято дѣлить на 3 части: Центральные, Восточные и Западные. Центральные П. начинаются отъ пика д'Ани на з. до прохода Коль де-ла-Першъ на в. и включаютъ высочайшія вершины дѣпи: Ането, или пикъ де Негу, 3.404 м., въ массивѣ Мандетта; Позетъ, 3.367 м.; Виньемаль, 3.298 м., Монъ-Пердю, 3.352 м., и др. Высота Западныхъ П. постепенно уменьшается къ з., тогда какъ въ Восточныхъ П. высота остается значительной вплоть до самаго восточнаго участка дѣпи, называемаго Лез'Альберъ. Т. о. раздѣленіе П. на три части гл. о. чисто-орографическое; тектоника и геологія П. отражаются въ немъ гораздо меньше.

Но высотѣ главныхъ вершинъ П. занимаютъ третье мѣсто среди горъ Европы (уступая Альпамъ и Сьерра-Невадѣ), по средней высотѣ гребня—второе мѣсто (уступая Альпамъ). Но высота переваловъ въ П. значительнѣе, чѣмъ въ Альпахъ, что весьма затрудняетъ сообщеніе черезъ нихъ. Желѣзныя дороги, соединяющія Францію съ Испаніей, проходятъ у восточной и западной оконечностей дѣпи, по берегу моря. Черезъ П. идутъ лишь двѣ колесныхъ дороги (черезъ Col de la Perche и Col de Somport). Впрочемъ, въ послѣдніе годы франц. и испанск. правительствами одобрены проекты желѣзнодорожныхъ линій черезъ П. съ устройствомъ длинныхъ тоннелей.

Средняя высота всей П. дѣпи 1.200 м., ширина ея превышаетъ 100 км.; южные склоны обширнѣе сѣверныхъ. Изъ общей площади 54½ тыс. кв. км. лишь 16½ тыс. принадлежитъ сѣверному (французскому) склону (согласно Шрадеру). Въ про-

тивоположность Альпамъ съ ихъ дугообразной формой и различіемъ внутренней и внѣшней сторонъ (вслѣдствіе односторонности сжатія), П. отличаются симметрическимъ строеніемъ; давленіе направлялось здѣсь съ обѣихъ сторонъ къ главному гребню или, наоборотъ, отъ послѣдняго въ обѣ стороны. Однако, тектоническое устройство П. далеко не отличается простотой и еще не вполне изучено. Опрокидываніе и перебросы складокъ играли въ П. едва ли не большую роль, чѣмъ въ самихъ Альпахъ, но направлялись по обѣ стороны отъ центрального гребня. Прямолинейность дѣпи также не всегда согласуется съ направленіемъ складчатости, но иногда является результатомъ комбинаціи складокъ, отличныхъ по направленію (болѣе замѣтныхъ сѣверо-западныхъ и слабѣе выраженныхъ сѣверо-восточныхъ); частью же произошла благодаря эрозиі. Сбросы также играли роль въ формированіи П. Въ геологич. отношеніи П. могутъ быть раздѣлены на нѣсколько продольныхъ зонъ. Центральная зона состоитъ изъ палеозойскихъ породъ (б. ч. сланцевъ) съ обширными выходами гранитовъ. Въ Западныхъ П. эти породы исчезаютъ подъ несогласно налегающими на нихъ мѣловыми пластами. Къ с. отъ центральной зоны слѣдуютъ: 1) зона „Аржежъ“, изъ юрскихъ и нижнемѣловыхъ отложений; 2) зона „Малыхъ П.“, изъ верхняго мѣла и эоцена; 3) зона „Корбьеръ“, изъ эоцена и палеозойскихъ пластовъ. Къ ю. отъ центральной зоны идутъ: 1) зона „Монъ-Пердю“, изъ верхняго мѣла и эоцена; 2) зона „Арагонская“, изъ эоценовыхъ мергелей, песчаниковъ и конгломератовъ; 3) зона „Сьеррасъ“, изъ тріаса, мѣла и эоцена. Эти зоны, однако, не выражены ясно вдоль всего хребта. Во Франціи онѣ лучше всего видны на в., тогда какъ на з. проникаютъ одна въ другую. Въ Испаніи зональная послѣдовательность представлена особенно въ центральной части. Между франц. и испанск. склонами разница также въ томъ, что на южномъ склонѣ нѣтъ зоны, соотвѣтствующей „Корбьеръ“, а на сѣверномъ—нѣтъ столь опредѣленно выраженной зоны эоцена, какъ Арагонская, хотя послѣдней соотвѣтствуетъ во многомъ поясъ „Малыхъ П.“. Затѣмъ, гранитные массивы, выхо-

дящие среди юрскихъ и нижнемѣловыхъ отложений „Арьежъ“, отсутствуютъ на южномъ склонѣ, гдѣ, кромѣ того, и самыя юра и нижній мѣлъ сведены къ узкой полосѣ. Несмотря на эти различія, геологическое строение обоихъ склоновъ П. вполне симметрично, соответственно ихъ тектоникѣ. Поднятіе П., повидимому, происходило въ эоценовый періодъ и достигло наибольшей силы въ олигоценѣ. Поэтому образование П. одновременно альпійскому, но закончилось раньше, до миоцена. Оттого денудация въ П. успѣла пройти болѣе долгій періодъ; въ особ. подверглись смыву участки переброшенныхъ складокъ, что весьма затрудняетъ возстановленіе ихъ исторіи.

Въ П. остались замѣтные слѣды ледниковой эпохи; въ настоящее же время ледники незначительны и ограничены сѣв. склонами Центральныхъ П. Они не спускаются внизъ по долинамъ, подобно альпійскимъ, но залегаютъ узкой полосой вдоль гребня въ его высочайшей части. Снѣговая линия П. колеблется отъ 2.400 до 2.800 м. Кромѣ малаго оледенѣнія, П. отличаются также отъ Альпъ слѣдующими своими характерными признаками: 1) отсутствіе большихъ озеръ, подобныхъ озерамъ боковыхъ альпійскихъ долинъ; 2) начало горныхъ ручьевъ имѣеть нерѣдко форму „цирка“, т. е. округлой или полукруглой впадины съ обрывистыми краями (происхожденіе цирковъ приписывается ледниковой эрозіи); наиболѣе знаменитъ по дикой и грандіозной красотѣ циркъ Гаварни; 3) высокіе водопады, образуемые горными потоками П., уступаютъ въ Европѣ только скандинавскимъ (водопадъ Гаварни 460 м. высоты). Горныя богатства П. невелики и состоятъ изъ залежей желѣза и камен. угля. Зато П. весьма богаты горячими и минеральными источниками. Особенно много ихъ на французск. склонѣ, гдѣ они пользуются большою извѣстностью и привлекаютъ многихъ больныхъ (Bagnères de Luchon, Eaux-Chaudes и мн. др.). Вообще французскій склонъ П. населенъ несравненно гуще испанскаго, что объясняется болѣшимъ плодородіемъ его, лучшимъ орошеніемъ и богатствомъ путей сообщенія. Климатъ П. становится замѣтно суше отъ з. къ в. Особенно это сказывается на растительности. Тогда какъ западные

склоны П. весьма лѣсисты, восточные П., напротивъ, чрезвычайно дики и голы. По составу флора также мѣняется, переходя отъ средне-европейской на з. къ средиземноморской на в. И флора и фауна П. богаты эндемическими формами. Наиболѣе интересны: изъ растений—*Dioscorea rugosa* (единственный европейск. видъ), *Xatadria*, богато представленное семейство *Saxifrageae* и др.; изъ животныхъ—особый видъ серны (*Sariga rugosa*), водяное насѣкомоядное *Murgale rugosa* (другой видъ этого рода, выхухоль, встрѣч. въ рѣкахъ Ю. Россіи), слѣпые насѣкомыя арьежскихъ пещеръ и др. Населеніе П. состоитъ изъ французовъ, испанцевъ и басковъ.

*Б. Добрынинъ.*

**Пиренейскій миръ** заключ. въ 1659 г. между Франціей и Испаніей, окончилъ начатую въ 1635 г. войну; по этому миру Франція получила графство Руссильонъ, часть исп. Нидерландовъ и Лотарингіи и др., и между Людовикомъ XIV и старшей дочерью Филиппа IV, Маріей Терезіей, былъ заключенъ бракъ, который впоследствии привелъ къ войнѣ за испанское наслѣдство (см. XXII, 267/8).

**Пиренейскій полуостровъ**, самый западный и самый большой изъ трехъ полуострововъ Южной Европы. Площадь 580 т. кв. км. Названіе П. п. происходитъ отъ горной цѣпи, отдѣляющей его отъ материка Европы. Иначе П. п. называется Иберійскимъ, по имени народа, населявшаго его въ древности, остаткомъ котораго считаются нынѣшніе баски (см.). На П. п. находятся самая южная и самая западная оконечности Европы, что дѣлаетъ изъ него наилучшій по положенію промежуточный пунктъ между Европой, съ одной стороны, и Африкой и Америкой—съ другой. Однако, это обстоятельство не могло быть использовано въ должной степени, вслѣдствіе затруднительности сношеній съ Европой черезъ Пиренеи и, вообще, вслѣдствіе своеобразной формы и устройства поверхности П. п. П. п. слишкомъ мало изрѣзанъ моремъ и представляетъ замкнутую область, ограниченную по краямъ горными хребтами, какъ бы маленькій материкъ, Африку въ миниатюрѣ. Сношенія съ моремъ вънутренности П. п. затруднительны, торговля и промышленность мало развиты,

важными занятіями населенія служатъ земледѣліе и скотоводство. Народы П. п., французы, португальцы и баски, сосредоточены въ двухъ государствахъ: Испанскомъ королевствѣ и Португальской республикѣ (см. *Испанія и Португалія*).

**Пиреноиды**, см. X, 550.

**Пиреномицеты**, см. XVII, 105.

**Пиренъ** (Piréne), Анри, бельгійскій историкъ, род. въ 1862 г., учился въ Льежѣ, Парижѣ, Лейпцигѣ и Берлинѣ, былъ профессоромъ въ Льежѣ, потомъ въ Гейтѣ, въ 1898 г. избранъ членомъ бельгійской академіи. Главная его работа многотомная „Histoire de Belgique“ (1880 и слѣд.; первонач. въ нѣмецк. пер. 1880) и слѣд.—одно изъ замѣчательнѣйшихъ сочиненій по исторіи за послѣднее время. П. слѣдитъ съ особеннымъ вниманіемъ за явленіями социальнаго характера и впервые обработалъ факты бельгійской исторіи съ точки зрѣнія экономич. пониманія исторіи. Изъ его монографій замѣчательны: „L'origine des institutions urbaines au moyen âge“ (Rev. Hist. 1893, 1895, 1898), „Histoire de la constitution de la ville Dinant au moyen âge“ (1889), „La Hanse flamande de Londres“ (1889), „La soulevement de la Flandre maritime“ (1900) и др.

**Пири** (Peary), Робертъ, америк. полярн. путешественникъ, род. въ 1856 г., служилъ во флотѣ, имѣлъ чинъ лейтенанта. Еще въ 1886 г. сдѣлалъ попытку проникнуть черезъ льды, покрывающіе Гренландію; въ 1891 г. изслѣдовалъ во главѣ экспедиціи сѣв. берега Гренландіи и доказалъ, что она островъ. Въ 1893 г. повторилъ экспедицію въ Гренландію, а въ 1898 г. предпринялъ новую, имѣвшую цѣлью добраться до сѣв. полюса. Но онъ дошелъ лишь до 84° 17'27" сѣв. шир., сдѣлавъ рядъ новыхъ открытій по пути. Въ 1905 г. на „Рузвельтъ“ П. отправился снова къ полюсу и достигъ 77°6' сѣв. шир. (21 апр. 1906). Наконецъ въ 1908 г. на томъ же „Рузвельтъ“ П. вышелъ къ полюсу въ третій разъ, и въ апр. 1909 г. достигъ полюса. Правда, проверка результатовъ экспедиціи спеціальн. комис., назначенной конгрессомъ Соед. Шт., утверждаетъ, что вслѣдствіе ошибки хронометра П. ошибся въ вычисленіяхъ и въ дѣйствительности дошелъ лишь до 88°30' сѣв. шир., т. е. не добрался до полюса на 2,5 килом. Треть послѣд-

нимъ путешествіемъ П. посвятилъ по книгѣ. Притязанія другого америк. путешественника Ф. А. Кука (род. въ 1865 г.), утверждавшаго, что онъ былъ на полюсѣ 21 апр. 1908 г., признаны необоснованными.

**Пиридинъ**, C<sub>5</sub>H<sub>4</sub>N, одно изъ простѣйшихъ гетероциклическихъ соединений. Находится въ продуктахъ сухой перегонки каменнаго угля, торфа и дерева; получается также при обработкѣ фдкимъ кали или при перегонкѣ съ цинковой пылью нѣкоторыхъ естественныхъ алкалоидовъ. Наиболье простой синтезъ П.—окисленіе пиперидина (см.). Въ чистомъ видѣ П.—безцвѣтная, противнаго запаха жидкость, съ темп. кип. 114,5°; легко растворяется въ водѣ, спиртѣ и эфирѣ. По своимъ химич. свойствамъ П.—третичное основаніе (см. *амины*, П, 476); съ кислотами онъ образуетъ соли, чѣмъ пользуются для его очистки отъ примѣсей нейтральнаго и кислаго характера. Металлич. натрій со спиртомъ возстановляетъ П. въ пиперидинъ; съ іодисто-водородной кислотой образуются нормальный пентанъ, C<sub>5</sub>H<sub>12</sub>, и аммиакъ. Подобно бензолу (см. V, 343), съ сѣрной к-той П. даетъ сульфокислоту; съ азотной к-той—нитропиридинъ, хотя реакціи эти протекаютъ здѣсь не такъ гладко, какъ съ бензоломъ. Совсе не дѣйствуютъ на П. окислители (хромовая к-та, хамелеонъ и др.). Структурная формула эта и теперь наиболье полно выражаетъ всю совокупность химическихъ свойствъ П. и его гомологовъ.

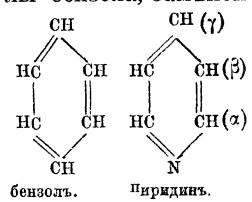

П. и его гомологовъ. Изъ послѣднихъ нѣкоторые также находятся въ каменноугольномъ дегтѣ, но могутъ быть получены и синтетически. При окисленіи ихъ получаютъ пиридинкарбоновые кислоты, имѣющія весьма важное значеніе, какъ продукты распада нѣкоторыхъ алкалоидовъ и другихъ гетероциклическихъ соединений. Изъ гомологовъ П. заслуживаютъ вниманія: 1) три метилпиридина,  $\alpha$ ,  $\beta$  и  $\gamma$  (*пиколинъ*), C<sub>8</sub>H<sub>4</sub>N.CH<sub>3</sub>; изъ нихъ  $\beta$ -пиколинъ даетъ

при окисленіи хамелеономъ  $\beta$ -пиридинкарбоновую (никотин.) к-ту,  $C_5H_4N \cdot COOH$ , получающуюся также при окисленіи никотина, пилокарпина и др. алкалоидовъ; 2)  $\beta$ -этил-пиридинъ,  $C_5H_4N \cdot C_2H_5$ —одинъ изъ продуктовъ распада хинина; 3)  $\alpha$ -пропил-пиридинъ,  $C_5H_4N \cdot C_3H_7$  (см. *Коллингъ*, XXV, 19) и др. *С. Наметкинъ*.

**Пирить**, или сѣрный колчеданъ, см. XX, 151/2, прилож., 1 и сл.

**Пирлингъ**, Павелъ, иезуитъ-историкъ. Русскій подданный и въ Россіи получившій свое образованіе, П. посвятилъ рядъ значительнѣйшихъ трудовъ выясненію взаимоотношеній папскаго престола и Россіи. Его первые труды (подъ собственнымъ именемъ и подъ псевдон. Leprigny) были посвящены преимущественно второй полов. XVI в. и вопросамъ, преимущественно связаннымъ съ именемъ А. Поссевина. Сводкой этихъ трудовъ явились его „*Rapes et tzaars* (1547—1597)“, 1890. Въ 1896 г. началъ выходить основной трудъ П. „*La Russie et le Saint-Siège*“ (1896—1912, 5 тт., начать рус. пер.). Доведенный теперь до эпохи Александра I вкл., онъ исчерпываетъ освѣщаетъ тѣ вопросы, которые можетъ поставить себѣ дипломатическая исторія, каковою почти исключительно и была исторія взаимоотношеній св. престола и Россіи до присоединенія Екатериною II отъ Польши провинцій съ католич. и униатскимъ населеніемъ, и какою она частью осталась и позднѣе. Богатство архивнаго матеріала, умѣлое владѣніе имъ и прекрасный языкъ отличаютъ труды П. На рус. яз.: рядъ статей въ „*Р. Стар.*“, частью воп. въ „*Истор. статьи и замѣтки*“ (1913), „*Изъ исторіи Смутаго времени*“ (1902), „*Россія и Востокъ*“.

**Пирмазенсъ**, гор. въ Баваріи (окр. Пфальцъ); 38.463 ж. Произв. кожъ, обуви, музыкальн. инструм.

**Пирмонтъ**, княжество, съ 1625 г. входящее въ составъ Вальдекъ-Пирмонта (см. VII, 528/9), 66 кв. км. съ 9.162 ж.

**Пирмонтъ**, гл. гор. княжества П. и курортъ; 1.561 ж. 120 м. надъ ур. м., въ красив. долину Тевтобургск. лѣса; кругомъ лѣсист. холмы. Много растительн. Прекрасн. паркъ. Климатъ влажн., непостоянн., часто дожди. Средн. t°: май 16,6°; июнь 19°; июль 21,5°; авг. 20,5°; сент. 18,5°; окт. 12°. Источники желѣзно-известк. и соляно-известк.; тѣ и другіе съ

богат. содерж. углекислоты; содержатъ литій. Также грязь съ значит. содерж. желѣза, сѣры, угольн., муравьин. и гуминов. кислотъ. Главн. источники: „*Nuptquelle, Helenenquelle, Salzbrinquelle, Brodelbrunnen*. Хорошее устр.; самыя разнообраз. ванны (солян., разсолн., желѣзн., углекисл., соснов.). Сезонъ: май—сент. Пріѣзж. до 26.000 съ забол. золотух., малокр., нервн., желудочно-киш., ревмат., катарр. дых. пут.

**Пирна**, гор. въ саксонской пров. Дрезденъ, на р. Эльбѣ; 19.525 ж. Гончарн., стекл. произв.

**Пировинная кислота**. Т. наз. кисл. метилантарную,  $HOOC \cdot CH(CH_3) \cdot CH_2 \cdot COOH$ . Она образуется при сухой перегонкѣ винной кислоты, а также съ помощью общихъ методовъ полученія двуосновныхъ кислотъ, напр. изъ бромистаго пропилена черезъ соответствующій нитрилъ. Темп. пл. П. к-ты 112°. Кристаллизацией стрихнинной соли П. к-ту удалось разложить на ея оптическіе антиподы. *С. Н.*

**Пировиноградная кислота**,  $CH_2CO \cdot COOH$ , простѣйшая  $\alpha$ -кетогоникислота (ср. XXIV, 99/100, приложение, 3/4). Образуется при сухой перегонкѣ винной и виноградной кислотъ (отсюда ея названіе); лучший способъ полученія—перегонка этихъ кислотъ съ кислотымъ сѣрнокислымъ калиемъ. П. к-та—бесцвѣтная жидкость, застывающая въ кристал. массу при 13°—14°. Темп. кип. ея—165°. *С. Н.*

**Пироба**, узкій и длинный челнокъ дикихъ островитянъ, дѣлается обыкновенно изъ цѣлага древеснаго ствола (выдалбливаніемъ или выжиганіемъ). Для устойчивости иногда соединяютъ по двѣ П. вмѣстѣ, на нѣкоторомъ разстояніи одна отъ другой, толстыми жердями. Такъ устраиваются у дикихъ военныя П., достигающія длины отъ 100 до 150 фут. Движеніе П. производится помощью длиннаго весла или паруса изъ цыновки и отличается быстротой.

**Пирогаллоль** (*пирогаллоловая к-та*), 1,2,3 -  $C_6H_3(OH)_3$ , одинъ изъ трехатомныхъ феноловъ. Получается нагрѣваніемъ галловой кислоты (ср. XII, 393). Бесцвѣтное кристаллическое вещество (темп. пл. 132°), легко растворимое въ водѣ. П.—сильный возстановитель: уже на холоду онъ возстановляетъ соли золота и серебра (примѣненіе въ фотографіи).



Щелочной растворъ П. энергично поглощаетъ кислородъ, окрашиваясь при этомъ въ бурый цвѣтъ. На этомъ основано примѣненіе П. въ газомъ анализѣ для опредѣленія кислорода. С. Н.

**Пироговъ**, Николай Ивановичъ, генеральный русскій хирургъ и ученый, выходящійся педагогъ и общественный дѣятель, род. въ Москвѣ 13 ноября 1810 г. После домашней подготовки П. уже 14-ти лѣтъ поступилъ на медицинскій факультетъ моск. унив., который окончилъ въ 1827 г. Въ университетѣ, въ то время очень слабо обставленномъ научными силами, П. интересовался главнымъ образомъ анатоміей, хотя и она проходила почти исключительно по рисункамъ и готовымъ препаратамъ. По окончаніи курса П. поступилъ въ основанный при дерптскомъ унив., какъ наиболѣе высоко стоявшемъ въ то время по научнымъ принципамъ, т. наз. профессорскій институтъ, избравъ себѣ спеціальностью хирургию, какъ науку, наиболѣе близко стоящую къ анатоміи. Пробылъ здѣсь пять лѣтъ, П. работалъ въ хирургической клиникѣ Мойера, одновременно много занимался по хирургич. анатоміи, сдалъ экзаменъ на д-ра медицины и въ 1832 г. защитилъ диссертацию на тему экспериментальнаго характера о перевязкѣ брюшной аорты. Въ 1833 г. П. получилъ командировку на 2 года за границу, гдѣ работалъ у Roust'a, Grefe, Dieffenbach'a и др. Къ концу командировки ему была обѣщана катедра въ Москвѣ, но дорогой изъ Берлина онъ заболѣлъ и пролежалъ въ лазаретѣ въ Ригѣ около 4-хъ мѣс. По выздоровленіи П. узналъ, что обѣщанная ему катедра хирургіи въ моск. унив. передана Иноземцеву. Въ это время проф. дерптск. унив. Мойеръ, сохранившій къ П. самую дружественную отношенія, рѣшилъ, по разстроенному здоровью, выйти въ отставку и предложилъ П. въ качествѣ своего замѣстителя. Въ 1836 г. П., по избранію факультета и совета, сдѣлался профессоромъ хирургіи въ дерптск. унив. Здѣсь, читая лекціи и ведя практическія занятія, П. продолжалъ заниматься хирургич. анатоміей и издалъ свой первый капитальный трудъ—„Хир. анатомія артеріальной стволы и фасцій“, сразу доставившій ему широкую известность не только въ Россіи, но и за ея границей. Здѣсь же имъ были изда-

ны 2 тома „Клиническихъ анналовъ“ (собраніе клиническихъ лекцій и описаніе случаевъ, наблюдавшихся въ клиникѣ). При составленіи этихъ анналовъ, П. положилъ себѣ за правило „ничего не скрывать отъ своихъ учениковъ и всегда открывать передъ ними сдѣланную имъ ошибку, будетъ ли она въ діагнозѣ или лѣченіи болѣзни“. Спустя 5 лѣтъ П. было предложено занять катедру хирургіи въ Медико-хирургич. академіи въ Петроградѣ. Условіемъ перехода П. поставилъ требованіе, чтобы при этой кафедрѣ была устроена вторая хирургическая клиника, названная имъ „госпитальной“. Условіе это было удовлетворено, и въ началѣ 1841 г. П. становится проф. Медико-хир. академіи и первымъ представителемъ кафедры госпитальн. хир. клиники. Одновременно съ этимъ онъ читалъ курсъ патологической анатоміи и производилъ вскрытія труповъ, а также читалъ курсъ хирургич. анатоміи. Профессорская дѣятельность П. въ Медико-хир. акад. продолжалась съ 1841 по 1854 г. За это время имъ были изданы слѣдующіе труды: „Патологич. анатомія холеры съ атласомъ“, „Курсъ прикладной анатоміи съ атласомъ“, „Анатомич. изображеніе наружн. вида и положенія органовъ въ трехъ главн. полостяхъ человѣч. тѣла“, рядъ монографій подъ названіемъ „Клиническая хирургія“, наконецъ, положено начало классическому произведенію, давшему П. всемірную извѣстность—*Anatomia topographica sectionibus per corpus humanum congelatum illustrata* (1854—1859). Лѣто и осень 1847 г. П. пробылъ въ командировкѣ на Кавказѣ, гдѣ онъ впервые проявилъ свои таланты въ качествѣ военно-полевого хирурга. О дѣятельности его тамъ свидѣтельствуетъ изданный имъ „Медицинскій отчетъ о путешествіи по Кавказу“. Въ 1854 г., какъ только началась осада Севастополя, П. сталъ стремиться туда, чтобы „употребить всѣ свои силы и знанія для пользы арміи на боевомъ полѣ“. Удовлетворить это стремленіе удалось только благодаря предложенію вел. кн. Елены Павловны стать во главѣ сформированнаго ею впервые отряда сестеръ милосердія изъ только-что открытой ею Крестовоздвиженской общины. Какъ человекъ, горячо преданный своему дѣлу, правдивый, открыто и мужественно би-

чевашій всякую неправду, П. на каждомъ шагѣ своей дѣятельности встрѣчалъ препятствія со стороны военно-медицинской администраціи, и тѣмъ не менѣе, благодаря его неутомимой энергіи, было сдѣлано многое для облегченія участи раненыхъ и больныхъ. Результаты своихъ наблюденій на полѣ брани П. изложилъ въ „Началахъ военно-полевой хирургіи“, классическомъ произведеніи, и до сихъ поръ являющемся однимъ изъ лучшихъ въ области военно-полевой хирургіи. Въ декабрѣ 1855 г., тотчасъ по возвращеніи изъ Крыма, П. вышелъ въ отставку. Но уже спустя годъ онъ былъ назначенъ попечителемъ одесскаго учебнаго округа, откуда затѣмъ вскорѣ былъ переведенъ въ Кіевъ. Въ 1861 г. П. покинулъ постъ попечителя и ушелъ въ частную жизнь, поселившись въ своемъ имѣніи Вишни, винническаго у. Подольской губ. Любовь къ общественной дѣятельности, однако, не давала ему покоя, и въ 1870 г., во время франко-прусской войны, П., по предложенію русскаго правительства, охотно отправился въ Германію и объѣзжалъ военные лазареты, знакомясь съ постановкой дѣла лѣченія, распредѣленія и эвакуаціи раненыхъ и больныхъ. Наконецъ, въ 1877—1878 гг., во время русско-турецкой войны, П., уже будучи маститымъ старцемъ, снова появляется на поляхъ сраженія, осматриваетъ лазареты дѣйствующей арміи и тыловые, всюду приходитъ на помощь врачамъ своимъ громаднымъ опытомъ, даетъ совѣты. 24 мая 1881 г. въ актовомъ залѣ моск. унив. съ большой торжественностью было отпраздновано 50-лѣтне служенія П. наукѣ и обществу, а 23 ноября того же года онъ умеръ на 72-мъ году жизни отъ рака языка. Съ именемъ П. связано „Общество русск. врачей въ память Н. И. Пирогова“, основан. въ 1882 г. и собирающее періодическіе съѣзды русск. врачей.

Ф. Рейнг.

*Пироговъ — педагогъ.* П. былъ у насъ первымъ психологомъ, который глубоко и искренно задумался надъ вопросами воспитанія. Въ этомъ прежде всего заключается основное значеніе его педагогической мысли, въ этомъ можно видѣть причину и того, почему его мысль въ свое время оказала такое благотворное дѣйствіе, почему она и до сихъ поръ не утратила своей силы. Эта мысль была

направлена на разрѣшеніе вѣчныхъ проблемъ внутреннего міра развивающейся личности, на анализъ тѣхъ путей, какіе послѣдняя естественно проходитъ въ своей эволюціи. „Вопросы жизни“ появились въ июльской книжкѣ „Морского Сборника“ за 1856 г. и были отвѣтомъ на предложеніе морского ученаго комитета высказаться по поводу помѣщенной тамъ же статьи Бема „О воспитаніи“ (въ № 1). Статья произвела сильное впечатлѣніе на современниковъ и вызвала горячее сочувствіе у Добролюбова, откликнувшася на нее статьей „О значеніи авторитета въ воспитаніи“ („Современникъ“ 1857 г. № 5). Статья была замѣчена и властью, и министръ Норовъ предложилъ П. постъ попечителя одесскаго учебнаго округа, который онъ и принялъ 3 сент. 1856 г. П. взглянулъ на свою задачу педагога-администрагора, какъ на задачу миссіонера, дѣло котораго не приказывать, а доказывать, объявлять. Онъ дѣятельно принялся за изученіе вѣреннаго ему дѣла и запросовъ, но основательно сталъ посѣщать школы вѣреннаго ему округа. Его „ревизіи“ вносили не страхъ, не трепетъ, а оживленіе въ учебную среду, и строгіе, но благожелательные отчеты попечителя показывали, какимъ умѣлымъ педагогомъ былъ онъ самъ. Онъ стремился поднять авторитетъ педагогическихъ совѣтовъ, надѣясь создать изъ нихъ коллегіальныя учрежденія. Онъ заботился объ улучшеніи методовъ преподаванія, объ обогащеніи школъ наглядными пособиями и библіотеками. Въ Одессѣ онъ устраиваетъ для учащихся старшихъ классовъ литературныя бесѣды, чтобы поднять ихъ умственные интересы и сблизить съ идейными педагогами, намѣчая характеръ темъ въ статьѣ „О цѣли литературныхъ бесѣдъ въ гимназіяхъ“. Въ статьѣ „Быть и казаться“ (а также и въ другой—„Школа и жизнь“) онъ намѣчаетъ особенности дѣтской психики, предостерегая родителей и педагоговъ отъ ранняго раздвоенія ея и выясняя опасность для дѣтей баловъ, спектаклей и вредъ балловъ и экзаменовъ. Въ сент. 1858 г. П. былъ перемѣщенъ на должность попечителя кіевскаго учебнаго округа, гдѣ и оставался до 13 марта 1861 г. Его дѣятельность въ Кіевѣ также была связана съ возрожде-

и мѣ школь, съ устройствомъ первой воскресной школы и съ борьбой противъ вѣчныхъ наказаній. Но П. не хотѣлъ извѣстную розгу сразу, путемъ циркуляра, ввести въ среду педагоговъ была очень груба, и послѣдніе стояли за наказанія. Съ инициативы попечителя были изданы въ видѣ опыта „Правила о проступкахъ и наказаніяхъ учениковъ гимназій кiev. губ. окр.“, гдѣ въ числѣ наказаній оставалась и розга. П. надѣялся на тактъ многихъ учащихся, которые, зная, за что угрожаютъ розга, могли сознательно избѣжить такихъ проступковъ. Тѣлесныя наказанія дѣйствительно стали примѣняться гораздо рѣже, но П. горько досталось изъ эти правила. По его адресу Добролюбовъ, разразился безпощадными статьями („Историческія иллюзіи, разрушаемыя реклами“, и „Отъ дождя, да въ воду“, „Сопромонникъ“ 1860 № 1 и 1861 № 8), ѣдко бичуя автора „Вопросовъ жизни“, какъ неискреннего, нестойкаго человѣка, мажордушно пошедшаго на компромиссы грубой среды. П. защищался фактически обоснованной статьей „Отчетъ о слѣдствіяхъ введенія по кiev. уч. окр. правилъ о проступкахъ и наказаніяхъ учениковъ гимназій“, но въ обществѣ и понынѣ сохранилось впечатлѣніе о П., какъ олицетвленіи розги. Очень важны статьи П. по *университетскому вопросу* („Чего мы желаемъ?“, „Взгляды на общій уставъ нашихъ университетовъ“, „Замѣчания на проектъ общаго устава у-въ“, „Университетскій вопросъ“, „Письма изъ Гейдельберга“). П. всесторонне выясняетъ сущность университетскаго вопроса, примѣнительно къ условіямъ русской жизни. Онъ указываетъ, что у насъ не сохранилось еще прочныхъ научныхъ и общественныхъ традицій, бюрократическая регламентация жизни парализовала и то и другое; поэтому нужно поставить университетъ внѣ іерархическаго строя, дать ученой корпораціи основное право—свободу мысли и слова, т. к. ея сила „въ силѣ правды“. Тогда эта корпорація покажетъ собою примѣръ гражданскаго самообновленія; на ней ляжетъ высшая нравственная отвѣтственность предъ правительствомъ и обществомъ—распространять науку и просвѣщеніе. П. хотѣлъ бы всячески оживить научную и общественную дѣятельность нашихъ университетскихъ коллегій. Пользуясь

широкими правами для приглашенія въ свою среду достойныхъ ученыхъ лицъ, опираясь на принципъ конкуренціи, университеты должны особенно позаботиться о нормальномъ развитіи *доцентуры*. Молодая научная сила всегда несетъ съ собою естественное оживленіе и оздоровленіе коллегіи. Но главное—нужно крѣпче связать университетъ съ жизнью общества. Общество въ правѣ знать, что творится въ стѣнахъ высшей школы. „Гласность въ университетскихъ дѣлахъ и съѣзды профессоровъ у насъ, болѣе чѣмъ гдѣ-нибудь, необходимы, если мы хотимъ развитъ общественное мнѣніе нашего ученаго микрокосма... Автономія безъ гласности немислима“.

Педагогическія сочиненія П. со всею полнотою вошли во 2-ю юбилейное изданіе, выпущ. въ Кіевѣ Пироговъ товариществомъ въ 1914 г. „Вопросы жизни—дневникъ стараго врача“, также очень важные для выясненія педагогическихъ идей П., составляютъ 2-й томъ этого изданія. Оцѣнка П., какъ педагога, впервые была сдѣлана *Ушинскимъ* („Педагогич. сочиненія Н. И. П.“, „Журн. М. Н. Пр.“ 1862 г.), позднѣе *Стоюницкимъ* („Педагогич. задачи П.“, „Историч. Вѣст.“ 1875). Отдѣльныя монографіи: *А. Острогорскій*, „Н. И. П. и его педагогическіе завѣты“ (1914); *В. Волковичъ*, „Другъ человѣчества, Н. И. П.“ (1910).

*И. Соловьевъ.*

**Пирокатехинъ**,  $C_6H_4(OH)_2$  (орто-діоксибензолъ), одинъ изъ двуатомныхъ феноловъ. Безцвѣтное кристаллическое вещество съ темп. пл. 104°. Встрѣчается во многихъ продуктахъ переработки веществъ растительнаго происхожденія, какъ-то: древесный и каменноугольный деготь, кино, различныя смолы и т. д. Получается также синтетически, напр. изъ орто-дисульфобензоловой к-ты сплавленіемъ ея съ ѣдкимъ кали. Важнѣйшія производныя П.—гваяколъ и адреналинъ (см.). *С. Н.*

**Пироксениты**, см. *горныя породы*, XV, 612.

**Пироксенъ**, то же, что авгиты (см.).

**Пироксилинъ** (*хлопчатобумажный порошок*), одинъ изъ продуктовъ обработки сѣрно-азотной смѣской клѣтчатки,  $(C_6H_{10}O_5)_n$  (см. XXIV, 353). Аналогично взаимодействию азотной кислоты съ глицериномъ или к.-л. инымъ алкогелемъ,

здѣсь также происходитъ образованіе сложныхъ ээировъ азотной кислоты, неправильно называемыхъ нитроклѣтчаткой (ср. *нитроглицеринъ*). Въ зависимости отъ относительной массы и крѣпости кислоты, а также отъ продолжительности ея дѣйствія могутъ образоваться различныя степени нитраціи клѣтчатки. Для техники взрывчатыхъ веществъ наиболѣе важное значеніе имѣютъ динитроклѣтчатка, состава  $C_6H_8O_3(ONO_2)_2$  (коллодонная вата) и высшая степень нитраціи, такъ наз. П., съ содержаніемъ азота с. 13,9% (тринитроклѣтчатка состава  $C_6H_7O_2(ONO_2)_3$  содержитъ 14,1% азота). По внѣшнему виду П. вполне похожъ на обыкновенную вату. Зажженный, онъ быстро сгораетъ безъ всякаго остатка и дыма. Хорошо промытый отъ остатковъ кислотъ и другихъ примѣсей, П. вполне устойчивъ и нечувствителенъ къ удару, но сильно взрываетъ отъ запала съ гремучей ртутью. Влажный П. при давленіяхъ въ 500—1.000 атм. хорошо формируется и въ такомъ видѣ находитъ примѣненіе для заряженія минъ и торпедъ. Благодаря слишкомъ сильному дробящему дѣйствию, чистый П. не пригоденъ въ качествѣ орудіянаго и ружейнаго пороха. Для этихъ цѣлей примѣняютъ П. съ примѣсю низшихъ степеней нитраціи клѣтчатки (коллодонная вата и др.). Такая нитроклѣтчатка содержитъ отъ 12,6 до 12,9% азота и для приготовленія бездымнаго пороха предварительно подвергается „желатинированію“. Для этого ее замѣшиваютъ съ тѣмъ или инымъ органическимъ растворителемъ (ацетонъ, искусный ээиръ и др.), прибавляютъ обыкновенно небольшое количество камфары и получающуюся такимъ образомъ пластическую массу формируютъ въ тонкія пластинки. Широкое распространеніе получили также различныя взрывчатые препараты, состоящіе изъ смѣси П. съ другими взрывчатыми веществами (ср. X, 30/36). *С. Наметкинъ.*

**Пирролизитъ**, *свая марганцовая руда*, минералъ, встрѣчается въ сплошныхъ массахъ, вкрапленнымъ, а также въ видѣ почковидныхъ и кустистыхъ агрегатовъ, съ лучисто-шестоватымъ или волокнистымъ сложениемъ, а также въ землистомъ видѣ. Мягокъ; тв. 2...2,5. Уд. в. 4,7...5. Цвѣтъ темно-стально-сѣрый или

желѣзно-черный. Черта черная. Блескъ слабый. Непрозраченъ. Хим. составъ:  $MnO_2$  (перекись марганца). П. представляетъ конечный продуктъ разложенія другихъ марганцовыхъ минераловъ (марганита, марганцоваго шпата), но иногда вытѣсняетъ углекислыя соли. Въ Россіи наиболѣе богатыя мѣстороженія П. находятся въ шаропанскомъ у., Кутаискской губ., въ окрестностяхъ селенія Чигатуры, по бер. р. Квирилы, затѣмъ въ Херсонской губ., въ Грушевкѣ, на Уралѣ близъ Нижнетагильскаго завода, въ окрестностяхъ Преображенскаго завода (южн. Уралъ), въ Златоустовскомъ округѣ (Ахтенское и Бакальское мѣстороженія) и др. Въ др. странахъ П. большими массами встрѣчается въ Тюрингіи въ порфириловыхъ жилахъ Эльгерсбурга, въ Моравіи, Богеміи и пр. П.—одинъ изъ важнѣйшихъ марганцовыхъ минераловъ, употребляется для изготовленія ферромангана, для получ. кислорода, хлора, для обезцвѣчиванія стекла, для приготовл. марганцовокисл. калия и т. д. *М. Н.*

**Пирометрія**, совокупность способовъ измѣренія высокихъ температуръ (выше 300°—400°). Служащіе для такого измѣренія приборы назыв. *пирометрами*. Устройство ихъ бываетъ весьма разнообразно. 1) Можно употреблять въ качествѣ П-а ртутный термометръ, который надъ ртутью содержитъ углекислоту при давленіи 20 атмосферъ (такой П. годенъ до 550°), а также термометръ, состоящій изъ кварцевой оболочки, наполненной оловомъ (годенъ до 900°). 2) Можно пользоваться для цѣлей П. специально устроеннымъ газовымъ термометромъ (показываетъ температуры до 1600°). 3) Можно опредѣлять температуры горячей среды посредствомъ опредѣленія плотности паровъ нѣкотораго вещества, введеннаго въ резервуаръ, помѣщаемый въ испытуемую среду. 4) Можно пользоваться калориметрическимъ „способомъ смѣшенія“: помѣщаютъ нѣкоторое тѣло (напр., кусокъ платины) въ среду, температуру которой желаютъ опредѣлить; затѣмъ опускаютъ его въ калориметръ. Зная теплоемкость употребленнаго тѣла, можно опредѣлить его начальную температуру по калориметрической формулѣ. 5) Большое число П-овъ основано на измѣненіи размѣровъ твердыхъ тѣлъ при нагрѣваніи. 6) Можно прибли-

можно опредѣлять температуру горячей среды, наблюдая, какіе металлы въ ней плавятся и какіе остаются въ твердомъ состояніи. 7) Рядъ П-овъ основанъ на измѣненіи гальваническаго сопротивленія проволоки при нагрѣваніи; наиполнѣе точные результаты даетъ проволока изъ чистой платины. 8) Существуютъ различные П-ы, основанные на томъ, что, наблюдая лучеиспускательную способность нагрѣтаго тѣла, мы можемъ заключить о его температурѣ. Такіе П-ы иди. *оптическими*. 9) Наконецъ, въ недавнее время получили большое примѣненіе *термоэлектрическіе* П-ы, представляющие собою пару проволокъ изъ различныхъ металловъ (напр., изъ платины и изъ сплава платины съ 10% радіи), спаянныхъ на одномъ концѣ; если ввести такой приборъ въ замкнутую цѣпь и подвергнуть его нагрѣванію, то въ цѣпи появляется токъ; по силѣ тока судятъ о степени нагрѣванія. А. Б.

**Пироморфитъ**, минералъ гексагональной системы; кристаллы призматическіе, иногда раздуты по срединѣ; часто друзы. Кромѣ того, П. встрѣчается почковидными и сплошными агрегатами. Тв. 4, 5, 6. Уд. в. 7. Самъ по себѣ безцвѣтенъ, но чаще окрашенъ въ зеленый и бурый цвѣта. Блескъ жирный и стеклянный. Хим. составъ:  $Pb_3Si(PO_4)_3$ . П. встрѣчается имѣть съ др. свинцовыми рудами—свинцовымъ блескомъ и бѣлой свинцовой рудой и является вторичнымъ образованіемъ. Въ Россіи П. встрѣчается на Уралѣ, въ Березовскомъ рудникѣ, и въ Нерчинскомъ округѣ (отличныя кристаллы). На границѣ П. извѣстенъ во многихъ мѣстахъ, а въ Пенсильваніи даже въ большихъ количествахъ. М. Н.

**Пиронъ**, Алексисъ, французскій поэтъ (1689—1773), сынъ аптекаря, адвокатъ по профессіи, странствовалъ съ группою актеровъ, писалъ трагедіи, не имѣвшія успѣха („Calisthène“, „Fernand Cortez“ и др.), комедіи, принадлежащія къ лучшимъ образцамъ франц. комедіи XVIII в. („Le métromanie“ и др.); когда Орѣга Comique получила право ставить пьесы съ однимъ актеромъ (1722), написалъ превосходный трехактный монологъ („Agléquin Deucalion“), славился особенно свѣжимъ остроуміемъ и эпиграммами, нахвалился во враждѣ съ Вольтеромъ, за чибрезныя стихи юности (Ode à Priape

и др.) не попалъ въ акад., надъ кот. издѣвался въ эпиграм., на склонѣ жизни получилъ пенсію отъ г-жи Помпадуръ. В. Фр.

**Пиропъ**, видъ граната, см. XVI, 444.

**Пироклеритъ**, см. *диаллазъ*.

**Пиротехника**, искусство, имѣющее цѣлью приготовленіе различныхъ составовъ, употребляемыхъ для фейерверковъ, для сигнальных огней и ракетъ и пр. П. составы представляютъ смѣси горючихъ веществъ: угля, сѣры и т. п. съ веществами, отдающими кислородъ и поддерживающими горѣніе—главнымъ образомъ, селитрою и бертолетовою солью. Смѣси эти, смотря по ихъ назначенію, составляются такъ, чтобы или выдѣлять больше *газовъ* (ракеты, движущіеся фейерверки), или давать больше *свѣта* (бенгальскіе огни), или *тепла* (зажигательные составы). Въ 1-мъ случаѣ употребляютъ преимущ. селитру; для замедленія горѣнія берутъ не зерненный порохъ, а употребляютъ пороховую мякоть. Во 2-мъ случаѣ всѣ составы должны давать продуктами горѣнія неплывкія и нелетучія соединенія. Въ составахъ, гдѣ требуется быстрое горѣніе и воспламеняемость, употребляютъ бертолетову соль (для составовъ, воспламеняющихся отъ удара и проч.). О приготовленіи цвѣтныхъ огней см. *бенгальскій огонь*. П. *военная* вѣдаетъ приготовленіе взрывчатыхъ составовъ, снаряженіе и подготовку боевыхъ припасовъ. Для подготовки воени. пиротехниковъ существ. Пиротехнич. школа (см. X, 669).

**Пиротъ**, укрѣпл. гл. гор. сербской пров. П.; 10.737 ж. Ковровъ произв. При П. болгарск. кн. Александръ нанесъ въ 1885 г. поражение сербамъ.

**Пирофиллитъ**, минералъ изъ группы каолина; кристаллы неясны, имѣютъ форму пластинокъ съ совершенной спайностью по одному направленію. Тв.=1. Уд. в. 2, 3, 2, 2. Тонкіе листочки гибки. Цвѣтъ чаще зеленый, блескъ перламутровый. Хим. составъ:  $Al_2Si_2O_{11} + H_2O$ . Встрѣчается на Уралѣ въ кварцевыхъ жилахъ между Березовск. и Пышминск. заводомъ, образуетъ массы П. сланца въ шт. Арканзасъ, Георгія и Сѣв. Каролины. При вывѣтриваніи даетъ каолинъ. М. Н.

**Пирра**, см. *Девкаліонъ*.

**Пирролидинъ**,  $C_4H_9N$ , органическое основаніе, аналогичное пиперидину (см.). Жидкость съ сильнымъ амміачнымъ за-

пахомъ; темп. кип.  $86^{\circ}$ — $88^{\circ}$ . Получается дѣйствиемъ іодистоводородной к-ты на пирроль при  $240^{\circ}$ — $250^{\circ}$ , или перегонкой хлористоводородной соли путресцина (см.). Отсюда строение П.

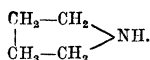

Изъ производныхъ П. особенно важны П.-карбоновые кислоты. Такова, напр.,  $\alpha$ -П.-карбоновая к-та (пролинъ, см. VII, 335)—одинъ изъ продуктовъ гидролиза казеина и др. бѣлковъ; к-ты гириновая, тропиновая и др., имѣющія близкое отношение къ нѣкот. алкалоидамъ (гирину, атропину, кокаину).

#### С. Наметкинъ.

**Пирроль**,  $\text{C}_4\text{H}_5\text{N}$ , одно изъ простѣйшихъ гетероциклическихъ соединений. Технически П. получается изъ костяного масла; онъ находится также въ каменноугольномъ дегтѣ. Простѣйшій синтезъ П.—дѣйствіе амміака на диглицидъ янтарной к-ты. Отсюда его строение:

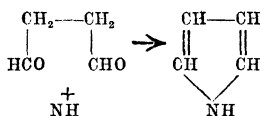

П. — безцвѣтная жидкость, бурлящая на воздухѣ; темп. кип. его  $130^{\circ}$ — $131^{\circ}$ . Мало растворимъ въ водѣ; легко растворяется въ спиртѣ и эфирѣ. П. — слабое основание; при дѣйствіи разбавленныхъ кислотъ онъ медленно переходитъ въ растворы; выдѣлится отсюда чистая соли П. однако не удается, т. к. растворы эти чрезвычайно легко осмоляются. Съ іодомъ П. образуетъ тетраіод-П.,  $\text{C}_4\text{I}_4\text{NH}$ , (іодоль)—кристал. вещество, примѣняемое въ медицинѣ вмѣсто іодоформа. При дѣйствіи метал. калия, а также при кипяченіи П. съ ѣдкимъ кали, водородъ, связанный съ азотомъ, замѣщается въ П. на калий; образуется П.-калій,  $\text{C}_4\text{H}_4\text{NK}$ , производное, имѣющее весьма важное значеніе, какъ для очистки П. отъ примѣсей, такъ и для синтеза болѣе сложныхъ производныхъ П. При дѣйствіи водорода въ моментъ выдѣленія П., въ зависимости отъ условий, присоединяетъ 2 или 4 водорода и переходитъ въ пирролинъ,  $\text{C}_4\text{H}_7\text{N}$ , или пирролидинъ,  $\text{C}_4\text{H}_9\text{N}$  (см.). — Гомологи П. могутъ быть полу-

чены синтетически аналогично П., напр. дѣйствиемъ амміака на  $\gamma$ -дикетоны, напр.:

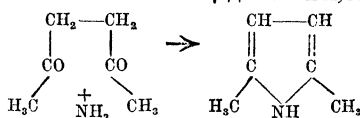

Наиболѣе важное значеніе изъ нихъ имѣетъ гемо-П., одинъ изъ продуктовъ распада и переработки важнѣйшихъ естественныхъ пигментовъ: гематина крови животныхъ и хлорофилла растений. Новѣйшія изслѣдованія показали, что гемо-П. представляетъ изъ себя довольно сложную смѣсь по крайней мѣрѣ трехъ гомологовъ П. С. Н.

**Пирронъ**, изъ Элиды, греч. философъ, основатель древней скептич. школы, сынъ Плейстарха, род. ок. 376—360 гг. до Р. Х., вмѣстѣ съ демокритейцемъ Анаксархомъ сопровождалъ Александра Вел. во время похода въ Индію, гдѣ познакомился съ ученіемъ индійскихъ маговъ и гимнософистовъ; ум. въ глубокой старости, ок. 288—270 гг., не оставивъ послѣ себя никакихъ сочиненій. Его ученіе уже древніе знали только по сочиненіямъ его ученика, Тимона изъ Фліунта. П. отрицалъ возможность познанія дѣйствительной природы вещей и потому совѣтовалъ къ каждому мнѣнію прибавлять слово „кажется“. Отсюда, по словамъ Тимона, должно вытекать полное равнодушіе ко всему, *атараксія*. Но, равнодушный ко всему, мудрецъ стремится къ спокойному душевному настроенію, которое возможно только при добродѣтели, и такимъ путемъ можетъ достигнуть счастья. Нѣкоторыя приписываютъ П. т. наз. 10 скептическихъ или Пирроновыхъ положеній, но, по мнѣнію Целлера, они принадлежатъ только Энесидему.

#### Пирросидеритъ, см. гетитъ.

#### Пирротинъ, см. магнитный колчеданъ.

**Пирръ**, царь Эпира, род. ок. 318 г. до Р. Х.; въ 295 г., послѣ долгой борьбы, вернулся престолъ своего отца, въ 287 г. завладѣлъ Македонією, но скоро утратилъ ее. Въ 281 г. онъ принялъ предложеніе тарентинцевъ помочь имъ въ борьбѣ съ Римомъ и одержалъ въ 280 г. блестящую побѣду при Гераклѣ, въ 279 г. опять разбилъ римскіе легіоны при Аскулумѣ, но побѣда стоила ему такихъ потерь, что онъ успѣшилъ заключить миръ съ ри-

великими и обратилъ свои завоевательные замыслы противъ карфагенянъ. Послѣ побѣдъ въ Сициліи, перешелъ въ Африку и шло съ нимъ и здѣсь значительное поуженіе, но, потерявъ много войска, вернулся въ Италію. Однако новая война съ Римомъ оказалась для него неудачной: въ 275 г. онъ былъ разбитъ при Беневонтѣ, вернулся въ Эпиръ, отнялъ у Македоніи часть ея владѣній, затѣмъ напалъ на Спарту и былъ убитъ при осадѣ Аргоса (въ 272 г.). Предпринимчивый и отважный, П. ставилъ себѣ обширныя задачи, далеко превышавшія его личныя дарованія и силы его народа, и всю кипучая и блестящая жизнь, напоминая дѣятельность итальянскихъ кондотьеровъ, не дала никакихъ положительныхъ результатовъ.

**Пирсонъ** (Pearson), Карль, англ. математикъ, біологъ и философъ. Род. въ 1857 г., учился въ Лондонѣ и Кембриджѣ. Былъ профессоромъ прикладной математики и механики въ лондонскомъ унив.; въ настоящее время занимаетъ тамъ же кафедру евгеники (см.), основанную Гальтономъ. Известенъ гл. обр. своими работами по *биометриці* (см.). Философскіе взгляды П. близко подходят къ взглядамъ Маха. На русскомъ языкѣ имѣется его большое методологическое сочиненіе „Грамматика науки“. Положеніе нѣкоторыхъ работъ П. по вѣроятности смерти дано въ статьѣ Хрущова „Смертность и пять возрастовъ жизни“ („Науч. Слово“, 1903, II). А. Б.

**Пирсъ** (Piege), Франклинъ, 14-й президентъ Сѣверо-Ам. Соедин. Штатовъ (1804—1869); по профессіи адвокатъ, онъ въ 1833 г. былъ избранъ въ конгрессъ и въ 1837 г. въ сенатъ, съ 1852 по 1857 г. былъ президентомъ, являясь представителемъ рабовладѣльческой партіи.

**Пирятинскій уѣздъ**, одинъ изъ западн. уу. Полтавск. губ. Площадь — 2,871,6 кв. в. Поверхность въ вост. части холмистая, изрѣзанная оврагами, зап. часть — степная. Гл. рр. Удай и Оржица. Почва преимущественно суглинистыя черноземъ, на в. черноземная супесь. Населеніе къ 1913 г. исчислено въ 225,2 т. ж. (включая 12,9 т. городского), на 1 кв. в. 78,9 сельск. ж. По переписи 1897 г. было 163,505 ж. Преоблад. насел. малорусское (96,18%), евреевъ было 3,75%, великорусск. 0,91%. Гл. занятіе — земледѣліе. Вся

хозяйств. площ. у. въ 1905 г. равнялась 247.760 дес., изъ нихъ крестьянск. надѣльн. земель — 41,3% (3,7 д. на 1 дворъ). Въ частной собственности было 57%, въ т. ч. 87.158 д. принадлежало дворянамъ (въ средн. по 161,4 д. на 1 владѣнію), 26.904 д. — крестьянамъ (по 8,1 д. на 1 влад.), 1.764 д. — мѣщанамъ (по 7,6 д. на 1 влад.) и 10.260 д. — купцамъ (по 446,1 д. на 1 влад.). Церкви, государству и учрежд. принадлежало 1,7%.

А. П-ръ.

**Пирятинъ**, уѣздн. гор. Полтавск. г., на р. Удаѣ. 17.179 жит.; мужск. гимн. Торговля хлѣбомъ. — П. впервые упоминается въ 1155 г. Съ 1781 г. — у. г. Кіевск. намѣстнич., съ 1802 г. — Полт. г.

**Писаревъ**, Александръ Ивановичъ, первый русскій водевилистъ (1803—1828), род. въ с. Знаменскомъ, Орловск. губ., елецкаго у., воспитывался въ московск. университетск. пансіонѣ. Попавъ въ кружокъ представит. старой литературной рутины, группировавш. въ Обществѣ любителей росс. словесн., П., остроумный и бойкій, сдѣлался ихъ ревностнымъ пособникомъ въ борьбѣ противъ литературн. нововводителей, каковы были Полевой, Грибоѣдовъ и др., которыхъ онъ иногда осмѣивалъ въ своихъ пьесахъ. Послѣднія большею частью представляютъ передѣлки съ французск., оригинальны въ нихъ только куплеты. Лучшими считаются: „Лукавинъ“ (передѣлка „Школы злословія“ Шеридапа), „Поѣздка въ Кронштадтъ“, „Хлопотунъ“ и др.

**Писаревъ**, Дмитрій Ивановичъ, блестящій критикъ и публицистъ 60-хъ годовъ. Ни происхожденіе, ни воспитаніе, ни задатки, ни первые шаги въ жизни не позволяли думать, что П. займетъ то положеніе „популяризатора отрицательныхъ доктринъ“, которое выпало на его долю. Онъ родился въ состоятельной помѣщичьей семьѣ (2-го октября 1840 г.), находился подъ руководствомъ нѣжно любившей его матери, бывшей институтки, воспринялъ отъ нея и правила общепризнаннаго приличнаго поведенія, и приличное знаніе французскаго языка. Какъ дома, такъ и въ петроградской гимназіи, куда онъ поступилъ послѣ неблагопріятнаго измѣненія, происшедшаго въ имущественномъ состояніи родителей, онъ отличался прилежаніемъ, скромнымъ поведеніемъ, готовностью послушно слѣдовать по тому пути, который будетъ ука-

занъ преподавателями и воспитателями. Такимъ же послушаніемъ, прилежаніемъ и любовью къ установленнымъ правиламъ отличались его первые шаги въ университетъ, куда онъ перешелъ 16-ти лѣтъ, окончивъ гимназію съ медалью. По его собственнымъ признаніямъ, душевное состояніе его въ эти годы было далеко отъ какого бы то ни было протеста; дѣля учениковъ и студентовъ на овецъ и козлищъ, себя относилъ онъ къ первому разряду. Но наблюденія, чтенія, знакомства и отчасти несчастная любовь, заставившая его серьезнѣе отнестись къ жизненнымъ требованіямъ, измѣнили его душевный обликъ. Журнальной дѣятельностью онъ началъ заниматься еще на университетской скамьѣ, доставляя библіографическіе отзывы, составляя небольшие статьи. Начало литературной дѣятельности еще не заставляло предполагать въ немъ того блестящаго критика и учителя молодого поколѣнія, какимъ онъ оказался впоследствии. Почти въ самомъ началѣ эта дѣятельность была прервана тяжелымъ душевнымъ недугомъ, толчокъ къ которому былъ данъ нераздѣляемой любовью П. къ двоюродной сестрѣ. Несчастная страсть сопровождалась острымъ умопомѣшательствомъ, приведшимъ П. въ больницу для умалишенныхъ (1859 г.). Тамъ онъ пробылъ 4 мѣсяца и послѣ продолжавшагося лѣченія дома возродился настолько, что могъ свободно продолжать и университетскія занятія и журнальную дѣятельность. Особенно благоприятный періодъ въ послѣдней начался со вступленіемъ П. въ журналъ „Русское Слово“, редактировавшійся Благосвѣтловымъ. Здѣсь, въ этомъ журналѣ, были помѣщены лучшія статьи П.; здѣсь онъ приобрѣлъ ту славу и значеніе, которыя сдѣлали его на время „властителемъ думъ“ молодого поколѣнія. Удивительнѣе всего то, что наиболѣе блестящія статьи были написаны въ одиночномъ заключеніи, въ казематѣ Петропавловской крѣпости, куда П. попалъ въ 1862 г. послѣ того, какъ при обыскѣ у студента Баллода была найдена статья П. о „глупой“, какъ онъ выразился, „книжонкѣ“ Шедо-Ферроти. Почти два года П. просидѣлъ въ крѣпости до рѣшенія Сената, который приговорилъ его къ 2 годамъ и 8 мѣсяцамъ заключенія. Въ теченіе четырехъ лѣтъ заключенія П. неустанно

работалъ, доставляя журналу ежегодно до 50 печатныхъ листовъ. Заключение не вліяло на его работу. Напротивъ, одиночество какъ будто приближало его къ требованіямъ и запросамъ молодого поколѣнія, какъ будто изошряло его талантъ, дѣлало его голосъ громче, авторитетнѣе, значительнѣе. Уча молодыхъ читателей, П. въ то же время учился самъ, и это накладывало на его произведенія ту печать искренности и свѣжести, которая вмѣстѣ съ блестящимъ литературнымъ дарованіемъ была тайной его вліянія на читателей. Въ оставленномъ П. литературномъ наслѣдствѣ не могутъ поэтому встрѣчаться противорѣчія; въ начальныхъ своихъ статьяхъ П. можетъ признавать писателя, котораго въ послѣдующихъ произведеніяхъ отвергнетъ (такъ было, напримѣръ, съ Пушкинымъ); онъ можетъ извѣстное общественное или литературное явленіе оцѣнивать различно въ разные періоды своей жизни. Но мелкія противорѣчія не отнимаютъ отъ всего наслѣдства П. цѣльности и стройности, которыя для молодыхъ его почитателей казались результатомъ неуязвимой логичности и неопровержимой истинности его утвержденій. По терминологіи реакціонныхъ писателей, П. былъ только „разрушителемъ“, „нигилистомъ“, „отрицателемъ“. На самомъ дѣлѣ главнымъ дѣломъ П. было подведеніе положительныхъ основаній подъ разрушительную работу отрицателей. Конечно, и онъ „отрицалъ“ и, въ порывѣ борьбы и увлеченія, заносилъ руку на то, за что долженъ былъ бы стоять даже въ интересахъ того дѣла, которому служилъ. Конечно, въ особую заслугу людямъ своего образа мыслей онъ ставилъ разрушеніе старыхъ авторитетовъ, „популяризацию отрицательныхъ доктринъ“. Но главнѣйшія его статьи посвящены подведенію фундамента подъ новое зданіе, ставившееся взамѣнъ разрушаемаго. Тѣхъ, кто подводилъ этотъ фундаментъ, кто ставилъ новыя основы общенія, онъ называлъ „реалистами“. Они, эти реалисты, должны были понять, по его мнѣнію, что несовершенства русской жизни зависятъ главнымъ образомъ отъ того заколдованнаго круга, въ которомъ вертятся наша „глупость“ и наша „бѣдность“. Первая поддерживаетъ вторую и обратно. Выйти изъ заколдованнаго кру-



на пользу иначе, какъ при помощи разумной экономіи умственныхъ силъ, считать себя „до послѣдней степени личности“, что полезно и бесполезно обществу. П. и опредѣляетъ „строгий и последовательный реализмъ“, какъ экономію умственныхъ силъ. Забота объ экономіи умственныхъ силъ должна опредѣлять отношеніе реалиста ко всѣмъ общественнымъ явленіямъ, къ розни и розни поколѣній, половъ, къ различнымъ видамъ индивидуальной дѣятельности, къ свойствамъ отдѣльной личности, къ вопросу о счастіи. Эта экономія подсказываетъ реалисту чисто отрицательное отношеніе къ „эстетикѣ“, ибо въ ней, по мнѣнію П., реалистъ не можетъ видѣть разумной общественной выгоды. Тратить время на эстетику значитъ тратить его безплодно, что при нашей бѣдности невозможно. Но экономія общественныхъ силъ допускаетъ литературу, возлагая на нее обязанность доказывать „существенные интересы“ умственной жизни общества. Только въ литературѣ и проявлялась до сихъ поръ общественная дѣятельность въ Россіи. „Гоголь, Бѣлинскій, Добролюбовъ—вотъ въ трехъ именахъ полный отчетъ о всей нашей умственной жизни за цѣлое тридцатилѣтіе“... „Наше общество создало своими собственными силами только одну журналистику“... Последовательный реализмъ, экономизирующий умственныя силы, направляющій свою дѣятельность, въ разумно понимаемыхъ эгоистическихъ цѣляхъ, на общественную пользу, отвергаетъ неразумный эгоизмъ „эстетика“, который напалъ на ребенка, готоваго „облопаться сквернѣйшими леденцами и коврижками“. Разумный эгоизмъ толкаетъ реалиста на изученіе нилейнй внѣшняго міра; и такъ само собой выступаетъ на первую очередь изученіе природы, занятіе естествознаніемъ. Естественныя науки П. ставилъ во главу угла того знанія, которое строитъ разумный и сознательный реалистъ. Но, говоря о „трудѣ“, объ „общественной пользѣ“, П. возвращался къ современнымъ ему условіямъ русской жизни и находилъ, что людей нѣтъ, а безъ людей ничего нельзя создать. Его главнымъ стремленіемъ было не измѣнить учрежденія, не исправить заранѣе условія жизни, въ которыхъ плодятся „глупость

и бѣдность“, а обратить вниманіе на необходимость созданія сознательныхъ личностей, разумныхъ реалистовъ. Надо „сначала сформировать честныхъ и дѣльныхъ людей, а потомъ уже приниматься за составленіе акціонерныхъ компаній или за какія-нибудь другія столь же общественныя предпріятія“. Осмѣиваніе глупостей и распространеніе научныхъ свѣдѣній являются средствами для формированія такихъ личностей. Эта сознательная личность, реалистъ, ставить на первый планъ своей жизни трудъ и имъ мѣряетъ всѣ отношенія къ людямъ: „что помогаетъ успѣху его труда, то онъ любить, что мѣшаетъ его труду, то онъ ненавидитъ“. Этимъ критеріемъ реалистъ опредѣляетъ свои отношенія къ женщинамъ,—любить или не любить ее,—такъ же, какъ къ поэзии, или признавая ее, или отнеся ее къ „эстетикѣ“. Какъ послѣдовательный „реалистъ“, П. разрушалъ эстетику, осмѣивалъ Пушкина, иронически относился къ сатирамъ Щедрина, серьезно совѣтуя сатирику заняться популяризацией естествознанія. Все это было такимъ же логическимъ результатомъ увлеченія идеей труда и непосредственной общественной пользы, какимъ было восхищеніе Базаровымъ до послѣдней буквы его утвержденій, до признанія, что въ настоящее время болѣе нечего дѣлать, какъ сложить руки передъ общественными неустройствами и стремиться лишь къ самосовершенствованію. Видя въ умственномъ трудѣ и самосовершенствованіи задачи реалиста, П. тѣмъ самымъ исключалъ изъ области реалистическихъ стремленій народную массу. „Конечно, трудъ тѣхъ людей, которые кормятъ и одѣваютъ насъ, въ высшей степени полезенъ, но эти люди совсѣмъ не реалисты; при теперешнемъ устройствѣ матеріальнаго труда, при теперешнемъ положеніи чернорабочаго класса во всемъ образованномъ мірѣ, эти люди не что иное, какъ машины... Покуда придется оставить ихъ въ покоѣ“... Это сведеніе задачъ реалиста къ самосовершенствованію, это откладываніе общественнаго переустройства до того времени, когда общество будетъ состоять изъ „разумныхъ эгоистовъ“ и сознательныхъ реалистовъ, такъ же какъ „оставленіе въ покоѣ“ „людей-машинъ“, было несомнѣнно теоретическимъ ша-

гомъ назадъ сравнительно съ тѣмъ, что развивали Чернышевскій и Добролюбовъ. Но все ученіе П., все его стремленіе къ подведенію новыхъ основъ подъ зданіе общественной солидарности до такой степени мало гармонировало своимъ духомъ съ этимъ индифферентизмомъ заключенія, что, оставаясь увлеченными и убѣжденными имъ, молодые читатели 60-хъ годовъ видѣли въ П. прямого продолжателя ученій Добролюбова и Чернышевскаго. Навность и юношеская непродуманность многихъ выводовъ П. не только не ослабляла, но увеличивала въ глазахъ читателей убѣдительность его аргументаціи, потому что къ блеску изложенія, къ рѣдкому литературному таланту, который не могли отрицать у П. даже его литературные противники, прибавлялась соблазнительная сила искренности и вѣры. Литературная дѣятельность П. была прервана смертью въ молодомъ возрастѣ: 4 іюля 1868 года, купаясь въ Дубельтѣ, П. утонулъ.

*И. Игнатовъ.*

**Писемскій, Алексѣй Теофилактovichъ,** извѣстный романистъ и драматургъ, оспаривавшій одно время пальму писательскаго первенства у Тургенева и Гончарова. П. род. 10 марта 1820 г. въ чухломскомъ у. Костромской губ., въ настолько обѣднѣвшей и опустившейся дворянской семьѣ, что дѣдъ его былъ безграмотенъ и принужденъ былъ самъ пахать землю. Отецъ П. служилъ въ военной службѣ; отъ рядового дошелъ до чина майора. Будущій писатель получилъ образованіе въ костромской гимназій и на математическомъ факультетѣ московскаго университета, гдѣ окончилъ курсъ въ 1844 г. Ни гимназія, ни университетъ не дали П. разносторонняго, широкаго образованія; читалъ онъ сравнительно мало и представлялъ изъ себя, какъ выразился одинъ изъ его критиковъ, черноземную силу, грубую, необдѣланную, но могучую и безыскусственную. Вскорѣ послѣ окончанія курса П. поступилъ на государственную службу. Его чиновничья карьера съ перерывами длилась продолжительное время, и, благодаря ей, П. изучилъ бытъ и нравы чиновниковъ, губернскихъ жителей, — персонажей будущихъ романовъ и пьесъ. Въ 1848 г. П. женился, пріобрѣта въ женѣ, по словамъ біографовъ, незамѣнимаго помощ-

ника въ литературной работѣ. По собственному признанію П., онъ изобразилъ жену свою въ романѣ „Взбаламученное море“, въ лицѣ Евпраксіи, „которой, — прибавляетъ П. въ автобіографіи, — сверхъ того придано въ романѣ название ледешка“. Литературная дѣятельность П. началась въ 1848 году, когда имъ была представлена въ журналъ и принята повѣсть „Боярщина“. Надъ злосчастною повѣстью нависла цензурная кара, и увидѣть свѣтъ „Боярщина“ могла только въ 1858 г. въ „Библіотекѣ для чтенія“. Первой напечатанной вещью была повѣсть „Нина“, а первымъ обратившимъ на себя серьезное вниманіе читателей произведеніемъ — „Тюфякъ“. За этимъ послѣдовалъ цѣлый рядъ повѣстей, романовъ, драматическихъ произведеній (см. библіографію, XI, 685), изъ которыхъ наибольшей извѣстностью пользовались и пользуются „Тысяча душъ“ и „Горькая судьбина“. И въ этихъ своихъ произведеніяхъ и въ другихъ менѣе извѣстныхъ теперь, но пользовавшихся въ свое время большой славой, П. — реалистъ. Какъ онъ самъ указывалъ, какъ говорили потомъ многіе разбиравшіе его произведенія критики, свой реализмъ онъ ведетъ отъ Гоголя. Онъ сходенъ съ Гоголемъ и склонностью къ изображенію темныхъ сторонъ жизни и своей безпощадностью въ этомъ изображеніи. Онъ идетъ однако дальше Гоголя и въ реализмѣ описаній и въ отношеніи къ пошлости. Онъ неспособенъ, какъ Гоголь, къ лирическимъ порывамъ; для него Россія никогда не полетитъ какъ тройка: пошлость обстановки, „почвы“, до такой степени кажется ему сильной, что въ ней вязнетъ все, даже чистое по задаткамъ и хорошее по намѣреніямъ. Едва ли въ этомъ отношеніи можно найти болѣе безжалостнаго и послѣдовательнаго писателя во всей русской литературѣ, чѣмъ П. Нельзя сказать, чтобы русская дѣйствительность состояла для П. сплошь изъ однихъ негодяевъ и мерзавцевъ. И женскія фигуры, какъ, напримѣръ, Настенька въ „Тысячѣ душъ“, и чиновники, какъ Иосафъ въ „Старческомъ грѣхѣ“, и такіе народные типы, какъ Ананій и Елизавета въ „Горькой судьбинѣ“ или Петръ въ „Плотничьей артели“, говорить за то, что П. различалъ въ чловѣчествѣ чистое и свѣтлое начала. Но волна не-

иности до такой степени казалась чуждою, что въ ней тонули честныя и благородныя немногихъ, не прибавляя ни мутному и грязному тону современности ни одной очищающей струи. Какъ видимъ ниже, П. зачислялся многими современниками въ лагерь реакціонеровъ и охранителей, но въ самомъ дѣлѣ онъ былъ разрушитель чистой воды, — разрушитель холодный, безстрастный, жестокой. Онъ, конечно, нападалъ на разрушительныя стремленія молодежи; некоторые его типы, напр. Иона-циникъ въ „Взбаламученномъ морѣ“, достаточно ясно показываютъ, въ какой мерзостной формѣ представлялись ему отрицательныя теченія въ современномъ ему обществѣ, но не менѣе яростно и жестоко обрушивалъ П. и столпы общества, охранителей которыхъ онъ былъ признавалъ. Многочисленные критики, разбирая творенія П., указывали на отсутствіе въ творчествѣ тѣхъ „невидимыхъ слезъ“, о которыхъ говорилъ Гоголь. Ихъ, дѣйствительно, не было: П. подходилъ къ народности и изображенію міра не съ тревогою любви, а съ холодомъ презрѣнія и недоувѣрія. Еще раньше, чѣмъ онъ рассмотрѣлъ міръ, онъ, какъ привычный наблюдатель, заподозрилъ его въ преступленіи. Семейныя отношенія, государственная служба, коммерческая дѣятельность, всё связи людей между собой, — все же какъ индивидуальныя свойства, — людскія стремленія, любовныя томленія, интимная возвышенность, скромность и миропія, — все было взято подъ сомнѣніе, все разсматривалось, какъ бессильно, безвольное перящество, если не какъ сознательное преступленіе. Былъ ли хотя одинъ общественный слой, котораго не коснулась разрушительная рука П.? Вотъ почему, сравнивая его съ другими современными ему писателями, съ такою ясностью и уваженіемъ отдавала ему должное первенства передовая критика 40-хъ годовъ, — отдавала уже послѣ того, какъ въ „Взбаламученное море“ и фельетонѣ Никиты Безрылова, подъ псевдонимомъ котораго писалъ П., заставили спорить о немъ, какъ о реакціонерѣ. „Гончаровъ, — говорилъ тогда Писаревъ, проводя параллель между П., Гончаровымъ и Тургеневымъ, — любить своего героя, а П. безжалостно продергиваетъ свое созданіе... спокойно, холодно, почти

весело“. И продолжая свою оцѣнку, критикъ говоритъ, что въ произведеніяхъ П., вмѣстѣ съ изображеніемъ персонажей, каковы бы они ни были, „почва постоянно будетъ напоминать о себѣ крѣпкимъ запахомъ, русскимъ духомъ, отъ котораго не знаютъ, куда дѣваться, дѣйствующія лица“. Преклоняясь передъ реализмомъ П., который не допускаетъ „ни малѣйшей эффектности, ни тѣни искусственности“, Писаревъ ставитъ его выше Тургенева: „П. глубже Тургенева, — говоритъ онъ, — захватываетъ эти явленія (явленія жизни), изображаетъ ихъ болѣе густыми красками и по жизненной полнотѣ своихъ твореній, какъ черноземная сила, стоитъ выше Тургенева“. Эти слова въ достаточной мѣрѣ показываютъ, какимъ разрушителемъ современнаго ему общества былъ въ дѣйствительности П., котораго такъ охотно зачисляли въ ряды охранителей. Пускай Ананій въ „Горькой судьбинѣ“ хорошъ, но силою „почвы“ онъ — убійца; пускай честна и чиста Елизавета, но она обречена на несчастную судьбу; пускай главное лицо въ „Старческомъ грѣхѣ“ движется благородными побужденіями и чистою страстью, но оно принуждено совершить преступленіе по службѣ и кончить жизнь самоубійствомъ. П. не льетъ слезы по поводу того, что „таковъ удѣлъ прекраснаго на свѣтѣ“, ибо и прекрасное совершаетъ непрекрасныя дѣянія, и оно волей-неволей покрывается грязью.

Отрицающа тенденцію въ искусствѣ и, какъ объективный писатель, не увлекаясь ею, П. тѣмъ не менѣе смотрѣлъ на свою литературную дѣятельность, какъ на служеніе, направленное противъ общественныхъ пороковъ. Въ письмѣ къ Дерели онъ употребляетъ даже слово „обличеніе“. „Сначала, — говоритъ онъ, — я обличалъ глупость, предрасудочность, невѣжество, смѣялся надъ дѣтскимъ романтизмомъ и пустозвонными фразами, боролся противъ крѣпостнаго права, преслѣдовалъ сановничьи злоупотребленія, обрисовывалъ цвѣтки нашего нигилизма, котораго послѣвы уже созрѣваютъ въ плодъ; въ концѣ концовъ, принялся за сильнѣйшаго, можетъ быть, врага человѣческаго — за Ваала и за поклоненіе золотому телцу...“ Причины извѣстности и знаменитости П., такъ же какъ непосредственнаго дѣйствія его произведеній

на читателей, заключались однако не въ „обличеніи“, а въ художественномъ изображеніи дѣйствительности, которая интересовала и увлекала автора. Ее, эту дѣйствительность, онъ, казалось ему, изображалъ полно и вѣрно; но свойственный ему пессимизмъ, врожденная способность видѣть прежде всего отрицательную сторону явленій, характеризовали для него жизнь человѣка и жизнь общества, какъ нѣчто пошлое, грязное, лишенное свѣта и „звуковъ небесъ“. Можетъ быть, желаніемъ хотя временно избавиться отъ мрачныхъ впечатлѣній дѣйствительности при помощи экскурсій въ область иллюзіи объясняется проявившаяся съ малыхъ лѣтъ въ П. страсть къ театру и актерству. П. полюбилъ театр еще въ гимназій, и въ гимназій еще онъ участвовалъ въ спектакляхъ въ качествѣ актера. Позднѣе эта страсть и желаніе успѣть на артистическомъ поприщѣ такъ захватили П., что онъ отдалъ дѣятельности актера много времени и достигъ такихъ успѣховъ, что, по словамъ свидѣтелей, въ нѣкоторыхъ роляхъ былъ даже выше Щепкина (напр. въ роли Подколесина въ „Женитьбѣ“). Извѣстность и слава П., какъ писателя, стали склоняться книзу послѣ того, какъ было написано „Взбаламученное море“, и послѣ того, какъ фельетоны, подписанные псевдонимомъ Никиты Безрылова, создали для П. репутацию реакціонера. Но, конечно, это одно не могло бы совершенно раздѣлить П. съ его читателями и почитателями: мы видѣли, что это не помѣшало Писареву поставить П. выше Тургенева. Но съ этого времени начинается и замѣтное паденіе таланта П. Ни „Горькая судьбина“, ни „Тысяча душъ“, ни даже „Тюфякъ“ болѣе не повторялись. П. умеръ для читателей за много лѣтъ до своей физической смерти. Праздновавшійся въ 1875 году двадцатипятилѣтній юбилей его литературной дѣятельности нѣсколько воскресилъ его въ памяти общества, но потомъ началось прежнее забвеніе, и писатель угасалъ въ безнадежномъ сознаніи своего расхожденія съ читателями. Онъ умеръ 21 января 1881 г. въ Москвѣ.

*И. Игнатовъ.*

**Пискорскій**, Владиміръ Константиновичъ (1869—1910), историкъ, окончилъ кievск. университетъ, долгое время про-

велъ въ заграничн. командировкѣ въ Испаніи, былъ профессоромъ въ нѣжинскомъ институтѣ и казанск. универс., по гибѣ, случайно попавъ подъ колеса поѣзда въ дачной мѣстности близъ Казани. Написалъ: „Франческо Ферруччи“ (1891), „Кастильскіе кортесы“ (1897, мар. дис.), „Крѣпостное право въ Каталоніи“ (1901), „Исторія Испаніи и Португаліи“ (1902) и др. П. былъ единственнымъ русскимъ специалистомъ по исторіи Испаніи. Его работы, въ томъ числѣ превосходныя изданія матеріаловъ по исторіи Испаніи, сдѣлали его имя хорошо извѣстнымъ за границей. Въ Испаніи онъ цѣнился особенно высоко. Отъ своего учителя И. В. Луцицкаго П. заимствовалъ строгій методъ, научился разсматривать факты въ широкомъ свѣтѣ социологическаго истолкованія, научился цѣнить важность экономич. базы историч. процесса. Статьи П., разсѣян. въ разныхъ изданіяхъ, обнаруживаютъ большой талантъ популяризатора. *А. Дж.*

**Писсарро**, Камилъ, франц. живописецъ, р. въ С.-Тома, датской колоніи на Антильскихъ островахъ. Его мать была креолка, отецъ — французъ. 10 лѣтъ П. отправился во Францію, чтобы готовиться къ торговому дѣлу. Въ рядѣ пейзажей въ Понтуазѣ онъ отразилъ вліяніе Мона. Послѣ путешествія въ Лондонъ это вліяніе смѣнилось увлеченіемъ Констэблемъ. (см.). Работая десять лѣтъ (1872—1882) въ Понтуазѣ, П. окрѣпъ окончательно. Онъ искренно передавалъ крестьянскій бытъ, воздѣланныя поля, луга, въ простомъ ихъ будничномъ видѣ. Въ 1886 г. П. примкнулъ къ неимпрессионизму и сталъ искать всюду игру свѣта, трептаніе его и прозрачность воздуха, по-прежнему спокойно, непосредственно передавая любимую имъ природу. Въ 1896 г. П., вслѣдствіе болѣзни глазъ, лишился возможности работать подлѣ открытымъ небомъ, и онъ изъ окна сталъ писать улицы Руана, парижскіе бульвары, Тюльерійскіе сады, площадь Согласія, перенося на полотно мельканіе современной жизни.

*Н. Т.*

**Пистія**, *Pistia Stratiotes*, видъ изъ сем. аройниковыхъ, тропическія плавающія водяныя растенія, съ клиновидными листьями до 10 см. длины, образующими густую розетку; размноженіе идетъ чрезвычайно быстро почками, сидящими на

иныхъ короткихъ побѣговъ. П. иногда встречается и въ нашихъ акваріумахъ.

**Пистойя**, городъ въ итал. провинціи Фриуль; кафедральн. соборъ XII в. Рубинное и инструментальн. производ.; 1700 ж. П., въ древн. Пистория, извѣст. приключеніемъ Катилины въ 62 г. до Р. Хр.

**Пистокки**, Антоніо, капельмейстеръ и оперный композиторъ (1659—1743), первымъ лѣтъ уже издавшій свою первую композицію. Значеніе П. въ исторіи музыки основывается, однако, не на его композиціяхъ, а на школѣ пѣнія, учрежденной имъ въ Болоньѣ около 1700 г. Это была первая школа, гдѣ обученіе пѣнію базировалось не только на эмпирическомъ приемѣ переимчивости, но и систематически разработ. методѣ различн. упражненій, при чемъ весь курсъ пѣнія былъ на нѣск. класс. Школа П. скоро стала знаменитой и послужила образцомъ для позднѣйш. подобн. школъ въ Италіи и др. Ю. Э.

**Пистолетъ**, короткое ручное огнестрѣльное оружіе, употреблявшееся прежде (такъ нѣкотор. полагаютъ, съ XVI ст.) для стрѣльбы на самыхъ близкихъ разстояніяхъ. Изъ гладкостѣнныхъ, одноствольныхъ, заряжаемыхъ съ дула П., почему усовершенствованій, имѣющихъ самую сѣ прочимъ огнестрѣльнымъ оружіемъ исторію, выработался теперешній типъ револьверовъ, а также и новѣйшія типъ магазинныхъ П., главн. представителемъ которыхъ является *браунингъ*, *П. оружіе*.

**Пистоль**, золотая монета, чеканившаяся въ XVI—XVII в. въ Испаніи и перенесенная оттуда во Францію (гдѣ она ходила за 10 фр.), Италію, Германію и Данію. Въ концѣ XVIII в. вышла изъ употребленія.

**Писцовыя книги**, официальные статистическіе сборники, составлявшіеся по указу правительства особо командированными *писцами*, заключающіе въ себѣ подробное описаніе отдѣльныхъ городовъ и уѣздовъ Московскаго государства съ ихъ землями и населеніемъ и со всѣми угодами и промыслами. Цѣль составленія П-ыхъ к. состояла въ томъ, чтобы дать правительству точныя свѣдѣнія объ экономическомъ бытѣ тяглыхъ, т. е. податного населенія и служить основой для раскладки поземельной или полевой подати (соха—извѣстная мѣра

земли, разнообразная по мѣстностямъ и трудно опредѣлимая, къ кот. приурочивались и торги и разные промыслы). Начало писцоваго дѣла на Руси, повид., относится къ эпохѣ Іоанна III, т. е. къ концу XV в.; документы послѣд. времени не разъ ссылаются на П. к. Степана Бородатого, знаменитаго москов. писца и публициста названной эпохи. Древнѣйшія изъ дошедшихъ до насъ П-ыхъ к. заключаютъ въ себѣ описаніе земель В. Новгорода вскорѣ по присоединеніи его къ Москвѣ: П. к. Деревской пятины, ок. 1496 г. и Вотьской пятины, 1500 г. („книги Воцкие пятины... лѣта 7008, а въ нихъ писаны пригороды и волости и ряды и погосты и села и деревни великого князя и за бояры и за дѣтymi за боярскими и за служилыми людьми за помѣщики и своеземцовъ и купецкіе деревни и владычни и монастырскіе деревни въ сохи по Новгородскому...“). Затѣмъ значительное число П-ыхъ к. дошло до насъ отъ XVI в. и, особенно, отъ первой половины XVII в. (время царя Михаила Феодоровича, послѣ эпохи смуты, когда особенно необходимо было приводить въ извѣстность платежныя силы и самый составъ населенія). Со второй половины XVII в. П. к. замѣняются *перечисельными*, гдѣ исчислялись лица, составляющія населеніе тяглыхъ дворовъ. Исправленія и дополненія къ П-ымъ к-амъ заключаютъ въ себѣ книги *дозорныя*, составлявшія особыми *дозорщиками*, и *приправочныя*, также *строильныя* и *застѣчныя*, гдѣ описывались укрѣпленія городовъ и застѣки, *межевыя*, съ обозначеніемъ межи разныхъ владѣній, *мѣрныя*, съ измѣреніемъ земель, и *перечневья*, составляющія второе описаніе на основаніи записаннаго въ П. к. П. к. даютъ массу въ высшей степени важнаго и интереснаго матеріала для изученія социально-экономическаго строя древней Руси, ея городского и сельскаго населенія. Но въ то же время онѣ принадлежатъ къ наименѣ разработаннымъ первоисточникамъ русской исторіи. Особенно это приложимо къ П-ымъ к-амъ XVI в., дошедшимъ до насъ въ неисправномъ видѣ. Вообще писцовое дѣло въ древней Руси было довольно сложной операціей, имѣвшей свою технику, свои приемы, обычаи и задачи, даже свои погрѣшности, вслѣдствіе чего не всѣ дан-

ныя, сообщаемыя П-ми к-ами, имѣютъ одинаковую цѣлу для изслѣдователя. Писцы вносили въ свои описи условные знаки, термины, формулы, и въ каждомъ отдѣльномъ случаѣ важно знать, отражались ли въ этихъ условныхъ пріемахъ какія-либо дѣйствительныя отношенія, или они служили только техническими удобствами для писца; далѣе — что писецъ разслѣдовалъ самъ, что узнавалъ отъ окладчиковъ и др. лицъ и что, наконецъ, занимствовалъ изъ прежнихъ описей. Так. обр. П. к. задаютъ очень много дѣла исторической критикѣ и требуютъ отъ изслѣдователя усиленной черновой работы по группировкѣ статистическаго материала, проверкѣ итоговъ, высчитываюу % - ныхъ отношеній, составленію перечней и т. д., особенно при неполнотѣ данныхъ, пробѣлахъ и наличности терминовъ, смыслъ которыхъ приходится восстанавливать. — С-м. „Описание документовъ и бумагъ, хран. въ Моск. Архивѣ Мин. Юст.“, I; П. И. Ивановъ, „Система обозрѣнія помѣстныхъ правъ“; *его же*, „Обозрѣніе П-ыхъ к. по Моск. губ.“ и „Обзоръ П-ыхъ к. по Новгороду и Пскову“ (во „Временникѣ Общ. Ист. и Др. Росс.“, VI); *его же*, „Опытъ истории изслѣдованія межеванія въ Россіи“ (М., 1846); о томъ же — статья *Неволина* (Сочиненія, т. VI); *Чечулинъ*, „Начало въ Россіи переписей“; С. Б. Веселовскій, „Сошное письмо“ (1915). Изъ самыхъ П-ыхъ к. напечатаны: „П. к. Новгородскія, 6 т., 1859—1910 гг.“; „П. к. Изгорской землѣ“, 2 вып. 1859—62 гг. (изд. Археогр. комиссіи); „К-и Писц-ья Моск. государ. XVI в.“, изд. рус. Геогр. обществомъ подъ ред. Н. В. Калачева и др.; В. Майковъ, „Книга П-ая по Новгороду Великому конца XVI в.“. Спб. 1911 г.; *Бѣлевскія* („Бѣлевская Вивліоика“); *Бѣлозерскія* („Новгородск. Сборникъ“); *Рязанскаго края* (Ряз. 1898—1904, 3 т.); *Угличскаго у.* („Врем. Дем. Лицея“, кн. 41—46); по г. *Казани* съ уѣздомъ (Каз. 1877); П-ья книги *Пермскаго края*, изд. В. Шипонкомъ въ Перми. В. *Сторожевъ*.

**Писчебумажное производство, см. приложение.**

**Писчій неврозъ, см. двигательные неврозъ.**

**Писчія перья.** Первое литературное упоминаніе объ употребленіи птичьихъ перьевъ для письма мы находимъ у св.

Исидора Севильскаго (нач. VII в.). Это не значитъ, конечно, что перья не были въ употребленіи и раньше. Въ Помпѣи было найдено даже бронзовое перо, которое хранится въ Неаполитанскомъ музее. Въ древности и на Востокаѣ употреблялись перья (металлическіе или костяные), заостренные трости, кисточки. Птичьихъ перьевъ наибольшее распространеніе имѣютъ гусинныя, добываемыя изъ крыльевъ. Кромѣ того, употребляются перья отъ утки, лебедя, аиста, цуры и т. д. Въ 1809 г. Брама изобрѣла машину для разрѣзыванія гусинаго пера на три или четыре части и для очистки каждой части. Въ концѣ XVIII в. Зонфельдеръ въ Мюнхенѣ сталь изготовлять стальные перья для писанія на литографскомъ камнѣ. Впервые сталь при мѣнять машины къ фабрикаціи стальныхъ перьевъ Джонъ Митчелъ. Центромъ этой фабрикаціи былъ и остается до сихъ поръ Бирмингамъ. Материаломъ для стальныхъ перьевъ служитъ шведское желѣзо самаго тонкаго сорта. Изъ него готовится шэффильдская прокатанная сталь въ листахъ, имѣющихъ 1 миллиметръ толщины.

Трудъ фабрикаціи перьевъ раздѣленъ на много простыхъ операций, обыкновенно выполняемыхъ женщинами и дѣтми. Первая операція состоитъ въ разрѣзываніи листовъ шэффильдской стали на ленты меньшихъ размѣровъ помощью рѣзущей машины, приводимой въ движеніе моторомъ. Ленты эти подвергаются потомъ перекачиванію, чтобы облегчить дальнѣйшую механическую обработку металла. Затѣмъ ленты отбѣиваются послѣднимъ слабымъ растворомъ сѣрной кислоты. Послѣ того онѣ подвергаются прокаткѣ, операціи, въ результатъ которой толщина ихъ доводится до величинъ 0,1—0,4 миллим., смотря по сорту. Стальные полосы (морянки) тогда готовы для изготовленія изъ нихъ перьевъ. Сначала изсѣкается перо, въ видѣ плоской пластинки надлежащей формы, помощью винтоваго прессы. Потомъ штамповка дѣлаетъ внутренніе прорѣзы, служащіе для удержанія чернилъ и для увеличенія гибкости пера. Пестовыми молотами отбиваютъ фабричныя штепели и рельефы, служащіе для различія сортовъ перьевъ, и затѣмъ откидываютъ. Послѣ того перу придаютъ вогнутую форму помощью винтоваго прессы, снабженнаго надлежащими штепелями; а затѣмъ закалываютъ, нагревая до краснаго каленія и быстро охлаждая погруженіемъ въ масло. Ради большей эластичности, перо потомъ снова отпусаютъ. Потомъ перо подвергается очисткѣ, полировкѣ и подтачиванію въ продольномъ и поперечномъ направленіяхъ. Его окрашиваютъ путемъ окисленія стали на огнѣ и затѣмъ вырѣзываютъ расщепъ помощью винтоваго прессы, снабженнаго рѣзущимъ инструментомъ. Затѣмъ перо эмальзируется особымъ лакомъ или гальваническимъ путемъ. Это перо тогда готово. Остаются еще операціи сортировки. При этомъ перо подвергается тщательному размѣрному, и неброурчественные экземпляры отбрасываются. Контролированіе производитъ иногда помощью микроскопа. Металлическія перья фабрикуются не только изъ стали, но отчасти также и изъ другихъ металловъ: золота, серебра, цинка, мѣди, алюминія, алюминіевой бронзы. Употребляются также стеклянныя перья, весьма полезныя, когда дѣлаются копии помощью подкладываемой угольной бумаги; необходимыя для копирования нажимъ удовлетворительно производятся этого рода перьями. Что касается золотыхъ перьевъ, то

в древнейшія времена, — по крайней мѣрѣ, за-  
вѣсь до Р. Х., бумагу готовили изъ нарѣзаннаго  
листья стержня папируса, растенія до  
высокой, съ трехграннымъ стеблемъ (Surgus  
papyrus), произрастающаго по теченію рр. Нила и Евфрата,  
и въ Сициліи. Въ г. Сиракузахъ, вь Сициліи,  
дѣлаютъ бумагу изъ папируса, для продажи пу-  
блицистамъ, тѣмъ же способомъ, какъ ее готовили  
древности, т. е. склеиваемъ отдѣльных тонкихъ  
листочковъ листовъ. Известная китайская рисовая бума-  
га готовится изъ нарѣзаннаго на тонкіе листочки  
растенія *Alata rarufigera* и, слѣдовательно, тоже,  
но папирусу, существенно отличается отъ современ-  
ной бумаги, представляя въ сущности свойственный  
рафинированных волоконцевъ листь толщиной отъ 0,02 до  
0,03 миллиметра.

Слѣдуетъ имѣть въ настоящее время въ жизни куль-  
туры государствъ столь большое практическое зна-  
ченіе, что степенъ культуры той или другой страны  
очень рельефно выражается расходомъ бумаги, падаю-  
щимъ на одного человѣка. Это потребленіе бумаги на  
одного человѣка въ килограммахъ въ разныхъ странахъ  
составляетъ слѣдующими цифрами:

1880 г. 1908 г.

Россія . . . . .	0,6	2
Австрія . . . . .	2,5	10
Германія . . . . .	6	19,7
Англія . . . . .	6,1	25,3

Производство писчей бумаги уже издавна практико-  
валось на Дальнемъ Востокѣ, въ Китаѣ; тѣмъ не менѣе,  
в Европѣ начало писчебумажнаго производства приуро-  
чено обыкновенно лишь къ концу XII столѣтія по  
н. э.; весьма вѣроятно, что распространеніе фабрика-  
ци бумаги въ Европѣ въ значительной степени содѣй-  
ствовали крестовые походы. Первоначально писчебумаж-  
ное производство концентрируется въ Германіи,  
Франціи и Италіи. Сильный толчокъ развитію этой  
ветви промышленности дало изобрѣтеніе книгопеча-  
танія.

Въ Россіи первая бумажная фабрика была устроена  
въ концѣ XVI столѣтія при рѣкѣ Учѣ, въ 30 верстахъ  
отъ Москвы; эта фабрика, однако, просуществовала не-  
долго, и только въ 1655 году писчебумажное дѣло ста-  
новило на прочную почву устройствомъ бумажной  
фабрики при московскомъ Печатномъ дворѣ на рѣкѣ  
Истрѣ, въ государственной Зеленой слободѣ, въ нынѣшнемъ  
окладномъ уездѣ Московской губ. Въ особенности  
быстрое развитіе это производство получаетъ со време-  
немъ Петра Великаго.

Для приготвленія бумаги пригодны самыя разно-  
образныя вещества растительнаго происхожденія, обла-  
дающія волокнистою структурою. Любопытнымъ при-  
меромъ разнообразія въ сырыхъ материалахъ, пригодныхъ  
къ производству бумаги, является изданная въ Регенс-  
бургѣ, въ Германіи, въ 1765 году Яковомъ Шэферомъ  
таблицы, бумага для которой приготовлена изъ 60 различ-  
ныхъ материаловъ, кромѣ обычныхъ и употребляемыхъ  
и теперь, изъ опилокъ, хмеля, торфа, осинныхъ  
ветвей, мха, папуцы, стеблей осоки и т. п.

Симптомъ на возможное разнообразіе въ сырыхъ мате-  
риалахъ, теперь сырьемъ служатъ только сравнительно  
значительное число ихъ, а именно: льняное и хлопчатобу-  
мажное тряпье, въ главной массѣ состоящее изъ чи-  
стой клѣтчати; стебли растенія *эспарто*, культивируе-  
мое въ Испаніи и Африкѣ (содержитъ до 48% целлю-  
лозы); осолома: овсяная, пшеничная, ржаная и ячменная,  
а также наиболѣе пригоднымъ материаламъ является  
листья солома; *досуте*, или, вѣрнѣе, концы и отески,  
получаемыя при переработкѣ джутовыхъ волоконъ въ  
канаты и ткани; *манильская пенька*, *мексиканская* и *химий-  
ная древесная масса* и, наконецъ, въ Китаѣ, *бумажная  
лимонца*. Изъ другихъ, кромѣ тряпья, сырыхъ мате-  
риаловъ наибольшее значеніе теперь приобрѣла древес-  
ная масса, въ особенности химическая древесная масса.  
Химическая древесная масса готовится изъ соскабли-  
ваемыхъ или рѣзныхъ дерева на различнаго рода мельни-  
цахъ или тѣркахъ, при непрерывномъ притока воды; эта  
масса состоитъ изъ сравнительно короткихъ волоконъ  
и применяется только при производствѣ низшихъ сортовъ  
бумаги. Химическая древесная масса, какъ уже выше  
замечено, —значительно болѣе пригодный материалъ,  
получаемый большимъ спросомъ и представляетъ почти  
абсолютно чистую, длиноволокнистую клѣтчату. Эта  
масса готовится двумя различными способами:

или обработкой дерева ѣдкимъ натромъ, или же отвари-  
ваніемъ его съ кислото сѣрнистоазотнокислою солью.

Главную работающую часть завода механической  
древесной массы представляетъ *дефибреръ* (см. рис. 1),  
или станокъ для измельченія древесины. Дефибреры  
строятся или вертикальными, или горизонтальными съ  
2—8 работающими прессами, надавливающими дерево  
къ истрапающему механизму, т. е. къ цилиндрической  
поверхности жернова. Эта поверхность рифленая; на-  
сѣчка, или «ковъ» камня производится механическими  
насъкалами, представляющими переносный суппортъ  
обыкновеннаго токарнаго станка, чаще всего употре-  
бляются дефибреры, истирающіе дерево поперекъ его  
волоконъ, но въ послѣднее время употребляются также  
приборы, въ которыхъ истирание дерева производится  
продольно его волоконъ, вслѣдствіе чего получается  
болѣе длинное и прочное волокно. Дальнѣйшее о про-  
изводствѣ древесной массы, см. *примѣненіе дерева и  
его переработка*, XVIII, 248, *прилож.*, 3/4.



Рис. 1.

За исключеніемъ древесной массы, остальные сырые  
материалы всегда подвергаются цѣлому ряду предвари-  
тельныхъ операций, имѣющихъ цѣлью очистить это сырье.  
Такимъ образомъ тряпье прежде всего подвергается  
сортировкѣ: отбираютъ отдѣльно льняное тряпье отъ  
хлопчатобумажнаго, бѣлое отъ окрашеннаго, мѣшочное  
тряпье, веревки и канаты, полшерстяное тряпье и т. п.,  
при чемъ получаютъ до 30—40 сортовъ, а затѣмъ отсори-  
рованное тряпье разрѣзается вручную на болѣе мелкіе  
куски, и отъ него отрѣзаются пуговцы, пряжки и т. п.  
Послѣ такой подготовки тряпье подвергается выколачи-  
ванію въ различнаго рода машинахъ, такъ называемыхъ  
«волкъ-машинахъ», снабженныхъ вытяжками съ сильными  
вентиляторами для удаленія выдѣляющейся пыли.  
Эспарто тоже предварительно подвергается тщательной  
сортировкѣ, и отъ него отдѣляются корешки, приме-  
сы другихъ растеній, а также куски земли, камни и т. п.  
Очищенное и выколоченное сырье подается транспорте-  
ромъ къ бучильнымъ котламъ, въ которыхъ произво-  
дится выварка тряпья съ щелоками, имѣющая цѣль уда-  
леніе жира, грязи и красящихъ веществъ. Для этой опера-  
ции употребляются обыкновенно или цилиндрическіе, или  
сферическіе котлы (см. рис. 2), вращающіеся на своей  
оси, нерѣдко очень значительной емкости. Эти варочные  
котлы снабжаются инжекторнымъ насосомъ, обеспечи-  
вающимъ непрерывную циркуляцію щелочной жидкости  
со дна котла на верхъ, откуда щелочь вновь профильт-  
руется черезъ толщу отвариваемой ткани внизъ котла.  
Щелочи, чаще всего ѣдкаго натра, расходуются обыкно-  
венно около 5% отъ вѣса заложенаго сырья. Барка

ведется под давлением 3—4 атмосфер и продолжается от 2 до 6 часов, в зависимости от качества отвариваемого тряпка. Как общее правило, можно высказать, что чем выше поддерживается давление в котлѣ и чемъ

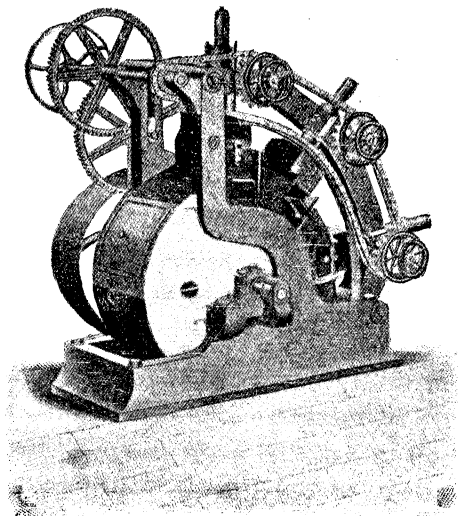

Рис. 2.

дольше подвергается сырье отваркѣ, тѣмъ меньше можетъ быть израсходовано щелочи. Для отварки теперь нерѣдко примѣняются также и горизонтальные Мазеровскіе котлы (примѣняемые в отбѣльномъ производствѣ) съ продолженными по двумъ ихъ рельсамъ, по которымъ вводятъ в котелъ вагонетки съ тряпьемъ. Послѣ отварки всегда слѣдуетъ промывка, которая производится или въ тѣхъ же самыхъ котлахъ, или же въ особаго рода промывныхъ и одновременно измельчающихъ приборахъ, которые извѣстны подъ именемъ «голландеровъ»; голландеръ (см. рис. 3) представляетъ овальный желѣзный чанъ около 3 фут. высотой и до 20 фут. длиной, раздѣленный по длине его перегородкой. На одной изъ продольныхъ сторонъ голландера располагается измельчающій механизмъ, состоящій изъ барабана, снабженнаго стальными ножами, и находящейся непосредственно подъ нимъ подставка, тоже снабженной ножами. Вращеніемъ этого барабана отваренная тряпка непрерывно передвигается по голландеру, или роли. Притокъ чистой воды, конечно, строго регулируется сообразно съ количествомъ утекающей грязной воды, такъ что уровень жидкости въ роли остается постояннымъ. Дѣйствіемъ стальныхъ ножей, насаженныхъ на барабанъ, происходитъ вмѣстѣ съ промывкой также и измельченіе тряпки въ полумассу.

Промывка, соединенная съ измельченіемъ, производится до тѣхъ поръ, пока изъ роли не начнетъ вытекать совершенно чистая вода. По окончательной промывкѣ измельченная наполовину масса подвергается *отбѣлкѣ*, которая производится растворомъ бѣлизной извести въ тѣхъ же самыхъ роляхъ. На 100 частей полумассы берется обыкновенно отъ 2,5 до 5 частей бѣлизной извести съ 30% содержаниемъ дѣйствующаго хлора. Прежде практиковалась обработка газобразнымъ хлоромъ,—при чемъ бѣлизну подвергалось неизмельченое тряпье въ особыхъ отбѣльныхъ камерахъ,—въ настоящее время почти совершенно оставлено, главнымъ образомъ по той причинѣ, что хлоръ непосредственно сравнительно плохо отбѣливаетъ волокна, а частью вступаетъ въ хими-

ческое соединеніе съ волокномъ, давая желтыя хлопчатобумажныя, какъ это, напримѣръ, имѣетъ мѣсто въ обязанности рельефно по отношению къ джуту. На ряду съ бѣлизной извѣстью теперь часто примѣняются для бѣленія также и бѣлизные растворы, приготовленные электролизомъ, при чемъ подъ влияніемъ тока изъ такихъ растворовъ поваренной соли или хлористой магнезии образуются хлорноватистоазотная или хлорноватистомагнезальная соли, которыя обладаютъ значительную большую отбѣливающую способность, чѣмъ продажная бѣлизная известь, даже при равномъ процентномъ содержаніи дѣйствующаго хлора въ растворахъ. Многія изслѣдованія показываютъ, что растворъ, приготовленный электролизомъ, отбѣливаетъ энергичнѣе раствора бѣлизной извести той же крѣпости въ отношеніи какъ 5 къ 1. Для полученія хорошихъ результатовъ при отбѣлкѣ существенно важно, чтобы по достаточной отбѣлкѣ масса въ ней не оставалась избыточной окислитель, такъ какъ въ этомъ послѣднемъ случаѣ является опасность перебѣливанія, частичнаго окисленія волокна, образованія оксидцеллюлозы—вещества, обладающаго по сравненію съ неизмѣненной клетчаткой значительно меньшую прочностью. Поэтому, по окончаніи отбѣлки, полумасса тщательно промывается водою, и иногда, съ цѣлью уничтоженія оставшейся въ массѣ избыточной бѣлизной извести, въ нее вводятъ антихлоры (сѣрноватистоазотная соль, муравьиная кислота, многосернистый кальцій и т. п.), взаимодействіемъ которыхъ съ бѣлизною извѣстью послѣдняя разлагается.

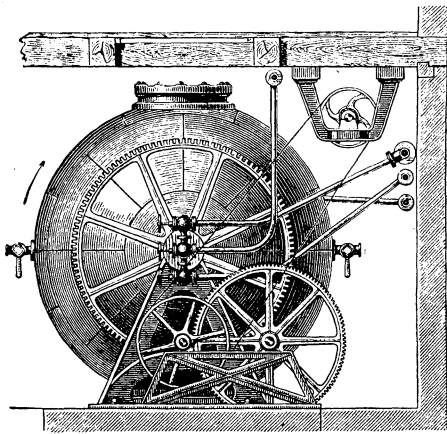
Послѣ бѣленія слѣдуетъ дальнѣйшее измельченіе, которое производится въ такихъ же голландерахъ, отличающихся только устройствомъ барабана. Послѣдній содержитъ значительно большее число и хорошо отточенныхъ ножей; измельченіе производится до тѣхъ поръ, пока масса не будетъ состоять изъ отдѣльныхъ волоконцевъ, длину отъ 1 до 2 миллиметровъ. Иногда, съ цѣлью устранить возможное осажденіе желѣза на волоконцахъ ножи употребляются бронзовые. Въ голландерѣ, напол-



Рис. 3.

ненный водой, отбѣленную полумассу вводятъ малыми порціями и до тѣхъ поръ, пока масса не сдѣлается настолько густой, что роль начинаетъ работать съ трудомъ. Продолжительность измельченія находится въ прямой зависимости отъ того, какой матеріалъ подвергается измельченію. Тогда какъ полумасса изъ хлопчатобумажнаго или льняного тряпья подвергается измельченію въ теченіе 8—10 часовъ, измельченіе древесной массой идетъ значительно скорѣе и оканчивается обыкновенно въ 6 часовъ, а массы изъ аспарто—даже въ 2—3 часа. При этомъ, однако, установку ножей дѣлаютъ такимъ образомъ, чтобы производить скорѣе не измельченіе, а расщипываніе полумассы, для того, чтобы по возможности увеличить способность свояичиванія ея. Въ

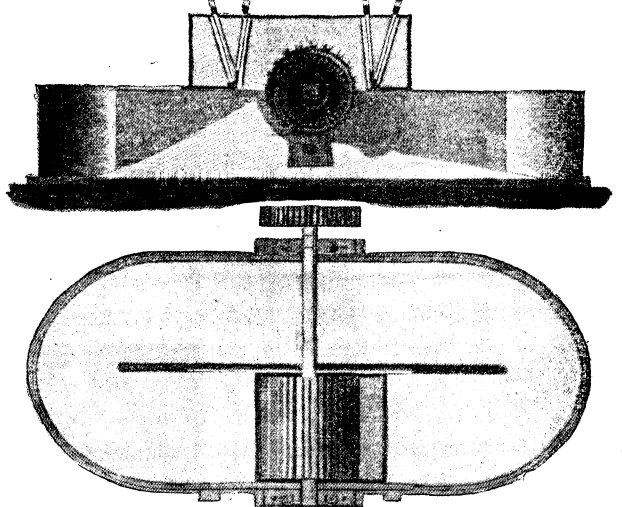

массы съ измельченіемъ производится также отяжелѣніе, дефилика и окрашивание массы. Отяжелѣніе имѣетъ целью увеличить вѣсъ бумаги, удешевить ее, заполнить поры пылокомъ и придать лучшей внѣшній видъ бумагѣ. Отяжелѣніе, или «шарже», дѣлается въ предѣлахъ до 20%. Вмѣстѣ этой цѣли при приготовленіи дешовыхъ сортовъ бумаги употребляется по преимуществу глина, а при экономнѣйшѣ больше дорогихъ сортовъ гипсъ или алебастръ. Нерѣдко употребляются также—мѣль, баукситъ, окислы или кремнекислота магнезія и тяжелый шпатель. Вмѣстѣ руды съ отяжелѣніемъ всѣ сорта писчей бумаги, ксеро и типографской, всегда подвергаются проклеиванію, имѣющему цѣлью заполнить поры бумаги клейкимъ, непроницаемымъ для чернилъ и типографской краски, веществомъ. Проклеиваніе производится какъ въ роляхъ, такъ нерѣдко уже на писчебумажной машинѣ, при чемъ въ этомъ случаѣ проклеиванію подвергается готовая бумага. Для проклеиванія массы въ роляхъ чаще всего употребляется смоляное или канифольное мыло и растворъ квасцовъ: сперва въ роль прибавляется канифольное мыло, а затѣмъ, по тщательномъ смѣшеніи,—растворъ квасцовъ; при этомъ въ поракъ волоконъ и образуется вязкое нерастворимое въ водѣ канифольно-глиноземное мыло. Обыкновенно на 100 частей массы берутъ отъ 1 до 4 частей смѣсы смоляного мыла и квасцовъ. Нерѣдко имѣетъ съ смолянымъ мыломъ прибавляется немного кристалла. Въ нѣкоторыхъ случаяхъ проклейку ведутъ только смолянымъ мыломъ съ прибавкой какой-нибудь свободной кислоты; при этомъ способѣ, конечно, выдѣляются въ поры волоконъ свободныя смоляныя кислоты, которыя уже и обуславливаютъ склеиваніе отдѣльныхъ волоконъ. Для наиболее тонкихъ и высохшихъ сортовъ бумаги проклеиваніе ведутъ растворомъ воска въ фдкомъ или въ восковомъ мыломъ и квасцами. На ряду съ указанными операціями: отяжелѣніемъ и проклейкой всегда производится также поддѣтка, а часто и

выстаетъ знакъ, видимый въ особенности при разсматриваніи листа на свѣтѣ. Готовый сырой листъ освобождается отъ избытка воды сперва высушиваніемъ надъ сукномъ, а потомъ пресованіемъ. Если готовится *писчая бумага*, то сформованные листы пропитываются растворомъ желатина, высушиваются и затѣмъ, для приданія имъ лучшаго внѣшняго вида, пропускаются черезъ калаандръ. Въ виду значительной затраты работы при ручномъ способѣ, въ настоящее время онъ примѣняется сравнительно рѣдко, главнымъ образомъ при производствѣ бумаги для документовъ, денежныхъ знаковъ, цѣнныхъ бумагъ и т. п. Такъ какъ при ручной работѣ потрихиваніе сита производится въ различныхъ направленіяхъ, то свойлачиваніе волоконцевъ происходитъ энергичнѣе, и сама бумага получается болѣе крѣпкой. Въ день одинъ рабочей-черпальщикъ можетъ изготовить до 5.000 листовъ.

Гораздо большее значеніе имѣетъ механическое производство бумаги при посредствѣ писчебумажной машины (см. рис. 4), впервые изобрѣтенной Фурдиреи и которая въ послѣдствіи претерпѣла цѣлый рядъ весьма существенныхъ модификацій. Главную работающую часть этой машины представляетъ безконечное полотно изъ проволочной сѣтки, на которое непрерывно, всегда въ опредѣленномъ количествѣ, выливается готовая масса изъ мѣрника, очищенная предварительно въ котлѣ, или очистителѣ, отъ песка, грязи, узловъ и т. п. Это сито на всемъ своемъ протяженіи непрерывно сотрясается и имѣетъ колебательное движеніе изъ стороны въ сторону. Отдѣляющаяся изъ-подъ сита вода непрерывно удалается изъ машины. Образовавшійся на ситѣ листъ поддушивается, проходя надъ ящиками, изъ которыхъ выкачивается воздухъ, затѣмъ поступаетъ на цѣлый рядъ роликовъ, обтянутыхъ сукномъ, проходитъ черезъ отжимные валики, высушивается, осылая по поверхности нагрѣтыхъ металлическихъ цилиндровъ, и, наконецъ, отдѣляется, проходя черезъ калаандръ. Число этихъ отжим-

Сухая часть самочерпки.

Выходъ.



Рис. 4.

машинъ массы, такъ какъ, какъ бы тщательно ни происходило бѣленіе, тѣмъ не менѣе, все же масса имѣетъ легка желтоватый оттѣнокъ. Для поддѣтки чаще всего употребляются: ультрамаринъ, индиго или андиновая сѣнь, а въ послѣднее время также азуръ. Для окрашиванія въ значительныхъ количествахъ расходуются какъ минеральные, такъ и органическіе пигменты. Какъ во время отяжелѣнія, такъ и все время во время окраски роль непрерывно работаетъ, такъ что масса получается совершенно равномерно окрасенной и окрашенной.

Формовка бумажныхъ листовъ изъ массы производится въ настоящее время по преимуществу при помощи машинъ. Прежде однако, да и теперь для нѣкоторыхъ сортовъ бумаги, примѣнялся ручной пріемъ работы. Приготовленная ручнымъ способомъ бумага въ отличіе отъ машинной называется «*черпальной бумагой*». При ручномъ производствѣ работа идетъ такимъ образомъ. Подготовленная къ дѣлу бумажная масса помѣщается въ чинъ, который погружается паромъ или огнемъ до 40°—50°C. Нагрѣтая масса не такъ легко обсыхаетъ на дно, и, крокъ того, вода легче стекаетъ съ формы. Формами служатъ сита съ тонкимъ металлическимъ переплетомъ; опущенныя на ситѣ равномерно распределенныя свойлачиваніемъ между собою волокна и образуютъ бумажный листъ. Свойлачиванію способствуютъ потрихиваніемъ сита. Водяные знаки, очень часто видимые на *ручной бумагѣ*, получаютъ такимъ образомъ, что на формовальное сито прикрѣпляютъ металлическіе контуры, сдѣланные изъ мѣдной проволоки. Въ тѣхъ мѣстахъ, гдѣ они прикрѣплены, слой бумаги будетъ тоньше, и вслѣдствіе этого

нхъ валиковъ, сушильныхъ и лоцильныхъ цилиндровъ весьма значительно и для производства различныхъ сортовъ бумаги неодинаково. Вообще «самочерпка», какъ называютъ писчебумажныя машины, очень сложны и дѣлаются, большей частью, двухъ различныхъ типовъ: одинъ—съ плоскимъ приемнымъ формовальнымъ ситомъ и дѣлаются, другой—съ цилиндрическимъ формовальнымъ ситомъ. Эти послѣднія примѣняются по преимуществу для изготовленія толстыхъ сортовъ бумаги: оберточной, обойной и толстой писчей, а также и при производствѣ картона. Цилиндръ изъ проволочной сѣтки вращается въ ящикѣ съ писчебумажной массой, и при вращеніи на верхней поверхности образуется слой свойлаченныхъ волоконъ, при чемъ свойлачиванію способствуетъ существующее внутри цилиндра разряженіе. Самочерпка съ плоскимъ ситомъ употребляется для выдѣлки тонкихъ сортовъ бумаги. Очень большое значеніе имѣетъ тѣ обстоятельство, чтобы на машину всегда подавалось строго опредѣленное количество массы, сообразно съ заданными размѣрами и вѣсомъ выдѣльиваемого бумажнаго листа. Машина работаетъ непрерывно, и съ нея получается, въ зависимости отъ толщины, вѣса и долготы листа, отъ 60 до 240 фут. бумажнаго листа въ одну минуту. Иногда писчебумажная машина снабжается отдѣленіемъ для проклеиванія бумажнаго листа, при чемъ для проклейки употребляется растворъ желатина, къ которому прибавлено немного бѣлаго олеинаго мыла.

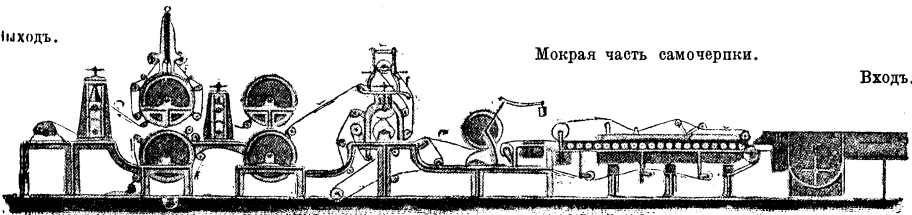
Сортавъ бумаги очень много, и при формовкѣ бумажнаго листа наблюдается цѣлый рядъ частностей. Помимо того, что бумага снабжается различного рода знаками, она очень часто окрашивается или насквозь или съ одной

только стороны, дѣлается съ одной стороны блестящей и гладкой и т. п. Наиболее распространенные сорта бумаги таковы: *пропускная бумага*, употребляемая для прощаживания, приготовляется изъ тряпья, совершенно не проклеивается и не снабжается шаржемъ. Такимъ образомъ, эта бумага представляетъ чистую клѣтчатку, сформованную въ листъ. *Оберточная бумага* готовится изъ сравнительно малоцѣннаго и грубого сырого материала. Иногда она окрашивается, какъ, напримеръ, извѣстный сортъ оберточной «сахарной» бумаги, а иногда готовится изъ цѣльного тряпья, и такимъ образомъ, окрашивание бумаги обуславливается смѣсью тѣхъ красокъ, которая находится на тряпьяхъ. *Бумага подъ печать* обыкновенно дѣлается изъ хорошо отбѣленного материала, сильно проклеена и снабжена шаржемъ. Кроме того, въ бумагу подъ печать, особенно въ бумагу, предназначенную для газетнаго дѣла, вводится всегда значительное количество древесной массы. *Писчая бумага* представляетъ высшій сортъ бумаги; лучше, болѣе дорогой, номера писчей бумаги приготовляются изъ одного льняного тряпья. *Картонъ и папка* приготовляются склеиваніемъ или спрессовываніемъ нѣсколькихъ свѣжеприготовленныхъ листовъ бумаги подъ очень большимъ давленіемъ. *Картонъ* теперь, впрочемъ, часто вырабатывается, какъ самостоятельная отрасль писчебумажнаго производства, на специальныхъ картонодѣлательныхъ машинахъ. При выработкѣ денежныхъ знаковъ и цѣнныхъ бумагъ нѣрѣдко употребляются для производства одного и того же листа различно приготовленные бумажная масса, напримеръ, бѣлая и окрашенная. Сформованный только что листъ снабжается какиммъ-нибудь цѣпнымъ узоромъ; для этой цѣли помощью особыхъ приспособленій на его поверхность черезъ опредѣленную форму направляется цѣпная масса. Наконецъ, *окрашивание* бумаги въ ровный цѣвъ по всей ея толщѣ производится или при помощи минеральныхъ, или при помощи органическихъ красокъ. Въ первомъ случаѣ еще въ роль прибавляются послѣдовательно два раствора, дающіе цѣпной осадокъ. Такъ, напримеръ, для окрашивания бумаги въ желтый цѣвъ прибавляютъ на 50 частей сухой массы растворъ 2,5 килограмма уксусоосининовой соли и растворъ 0,45 килограмма хромлика; взаимодействіемъ этихъ растворовъ образуется нерастворимая хромовосининовая соль желтаго цѣва, осѣдающая въ поры волоконъ. Точно такъ же для окрашивания въ синий цѣвъ берутъ смѣсь растворовъ желтлаго купороса (2,5 килограмма) и красной кровяной соли (0,15 килограмма). Понятно, что при употребленіи минеральныхъ красокъ въ очень значительной степени повышается содержаніе щелчи, нѣрѣдко до 8%, и потому понятно, что въ такого рода окрашенныхъ бумагахъ прибавляется ъуже значительно меньше шаржа. На ряду съ минеральными красками теперь въ очень значительныхъ количествахъ для окрашивания массы употребляются также и органическія, въ особенности искусственныя органическія краски, имѣющія свойство къ клѣтчаткѣ, напримеръ, азокраски. Изъ числа органическихъ красокъ наибольшее примѣненіе находятъ себѣ: анилины-фіолетъ, когто, бензопурпуринъ, хризаминъ, діаминовыя краски и др. Необходимо, однако, замѣтить, что нѣкоторыя изъ органическихъ красокъ весьма чувствительны по отношенію къ кислотамъ, а также и въ особенности по отношенію къ свѣту. На ряду съ измѣненіемъ внѣшняго вида бумаги (глянецъ, окраска) теперь она очень часто также измѣняется химически, какъ это, напримеръ, имѣетъ мѣсто при производствѣ растительнаго пергамента. Въ настоящее время такого рода пергаментованныя бумаги расходуются въ значительныхъ количествахъ какъ для различныхъ техническихъ цѣлей, напримеръ, для осмоса, электролиза, такъ и въ общепитій и торговлѣ, какъ оберточной и папачной матеріалъ. Способъ приготовления растительнаго пергамента въ общихъ чертахъ заключается въ слѣдующемъ: бумага протравливается черезъ смѣсь крѣпкой сѣрной кислоты, или купороснаго масла, въ 66° Воле и воды, при чемъ на одну часть кислоты берутъ одну восьмую часть воды. Этой смѣсь даютъ охладиться, при чемъ, конечно, во избѣжаніе несчастной случайности, приливаютъ кислоту въ воду, а не обратно. По охлажденіи черезъ нее протравливаютъ бумажный листъ съ такою скоростью, чтобы онъ находился въ соприкосновеніи съ жидкостью не болѣе 15—20 секундъ. Послѣ въздѣйствія кислоты бумажный листъ тщательно промывается водой или слабымъ растворомъ аммиака, а затѣмъ высушивается въ натянутомъ состояніи, чтобы избѣжать неровностей. Химизмъ этого процесса состоитъ въ томъ, что подъ въздѣйствіемъ сѣрной кислоты часть

клѣтчатки переходитъ въ растворимое состояніе, а затѣмъ при послѣдующей промывкѣ водой выдѣляется изъ раствора на поверхность листа и склеиваетъ волокна. Изслѣдованіе бумаги производится въ трехъ различныхъ направленіяхъ: бумага изслѣдуется микроскопически, физически, или, вѣрнѣе, механически, на прочностъ и, наконецъ, химически. При изслѣдованіи бумаги микроскопически небольшой кусокъ ея истирается съ водой въ однородное тѣсто, кляпится съ слабымъ спиртовымъ растворомъ ѣдкаго кали, послѣ чего промывается водой, вновь кляпится съ 2% растворомъ соляной кислоты и опять промывается водой. При этомъ получается совершенно однородная масса изъ отдѣльныхъ волоконъ, которая смѣшивается съ глицериномъ. Въ виду характернаго строенія нѣкоторыхъ волоконъ микроскопъ легко обнаруживаетъ ихъ присутствіе въ взятой для изслѣдованія массѣ. Физическое изслѣдованіе бумаги имѣетъ цѣлю опредѣлить въѣе, толщину, растяжимость, прочностъ ея на разрывъ, и т. п. и производится различнаго устройства приборами. При химическомъ изслѣдованіи бумаги наибольшее значеніе имѣетъ опредѣленіе содержанія въ бумагѣ золы и механической древесной массы. Это изслѣдованіе облегчается примѣненіемъ подъ микроскопомъ или безъ микроскопа цѣптовыхъ реакцій, напримеръ, окрашивания, которое получается отъ раствора хлориниода. При этомъ микроскопическомъ изслѣдованіи волокна изъ тряпья (хлопокъ, ленъ и пенька) окрашиваются въ вино-красный цѣвъ, химическая древесная масса (целлюлоза древесная и соломенная)—въ голубовато-фіолетовый цѣвъ, а механическая древесная масса (содержащая лигнинъ) — въ лимонно-желтый цѣвъ. Бумага, приготовленная съ большою примѣсью древесной массы (какъ, напримеръ, большинство обращающихся въ продажѣ газетныхъ бумагъ), обладаетъ большими недостатками: скоро желтѣетъ, портится при храненіи, ея растяжимость и сопротивленіе разрыву и излому обыкновенно незначительны; поэтому изслѣдованіе бумаги въ указанномъ направленіи имѣетъ большое практическое значеніе. Кроме описанной выше микроскопической пробы съ хлориниодомъ, примѣняются и нѣкоторыя другія цѣптовые реакціи, которыя въ основѣ являются на томъ, что въ механической древесной массѣ остаются инкрустирующія вещества, которыя даютъ цѣпный рядъ характерныхъ реакцій; изъ этихъ реакцій наиболее употребительной является въздѣйствіе на бумагу сѣрнокислаго анилина и флороглюцина въ присутствіи соляной кислоты. Сѣрнокислый анилинъ окрашиваетъ при этомъ бумагу, содержащую примѣсь механической древесной массы, въ желтый цѣвъ, а флороглюцинъ—въ темно-фіолетовый. Какъ чистая клѣтчатка, такъ и химическая древесная масса этихъ реакцій не даютъ. При изслѣдованіи бумаги весьма также важно убѣдиться, что бумага не содержитъ свободнаго хлора и кислотъ, такъ какъ присутствіе этихъ веществъ съ теченіемъ времени въ сильной степени ухудшаетъ достоинство бумаги. См. далѣе объ испытаніи бумаги и сортахъ ея отъ *бумага*, VII, 110/119.

Теперь существуетъ очень много большихъ заводовъ, выдѣляющихъ древесную массу, какъ самостоятельный продуктъ, имѣющій обезпеченный сбытъ. Наибольшее количество древесной массы изготовляется въ Норвегии, Швеции, Канадѣ и Германіи. Въ Россіи древесномассное производство все еще находится въ зачаточномъ состояніи и уже давно не соответствуетъ дѣйствительному потребленію, удовлетворяемо привозной иностранной массой. Въ 1908 г. было 55 древесномассныхъ и целлюлозныхъ фабрикъ съ 4.500 рабоч. и произв. ок. 8,9 милл. пуд. (въ Германіи 673 фабр. съ 23.100 рабоч.). Общее годов. произв. бумаги и картона въ Россіи составляло ок. 14,5 милл. пуд. (въ Германіи въ 1913 г.—ок. 122 милл. п.). Писчебум. и картон. фабрикъ въ Россіи въ 1908 г. было 138 съ 32 тыс. раб. (въ Германіи въ 1909 г.—923 съ 59 тыс. раб.). Ввозъ въ Россію писчебумажна. изд. съ 3,5 милл. п. въ сред. за 1902/06 г. возросъ до 7,2 милл. пуд. въ 1911 г. Въ Германіи въ 1912 г. ввозъ составлялъ ок. 1,8 милл. пуд., вывозъ ок. 13,5 милл. пуд. Въмѣстѣ съ тѣмъ стоимостъ бумаги въ Россіи значительно дороже, чѣмъ за границей; такъ, стоимостъ газетной бумаги за 100 килограммовъ въ Россіи—40 марокъ, во Франціи—30 марокъ, въ Германіи—20 марокъ.

но гораздо меньше подвержены порчѣ, чѣмъ другія разновидности перья, и въ этомъ заключается ихъ достоинство. Первый золотой перья появились въ 1808 г. и первыми перомъ пользовался Байронъ въ 1810 г. Но изъ-за трудности въ употребленіи «золотыхъ перьевъ», они врядъ ли могутъ считаться таковыми. Золото слишкомъ мягкій металлъ для острій перьевъ, и оно должно быть сплавлено болѣе твердымъ металломъ. Для этой цѣли употребляютъ платину или иридій. Вообще же разновидности золотыхъ перьевъ во многихъ отношеніяхъ мало съ фабрикаціею стальныхъ перьевъ; первая разновидность, притомъ, быть подвергнута ковкѣ, ради сообщенія имъ большей твердости.—Въ стилосграфъхъ перо соединено съ ручкою, при чемъ непрерывный и автоматическій притокъ чернилъ изъ стилосграфическаго резервуара въ перо избавляетъ пишущаго отъ необходимости держать каждый разъ перо въ чернила. Еще въ началѣ XIX столѣтія Брама патентовала нѣкоторые проекты шариковыхъ имъ подобныхъ перьевъ. Принципъ этого имъ нихъ состоялъ въ приведеніи чернилъ изъ резервуара острою помощью маленькаго поршня, дѣйствующаго въ трубкѣ пера. Новѣйшіе стилосграфы основаны болѣе частью на дѣйствіи капиллярности. Въ первомъ типѣ стилосграфическихъ перьевъ чернила текутъ въ проточную трубку, заканчивающуюся коническимъ отверстиемъ. Въ нормальномъ состояніи отверстие закрыто тонкою иглою изъ иридиевой платины, удерживаемою въ этомъ положеніи маленькою пружиною. Но когда перо нажимаютъ на бумагу, то игла отталкивается назадъ, и тогда чернила, не задерживаемыя въ кольцевидномъ резервуарѣ, вытекаютъ черезъ миниатюрное отверстие.

Ю. Делевскій.

**Письма темныхъ людей**, памфлетъ, анонимно составленный нѣмецкими юмнистами на кельнскихъ обскурантахъ: схоластиковъ и инквизиторовъ, противъ новаго просвѣщенія. Первая часть (41 письмо) появилась въ концѣ 1515 г., въ срединѣ 1516 г.—вышло ея второе изданіе съ семью новыми письмами. Въ 1517 г. вышла вторая часть (49 писемъ), которая тоже получила свое окончаніе въ 8 пис. Авторомъ первой части, по крайней мѣрѣ большинства писемъ, былъ Кротъ Рубеанъ; ему же принадлежала идея. Главнымъ авторомъ второй (но не дополненія) былъ Гуттенъ. Имъ поражаютъ схоластиковъ ихъ собственнымъ оружіемъ. Авторы заставляютъ переписываться между собою дѣятельныхъ и вымышленныхъ представителей обскурантизма, заставляютъ ихъ обнаруживать самодовольство, тугоумность, невѣжество, невозможные пороки. Дѣлается это съ такимъ искусствомъ, что въ Англии и въ Бельгій монахи долго вѣрили въ подлинность П. и чистосердечно приходили въ восторгъ, чуждое родное въ юности и глупости ихъ героевъ. Когда открылось, что П.—не больше, какъ гонимая сатира, сейчасъ же обнаружилось ихъ крупное общественное значеніе. Нѣмецкій обскурантизмъ и его официальные представители—Ортуинъ Трицій, Пфедферкорнъ, Тунгернъ и самъ инквизиторъ Гохстратенъ были высмѣя-

ны безпощадно. Дѣло Рейхлина, защита котораго была первой задачею П., окрѣпло въ общественномъ сочувствіи. Противъ гуманистовъ изъ расстроуженнаго осинаго гнѣзда обскурантовъ поднялась травля: Ортуинъ и его друзья пробовали защищаться и литературнымъ оружіемъ, но не гнушались и доносими. Однако дѣло было сдѣлано. Парейнскія стрѣлы П. напесли обскурантамъ ударъ, который навсегда отнялъ у нихъ сочувствіе общества. Позднѣ Лютеръ сжалъ поле, засѣянное Крогомъ, Гуттенемъ и ихъ товарищами.

А. Дюс.

**Письмена**, графическія изображенія содержанія нашего сознанія, носяція условный характеръ (буквы, какъ изображенія представляемыхъ нами звуковъ) или стремяція дать точное воспроизведеніе образа (идеограммы). Отъ обычнаго изображенія или картины П. отличаются своимъ назначеніемъ: они не только воспроизводятъ представленія, но, прежде всего, стремятся къ сообщенію содержанія этихъ представлений другимъ лицамъ. Поэтому все то, что представляетъ индивидуальныя отпечатки въ изображеніи, имѣетъ тенденцію выпасть изъ него, какъ излишній и мѣшающій всеобщему пониманію: чѣмъ шире должно быть распространеніе изображенія, тѣмъ менѣе мѣста въ немъ индивидуальному, и тѣмъ болѣе общій характеръ должно приобрести изображеніе. Постепенно оно ограничивается немногими типическими чертами, превращается въ условное изображеніе, для пониманія котораго нужна предварительная подготовка. Картина, внѣшнее изображеніе внутренняго образа, становится простымъ символомъ. Значеніе его суживается и становится понятнымъ только въ извѣстныхъ условіяхъ: такъ, крестъ на географической картѣ можетъ обозначать мѣстность съ церковью, крестъ около фамиліи человѣка указываетъ на то, что этотъ послѣдній уже умеръ, и т. п. Самое изображеніе, принявъ немногія типическія черты, замѣняетъ цѣлую картину предмета или названіе, или тотъ или другой звукъ, входящій въ составъ названія слова. Идеограмма (изображеніе идеи) превращается въ букву, которая сначала еще сохраняетъ черты цѣльнаго изображенія, но постепенно утрачиваетъ ихъ и ста-

новится сочетаніемъ нѣсколькихъ прямыхъ или округлыхъ линий для изображенія звука, ударенія, придыханія и т. д. Такъ образъ изъ картины возникаетъ идеограмма, изъ идеограммы буквы. Въ этомъ направленіи, до извѣстной степени соотвѣтствующемъ развитію человѣческой рѣчи, совершается эволюція письменъ, которая стремится въ дальнѣйшемъ еще болѣе упростить письмена, сдѣлавъ ихъ изображеніемъ цѣлыхъ сочетаній звуковъ (стенографія). Но такъ какъ въ этомъ послѣднемъ случаѣ предварительная подготовка, необходимая для пониманія письменъ, требуетъ слишкомъ много усилій, то обычное употребленіе азбуки ограничивается письменами, какъ изображеніемъ отдѣльныхъ звуковъ.

*Исторія П. (палеографія).* Происхожденіе письменъ сводится къ забавѣ, къ стремленію нарисовать или иначе изобразить предметъ, занявшій воображеніе, и дикари ради развлеченія дѣлаютъ изображенія изъ пальцевъ, оплетенныхъ лыкомъ или жилами животныхъ, чертятъ на скалахъ и на пескѣ разнообразныя фигуры. Вмѣстѣ съ тѣмъ, какъ и все искусство первобытнаго человѣка, рисунокъ скоро начинаетъ преслѣдовать магическія цѣли, какъ религиозный символъ. Здѣсь изображеніе можетъ служить различнымъ цѣлямъ: указывать на священное мѣсто, отклонять гнѣвъ сверхъестественнаго существа или призывать его милость и т. д. Отсюда уже изображеніе, какъ символъ, переходитъ въ обыденную жизнь и начинаетъ служить цѣлямъ сообщенія. У нѣкоторыхъ дикарей развивается сложная система знаковъ для означенія различныхъ событій, времени дня, числовыхъ отношеній и т. п. Съ помощью такихъ рисунковъ становится возможнымъ изображать цѣлыя фразы, при чемъ изображеніе получаетъ символическое значеніе. Такъ возникаетъ образное письмо, „какъ изображеніе, которое выполняется, прежде всего, не ради религиозныхъ или эстетическихъ свойствъ, присущихъ ему, какъ картинѣ, но ради свойственной ему и обладающей извѣстной прочностью способности фиксировать вполне опредѣленные представленія“ (Данцель). Это письмо называется *идеографіей*.

На начальныхъ стадіяхъ своего развитія идеографія еще такъ тѣсно сли-

вается съ магическими или эстетическими изображеніями, что назначеніе этихъ *идеограммъ* или *пиктограммъ* не всегда ясно: таковы рисунки перуанско или доисторическіе, сдѣланные на скалахъ. Болѣе опредѣленный идеографическій характеръ имѣютъ рисунки остро-вѣтянъ Тихаго океана, заключающіе, повидимому, перечисленіе важнѣйшихъ родовъ на островахъ Св. Воскресенія. Переходными стадіями отъ религиозной символики къ идеограммѣ являются так же рисунки различныхъ африканскихъ племенъ (дагомеЙцевъ и др.). Полнаго развитія идеографія достигла въ Сѣв. Америкѣ, гдѣ она донныи весьма распространена. Сѣвероамериканская идеографія преслѣдуетъ уже не религиозныя цѣли, но стремится къ сообщенію, къ передачѣ знаній. При этомъ она принимаетъ все болѣе условный характеръ. Такъ, у эскимосовъ идеографія превращается въ пантомимическое письмо. Именно, указанія на то, какъ надо понимать изображенія, даютъ положеніе этихъ послѣднихъ, тѣ жесты, которыми изображены: такъ, рука, устремленная на сердце, означаетъ „я“; лѣвая рука, поднятая надъ головою, означаетъ: „возвращаться“, и т. п. Условный характеръ такой пантомимографіи приближаетъ ее уже къ символическому письму. Идеографіи не чуждо бываетъ стремленію передавать въ изображеніяхъ своего рода „звуковые ребусы“, для составленія слова изображаются фигуры предметовъ, названія которыхъ начинаются со звуковъ, входящихъ въ составъ даннаго слова. Такіе „ребусы“ (лат. *rebus*, вещами, предметами) встрѣчаются повсюду, гдѣ извѣстно идеографическое письмо, и приближаетъ это послѣднее къ буквенному письму.

Изъ идеографическаго развивается звуковое письмо, въ которомъ рисунокъ мало-по-малу переходитъ въ букву. Извѣстенъ цѣлый рядъ такихъ системъ, между которыми отчасти существовали какія-то взаимодѣйствія. Одной изъ наиболѣе примитивныхъ является древне-мексиканская система, въ которой „для отдѣльныхъ словъ или слоговъ, изъ которыхъ состоитъ наименованіе мѣстности или лица, изображаются предметы съ таковымъ же или сходнымъ названіемъ, при чемъ не обращается ни-

1. Персидскія клинообразныя письма.

	á a		ch		d		n		s, س
	i		j		dh, d		n		sh, ش
	u		jh, ج, j		p		ñ?		z
	k		t		f, ف		y		h
	kh		th, t		b		r		q?
	kh, خ, k		th, ث		m		w, v		dah?
	g		t, d		w, v		v		bumi?
	gh, غ, g		tr		v		?		

2. Японскій алфавитъ Катакана.

イ	i	ト	to	ダ	da	ラ	ra	マ	ma	ザ	za	ジ	zi
ロ	ro	ド	do	レ	re	ム	mu	メ	me	ガ	ga	ジ	ji
ハ	ha	ク	ku	ニ	ni	ム	mu	マ	ma	キ	ki	エ	ye
バ	ba	ケ	ke	ソ	so	ウ	u	ケ	ke	ギ	gi	ト	to
パ	pa	チ	chi	ゾ	zo	ウ	u	ゲ	ge	エ	e	ビ	bi
ニ	ni	ヂ	dzi	ゾ	zo	ウ	u	フ	fu	ノ	no	ピ	pi
ホ	ho	リ	ri	ツ	tsu	ウ	u	ブ	bu	メ	me	ロ	ro
ホ	ho	リ	ri	ツ	tsu	ウ	u	プ	pu	メ	me	ロ	ro
ボ	bo	ル	ru	ヅ	dzu	キ	ki	コ	ko	ミ	mi	セ	se
ポ	po	ル	ru	ヅ	dzu	キ	ki	ゴ	go	シ	shi	セ	se
フ	fu	ワ	wa	ネ	ne	オ	o	エ	e	シ	shi	ズ	zu
フ	fu	カ	ka	ネ	ne	オ	o	テ	te	シ	shi	ズ	zu
ベ	be	ガ	ga	ナ	na	ク	ku	デ	de	シ	shi	ズ	zu
ペ	pe	ヨ	yo	ラ	ra	グ	gu	ア	a	シ	shi	ズ	zu
ペ	pe	タ	ta	ラ	ra	ヤ	ya	サ	sa	シ	shi	ズ	zu
ペ	pe	タ	ta	ラ	ra	マ	ma	サ	sa	シ	shi	ズ	zu

3. Индійскій алфавитъ Деванагари.

अ	a	रि	ri	आ	au	च	cha	ध	dha	प	pa	ल	la
आ	â	रि	ri	क	ka	ज	ja	ण	ṇa	फ	pha	व	va
इ	i	रि	ri	ख	kha	झ	jha	त	ta	ब	ba	श	ṣa
ई	î	रि	ri	ग	ga	ञ	ña	थ	tha	भ	bha	ष	ṣha
उ	u	रि	ri	घ	gha	ट	ṭa	द	da	म	ma	स	sa
ऊ	û	रि	ri	ण	ṇa	ड	ḍa	ध	dha	य	ya	ह	ha
ऊ	û	रि	ri	च	ca	ड	ḍa	न	na	र	ra	ळ	la

4. Арабский алфавит нески.

1	2	3	4	a, e, i o, u	1	2	3	4	z	1	2	3	4	k
ا	ا	—	—	ز	ر	—	—	س	ق	ق	ق	ق	ق	kj, k
ب	ب	ب	ب	س	س	س	س	ش	ك	ك	ك	ك	ك	ng
ت	ت	ت	ت	ش	ش	ش	ش	ص	ك	ك	ك	ك	ك	l
ث	ث	ث	ث	ص	ص	ص	ص	ض	ل	ل	ل	ل	ل	m
ج	ج	ج	ج	ض	ض	ض	ض	ط	م	م	م	م	م	n
ح	ح	ح	ح	ط	ط	ط	ط	ظ	ن	ن	ن	ن	ن	w, u
خ	خ	خ	خ	ظ	ظ	ظ	ظ	ع	و	و	و	و	و	h, t
د	د	د	د	ع	ع	ع	ع	غ	ه	ه	ه	ه	ه	j, i
ذ	ذ	ذ	ذ	غ	غ	غ	غ	ف	ي	ي	ي	ي	ي	
ر	ر	ر	ر	ف	ف	ف	ف							

1. Начертание самостоятельное. 2. Начертание в концѣ слова. 3. Начертание в серединѣ слова. 4. Начертание в концѣ слова.

5. Еврейский алфавитъ.

כ	Spiritus lenis	י	ץ	מ	m	ק	k	ח	צ	Spiritus lenis
ב	b	כ	ח	נ	n	ר	r	מ	ב	b
ג	g	כ	ט	ס	sz	ש	sch	נ	ל	l
ד	d	כ	י	פ	arab. ע	ס	s	פ	מ	m
ה	h	כ	כ	צ	p	ת	t	צ	ת	t
ו	w	כ	ל	ק	tz	א	Aleph-Lamed	ת		

5. Начертание в концѣ слова. 6. Начертание знаковъ протяженія.

6. Армянский алфавитъ.

7	8	a	7	8	i	7	8	h, j	7	8	w
ա	ա	ա	բ	բ	ի	յ	յ	ն	վ	վ	d
բ	բ	բ	կ	կ	լ	չ	չ	ս	հ	հ	r
գ	գ	գ	տ	տ	ժ	ժ	ժ	ս	ր	ր	tz
դ	դ	դ	յե	յե	զ	զ	զ	ս	ժ	ժ	u v
ե	ե	ե	ս 9	ս 9	հ	հ	հ	ս	ժ	ժ	P <sup>10</sup>
զ	զ	զ	է	է	չ	չ	չ	ս	ժ	ժ	k <sup>10</sup>
է	է	է	ը	ը	ղ	ղ	ղ	ս	ժ	ժ	o
ը	ը	ը	թ	թ	ճ	ճ	ճ	ս	ժ	ժ	f
թ	թ	թ	շ	շ	մ	մ	մ	ս	ժ	ժ	
ր	ր	ր	ս	ս							

7. Унциальный почеркъ. 8. Курсивный почеркъ. 9. Мягкое произношеніе. 10. Твердое произношеніе

7. Общегерманскій руническій алфавитъ.

ƿ	f	ᚱ	r	ᚨ	h	ᚷ	eu?	ᚹ	t	ᚦ	l
ᚢ	u	ᚨ	k	ᚦ	n	ᚷ	p	ᚢ	b	ᚩ	ng
ᚦ	th	ᚨ	g	ᚦ	i	ᚷ	z	ᚹ	e	ᚩ	o
ᚦ	a	ᚱ	w	ᚨ	j	ᚷ	s	ᚹ	m	ᚩ	d

8. Кирилловскій уставный алфавитъ.

А Б В Г Д Е Ж З И К Л М Н П  
 О Ѡ П Р С Т Т Ѹ Ѹ Ф Ф Х Ѡ Ѡ Ц Ч Ч С Ш  
 Щ Ъ Ы Ь Ъ Ъ Ъ Ю Я Я Я Я Я Я Я Я  
 Ѹ Ѹ Т Ѡ. Ѡ Ѡ Ѡ Ѡ Ѡ Ѡ Ѡ Ѡ Ѡ

(По рукописн. тексту „Избранника Святославова“, 1073 г., № 30 Московск. Синодальной библиотеки.)

9. Кирилловскій полууставный алфавитъ.

Ѡ Ѡ а б в г д е ж з и к л м н  
 о Ѡ Ѡ п р с т т Ѹ Ѹ ф х Ѡ Ѡ ч ш щ ѡ ѡ ѡ  
 ѡ ѡ ѡ ѡ ю я я я я я Ѹ Ѹ Ѹ Ѹ Ѹ Ѹ Ѹ Ѹ  
 Ѹ Ѹ Ѹ Ѹ Ѹ Ѹ Ѹ Ѹ Ѹ Ѹ Ѹ Ѹ Ѹ Ѹ Ѹ Ѹ

(По рукописн. тексту Библии 1499 г., № 915 Московск. Синодальной библиотеки.)

10. Таблица развитія европейскихъ алфавитовъ.

	Древнеегипетскій		Финикійск.	Древнесевр.	Греческій		Латинскій		
	героглифы	гиратич.			древнѣйш.	позднѣйш.	римск.	въ нѣм. рукоп. 6-7 в.	въ нѣм. рукоп. 12-13 в.
1			𐤀 𐤁	𐤀 (Spiritus lenis)	Α	Α α	Α α	Α α	Α α α
2			𐤂 𐤃	𐤂 𐤃	Β Β	Β β	B b	В в	Ɑ Ɱ Ɐ
3			𐤄 𐤅		Γ Γ γ	Γ γ	C c	С с	ϸ Ϲ Ϻ
4			𐤆 𐤇	𐤆 𐤇	Δ Δ	Δ δ	D d	О о	Ɒ ⱱ Ⱳ
5			𐤈 <sup>(h)</sup>	𐤈	Ε Ε ε ΕΙ εἰ	Ε ε	E e	Е е	ϸ Ϲ
6			𐤉 <sup>(m)</sup>	𐤉 𐤊	Φ Φ	Φ φ	F f	F f	ϻ ϼ Ͻ Ͼ Ͽ
7			𐤄 𐤅	𐤄 𐤅	Γ Γ γ	Γ γ	G <sup>s</sup> g	ϸ Ϲ	ϸ Ϲ Ϻ
8			𐤊 <sup>(ch)</sup> 𐤋	𐤊 <sup>(ch)</sup>	Η Η	Η η	H h	h b	Ͽ ϻ ϼ
9			𐤌		Ϟ	Ϟ ϟ			
10			𐤎 <sup>(i)</sup> 𐤏	𐤎 <sup>(i)</sup>	Ι Ι	Ι ι	IJ ij	Ј ј	Ͽ ϻ ι ι
11			𐤐 𐤑 𐤒	𐤐	Κ Κ	Κ κ	K k		Ͽ ϻ ϼ
12			𐤓 𐤔 𐤕	𐤓	Λ Λ	Λ λ	L l	Л л	Ͽ ϻ ϼ
13			𐤖 𐤗 𐤘	𐤖	Μ Μ	Μ μ	M m	М м	Ͽ ϻ ϼ
14			𐤙 𐤚	𐤙	Ν Ν	Ν ν	N n	Н н	Ͽ ϻ ϼ
15			𐤛 <sup>(ch)</sup> 𐤜	𐤛 <sup>(ch)</sup>	Ο Ο	Ο ο	O o	О о	Ͽ ϻ ϼ
16			𐤞	𐤞	Π Π	Π π	P p	Р р	Ͽ ϻ ϼ
17			𐤟 𐤠	𐤟 𐤠	Ϟ ϟ		Q q	Q q	Ͽ ϻ ϼ
18			𐤡 𐤢	𐤡 𐤢	Ρ Ρ	Ρ ϱ	R r	Р р	Ͽ ϻ ϼ
19			𐤣 𐤤 𐤥	𐤣 <sup>(sch)</sup> 𐤤	Σ Σ	Σ Ϻ	S s	S s	Ͽ ϻ ϼ Ͼ Ͽ
20			𐤧 𐤨	𐤧 𐤨	Τ Τ	Τ τ	T t	Т т	Ͽ ϻ ϼ Ͼ Ͽ
21					Υ Υ	Υ υ <sup>(u)</sup>	UV uv	U u	U u
22									Ͽ ϻ ϼ
23									Ͽ ϻ ϼ
24			𐤏 𐤐		Χ Χ	Χ χ <sup>s</sup>	X x <sup>s</sup>	Х х	Ͽ ϻ ϼ
25							Y y <sup>s</sup>	Υ υ	Υ υ
26			𐤠		Ζ Ζ	Ζ ζ	Z z <sup>s</sup>	z	Ζ ζ

1. Весьма легкія придыханія, перешедшія въ греч. алфавитъ въ начертанія для непридыхат. гласныхъ. 2. Самостоятельно изобрѣтен. начертаніе. 3. Произошло изъ с путемъ прибавленія горизонтальной черточки. 4. Другое начертаніе для s, заимствованное финикійцами изъ гиратич. алфавита, въ дальнѣйшей филіаціи финик. алфавита не перешло и потому не приведено. 5. Воспринято изъ греч. алфавита лишь въ эпоху Цицерона.



+ ВЪНМАШТЪЧАНСЪ  
 ННАНСТАГО АОУХ ДД  
 ЗЗСАМОННБРАБЪБЖ  
 ПОЛАГАЖПАМАТ  
 ѿНМАТЕРННБРАТ  
 АІСРЪСТЪХЪСН  
 НМЕМАОУСЪПЪШ  
 ІСОЛАРАБЪБЖН  
 ЪАВАВЪНАПНСА  
 АЪТООТЪСЪТВ  
 УЪ:ФА·ННЪА·Н

РАДОСТЬ ИМНОЕЦРТИ... ИМЕРТГОУ ГЛА  
 ПРРЪСТІИГЛАСИ. ДРЕВОСТПОЕПРОВЗЕГІТН  
 ШЕ. ИМЖЕРЪВЪНЕСВОБОДНЕСКЕПЪВЫСМРЬ  
 ТНЫЕАДАМЪ ПЪВАРАЖЕДНЪ. ВЪРЪВІШІ  
 ЁМОУСМОУ СЪВЪЗЪВІШАГІТЬГІСЪ. ИЖЕШ  
 ЁАПРОСЕВОГАПЮЮМІТЬ. ПЪЕАННЫНЕВМІ  
 ЛОСТНВЕЗМІГРНЫНВЛКО. ОЦЕЦЕНОІЕБОУ  
 ДНІАМАИСТЕНАШЕНАШЕ:

+ СЛЪСАБОУ ВЪТРОИЦІИ ДАВШОМОУ ПОЗАЧЕН  
 ИКОИЦА ПЪМОУСЛІВА ВЪБЕЖНОУНІИНАБЪКЪ АШЪ:

ЛЪ. ЗПЪ. МІЦА. Ж. ИМІ. КСЪ

МОНЪ ВЕУЕРА · ЛНО  
 З НБО ОУ ТЪ ЗВАНІ  
 Н · МАЛО ЖЕН З БРА  
 Н ТЪ КЪ · ВЪ ПО НЕ ·  
 ВІ · НЕ · ЄІА · ѠЛОУ ·  
 БѠНО · ПРІСТОУ ·  
 ПИШАН БЦІН  
 КЪ КОУ ѠСАДО  
 КЪ БН ГЛЩЕНЕ  
 БЪТІЕ ѠКРНІЮ ·  
 Н ВЪ ПРАШАДОУТЪ  
 Н ГЛЩЕ · ОУЧІТЕЛЮ  
 МОНЕ НІСТЪ НА ПІ  
 САЛЪ НА МЪ АЩЕ КО

ИМЪ ОУ МРЕБЕЩАД  
 Н ПО М ТЪ ВЪ ТОРЪ  
 И ЖЕНОУ · Н ТЪ ОУ  
 МРЕБЕЩАДЪ · Н ТРЕ  
 ТИ Н ПО М · ТАКО ЖЕ  
 Н В СА · З · ОУ МРОША ·  
 НЕ ОСТАВЛШЕ УА  
 ДЪ · ПО СЛА Б ДИ ЖЕ ВЪ  
 СЪЛЪ ЖЕ МЛОУ МРЕ  
 Н ВЪ ВЪСКРНІЕ ОУ  
 БО КО ТО РА ГО И КЪ  
 БО УДЕТЪ ЖЕ НА · З ·  
 БО НЪ ТИ МЪ ШАЮ  
 ЖЕНЪ · НѠ ВЪЩА



Внимание на представление, которое связано с известным словом „видеть“ (Данцель). Такой же характер носит китайское письмо, изображающее, по преданию, в первой половине 3 тысячелетия до Р. Х.: здѣсь каждый знак, изображающій предметъ, можетъ быть прочитанъ лишь однимъ определеннымъ образомъ, такъ что той несмысленности, которой не лишено египетское письмо, въ китайскомъ нѣтъ. Для изолирующаго языка, такимъ является китайскій, такое письмо оказывается особенно подходящимъ. Древнѣйшее письмо kù-wên насчитывается около 600 знаковъ, но впоследствии оно развилось, усложнилось, стало приближаться къ звуковому письму, и тогда фонетическіе знаки, число которыхъ превышаетъ 20.000 и которые восходятъ къ сочетанію фонетическаго элемента съ идеографическимъ, составляютъ огромное большинство среди знаковъ китайскаго письма. Вавилонское письмо было основано на томъ же идеографическомъ принципѣ: знаки его изображали цѣлыя вещи въ одинъ или нѣсколько слоговъ; некоторые же знаки служили обозначеніемъ слоговъ, если состояли изъ одного звука сами; для облегченія пониманія вавилонское письмо употребляло нѣкоторые средства, значки, указывающіе на категорию предметовъ, и т. п. Отсюда постепенно развивалось клинообразное ассирио-вавилонское письмо, при чемъ новѣйшія раскопки установили эволюцію надѣльныхъ клинообразныхъ письменъ изъ образныхъ, происхождение же другихъ остается невыясненнымъ. Египетское письмо уже на древнѣйшихъ извѣстныхъ надписяхъ, восходящихъ къ полонію 4 тысячелѣтія, представляетъ звуковое, не вполне выработанное письмо. Какія доисторическія находки, такъ и традиція позднѣйшихъ временъ, сохранившая систему образнаго письма, доказываютъ, что и въ Египтѣ звуковое письмо восходитъ къ образному. Такъ, на доисторическихъ египетскихъ рисункахъ голова фараона изображается рисункомъ сокола, держащаго на веревкѣ голову змеи, и т. п. Переходъ письма къ фонетическому (звуковому, буквенному) принципѣ происходилъ медленно и можетъ быть изученъ по имѣющемуся матеріалу. Основы, поддающіяся изображенію, пе-

редавались конкретными: такъ, слово „дѣлать“ (‘rj) изображалось картиной для „видѣть“ (‘rj). Путемъ дальнѣйшаго расчлененія слова на звуки создавалось алфавитное письмо, въ которомъ обозначались только согласные звуки (24). Последнее обстоятельство объясняется тѣмъ, что въ египетскомъ языкѣ каждый слогъ начинается съ согласнаго звука, такъ что при раздѣленіи слова на слоги гласные звуки не требовали отмѣненія. Климентъ Александрійскій различалъ въ древнеегипетской письменности три рода письменъ: *героглифы* (ερωγλυφικά, углубленныя священныя письмена), *гератическія* (ερατικά) письмена (священные, древнѣйшія курсивы, мало отличавшіяся отъ героглифовъ, но употреблявшіяся для записи свѣтскихъ текстовъ) и *демотическія*, или *эпистографическія* (въ письмахъ; см. W. Spiegelberg, „Die Schrift und Sprache der alten Aegypten“, 1907). Египетское письмо уже испытало на себѣ воздѣйствіе одного изъ важнѣйшихъ изобрѣтеній древнеэгейской (критской) культуры, которая была создана предками историческихъ эллиновъ. „Какъ показали раскопки на Критѣ, европейскій алфавитъ есть созданіе эгейской культуры. Отъ нея знаки письма были заимствованы финикийцами. Заслугой финикийцевъ, имѣвшихъ талантъ популяризаторовъ, было, повидимому, только примѣненіе критскихъ знаковъ письма для обозначенія не слоговъ, какъ это было у эгейцевъ, а для буквъ, какъ это затѣмъ утвердилось у грековъ, римлянъ и у насъ“ (проф. Фармаковский въ предисловіи къ рус. пер. „Доисторической Греціи“ Лихтенберга, 1913). Къ семитическимъ алфавитамъ восходятъ и различные *индійскіе* (такъ, т. наз. брахманскія буквы восходятъ къ древне-семитическимъ образцамъ и были заимствованы, по мнѣнію Бюлера, между 890 и 750 гг. до Р. Х. черезъ посредство вавилонскихъ торговцевъ); изъ индійскихъ алфавитовъ наиболее извѣстенъ *нагари*, или *деванагари* („нагари боговъ“), начала котораго восходятъ къ VI в. по Р. Х. въ сѣверной Индіи. Буквы въ этомъ алфавитѣ пишутся слѣва направо и отличаются своими острыми углами; гласное а въ немъ не изображается; различныя буквы сливаются. На деванагари написана громадная санскритская

литература сѣв. Индіи. (О развитіи этого письма и другихъ индійскихъ алфавитовъ см. *G. Bühler*, „Indische Palaeographie“, 1896). Изъ Вавилона же, повидимому, было совершенно заимствование и древнееврейскаго письма, сохранившагося на монетахъ Маккавеевъ и на древнихъ надписяхъ на камняхъ. Къ нему было близко арамейское письмо, известное по надписямъ въ Пальмирѣ. Древность критскаго письма, которое въ эпоху 2500—1500 гг. до Р. Х. пережило эволюцію отъ образнаго и гіероглифическаго къ линейному слоговому, предшествуетъ распространенію и выработкѣ финикійской культуры. Въ свою очередь финикійцы, создавъ строго-буквенное письмо съ означеніемъ не только согласныхъ, но и гласныхъ звуковъ, положили начало новой системѣ письма, оказавшей могуществ. вліяніе и на греческій алфавитъ. Однако, въ настоящее время, послѣ раскопокъ въ области древне-египетской культуры, уже не представляется возможнымъ возводить происхождение греческой азбуки непосредственно къ финикійской, такъ какъ здѣсь значительное вліяніе должны были имѣть мѣстныя древнія традиціи письма. Древне-греческій алфавитъ состоялъ изъ 23 буквъ, и слова писались, по семитическому образцу, справа налево (бустрофедонъ). Установилась греческая система письменъ только въ V в. до Р. Х., когда афиняне ввели у себя іоническій алфавитъ, состоявшій изъ 24 буквъ, и этому примѣру послѣдовали другія греческія государства. Въ эту пору переняли отъ греческихъ колонистовъ въ южной Италіи алфавитъ и различные италійскіе народы, такъ что древнѣйшій латинскій алфавитъ отличается большимъ сходствомъ съ греческимъ. Въ дальнѣйшемъ началась самостоятельная выработка съ цѣлью наилучшаго примѣненія къ звукамъ живой рѣчи, и около 100 г. до Р. Х. латинская азбука получила свой окончательный видъ изъ 23 буквъ. Греческій и латинскій алфавиты послужили, въ свою очередь, источниками заимствованія для народовъ, принимавшихъ христіанство или входившихъ въ кругъ римско-греческихъ вліяній. Такъ возникли *руны*, древне-германское (по преимуществу скандинавское) письмо, а также азбуки: готская (въ IV в. по Р. Х.), армянская и грузинская,

коптская и др., а также кирилловскія и глаголическія письма православныхъ славянъ. Отъ названія начальныхъ буквъ алфавита (*азъ, буки*) произошло и славянское названіе его: *азбука*. Характерно, что и самое названіе является лишь переводомъ греческаго слова: *алфавитъ* (*αλφβιτα*—двѣ первыя буквы греч. азбуки), Латинское письмо, перейдя изъ надписей на твердомъ матеріалѣ, не допускаемъ кривыхъ и округлыхъ линий, въ рукописи на папирусѣ или бумагѣ, подверглось измѣненію: вмѣсто большихъ буквъ стали употреблять болѣе закругленное и приспособленное для быстрого писанія *ициальное* письмо и *скоропись* (курсивное письмо), состоящую изъ буквъ, различнымъ образомъ соединяемыхъ одна съ другой. Это развитіе относится къ IV в. по Р. Х., и параллельно съ нимъ совершается такая же эволюція греческаго письма. Различные алфавиты германскихъ и романскихъ народовъ, основанные на латинской азбукѣ, подвергаются дальнѣйшему приспособленію къ быстрому письму. Тотъ же процессъ произошелъ и съ славянской кирилловской азбукой вплоть до примѣненія и упрощенія ея, совершаемаго при Петрѣ В. (гражданка). Древнѣйшимъ письмомъ церковно-славян. книгъ является заимствованный изъ греческихъ рукописей IX в. *уставъ* (или прямой, съ стоящими буквами, или косой, съ буквами, наклоненными къ концу строки). Въ этомъ письмѣ буквы отдѣлены одна отъ другой и имѣютъ простѣйшее начертаніе, отличающееся однообразиемъ въ разныхъ славянскихъ странахъ (Болгаріи, Сербіи, Россіи) и у разныхъ писцовъ. Уставъ переходитъ у южныхъ славянъ и въ Россіи въ XIV в. въ *полууставъ*, въ которомъ преобладаютъ въ начертаніяхъ буквъ вмѣсто уставныхъ прямыхъ линий ломаныя; закругленія и углы теряютъ точно такъ же свою правильность; вносится въ начертаніе буквъ разнообразіе, такъ что „одинъ и тотъ же писецъ пишетъ одну и ту же букву двумя, тремя, четырьмя способами“ (А. И. Соболевскій). Еще въ XVII в. полууставъ считался „книжнымъ письмомъ“, т. е. наиболѣе подходящимъ для переписыванія книгъ, тогда какъ для документовъ монѣ значительнаго содержанія большимъ распространеніемъ пользуется уже *скоропись*, бѣглое письмо, въ которомъ бук-

...имѣющія уже весьма сложныя очертанія, сливаются, различныя образуются, но иногда также пишутся и различно. Скоропись появляется въ Россіи во второй половинѣ XIV в. (напр., въ грамотѣ Дмитрія Донскаго 1374 г.), представляя собой сначала лишь бѣглый почеркъ. Время ея господства—XVI и XVII вв., когда даже важныя грамоты писались скорописью. Съ введеніемъ новой буквы при Петрѣ Вел. скоропись начинается отступать на задній планъ, хотя она представляетъ еще нерѣдкое явленіе въ рукописяхъ XVIII в., а слѣды скорописныхъ начертаній попадаются и въ началѣ XIX в.—Пособія и изданія по кирилловской палеографіи: *А. И. Соболевскій*, „Славянорусская палеографія“, 2 вып. 1901—1902, изд. 1908; *Е. Ѡ. Карскій*, „Очеркъ славянск. кирилловской палеографіи“, 1901; *И. А. Лавровъ*, „Югославянская палеографія“, 1904; *В. Щепкинъ*, „Курсъ слав.-русск. палеографіи“, 1911; *Р. Брандтъ*, „Лекціи по слав.-русск. палеографіи“, 1911. Палеографическіе снимки съ нѣкоторыхъ греческихъ, латинскихъ и славянскихъ рукописей Имп. Публ. библ. 1914. *Савва, и Можайскій*, „Палеографическіе снимки съ греч. и слав. рукоп. Москов. Синод. библ. VI—XVII в.“ М. 1863; „Материалы для исторіи письменъ восточныхъ, греческихъ, римскихъ и славянскихъ, изготовленные къ 100-лѣтн. юбилею Имп. Моск. унив.“, 1855; „Буквица или словенскаго“, 1877, а также сборники снимковъ съ русскихъ рукописей, изданные А. И. Соболевскимъ (1901), Киевскою комиссіею для разбора древнихъ актовъ (1899), Марксомъ и Колесниковымъ (М. 1908), В. В. Майковымъ, С. Л. Пташницкимъ и А. И. Соболевскимъ (1903) и др. По латинской палеографіи: *Е. М. Томпсон*, Introduction to the Greek and latin palaeography, 1912 и сборники *М. Ihm*, Palaeographia latina; *F. Steffens*, Lateinische Palaeographie, 125 таблицъ; *B. Bretholz*, Latein. Palaeogr. 2 изд. 1912. По греч.: *V. Gardthausen*, Griechische Palaeographie, I—II, 1911—1913; *M. Vogel u. Gardthausen*, die griech. Schriftreiber d. Mittelalt. und d. Renaissance, 1909; по средневѣковой: обзоры въ трудахъ Ваттенбаха, Бернгейма и др. Новѣйшій трудъ о происхожденіи письменъ во множествѣ снимковъ и съ обстоятельными библиографическими указанными: *Th. W. Danzel*, Die Anfänge der

Schrift, Leipzig, 1912. О первоначальномъ алфавитѣ, изъ кот. произошли финикійскій и греческій,—*F. Petrie*, The formation of the alphabet, 1912. *А. Погодинъ*.

**Письменная руда**, или *сильванитъ*, см. *золотопромьшл.*, XXI, 308, прил., 2.

**Письменный гранитъ**, или *еврейскій камень*, разновидность гранита, состоитъ изъ крупныхъ кристалловъ ортоклаза, проросшихъ многочисленными, параллельными и шестоватыми кристаллами кварца, образующими на плоскостяхъ спайности полевого шпата фигуры, напоминающія еврейскія письмена. *М. Н.*

**Питаніе**. Питаніемъ преслѣдуются двѣ цѣли: во-первыхъ, необходимо возмѣстить траты, которыя организмъ производитъ своей жизнедѣятельностью, своей работой; во-вторыхъ, организмъ нуждается въ теплѣ, жизненной энергіи, которая дается сгораніемъ пищи, т. е. соединеніемъ ея съ кислородомъ. Такъ какъ пища служитъ для обезпеченія цѣлости организма, для предохраненія его отъ потерь, то ясно отсюда, что составъ пищи долженъ быть тождественъ съ составомъ нашего тѣла. Иначе о правильномъ возмѣщеніи тратъ не могло бы быть и рѣчи. Пища, значить, какъ и тѣло наше, должна состоять изъ воды, бѣлковъ, жировъ, углеводовъ, минеральныхъ солей. Кромѣ того, въ составъ пищи должны входить еще вкусовыя вещества, задачи которыхъ заключаются не только въ томъ, чтобы сдѣлать пищу вкусною, но и въ томъ, чтобы возбуждающимъ образомъ дѣйствовать на нервную систему и способствовать выдѣленію переваривающихъ соковъ организма (возбужденіе аппетита). Пища, попадая въ желудокъ и кишки, подвергается тамъ предварительной обработкѣ (перевариваніе), безъ которой она не могла бы поступить въ кровь (усвоеніе пищи). Въ клѣткахъ и тканяхъ организма происходитъ окисленіе пищи, соединеніе съ кислородомъ. Углеводы и жиры, сгорая въ организмѣ, даютъ углекислоту и воду, которая выводится легкими, кожей, почками. Бѣлки, кромѣ углекислоты и воды, даютъ еще азотистыя соединенія среди которыхъ первое мѣсто по количеству занимаетъ мочевиная, выдѣляемая мочей. Неусвоенная, т. е. непоступившая въ кровь, часть пищи, ненужная организму, выводится черезъ кишки въ

видѣ испражнянія. Весь этотъ процессъ воспріятія пищи, переработки ея внутри организма, усвоенія однихъ частей и выдѣленія другихъ, ненужныхъ, какъ и продуктовъ окисленія питательныхъ веществъ, представляетъ собой такъ называемый *обмѣнъ веществъ*.

Въ процессѣ обмѣна каждое питательное вещество играетъ свою опредѣленную роль. Бѣлки берутъ на себя преимущественно строительную задачу, служа источникомъ возрожденія клѣтокъ и тканей. Жиры и углеводы служатъ въ организмѣ преимущественно для развитія тепла, для созданія живой рабочей силы. Дѣло въ томъ, что окисленіе того или иного вещества связано съ образованіемъ извѣстнаго количества химической энергіи, которая измѣряется количествомъ тепла, получаемого при сгораніи даннаго вещества. Измѣреніе производится при помощи особаго прибора—калориметра (см.), въ кот. сжигается опредѣленное количество питательнаго вещества. Единицей тепла служитъ *калорія*, т. е. количество тепла, необходимое для того, чтобы нагрѣть 1 килограммъ (2,44 фунта) воды отъ 0 до 1° Цельсія. И вотъ оказывается, что 1 граммъ бѣлка при сгораніи даетъ въ организмѣ 4,1 калорій, 1 граммъ жира даетъ 9,3 калорій, 1 граммъ углеводовъ 4,1 калорій. Для пѣлей развитія тепла жиры и углеводы являются наиболѣе пригодными, и, находясь въ достаточномъ количествѣ въ организмѣ, они берегаютъ отъ распада собственные бѣлки нашего тѣла.

Количество калорій, необходимыхъ для человѣка, находится въ зависимости отъ вѣса тѣла, его поверхности. Въ среднемъ для взрослога человѣка необходимо такое количество питательнаго матеріала, которое давало бы отъ 2500 до 3000 калорій. Вотъ таблица, составленная Рубнеромъ, высчитавшимъ количество энергіи, необходимой для людей различнаго вѣса и различной величины:

Вѣсъ въ килограммахъ.	Поверхность тѣла въ кв. метр.	Необходимое число калорій	Число калорій на килограммъ вѣса.
80	2,283	2864	35,8
70	2,088	2631	37,7
60	1,885	2368	39,5
50	1,670	2102	42,0
40	1,438	1810	45,2

Именно потому, что каждая составная часть пищи несетъ свою функцію, въ

пищѣ должны быть представлены и перечисленныя питательныя вещества. Безъ ущерба для организма одно вещество не можетъ быть замѣнено другимъ. Пробовали кормить собаку жирами и углеводами, не давая бѣлковъ, и животное погибало въ такой же срокъ, какъ при полномъ голоданіи. Отсутствие бѣлковъ въ пищѣ не гарантируетъ цѣлости организма. Бѣлки разрушаются, а возмѣщеніе произведенныхъ тратъ не имѣетъ мѣста. Разрушеніе доходитъ до такихъ результатовъ, при которыхъ дальнѣйшая жизнь становится невыносимой. Существуетъ, такимъ образомъ, *физиологическій минимумъ* бѣлковъ, необходимый для поддержанія жизни. Этотъ минимумъ составляетъ 60—80 граммъ въ сутки. Съ другой стороны, нельзя питаться одними бѣлками, такъ какъ наши пищеварительныя органы не въ состояніи переработать столько бѣлковъ, сколько необходимо для образованія нужнаго количества калорій. Точно такъ же человѣкъ не можетъ обойтись безъ минеральныхъ солей. Онѣ входятъ въ составъ животныхъ тканей въ видѣ фосфорно-кислой извести (въ костяхъ), фосфорно-кислыхъ щелочей (въ мышцахъ), хлористаго калия (въ клѣточныхъ элементахъ) и хлористаго натрія (въ жидкостяхъ). При минеральн. голоданіи наступаетъ разстройство пищевар. и наблюдается разстройство функціи головн. мозга.

Среди пищевыхъ продуктовъ, въ составъ которыхъ входятъ перечисленныя питательныя вещества, различаются животные (мясо, молоко, яйца) и растительныя (зерна хлѣбныхъ растений, овощи, плоды и др.). Животная пища усваивается гораздо лучше, нежели растительная. Такъ, при употребленіи наиболѣе извѣстныхъ пищевыхъ матеріаловъ остаются неусвоенными и выдѣляются въ видѣ отбросовъ слѣд. количества азота:

Оказывается неусвоеннымъ.	
Чистое мясо . . . . .	2,6% азота
Яйца . . . . .	2,9% ”
Молоко . . . . .	7,0% ”
Сыръ . . . . .	6,0% ”
Рыба . . . . .	10,0% ”
Кукуруза . . . . .	15,0% ”
Макаронны . . . . .	17,1% ”
Капуста . . . . .	18,5% ”
Вѣлый хлѣбъ . . . . .	20,0% ”
Рисъ . . . . .	20,4% ”
Гречневая каша . . . . .	22,7% ”
Вареный горохъ . . . . .	26,8% ”
Черный хлѣбъ . . . . .	30,0% ”
Картофель . . . . .	32,0% ”
Ржанья сухари . . . . .	50,0% ”

Фойтъ показываетъ, что усвоеніе азота при смѣшанной пищѣ совершается гораздо лучше, нежели при приѣмѣ отдельныхъ составныхъ частей ея. Такъ, въ смѣси гороха съ чернымъ хлѣбкомъ усвоены неусвоенными всего только 17% азота. Точно такъ же значительно меньше отбросовъ, чѣмъ черный хлѣбъ, даетъ черный хлѣбъ въ смѣси съ сырымъ.

Посмотримъ теперь, какое количество питательныхъ веществъ необходимо человеку для покрытія его повседневныхъ нуждъ. Само собой разумѣется, что количество пищи колеблется въ зависимости отъ состоянія организма, отъ степени траты имъ рабочей силы, отъ вѣста и т. д. Для того, чтобы въ организмѣ установилось равновѣсіе, необходимо, чтобы количество выдѣляемаго чело-вѣкомъ азота и углерода равнялось количеству этихъ веществъ, поступающихъ въ организмъ. Такимъ путемъ Фойтъ вычислилъ, что для чело-вѣка въ 70 килограммъ вѣса и при средней работѣ необходимо въ теченіе сутокъ 118 грам. бѣлковъ, 56 грам. жировъ и 500 грам. углеводовъ. Сгорая въ организмѣ, эти вещества и могутъ дать тѣ 3000 калорий, которыя необходимы для поддержанія жизни и развитія нужной рабочей силы. Рубнеръ, на основаніи пищевого пайка, выработаннаго Фойтомъ, вычислилъ различныя количества питательныхъ веществъ, необходимыхъ для людей различнаго вѣса при легкой и средней работѣ.

Вѣсъ тѣла въ килограм.	Легкая работа.			Средняя работа.		
	Бѣлковъ	Жировъ	Углев.	Бѣлковъ	Жировъ	Углев.
40	84	32	225	81	38	344
50	90	37	262	96	44	409
60	111	41	294	106	50	461
70	123	46	327	118	56	500
80	134	49	356	128	61	536

Если нормальный пищевой паекъ Фойта принять за единицу, то коэффициентъ потребления пищи для различныхъ возрастныхъ группъ при различной работѣ выразится въ слѣдующихъ цифрахъ:

Для мужчинъ при умѣренной мышечной работѣ (паекъ Фойта)	1,0
Для мужчинъ при тяжелой работѣ	1,2
„ „ легкой работѣ	0,9
„ мальчика въ 15—16 лѣтъ	0,9
„ мужчинъ при сидячей жизни	0,8

Для женщинъ при умѣренной работѣ	0,8
„ „ легкой	0,7
„ мальчика 13—14 лѣтъ и дѣвочки 15—16 л.	0,8
„ мальчика 12 лѣтъ, для дѣвочки 13—14 л.	0,7
„ „ 10—11 л., для дѣвочки 10—12 л.	0,6
„ дѣтей отъ 6—8 лѣтъ	0,5
„ „ 2—5	0,4
„ „ моложе двухъ лѣтъ	0,3

Въ настоящее время изученъ составъ всѣхъ, употребляемыхъ въ пищу продуктовъ и, какъ увидимъ ниже изъ приложенной таблицы, и бѣлки, и жиры, и углеводы входятъ въ составъ всѣхъ какъ растительныхъ, такъ и животныхъ продуктовъ. Рѣчь идетъ лишь о количественной разницѣ: животные продукты богаты больше бѣлками, растительные — углеводами. Но было бы все же неправильно, несмотря на однородный качественный составъ продуктовъ, покрывать всѣ нужды организма одними только растениями. Прежде всего, растительные бѣлки, какъ мы уже говорили, отличаются малой усвояемостью, а затѣмъ, чтобы покрыть всѣ нужды организма одними растительными продуктами, объемъ пищи долженъ быть очень великъ, что затрудняетъ работу пищеварительныхъ органовъ, вызывая въ нихъ различныя болѣзненные измѣненія (расширеніе желудка, разнаго рода катарры). Съ другой стороны, нельзя черпать все потребное количество питательныхъ веществъ изъ одного какого-либо продукта. Скажемъ, чтобы получить необходимое количество бѣлка изъ картофеля, чело-вѣкъ долженъ съѣдать ежедневно до 15 фунтовъ этого продукта. Ни одинъ желудокъ не въ состояніи переварить такой пищи. Для получения необходимаго количества углеводовъ изъ мяса, чело-вѣкъ долженъ съѣдать его 5—6 фунтовъ въ день. При питаніи одними яйцами ихъ необходимо было бы съѣдать 43 штуки въ день, что совершенно немыслимо въ отношеніи пищеваренія. Ясно отсюда, что пища должна быть смѣшанной. Пищевой паекъ долженъ быть составленъ такъ, чтобы 40—50% бѣлковъ приходилось на долю животныхъ. Въ частности, мяса въ день необходимо чело-вѣку 230—240 грам. (нѣсколько болѣе  $\frac{1}{2}$  фунта). Остальныя нужды организма должны покрываться на счетъ продуктовъ растительнаго царства (хлѣбъ, овощи, каша, плоды и т. д.).

Помимо количества и качества пищи, важное значеніе имѣетъ ея температура.

Человѣкъ хотя бы одинъ разъ въ день нуждается въ горячей пищѣ. Высокая температура, которой подвергаются продукты, дѣлаетъ ихъ (овощи, крупы) удобоваримыми и легко усвояемыми, благодаря разрушенію окружающей ихъ клетчатки. При варкѣ пищи изъ нея удаляются дурно пахнущія вещества (при варкѣ капусты, напримѣръ, изъ нея удаляется сѣрводородъ), въ ней уничтожаются паразиты, вызывающія различныя заболѣванія людей. Высокая температура пищи дѣйствуетъ возбуждающимъ образомъ на желудокъ, способствуя выдѣленію переваривающихъ соковъ. Зато вторичное подогрѣваніе разъ сваренной пищи дѣлаетъ ее не только невкусной, но и вредной. При нераціональномъ храненіи разъ сваренной пищи въ ней совершаются измѣненія, которыя особенно рѣзко выступаютъ при подогрѣваніи и дѣлаютъ ее неудобоваримой. Въ интересахъ здоровья необходимо предостеречь отъ употребленія вторично подогрѣваемой пищи.

Недоѣданіе дѣйствуетъ разрушительнымъ образомъ на организмъ, вызывая различныя заболѣванія, связанныя съ тратами собственныхъ клетокъ и тканей нашего тѣла, съ упадкомъ силъ (голодный тифъ). Но столь же вредно и переѣданіе, обуславливающее не только разстройство пищеварительныхъ функцій, но и нарушеніе обмѣна, которое сопровождается образованіемъ веществъ, одно присутствіе которыхъ въ организмѣ наноситъ ущербъ его жизнѣдѣтельности (подагра, оксалурія и др.).

Составъ пищевыхъ продуктовъ. Содержаніе питательныхъ веществъ въ главнѣйш. пищевыхъ продукт. въ процентахъ.

Животные пищевые продукты.	Вода.	Бѣлки.	Жиры.	Углеводы.	Соль (соли)
Говядина жирная . . .	56,20	18,00	25,00	—	0,80
” средняя . . .	71,50	20,10	7,40	—	1,00
” тощая . . .	75,50	20,50	2,80	—	1,20
Почки (въ сыромъ видѣ) . . .	80,60	17,90	19,20	—	0,80
Почка (сваренная) . . .	54,80	22,80	19,40	—	0,90
Филе . . .	48,20	21,60	27,20	—	1,00
Лыкъ . . .	70,80	18,30	8,70	—	0,80
Печень . . .	71,20	20,40	4,30	1,70	1,20
Телятина жирная . . .	72,31	12,88	7,41	—	1,33
” тощая . . .	77,80	20,00	1,0	—	1,20
Телячья печенька . . .	73,00	9,70	5,00	—	1,00
Телячья мозги . . .	80,96	9,02	8,64	—	1,33
Свинина жирная . . .	47,50	14,50	37,30	—	0,70
” тощая . . .	72,50	20,10	6,30	—	1,10
Свиное сало . . .	18,80	9,60	64,0	—	3,3
Ветчина . . .	40,30	15,80	36,90	—	3,60

Животные пищевые продукты.	Вода.	Бѣлки.	Жиры.	Углеводы.	Соль (соли)
Колбаса вареная . . .	58,41	15,01	20,68	3,76	2,81
” копченая . . .	64,17	17,25	14,04	—	4,48
Сосиски . . .	68,69	14,44	13,67	—	5,28
Баранина жирная . . .	51,80	17,60	23,20	—	0,80
” тощая . . .	56,20	18,50	22,40	—	0,80
Мясо цыпленка . . .	74,80	20,90	2,40	—	0,80
” курицы жирной . . .	63,70	18,70	15,50	—	0,80
” утки . . .	61,10	18,30	19,00	—	1,30
” гуся . . .	46,70	15,80	34,40	—	0,80
” индюка . . .	65,60	24,70	8,50	—	1,20
” каплуна . . .	59,90	26,20	10,90	—	1,00
Осѣтръ . . .	76,02	17,67	5,15	—	1,16
Судакъ . . .	79,97	18,93	0,20	—	1,00
Кефаль . . .	79,30	18,32	1,22	—	1,00
Навага . . .	81,35	16,48	0,59	—	1,00
Селедка . . .	46,23	18,90	16,89	1,57	16,41
Копченая селедка . . .	34,60	35,80	15,00	—	9,00
Мастрель . . .	43,40	16,80	25,10	—	9,70
Сардины (въ коробкахъ) . . .	52,30	23,30	18,70	—	4,20
Устрицы . . .	88,30	5,80	1,20	3,30	0,80
Раки . . .	77,10	16,10	1,90	1,20	2,30
Омары . . .	79,20	15,90	1,70	0,40	1,70
Омары (въ коробкахъ) . . .	77,80	17,60	1,00	0,40	1,90
Икра зернистая . . .	53,16	25,09	16,31	—	4,34
” пясная . . .	38,96	20,30	16,22	—	6,68
Яйцо сырое . . .	73,70	13,00	10,00	—	0,80
” вареное . . .	73,20	12,80	11,40	—	0,80
Молоко цѣльн. (коровье) . . .	87,50	3,20	3,80	5,0	0,5
” снятое . . .	90,50	3,30	0,30	—	5,1
Сливки . . .	67,61	4,12	23,80	—	3,92
Простокваша . . .	89,06	3,24	2,69	—	3,30
Сметана . . .	57,07	4,11	35,60	—	2,06
Творогъ . . .	80,04	12,76	5,37	—	2,16
Масло коровье . . .	13,45	0,76	83,70	—	0,50
Кумысъ . . .	91,29	2,27	1,46	—	1,72
Кефиръ изъ коровьяго молока . . .	88,36	3,39	2,76	(алк.)	0,84
				(алк.)	0,65

Растительные пищевые продукты.	Вода.	Бѣлки.	Жиры.	Углеводы.	Клетчатка.	Соль (соли)
Ржаной хлѣбъ (лучшій)	39,70	6,34	1,14	50,44	0,49	0,80
Пшеничный хлѣбъ (франц. булка) . . .	33,66	9,26	2,86	53,24	0,19	1,00
Горохъ . . .	13,80	23,35	1,88	52,65	5,56	2,78
Кукуруза . . .	12,03	8,84	1,05	78,04	0,36	0,88
Малая крупа . . .	13,05	9,43	0,24	75,92	0,64	0,78
Перловая крупа . . .	14,06	12,29	2,44	68,47	0,89	1,85
Гречневая крупа . . .	14,80	3,31	2,66	66,04	1,43	1,71
Рисъ . . .	12,30	6,50	0,30	76,90	—	0,20
Тапиока . . .	11,40	0,30	0,10	88,00	—	0,10
Саго . . .	12,20	7,70	0,40	78,10	—	0,20
Сахаръ . . .	—	—	—	100,0	—	—
Макарони и вермишель	11,89	10,88	0,62	75,55	0,42	0,64
Картофель . . .	74,93	1,99	0,15	20,86	0,98	1,00
Спаржа . . .	94,00	1,30	0,20	3,30	—	0,50
Свекла . . .	87,50	1,20	0,10	9,40	—	0,80
Капуста . . .	91,50	1,20	0,30	5,50	—	0,80
Цвѣтная капуста . . .	92,30	1,30	0,50	4,70	—	0,50
Огурцы . . .	95,40	0,60	0,20	3,00	—	0,40
Лукъ . . .	87,60	1,20	0,30	9,60	—	0,50
Шпинатъ . . .	92,30	1,60	0,30	3,20	—	1,00
Томаты . . .	94,30	0,70	0,40	3,80	—	0,40
Рѣпа . . .	90,67	1,11	0,24	6,11	1,11	0,78
Дыня . . .	91,50	0,84	0,13	6,35	0,66	0,58
Арбузы . . .	94,96	0,67	0,06	4,18	0,10	0,28
Яблоки . . .	84,37	0,40	0,70	12,13	1,98	0,42
Груши . . .	82,83	0,36	0,20	11,98	2,82	0,31
Абрикосы . . .	85,00	0,90	—	12,20	—	0,40



Питательные пищевые продукты.	Вода.	Бѣлки.	Жиры.	Углеводы.	Клейчатка.	Зола (соли).
Хлѣбъ . . . . .	75,30	1,0	0,50	10,90	—	0,60
Маисъ . . . . .	80,90	0,80	0,70	15,1	—	0,50
Пшеница . . . . .	89,30	0,80	0,60	7,70	—	0,40
Рожь . . . . .	86,90	0,60	0,20	10,50	—	0,40
Овесъ . . . . .	79,60	0,70	—	17,10	—	0,50
Ячмень . . . . .	90,40	0,80	0,50	6,80	—	0,50
Пшеница . . . . .	86,30	1,00	0,90	9,90	—	0,40
Рожь . . . . .	81,90	0,50	0,50	1,90	—	0,20
Овесъ . . . . .	84,10	1,40	0,90	11,40	—	0,50
Ячмень . . . . .	77,40	1,10	1,40	17,30	—	0,40
Пшеница . . . . .	79,10	1,20	—	17,00	—	0,50
Маисъ . . . . .	4,81	17,80	49,40	15,60	—	1,50
Пшеница . . . . .	3,70	13,10	60,70	10,30	—	1,60
Рожь . . . . .	14,10	4,80	45,50	25,10	—	1,30
Овесъ . . . . .	45,00	5,30	4,90	37,90	—	1,00

**Народное питаніе.** Питаніемъ народныхъ массъ опредѣляется степень устойчивости населенія по отношенію къ различнымъ вреднымъ вліяніямъ. Въ этомъ отношеніи населеніе Россіи находится въ весьма неблагоприятныхъ условіяхъ. По даннымъ Шербины, русскіе тратятъ въ годъ 20,44 руб. на пищу на человѣка, французы—76 рублей, шотландцы 103 р. Въ пищу крестьянъ преобладаютъ плохо усваиваемые растительные продукты, мясная пища потребляется въ ничтожномъ количествѣ. Даже зажиточныя семьи принимаютъ лишь 19% потребляемой ими пищи въ видѣ животныя продукты, бѣдные даже 12%. Пища сельскохозяйственныхъ рабочихъ, по даннымъ Е. Варба, представляется скудной и упрощенной до крайнихъ предѣловъ: на завтракъ—черный хлѣбъ съ водой, на обѣдъ—каша, кашница и черный хлѣбъ, на полдникъ—черный хлѣбъ съ водой, на ужинъ опять каша и черный хлѣбъ. Одинъ фунтъ масла или сала отпускается на хуторахъ на 10—40 человѣкъ. Плохо питаются и промышленные рабочіе. По даннымъ проф. Эрисмана, относящимся къ 1893 году, пища рабочихъ богата неусвояемыми бѣлками веществами (26—28% всѣхъ бѣлковъ). Рабочіе извлекаютъ болѣе 75% всего бѣлка и 92—96% всѣхъ углеводовъ изъ черного хлѣба и гречневой крупы. По новѣйшимъ даннымъ (1911 и 1914 гг.), питаніе рабочихъ еще больше ухудшилось. По точному подсчету фабричнаго инспектора С. Гвоздева, продовольствіе на некоторыхъ фабрикахъ обходится въ день на человѣка 5<sup>3</sup>/<sub>8</sub>—7<sup>1</sup>/<sub>2</sub> коп. Другой

фабричный инспекторъ вычислилъ пищевой паекъ нашего рабочаго на основаніи обширнаго матеріала. Оказалось, что говядины рабочіе потребляютъ 0,123 фунта въ день (менѣ 1/8 ф.). Главный предметъ питанія составляетъ капуста (0,171 ф.), картошка (0,384 ф.), крупа (0,302 ф.) и ржаной хлѣбъ (2,302 ф.). Насколько далекъ этотъ паекъ отъ „мясного“ пайка англійскаго рабочаго! Последній потребляетъ въ теченіе недѣли 5 ф. говядины, 0,56 ф. свинины, 1,66 ф. телятины, 1,66 ф. ветчины и сала, 8,5 бутылочъ молока, 8,7 шт. яицъ, 0,83 ф. сыра. Скуднымъ питаніемъ русск. населенія объясняется отчасти его усиленная заболѣваемость и значит. смертность.

**Л и т е р а т у р а:** Rubner, „Lehrbuch der Hygiene“ (8 Aufl. 1908); его же, „Питаніе и пищевые продукты“; Brugsch, „Diätetik“ (1911); Е. Варбъ, „Наемные сельскохозяй. рабочіе“ (1899); И. Козьминъ-Ланинъ, „Къ вопросу объ артельномъ харчеваніи фабричнозавод. рабочихъ Московской губ.“ (1914). В. Канель.

**Питаніе растений, см. растеніе.**  
**Питательные препараты** не бѣдятъ, а лишь дополняютъ естественныя пищевыя средства (при физич. слабости, отсутствіи аппетита, при невозможности почему-либо жеванія, при болѣзни желудка и кишокъ и пр., а также—въ цѣляхъ откармливанія); большое значеніе П. п. имѣютъ въ дѣтскомъ возрастѣ.

1. Бѣлковые препараты: 1) преп. растительнаго бѣлка—*алеяронатъ*, получаемый изъ клейковины (остатокъ послѣ фабрикаціи пшеничнаго крахмала), *роборатъ* (приготовл. изъ смѣси ржи, пшеницы, манса и риса; содержитъ 1% лецитина); богаты азотомъ (11—13%); пригодны для подагриковъ, диабетиковъ и неврастениковъ. 2) Препараты молочнаго бѣлка—*эйказинъ* (соединеніе казеина съ амміак.), *нутроза* (казеинъ съ натр.), *плазмонъ* (двууглек. казеинъ съ натр.); пригодны при лихорадкахъ, желуд. забол., при откармлив. при подагрѣ, нефритѣ, неврастени; ихъ можно прибавлять къ кушаньямъ; *санатозенъ*, содержащій также глицеринофосфорныя соли. 3) Мясные экстракты содержатъ лишь около 2% бѣлка, но богаты неорганич. солями и экстракт. вещ., возбуждающими аппетитъ и выдѣленіе пищевар. соковъ. 4) Мясные соды (*нуро, карно, карсанъ*)

содержать около 30% бѣлка; приготовляются изъ куриного бѣлка съ прибавленіемъ мясного экстракта.

II. Углеводные препараты: 1) *мелкіе виды муки* (мука Кнорровская овсяная, рисовая, ячменная, гороховая, бобовая, чечевичная; легиуминовая мука Гартенштейна, авенация, аррорутъ, овсяная Quaker Oats, Геркулесъ, Богатырь и пр.); употребляются для приготовления питательныхъ суповъ; въ нихъ углеводовъ 60—80%, бѣлковъ 10—20%. 2) *Декстринированная мука* (Нестле, Куфене, Меллина и др.); въ нихъ крахмалъ переведенъ въ растворимое состояніе; гл. обр. для грудныхъ дѣтей. 3) *Солодовые экстракты* (напр. рижскій мальцэкстрактъ), очень цѣнные препараты; содерж. 60% углеводовъ и 5% бѣлка; прибавленные къ молоку, значительно увеличиваютъ его переносимость. Сухіе солод. экстр.—мальтокристаллы и мальтилъ. 4) *Фруктовые соки* (помриль, фрода и пр.), виноградный сокъ и плодовые вина; безъ алкоголя; богаты сахаромъ.

III. Жировые препараты: 1) *липанинъ*, содерж. также 6% своб. оленовой кислоты; мож. замѣнить рыбій жиръ; дорогъ. 2) *Питательный шоколадъ Меринга* (Kraftschokolade), очень вкусенъ, легко усваивается. 3) *Препараты лецитина*; приготовляются изъ яичнаго желтка; содержатъ фосфоръ и жиры; б. ч. въ смѣси съ пищев. средствами: съ молокомъ (биоцитинъ), какао (лецитогенъ), солодомъ (овомальтонъ, биомальцъ), съ пшенич. мукой (гиндинъ), съ растительн. съменами (фитинъ), съ молочн. бѣлкомъ (биозонъ), съ желѣз. (лециферринъ); въ нихъ лецитина б. ч. очень мало (1% и менѣе).

IV. Сложные препараты: 1) *Одда Меринга*—дѣтская мука; приготовл. изъ декстринированной пшеничной и овсяной муки, молочной сыворотки, яичнаго желтка и масла какао; кромѣ того, въ ней 0,5% извести и 1% фосфорн. кислоты. 2) *Гигиѡма* (какао и декстринирован. легиуминовая мука) содерж. 22% бѣлка, 6% жира и 63% углеводовъ; приятн. вкусъ; легко усваивается. *Н. Кабановъ.*

**Питательные растворы** для растеній, см. *водная культура*, X, 522.

**Питейная монополія**, см. *питейная торговля*.

**Питейная торговля** представляетъ предметъ регламентаціи со стороны го-

сударства, съ одной стороны, въ интересахъ правильнаго получения дохода отъ обложенія напитковъ; съ другой—въ интересахъ борьбы съ алкоголизмомъ (см.) населенія. Система П. т. находится въ зависимости отъ системы питейныхъ сборовъ. П. т. является или вольнымъ промысломъ, только регламентируемымъ (при акцизѣ), или откупнымъ (при откупахъ), или общественной монополіей, т. наз. *готенборгская система*, или казенной монополіей. Т. к. различныя напитки облагаются различно, то и системы торговли ими могутъ быть разными въ одной и той же странѣ въ одно и то же время. Главная часть П. т.—торговля водкой и спиртомъ—въ настоящее время въ Россіи сосредоточена въ рукахъ казны (ср. *винокурение*, X, 258/62). Продажа производится изъ казенныхъ оптовыхъ складовъ и винныхъ лавокъ, но представляется, на опредѣленныхъ условіяхъ, и частнымъ заведеніямъ. Созданіе типа казенной винной лавки—мѣста продажи спирта и водки на выносъ въ запечатанной посудѣ—имѣло цѣлью уничтожить прежній кабакъ (см.), мѣсто вольной распивочной торговли водкой, являвшееся синонимомъ спаванія народа, ростовщичества, утаиванія краденаго и т. п.; замѣнить кабачика чиновникомъ, въ заинтересованномъ въ увеличеніи сбыта во что бы то ни стало; прекратить злоупотребленія въ видѣ продажи разбавленной водки (въ ущербъ казнѣ) или не полной мѣрой (въ ущербъ потребителю) и корчемство; перенести потребленіе спиртныхъ напитковъ изъ кабака въ семью и сдѣлать его болѣе регулярнымъ и, наконецъ, вліять на сокращеніе пьянства, путемъ сокращенія числа мѣстъ и продолжительности времени торговли напитками. Изъ частныхъ заведеній продажа спирта, водки и водочныхъ издѣлій допускается изъ ренсковыхъ погребовъ (на выносъ) и въ заведеніяхъ трактирнаго промысла (по общему правилу, въ запечатанной посудѣ и по установленнымъ цѣнамъ; только буфетамъ и, по особому разрѣшенію, отдѣльнымъ трактирнымъ заведеніямъ разрѣшается отпустить напитки для распіянія на мѣстѣ произвольными мѣрами и въ наливъ изъ графиновъ по вольной цѣнѣ). Многія изъ предположеній, имѣвшихся при установленіи каз. продажи пит., потерпѣли фiasco

— запрещение распивочной торговли вывело пьянство на улицу, сокращение времени П. т. повело къ развитію тайной продажи вина, къ созданію нелегальных притоновъ, не уступающихъ оформленнымъ кабакамъ со всеми ихъ формами. Потребленіе вина на душу населения, понижавшееся въ началѣ распространения каз. продажи и достигшее въ 1901 г. 0,45 ведеръ водки въ 40° (въ 1906 г. оно равнялось 0,52), съ 1902 г. снова стало повышаться, доходя до 0,63 (1906) и 0,66 въ 1913 г. Не менѣе важно и развитіе и другихъ формъ П. т., оставшихся частнымъ промысломъ, т. е. пивомъ, портеромъ, медомъ и виноградными винами. Законъ отъ 1-го апр. 1906 г. установилъ явочную систему открытія пивныхъ лавокъ и складовъ въ городахъ и довольно льготный порядокъ ихъ открытія въ селеніяхъ. Результатомъ былъ быстрый ростъ пивной торговли: число городскихъ лавокъ увеличилось съ 9.078 въ 1905 г. до 23.726 въ 1911 г., т. е. на 150%, уѣздныхъ (преимущественно распивочныхъ)—съ 11.882 до 16.058, т. е. на 116%; потребленіе пива увеличилось съ 59,3 милл. ведеръ (0,42 в. на душу) до 89,3 милл. в. (0,54 на душу). Въ то же время число каз. винныхъ лавокъ сократилось съ 28.557 до 26.234, а общее количество потребляемой водки увеличилось съ 76 милл. в. до 92 милл. Такъ обр. параллельно съ увеличеніемъ потребления водки шло увеличеніе и потребления пива, и въ растущихъ, какъ грибы, пивныхъ лавкахъ возродились прежніе связи съ тайной продажей водки, съ пьянствомъ въ долгъ, съ разгуломъ и пр. Очень явнымъ, что стремленіе освободить пиво отъ регламентаціи въ дѣлахъ борьбы съ пьянствомъ, путемъ выдренія въ народное потребленіе напитка не столь крѣпкого и менѣе вреднаго, не подотъ къ поставленной дѣли, а служить лишь къ вящей наживѣ пивоваровъ и индустриальцевъ. Въ результатъ каз. продажи питей и сопряженной съ ней регламентаціи частной П. т. обнаружилось, что пьянство—это великое социальное зло русской народной жизни—только перемѣнило отчасти свои формы, но продолжаетъ развиваться. „Пьяный“ бюджетъ и борьба съ пьянствомъ становилась все болѣе злобой дня и выдвигали на очередь необходимость новыхъ мѣръ.

Призывъ къ утвержденію въ народной жизни началъ трезвости явился въ Высочайшемъ рескриптѣ 30 января 1914 г. мин. фин. Правительство спѣшно принялось за обсужденіе и примѣненіе административныхъ мѣръ къ уменьшенію потребленія спиртныхъ напитковъ; м-во фин. признало обязательными для акцизнаго надзора общественные приговоры о запрещеніи П. т. и принялось за искорененіе тайной продажи; былъ намѣченъ рядъ другихъ мѣръ; Государ. Совѣтъ принялъ проектъ закона о борьбѣ съ пьянствомъ, и т. д. Однако врядъ ли обнаруживались замѣтные признаки уменьшенія потребленія спирт. напитковъ. Коренной переворотъ въ П. т. принесла война. Мобилизація русской арміи въ срединѣ іюля послужила поводомъ для временнаго прекращенія каз. продажи питей. Несмотря на крайнюю рѣзкость и неожиданность этой мѣры, она увѣнчалась полнымъ успѣхомъ и не мало содѣйствовала тому общественному подъему, которымъ сопровождалось начало военныхъ дѣйствій. Короткаго времени было достаточно, чтобы убѣдиться въ благотворности прекращенія торговли водкой: мобилизація прошла весьма успѣшно и спокойно, количество преступленій явно сократилось, исчезли явленія хулиганства, самые различные общественные классы одобрительно привѣтствовали нововведеніе. Прекращеніе каз. продажи питей вслѣдствіе этого было продолжено. Допущена пока продажа казенныхъ питей только въ трактирныхъ заведеніяхъ 1-го разряда и въ буфетахъ при собраніяхъ и клубахъ; но вмѣстѣ съ тѣмъ Выс. утв. 13 окт. положеніемъ совѣта министровъ предоставлено заинтересованнымъ общественнымъ учрежденіямъ, впредь до окончанія военнаго времени, ходатайствовать о полномъ прекращеніи торговли крѣпкими напитками, которая и прекращается во всѣхъ безъ изъятія мѣстахъ продажи питей распоряженіями губернаторовъ, градоначальниковъ и министра внутр. дѣлъ. Возбужденіе этихъ ходатайствъ сдѣлалось общимъ, ежедневнымъ явленіемъ. Полное прекращеніе продажи спиртныхъ напитковъ на большей части территоріи Россіи представляетъ собою великій социальный экспериментъ, равнаго которому не знаетъ вся исторія борьбы съ алкоголиз-

момъ. Совпавшее во времени съ большимъ подъемомъ народнаго духа, отрезвленіе населенія принесло съ собою оздоровленіе русской жизни въ самыхъ различныхъ сторонахъ ея. Рядомъ съ сокращеніемъ преступности, хулиганства, пьяныхъ прогуловъ и пьяной расточительности идетъ повышеніе трудоспособности, бережливости, рачительности и потребленія населенія. „Деревня стала неузнаваема: нѣтъ въ ней теперь пьянаго разгула, ни ругани, ни дракъ; прекратились хулиганства, кражи, деревенскіе пожары; разсѣялись и почти совсѣмъ исчезли бродяги; привычныя пьяницы... принялись за работу“ (К. Воробьевъ)—это выраженіе почти стереотипныя теперь въ устахъ наблюдателей деревенской жизни. Одно уменьшеніе числа и убыточности пожаровъ, констатируемая рядомъ земствъ, какъ результатъ трезвости населенія, дать въ теченіе года огромное сбереженіе въ непродуцируемой тратѣ народнаго богатства. Въ деревнѣ наблюдается болѣе осмысленное и серьезное отношеніе къ общественнымъ дѣламъ; прекращеніе непродуцируемыхъ расходовъ на вино вызвало во многихъ случаяхъ, несмотря на тягость военнаго времени, увеличеніе сбереженій, болѣешую аккуратность въ платежахъ кредитнымъ товариществамъ и т. д. То же наблюдается и въ рабочихъ кассахъ: московскія больничныя кассы отмѣтили прекращеніе прежнихъ „однодневныхъ“ болѣзней; въ потребительскихъ лавкахъ, несмотря на сокращеніе работы и заработковъ, торговля идетъ оживленно; обычные прежніе спутники острой безработицы отсутствуютъ; быстро понижился ростъ штрафнаго капитала вслѣдствіе сокращенія прогуловъ, и уменьшилось количество несчастныхъ случаевъ при работахъ съ машинами. Нельзя сомнѣваться, что конечнымъ результатомъ реформы П. т. будетъ значительный подъемъ въ экономическомъ благосостояніи массъ населенія, который долженъ сыграть большую роль въ борьбѣ съ тяжкими экономическими послѣдствіями войны. Есть, конечно, и обратная сторона медали у этой реформы—распространеніе въ качествѣ напитковъ различныхъ суррогатовъ водки: денатурированнаго спирта, политуры, одеколона, напитковъ домашняго производства, напр., кумышки

въ восточныхъ губерніяхъ, и т. п. Многіе изъ этихъ суррогатовъ крайне вредны для здоровья, и не мало людей ежедневно платитъ неизлѣчимыми заболѣваніями (напр., слѣзпотою) и даже смертью за свою привычку къ пьянству. При дальнѣйшемъ соблюденіи новаго порядка многи энергіи и средствъ придется потратить на искорененіе тайнаго винокуренія, которое, несомнѣнно, будетъ возникать и развиваться, и кормиться.

*Питейная монополія*, фискальная монополія торговли (отчасти также и производства) спиртомъ и водкой. Установленіе П. т. государствомъ мотивируется стремленіемъ къ получению большаго дохода отъ спиртныхъ напитковъ, борьбою съ пьянствомъ, заботой о народномъ здоровьи и отчасти иными соображеніями (напр., противодѣйствіемъ монополіи частныхъ предпринимателей въ этой области и т. п.). Монополія представляетъ собой болѣе гибкую форму, чѣмъ акцизъ, и потому является болѣе пригодной, когда рядомъ съ фискальными предпріятіями и иныя цѣли, достигаемыя путемъ регулированія производства и торговли. Являясь хозяйномъ дѣломъ, государство, ставя эти цѣли, дѣйствуетъ легче и свободнѣе, чѣмъ въ томъ случаѣ, когда ему для этого приходится регламентировать и ограничивать дѣятельность частныхъ лицъ. Поэтому въ послѣднее время, когда общенациональнныя, этическія и экономическія цѣли вообще стали съ болѣею силой выдвѣряться въ финансовую политику, вопросъ о П. т. возникаетъ все чаще и чаще (въ Германіи, Франціи, Австріи, Бельгіи и пр.). Практическое осуществленіе П. т. нашла пока въ Швейцаріи (съ 1886 г.), Сербіи (1893) и Россіи. Предназначенная первоначально, по зак. 8 июля 1893 г., для введенія въ видѣ опыта въ 4-хъ восточныхъ губерніяхъ (гдѣ въ то время возникли монополія частныхъ лицъ), казенная продажа питей постепенно была потомъ распространена почти на всю Россію (кромя Закавказья, Туркестанскаго края, Амурск., Приморск., Сахалинск., Закаспійск. и Семирѣченской областей) и образовала самое грандіозное предпріятіе изъ числа когда-либо бывшихъ въ области казеннаго хозяйства. По предположеніямъ правительства, П. т. должна была преслѣдовать слѣдующія главныя цѣли: 1) приученіе населенія къ болѣе правильному потребленію вина; 2) улучшеніе качества вина; 3) огражденіе продажи питей отъ корчмашества и привлеченіе къ торговлѣ вниманіе лицъ съ болѣе высокимъ нравственнымъ уровнемъ. Но не были забыты и фискальныя соображенія. Въ предшествовавшее время, подъ вліяніемъ нужды въ средствахъ, питейный акцизъ постоянно повышался, а это вело къ сокращенію потребленія водки, и новыя повышенія не давали уже пропорціональнаго возрастанія дохода. Так. обр. предѣлъ доходности водочнаго налога, въ границахъ акцизнаго обложенія, былъ достигнутъ; для извлеченія большаго дохода надо было прибѣгнуть къ болѣе совершенной фискальной формѣ. «Только путемъ монополіи, говорилъ С. Ю. Витте въ засѣданіи Гос. Совѣта, государство можетъ извлечь изъ налога на спиртъ необходимый ему и значительно большій, нежели нынѣ, доходъ, съ наименьшими стѣсненіями и неудобствами». Реформа сосредоточивала въ рукахъ казны покупку спирта для потребленія внутри страны, изготовленіе изъ него водки и продажу спирта и водки; винокурение оставалось попрежнему въ частныхъ рукахъ (съ ограниченіями, впрочемъ, относительно увеличенія производства и открытія новыхъ заводовъ) съ прежнимъ порядкомъ наблюденія акцизнаго надзора за производствомъ. Для изготовленія водки употребляется только ректификованный (на казенныхъ или частныхъ заводахъ) спиртъ; это требованіе было продиктовано стремленіемъ дать населенію возможно здоровый продуктъ, освобожденный отъ вредныхъ ядовитыхъ примѣсей, находящихся въ неочищенномъ спиртѣ, и представляетъ собою одну изъ хорошихъ сторонъ реформы. Потребный для казны спиртъ пріобрѣтается ею въ главную своей части по разсчетамъ между существующими винокуреними заводами, небольшая часть покупается съ торговъ и приблизительно столько же хозяйственнымъ способомъ.

готовленного спирта на казенных винных складах приготавливается вино (водка), которое, вмѣстѣ со спиртом, поступаетъ въ продажу изъ казен. оптовыхъ магазиновъ и винныхъ лавокъ. Продажная цѣна устанавливается министерствомъ финансовъ въ предѣлахъ, определенныхъ законодательными порядкомъ. Казенная винная лавка, работая съ упорядоченіемъ питейной торговли, своей задачей вернуть казѣ въ цѣнѣ продаваемыхъ питей стоимость ихъ производства, налогъ, определенный размѣромъ акциза, и доставить монопольную прибыль, въ которую отчасти должна входить прибыль отъ розничной продажи спиртныхъ напитковъ, прежде всего въ карманъ кабатчиковъ. Для укорененія въ населеніи тренности одновременно съ казенной продажей питей вводился попечительства о народной трезвости. Главными цѣль казенной П. м. оказалась вполнѣ достигнутой: посредствомъ постепеннаго повшенія процентной цѣны водки казна изъ году въ годъ получала всебольшій доходъ отъ П. м. Обороты ея выражались въ слѣдующихъ суммахъ:

Годы. Валовой дох. Расходъ. Чистый дох.  
(въ милліонахъ рублѣй).

1900 . . .	718,9	196,3	522,6
1910 . . .	767,1	188,3	578,8
1911 . . .	783,1	187,3	595,8
1912 . . .	824,7	195,8	630,9
1913 . . .	899,3	235,0	664,3
1914 <sup>1)</sup> . . .	936,1	246,2	689,9

Увеличеніе доходности П. м. объясняется увеличеніемъ доли казеннаго продаваемаго спирта и водки (въ 1909 г.—34 милл. вед., въ 1913 г.—уже 105,7 милл.) вследствие переноса населенія и отчасти повшенія душевого потребления (съ 0,58 ведра въ 1909 г. и до 0,66 въ 1913 г.), а также, обр. повшеніемъ продажныхъ цѣнъ, т. е. повшеніемъ тяжести обложенія. Развительность этого результата П. м. станетъ ясной, когда припомнимъ, что въ 1909 г. акцизъ со спирта и водокъ далъ всего только 196,3 милл. р. при цѣнахъ на водку въ 5—6 рублѣй за ведро, а что по закону 27 июля 1914 г. цѣны были установлены для казенныхъ напитковъ: 12 р. 80 к. для обыкновеннаго вина и 16 р. 80 к. для столоваго. Самъ творецъ П. м., г. Витте долженъ былъ признать, наконецъ, что выдуманная имъ реформа (хотя по его утверженію—по мысли его преемниковъ) совершенно не достигла своей цѣли уменьшенія пьянства, а оказалась широко применимымъ способомъ для выкачиванія изъ народа денегъ въ казну. Съ наступленіемъ военныхъ событій въ августѣ 1914 г. было повелѣно прекратить продажу казенныхъ напитковъ, и предположеній на 1915 г. доходъ отъ П. м. рассчитанъ только на продажу питей въ ресторанахъ 1-го разряда (51,2 милл. р.), отъ отпуска спирта на опіональные надобности и отъ продажи денатурированного спирта.

Питейные сборы представляютъ собою систему обложенія крѣпкихъ напитковъ—вина, пива и меда, водки и спирта. Способность этихъ напитковъ служить средствомъ козеннаго обложенія не подлежитъ сомнѣнію, и они являются не предметомъ необходимости, а средствомъ наслажденія или даже прихоти, отъ потребления котораго всегда можно отказаться не только безъ вреда, но, напротивъ, съ пользой для здоровья. Съ другой стороны, въ пользу ихъ обложенія и даже сравнительно высокаго, говоритъ морально-полицейское соображеніе—именно увеличеніемъ пѣны напитковъ противодѣйствовать развитію пьянства. П. с., правда, не удовлетворяютъ требованію равномерности обложенія, т. к. надаютъ не на всѣхъ гражданъ и несоразмѣрно ихъ податную способность, но зато имѣютъ ту выгодную сторону, что они взимаются, гл. обр., взрослыми и, слѣд., способными на трудъ и заработку мужскими населеніемъ и, кромѣ того, облагая предметъ, отъ потребления котораго можно или прода для себя отказаться, представляетъ каждому возможность соразмѣрять платимую имъ сумму со своими имущественными средствами. Прочное положеніе П. с. въ бюджетѣ современныхъ государствъ объясняется тѣмъ, что они приносятъ казѣ очень крупныя доходы. Такъ, въ Россіи по смѣтѣ на 1914 г. питейные сборы должны были дать: 55,6 милл. р.—акцизы и 936 м.р.—

питейная монополія, всего 991,6 милл. р., т. е. почти 27½% всего бюджета. Въ Германіи въ 1911/12 г., по подсчету Е. Куна, П. с. дали 208,7 м. р., въ Австріи—74,4 м. р., во Франціи—177,2 м. р., въ Великобританіи и Ирландіи—323,8 м. р.; на каждого жит. эти цифры даютъ: въ Россіи—4 р. 81 к. налога, Великоб. и Ирландіи—7 р. 16 к., во Франціи—4 р. 48 к., въ Германіи—3 р. 21 к., въ Австріи—2 р. 60 к. П. с. собираются изъ трехъ главнѣйшихъ налоговъ на напитки: на виноградная вина, на пиво и на спиртъ и издѣлія изъ него. 1) Налогъ на вино представляетъ наибольшія трудности для взаимія, такъ какъ производство вина обыкновенно раздробляется между многочисленными с.-хоз. хозяйствами, предпріятіями, вслѣдствіе чего чрезвычайно трудно услѣдить какъ за домашнимъ потребленіемъ его, такъ и за прямыми сбытомъ отъ производителя къ потребителю. Наиболѣе употребительными формами этого налога являются обложеніе производства вина (въ видѣ налога на виноградники или на готовое вино), обложеніе его перевозки и обложеніе торговли виномъ. Большое значеніе имѣетъ этотъ налогъ только тамъ, гдѣ винодѣліе составляетъ важную отрасль промышленности страны, какъ во Франціи. Въ Россіи виноградная вина туземн. производства не подлежатъ акцизу, и только привозная вина облагаются довольно высокими там. пошлинами; между тѣмъ вина потребляются сравнительно закѣпочными классами, и потому умѣренное обложеніе ихъ было бы справедливо. 2) Пиво облагается различными способами: по готовому продукту, по полуфабрикату (сусло), по работоспособности затворныхъ чановъ и котловъ, по количеству сырого матеріала (солода). Доходъ, приносимый этимъ налогомъ, довольно значителенъ: въ 1911 г. въ Германіи—117,7 м. р., въ Великоб. и Ирл.—119,5 м. р., въ Австріи—30,5 м. р., во Франціи—5,3 м. р. Въ Россіи акцизу подлежатъ пиво, портеръ, медъ и брага, изготовляемая на особо устроенныхъ заводахъ; доходъ отъ него получался въ 1910—13 гг. въ размѣрѣ 20—22,6 милл. р. Полож. совѣта м.р.увъ 27 июля 1914 г. акцизъ на пиво определенъ въ 3 р. съ литра поступающаго въ затворъ солода (при чемъ имѣлось, между прочимъ, уравнѣть обложеніе каждого градуса алкоголя въ пивѣ съ обложеніемъ его въ спиртѣ). 3) Налогъ на стиртъ и издѣлія изъ него по своей доходности занимаетъ первое мѣсто среди П. с. (кромѣ Герм.); въ 1911 г. во Франціи—127,1 м. р., въ Великоб. и Ирл.—164,6 м. р., въ Германіи—82,9 м. р., въ Австріи—37,4 м. р. Наибольшія выгоды обложеніе спирта достигаетъ въ Англіи, гдѣ оно въ переводѣ на наши мѣры равняется 32,9 коп. съ градуса безводнаго спирта. Въ Россіи полож. сов. м.р.увъ 30 июля 1914 г. акцизъ определенъ въ 20 коп., во Франціи—11,5 к., въ Австріи—5,3 к., въ Герм.—9,3 к. Наиболѣе распространеной формой налога является обложеніе готового спирта, но применяются и другія формы: по количеству матеріаловъ, по работоспособности аппаратовъ, по абонементному соглашенію съ заводчиками. Такъ какъ винокуреніе имѣетъ весьма важное подсобное значеніе для сельск. хозяйства, то въ видахъ содѣйствія послѣднему часто системой обложенія даются особыя льготы для заводовъ, имѣющихъ с.-хоз. характеръ. Въ Россіи извѣстія о П. с. начинаются съ XVI ст., когда во всѣхъ городахъ и во многихъ селеніяхъ существовали казенные питейные дома. Эти кабаки (см.) держались на стиртъ, т. е. находились въ казенномъ управленіи или отпавляли на откупъ. Обѣ системы чередовались другъ съ другомъ или существовали одновременно, до 1765 г., когда «вѣрная» система была всевѣмъ отменена, и вся питейная продажа была отдана на откупъ. За небольшимъ промежуткомъ въ 8 лѣтъ (1819—1827 г.) существованія казеннаго управленія, которое, по мысли гр. Гурьева, должно было служить переходною ступенью къ введенію акцизной системы, откупа просуществовали почти столѣтія, и сплавизмъ народа, выказываемъ изъ него огромныхъ суммъ, изъ которыхъ сравнительно меньшая доля поступала въ казну, развитіемъ взяточничества и подкупности низшей и высшей администраціи и массовыя вопіющихъ злоупотребленій—оставляли по себѣ неизбормую память. Съ 1 янв. 1863 г. на мѣсто откупной установлена была акцизная система, которая съ нѣкоторыми измѣненіями дѣйствовала до 1895 г., когда на смѣну ей начала вводиться постепенно въ различныхъ частяхъ имперіи казенная продажа питей (см. выше, стб. 252/3). Послѣднія измѣненія, гл. обр., систему питейной торговли и замѣнила акцизъ, какъ источникъ государственнаго дохода, монопольной при-

было, но въ общемъ и система П. с. и регламентация винокурения остались въ прежнемъ видѣ. Въ районъ каз. монополіи и теперь взимается акцизъ со спирта по готовому продукту (въ Закавказіи, Туркестанѣ, Амур., Приморск., Сахал., Закасп. и Семирѣч. об-хъ). Съ *годичнымъ издѣліемъ* (пожолъ, настоекъ, наливко и пр., не имѣющихъ обязательной крѣпости) взимается дополнительный акцизъ посредствомъ наклеекъ бандеролей на посуду. Кроме того, у насъ въ составѣ питейныхъ сборовъ существуетъ особый акцизъ съ *пресованными дрожжами*, взимаемый посредствомъ наклеекъ на помѣщенія съ дрожжами бандеролей; Выс. утв. полож. сов. м-въ 4 окт. 1914 г. этотъ акцизъ повышенъ съ 20 коп. до 32 к. съ фунта. Рядомъ съ акцизомъ на пиво, спиртъ, вино и подки взимается особый *патентный сборъ* съ заводовъ для производства напитковъ и заведеній для торговли ими. Акцизъ на спиртъ и вино, водочный издѣлія и на спиртъ, выкуриваемый изъ винограда и фруктовъ, приносилъ въ 1910/13 гг. отъ 10,6 до 15,7 милл. р.; акцизъ съ дрожжей—отъ 6,7 до 7,5 милл. р. (на 1915 г. предположено въ суммѣ 13 м. р.), патентный сборъ—отъ 5,2 до 6,2 милл. р. Въ виду прекращенія съ половины 1914 г. казенной продажи питей и предоставленія общественнымъ учрежденіямъ широкихъ полномочій по установленію запрещенія продажи всѣхъ спиртныхъ напитковъ, значеніе П. с. въ Россіи сразу чрезвычайно сильно упало: по смѣтнымъ предположеніямъ на 1915 г. общая сумма П. с., за исключеніемъ акциза съ дрожжей, предложена всего только въ размѣрѣ 191,7 м. р., при чемъ можно ожидать, судя по охватившему глубокія массы населенія сочувствію къ мѣрамъ насажденія трезвости въ Россіи, что дѣйствительное поступленіе П. с. окажется много ниже этихъ предположеній.—*Литература*: Андреевъ, «Обзоръ иностр. законодательства по взаимному налогу со спирта». Спб., 1883; Терский, «Питейные сборы и акци. система». Спб., 1890; бар. Польде, «Питейное дѣло и акцизная система». Спб., 1882—3; Фридрихъ, «Винная монополія». Т. I. Вин. монопол. въ иностран. государствъ. Спб. 1914; М. Гредингеръ, «Основы питейной монополіи въ Россіи», 1897; Норевъ, «Казенная винная монополія». Спб., 1904—5; А. Гурьевъ, «Питейная монополія». Спб., 1887; Осиповъ, «Винная монополія, ея основныя задачи и пр.». Спб., 1899; «Казенная проклама вина», изд. мин. финансовъ; «Статистика по каз. продажъ питей», изд. мин. фин. А. Свиричевскій.

**Питекантропъ** (*Pithecantropus erectus*), ископаемый видъ, представляющій гипотетическую промежуточную форму между антропоморфными обезьянами и человѣкомъ и возстановленный по сдѣланнымъ д-ромъ Дюбуа находкамъ на о-вѣ Явъ въ 1891 и 1892 г. Находки эти состоятъ изъ верхней части черепа, двухъ коренныхъ зубовъ и бедреной кости. Вместимость найденнаго черепа (900—1000 куб. см.) слишкомъ мала для человѣка, но въ то же время черепъ велика для антропоидной обезьяны (махимитъ—600 см., а среднее у самыхъ крупныхъ—500 см.); съ обезьяной, особенно съ гиббономъ, П. сближаетъ плоская форма черепа, сильное развитіе глазничной области и очень скошенная затылочная часть, но зато черепъ П. не имѣетъ никакихъ слѣдовъ костяныхъ гребней, свойственныхъ обезьянамъ. Зубы тоже имѣютъ одни признаки общіе съ зубами человѣка, другіе—съ зубами обезьяны; наконецъ, бедреная кость несомнѣнно указываетъ, что П. ходилъ на двухъ ногахъ, откуда и названіе его „erectus“.

Нѣкоторые ученые отвергали принадлежность всѣхъ этихъ остатковъ одному и тому же существу (найжены они на протяженіи 15 метровъ), но если даже это мнѣніе и справедливо, все же одного черепа достаточно, чтобы установить существованіе П.

**Питеа** (*П.-Эльфа*), важнѣйшая рѣка въ Норландѣ (Швеція), протекаетъ чрезъ нѣск. озеръ и образуетъ множество водопадовъ; впад. послѣ 334 км. теченія въ Ботнической зал. При устьѣ ея расположено городъ П., 2.655 ж.; значитъ экспортъ.

**Питерборо** (Peterborough), гор. въ англ. графствѣ Норсгемптонъ, на р. Ненъ; старинн. соборъ; 33.578 ж.

**Питеръ-Маритцбургъ**, гл. гор. Наталія (Южно-Африканск. Федерация); 31.199 ж. (14.737 европейцевъ).

**Питешти** (Pitesti), гл. гор. румынск. окр. Ардшишъ; 16.085 ж.

**Питиримъ**, архіепископъ нижегородскій; род. около 1668 г., каведру занялъ въ 1719 г., ум. въ 1738 г. П. получилъ извѣстность въ исторіи русской церкви главнымъ образомъ, какъ энергичный борецъ противъ старообрядческаго раскола. Въ его епархіи по глухимъ Керженскимъ лѣсамъ было множество старообрядческихъ скитовъ, такъ что полонъ для борьбы было обширное. Сначала П. пробовалъ бороться путемъ собесѣдованій; но первые же опыты показали всю бесплодность такого способа борьбы; не больше успѣха имѣла попытка литературной полемики (составленная П. „Працина духовная противъ раскольниковъ“, перв. изд. 1721 г.). Послѣ этихъ попытокъ П. становится всецѣло на сторону примѣненія крайнихъ репрессивныхъ мѣръ, и не безъ его вліянія учреждается Петромъ „духовная инквизиція“. Для проведенія репрессій П. была дана воинская команда подъ начальствомъ Ржевскаго, которая производила розыски скитовъ, сжигала ихъ, а скитниковъ арестовывала и передавала суду „духовной инквизиціи“, дѣйствовавшему ссылками и казнями. При помощи этихъ мѣръ расколъ на Керженцѣ былъ почти совершенно разгромленъ, а П. въ видѣтвіе такого направленія своей дѣятельности получилъ самую печальную извѣстность среди старообрядчества. Н. Н.

**Питириазисъ**, см. *лишай*.

**Диглузскіе острова**, зап. группа Барбареккихъ острововъ; 697 кв. км. съ 700 ж. Гл. гор. Ибиса на остр. Ибиса (XXI, 374); 6.327 ж.

**Питомникъ**, мѣсто, служащее для выращивания плодовыхъ и лѣсныхъ деревьевъ. Растенія, выращенныя въ П. при наиболее благоприятныхъ условіяхъ, характеризуются большимъ количествомъ энергии и, высаженныя затѣмъ на мѣсто, развиваются быстро и даютъ сильныя урожаи. П. имѣютъ гораздо большее значеніе въ плодоводствѣ, чѣмъ въ лѣсоводствѣ, такъ какъ лѣсныя деревья довольно удовлетворительно развиваются прямо изъ сѣмянъ на мѣстѣ; плодовые деревья не могутъ быть выращены такимъ образомъ. При заложеніи П. избираютъ мѣсто съ легкимъ наклономъ на югу или западу, съ легкой супесчаной почвой, залегающей на водопроницаемой подпочвѣ. Ради защиты П. отъ вѣтровъ и холода необходимо устроить на сѣверной и восточной границахъ опушки, всего лучше—изъ хвойныхъ деревьевъ. Для лѣсного П. всего важнѣе выборъ мѣста освѣщеннаго и открытаго. П. плодовые разбиваютъ на 3 главныхъ отдѣленія: 1-е—отдѣленіе для плодовыхъ грядъ, а также для посадки черенковъ и отводковъ; 2-е отдѣл. служить для пересаживанія сѣянчиковъ въ однолѣтнемъ возрастѣ въ тѣсномъ, четырехвершковомъ разстояніи; 3-е отдѣл. служить для пересадки саженцевъ изъ 1-го отдѣленія въ возрастѣ отъ 2 до 4 лѣтъ—уже (примѣрно) на  $\frac{1}{2}$  арш. разстояніи. Въ нѣкоторыхъ плодовыхъ П. обходятся 2-мя отдѣленіями, пересаживая сѣянцы прямо въ отдѣленіе деревьевъ. Въ лѣсныхъ П. сѣянцы высаживаются иногда прямо на культурную площадь, обыкновенно же пересаживаются предварит. во 2-е отд. П., называемое обыкновенно школой. 1-е отдѣленіе П. обрабатывается неглубоко, чтобы сѣянцы не образовали слишкомъ длинныхъ корней; зато 2-е и 3-е отдѣленія обрабатываются глубоко на перевалъ въ  $\frac{3}{4}$  до 1 арш.—При заложеніи П. на цѣлинѣ агрономы рекомендуютъ перекопать всю площадь глубоко, не стѣняясь выворачиваніемъ нижняго слоя. Въ плодовыхъ П. первые два отдѣленія, а въ лѣсныхъ—и третья площадь обрабатываются въ невысокой гряды. Поверхностная обработка

должна быть тѣмъ тщательнѣе, чѣмъ мельче сѣмена. Удобреніе примѣняется въ П. въ умѣренномъ количествѣ. Особенной осторожности требуетъ примѣненіе навознаго удобренія, такъ какъ вызванное имъ форсированное развитіе сопровождается невыносливостью растенія, рыхлостью древесины и пр., а хвойныя деревья совсѣмъ не переносятъ навознаго удобренія. Умѣренное поверхностное навозное удобреніе (на 1 верш.), повторяемое черезъ годъ или два, дѣйств. благоприятно, особ. на тощихъ почвахъ. Хорошіе результаты получаются при удобреніи золою и компостомъ.

**Питоны**, см. *змеи*, XXI, 291.

**Питтакъ**, одинъ изъ 7 греч. мудрецовъ, род. ок. 648 г. до Р. Х. въ Митиленѣ, освободилъ родной городъ отъ тирании Меланхра и памятенъ, какъ участникъ бушевавшей тогда партійной борьбы (см. XVI, 578).

**Питти**, знатный и когда-то очень богатый флорентинскій родъ, фамилія котораго увѣковѣчена замѣчательнымъ дворцомъ, носящимъ названіе палатцо Питти во Флоренціи, построеннымъ въ XV в. Лукою Питти. Въ XVI в. дворецъ перешелъ въ собственность Медичи, былъ впослѣдствіи резиденціей великихъ герцоговъ тосканскихъ, потомъ—короля Італіи до перенесенія столицы королевства въ Римъ. Помимо замѣчательной архитектуры и громаднхъ размѣровъ, дворецъ этотъ славится въ особенности собранными въ немъ неоцѣнимыми произведеніями искусства. Въ немъ до 900 комнатъ. Онъ соединенъ галлереей (около  $\frac{3}{4}$  версты длиною) съ дворцомъ Уффици и, заодно съ нимъ, представляетъ собою одинъ изъ богатѣйшихъ музеевъ Европы. Въ его залахъ хранятся картины Рафаэля, Перуджинно, Тиціана, Мурильо, Рубенса, Андреа дель-Сарто, фра-Бартоломео, Гвидо Рени, Сальватора Розы и мн. др., а также статуи, изъ которыхъ особенно замѣчательны: „Венера Медицейская“ и „Пляшущій фавнъ“, и множество чудныхъ флорентинскихъ мозаикъ.

**Питтсбургъ**, одинъ изъ важнѣйшихъ промышленныхъ городовъ Сѣв. Амер., въ шт. Пенсильванія, при слияніи р. Элликени съ Мононгаала (образующихъ р. Огайо); лежитъ въ мѣстности, очень богатой каменн. углемъ и нефтью; зани-

маеть первое мѣсто въ С. Шт. по стальному и желѣзному производству; обширн. нефтян., стеклян., табачн. и др. предпріятія; значительная внутренняя торговля. Университетъ, одно изъ старѣйшихъ учебныхъ заведеній страны; институтъ Карнеги съ отдѣленіемъ изящныхъ искусствъ, музеемъ и технич. школами; 553.915 ж.

**Питтсфильдъ** (Pittsfield), гор. въ сѣв.-ам. шт. Массачусетсъ; текстильн. пром.; 32.121 ж.

**Питтъ** (Pitt), Уильямъ, называемый *Старшимъ*, см. *Чатамъ*.

**Питтъ**, Уильямъ, *Младшій*, знамен. англ. госуд. дѣятель (1759—1806), премьеръ-министръ съ 1783 по 1801 г. и съ 1804 г. до своей смерти, см. IX, 147/156.

**Питъ**, *Большой П.*, пр. притокъ Енисея въ Енисейской губ. и у., течетъ на з., ю. и ю.-з., впадаетъ въ Енисей въ 78 в. ниже Енисейска, близъ дер. Усть-Питской. Дл. 250 в., судоходенъ отъ устья р. Лендахи.

**Пихта**, *Abies*, родъ изъ сем. еловыхъ, высокія деревья съ плоскими хвоями, сидящими гребенками. Мужскіе цвѣтки сидятъ въ пазухахъ нижнихъ или боковыхъ листьевъ побѣга, женскіе цвѣты развиваются въ пазухахъ верхнихъ листьевъ. При созрѣваніи сѣмена опадаютъ вмѣстѣ съ чешуями, а ось шишки остается на деревѣ. *П. европейская*, *Abies alba*, одно изъ красивѣйш. лѣсн. деревьевъ, пирамидальн. формы, съ краснов.-бур. стволомъ до 70 м. выш. Шишки продолговато-цилиндрическія, стоячія, до 18 см. длиною. П. пускаетъ лишь горизонтальные корни, скользящіе на весьма незначительной глубинѣ и, при ограниченности площади, образующіе густое сплетеніе. П. растетъ въ первые 20—30 л. медленно, раньше 50 л. рѣдко даетъ сѣмена и достигаетъ 300-лѣтн. возраста. Она предпочитаетъ гористыя мѣста, требуетъ свѣжей, каменистой, богатой чернотомъ почвы и обилія влаги въ воздухѣ. Распространена на горахъ Средней и Южной Европы, въ Россіи и Царствѣ Польскомъ. Древесина мягкая и бѣлая, легко расщепляется, по прочности значительно ниже сосновой и лиственничной, находитъ широкое примѣненіе, какъ лѣсъ, топливо и для струнныхъ инструментовъ. Кора не слишкомъ старыхъ деревьевъ употребляется для дубленія;

очень молодая мязга (заболонь) въ Финляндіи и Швеціи употребляется въ Лиду Изъ П. добывается цѣнный т. назыв. страсбургскій терпентинъ, смола, деготь изъ хвой—лѣсная шерсть, экстрактъ и масло.—*A. balsamea*, *бальзамическая П* (американск. видъ), доставляетъ канадскій бальзамъ; *A. sibirica*, важнѣйшее дерево сибирской тайги, очень походитъ на европейскую П.; *A. Nordmanniana* образуетъ громадныя лѣса на Кавказѣ, рѣдко разводится въ паркахъ.

**ПицENUMЪ**, древн. область Средней Италіи, между Апенниннами и Адриатич. мор., съ главн. гор. Аскулумъ; была населена миролюбивымъ сабельск. плем. *пицены* (также *пицентины*), кот. въ III ст. до Р. Х. было покорено римлянами.

**Pizzicato** (итал.), или *pizz.*, „щипкомъ“, т. е. зацѣпляя струну прямо пальцами, безъ посредства смычка. Этотъ эффектъ свойственъ, главн. образ., арфѣ, гитарѣ и др. инструментамъ, но возможенъ и на смычковыхъ инструментахъ (напр. скрипка, виолончель). Ю. Э.

**Пичета**, Владиміръ Ивановичъ, историкъ, сынъ герцеговинскаго выходца, окончилъ моск. универ. въ 1901 г.; въ 1910 г. сдѣланъ приватъ-доцентомъ моск. унив., въ 1911 г. вмѣстѣ съ другими преподавателями оставилъ унив. Состоитъ препод. въ Практ. академіи, на Московск. Высп. Женскихъ курсахъ и Высшихъ курсахъ, учрежд. В. А. Полторацкой. Занимаясь по преимуществу исторіей Литвы и Украины, напечаталъ большой трудъ „Очерки по исторіи аграрной реформы Сигизмунда - Августа“ (1915). Былъ однимъ изъ редакторовъ изданій: „Великая реформа“, „Отечественная война и русское общество“, „Книга для чтенія по исторіи Нового времени“, въ которыхъ также помѣстилъ рядъ статей. Сотрудничаетъ въ рядѣ періодич. изданій. Какъ историкъ, П. придерживается материалистическаго пониманія исторіи и главнымъ образомъ интересуется социальными-экономическими явлениями какъ въ исторіи Россіи, такъ и сосѣдняго литовско-русскаго государства. Считая „украинство“ особой славянской вѣтвью, П. выдвигаетъ мысли о необходимости поставить Украину въ такія условія, при которыхъ было бы возможно ея національно-политическое самоопредѣленіе.



**Пичинча** (Pichincha), вулканъ въ Экваториальныхъ Экватора, къ с.-з. отъ Кито, съ 3 группами скалистыхъ вершинъ, 4.787 м. выс. Известны 5 его изверженій со времени испанск. завоеванія въ 1539, 1566, 1575, 1587 и 1660 гг.; на слѣдствіе землетрясенія 1867 г., изверженія черный дымъ и мелкій песокъ. Въ теченіе XIX в. высота П. понизилась на 66 м.

**Пичинни**, Никола (1728—1800), итальянскій композиторъ, пользовавшійся въ свое время огромной славой. Ученикъ Кристиана Дуранте въ неаполитанской консерваторіи, П. рано выдвинулся своими талантами въ Италиі. Особенный успѣхъ имѣлъ его „Cecchina“, или „La buona figliuola“ (1760), имѣющая также значеніе въ исторіи развитія оперныхъ формъ (особенно широкое построеніе финаловъ и рондо; примѣненіе формы рондо въ оперѣ и др.). Въ 1776 г. П. приглашенъ въ Парижъ королевой Маріей-Антуанеттой въ качествѣ учителя, гдѣ поставилъ свои лучшія итальянскія комическія оперы (кромѣ „Cecchina“, еще „Le fiute gemelle“, „Il barbiere di Siviglia“ и др.). Въ Парижѣ за П. и въ лицѣ его за итальянскую оперу стояла цѣлая партія, противоборствующая егo Глюку (см.) и его новымъ формамъ. Эта знаменитая въ исторіи музыки борьба глюкистовъ и пиччинистовъ длилась довольно долго и оставила по себѣ большую литературу. Обоиъ композиторахъ заказана была, между прочимъ, Большой оперой драматическая опера на одно и то же либретто „Ифигенія въ Тавридѣ“. Окончательная побѣда въ этой борьбѣ досталась на долю Глюка; его опера поставлена была уже въ 1779 г., П. же послѣлъ только къ 1781 г., и даже это одно невыгодно на немъ отражалось. Но и его „Ифигенія“, несмотря на то, что сила П. была главнымъ образомъ въ комич. оперѣ, не провалилась. Въ концѣ концовъ, П. все же, даже и несмотря на Глюку, успѣлъ сохранить выгодное положеніе. Для Парижа онъ написалъ около 15 оперъ („Roland“, 1778, „Didon“, 1783 и др.). По характеру своему П. чужды были всякихъ интригъ, къ которымъ не прибѣгалъ ни въ борьбѣ съ Глюкомъ, ни позднѣе въ борьбѣ съ новымъ любимцемъ публики—Саккини. По время революціи П. лишился всего своего имущества, но незадолго до смер-

ти былъ обезпеченъ пенсіей. См. *Desnoiresterres*, „Gluck et Piccini“ (1872, франц.). Ю. Энгель.

**Пиччинино** (Piccino), Никколо, итальянскій кондотьеръ (1386 — 1444), началъ подъ начальствомъ кондотьера Браччо да Монтоне, во главѣ отряда котораго онъ затѣмъ самъ сталъ. Почти вся его боевая дѣятельность сосредоточилась на службѣ у Филиппо Марія Висконти миланскаго. Счастливый воинъ, удачливый противникъ Франческо Сфорцы, онъ стремился стать тираномъ Пьяченцы. Сынъ его Якопо, тоже кондотьеръ, былъ умерщвленъ въ 1465 г. по приказанію Ферранти Арагонскаго, короля Неаполя, которому служилъ.

**Пишегрю** (Pichegru), Шарль, франц. генералъ, род. въ 1761 г. въ Арбуа (Франш-конте), былъ воспитанъ францисканцами и первоначально преподавалъ математику въ военной школѣ въ Бріеннѣ, гдѣ однимъ изъ его учениковъ былъ Бонапартъ. Принявъ сторону революціи, онъ въ 1793 г., въ чинѣ дивизионнаго генерала, получилъ командованіе надъ всѣми военными силами французовъ въ Нидерландахъ. Послѣ цѣлаго ряда блестящихъ побѣдъ, онъ въ январѣ 1795 г. торжественно въѣхалъ въ Амстердамъ, пріивѣтствуемый нидерландскими патриотами, какъ освободитель республики, а въ февралѣ Нидерланды были очищены отъ союзныхъ войскъ. Призванный вскорѣ послѣ этого въ Парижъ на постъ коменданта, онъ подавилъ (1-го апрѣля) возстаніе предмѣстій, но потомъ опять вернулся къ рейнской арміи и въ Мангеймѣ впервые вступилъ въ переговоры съ агентомъ Бурбоновъ, Фомъ-Борелемъ. Соблазненный блестящими предложеніями, онъ согласился содѣйствовать ихъ возвращенію на франц. престолъ и съ этою цѣлью сталъ вяло вести военныя дѣйствія, не пользовался результатами побѣдъ, такъ что, наконецъ, возбудилъ подозрѣніе директоріи. Она отозвала его отъ арміи и назначила посланникомъ въ Швецію, но онъ не принялъ этого назначенія и удалился въ Бельвосскій монастырь, близъ Арбуа. Въ мартѣ 1797 г. онъ былъ выбранъ членомъ совѣта Пятисотъ, а въ первомъ засѣданіи совѣта — его президентомъ. Не рѣшаясь открыто дѣйствовать въ интересахъ Бурбоновъ, онъ тайно под-

держивалъ сношенія съ ними и за это, послѣ переворота 4 сентября, былъ арестованъ и присужденъ къ ссылкѣ въ Кайенну. Отсюда ему однако удалось бѣжать, и нѣсколько лѣтъ онъ скитался по Англии и Германіи. Продолжая дѣйствовать въ пользу реставраціи Бурбоновъ, онъ въ 1804 г., вмѣстѣ съ Жоржемъ Кадудалемъ, отправился въ Парижъ съ цѣлью убить перваго консула, но здѣсь былъ арестованъ, посаженъ въ тюрьму и еще до суда найденъ въ своей темницѣ задушеннымъ. Былъ ли онъ убитъ по приказанію Бонапарта, или самъ покончилъ съ собою—до сихъ поръ неизвѣстно. См. биографіи П. *Pierret* (1826), *Bouziers* (1870), *Daudet* (1901).

**Пишонъ**, Стефанъ, франц. полит. дѣятель, род. въ 1857 г., депутатъ — съ 1885 г. (радикалъ), былъ диплом. представителемъ Франціи въ Бразиліи и Китаѣ, а съ 1901 г.—генер. резидентомъ въ Тунисѣ, потомъ вступилъ въ сенатъ, сблизился съ Клемансо и, какъ его креатура, получилъ въ его кабинетѣ портфель иностр. дѣлъ (1907) и сохранилъ его въ каб. Бриана (1909—11); въ 1913 г. занималъ ту же должность въ кабинетѣ Баргу. Въ противоположность Делькассе проводилъ послѣдовательно политику мира.

**Пишпекскій уѣздъ**, одинъ изъ плодороднѣйшихъ уѣздовъ Семирѣченской области, заним. площадь въ 77.683,4 кв. верстъ, 235,6 тыс. жит. (киргизы, русскіе, сарты, дунгане, таранчи), привлекаетъ къ себѣ переселенцевъ и изъ Европ. Россіи и изъ Ср. Азій и является житницей для Туркестана. Развиты посѣвы риса и хлопка (туземнаго), а также садоводство. П. у. богатъ минералами: мощныя залежи каменнаго угля высокаго качества, соли („соляная щель“ около Пишпека), горный ленъ, мраморъ, известъ, алебастръ, глина; встрѣчается почти чистое въ крупинкахъ желѣзо, залежи мѣди, свинецъ, серебро и росыпы золота, много минеральныхъ ключей, щелочныхъ и сѣрныхъ водъ. На Иссыгатынскомъ источникѣ въ горахъ устроены курорты въ 70 в. отъ Пишпека. Рѣка Чу съ притоками Ала-арча и Аламединъ; много озеръ (Иссыкъ-куль и Сонъ-куль) какъ прѣсноводныхъ, богатыхъ рыбой, такъ и соляныхъ. Поверхность гористая, живописная. Среди туземцевъ, пре-

имущественно киргизовъ, развито скотоводство. Куст. промыслы и фабр. и промысл. развиты слабо. *И. И.*

**Пишпекъ**, уѣздный городъ Семирѣченской обл., основанъ въ 1878 г. на мѣстѣ бывшей кокандской крѣпости, востой въ 1863 г. П. лежитъ на рр. Аламединъ и Ала-арчѣ, притокахъ р. Чу, на высотѣ 2.310 ф. надъ ур. моря, у подножія Александровскаго хребта, въ центральской долины, на мѣстѣ развѣтвленія дороги на Вѣрный, Семипалатинскъ, Пржевальскъ, Кашгаръ. 16.419 жит.

**Пиштианъ**, или *Пестьенъ* (Pistyan Pöstyén), городъ и курортъ въ Венгріи отъ Будапешта 4 часа по ж. д.; отъ Будапешта 4 часа по ж. д. 162 метра надъ уровнемъ м., въ живоп. долинѣ среди отроговъ Карпатъ. Громадн. паркъ. Климатъ горн., перемѣнч. Темп. сѣрнис. источникъ Илов. грязи (съ t° 60°). Очень хороши устр. Сезонъ: май—сент. Пріѣзж. до 3.000 чел. съ сифил., ревмат., золотух., кожн. и нерв. бол. Радиоактивн. водъ слабая.

**Пишуція машины**, см. *приложеніе*.

**Пищаль**, см. *оружіе*.

**Пищевареніе** имѣетъ цѣлью подготовку пищевыхъ веществъ къ усвоенію или ассимиляціи. Оно состоитъ въ разложеніи пищевыхъ началъ (бѣлки, углеводы и жиры) на рядъ продуктовъ, изъ которыхъ при ассимиляціи возможно создать кровяной бѣлокъ, гликогенъ и жиръ тѣла. Бѣлки расщепляются при пищеварительной обработкѣ до аминокислотъ, углеводы (крахмалъ) до винограднаго сахара, жиры распадаются на глицеринъ и жирныя кислоты. Въ последующемъ за П. процессъ ассимиляціи изъ аминокислотъ создается бѣлокъ крови, изъ винограднаго сахара—гликогенъ печени, изъ глицерина и жирныхъ кислотъ—жиръ тѣла.

П. состоитъ въ обработкѣ пищевыхъ началъ сперва механическими приемами (жеваніе, перетираніе пищи въ мышечномъ желудкѣ куриныхъ птицъ), а затѣмъ въ дѣйствіи на пищу ряда пищеварительныхъ соковъ. Къ ихъ числу относятся слюна, желудочный сокъ, поджелудочный сокъ, желчь и кишечный сокъ.

Слюна вырабатывается тремя парами крупныхъ слюнныхъ железъ (околоушная, подчелюстная и подъязычная) и безчисленными микроскопическими железами, расположенными въ слизистой

и ничем большее изобрѣтеніе въ графическомъ искусствѣ послѣднее время. Главное ихъ достоинство—простота, правильность и ясность письма. Перо работаетъ медленно, оно утомляетъ и требуетъ постоянного вниманія, тогда какъ П. м. (или *дактилограф*) оставляетъ свободу органу мысли, предохраняя въ ней протѣку отъ утомленія, производимаго движеніемъ одной руки и однихъ и тѣхъ же пальцевъ, равно и отъ недугу, связанныхъ съ искривленнымъ положеніемъ тѣла и съ порчею зрѣнія (близорукость). Упомянутые П. м. все болѣе и болѣе распространяются, и авторамъ увѣряютъ, что недалеко то время, когда въ нихъ будутъ осматривать ручку, какъ диковинное животное писма.—Эволюція П. м. длилась болѣе полутора вѣковъ: первый проектъ П. м., принадлежавшій американцу Генри Миллю, восходитъ къ 1714 г.; но первый действительно пригодный для практики приборъ изобрѣтенъ лишь въ 1873 г. За это время было патентовано огромное множество изобрѣтеній, но изъ всѣхъ этихъ устройствъ лишь нѣкоторые элементы, доказавшіе свою практичность, постепенно были усвоены практикою швейцарскихъ моделей. Пенжеронъ (1780) и Лермина (1784), французы, изобрѣли П. м. для слѣпыхъ. Первый действительно дактилогичный былъ предложенъ американцемъ Бертонсомъ въ 1829 г. (принципъ сектора со шрифтомъ). Въ 1833 г. французъ Проженъ изобрѣлъ дактилографъ, первую П. м. съ раздѣльными буквами. Въ 1840 г. французъ Перро ввелъ употребленіе цилиндра, вертнутаго краскою, для копирования экземпляровъ. Въ 1842 и 1850 г. явились модели П. м. сабного изобрѣтенія Фуко, съ нѣсколькими усовершенствованіями, въ томъ числѣ механическимъ передвиженіемъ для отдѣльныхъ буквъ опредѣленнымъ промежутокъ. Знаменитый швейцарскій физикъ Уатетонъ выполнилъ въ десятилѣтіе 1860—1860 г., рядъ моделей, въ которыхъ были положены теоретическія новыя идеи какъ, напр., помѣщеніе шрифта въ окружности колеса. Дальнѣйшія усовершенствованія были введены американцами Вичемъ (1856), Франсесомъ (1857), Пратомъ (1864—1867) и Холломъ (1866). Въ 1867 г. два американца, Шолезъ и Суле, занимались усовершенствованіемъ машины для нумераціи страницъ въ конторскихъ книжкахъ и для тисненія номеровъ въ серіяхъ канцелярскихъ билетовъ. Машиню ихъ заинтересовался Лондонъ, который развѣдалъ, сколько, что на томъ же принципѣ можно было бы устроить и машиню пишущую буквы. Вскорѣ послѣ того Шолезу попалась на глаза статья въ одномъ научномъ журналѣ о машинѣ Пратта. Она подвѣствовала такъ сильно на Шолеза, что онъ рѣшился посвятить себя новому изобрѣтенію. Всѣ трое образовали товарищество съ этою цѣлью, и первая модель этой машины была готова въ сентябрѣ 1867 г. На ней изобрѣтатели вели переписку съ своими знакомыми. Однимъ изъ послѣднихъ, Денеморъ, при видѣ одной буквы, написанной на машинѣ, такъ заинтересовался ею, что предложилъ принять его, какъ найщика, въ товарищество, съ обязательствомъ платить расходы. Въ 1868 г. Суле и Глидденъ вышли изъ товарищества, Шолезъ и Денеморъ продолжали свои опыты и, послѣ цѣлаго ряда усовершенствованій, построили въ 1872 г. модель, давнюю превосходные результаты. Фирма Ремингтона заключила съ изобрѣтателями контрактъ, и въ 1873 г. первая действительно практическая машина (Ремингтонъ № 1) была пущена въ продажу. Она имѣла огромный успѣхъ. Понятно, неа явилось множество новыхъ изобрѣтеній. Система П. м. насчитываются нынѣ десятками.—Всякая П. м. состоитъ изъ трехъ существенныхъ частей: *каретки*, несущей бумагу, *механизма печатанія* и *клавиатуры*.—Во нѣкоторыхъ аппаратахъ *каретка* состоитъ изъ рамы, скользящей по горизонтальнымъ рельсикамъ и несущей продольный металлическій цилиндръ съ каучуковою оправою. Цилиндръ можетъ быть приведенъ во вращеніе вращиваніемъ боковыхъ кнопокъ. Бумага вводится между цилиндромъ и толевою пластинкою, находящеюся впереди машины. Бумага удерживается противъ поверхности цилиндра каучуковыми валиками, трущимию о цилиндръ при движеніи кнопокъ. Когда нажимается какая-нибудь клавиша, соответственная буква ударяется по бумагу, на которой она и отпечатывается. Послѣ того часть пальца оставляетъ клавишу, цилиндръ автоматическимъ перемѣщается вправо на нѣсколько миллиметровъ, и слѣдующая буква не накладывалась на первую, и отпечатывалась за нею на опредѣленномъ разстояніи. Писемъ ударомъ на клавишу движенье передается («первому спуску»), состоящему изъ маленькой шестерни, ведущей зубчатку; на ось шестерни одето зубча-

тое колесо, вращеніе котораго задерживается двумя упорниками, какъ въ часовомъ спускѣ (р. с. 1). Зубчатка, которую несетъ каретка, передвигается при каждомъ поворотѣ шестерни, производимомъ вращеніемъ зубчатого колеса, при отпадѣ упорника, вѣдѣе дѣйствіе дѣйствія общаго стержня отъ удара на клавишу. Когда отечтаны всѣ буквы какого-нибудь слова, то достаточно напереть на «стержень промежутокъ», помѣщенный ввину клавиатуры, чтобы вызвать скольженіе каретки, и тогда слѣдующее слово отпечатывается на приличномъ разстояніи отъ предыдущаго. Длина строчки опредѣляется границами траекторіи каретки, которая фиксируется помощью маленькихъ буферовъ, передвигающихся на зубчаткахъ. Правый буферъ болѣею частью соединенъ съ колескомъ, звонъ котораго предупреждаетъ дактилографа о близкомъ концѣ строчки. Чтобы начать новую строчку, каретку передвигаютъ вправо помощью верхняго рычага. Эта манипуляція производитъ одновременно легкое вращеніе цилиндра, несущаго бумагу, благодаря чему новая линия отпечатывается на приличномъ разстояніи подъ предыдущую. Последнее достигается дѣйствіемъ системы рычаговъ и зубчатого спуска.—*Месаничные печатанія* отличаются крайнимъ разнообразіемъ конструкціи, и различіемъ ихъ обуславливается различіе множества типовъ П. м. Два главныхъ класса П. м. различаются, смотря по тому, введена ли каждая буква шрифта на особый рычагъ, или же весь шрифтъ выгравированъ по окружности барабана, либо колеса, либо вдоль линейки. Въ машинахъ *перваго класса* стержни, на концѣ которыхъ помѣщаются буквы, могутъ быть качающиеся или скользящие. Первая машина, нынѣ наиболѣе употребительная, относится къ разряду машинъ съ молотками; вторыя составляютъ систему машинъ-тарановъ. *Машины съ молотками* раздѣляются, смотря по направленію удара, на три группы. Если ударяется *нижняя* часть цилиндра, несущаго бумагу, то буквы *невидимы* въ моментъ печатанія, такъ какъ каретка и цилиндръ покрываютъ мѣсто удара. Примеръ подобнахъ дактилогичныхъ даетъ машина *Геральда*, въ которой механизмъ удара выполняется однимъ рычагомъ (рис. 2). Точка опоры его расположена между



Рис. 1. Якорный спускъ.



Рис. 2. Геральдъ. Механизмъ печатанія.

краемъ, на которомъ находится клавиша, и другимъ концомъ, гдѣ укрѣплены буквы; длины различныхъ плечъ рычаговъ и наклоненія осей вращенія разсчитаны такъ, что движеніе каждой буквы направлено въ одну и ту же точку тисненія. Въ старшихъ моделяхъ машины *Смиса-Премьера* клавиши укрѣплены на маленькихъ вертикальныхъ стержняхъ, соединенныхъ съ ручками нижнихъ стержней, вращающихся вокругъ себя; движеніе передается, черезъ посредство другой ручки, рычагамъ, несущимъ шрифтъ (рис. 3). Большинство современныхъ П. м. строятъ такъ, чтобы писмо получалось *видимое*. Въ машинахъ съ *верхнимъ* ударомъ шрифтъ отпечатываемая буквы могутъ быть *болѣе или мене видимами*. Такъ, въ машинѣ *Тито*, сравнительно недавно изобрѣтенной, рычагъ В, несущій клавишу, упирается въ гнездо нижней части молоточка АС. При нажатіи на В, колеба-

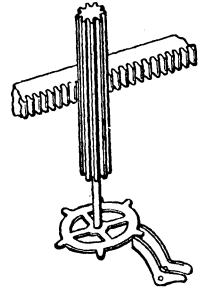
ние рычага ведет къ непосредственному соприкоснове-  
нию частей вокруг точки привѣса; молоточек отскаки-  
ваетъ до горизонтального положенія, и буква приво-

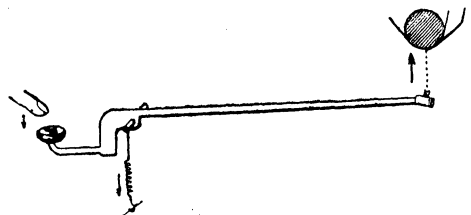

Рис. 3. Смиль-Премьеръ. Механизмъ буквенныхъ стержней.

дится въ соприкосновение съ бумагой (рис. 4 и 5). Въ третьей группѣ машинъ, нынѣ наиболѣе распростра-  
ненной, ударъ шрифта о цилиндръ—*боковой*, и отпеча-  
тываемыя буквы *всегда видны*.

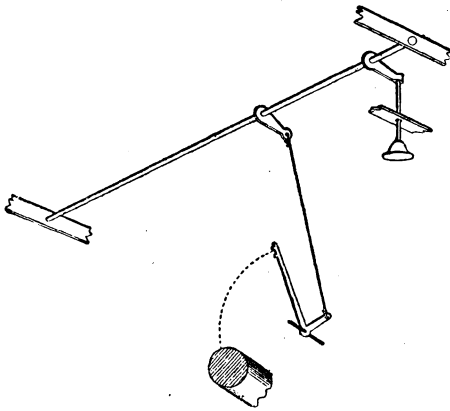

Рис. 4. Типо. Нормальное положеніе клавиши.

Въ машинѣхъ *Ундервудъ* клавиш-  
ные стержни дѣйствуютъ черезъ  
посредство передаточнаго колѣн-  
чатаго рычага, преобразовываю-  
щаго вертикальное перемѣщеніе  
въ горизонтальное движеніе, въ  
результатъ чего стержень съ бук-  
вою отбрасывается впередъ и  
вверхъ (фиг. 6). Въ новѣйшихъ  
моделяхъ машины *Ремингтона*  
передаточный рычагъ соединенъ  
по ту и другую сторону съ стерж-  
нями клавишей и буквъ малень-  
кими брусьями (рис. 7). Въ ма-  
шинахъ съ *тараннымъ ударомъ*,  
какъ американскіе типы *Дампиръ*  
и *Уэллингтонъ*, или нѣмецкій  
типъ *Адлеръ*, печатающій меха-  
низмъ состоитъ изъ лучистаго  
луча стержней, скользящихъ  
радіально въ направленіи къ  
точкѣ тишенія, находящейся  
сзади. Буквы здѣсь легко видѣть по мѣрѣ ихъ отпечатыва-  
нія. Промежуточный рычагъ 7 соединяетъ стержни буквъ  
со стержнями клавишными, при чемъ пружина, помѣ-

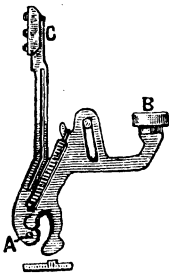

Рис. 5. Типо. Клавиша послѣ нажатія.

щенная на клавишномъ рычагѣ, обеспечиваетъ автомати-  
ческое возвращеніе пушечнаго впередъ стержня (рис. 8).  
Въ машинахъ *второго класса* печатаніе производится при-  
веденіемъ линейки, колеса или барабана въ такое по-  
ложене, при которомъ мѣсто соответственной буквы вы-  
ступаетъ противъ точки печатанія и затѣмъ надлеж-  
ащимъ ударомъ на бумагу. Здѣсь буквы шрифта при ударѣ  
имѣютъ тройное движеніе: вращеніе барабана, сколь-  
женіе его и ударъ для тишенія. Наиболѣе распростра-  
ненный типъ этого класса—машина *Гаммонда*. Въ ней  
всѣ буквы алфавита соединены на весьма легкомъ нине-

ловомъ «челночкѣ». Схематически соединенія между вы-  
шними и челнокомъ представлены на рис. 9. Пружина  
на клавишу Т приводитъ въ движеніе ея рычагъ 1  
другой рычагъ 1, соединенный съ первымъ въ точкѣ  
болѣе или менѣе отдаленной отъ оси вращенія, сме-  
щается по положенію клавиши въ клавиатурѣ. Угловое пере-

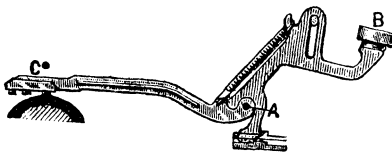

Рис. 6. Ундервудъ. Схема функционирования буквенныхъ стержней.

ченіе рычага 1 зависитъ отъ мѣста клавиши; оно пере-  
дается челноку С, чѣмъ соответственная буква приводится  
противъ точки тишенія. Для болѣе точности, выступа  
на челночкѣ задерживаетъ его въ соответственномъ мѣстѣ  
при встрѣчѣ съ штифтомъ g, толкаемымъ частью L. Сама  
бумага ударяетъ о чернильную ленту и прикладываетъ  
ее на соответственную букву; это достигается помощю

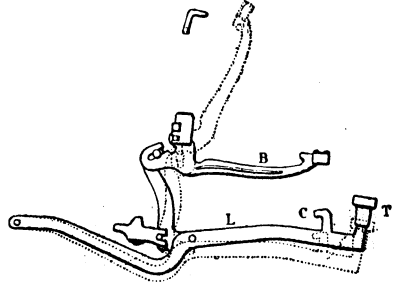

Рис. 7. Ремингтонъ. Механизмъ клавиши и печатнаго стержня.

молоточка, помѣщеннаго сзади машины и спускающагося  
каждый разъ, когда нажимаютъ на клавишу. Нѣмецкій  
П. м. *Миньона* отличается отъ всѣхъ другихъ типовъ  
тѣмъ, что въ ней движеніе барабана не управляютъ  
клавишами.—*Буквы* алфавита, выгравированныя на по-  
верхности печатающей части, дѣлаются или изъ стали, или  
изъ эбонита. Въ машинахъ перваго класса раздѣльныя

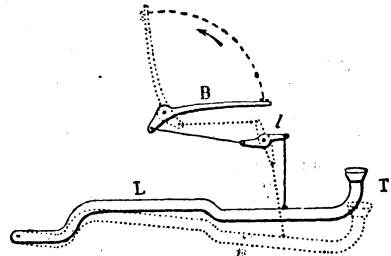

Рис. 8. Схема функционирования пишущихъ машинъ второго класса.

буквы фабрикуются почти исключительно стальными,  
ради болѣе прочности, а также для болѣе отчетли-  
вости печатанія. Въ машинахъ второго класса барабанъ  
или челночекъ съ буквами дѣлается обыкновенно изъ эбо-  
нита, матеріала дешеваго, менѣе тяжелаго и легче замѣ-  
няемаго другими пластинками.—*Красящее вещество*, по-  
 необходимое для тишенія, или извлекается изъ ленты,  
пропитанной чернилами, на которую ударяетъ выгравир-  
ованная буква, или же доставляется непосредственно

нирность буквы. Чернильная лента автоматически перемещается сверху, при каждом ударе, между двумя цилиндрами; работая совершенно равномерно всеми точками своей поверхности, она может служить почти до

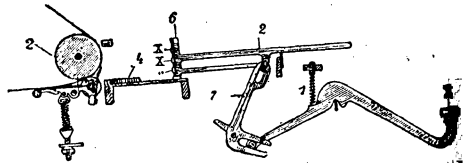

Рис. 9. Гаммонд. Схема функционирования печатающего механизма.

многочисленного. В продаже имеются чернильные ленты различного цвета. Иногда лента состоит из нескольких разноцветных частей, и особый механизм позволяет перейти в ход то ту, то другую часть. Есть и перфорированные ленты. В системѣ непосредственного покрытия чернилами буквъ шрифтъ в нормальномъ состояніи наносится на тампонтъ, который очерниливаетъ два или три раза въ годъ (*Юст*, *Виллиамс*), или же буквы, при соприкосновении съ бумагою, проходятъ мимо чернильного валика (*Дактилъ*). Механизмъ печатанія въ новой модели *Юста* схематически представленъ на рис. 10, въ которомъ А есть клавиша, А'—цилиндръ съ черниломъ, Т—клавишный стержень, В—буквенный стержень,

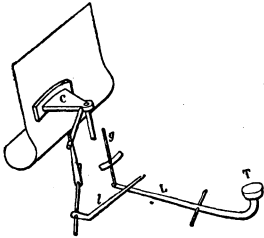

Рис. 10. Юст (новая модель). Схема печатанія.

и М—чернильный тампонтъ.—Для получения копій, приподнимаютъ угольную бумагу между листами для печати, которые должны быть достаточно тонки; при первомъ нажатіи на клавиши, можно получить такимъ образомъ до десяти удовлетворительныхъ копій. Специальная чернилка служитъ для воспроизведения путемъ литографии; рентгенографская лента позволяетъ получить на желатино-глицериновой бумагѣ клише, которыми можно считать известное число копій простымъ соприкосновениемъ. *Клавиатура* имѣетъ обычно форму нѣсколькихъ параллельныхъ линий, по которымъ расположены клавиши; эти могутъ возвышаться впередъ этакими. Въ некоторыхъ же машинахъ буквенные стержни расположены радиусами, а клавиши по круговымъ дугамъ (новая модель *Гаммонда*, *Тито*, *Ламберта*). Въ отношении клавиатуры, П. м. дѣлится на три разряда. 1) Въ машинахъ съ *полною клавиатурою* каждая клавиша соответствуетъ только одной буквѣ—большой или маленькой, цифрѣ, знаку препинанія и т. п. (*Смисъ-Премьеръ*, *Вини*, *Виръ-Локъ* и др.). 2) Въ машинахъ съ *простою, или нормальною клавиатурою* каждая клавиша соответствуетъ двумъ буквамъ или знакамъ (*Ремингтонъ*, *Ундервудъ*, *Виллиамс*, новая модель *Юста*, *Идеалъ* и др.). Для получения прописной буквы надо нажать не только на соответствующую клавишу, но и на вспомогательную клавишу («перемѣну регистра или шрифта»), находящуюся или сверху или сбоку и перемѣщающую комбинацію пишущихъ стержней. 3) Въ машинахъ съ *сокращенною клавиатурою* одна клавиша соответствуетъ тремъ буквамъ

или знакамъ (*Гаммондъ*, *Геральдъ*, *Дактилъ*, *Амтиръ* и др.). Въ нихъ двѣ вспомогательныя клавиши помѣщены слева. Въ клавиатурѣ всѣхъ типовъ П. м. буквы расположены въ особомъ порядкѣ, отличающемся отъ обычнаго порядка буквъ въ азбукѣ: для удобства дактилографа и для большей быстроты писанія, клавиши съ буквами, чаще употребляемыми, помѣщаются въ центрѣ клавиатуры. Въ Англіи и во Франціи выработаны фабрикантами и дактилографами идеальныя типы расположенія буквъ, соответствующія языкамъ англійскому и французскому. Рис. 11 дастъ расположеніе буквъ и знаковъ въ клавиатурѣ

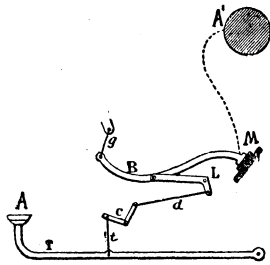

Рис. 11. Смисъ-Премьеръ № 10. Схема расположенія буквъ въ клавиатурѣ.

турѣ машины Смисъ-Премьеръ № 10, а рис. 12 изображаетъ большую клавиатуру той же машины. А—клавиши строчныхъ буквъ, В—клавиши прописныхъ буквъ, С—стержень промежутокъ между словами, D—клавиша для освобожденія буфера, ограничивающаго строчку, E—клавиша хода назадъ, F—клавиша перемѣны чернильной краски, G—указатель измененія чернильной краски H<sup>1</sup>, H<sup>2</sup>, H<sup>3</sup>, H<sup>4</sup>—клавиши, сразу приводящія каретку на любую точку для отдѣленія столбцовъ Всего знаковъ

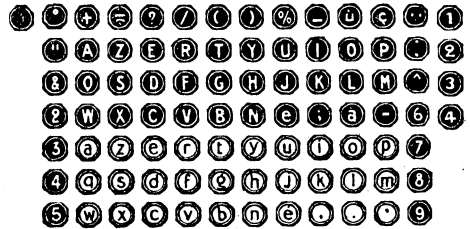

Рис. 12. Смисъ-Премьеръ № 10. Полная клавиатура.

въ клавиатурѣ 84. Машина *Смисъ-Премьеръ №10* обладаетъ нѣкоторыми интересными особенностями: цилиндръ легко вынимается и замѣняется другимъ; шрифтъ чистится автоматически дѣйствующею щеткою, съ удаленіемъ пыли по наклонной плоскости далеко отъ механизма; можно мѣнять разстояніе между строчками, и т. д.—Въ конторахъ и бюро обычно требуется отъ служащихъ дактилографовъ знаніе и стенографія, для предварительной быстрой записи письма подъ диктовку; дактилографія, или писаніе на П. м., тѣсно связана съ стенографіею, или искусствомъ скорписанія. Въ Англіи, особенно же въ Америкѣ, часто соединяютъ фонографію съ дактилографіею: корреспондентъ диктуется въ фонографъ, гдѣ она зарегистрировывается на цилиндрѣ или дискѣ, а потомъ она копируется на П. м.

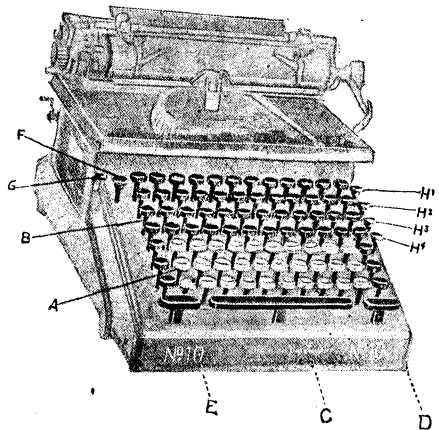

Рис. 13. Стенотипъ Гранжанна.

По существующимъ и стенографирующимъ машинамъ (стенофильмъ, стенолиты), которымъ, быть можетъ, принадле-

жить будущее. Въ 1872 г. датчане Гансенъ и Юргенсенъ построили модель машины для стенографирования, въ которой бумага приводилась въ движение электрическимъ токомъ. На рис. 13 изображенъ новѣйшій стенолитъ Гранжанна: въ клавиатурѣ, расположенной по двумъ сторонамъ тупого угла, имѣется 21 клавиша, изъ которыхъ одна—центральная; всѣ знаки представляютъ одинакъ звукъ и отпечатываются на бумажной лентѣ въ 3,5 сантиметра ширины. Опытные стенографисты дѣлаютъ 100 словъ въ минуту.—Хорошая П. м., при наибольшей степени интенсивности работы, можетъ безупречно функционировать отъ 12 до 15 лѣтъ. Средняя цѣна П. м. колеблется между 125 и 300 рублями, но есть и болѣе дорогие типы. Фабрикуются П. м. главнымъ образомъ въ Соединенной Америкѣ, отчасти въ Германіи.

Литература: G. Gessmann, «Ueber Schreibmaschinen» (1902); M. Geitel, «Der Siegeslauf der Technik» (III Hft.); G. C. Nares, «The History of the typewriter» (1909); A. Naveau, «Traité pratique de Sténographie et de Dactylographie» (1910); J. Roussel, «Les machines à écrire» (1911); Durand et Seneschal, «Les machines à écrire» (1906); La Nature (1914).

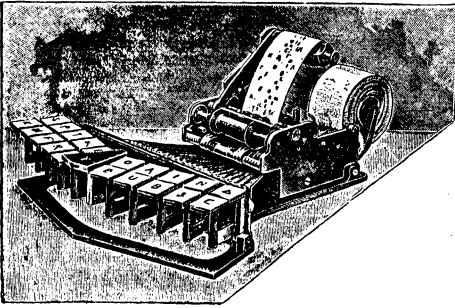
Ю. Делевскій.

полости рта. Состав слюны определяется слѣдующими цифрами:

Вода . . . . .	99,42%
Слизь и эпителия . . . . .	0,22%
Органическихъ веществъ . . . . .	0,14%
Роданистаго калия . . . . .	0,04%
Солей . . . . .	0,22%

Слѣдовательно, слюна очень водянистая жидкость, содержащая только около полупроцента твердыхъ составныхъ частей въ растворѣ. Часть твердыхъ веществъ слюны состоитъ изъ минеральныхъ солей; послѣднія не представляютъ собой чого-либо характернаго для слюны, онѣ содержатся въ слюнахъ, какъ во всякой жидкости, вырабатываемой въ организмѣ. Изъ числѣ органическихъ веществъ слюны содержатся: 1) немного бѣлка, 2) слизи, 3) роданистый калий и 4) ферментъ пталинъ.

Слюнная слизь состоитъ изъ муцина. Благодаря своимъ физическимъ свойствамъ (слизистость) растворы муцина способствуютъ передвиженію пищевыхъ комковъ по пищеварительной трубкѣ. Поэтому и муцинъ слюны играетъ механическую роль, облегчая глотаніе. Значеніе роданистаго калия слюны неясно. Въ желудочномъ сокѣ тоже содержатся роданистыя соли. Поэтому есть предположеніе, что роданистыя соли образуются, какъ продуктъ обмѣна веществъ, въ желѣзныхъ клѣткахъ. Ферментъ пталинъ вызываетъ расщепленіе крахмала, при чемъ изъ крахмала послѣдовательно образуются слѣд. продукты: крахмаль—амилодекстринъ — эритродекстринъ — микродекстринъ — мальтодекстринъ — мальтоза.

Отдѣленіе слюны въ железахъ находится подъ вліяніемъ нервной системы. Въ каждой слюнной железѣ подходятъ нѣсколько нервныхъ вѣточекъ—одна изъ головочного мозга, другая изъ симпатической нервной системы. Такъ, къ подчелюстной слюнной железѣ подходитъ 1) барабанная струна (вѣтвь лицевого нерва), 2) вѣточка изъ симпатическаго сплетенія, окружающаго сонную артерію. При раздраженіи барабанной струны изъ железы выдѣляется много слюны, содержащей большое количество воды и очень мало твердыхъ веществъ въ растворѣ. При раздраженіи симпатическаго нерва, слюны выдѣляется много меньше, зато она содержитъ нѣсколько больше твер-

дыхъ веществъ въ растворѣ. На основаніи этихъ опытовъ принимаютъ, что одни нервы (симпатическій) иннервируютъ процессъ приготовления составныхъ частей слюны въ железивстой клѣткѣ (т. назыв. трофическіе нервы), другіе (барабанная струна) регулируютъ процессъ отдѣленія воды въ железахъ (секреторные нервы). При нормальныхъ условіяхъ нервныя вѣточки, идущія къ слюннымъ железамъ, приходятъ въ возбужденіе либо по рефлексу (напр., при соприкосновеніи кислоты со слизистой оболочкой полости рта), либо подъ вліяніемъ головного мозга (напр., при воспоминаніи о вкусной пищѣ). Во время пріема пищи слюноотдѣленіе усиливается. Всего за сутки выдѣляется около 1500 грм. слюны. Значительная часть этого количества падаетъ на пищеварительный періодъ. Согласно опытамъ Павлова, различныя пищевыя вещества вызываютъ неодинаковое отдѣленіе слюны, при чемъ опредѣляющимъ моментомъ является здѣсь не химическій составъ пищи, а ея физическія свойства, именно сухость, малое содержаніе воды. Именно, при пережевываніи хлѣба слюны выдѣляется меньше, чѣмъ при пережевываніи сухарей, на мясо слюны выдѣляется много меньше, чѣмъ на мясной порошокъ. Это стоитъ въ полномъ согласіи съ важнымъ механическимъ значеніемъ слюны: безъ слюны глотаніе невозможно.

Пропитанный слюной пищевой комочекъ продвигается, благодаря движеніямъ языка и челюстей, до зѣва, а отсюда попадаетъ въ глотку. Вслѣдствіе сокращенія глоточныхъ мышцъ пищевой комочекъ входитъ въ пищеводную трубку; вдоль ея пища передвигается въ желудокъ при помощи поперечныхъ перистальтическихъ движеній пищевода. Жидкости, наоборотъ, не вызываютъ перистальтики пищевода: онѣ проходятъ по всей длинѣ пищевода благодаря сокращенію однихъ только мышцъ глотки; пищеводъ въ этомъ случаѣ представляетъ собой пассивную трубку, неучаствующую своими мышцами въ передвиженіи жидкостей. Поэтому жидкости проглатываются много скорѣе, чѣмъ твердая пища.

Въ желудкѣ пища подвергается дѣйствію желудочнаго сока. Желудочный сокъ отдѣляется микроскопическими же-

лезами, лежащими въ толщѣ слизистой оболочки желудка. Составъ желудочнаго сока.

Воды . . . . .	99,1%
Соляной к-ты . . . . .	0,5%
Тверд. вещ. . . . .	0,4%

Главные составныя части желудочнаго сока—свободная соляная кислота и пепсинъ. Пепсинъ перевариваетъ бѣлковые вещества пищи, превращая ихъ послѣдовательно въ первичныя и вторичныя альбумозы и наконецъ въ пептоны.

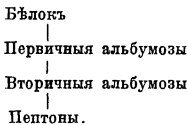

Пепсинъ обнаруживаетъ переваривающее дѣйствіе только въ присутствіи свободной кислоты. Продукты перевариванья (альбумозы и пептоны) легко растворимы въ водѣ и не свертываются при кипяченіи. Благодаря этому въ желудочномъ сокѣ растворяются (переходя въ альбумозы и пептоны) даже нерастворимые въ водѣ бѣлки (напр., вареный яичный бѣлокъ, вареное мясо и проч.).

Отдѣленіе желудочнаго сока, согласно опытамъ И. П. Павлова, распадается на двѣ послѣдовательныя фазы. Въ первой фазѣ преобладаетъ т. назыв. „психическое“ отдѣленіе, во второй фазѣ развивается преимущественно „химическое“ отдѣленіе сока. Павловъ обнаружилъ психическую фазу слѣдующимъ опытомъ. На собакѣ дѣлаютъ фистулу желудка и пищевода, т. е. 1) дѣлаютъ искусственное отверстіе, ведущее съ поверхности кожи живота въ полость желудка, 2) перерѣзаютъ пищеводъ на шеѣ и концы перерѣзаннаго пищевода вшиваютъ въ кожную рану. Когда животное оправится отъ операциіи, питается нормальнымъ путемъ (черезъ ротъ) оно не можетъ, такъ какъ пережевываемая и проглатываемая пища вываливается черезъ верхній конецъ пищевода наружу. Поэтому животное кормятъ, вкладывая пищу прямо черезъ фистулу желудка. Однако, животное не замѣчаетъ своего недостатка и съ жадностью хватается, пережевываетъ и проглатываетъ предлагаемую ему пищу. Падающіе изъ фистулы пищевода куски пищи собака снова хватается и пережевываетъ и т. д.

Но въ это самое время въ железахъ желудка начинается отдѣленіе сока, который и вытекаетъ черезъ фистулу наружу. Такъ какъ во время пережевыванья и глотанія пищи у животного развиваются ощущенія, которыя человѣкъ называетъ „аппетитомъ“, поэтому и сокъ отдѣляемый при описанномъ опытѣ „мнимаго кормленія“, называется аппетитнымъ, или психическимъ сокомъ. Отдѣленіе аппетитнаго сока послѣ непродолжительнаго (3 минуты) мнимаго кормленія продолжается  $1\frac{1}{2}$ —2 часа. Аппетитный сокъ имѣетъ очень важное значеніе для пищеваренія въ желудкѣ, послѣдовательно, и для пищеваренія въ кишкахъ (такъ какъ кишечное пищевареніе стоитъ въ зависимости отъ желудочнаго). Именно, чистыя пищевые вещества (напр., бѣлки), введенныя непосредственно для животнаго въ желудочную фистулу, не вызываютъ отдѣленія сока, они лежатъ въ теченіе многихъ часовъ въ желудкѣ, не перевариваясь и не двигаясь далѣе, и только бременятъ желудокъ. Наоборотъ, когда въ желудочной полости пища встрѣчаетъ готовый уже желудочный (аппетитный) сокъ, бѣлки пищи тотчасъ же превращаются подъ влияніемъ желудочнаго сока въ пептоны. А пептоны вызываютъ отдѣленіе желудочнаго сока, дѣйствуя на слизистую оболочку желудка, какъ химическіе раздражители. Вторая химическая фаза сокоотдѣленія и состоитъ въ выдѣленіи сока въ отвѣтъ на дѣйствіе этихъ химическихъ раздражителей — пептоновъ. Разъ нѣтъ психической фазы, нѣтъ и химической, пищевареніе не начинается. Поэтому Павловъ называетъ психическій сокъ „запальнымъ“, придаетъ ему значеніе инициатора всего пищеварительнаго процесса. Химическая фаза сокоотдѣленія продолжается до тѣхъ поръ, пока пища содержится въ желудкѣ. Такъ какъ въ составъ пищи всегда входятъ бѣлки, то подъ влияніемъ желудочнаго сока изъ бѣлковъ пищи будутъ образовываться пептоны до тѣхъ поръ, пока пища не оставитъ полость желудка. А пока образуются пептоны, продолжается отдѣленіе сока. Различныя сорта пищи вызываютъ сокоотдѣленіе неодинаковой интенсивности и продолжительности. Всего скорѣе желудочное пищевареніе оканчивается при кормленіи мясомъ.



При кормленіи молокомъ оно нѣсколько сгущивается въ виду того, что въ молокѣ поддерживается жиръ, а жиръ оказываетъ сильно задерживающее вліяніе на весь процессъ желудочнаго пищеваренія. Чтобы переваривается дольше, чѣмъ мясо и молоко; поэтому и сокоотдѣленіе на стѣнкѣ много продолжительнѣе.

Пищевые комки, входящіе въ желудочную полость изъ пищевода, ложатся другъ возлѣ друга и лежатъ въ такомъ давленіи, не смѣшиваясь. Никакихъ волнообразныхъ стѣнокъ желудка (по крайней мѣрѣ, въ области т. наз. дна) во время перевариванія пищи не наблюдается. Мышечная стѣнка желудка находится лишь въ состояніи тонуса, т. е. нѣкотораго мѣрного постояннаго сокращенія. Благодаря этому тонусу желудокъ плотно охватываетъ содержащуюся въ немъ пищу и оказываетъ на нее нѣкоторое мѣрное давленіе. Вслѣдствіе этого консистенція разжиженная пища выжимается изъ пищевыхъ комковъ въ выходную часть желудка.

Желудочный сокъ проникаетъ въ пищевые комки очень медленно и постепенно. Поэтому только въ поверхностныхъ слояхъ пищи, прилегающихъ къ стѣнкѣ желудка изнутри, наблюдается кислая реакция; въ срединѣ пищевыхъ массъ долго сохраняется щелочная реакція; здѣсь долгое время продолжается перевариваніе крахмала пищи слюной.

Подъ вліяніемъ того непрерывнаго давленія, которое оказываютъ стѣнки желудка на его содержимое, пища въ поверхностныхъ слояхъ, разжижаясь подъ вліяніемъ желудочнаго сока, выжимается въ выходную часть желудка. Такимъ образомъ въ области дна желудка остаются только твердые куски пищи, а все то, что подъ вліяніемъ переваривающаго дѣйствія желудочнаго сока перешло въ жидкое состояніе,—все это по мѣрѣ разжиженія скопляется въ выходной части желудка. Отсюда разжиженная пища переходитъ въ двѣнадцатиперстную кишку. Именно, по выходной части желудка пробѣгаютъ сильныя перистальтическія волны, выжимающія жидкую пищу черезъ отверстіе привратника въ кишку. Сила, съ которой пища выбрасывается въ кишечникъ, очень значительна: изъ отверстія привратника появляются струйки жидкой пищи, бьющія

фонтаномъ, какъ изъ довольно сильной спринцовки.

Однако переходъ жидкой пищи изъ желудка въ кишку происходитъ периодически, малыми порціями по слѣдующей причинѣ. Какъ только жидкая пищевая кашица появляется въ полости кишки, отверстіе привратника тотчасъ же замыкается. Это происходитъ благодаря примѣси къ пищевой кашицѣ кислоты желудочнаго сока. Кислота, раздражая стѣнки двѣнадцатиперстной кишки, вызываетъ по рефлексу замыканіе выходнаго отверстія желудка. Пока кислота пищевой кашицы не нейтрализуется въ кишкѣ содой желчи и поджелудочнаго сока, привратникъ остается закрытымъ. Какъ только кислая реакція исчезнетъ, привратникъ снова открывается, и новая порція жидкой пищевой кашицы переходитъ въ кишку и т. д. Благодаря этому механизму обезпечивается щелочная реакція пищевой кашицы въ кишечникѣ.

Хотя въ полости желудка и происходитъ перевариванье одной изъ составныхъ частей пищи (бѣлка), однако, всасыванья продуктовъ перевариванья, поскольку можно судить по новѣйшимъ даннымъ, здѣсь совершенно не наблюдается. Поэтому и физиологическую задачу желудка нужно видѣть не столько въ перевариваньи, т. е. химической подготовкѣ пищи къ всасыванью, сколько въ окончательномъ измельченіи пищи, т. е. полнымъ ея разжиженіи. Эта механическая цѣль достигается, однако, въ желудкѣ химическимъ путемъ.

Въ кишечникѣ пища подвергается дѣйствію поджелудочнаго сока, желчи и кишечнаго сока.

Составъ поджелудочнаго сока человека:

Воды . . . . .	88,7%
Органическихъ веществъ . . . . .	0,6%
Солей . . . . .	0,7%

За сутки человекъ выдѣляетъ 600—800 грм. поджелудочнаго сока. Поджелудочный сокъ перевариваетъ всѣ три группы пищевыхъ началъ—бѣлки, углеводы и жиры.

Бѣлки перевариваются содержащимся въ поджелудочномъ сокѣ ферментомъ *трипсиномъ*. Трипсинъ перевариваетъ бѣлки какъ при кислой, такъ при нейтральной и при щелочной реакціи. Всего

лучше перевариванье происходит при щелочной реакціи. Бѣлки подь вліяніемъ трипсина превращаются во вторичныя альбумозы, пептоны и наконецъ въ аминокислоты (см. *бѣлковыя вещества*).

Бѣлок  
|  
Вторичныя альбумозы  
|  
Аминокислоты.

Крахмалъ переваривается ферментомъ діастазомъ и превращается въ тѣ же продукты, какіе получаются при дѣйствіи на крахмалъ птіалина. Жиры расщепляются подь вліяніемъ третьяго фермента поджелудочнаго сока, т. называемой *липазы*.

Они превращаются при этомъ въ глицеринъ и жирныя кислоты.

#### Жиръ.

Глицеринъ. Жирныя кислоты (пальмитиновая, стеариновая, олеиновая).

*Жельч* вырабатывается въ печени непрерывно, въ теченіе круглыхъ сутокъ. Временно она скопляется въ желчномъ пузырьѣ, а отсюда переходитъ въ кишечникъ тогда, когда кислая пищевая кашица появляется въ двѣнадцатиперстной кишкѣ.

#### Составъ желчи:

Воды . . . . . 83,5%  
Тверд. вещ. . . . . 16,5%

#### Среди нихъ:

Слизь и красящ. вещества . . 4,3%  
Желчнокислыя соли . . . . . 3,2%  
Соли . . . . . 0,5%

За сутки выдѣляется 500—1000 грм. желчи.

Самостоятельнаго пищеварительнаго значенія желчь не имѣетъ: она неспособна переваривать ни одной группы пищевыхъ началъ. Однако въ смѣси съ желчью переваривающее дѣйствіе панкреатическаго сока на всѣ три группы пищевыхъ началъ значительно усиливается. Кромѣ того, желчь имѣетъ значеніе для всасыванія жировъ, такъ какъ въ желчи растворяются нерастворимыя въ водѣ жирныя кислоты, образующіяся при дѣйствіи липазы поджелудочнаго сока на жиры. Поэтому при отсутствіи желчи въ кишечникѣ (желтуха, экспериментальное отведеніе желчи наружу у животныхъ) всасыванье жировъ значительно ухудшается.

*Кишечный сокъ* отдѣляется микроскопическими либеркюновыми железами, расположенными въ толщѣ слизистой оболочки кишекъ.

Составъ кишечнаго сока человека:

Воды . . . . . 98,6%  
Твердыхъ веществъ . . . . . 1,4%

#### Среди нихъ:

Поваренной соли . . . . . 0,6%  
Соли . . . . . 0,2%

Изъ всѣхъ трехъ группъ питательныхъ веществъ кишечный сокъ обнаруживаетъ переваривающее дѣйствіе только на жиры, да и то слабо. На бѣлки и крахмалы кишечный сокъ не дѣйствуетъ. Зато онъ подвергается дальнѣйшей химической переработкѣ пищеварительными продуктами, полученные изъ пищевыхъ началъ подь вліяніемъ другихъ пищеварительныхъ соковъ. Именно, въ кишечномъ сокѣ содержится ферментъ *эрепсинъ*, превращающій альбумозы и пептоны въ аминокислоты; на неизмѣненные бѣлки онъ не дѣйствуетъ. Далѣе, въ кишечномъ сокѣ содержится ферментъ *малтаза*, превращающій въ виноградный сахаръ солодовый сахаръ, получаемый изъ крахмала при дѣйствіи птіалина слюны и діастаза поджелудочнаго сока. Наконецъ, въ кишечномъ сокѣ содержится ферментъ *энтерокиназа*, имѣющій очень важное значеніе для пищеваренія. Именно, трипсинъ поджелудочнаго сока выдѣляется въ составѣ этого сока въ видѣ недѣятельнаго профермента или зимогена, не обладающаго переваривающимъ дѣйствіемъ. Подь вліяніемъ энтерокиназы этотъ зимогенъ превращается въ готовый трипсинъ. Поэтому поджелудочный сокъ можетъ переваривать бѣлки только послѣ того, какъ въ полости кишечника онъ смѣшается съ кишечнымъ сокомъ.

Отдѣленіе поджелудочнаго сока, согласно опытамъ Павлова, вызывается главнымъ образомъ, дѣйствіемъ кислоты на слизистую оболочку двѣнадцатиперстной кишки. Поэтому всякая порція кислой пищевой кашицы, переходящая изъ желудка въ двѣнадцатиперстную кишку, вызываетъ выдѣленіе поджелудочнаго сока. Поджелудочный сокъ выдѣляется вмѣстѣ съ желчью. Кислота, дѣйствуя на составныя части слизистой оболочки кишки, вырабатываетъ изъ нихъ особую

важно, т. назыв. *секретинъ*. Секретинъ, выходящій изъ кишечника въ кровь, относится къ тѣлу и—между прочимъ—находитъ въ сосуды поджелудочной железы. Здѣсь секретинъ обнаруживаетъ специфическое дѣйствіе на кѣтки поджелудочной железы, побуждая ихъ къ усиленной работѣ. Секретинъ приравниваютъ къ т. назыв. гормонамъ (с.м.).

При кормленіи различными сортами пищи выделяется неодинаковое количество поджелудочнаго сока. Всего меньше сока вырабатывается при кормленіи горошкомъ, больше сока изливается на кашу, еще больше на хлѣбъ. Эти различія стоятъ въ соответствіи съ различіемъ отношеніемъ желудочныхъ железъ къ различной пищѣ. Чѣмъ больше желудочнаго сока (а слѣдовательно, и кислоты) изливается на данный сортъ пищи, тѣмъ энергичнѣе (въ мѣру примѣси кислоты къ пищевой кашицѣ, переходящей въ желудокъ) идетъ отдѣленіе поджелудочнаго сока.

Передвиженіе пищевыхъ массъ вдоль тонкихъ кишекъ происходитъ при помощи двоякаго рода движеній. Именно, на тонкихъ кишкахъ наблюдаются 1) перистальтическія, 2) маятникообразныя движенія продольныхъ мышцъ.

Перистальтическое движеніе разыгрывается въ круговыхъ мышечныхъ волокнахъ кишки. Оно вызывается только механическимъ раздраженіемъ слизистой оболочки пищевыми комками. При этомъ въ участкѣ кишки, лежащемъ сзади (со стороны желудка) отъ пищевого комка, круговыя мышцы сокращаются и даютъ волнообразную перетяжку. Наоборотъ, въ участкѣ кишки, примыкающемъ къ пищевому комку спереди (со стороны толстой кишки), круговыя мышцы расслабляются. Благодаря этому пищевой комокъ продвигается въ нормальномъ направленіи (отъ желудка къ толстымъ кишкамъ). Перистальтическія движенія всегда бываютъ направлены отъ желудка къ толстымъ кишкамъ. Антиперистальтики, т. е. обратнаго движенія отъ толстыхъ кишекъ къ желудку на тонкихъ кишкахъ не наблюдается. Маятникообразныя движенія разыгрываются въ продольныхъ мышцахъ кишки и состоятъ въ томъ, что по мѣстамъ тотъ или другой участокъ кишки укорачивается благодаря сокращенію продоль-

ной мускулатуры, а затѣмъ (при послѣдующемъ расслабленіи ея) вновь удлиняется. Вслѣдъ затѣмъ такое же стяженіе появляется гдѣ-нибудь на другомъ участкѣ кишки и т. д. Маятникообразныя движенія 1) перемѣшиваютъ содержимое кишечника, 2) способствуютъ его передвиженію отъ желудка къ заднему проходу, хотя это передвиженіе при отсутствіи перистальтики и происходитъ очень медленно.

Въ тонкой кишкѣ пищевая кашица обычно находится въ очень небольшомъ количествѣ, содержитъ въ своемъ составѣ не очень много воды и состоитъ изъ очень мелкихъ непереваренныхъ частичекъ пищи. Это зависитъ отъ того, что въ тонкихъ кишкахъ, по мѣрѣ перевариванья пищи, происходитъ энергичное всасыванье переваренныхъ продуктовъ. Поэтому при вскрытіи тонкая кишка бываетъ почти пустой, и содержитъ лишь незначительное количество пищевой кашицы. Реакція пищевой кашицы въ тонкихъ кишкахъ почти всегда бываетъ нейтральной.

Въ толстыхъ кишкахъ пищеварительныхъ соковъ не отдѣляется. Если здѣсь и продолжается перевариванье пищи, то оно происходитъ лишь на счетъ пищеварительныхъ жидкостей, примѣшанныхъ къ пищевой кашицѣ и происходящихъ изъ верхнихъ отдѣловъ желудочнокишечнаго тракта. Въ области толстыхъ кишекъ происходитъ 1) гніеніе и броженіе пищевыхъ остатковъ, 2) всасыванье воды, ведущее къ уплотненію пищевой кашицы и образованію изъ нея кала.

Движенія толстыхъ кишекъ бываютъ четырехъ родовъ: 1) перистальтика, 2) маятникообразныя движенія, 3) антиперистальтика, 4) тоническія сокращенія. Первые два вида движенія на толстыхъ кишкахъ имѣютъ такой же характеръ, какъ и на тонкихъ. Антиперистальтика наблюдается на восходящей и поперечной ободочной кишкѣ, перешедшая изъ тонкой кишки въ толстую, попадаетъ въ слѣпую кишку и отсюда перистальтическими движеніями передвигается по восходящей и поперечной ободочной. Однако, когда она достигаетъ этого отдѣла, по кишкѣ пробѣгаетъ антиперистальтическая волна и возвращаетъ пищевыя массы назадъ, въ слѣпую и восходящую ободочную кишку.

Такое движеніе взадь и впередъ продолжается до тѣхъ поръ, пока изъ пищевой кашицы не всосется вода, и она не уплотнѣетъ.

Когда это достигнуто, наступаетъ сильное тоническое сокращеніе всей мускулатуры толстой кишки, и пища переобразуется въ нисходящую ободочную кишку и въ S-образную кривизну. Здѣсь калъ и лежитъ до испражненія. Прямая кишка обычно кала не содержитъ. Когда калъ проникаетъ въ толстую кишку, наступаетъ позывъ на низъ. Дефекація происходитъ благодаря сокращенію мышцъ брюшного пресса, выдавливающихъ калъ изъ прямой кишки. Одновременно, благодаря сокращенію мышцы, поднимающей задній проходъ, прямая кишка надвигается снизу на идущія сверху каловыя массы.

Калъ имѣетъ различный составъ, въ зависимости отъ рода пищи. При большой примѣси къ пищѣ растительныхъ продуктовъ въ составѣ кала можетъ содержаться много непереваренныхъ остатковъ пищи (растительная клѣточка). Но при пищѣ мясной пищевыхъ остатковъ въ калѣ бываетъ ничтожное количество. Въ этомъ случаѣ калъ состоитъ изъ остатковъ пищеварительныхъ жидкостей, слущившихся клѣтокъ эпителия и тѣлъ бактерій.

#### В. Завьяловъ.

**Пищухи**, *Lagomys*, родъ грызуновъ, отличается отъ зайцевъ болѣе короткими ушами, 5 коренными зубами въ каждой половинѣ челюсти и небольшоимъ отличіемъ въ длинѣ между передними и задними ногами. Въ горахъ внутренней Азии весьма распространенъ *стноставецъ*, *L. alpinus*, похожій на морскую свинку; мѣхъ красновато-желтый, грубый и короткій, иногда совершенно черный. Живетъ въ норахъ или щеляхъ между скалами, собираетъ на зиму запасы сѣна.

**Пищухи**, *Certhiidae*, сем. воробьиныхъ птицъ; организація приспособлена къ лазанію по скаламъ и деревьямъ; клювъ длинный, острый и тонкій, загнутый внизъ; когти длинные и кривые; хвостъ иногда жесткій съ заостренными рулевыми. П. составляютъ переходъ отъ поползней къ трясогузкамъ. *Обыкновенная П.*, *сверчокъ*, *Certhia familiaris*, маленькая птичка съ буровато-рыжеватымъ опере-

ніемъ, распространена въ Европѣ до 44° с. ш., въ Сибири до 57°, Туркестанѣ и въ Сѣв. Америкѣ до 50°, при чемъ въ Гибсіи и Сибири она является перелетной. Встрѣчается небольшими стайками и въ компаніи синицъ и поползней и мало замѣтна. Отлично лазитъ по деревьямъ, отыскивая насѣкомыхъ. Пѣсенка напоминаетъ пѣніе зяблика.

**'Пиеагоръ**, греч. мудрецъ, первый назвавшій себя философомъ, т. е. стремившимся къ мудрости, а не мудрецомъ, род. ок. 580 г. до Р. Хр. на о. Самосѣ съ 530 г. переселился въ Южную Италию въ г. Кротонъ. Образовываетъ здѣсь религиозно-ученое общество съ аскетическимъ уставомъ, — *пиеагорейскій союзъ*, ставшій вскорѣ при поддержкѣ аристократической партіи во главѣ сначала Кротона, а затѣмъ и другихъ городовъ Великой Греціи. Ум. П. въ Метапонѣ въ концѣ VI или началѣ V в. О жизни его нѣтъ достовѣрныхъ свѣдѣній, но позднѣйшемъ изображеніи она приобретаетъ мистическій характеръ. Самъ П. ничего не писалъ, о его ученіи намъ известно по случайнымъ упоминаніямъ у Платона и Аристотеля и по фрагментамъ, оставшимся отъ позднѣйшихъ пиеагорейцевъ (Филолая). Члены пиеагорейскаго союза занимались музыкой, гимнастикой, математикой, физическими и астрономическими изслѣдованіями. Связь ихъ именемъ связана въ математикѣ (см. XIII, 321/2) т. наз. Пиеагорова теорема и ученіе о пропорціи, въ области акустики — основаніе высоты и созвучія тоновъ и числовыхъ отношенійхъ. Въ философскомъ отношеніи особенно значительными были новые взгляды въ области астрономіи, несмотря на фантастическую порой формулировку ихъ. Вполнѣ определенно признавши землю шаромъ, пиеагорейцы затѣмъ отрѣшились и отъ мысли о неподвижности ея. Сначала учили о вращеніи земли, какъ и остальные свѣтили, вокругъ центрального огня, „платаря вселенной“, невидимаго вслѣдствіе того, что между нимъ и землею находится темное небесное тѣло — противоземлю. Впослѣдствіи у Экфанта мы находимъ ученіе о вращеніи земли вокругъ оси, у Аристарха Самосскаго (см.; 280 г. до Р. Хр.) вполнѣ определенную гелиоцентрическую систему. Въ связи съ научными занятіями вырабатывается пиеа-

риффицами своеобразная метафизика. Фундаментальным метафизическим учением пифагорейства является утверждение, что число есть сущность всего міра. Къ этому взгляду приводили п-евъ физическія и астрономическія наблюденія и математическія занятія. Самому П. приписываютъ открытіе зависимости законовъ звуковой гармоніи отъ числового соотношенія длинъ струнъ, издающихъ звуки. Позднѣе пифагорейцы отмѣчаютъ такую же численно опредѣляемую закономерность и въ движеніяхъ небесныхъ свѣтилъ. Многообразіе физическихъ явленій подчиняется, такъ обр., закону, но оказывается единствомъ, космосомъ (потребленіе этого названія впервые приписывается П.), т. е. порядкомъ, и основа этого порядка есть число. Не арифметическое число, но число, какъ и некоторая метафизическая реальность, законъ и законъ міра, по отношенію къ которому арием. число есть лишь форма пониманія. Числа неодинаковы по своему значенію: выше стоятъ нечетныя, такъ какъ только они могутъ породить всякое число, въ частности и четныя (путемъ удвоенія). Основой же нечетныхъ чиселъ является единица, въ метафизическомъ смыслѣ основа единства и гармоніи вселенной. Противоположность между нечетнымъ и четнымъ проявляется въ природѣ въ видѣ и другихъ противоположностей (всего 10): свѣтъ и тѣма, ограниченное и безграничное, доброе и злое, покоящееся и движущееся, мужское и женское и т. д. Міръ реально построень изъ чиселъ: тѣло ограничивается плоскостями, безъ которыхъ немислимо, плоскость—линіями, линія—точками. Точка—последній реальный элементъ вселенной—отождествлялась пифагорейцами съ единицей. Такимъ обр. возникло соотвѣтствіе между пространственнымъ міромъ и числами: линія соотвѣтствовало число два (двойца), плоскость—тройца, тѣлу—четверца. Къ числу сводился и міръ духа: любовь и дружба отождествлялись съ восьмерницей, справедливость—съ квадратными числами. Совершеннымъ числомъ считалось десять, какъ единство первыхъ десяти чиселъ и единица высшаго порядка. Пифагору приписывается ученіе о метемпсихозѣ, переселеніи душъ. Душа—божественнаго происхожденія, она—части-

ца небесной эссенціи. „Весь воздухъ проникнутъ этими частицами“. Это тѣ пылинки, которыя міриадами играютъ въ солнечныхъ лучахъ и заносятся ими на землю. Тѣлесная оболочка для души—оковы. Причиной ея тѣлеснаго плѣненія является грѣхопаденіе. Одной земной жизни мало, чтобы освободить душу отъ первороднаго грѣха; отсюда длинный рядъ новыхъ рожденій, пока, наконецъ, душа не выйдетъ „изъ тягостнаго, скорбобильнаго круга“ и не возвращается къ богамъ. Въ связи съ ученіемъ о душѣ этика пифагорейцевъ носитъ явно аскетическій характеръ. Задача человѣка въ его земной жизни—очищеніе души, внесеніе во внутренней міръ порядка, „числа“, гармоніи. Отсюда цѣлый рядъ почти монашескихъ предписаній, которыя должны были выполнятъ вступавшіе въ пифагорейскій союзъ. Пифагорейцамъ же приписывается и ученіе о вѣчномъ круговоротѣ всей вселенной. „Если вѣрить пифагорейцамъ, говоритъ Эвдемъ своимъ ученикамъ, то я когда-нибудь съ этой же палочкой въ рукахъ буду опять такъ же бесѣдовать съ вами, точно такъ же, какъ теперь, сидящими передо мной, и такъ же повторится и все остальное“. Это ученіе о космическомъ безразличіи связано съ именемъ Гиппаса изъ Метопонта. Въ серединѣ пятаго вѣка до Р. Хр. пифагорейскій союзъ возбудилъ недовольство демократическихъ слоевъ населенія городовъ Великой Греціи и подвергся гоненію. Ученики П. принуждены были удалиться изъ Италіи. Среди бѣглецовъ были Филолай и Лисидъ. Въ началѣ четвертаго вѣка пифагорейзмъ вновь получаетъ на короткое время вліяніе, благодаря дѣятельности знаменитаго Архита Тарентскаго, чтобы затѣмъ окончательно утратить значеніе.

Мистическія ученія пифагорейства, однако, сохраняются и даже получаютъ распространеніе. О П. см. *Mullach*, „Fragmenta philosophorum graecorum“; *Ritter*, „Geschichte der pythagoreischen Philosophie“; *Chaignet*, „P. et la philosophie pythagorienne“; *Zeller*, „Die Philosophie der Griechen“; *Таннери*, „Первые шаги древ.-греч. науки“; *Трубецкой*, „Метафизика въ др. Греціи“.

И. Малининъ.

**Пифейскія игры**, знаменитыя національныя игры грековъ, праздновавшіяся на Кризейской равнинѣ, близъ Дельфъ

въ честь Аполлона. Съ 586 г. до Р. Х. онѣ происходили въ третій годъ каждой олимпиады. П. и прекратились, вѣроятно, одновременно съ олимпійскими, т. е. около 394 г. по Р. Х. Кромѣ этихъ игръ, происходили еще такъ наз. *малыя П. и.*—во многихъ городахъ преимущ. М. Азіи.

**Пиеія**, см. *Дельфы*.

**Пиа** (Puat), Феликсъ (1810—1889), франц. писатель и политикъ, съ 1831 г.—адвокатъ, но вскорѣ всецѣло отдался литературѣ, сотрудничая въ радикальныхъ журналахъ. Передъ 1848 г. онъ издавалъ радикальную „Réforme“, былъ потомъ членомъ Учредительнаго и Законодательнаго собраній, въ кот. постоянно вотируетъ съ монтаньярами; въ 1849 г., подписавъ, вмѣстѣ съ Ледрю-Ролленомъ, призывъ къ оружію, бѣжалъ затѣмъ за границу. Возвратившись, по амнистіи 1869 г., въ Парижъ, онъ принялъ дѣятельное участіе въ событіяхъ 1870—71 гг.: редактировалъ „Combat“ и „Vengeur“ и явился однимъ изъ вожаковъ коммуны; приговоренный въ 1873 г. къ смерти, бѣжалъ за границу; въ 1880 г. былъ амнистированъ; съ 1888 г.—депутатъ-соціалистъ въ палатѣ.

**Пиаве**, рѣка въ Венеціи, впадаетъ въ Адриат. море, 213 км. длины. Отличается сильными наводненіями.

**Piangendo**, *piangevole* (итал.), музык. терминъ, плача, жалобно.

**Пианино**, см. *музык. инструменты*.

**Piano** (итал.), или просто *p*, музык. терминъ, тихо, негромко; *pianissimo* (или *pp*) очень тихо; *piano pianissimo* (или *ppp*, даже *pppp*), въ высшей степени тихо.

**Пиары** (*ordo clericorum regularium pauperum Matris Dei scholarum piarum*), члены катол. монаш. нищенствующаго ордена, посвящавшіе себя воспитанію и обученію юношества. Орденъ П., основанный въ 1607 г. въ Римѣ св. Иосифомъ Калазанца и утвержд. въ 1621 г. папой Григоріемъ XV, широко распространился въ перв. пол. XVII в. въ Моравіи, Чехіи, Испаніи, позднѣе въ Австріи и Пруссіи. Особеннаго развитія дѣятельность П. достигла въ Польшѣ, куда они были призваны въ 1642 г. королемъ Владиславомъ IV, стремившимся введеніемъ этого болѣе умѣреннаго въ религ. отношеніи ордена ослабить вліяніе иезуитовъ. Противники фанатизма и ханжества, терпимые къ иновѣрцамъ и

евреямъ, П. оказали особ. заслугу въ области школьнаго дѣла въ Польшѣ послѣ реформы ихъ училищъ знаменитымъ педагогомъ Станиславомъ Конарскимъ (1700—1773), состоявшей гл. обр. въ устраненіи схоластики и введеніи въ кругъ преподаванія опытныхъ и точныхъ наукъ. Послѣ возстанія 1863 г. учрежденія П. въ русской Польшѣ были упразднены. *И. Р.*

**Пиассава**, очень распространенный крѣпкій, весьма прочный волокнистый матеріалъ для щетокъ (растительная шетина) половыхъ, для платья, для промывныхъ барабановъ въ крахмальномъ производствѣ, для машинъ, метущихъ улицы и пр. Идетъ изъ Бразиліи и Нецуэлы, добывается изъ листьевъ пальмы *Attalea funifera*; она имѣетъ сходство съ китовымъ усомъ, матовая, бураго цвѣта, до метра длиною, 0,8—2,5 мм. толщиною. Есть и африканская П. изъ пальмы *Raphia vinifera*, но она хрупче и вообще хуже бразильской. *Я. Н.*

**Пиастръ**, испанск. и мексикан. монета, то же что *песо* (см.); также счетная единица и серебр. монета въ Турціи=40 пара, около 5½ коп.; египетскій П.=1,7 турецкаго.

**Пицца-Армерина**, окружн. гор. въ итал. пров. Кальтанисетта (Сицилія); высш. технич. школа; 24.119 ж.

**Пицци**, Джузеппе, итальянск. астрономъ, род. въ 1746 г., въ 1764 г. вступилъ въ орденъ театинцевъ, затѣмъ былъ проф. философіи, математики и астрономіи въ различн. итальянск. унив., съ 1791 г. по 1817 г. былъ директоромъ обсерваторіи въ Палермо, гдѣ преимущественно занимался опредѣленіемъ мѣста звѣздъ на небѣ; его каталогъ съ мѣстами свыше 7.500 зв. вышелъ въ 1814 г. При этихъ наблюденіяхъ П. посчастливилось найти первую малую планету, астероидъ Цереру; съ 1817 г. жилъ въ Неаполѣ, управляя обсерваторіями здѣсь и въ Палермо; ум. въ 1826 г. *С. Бл.*

**Пизометръ**, приборъ, служащій для измѣренія уменьшенія объема жидкости вслѣдствіе давленія. Въ послѣднее время особенно мощные П. строилъ америк. физикъ Бриджменъ, подверг. жидкости давленію до 30.000 атмосферъ. *А. Б.*

**Pietà** (итал., благочестіе, состраданіе) наз. въ искусствѣ изображеніе умершаго Спасителя, покоящагося обыкновенно

ионъ скорбящей Божіей Матери. Скульптурная группа в соборѣ Анджело въ соборѣ св. Петра в Римѣ.

*Н. Т.*

**Pietoso**, *pietosamente* (итал.), музык. терминъ,—набожно, благоговѣнно.

**Піа**, имя нѣсколькихъ папъ (см. *папа*), изъ которыхъ наиболѣе замѣчательныя:

**II II**, въ міру знаменитый гуманистъ и дипломатъ Энеа Сильвіо *Пикколомини*, род. въ 1405 г. въ одномъ селеніи близъ Сиены, въ обѣднѣвшей дворянской семьѣ, учился въ сіенскомъ университетѣ, гдѣ скоро прославился своими знаніями, талантами и распутной жизнью; потомъ попалъ въ Базель, гдѣ въ это время происходилъ соборъ, и съ головою окунулся въ интриги. Онъ пробылъ тамъ четыре года (1431—1435). Несмотря на большую ловкость, обнаружившую въ этихъ дѣлахъ, онъ едва не пошелъ, бѣжалъ и долго странствовалъ по Европѣ, переживая романтическія приключенія. Въ 1436 г. онъ вернулся въ Базель, получилъ, несмотря на то, что не былъ клирикомъ, мѣсто въ соборѣ и продолжалъ вести свою линію. Соборъ послалъ его на франкфуртскій соборъ, гдѣ императоръ Фридрихъ III вѣнчалъ его поэтической короною. Тутъ начинается его близкая связь съ императоромъ, которому онъ помогалъ вести его политику (см. XIII, 541). Въ 1446 г. онъ принялъ духовное званіе, отрокся отъ Венеры для Бахуса, ибо понималъ, что такъ ему откроется болѣе широкая карьера. Его заслуги при заключеніи Вѣнскаго конкордата (см. XIII, 542) были оценены и папой и императоромъ. Локій прелатъ утопалъ въ богатствѣ, былъ сдѣланъ княземъ имперіи и кардиналомъ. Послѣ смерти Калликста III (1458) онъ былъ избранъ папою. Блестящій гуманистъ, П. остался имъ и на престолѣ св. Петра, много писалъ, оставилъ блестящіе образцы латинской бытовой беллетристики и чудесные „*Commentarii*“,—мемуары о своемъ времени. Онъ почти остался со своей прежней безпринципностью, и только тамъ, гдѣ дѣло шло о родномъ городѣ и о родственникахъ, бывалъ объ интересахъ церкви. Онъ считалъ суровымъ защитникомъ прерогативъ папской власти и не щадилъ борющихся съ этимъ взглядомъ прежнихъ

единомышленниковъ (см. *Геймбургъ*). Онъ энергично проповѣдывалъ крестовый походъ противъ турокъ; но у папы-эпикурейца не было того подъема и того морального авторитета, который требовался для того, чтобы двигать массы, да и времена были другія, чѣмъ при Бернарді Клервосскомъ. Онъ ум. въ 1464 г. въ Венеціи, куда пріѣхалъ, чтобы готовитъ крестовый походъ.

**II V**, въ міру Микель *Гислиери*, папиквизиторъ, одинъ изъ самыхъ свирѣпыхъ папъ контръ-реформаціоннаго періода, род. въ 1504 г.; при Павлѣ III былъ сдѣланъ кардиналомъ и великимъ инквизиторомъ, и имя страшнаго „*fra Michele dell'Inquisizione*“ наводило на всѣхъ трепетъ. Послѣ Піа IV онъ въ 1566 г. былъ избранъ папой. Главной задачей своей онъ считалъ искорененіе ереси и преслѣдовалъ ее съ неумолимой жестокостью. Ум. въ 1572 г.

**II VII** (графъ Луиджи Барнаба *Кьярамонти*), род. въ 1740 г.; въ шестнадцать лѣтъ сдѣлался бенедиктинцемъ, быстро сталъ дѣлать карьеру и въ 1800 г. былъ избранъ папой. Весь понтификатъ П. былъ наполненъ конфликтами съ наполеоновскою Франціей. Сначала отношенія между папой и Наполеономъ были дружественныя: былъ заключенъ конкордатъ 1801 г. (см. *папство*), въ 1804 г. П. ѣздилъ въ Парижъ короновать императора; потомъ они стали портиться. Французы заняли Римъ; Церковная область была расчленена въ 1808 г. и присоединена къ Франціи въ 1809 г.; папа схваченъ и водворенъ сперва въ Греноблѣ, потомъ въ Савойѣ, наконецъ, въ 1812 г.—въ Фонтенебло, гдѣ былъ заключенъ новый конкордатъ, подчиняющій франц. церковь государству (1813). Въ плѣну, подъ постоянными угрозами, П. обнаружилъ много душевной твердости и мужества. Военныя неудачи 1813 года побудили Наполеона отпустить П. и вернуть папству Церковную область. Режимъ, установившійся въ Церковн. обл. послѣ Вѣнскаго конгресса, былъ реакціоннымъ режимомъ.

**II IX** (графъ Джованни Марія Матаи *Ферретти*), послѣдній государь Церковной области, род. въ 1792 г.; въ юности страдалъ эпилепсіей, въ 1819 г. вступилъ въ духовное званіе, въ 1840 г. сталъ кардиналомъ, въ 1846 г. избранъ па-

пой. О первых годах его правления см. XXII, 415/416. Реформы, проводимыя папским правительствомъ, въ томъ числѣ римская конституція 14 марта 1848 г., носили половинчатый характеръ и не встрѣчали одобрения ни у лѣвыхъ, ни у правыхъ, а убійство министра-президента графа Росси (15 ноября) разнуздало анархію. П. бѣжалъ, переодѣтый крестьяниномъ, и вернулся въ Римъ только въ апрѣлѣ 1850 г. (см. XXXI, 171). Изгнаніе вылъчило его отъ либеральныхъ увлеченій и открыло его душу благотивнымъ внушеніямъ отцовъ-иезуитовъ. Въ Римѣ воцарилась черная реакція. Папское правительство мстило своимъ побѣжденнымъ противникамъ, и П. самъ наслаждался мщеніемъ. Онъ не сдѣлалъ ничего, чтобы привлечь къ себѣ расположеніе римскаго населенія. Наоборотъ, чѣмъ обильнѣе изливали на Вѣчный городъ монахи-администраторы старыя средства обузданія и усмирения, тѣмъ больше радовалось любвеобильное сердце святѣйшаго отца. П. мало-по-малу сдѣлался вулгарнымъ тираномъ, какихъ много сидѣло въ это время въ Италіи. И, какъ всегда, вмѣстѣ съ тираніей водворилось все, что разлагаетъ государство: подкупность чиновниковъ, неправосудіе, явно неправильное распределение налоговъ, хищенія, насилія, оставшіяся безнаказанными. Европа, наконецъ, обратила вниманіе на мрачную картину папскаго Рима, и общественное мнѣніе громко стало требовать, чтобы былъ положенъ конецъ хозяйничанью черной банды. Пьемонтъ давно стерегъ благоприятный моментъ, и когда онъ наступилъ, Церковная область и самый Римъ вошли въ территорию единой Италіи. Но папѣ былъ оставленъ во владѣніе не захолустный монастырь въ Абруццахъ или въ Калабріи, какого онъ заслуживалъ всей своей политикой, а дворецъ-сокровище—Ватиканъ. П. проклялъ своихъ побѣдителей и объявилъ себя вѣчнымъ узникомъ въ своей прекрасной темницѣ (см. XXII, 423/424, и XXXI, 173/174). Съ тѣмъ большей энергіей продолжалъ онъ дѣло догматическаго „оздоровленія“ церкви. О догматахъ непорочнаго зачатія и непогрѣшимости см. XXXI, 171/173. Очень большое значеніе самъ П. придавалъ манифесту, извѣстному подъ названіемъ „Syl-

labus complectens praecipuos nostrae aetatis errores“, сопровождаемому энциклопедической Quanta cura (1864). Въ этомъ документѣ осуждались „зablужденія“, которыми челоѣчество гордилось, какъ лучшими плодами теоретической и практической мысли, терпимость признавалась зломъ, а цивилизація, прогрессъ и либерализмъ—такими вещами, съ которыми папство не можетъ примириться никогда. При Иннокентіи III такой манифестъ былъ бы принятъ съ почти тельнымъ смиреніемъ. При Павлѣ IV онъ вызвалъ бы негодованіе. Въ 1864 г. онъ былъ встрѣченъ пренебрежительными насмѣшками, какъ актъ политическаго безумія, и, конечно, не имѣлъ никакого вліянія даже на католическое общественное мнѣніе. Неуравновѣшенная, буйная натура П. сказала въ этомъ актѣ цѣликомъ. Фанатическая увѣренность въ себѣ и въ своей пресловутой непогрѣшимости, неукротимая и нелѣпая гордыня, неумѣніе считаться съ обстоятельствами и уступать передъ неподобнымъ — качества, которыя всегда руководили поступками папы послѣ 1850 года, породили и его догматическіе и церковно-политическіе акты. Нѣтъ ничего удивительнаго, что Европа осыпала его насмѣшками, а итальянскіе патриоты ненавидѣли его пламенной ненавистью. Гарибальди назвалъ именемъ П. („Pio Nono“) своего осла. Послѣ присоединенія Рима къ Италіи П. прожилъ еще долго и ум. въ 1878 г. *А. Дживеллего*.

**Пиомбо** (собственно *Луціано*), Себастьяно, итал. художн., см. XXII, 547/8.

**Пионеры** (отъ старо-франц. pionnier), такъ назывались прежде части войска, прокладывавшія дорогу предъ арміей. Названіе сохранилось для инженерныхъ частей въ Англіи, Австріи, Германіи. У насъ оно замѣнено словомъ саперы. Въ первой половинѣ прошлаго вѣка (1819—1862 гг.) въ нашей арміи существовали конно-пионеры, — конная войска для устройства переправъ, снабженныя понтонными парками. Въ настоящее время конно-пионеры существуютъ въ Австріи, но задача ихъ другая: они предназначаются для захода въ тылъ неприятелю и порчи желѣзныхъ дорогъ. Въ переносномъ смыслѣ П. называютъ людей, пролагающихъ новые пути въ какой-либо области творчества. П. именован-



и тиско первые поселенцы на новыхъ территорияхъ Сѣв. Америки, скваттеры (squats) или баквудемены (см. *баквуды*).

**Пионъ**, *Paeonia*, родъ растений изъ семейства лютиковыхъ, травы, рѣдко кустарники или полукустарники; разсѣченные листья, большіе, одиночные, красные или фиолетовыя, плодъ—листочка, со многими шаровидными блестящими сѣменами. *П. лекарственный*, *P. officinalis*, съ фиолетово-красными цвѣтами, растетъ вѣтвистыи. Европѣ и культивируется въ садахъ. Разновидностейъ, какъ декоративнаго растения. Его клубневидно вздутые корни считались средствомъ противъ ревматической болѣзни. *Кустовидный П.*, *P. moutanensis*, съ свѣтлорозовыми, обыкновенно махровыми цвѣтами, родомъ изъ Японіи; лекарственная кора его корней считается средствомъ лѣкарственнымъ средствомъ.

**Пура**, гл. гор. перуанскаго департам. Писко р. Рио П.; 8.000 ж.

**Пиелитъ**, воспаление слизистой оболочки почечныхъ лоханокъ (см. *анатомія*). П. можетъ быть острымъ и хроническимъ. Ближайшимъ поводомъ м. б. почечные камни или песокъ (въ лоханкахъ) или распространение воспаления съ мочеиспускательнаго канала или почечнаго пузыря (восходящій процессъ); въ порядкѣ П. возникаетъ самостоятельная инфекция (тифъ, инфлюэнца, холера, гоноррѳея или гнилокровіе и пр.); во многихъ случаяхъ ближайшимъ поводомъ является простуда.  $t^{\circ}$  часто бываетъ повышена; м. б. сильныя боли; моча обыкновенно кислой реакціи, содержитъ гной, немного бѣлка, слизи, а иногда и кровь. Процессъ м. перейти въ почки (*негломерулитъ*). П., возникшій въ связи съ острой инфекціей или въ результате почечн. каменной или песчаной болѣзни, скоро проходитъ; однако, обыкновенно остается повышенная склонность къ заболѣванію лоханокъ. П. же, развившійся вълѣдствіе распространения процесса съ мочевыхъ путей и протекающій хронически, м. тянуться по нѣскольку лѣтъ, вести къ значительному атрофірованію и къ смерти, въ особенности если процессъ переходитъ и на почку. Благопріятное теченіе чаще наблюдается въ старческомъ возрастѣ. Печеніе заключается главнымъ образомъ въ легкой діетѣ, полномъ покоѣ

(постельное содержаніе), въ обильномъ питъѣ молока, употребленіи минеральныхъ известковыхъ водъ; изъ лѣкарственныхъ средствъ употребляютъ бензойнокислый натръ, уротропінъ, отваръ листьевъ растений „медвѣжьяго ушка“ (*uva ursi*) и пр. *Н. Кабановъ.*

**Пізімія**, см. *гнилокровіе*.

**Піэтизмъ**, своеобразное религиозное теченіе, возникшее въ средѣ протестантизма въ концѣ XVII в. По существу, П. является реакціей противъ преобладанія конфессіональныхъ споровъ и интересовъ въ эпоху реформаціи, когда теоретическая сторона религиозныхъ вѣрованій слишкомъ заслоняла собою и отодвигала на второй планъ личное самоусовершенствованіе вѣрующаго. Сообразно съ этимъ П. пустилъ наиболѣе глубокіе корни въ лютеранствѣ, которое съ самаго начала провозгласило приоритетъ „вѣры“ надъ „добрыми дѣлами“ и съ особеннымъ ожесточеніемъ обрушилось на аскетическую и обрядовую нравственность католицизма. Послѣ эпохи Тридцатилѣтней войны, на почвѣ воцарившейся въ Германіи феодальной реакціи, П. нашелъ себѣ благопріятную почву. Развитие П. въ Германіи связано съ дѣятельностью Филиппа Шпенера (род. въ 1635 г. въ Верхнемъ Эльзасѣ). Лютеранскія общины на его родинѣ находились подъ сильнымъ вліяніемъ швейцарской реформаціи, которая, въ особенности въ формѣ кальвинизма, стремилась не только къ чистой вѣрѣ, но и къ чистой жизни; поэтому уже въ раннемъ возрастѣ Шпенеръ получилъ религиозное воспитаніе, которое обращало значительное вниманіе на вопросы практической морали. Послѣдующее знакомство Шпенера съ жевевскимъ проповѣдникомъ Лабоди, который насаждалъ П. на швейцарской почвѣ, завершило развитіе піэтическаго міросозерцанія Шпенера. Сдѣлавшись пасторомъ во Франкфуртѣ-на-Майнѣ, Шпенеръ не ограничился только отправленіемъ церковныхъ службъ и формально обязательными проповѣдями съ церковнаго амвона, но устроилъ у себя дома собесѣдованія по религиознымъ вопросамъ. На этихъ собесѣдованіяхъ Шпенеръ старался воздѣйствовать на своихъ слушателей въ духѣ своихъ идеаловъ, изложенныхъ имъ въ 1675 г. въ брошюрѣ „*Pia desideria*“. Тутъ онъ

рекомендуетъ пасторамъ постоянное общеніе съ прихожанами, наподобіе его собесѣдованій, дабы пастыри вѣдѣряли въ души пасомыхъ, что христіанство заключается не въ познаніи вѣры, но въ дѣлахъ любви; надо оставить богословскіе споры, въ особенности между лютеранами и реформатами, въ университетахъ богословы должны учить благочестивой жизни и изученію Библии, говоря понятнымъ всякому простому человѣку языкомъ. Книжка Шпенера вызвала всеобщее вниманіе, а его примѣръ нашелъ сейчасъ же многіе подражатели; послѣдователи Шпенера сначала были прозваны „шпенеріанцами“, а затѣмъ за ними упрочилось прозвище „піетистовъ“. П. появились среди профессоровъ Гиссена, Лейпцига и, главнымъ образомъ, Галле, который сталъ такимъ же оплотомъ П., какъ Женева—кальвинизма. Практическія требованія П. были направлены противъ всякой свѣтскости въ жизни, возрождая до извѣстной степени аскетическую мораль: запрещались танцы, пѣніе, шутки, смѣхъ, роскошь и т. д. Со стороны лютеранскихъ ортодоксовъ начался противъ П. форменный походъ, прозванный „споромъ Виттенберга и Галле“, т. е. главнымъ руководителемъ ортодоксовъ былъ виттенбергскій профессоръ Лёшеръ, выпустившій цѣлый рядъ полемическихъ трактатовъ противъ „мерзостей піетизма“; далеко не вездѣ относились къ П. терпимо и нѣмецкія правительства. Исключеніемъ было прусское правительство; оно сразу учло ту пользу, которую могло принести ему это движеніе, если овладѣтъ имъ; оно посылало своихъ стипендіатовъ на богословскій факультетъ въ Галле, а прусскіе юнкеры отдавали своихъ сыновей въ различныя учебно-воспитательныя учрежденія, основанныя піетистами въ Галле. Реакціонное въ своей основѣ, это движеніе только въ одномъ отношеніи оказало существенную заслугу: изучая Библию не съ точки зрѣнія конфессіональной догматики, но съ цѣлью поученія, нѣкоторые піетисты, какъ, напр., Готфридъ Арнольдъ, замѣтили и исправили нѣкоторые ошибки перевода Лютера, свободнѣе относились къ религиозно-историческимъ и церковно-историческимъ вопросамъ и составляли къ Библии свободные комментаріи. Но эта пе-

ложительная черта не могла предохранить піетизма въ цѣломъ отъ извращенія. Уже въ послѣдніе годы жизни Шпенера (ум. въ 1705) стало обнаруживаться, что П. является прекраснымъ прикрытіемъ для лицемерія, ханжества и проницательнаго карьеризма; а четверть вѣка спустя за кличкой „піетистъ“ уже закрѣпилось значеніе ханжи и лицемеря; выдвигая еще искреннихъ послѣдователей въ лицѣ миссіонеровъ, отпривлявшихся для проповѣди христіанства въ Азіи, въ метрополи П. все болѣе приходилъ въ упадокъ, уступая мѣсто рационализму и связанному съ нимъ религиозному индифферентизму. Реакція, послѣдовавшая въ Европѣ послѣ Вѣнскаго конгресса, вновь оживила П., перекинувшись изъ Германіи даже въ другія страны и нашедшій себѣ опору въ Библейскомъ обществѣ; вновь возникли собранія и общества піетистовъ, окрашенные на этотъ разъ мистическими тенденціями; но съ ослабленіемъ общественной реакціи ослабѣвалъ и П., какъ общественное явленіе. Тѣмъ не менѣе организации піетистовъ удержались коогдѣ въ Германіи до настоящаго времени, пойдя на службу къ той самой ортодоксіи, съ которой П. боролся въ концѣ XVII вѣка. По откровенному признанію руководителей официальнаго нѣмецкаго лютеранства, П. помогаетъ въ борьбѣ противъ рационализма и социализма и, какъ таковой, пользуется поддержкой и симпатіями среди юнкерства; однако, согласно признанію тѣхъ же круговъ, стремленія П. стать твердою ногою въ народѣ и „гести чрезъ любовь къ вѣрѣ“ не имѣютъ большого успѣха вслѣдствіе недовѣрія какъ интеллигенціи, такъ и народныхъ массъ, подверженныхъ вліянію социализма, къ общимъ духовнымъ и богословскимъ предпосылкамъ П.

*Н. Никольскій.*

**Піявки**, см. XXIV, 564.

**Плаваніе** 1) въ физикѣ, см. *жидкости*, XX, 278/79; 2) П. у животныхъ, см. *береговая фауна, неонъ, планктонъ*. 3) Человѣкъ для П. долженъ научиться измѣнять свое обычное вертикальное положеніе въ болѣе горизонтальное. Такъ какъ при этомъ ему приходится, чтобы видѣть поле плаванія, держать надъ водою голову, т. е. самую тяжелую часть тѣла, то удержаться на водѣ онъ въ состояніи лишь при

момони соотвѣтств. движеній членовъ, которые поочередно толкають воду, принимая, вмѣстѣ съ тѣмъ, и передвиженіе тѣла. Для облегченія П. употребляются разнаго рода плавательные снаряженія (плавательн. пузыри, пояса, боченки, плавательн. куртки и т. д.), общій принципъ которыхъ состоитъ въ томъ, чтобы съ помощью удѣльно легчайшихъ матеріаловъ получить одно тѣло, въ котораго въ совокупности меньше вѣса, чѣмъ въ томъ же объемѣ. Можно сдѣлать такъ, что и тѣло съ болѣебольшимъ удѣльнымъ вѣсомъ станетъ плавать,—нужно лишь дать ему такую форму, чтобы вѣсъ вытѣсненнаго имъ объема воды былъ больше вѣса тѣла. О гигиенич. значеніи П. см. XI, 351.

**Плаваюція птицы**, см. *птицы*.

**Плави́ковая кислота** есть водный растворъ фтороводорода. Это соединеніе получается при дѣйствіи крѣпкой сѣрной кислоты на тонко измельченный плави́ковый шпатъ (фтористый кальцій). Ролью можно вести только въ свинцовыхъ или платиновыхъ сосудахъ, такъ какъ П. к. растворяетъ всѣ металлы, за исключеніемъ платины, золота и свинца, образуя фтористые металлы, а также дѣйствуетъ и на стекло. Последнее свойство П. к. примѣняется для гравированія на стеклѣ. Стекло покрываютъ тонкимъ слоемъ воска или особымъ лакомъ, по которому выцарапываютъ желаемый узоръ, и подвергаютъ дѣйствию паровъ П. к. или ея водному слабому раствору. Въ первомъ случаѣ получается матовый, во второмъ—прозрачный рисунокъ. П. к. весьма ядовита и на кожѣ причиняетъ опасныя раны. Обыкновенно ее сохраняють въ бутылкахъ изъ гуттаперчи, на которую П. к. не дѣйствуетъ.

**Плави́ковый шпатъ** (*плавикъ, флюоритъ*), минералъ, кристаллизующійся въ формахъ прав. системы, чаще въ видѣ кубовъ; кристаллы иногда достигаютъ крупныхъ размѣровъ; нерѣдки двойники съ плоскостью срастанія по грани октаэдра. П. ш. встрѣчается также и сплошными массами крупнозернистаго или мелкозернистаго сложения и пр. Спайность по (111) совершенная, тв. 4, уд. в.  $Z_{1,1} \dots Z_{2,2}$ . Самъ по себѣ безцвѣтенъ, но чаще бываетъ окрашенъ въ различные, иногда красивые цвѣта, чаще въ фіолетовосиній, желтый и зеленый. Нѣкот. кристаллы обнару-

живаютъ флюоресценцію: при отраженномъ свѣтѣ кажутся темносиними, при проходящемъ свѣтлозелеными. Блескъ стеклянный. При нагреваніи П. ш. почти всегда фосфоресцируетъ, иногда яркими цвѣтами (голубой, зеленый). Хим. составъ: фтористый кальцій  $CaF_2$ ; нѣкот. разновидности содержатъ много красящаго органическаго вещества и свободный фторъ. Гренландскій П. ш. содержитъ значит. количество гелія. Крѣпкой сѣрной кисл. П. ш. разлагается, выдѣляя плави́ковую кислоту (фтористый водородъ), растворяющую стекло, вслѣдствіе чего онъ и употребляется для вытравленія стекла. П. ш. является минераломъ обыкновеннымъ, нерѣдко встрѣчается вмѣстѣ съ рудами: оловянными (Саксонія, Корнуэльсъ), серебряными (Фрейбергъ и др.), свинцовыми (Кумберлендъ, Нортгумберлендъ), образуетъ мощныя жилы въ Штольбергѣ на Гарцѣ и нѣк. др. мѣстахъ. Въ Россіи П. ш. встрѣчается на Уралѣ (Изумрудныя копи, Ильменскія горы), въ Забайкальѣ и въ Финляндіи (Паргасъ, Питкаранта). Хорошо окрашенныя разновидности П. ш. идутъ въ Англіи на приготовленіе различныхъ вещей и орнаментовъ, простые виды—на плавень при металлургическомъ производствѣ и въ пробирномъ искусствѣ, а также для приготовленія плави́ковой кислоты. *М. Нечаевъ.*

**Плавленіе.** При нагреваніи многихъ твердыхъ тѣлъ оказывается, что при нѣкоторой, для каждаго тѣла определенной, температурѣ, они переходятъ въ жидкое состояніе; такой переходъ наз. П., а температура, при которой это происходитъ, наз. *температурой П.*, или *точкой П.* Обратнo, если мы достаточно понизимъ температуру какого-нибудь вещества въ жидкомъ состояніи, то оно станетъ переходить въ твердое состояніе (затвердѣвать); постоянная температура, при которой происходитъ этотъ переходъ, наз. *температурой*, или *точкой затвердѣванія* (для воды—*точкой замерзанія*). Какъ точка П., такъ и точка затвердѣванія обыкновенно соотвѣтствуютъ одной и той же температурѣ (такъ, напр., ледъ таетъ при 0°, и вода замерзаетъ при 0°); эту температуру можно всего точнѣе опредѣлить, какъ такую, при которой твердая и жидкая фаза даннаго вещества могутъ, соприкасаясь, оставаться въ равновѣсіи,

т.е. безъ всякихъ перемѣнъ въ ихъ температурѣ или въ ихъ количественномъ соотношеніи (такъ, напр., смѣсь льда съ водой, имѣющая температуру 0°, можетъ сохраняться неопредѣленно долгое время, если не сообщать ей и не отнимать отъ нея теплоту).

Значенія точки П. для различныхъ веществъ:

Водородъ . . . . .	—259°	Воскъ . . . . .	62°
Этил. спиртъ . . . . .	—118°	Сѣра . . . . .	119°
Этил. спиртъ . . . . .	—112°	Олово . . . . .	232°
Хлоръ . . . . .	—102°	Цинкъ . . . . .	419°
Аммиакъ . . . . .	—78°	Серебро . . . . .	961°
Ртуть . . . . .	—39°	Мѣдь . . . . .	1085°
Вода . . . . .	0°	Никель . . . . .	1480°
Калій . . . . .	62°	Платина . . . . .	1755°

Надо, впрочемъ, сказать, что многія тѣла не имѣютъ опредѣленной температуры плавленія: у нихъ переходъ отъ твердаго состоянія къ жидкому происходитъ не вдругъ, какъ для льда, а постепенно, въ значительномъ промежуткѣ температуръ. Примѣромъ можетъ служить селенъ: нагрѣтый до 40°—50°, онъ начинаетъ размягчаться; при 100° его состояніе можно назвать полужидкимъ, и только при 200° онъ представляетъ собой уже настоящую жидкость. Между тѣлами, подобными въ этомъ отношеніи селену, и тѣлами, подобными льду, существуетъ цѣлый рядъ переходовъ; отъ этого происходитъ то, что для различныхъ тѣлъ данная относително точки плавленія имѣютъ различную степень опредѣленности.—Точка плавленія даннаго вещества измѣняется въ зависимости отъ того, подъ какимъ давленіемъ оно находится. При этомъ для тѣлъ, которыя въ твердомъ состояніи плотнѣе, чѣмъ въ жидкомъ (такія тѣла представляютъ собою преобладающее большинство), точка плавленія повышается съ увеличеніемъ давленія. Такъ, напр., нафталинъ подъ обыкновеннымъ давленіемъ плавится при 79°, а подъ давленіемъ 1500 атмосферъ—при температурѣ около 130°. Наоборотъ, для тѣлъ, плотность которыхъ въ твердомъ состояніи меньше, чѣмъ въ жидкомъ, увеличеніе давленія понижаетъ точку плавленія; можно сказать, что превращеніе этихъ тѣлъ изъ твердаго состоянія въ жидкое достижимо двумя способами: 1) повышеніемъ температуры и 2) повышеніемъ давленія. Къ тѣламъ этой категоріи принадлежатъ: ледъ, желѣзо, висмутъ, нѣкоторые минералы.—Интересныя особен-

ности представляетъ точка плавленія сплавовъ. Извѣстны сплавы, для которыхъ она значительно ниже точекъ плавленія составныхъ частей: такъ, напр., сплавъ Вуда плавится при 75° (а затвердѣваетъ при 67°), тогда какъ изъ его составныхъ частей—олова, висмута, кадмія и свинца—наиболѣе легкоплавкая, олово, имѣетъ точку плавленія 232°. Съ другой стороны, у нѣкоторыхъ сплавовъ точка П. значительно выше точекъ П. составныхъ частей. Такъ, сплавъ сурьмы и алюминія, составъ котораго соответствуетъ формулѣ  $SbAl$ , плавится при 1080° (тогда какъ сурьма при 630°, алюминій при 660°). *А. Бачинскій.*

**Плавники**, см. *рыбы*.

**Плавтъ**, Титъ Макцій, талантливый комикъ и величайшій послѣ Эннія римскій поэтъ III в. до Р. Х., род. ок. 254 г. въ Сардиніи (въ сѣв. Умбріи), рано переселился въ Римъ, сперва состоялъ служителемъ при театрѣ, затѣмъ неудачно занимался торговлей и, разорившись, изъ нужды написалъ нѣсколько комедій, которыя имѣли такой успѣхъ, что П. всецѣло отдался литературѣ. Ум. ок. 184 г. Изъ пьесъ П. сохранилось только 20. Написанныя, какъ и пьесы Ливія Андроника и Невія, по греч. образцамъ, комедіи П. отличаются отъ произведеній его предшественниковъ болѣе свободн. отношеніемъ къ своимъ оригиналамъ, удачнымъ воспроизведеніемъ животрепещущихъ явленій римской жизни, и при рѣдкомъ искусствѣ веденія интриги, неистощимомъ остроуміи, живости діалога, тонкой рисовкѣ характеровъ, легкомъ, увлекательномъ языкѣ и сравнительной правильности стихосложенія, доставили автору широкую популярность и до позднѣйшихъ временъ имперіи не сходили со сцены и являлись излюбленнымъ чтеніемъ образованнаго класса. Напрасно было бы искать въ нихъ глубокаго комизма или прилагать къ нимъ мѣрило нравственности: онѣ рассчитаны на забаву и развлеченіе празднои толпы, и ихъ шумный, многовѣковой успѣхъ служить лишь доказательствомъ ихъ полнаго соответствія настроенію и характеру народа. Лучшее изданіе пьесъ П. сдѣлано Ричлемъ.

**Плавты**, Nausoridae, сем. водяныхъ клоповъ, съ широкимъ овальнымъ тѣ-

комъ, безъ дыхательныхъ трубочекъ. Голѣ Naisoris до 15 мм. длины. Переднн голени хватательныя. П. подвижныя ищѣкомыя, быстро плавающія между водными растеніями.

**Плавунцы**, Dytiscidae, сем. пятичленичатыхъ жуковъ, хищники, отлично плавающіе въ водѣ, съ плоскимъ тѣломъ и сплюснутыми задними ногами. У самокъ на переднихъ ногахъ присасывательныя кружки. Личинки ихъ длинныя, съ сильными жвалами, нападаютъ на мелкихъ водяныхъ животныхъ, даже на рыбъ и тритоновъ. Самый крупный видъ *Dytiscus latissimus*.

**Плагиатъ**, см. *право авторское*.

**Плагіоклазы**, полевые шпаты, кристаллизующіеся въ периклинической системѣ, *ср.* XV, 611/14.

**Плазма**, см. *кровь*, XXVI, 12/19.

**Плазма**, халцедонъ зеленого цвѣта, см. *халцедонъ*.

**Плазмолизъ** (бот.), отнятіе воды отъ клѣтки помощью крѣпкихъ растворовъ, шир., сахара, селитры и пр. При этомъ протоплазма, отдѣлившись отъ стѣнокъ клѣтки, принимаетъ болѣе или менѣе шарообразную форму, и внутриклѣточное давленіе на стѣнки (тургоръ) ослабѣваетъ; клѣтки становятся мягкими и шибкими.

*M. H.*

**Плазмонъ**, (*казеонъ*), питательный препаратъ, получаемый обработкой выдѣленного изъ молока казеина двууглекислотной солью и состоящій изъ растворимаго казеинъ-нагря; содержитъ процентовъ 12 воды, 70 протеина, 0,7 жира, 0,75 углеводовъ и 7,5 золы. *Я. Н.*

**Плакаты**, см. *реклама*.

**Пламя**, см. *горѣніе*.

**Планарій**, группа вѣтвистокішечныхъ турбелларій, размножаются путемъ поперечнаго дѣленія, такъ что получается иногда цѣль животныхъ. Есть прѣсноводныя и наземныя П. Тропическая *Riparium Kewense* Mos. достигаетъ до 35 см. длины.

**Планеры**, см. *воздухоплаваніе*, X, 704.

**Планетарій**, модель планетной системы, въ которой при помощи зубчатыхъ колесъ нѣсколько шариковъ, изображающихъ планеты, приводятся въ движеніе вокругъ центра, въ которомъ иногда помѣщается лампа, изображающая солнце; иногда прибавляются меньшіе шарики, изображающіе спутники

планетъ; П. разнообразныхъ размѣровъ и сложности примѣняются для педагогич. цѣлей; научнаго значенія они въ наст. время не имѣютъ. *С. Бл.*

**Планетоиды**, см. *астероиды*.

**Планеты** (отъ греч. *πλανήτης*, блуждающій, потому что онѣ бродятъ по небу) суть небесныя свѣтила, по внѣшнему виду для невооруженнаго глаза похожія на яркія звѣзды, но существенно отличающіяся отъ звѣздъ тѣмъ, что между тѣмъ, какъ звѣзды не мѣняютъ своего взаимнаго расположенія на небѣ (см. *звѣзды*), П. движутся на фонѣ звѣзднаго неба, переходя изъ одного созвѣздія въ другое; притомъ направленіе движенія каждой изъ нихъ мѣняется: то она движется на фонѣ звѣзднаго неба съ запада на востокъ, какъ Солнце и Луна, то обратно—съ востока на западъ. Съ незапамятныхъ временъ было извѣстно пять такихъ свѣтилъ, которыя теперь называются (по порядку ихъ наибольшей яркости): Венера, Марсъ, Юпитеръ, Меркурій, Сатурнъ. По характеру ихъ видимыхъ движеній на небѣ относительно Солнца онѣ раздѣляются на двѣ группы; 1) Венера, Меркурій; 2) Марсъ, Юпитеръ, Сатурнъ. Венера и Меркурій всегда находятся на небѣ недалеко отъ Солнца, и потому видѣть ихъ можно либо вечеромъ на западѣ, либо утромъ, передъ восходомъ Солнца, на востокѣ (Венеру около времени наибольшей яркости можно видѣть даже и днемъ). Видимое движеніе Венеры совершается такъ: достигши наибольшаго удаленія отъ Солнца (отъ 45° до 48°, не всегда одинаково) къ востоку и будучи, слѣд., „вечерней звѣздой“, она начинаетъ приближаться къ Солнцу и черезъ 2 мѣс. уже перестаетъ быть видима на фонѣ вечерней зари; затѣмъ она, продолжая двигаться на западъ, становится западнѣе Солнца и видна по утрамъ на востокѣ („утренняя звѣзда“), достигаетъ постепенно наибольшаго удаленія отъ Солнца къ западу, потомъ опять начинаетъ приближаться къ Солнцу, нѣкоторое время невидима, такъ какъ находится на небѣ близко отъ Солнца, потомъ опять видна по вечерамъ на западѣ и, постепенно удаляясь отъ Солнца къ востоку, достигаетъ наибольшаго удаленія и повторяетъ затѣмъ это колебаніе около Солнца, похожее на колебаніе маятника около средняго его

положенія; періодъ такого полнаго цикла видимаго движенія Венеры относит. Солнца около 19 мѣс. Видимое движеніе Меркурія на небѣ относительно Солнца такое же, только наибольшія удаленія его  $18^{\circ}$ — $28^{\circ}$  (не всегда одинаковы), и періодъ полнаго колебанія около 4 мѣс. Его движеніе труднѣе наблюдать, такъ какъ онъ значительно слабѣе Венеры и не отходитъ отъ Солнца такъ далеко, какъ она. Моменты, когда П. наиболѣе приближается къ Солнцу (точнѣе, когда ея долгота равна долготѣ Солнца), наз. *соединеніемъ* П. съ Солнцемъ. Эти двѣ планеты не бываютъ видны около полуночи, такъ какъ къ этому времени онѣ всегда успѣваютъ зайти.

Движеніе П. 2-й группы происходитъ слѣдующимъ образомъ: въ то время, когда П. находится въ той же части неба, гдѣ и Солнце, она движется среди звѣздъ съ запада на востокъ (т. наз. *прямое* движеніе П.); моментъ, когда долгота П. равняется долготѣ Солнца, называютъ *соединеніемъ* (по долготѣ) П.; при этомъ скорость ея перемѣщенія среди звѣздъ бываетъ наибольшая; продолжая двигаться среди звѣздъ на востокъ, П. постепенно удаляется отъ Солнца на западъ, потому что движеніе Солнца среди звѣздъ по направленію къ востоку быстрѣе движенія П.; вслѣдствіе этого П. послѣ соединенія восходитъ раньше Солнца; сначала на утренней зарѣ, потомъ во второй половинѣ ночи, въ полночь и т. д.; вмѣстѣ съ тѣмъ скорость ея движенія среди звѣздъ съ запада на востокъ уменьшается; наступаетъ моментъ, когда П. кажется неподвижной относительно звѣздъ (т. наз. *стояніе* П.), и затѣмъ она начинаетъ сначала медленно, потомъ быстрѣе двигаться среди звѣздъ съ востока на западъ (т. наз. *обратное*, или *попятное*, движеніе П.); въ этотъ періодъ ея движенія бываетъ моментъ, когда она видна какъ разъ въ противоположномъ направленіи сравнительно съ Солнцемъ (точнѣе, когда ея долгота разнится отъ долготы Солнца на  $180^{\circ}$ ); это—т. наз. моментъ *оппозиціи*, или *противостоянія*; затѣмъ ея скорость движенія среди звѣздъ уменьшается, вновь наступаетъ *стояніе* П., и затѣмъ она опять начинаетъ двигаться, сначала медленно, потомъ все быстрѣе, прямымъ движеніемъ, т. е. съ запада на вос-

токъ, во время котораго ее догоняютъ съ запада въ видимомъ движеніи Солнца, и происходитъ опять соединеніе; затѣмъ движенія повторяются описаннымъ порядкомъ. Во время противостоянія П. проходитъ чрезъ меридіанъ (кульминируетъ) какъ разъ въ полночь. Наблюденія указываютъ, конечно, всѣ детали этихъ движеній для каждой планеты. Для примѣра, у Юпитера дуга попятнаго движенія около  $10^{\circ}$ , проходитъ онъ ее прибол. за 4 мѣс.; дуга отъ мѣста одного противостоянія до слѣдующаго около  $33^{\circ}$ , соответствующій промежутокъ времени около 13 мѣс.; переходъ такимъ образомъ отъ запада къ востоку изъ одного зодіакальнаго созвѣздія въ слѣдующее, Юпитеръ за 11 л. 11 мѣс. обходитъ весь поясъ зодіака, завязавши 11 петель съ 11-ью противостояніями. Собственно, движенія планеты первой группы относительно звѣздъ таковы же, какъ у планетъ второй группы, съ прямымъ и попятнымъ движеніемъ, но, конечно, безъ противостоянія; только у нихъ это гораздо труднѣе наблюдать, такъ какъ онѣ всегда недалеко на небѣ отъ Солнца; во время соединенія, слѣдующаго за удаленіемъ къ западу (т. наз. *верхнее соединеніе*), Венера (или Меркурій) находится посрединѣ своего прямого движенія на фонѣ звѣзднаго неба и имѣетъ наибольшую скорость съ запада на востокъ; во время соединенія, слѣдующаго за удаленіемъ къ востоку (такъ наз. *нижнее соединеніе*), она находится посрединѣ своего попятнаго движенія и имѣетъ наибольшую скорость съ вост. на зап. Видимые пути всѣхъ П. располагаются въ предѣлахъ зодіакальных созвѣздій, вдоль эклиптики.

Указанныя характерныя особенности въ движеніяхъ П. относительно звѣздъ и относительно Солнца были подмѣчены и наблюдаемы еще въ глубокой древности. Тогда же начались и попытки, сначала, конечно, робкія, несовершенныя, представленія тѣхъ дѣйствительныхъ движеній П., результатомъ которыхъ являются описанныя видимыя движенія ихъ. Важно отмѣтить, что именно наблюденія этихъ сложныхъ видимыхъ движеній П. и стремленіе людей выяснитъ, какъ же П. движутся въ дѣйствительности, привели постепенно къ выясненію положенія Земли въ мірозданіи, къ установле-

нию строя планетной системы и къ опредѣленію положенія Солнца во вселенной. На строго математическую почву эти вопросы впервые были поставлены въ Греціи; съ грековъ же начинаются и болѣе точныя наблюденія блуждающихъ свѣтилъ посредствомъ цѣлесобразно устроенныхъ угломѣрныхъ инструментовъ. Эти изслѣдованія нашли окончательное выраженіе въ т. наз. Птоломеевой системѣ міра, изложенной въ сочиненіи Птолемея „Альмагестъ“ (II в. по Р. Х.). Въ основѣ этой системы лежитъ мысль о совершенной неподвижности Земли, покоящейся въ центрѣ міра; вокругъ нея движутся всѣ небесныя свѣтила; всѣ движенія происходятъ по кругамъ. Что касается запутанныхъ видимыхъ движеній П., то для нихъ Птолемева система указывала такое дѣйствительное движеніе: вокругъ Земли движется по кругу (т. наз. *деферентъ*) некоторая воображаемая точка, около которой по другому кругу (т. наз. *эпициклъ*) движется П. Можно такъ подбирать относительные размѣры этихъ круговъ и скорости движеній по кругамъ, что видимое движеніе такой П. будетъ имѣть всѣ особенности, наблюдаемыя въ движеніяхъ П. Однако для того, чтобы *точно* представить наблюденія, оказалось нужнымъ не ограничиваться однимъ только эпицикломъ, а представлять себѣ, что по окружности одного движется центръ другого, по которому уже движется П. При дальнѣйшихъ болѣе точныхъ наблюденіяхъ потребовалось для согласія съ ними этой теоріи ввести еще большее число эпицикловъ, и так. обр. система усложнилась до чрезвычайности. Вся запутанность движеній П. была устранена системой Коперника (XVI в., см. *Коперникъ*), который „оставилъ Солнце и заставилъ двигаться Землю“ (надпись на его памятникѣ). По теоріи Коперника, неподвижно Солнце; Земля есть планета, подобная прочимъ; П. движутся вокругъ Солнца по круговымъ орбитамъ; Луна движется вокругъ Земли въ качествѣ спутника, сопровождая Землю въ ея движеніи около Солнца; суточное вращеніе небеснаго свода происходитъ оттого, что Земля вращается вокругъ оси, направленной къ созвѣздію Малой Медвѣдицы, прил. къ главной ея звѣздѣ; всѣ эти движенія,

если смотрѣть на нихъ со стороны Малой Медвѣдицы, совершаются по направленію, обратному движенію часовыхъ стрѣлокъ. Расположеніе планетныхъ орбитъ относительно Солнца непосредственно выводится изъ обстоятельство ихъ видимыхъ движеній на небѣ. Такъ какъ, напр., Венера и Меркурій всегда на небѣ близки къ Солнцу и никогда не бываютъ въ противостояніи, то, значить, ихъ орбиты заключаются внутри орбиты Земли (отсюда названіе: „внутренніи“ П.); изъ величины ихъ наибольшихъ видимыхъ удаленій отъ Солнца выводится, во сколько разъ каждая изъ нихъ ближе къ Солнцу, чѣмъ Земля; изъ періодовъ ихъ видимыхъ колебаній около Солнца можно вывести періоды ихъ дѣйствительныхъ обращеній около него; равнымъ образомъ, обстоятельство видимыхъ движеній на небѣ Марса, Юпитера и Сатурна показываютъ, что эти планеты дальше отъ Солнца, чѣмъ Земля (отсюда названіе: „внѣшнія“ П.), и можно вывести, во сколько разъ дальше, а также вычислить періоды ихъ обращеній вокругъ Солнца (см. далѣе таблицу). Всѣ особенности видимыхъ движеній П. объясняются комбинаціями ихъ дѣйствительныхъ движеній около Солнца съ тѣми кажущимися, которыя происходятъ оттого, что сама Земля, съ которой мы наблюдаемъ, не находится въ покоѣ, а также движется вокругъ Солнца. Такъ, напр., попятныя движенія внѣшнихъ П. происходятъ оттого, что каждая изъ нихъ на своей орбитѣ движется медленнѣе, чѣмъ Земля (см. таблицу), т. е. за каждый промежутокъ времени проходить меньшую длину; во время оппозиціи она и Земля находятся по одну сторону отъ Солнца (при соединеніи по разныя стороны отъ него), ихъ движенія въ пространствѣ имѣютъ въ это время одинаковыя направленія; но Земля движется быстрѣе, и поэтому намъ кажется, что П. идетъ въ сторону, противоположную движенію Земли, т. е. обратную движенію самой П.; подобно тому, какъ съ поѣзда, который обгоняетъ пѣшехода, идущаго въ ту же сторону, мы видимъ, что фигура пѣшехода отстаетъ отъ поѣзда и, на фонѣ болѣе далекихъ предметовъ (напр., лѣса на горизонтѣ), перемѣщается въ сторону, обратную

дѣйствительному движенію и поѣзда и пѣшехода. Такъ какъ Коперникъ допуская только движенія по кругамъ, то для точнаго согласованія своей теоріи съ наблюденіями (напр., для объясненія, почему наибольшія видимыя удаленія Венеры и Меркурія отъ Солнца не всегда одинаковы) онъ принужденъ былъ ввести въ движеніе П. вокругъ Солнца эпициклы и помѣстить Солнце не въ центрѣ круговъ; Солнце у него не есть собственно центръ движеній, оно — „свѣтильникъ міра“, освѣщающій и согревающій П. Дальнѣйшее развитіе и усовершенствованіе его идей принадлежитъ Кеплеру (с.м.). На основаніи многочисленныхъ и по тому времени очень точныхъ наблюденій Тихо-Браге (с.м.) Кеплеръ старался, исходя изъ идей Коперника, возможно точнѣе опредѣлить расположеніе и размѣры круговъ, опредѣляющихъ движеніе П., и скорости круговыхъ движеній; послѣ продолжительныхъ изслѣдованій движенія П. Марса онъ пришелъ, однако, къ заключенію, что, допуская только движенія по кругамъ, невозможно подобрать такую систему круговъ, чтобы съ достаточною точностью представить наблюденія Тихо-Браге, и что, слѣд., движенія П. происходятъ не по кругамъ. Дальнѣйшія изысканія его въ этомъ направленіи привели, наконецъ, въ началѣ XVII в., къ обнаруженію слѣдующихъ законовъ движеній П.: 1) каждая П. движется по эллипсу, въ одномъ изъ фокусовъ котораго находится центръ Солнца; 2) по эллипсу П. движется такъ, что радіусъ-векторъ (прямая отъ центра Солнца до центра П.) описываетъ площади, пропорціональныя времени; 3) квадраты временъ обращеній вокругъ Солнца какихъ-либо двухъ планетъ относятся другъ къ другу, какъ кубы среднихъ разстояній этихъ П. отъ Солнца; среднее разстояніе равно половинѣ большой оси эллипса. Такимъ образомъ собственно лишь у Кеплера Солнце становится *центромъ* движеній, хотя и не въ геометрическомъ смыслѣ этого слова. Въ началѣ же XVII в. наблюденія П. въ только что изобрѣтенную подзорную трубу наглядно показали Галилею и другимъ наблюдателямъ, что П. имѣютъ *фазы*, т. е. что онѣ, подобно Землѣ, тѣла темныя и видны лишь потому, что освѣщены Солнцемъ; мы ви-

димъ каждый разъ лишь ту половину (или часть половины) П., которая въ это время обращена къ Солнцу. У Юпитера, потомъ, въ XVII же в., у Сатурна были открыты спутники, движущіеся вокругъ нихъ, какъ П. вокругъ Солнца, повинующаясь законамъ Кеплера. Эти законы были чисто эмпирическими; они были найдены независимо (логически) одинъ отъ другого и не были объединены общей идеей, хотя Кеплеръ и подозрѣвалъ ее; они давали ясную картину движеній, но механизмъ ихъ, причины, ихъ обуславливающія, дѣйствующія силы, были неясны. Причиною этого было недостаточное развитіе механики. Экспериментальныя и теоретическія изслѣдованія Галилея (с.м.) въ его „Discorsi“ и другихъ естествоиспытателей, особенно Гейгенса (с.м.), положили рациональное обоснованіе ученію о движеніи (механикѣ) и дали возможность Ньютону формулировать „законы движенія“. Послѣ этого Ньютонъ вывелъ изъ законовъ Кеплера, что движенія П. обуславливаются притяженіемъ, которое Солнце оказываетъ на П.; это притяженіе ослабѣваетъ, уменьшается съ увеличеніемъ разстоянія между Солнцемъ и П. пропорціонально квадрату этого разстоянія, или, какъ обыкновенно говорятъ, оно измѣняется обратно пропорціонально квадрату разстоянія; всѣ три закона Кеплера являются слѣдствіемъ этого закона Ньютона. Изъ движенія спутниковъ у Земли, Юпитера, Сатурна оказалось возможнымъ опредѣлить притягательныя силы этихъ П. и сравнить ихъ съ притягательной силой Солнца; движеніе Луны вокругъ Земли показало, что эта притягательная сила есть именно сила земной тяжести, знакомая намъ по всѣмъ явленіямъ на Землѣ. Это притяженіе есть притяженіе *взаимное*; Солнце и, напр., Юпитеръ притягиваютъ другъ друга, тяготеютъ, какъ иногда говорится, другъ къ другу; отъ этого происходитъ движеніе не только Юпитера, но и Солнца около ихъ общаго центра тяжести; но движеніе Солнца (его скорость, размѣры его орбиты) значительно меньше движенія Юпитера, сообразно съ ихъ массами: одна и та же сила производитъ меньшее движеніе большей массы. Существенно важно, что этими динамическими изслѣдованіями Ньютона бы-



# 1. Сравнительная величина больших планетъ.

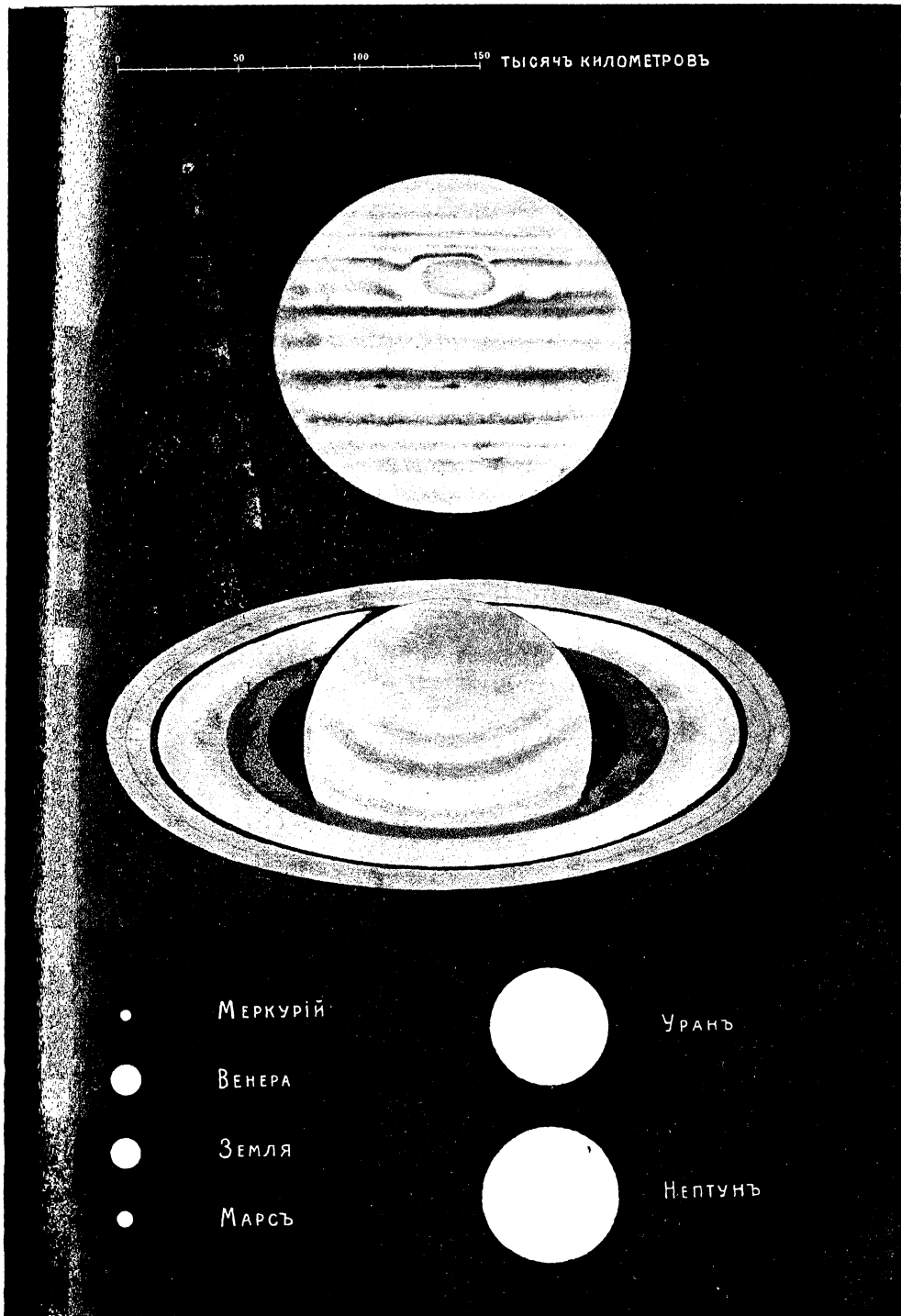



Табл. 1 представляет относительную величину больших планетъ: вверху Юпитеръ, подъ нимъ Сатурнъ съ его кольцами, внизу остальные планеты; масштабъ указываетъ дѣйствительные размѣры; Солнце, изображенное въ такомъ же масштабѣ, представляется кругомъ 49 сантим. въ діаметрѣ.

Рис. 2 и 3 представляютъ въ двухъ различныхъ масштабахъ планъ солнечной системы: орбиты планетъ—эллипсы, мало отличающіеся отъ круговъ, въ общемъ фокусъ которыхъ находится Солнце; эксцентричное положеніе орбитъ Меркурія и Марса по отношенію къ орбитамъ Венеры и Земли наглядно показываетъ значительную величину эксцентриситетовъ орбитъ первыхъ двухъ планетъ (см. числовыя таблицы въ текстѣ), и какъ въ зависимости отъ этого мѣняются ближайшія разстоянія, напр., Марса отъ Земли, при различныхъ противостояніяхъ Марса.

Рис. 4. представляетъ относительную кажущуюся величину Солнца при наблюденіи его съ различныхъ планетъ, начиная съ Меркурія (самый большой кругъ), потомъ по порядку: съ Венеры, Земли, Марса, Юпитера, Сатурна, Урана и Нептуна (самый маленькій кружокъ); вмѣстѣ съ тѣмъ площади этихъ круговъ указываютъ относительное количество свѣта и тепла, которое получаютъ эти планеты отъ Солнца на одну и ту же площадь ихъ поверхности при отвѣсномъ паденіи на нее лучей Солнца. Дѣйствительные угловые размѣры Солнца, какъ оно видно съ разныхъ планетъ, получаются, если разсматривать эти круги при

# ной системы.

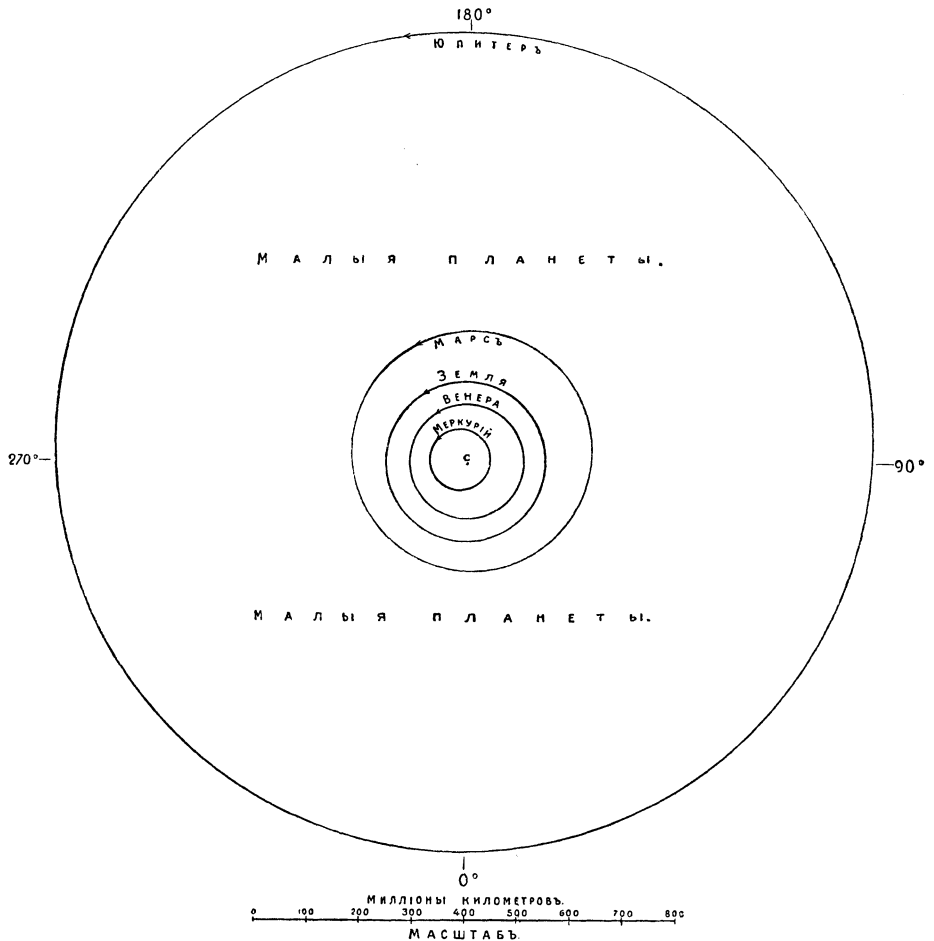
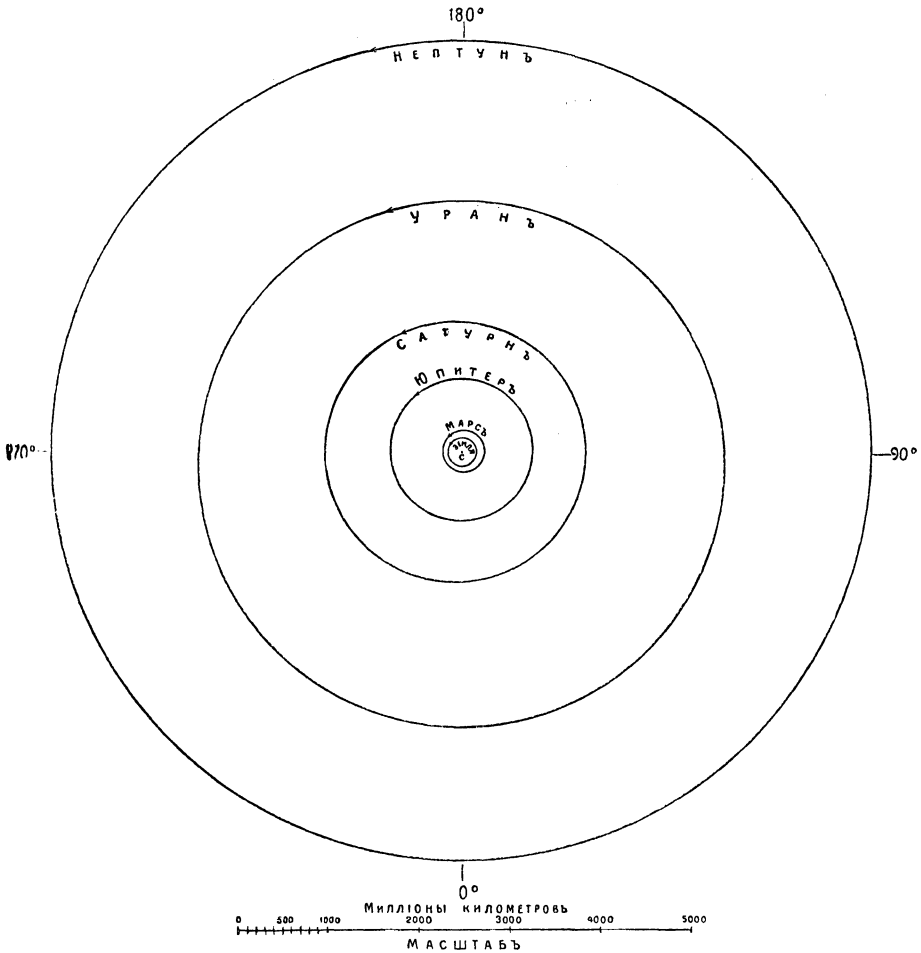

расстояніи въ 280 сантиметровъ, т.-е. 63 вершка, отъ нихъ до глаза; тогда, напр., діаметръ круга, соотвѣтствующаго Землѣ (З), виденъ подъ угломъ въ  $32'$ , каковъ средній угловой діаметръ Солнца, разсматриваемаго съ Земли.

Рис. 5 изображаетъ схематически, въ перспективѣ, смѣну фазъ внутренней планеты, Меркурія или Венеры, приблизительно такъ, какъ онѣ видны съ Земли.

С обозначаетъ Солнце. Нижній черный кружокъ соотвѣтствуетъ нижнему соединенію, когда планета находится между Солнцемъ и Землею, къ землѣ обращена ея сторона, не освѣщенная Солнцемъ, и планета невидима; ближайшій направо и слѣдующіе по порядку (идя противъ стрѣлки часовъ) кружки изображаютъ свою свѣтлую часть видъ планеты послѣ нижняго соединенія; видимые размѣры ея уменьшаются, т. к. она удаляется отъ Земли; становится видна съ Земли постепенно вся большая часть той половины ея, которая обращена къ Солнцу; крайній правый кружокъ соотвѣтствуетъ наибольшему видимому удаленію планеты отъ Солнца къ востоку, когда съ земли видна половина освѣщенной Солнцемъ половины планеты; верхній кружокъ соотв. верхнему соединенію, когда планета находится за Солнцемъ, въ наибольшемъ удаленіи отъ земли; видимые размѣры наименьшіе, къ Землѣ обращена та же половина, что и къ Солнцу. Послѣ верхняго соединенія видимые размѣры и фазы измѣняются въ обратномъ порядкѣ.

#### 4. Кажущаяся величина солнца съ различныхъ планетъ:

съ Земли.

съ Марса.

съ Юпи- съ Са- съ Ура- съ Неп-  
тера. турна. на. туна.

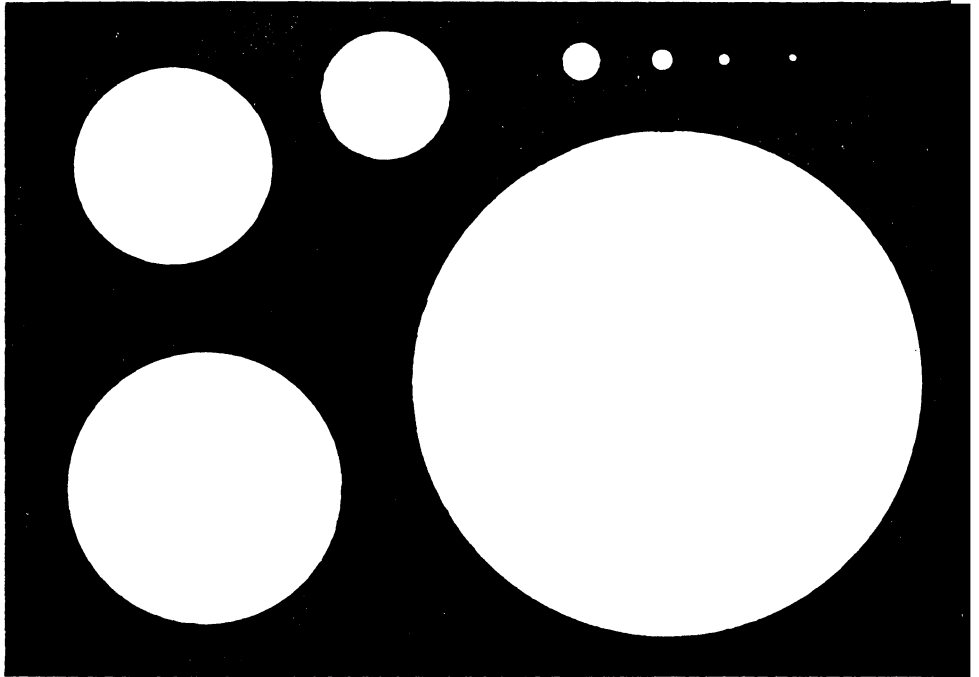

съ Венеры.

съ Меркурія.

#### 5. Фазы внутренней планеты.

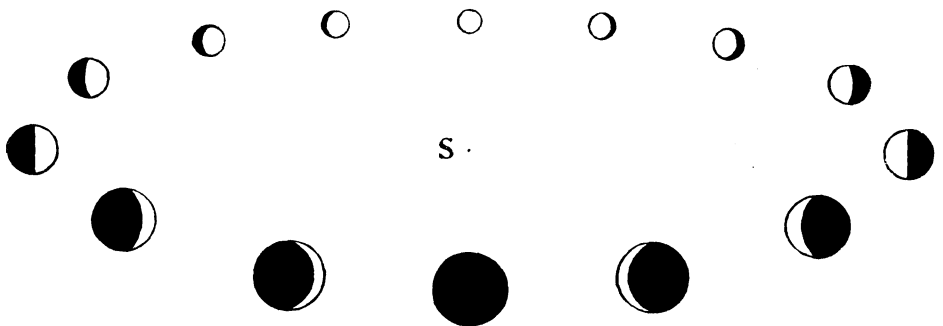

чи вполне доказана справедливость учения Коперника. Дѣло въ томъ, что если мы хотимъ создать геометрическую (точную, кинематическую) схему планетныхъ движениій, то мы вольны выбрать за неподвижную точку либо Солнце, либо Юпитеръ, либо какую угодно П.; всегда можно подобрать такія орбиты (дѣло не можетъ обойтись безъ эпицикловъ) и скорости, чтобы видимыя движениія П. были вполне точно представлены; гелиоцентрическая схема оказывается при этомъ только проще другихъ, но это нѣтъ еще не доказательство ея истинности. Но какъ только мы пожелаемъ рассмотреть и динамическую сторону явленій (а это для полного объясненія необходимо), т. е. потребуемъ, чтобъ движениія въ нашей схемѣ соответствовали общимъ „законамъ движениія“, то разсужденія показываютъ, что это требованію выполняется только въ той схемѣ, основныя идеи которой были развиты Коперникомъ и въ болѣе точной формѣ обнаружены Кеплеромъ.

Однако законы Кеплера лишь въ первомъ приближеніи представляютъ дѣйствительныя движениія П. Ньютонъ показалъ, что они были бы вполне точны, если бы П. двигались только подъ вліяніемъ притягательной силы Солнца; на дѣлѣ же каждая П. движется подъ совокупнымъ дѣйствіемъ притяженій Солнца и всѣхъ прочихъ П.; вслѣдствіе этого движениія П. не вполне подчиняются законамъ Кеплера, хотя отступаютъ отъ нихъ лишь немного, благодаря тому, что массы П. очень малы сравнительно съ массой Солнца, а потому и притяженія П. очень малы сравнительно съ притяженіемъ Солнца. Эти отклоненія движениій П. отъ законовъ Кеплера называются *возмущеніями* П. Въ XVIII и XIX вв. были разработаны способы вычисленія возмущеній, и постепенно выяснялось, что однимъ взаимнымъ притяженіемъ Солнца и П. по закону Ньютона вполне возможно объяснить наблюдаемыя ихъ движениія и всѣ тѣ отклоненія отъ Кеплеровыхъ законовъ, которые обнаруживались изъ постепенно все болѣе точныхъ астрономическихъ измѣреній. Въ концѣ XVIII в. Гершель случайно открылъ новую большую планету Урана (*см.*); въ началѣ XIX в. было положено начало открытіямъ малыхъ П., или т. наз. асте-

роидовъ (*см.*); въ 1846 г. была открыта еще большая П. Нептунъ (*см.*), притомъ теоретическимъ путемъ (Адамсъ и Леверрье), при помощи изслѣдованія отклоненій наблюденій Урана отъ теоріи его движениія. Съ тѣхъ поръ новыхъ большихъ П. открыто не было. Тщательная теоретическая обработка наблюденій П. съ 1750 г. была произведена въ третей четверти XIX в. Леверрье и въ концѣ его Ньюкомбомъ. Эти изслѣдованія показали, что остаются еще маленькія несогласія между теоріей движениія П. и наблюденіями ихъ; но Зеелигеръ показалъ, что и это разногласіе объясняется тѣмъ вліяніемъ, которое можетъ оказывать на движениіе П. притяженіе зодіакальнаго свѣта (*см.*). Такимъ образомъ теперь не остается сомнѣній, что законъ Ньютона вполне объясняетъ наблюдаемыя движениія П. (*см.*, однако, *Луна*). Нельзя, конечно отрицать, что движениіе П. въ нѣкоторой степени зависитъ и отъ другихъ силъ природы (напр., давленія свѣта; можетъ быть, электромагнитныхъ силъ); но дѣйствіе ихъ такъ мало, что до сихъ поръ не могло быть обнаружено наблюденіями, несмотря на всю ихъ точность.

Полагая въ основаніе разсужденій Ньютоновъ законъ взаимнаго притяженія тѣлъ солнечной системы, можно изъ многолѣтнихъ наблюденій видимыхъ мѣстъ П. на небесномъ сводѣ среди звѣздъ опредѣлить какъ положеніе плоскостей орбитъ П. въ каждый моментъ времени, такъ и форму, и размѣры этихъ орбитъ, и времена обращеній, а также и относительныя массы (вѣса) тѣхъ П., у которыхъ не найдено спутниковъ; за единицу разстояній при этомъ принимается среднее разстояніе Земли отъ Солнца; это разстояніе можно при помощи особыхъ способовъ (*см. параллаксъ*) выразить въ экваторіальныхъ радиусахъ Земли; а зная экваторіальный радиусъ Земли въ верстахъ (*см. геодезія*), можно и всѣ разстоянія въ солнечной системѣ выражать въ верстахъ; зная разстоянія тѣлъ солнечной системы отъ Земли въ каждый моментъ, можно по измѣренному угловымъ диаметрамъ ихъ опредѣлить ихъ дѣйствительныя диаметры (напр., въ верстахъ); зная размѣры и массу тѣла, можно вычислить его плотность (среднюю); наблюдая перемѣщеніе

по диску свѣтила какихъ-либо его пятенъ (если таковыя видны), можно опредѣлить время обращенія его около оси; наблюденіе яркости П. въ различныхъ положеніяхъ ея относительно Солнца и Земли даетъ возможность опредѣлить отражательную способность (*альбеда*) ея

поверхности, т. е. какую долю изъ падающихъ на нее солн. лучей она отражаетъ. Такими разнообразными и сложными способами были получены различные данныя, приближенныя значенія которыхъ приведены въ слѣдующей таблицѣ:

Планеты.	Долгота восх. узла.	Накло- неніе.	Долгота перигелия.	Эксцентрис- тетъ.	Среднее разст. отъ Солнца.		Время обращенія ок. Солнца въ годахъ.	Средняя скорость на орбитѣ.	
					Астр. един.	Милл. килом.		Земли=1	Килом въ сек.
Меркурій .	47° 9'	7° 0'	75° 54'	0.206	0 3871	58	0 2408	1.606	47.8
Венера . .	75° 47'	3° 24'	130° 10'	0.007	0 7233	108	0 6152	1.176	35.0
Земля . . .	0° 0'	0° 0'	101° 13'	0.017	1 0000	149	1.0000	1 000	29.8
Марсъ . . .	48° 47'	1° 51'	334° 13'	0.093	1.5237	228	1 8809	0 811	24.2
Юпитерь .	99° 26'	1° 19'	12° 43'	0.048	5.2028	778	11.8622	0 438	13.1
Сатурнь . .	112° 47'	2° 30'	91° 5'	0.056	9.5388	1426	29 4577	0 324	9.6
Уранъ . . .	73° 29'	0° 46'	169° 3'	0.047	19.1910	2869	84 0153	0 228	6.8
Нептунъ . .	130° 41'	1° 47'	43° 45'	0.009	30.0707	4496	164.7883	0.182	5.4

Значеніе заголовковъ первыхъ столбцовъ см. *орбита*; за основную плоскость принята эклиптика въ началѣ 1900 г.

Планеты.	Экваторіальн. діаметръ.			Сжатіе.	Масса.		Средняя плотность.	Тяжесть на землѣ.	Время враще- нія около оси.	Число спутник.	Альбеда.
	На разст. 1.	Зем- ли=1.	Килом.		Солн- ца=1.	Зем- ли=1.					
Меркурій . . .	6''.6	0.37	4800	0?	$\frac{1}{6000000}$	0.05	1.0	0.4	88 д.?	—	0.14
Венера . . . .	17'' 1	0.97	12400	0?	$\frac{1}{408000}$	0.82	0.9	0.85	1 д. ? 225?	—	0.76
Земля . . . . .	17'' .6	1.00	12756	$\frac{1}{297}$	$\frac{1}{333400}$	1.00	1.00	1	23 ч. 56 м. 4 с.	1	—
Марсъ . . . . .	9'' .4	0.53	6800	0?	$\frac{1}{3094000}$	0.11	0.7	0.38	24 ч. 37 м. 23 с.	2	0.22
Юпитерь . . . .	199'' .6	11.34	144600	$\frac{1}{18}$	$\frac{1}{1047}$	318.0	0.23	2.39	9 ч. 50 м.	9	0.62
Сатурнь . . . .	162'' .8	9.25	118000	$\frac{1}{10}$	$\frac{1}{3502}$	95.2	0.13	1.06	10 ч. 14 м.	10	0.72
Уранъ . . . . .	69'' .4	3.94	50300	?	$\frac{1}{22870}$	14.6	0.23	0.93	?	4	0.60
Нептунъ . . . .	78''	4.4	55000	?	$\frac{1}{19310}$	17.2	0.20	0.85	?	1	0.52
Солнце . . . . .	1919'' .3	109.05	1390900	0	1	333400	0.25	27.70	25 д.—28 д.	—	—

Объ отдѣльныхъ планетахъ см. подъ ихъ именами.

С. Блажко.

**Планиметрия**, отдѣлъ геометріи, см. XIII, 331/2, *прил.*, 1.

**Планиметръ**, см. XIII, 255/56, *прил.*, 12/13.

**Планктонъ**, сумма растительныхъ и животныхъ организмовъ, проводящихъ всю свою жизнь (или, по крайней мѣрѣ, болѣе или менѣе значительный ея періодъ) во взвѣшенномъ состояніи въ от-

крытыхъ водахъ и пассивно переносимыхъ движеніями этихъ водъ. Такимъ образомъ рыбы, морскія млекопитающія и другіе организмы, способные активно бороться съ движеніями воды и передвигаться противъ теченія, подѣляютъ планктонныхъ организмовъ не подойдутъ (ср. *береговая фауна*, V, 386). Благодаря такому образу жизни представители

П. не приходять въ соприкосновеніе съ субстратомъ и должны обладать специальными приспособленіями для борьбы съ погруженіемъ. Быстрота послѣднего мож. б. выражена формулой:

Быстрота погруженія=

$$\frac{\text{остаточный вѣсъ}}{\text{сопротивленіе формы + внутреннее треніе воды.}}$$

Остаточный вѣсъ—вѣсъ тѣла, погруженнаго въ воду. Онъ можетъ быть отрицательной величиной (въ случаѣ, если удѣльный вѣсъ, точнѣе—„пареніе“ тѣла больше единицы), и въ такомъ случаѣ плаваніе тѣла обезпечено. Внѣшняя форма организма также сказывается на быстротѣ погруженія: тѣмъ больше его поверхность по сравненію съ объемомъ, тѣмъ сильнѣе будетъ замедляющее погруженіе треніе о частицы воды. Многое зависитъ и отъ расположенія плоскостей организма. Горизонтально ориентированная плоскость даетъ наибольшее сопротивленіе погруженію, вертикальная плоскость—наименьшее. Сопротивленіе погруженію, обусловленное величиной поверхности и расположеніемъ плоскостей организма, и носитъ названіе „сопротивленія формы“. На быстроту погруженія влияетъ также измѣненіе плотности, а особенно внутренняго тренія (вязкости) воды подъ влияніемъ измѣненій температуры или солёности водоёма. Изъ указанныхъ элементовъ и складывается приведенная выше формула. Послѣдній ея элементъ, „вязкость воды“, не зависитъ отъ планктонныхъ организмовъ, первые же два могутъ для каждаго отдѣльнаго организма измѣняться въ результатѣ приспособленія къ планктонному образу жизни. По отношенію къ первому члену формулы, „остаточному вѣсу“, это приспособленіе можетъ выражаться въ уменьшеніи удѣльнаго вѣса тѣла слѣдующими способами: 1) утрата тяжелыхъ раковинъ (морскіе планктонные моллюски) и вообще облегченіе скелетныхъ элементовъ. 2) Обогащеніе тканей тѣла водою (медузы и подобные имъ организмы). 3) Образованіе жировыхъ капель (морскія корненожки, морскія и прѣсноводныя водоросли). 4) Образованіе газовыхъ пузырьковъ (нѣкоторыя прѣсноводныя корненожки, синезеленыя водоросли и другіе организмы). Приспособленія, предназначенныя для увеличенія „сопротивленія формы“: 1) образованіе диско-

видныхъ, лентовидныхъ и т. п. формъ (водоросли). 2) Развитіе разнообразныхъ, служащихъ для увеличенія поверхности придатковъ (водоросли, простѣйшія, рачки, личинки иглокожихъ, колоставки), иногда расположенныхъ въ видѣ строго симметричныхъ шаровыхъ фигуръ (радіолярій, солнечники). У многихъ формъ существуютъ, наконецъ, органы активнаго движенія для борьбы съ погруженіемъ. Какъ результатъ приспособленія къ измѣненіямъ условій „паренія“ въ зависимости отъ температуры, планктонные организмы образуютъ сезонныя варіаціи, у которыхъ приспособленіе къ паренію выражены различно,—соответственно температурнымъ условіямъ даннаго періода. Поразительная прозрачность многихъ представителей П. (медузы, оболочники, нѣкоторые прѣсноводные и морскіе рачки и т. п.) рассматривается также, какъ приспособленіе къ жизни въ открытыхъ водахъ. Морской П. сильно отличается отъ прѣсноводнаго по наличности многихъ группъ организмовъ, въ прѣсноводномъ П. не встрѣчающихся (или встрѣчающихся крайне рѣдко), и особенно разнообразныхъ личинокъ. Таковы слѣдующія группы: радіолярій, кишечнополостныя и ихъ личинки, моллюски и ихъ личинки, личинки иглокожихъ, личинки мшанокъ и кольчатыхъ червей, оболочники и нѣкоторыя другія. Въ прѣсноводномъ П. большую роль играетъ группа колоставокъ, въ морѣ представленная крайне бѣдно. Морской П. можетъ быть раздѣленъ на „океанической“ и „неритической“, т. е. П. прибрежной зоны. Они рѣзко отличаются между собой: океанической соостоитъ главнымъ образомъ изъ „голопланктонныхъ“ формъ, проводящихъ всю жизнь въ открытой водѣ, неритической же содержитъ въ своемъ составѣ очень много организмовъ, въ тотъ или иной періодъ ихъ жизни связанныхъ съ дномъ. Прѣсноводный П. дѣлится на „лимно-П.“ (озерный), „гелео-П.“ (прудовой) и „потамо-П.“ (рѣчной). Всѣ эти комплексы планктонныхъ формъ имѣютъ своеобразныя біологическія особенности. Изученіе П. за послѣднее время развилось особенно сильно, благодаря его практическому значенію. Прежде всего и морскіе и прѣсноводные планктонные организмы служатъ для питанія рыбъ.

Однѣ изъ послѣднихъ питаются П. только въ первые періоды, а другія (снѣтокъ, селява) въ теченіе всей жизни. Очевидно, что по богатству П. въ водоемѣ можно судить до извѣстной степени о его производительности. По систематическому составу П. и по количественнымъ взаимоотношеніямъ составляющихъ его формъ можно также оцѣнить степень загрязненности того или иного общественнаго водоема. Будучи показателями загрязненія, эти организмы въ то же время принимаютъ активное участіе въ переработкѣ загрязняющихъ воду веществъ, т. е. въ т. наз. самоочищеніи водоема. Иногда, отмирая вслѣдствіе той или иной причины сразу въ большихъ количествахъ, планктонные организмы могутъ вызвать внезапное загрязненіе воды, сопровождающееся порою „заморомъ рыбы“ и другими нежелательными явленіями. Для научныхъ цѣлей П. собирается при помощи особыхъ (количественныхъ и качественныхъ) сѣтей, построенныхъ изъ шелкового газа съ мельчайшими отверстиями (мельничное сито). Оказывается однако, что и такая сѣть пропускаетъ очень много наиболѣе мелкихъ организмовъ (т. н. нано-П.), почему за послѣднее время стали прибѣгать къ насосу и затѣмъ отдѣлять П. фільтраціей и центрифугированіемъ.

*Н. Воронковъ.*

**Планкъ** (Planck), Максъ, изв. нѣм. физикъ. Род. въ 1858 г. въ Килѣ, учился въ Мюнхенѣ и Берлинѣ. Съ 1885 г. проф. физики въ кильскомъ унив.; въ настоящее время состоитъ проф. теоретической физики въ берлинскомъ унив. Работы его относятся гл. обр. къ термодинамикѣ и излученію (см.). На рус. яз. имѣются его книги: „Термодинамика“ и „Восемь лекцій по теоретической физикѣ“.

*А. Б.*

**Плано Карпини**, см. *Карпини*.

**Плантагенеты**, англ. королевская династія (1154—1399) — Анжуйскій домъ. Родоначальникомъ ея считается графъ Готфридъ Анжуйскій, по преданію, украсившій свой шлемъ вѣткой дрока (planta-genista), откуда и идетъ прозваніе рода. Онъ былъ отцомъ короля англ. Генриха II (1154—89). Домъ Плантагенетовъ далъ Англій 8 королей: Генриха II, Ричарда I, Иоанна Безземельнаго, Генриха III, Эдуарда I, Эдуарда II, Эдуарда III и Ричарда II. Правившіе Англійей въ даль-

нѣйшемъ короли Ланкастерской и Йоркской династій являлись потомками младшихъ сыновей короля Эдуарда III. См. *Великобританія*, VIII, 289/335.

**Плантація**, крупное хозяйство, направленное на воздѣлываніе одного опредѣленнаго культурнаго растенія (П. сахарныя, табачныя, кофейныя, хлопковыя и т. п.). Исторически обознач. преимущественно рабовладѣльческія хозяйства Америки (см. XXIV, 522/24 и XXIII, 376/7).

**Planula**, см. XX, 334.

**Пласмодій**, см. *Слизевики*.

**Пластика** (греч.), воспроизведеніе органическихъ формъ не при помощи красокъ, а матеріальное. Въ этомъ широкомъ смыслѣ П. обнимаетъ формовку, рѣзное искусство, скульптуру, отливку изъ металловъ и т. п. Въ узкомъ смыслѣ подъ П. понимаютъ искусство исполнять предметы изъ мягкаго матеріала, какъ глина, гипсъ, воскъ и др. Лѣпки изъ глины восходятъ къ глубокой древности и встрѣчаются всюду, гдѣ почва давала матеріаль. Такъ же рано употреблялся гипсъ для лѣпныхъ работъ. Гипсовые снимки съ лицъ первый сталъ дѣлать Лизистратъ, современникъ Александра Великаго; имъ же впервые были примѣнены для той же цѣли воскъ. Къ П. можетъ быть причислена формовка изъ папье-маше и гуттаперчи, недавно вошедшая въ употребл. Слово П. иногда имѣетъ знач. скульптуры, ваянія.

*Н. Т.*

**Пластинчатожаберные** (Lamellibranchiata), названіе одного изъ классовъ типа моллюсковъ. Двусторонне-симметричное тѣло П. заключено въ двустороннюю раковину, что даетъ основаніе называть этихъ моллюсковъ, вмѣсто П., *двустворчатъями*. У нѣкоторыхъ П. раковина покрывается всего тѣла, а иногда (рис. 8) совсѣмъ зачаточна. Раковина состоитъ изъ трехъ слоевъ: наружнаго кожистаго, средняго известковаго и внутренняго перламутроваго, который у нѣкоторыхъ П. достигаетъ мощнаго развитія и получаетъ промышленное значеніе (перламутръ и жемчугъ, который есть не что иное, какъ болѣзненный натекъ перламутра). Створки раковины соединены другъ съ другомъ по такъ назыв. замковому краю, соответствующему спиной сторонѣ моллюска (рис. 7). Замкомъ называются выступы и углубленія на внутренней поверхности замковаго края,



которые пригнаны другъ къ другу на прилилежащихъ краяхъ такимъ образомъ, что составляютъ весьма прочное соединеніе, устраняющее возможность разрыва. Кнаружи отъ замка находится эластическая связка, автоматически дѣйствующая при открываніи раковины. Противодѣйствіе ей представляютъ замыкательные мускулы, притягивающіе одну створку къ другой. Если раковина открыта, значитъ моллюскъ живъ и держитъ свои замыкательные мускулы въ напряженномъ состояніи; если раковина раскрыта, значитъ моллюскъ или умеръ, или ослабъ, не будучи въ состояніи продолжать мускулами автоматическое дѣйствіе открывающаго створки тяжа.

Раковину подстилаетъ кожная складка мантия, прирастающая къ раковинѣ вдоль т. наз. мантийной линіи (рис. 7). Нижний край мантии вытягивается въ сифоны (рис. 3, 5, 8), въ нижній изъ коихъ выходитъ вода, омывающая жабры, а изъ верхняго выходитъ, а съ нею вмѣстѣ погруженія. Жабры лежатъ по бокамъ тѣла въ видѣ двухъ двойныхъ пластинокъ съ каждой стороны. Разсмотрѣніе постепеннаго осложненія жабръ у разныхъ группъ П. показываетъ, что первоначальнымъ типомъ жабры въ этой группѣ является, какъ и у брюхоногихъ (см. VII, 23) перистая жабра т. наз. первичножаберныхъ (Protobranchia), состоящая изъ двухъ рядовъ листочковъ, расположенныхъ перисто около продольной оси (рис. 2 А *ie* представляетъ одну пару такихъ листочковъ). Осложненіе этого первобытнаго строенія состоитъ въ томъ, что листочки удлиняются, превращаются въ изогнутыя нити (рис. 2 В *ee'*, *ii'*), которые при дальнѣйшемъ осложненіи строенія образуютъ пластинчатая жабры (рис. 2 С), каждая изъ которыхъ состоитъ изъ двухъ пластинокъ, соединенныхъ попережными перекладинами. Пластинки эти имѣютъ щели и выстланы морцательнымъ эпителиемъ, содѣйствующимъ движенію воды. Брюшная часть тѣла П. образуетъ мускулистую клиновидную ногу (рис. 1, 2, 3, 4), которая у нѣкоторыхъ формъ очень сильно развита, а у другихъ совсѣмъ недоразвита, какъ, напр., у неподвижно прикрѣпленныхъ устрицъ. Съ помощью ноги П. глубоко зарываются въ песокъ или илъ (рис. 5). На ногѣ нѣкоторыхъ П. помѣ-

щается железа, выдѣляющая „биссусъ“, тонкія крѣпкія нити, съ помощью которыхъ моллюскъ можетъ прочно прикрѣпляться къ подводнымъ предметамъ (рис. 4 Ву). Настоящая полость тѣла (coelom) сохранилась у П. въ видѣ небольшой околосердечной полости (рис. 6), которая стоитъ въ сообщеніи съ органами выдѣленія. Сердце, состоящее изъ двухъ предсердій и одного желудочка, во время своего развитія изъ парныхъ зачатковъ обростаеъ на нѣкоторомъ протяженіи кишку, которая оказывается здѣсь внутри сердца (рис. 6). Кишечный каналъ, расположеніе котораго видно на рис. 1, не имѣетъ никакого ротового вооруженія, вслѣдствіе чего П. могутъ питаться только иломъ и вообще мелкими частицами съѣдобныхъ веществъ. Нѣкоторые авторы, основываясь на отсутствіи языка съ теркой (*radula*), называютъ П. „безъязычными“ (*Aglossa*). Въ строеніи нервной системы характерно весьма слабое развитіе парныхъ головныхъ узловъ, что стоитъ въ соотвѣтствіи съ недоразвитіемъ вообще головного отдѣла П., почему ихъ иногда называютъ „безголовыми“ моллюсками (*Acephala*). Кромѣ головныхъ узловъ, имѣются парные ножные и внутренностные (рис. 1), соединенные съ головными длинными нервными тяжами. Нервная дѣятельность П. стоитъ на самой низкой ступени развитія. П. раздѣльнопопы. Развитіе яйца напоминаетъ въ нѣкоторыхъ чертахъ развитіе многощетинковыхъ кольчатыхъ червей, и въ результатѣ у всѣхъ морскихъ формъ появляется свободноплавающая личинка, сходная, въ нѣк. существен. чертахъ, съ трохофорой многощетинковыхъ червей (*Polychaeta*). У прѣсноводныхъ П. трохофорообразной личинки нѣтъ.

П. распространены въ соленыхъ и прѣсныхъ водахъ всего земного шара. Сухопутныхъ формъ нѣтъ. Раковина является для нихъ еще болѣе важнымъ систематическимъ признакомъ, чѣмъ для брюхоногихъ, т. е. отсутствуетъ *radula* (ср. *брюхоногіе*). Кромѣ формы раковины, строеніе замка, количество и расположеніе мускульныхъ отпечатковъ и форма мантийной линіи (рис. 7) даютъ матеріалъ для систематики. Но все-таки главныя подраздѣленія класса основаны на строеніи жабръ. Древнѣйшіе П. найдены въ силурѣ.

Отрядъ I. Первичножаберные (Protobranchiata). Жаберные листочки не вытянуты въ нити; жабра имѣтъ перистый видъ (рис. 2 А). Сем. *Nuculidae*. *Nucula*, *Yoldia arctica*, характерный для Ледовитаго океана видъ.

Отрядъ II. Нитежаберные (Filibranchiata). Жаберныя нити въ видѣ складокъ (рис. 2 В) не соединены между собою перекладинами, а удерживаются одна около другой съ помощью особыхъ рѣсничекъ, расположенныхъ мѣстами въ видѣ цетокъ. У большинства есть бисусъ. Наибольше обычные представители—мидии (*Mytilus*), съѣдобныя ракушки, обычныя въ береговой полосѣ всѣхъ морей (рис. 4).

Отрядъ III. Ложнопластинчатожаберные (*Pseudolamellibranchiata*). Жаберныя нити складчатыя, соединенныя между собою перекладинами. Сем. *Aviculidae*, жемчужницы. Типичный представитель *Avicula (Meleagrina) margaritifera* L., настоящая морская жемчужная раковина, водящаяся въ Красномъ морѣ, Персидскомъ заливѣ и въ Полинези. Сем. *Ostreidae*, устрицы, съ неравностворчатыхъ раковинами, прирастающими неподвижно лѣвой створкой ко дну или подводнымъ предметамъ. Существуетъ нѣсколько видовъ устрицъ (родъ *Ostrea*), самый обыкновенный изъ которыхъ *Ostrea edulis*. Устрицы широко распространены въ разныхъ моряхъ; отсутствуютъ въ слабосоленомъ Балтійскомъ. Начиная съ доисторическихъ временъ, устрицы служили пищей человѣку въ сыромъ и даже живомъ видѣ; и интересно, что современные европейцы ѣдятъ ихъ такъ же живьемъ, какъ ѣли ихъ до историческіе предки. Въ виду большого спроса на устрицъ, ихъ не только добываютъ въ ихъ естественныхъ мѣстонахожденіяхъ, но еще со временъ древняго Рима разводять въ особыхъ „устричныхъ паркахъ“, т. е. участкахъ морского дна, специально приспособленныхъ для удобнаго присаживанія устричной молли. Въ Аркашонѣ, одномъ изъ главныхъ мѣстъ добычи устрицъ во Франціи, около 10.000 акровъ морского дна заняты подъ устричныя парки, годовая добыча отъ которыхъ оцѣнивается въ десять милліоновъ франковъ. Наши черноморскія устрицы постепенно завоевываютъ себѣ сбытъ, т. к. значительно де-

шевле заграничныхъ. Устрицы являются легко перевариваемой и питательной пищей; но ихъ опасно ѣсть въ теплое время года, когда онѣ легко умираютъ и загниваютъ. Опасными онѣ являются и въ тѣхъ случаяхъ, когда живутъ на загрязненной отбросами водѣ, въ гаваняхъ. Сем. *Pectinidae*, гребешки, съ типичнымъ родомъ *Pecten*, раковина котораго, покрытая глубокими бороздами, имѣтъ треугольные боковые выступы на замковомъ краю; общеизвестна въ домашнемъ обиходѣ, какъ пепельница и какъ кухонная принадлежность („кокиль“).

Отрядъ IV. Настоящія пластинчатожаберные (*Eulamellibranchiata*). Жаберныя нити образуютъ плотную жаберную пластинку со щелями. Самая многочисленная группа, со многими семействами и цѣлымъ рядомъ обычныхъ родовъ, каковы морскіе *Cyprina*, *Tellina*, *Venus*, *Cardium* (рис. 3), *Mya*, *Solen*, *Pholas* (камнеточецъ), просверливающей отверстія въ прибрежныхъ камняхъ постояннымъ вращеніемъ своей раковины, и *Teredo navalis* (древоточецъ, рис. 8), замѣчательный длиннымъ червообразнымъ тѣломъ, лишь на переднемъ концѣ на небольшомъ протяженіи прикрытымъ недоразвитыми створками раковины; этотъ моллюскъ сверлитъ ходы въ деревянныхъ постройкахъ въ гаваняхъ и въ стѣнкахъ деревянныхъ судовъ, чѣмъ можетъ принести серьезный вредъ. Прѣсноводныя формы: перловица (*Unio*), нѣкоторые виды которой даютъ т. наз. „рѣчной жемчугъ“, и беззубка (*Anodonta*), весьма обычная форма, замѣчательная недоразвитіемъ замка. Весьма своеобразно развитіе *Unio* и *Anodonta*. Яйца откладываются въ промежутки между жаберными пластинками. Зародышъ превращается въ своеобразную двустворчатую личинку („глохидій“), которая съ помощью особаго клейкаго арканчика прикрепляется къ тѣлу рыбы, въ кожу которой глохидій вѣдрется зубьями створокъ раковины. Раздраженный верхній слой кожи разрастается въ видѣ опухоли, облекающей со всѣхъ сторонъ глохидію, который дѣлается паразитомъ на тѣлѣ рыбы до тѣхъ поръ, пока у него не сформируются органы взрослого моллюска. *Dreissensia*, морская форма, разселившаяся изъ мѣста своего первона-

# ПЛАСТИНЧАТОЖАБЕРНЫЕ.

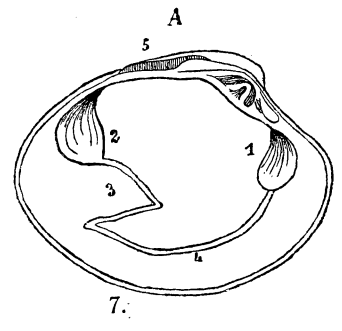
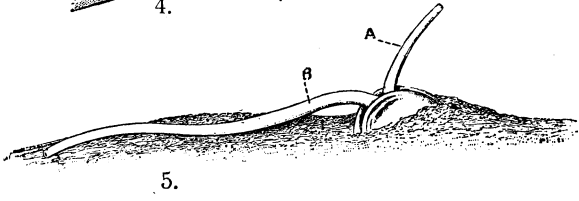
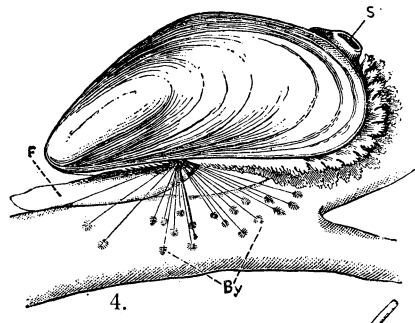
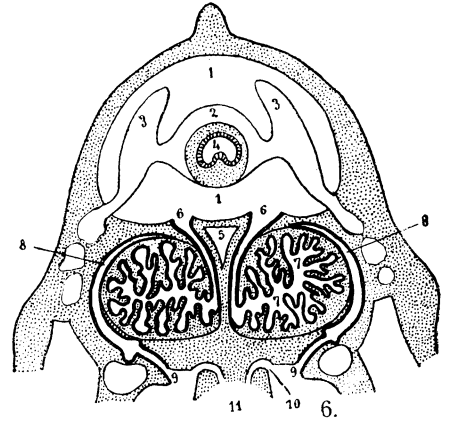
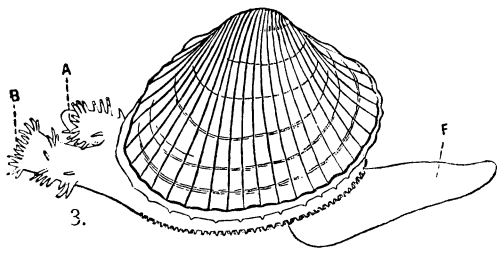
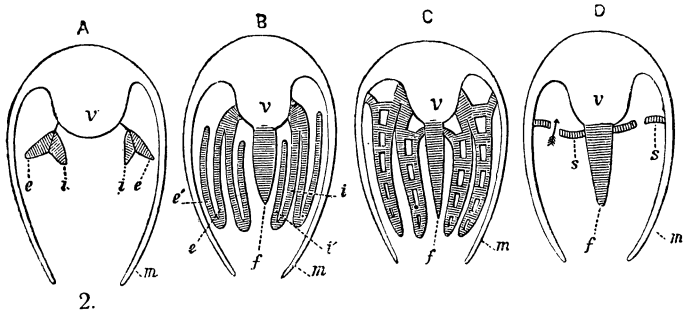
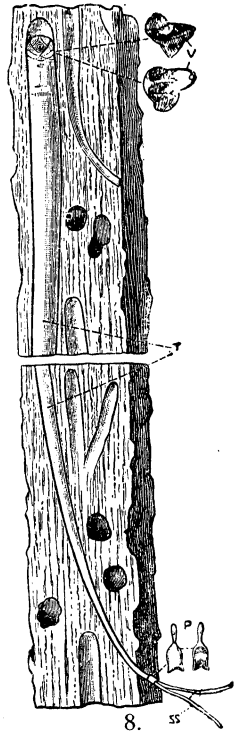
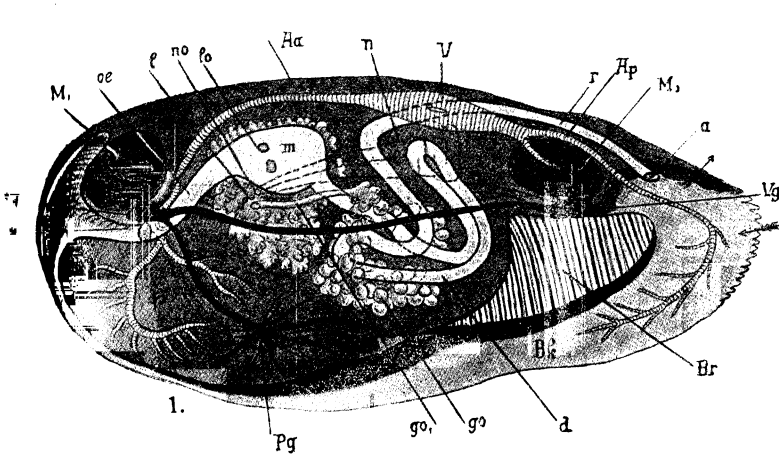

## Объяснение къ таблицѣ

# ПЛАСТИНЧАТОЖАБЕРНЫЕ.

**Рис. 1.** Схематическое изображеніе строенія двустворчатого моллюска (*Ulio margariferus*, перловицы). *O*—ротовое отверстіе, *Cg*—головной нервной узель, *M*<sub>1</sub>—передній, *M*<sub>2</sub>—задній замыкательный мускуль, *oe*—пищеводъ, *l*—печень, *no*—отверстіе выдѣлительной системы, *lo*—отверстія, которыми печень открываетъ въ желудокъ *m*, *Ao*—передняя, *Ap*—задняя аорта, *n*—органъ выдѣленія (очертанія обозначены точечной линіей), *V*—сердце, *r*—задняя кишка, *a*—задній проходъ, *Vg*—внутренностный нервный узель, *Br*—жабра, *Bk*—мантійная полость, *d*—кишка, *go*—половая железа съ выводнымъ протокомъ *go*<sub>1</sub>, *Pg*—ножной узель, *p*—нога. Стрѣлки показываютъ направленіе, въ которомъ вода входитъ и выходитъ изъ полости мантии. (По Лейкарцу).

**Рис. 2.** Схематическое изображеніе различныхъ типовъ жабръ пластинчатожаберныхъ въ поперечномъ разрѣзѣ. *A*—первичножаберные (*Protobranchia*), *B*—нитежаберные (*Filibranchia*), *C*—настоящіе пластинчатожаберные (*Eulamellibranchiata*), *D*—перегородкожаберные (*Sertibranchiata*), *m*—мантия, *v*—туловище, *f*—нога, *e*—наружный, *i*—внутренній жаберный листокъ (на рис. *A*); на рис. *B*: *e*—нисходящая, *e*<sup>1</sup>—восходящая часть наружной жаберной нити, *i*—нисходящая, *i*<sup>1</sup>—восходящая часть внутренней жаберной нити; на рис. *C* каждая жабра состоитъ изъ двухъ пластинокъ, соединенныхъ перекладинами; на рис. *D* мы имѣемъ жабру въ видѣ перегородки, отдѣляющей часть мантийной полости отъ остальной (По Лангу).

**Рис. 3.** *Cardium edule* L. *F*—нога, *A*—выводящій (заднепроходный), *B*—приводящій воду (жаберный) сифонъ (По Мебіусу).

**Рис. 4.** *Mytilus edulis* L.—(съѣдобная ракушка, мидія), прикрѣпленная особыми нитями (биссусомъ, *Bu*); *F*—нога, *S*—выводящій воду (заднепроходный) сифонъ (По Мебіусу).

**Рис. 5.** *Scrobicularia piperata* Gmel., зарывшаяся въ песокъ. *A*—выводящій, *B*—приводящій воду сифонъ.

**Рис. 6.** Схематическій поперечный разрѣзъ черезъ тѣло беззубки (*Anodonta*). 1—околосердечная полость, 2—желудочекъ сердца, 3—предсердія, 4—кишка, 5—венозный синусъ, 6—сообщеніе выдѣлительной системы (нефридій) съ околосердечною полостью (полостью тѣла), 7—полость выдѣлительной системы, 8—выводные пути нефридій, открывающіеся наружу отверстіемъ (9); 10—половое отверстіе, 11—основаніе ноги (По Лангу).

**Рис. 7.** Внутренняя поверхность лѣвой створки раковины *Cytherea chione*, съ двумя отпечатками мускуловъ (1—передній, 2—задній) и мантийной линіей (4), на которой имѣется глубокая выемка (3), мѣсто прикрѣпленія сифонныхъ мускуловъ (По Лангу).

**Рис. 8.** *Teredo navalis* L. (древоточецъ). *V*—зачаточныя створки раковины, *T*—трубкообразное тѣло, *P*—известковыя пластинки, *SS*—сифоны (По Мебіусу).

члениго обитанія, Каспійскаго моря, въ Волгу и Оку и ихъ притоки.

Отрядъ V. Перегородкожаберныя (Septibranchiata). Въмѣсто жаберъ продвинувшая мускулистая перегородка (рис. 2 D). Poromya, Cuspidaria.

Литература: The Cambridge Natural History; A. H. Cooke, Molluscs (London, 1906); Arnold Lang, Lehrbuch der vergleichenden Anatomie der Wirbellosen Thiere. II Auflage. I Lief. Mollusca (Jena. 1900); H. A. Meyer und K. Moebius, Fauna der Kieler Bucht (Leipzig. 1865).

Г. Кожесвиговъ.

**Пластинчатоклювыея**, Lamellirostres, прежде названіе птицъ, относимыхъ теперь къ подотрядамъ фламинго и гусятныхъ. Клювъ у нихъ плоскій и почти весь одѣтъ мягкой чувствительной кожей; только концы челюстей, съ т. наз. мототкомъ, роговѣютъ.

**Пластинчатоусыя**, Lamellicornia, сем. жуковъ; усикъ 7—11-члениковые, изъ которыхъ первый—большой, а 3 и болѣе послѣднихъ образуютъ булавовидный конецъ усика и снабжены пластинчатыми выростами; ноги, особенно переднія, съ зазубренными голенями, приспособленными къ копанію въ землѣ; лапки всѣхъ ногъ пятичленистыя; существуютъ весьма рѣзкія и частыя половыя различія; у самцовъ, напр., имѣются выросты на головѣ и шейномъ щиткѣ. Личинки толстыя, мягкокожія, искривленныя. П. питаются растеніями и гниющими веществами, которыя быстро уничтожаютъ. Многіе представители семейства и ихъ личинки приносятъ большой вредъ культурн. растеніямъ. П. насчитываютъ до 7.000 видовъ; къ нимъ относятся самое крупное изъ всѣхъ извѣстныхъ жуковъ. Наиболѣе извѣстны: рогачь-олень, криччикъ, навозники, хрущи, кузья, бронзовка, жукъ-носорогъ.

**Пластическія вещества**, *пластич. сокъ*, органическія вещества, вырабатываемыя листомъ и двигающіяся по ситониднымъ трубкамъ лубяной части.

**Пластическія операци**, операци, которыя имѣютъ своей цѣлью возстановить нарушенныя, врожденно или вслѣдствіе какихъ-либо заболѣваній, правильныя формы, а въ нѣкоторыхъ случаяхъ также и функций человѣческаго организма. Если въ основѣ такихъ П. о., какъ возстановленіе разрушеннаго или обезо-

браж. носа, устраненіе большого родимаго пятна, возстановленіе формы молочной железы послѣ ея изсѣченія путемъ пересадки жировой ткани, лежать соображенія чисто эстетическаго характера, то, съ другой стороны, такія операци, какъ зашиваніе заячьей губы, закрытіе расщепленія нѣба, возстановленіе почему-либо отсутствующаго естественнаго отверстія (атрезія задняго прохода, заращеніе рта, ноздрей и т. под.), разрушеніе ненормальныхъ сращеній, какъ врожденное сращеніе пальцевъ, сращеній и сведеній послѣ ожоговъ, распрямленіе сведенныхъ конечностей, возстановленіе дѣйствія парализованныхъ мышцъ путемъ нервной и сухожильной пластики и т. д., имѣютъ своей задачей возстановленіе отравленій и устраненіе неудобствъ и страданій, испытываемыхъ больными при разстройствѣ функций сколько-нибудь важныхъ органовъ. При крайнемъ разнообразіи обезображеній, очень разнообразны и подчасъ весьма сложны также и П. о., примѣняемыя для ихъ устраненія. Въ главныхъ чертахъ П. о. слагаются изъ слѣдующихъ четырехъ простѣйшихъ хирург. приемовъ: 1) соединеніе болѣе или менѣе отстоящихъ другъ отъ друга тканей, напр., краевъ ненормально существующаго отверстія или расщепленія; 2) изсѣченіе существующихъ сращеній; 3) изсѣченіе тканей, напр., костнаго выступа, кожной складки, рубца; 4) возмѣщеніе дефектовъ, получившихся послѣ предъидущаго оперативнаго приѣма или какой-нибудь другой операци или болѣзни, или вслѣдствіе врожденной неправомерности. Въ то время, какъ первые три хирургическихъ приѣма примѣняются при большинствѣ хирургическихъ операций, 4-й присущъ только П. о. и составляетъ главную ихъ сущность. Возмѣщеніе такихъ дефектовъ производится посредствомъ *пересадки тканей*. Въ зависимости отъ способа производства послѣдней различаютъ: *автопластику*, когда ткань для пересадки берется отъ самаго же больного, *гомoplastику*, когда ткань берется отъ другого человѣка, и *гетеропластику*, когда для замѣщенія дефекта берется ткань отъ ампутированной конечности, отъ трупа, отъ животнаго, или берется мертвый матеріалъ, какъ декальцинированная или обожженная кость, па-

раффинъ, целлюлоидная или металлич. пластинка и т. д. Наиболее часто примѣняемый и извѣстный уже съ древнихъ временъ видъ пластики, это—пластика кожныхъ покрововъ (*дермато-пластика*). Здѣсь можно различить нѣсколько способовъ: а) для закрытія дефекта сдвигаются непосредственно окружающіе послѣдній кожные покровы, сдѣланные подвижными при помощи различнаго рода дополнительныхъ разрывовъ (французскій способъ); б) берутся лоскуты кожи на ножкѣ въ ближайшемъ сосѣдствѣ съ дефектомъ, напр., для восстановления носа—со лба (индійскій способъ); в) берутся лоскуты на ножкѣ вдали отъ дефекта, напр., для восстановления носа—съ предплечья (итальянскій способъ); г) для покрытія грануляціонной поверхности или свѣжей раны берутъ вполнѣ отдѣленные кусочки или лишь поверхностнаго слоя кожи (способы *Reverdin'a* и *Thiersch'a*) или кожи во всю ея толщю. Такимъ же образомъ производится пластика слизистыхъ оболочекъ. Мышечная пластика даетъ успѣхъ только при пересадкѣ мышечнаго лоскута по ножкѣ. Большое примѣненіе получила пластика сухожилій при т. наз. дѣтскомъ параличѣ (*см.*), когда периферич. конецъ сухожилій парализованной мышцы сшивается съ центральныхъ концомъ сухожилій отъ функционир. мышцы. Нервная пластика состоитъ: а) въ соединеніи концовъ перерѣзаннаго нерва и б) въ пересадкѣ на парализованный нервъ другого нерва сходной функціи. Широко примѣняется кожная пластика въ видѣ закрытія кожного дефекта кускомъ кожи, взятой въ видѣ лоскута вмѣстѣ съ покрывающими мягкими тканями, или въ видѣ вполнѣ выдѣленнаго куска кожи съ надкостницей. *Ф. Рейнг.*

**Пластуновская**, стан. екатеринодарскаго отд., Кубанской обл.; 11.220 жит.

**Пластуны**, въ черноморскомъ войскѣ пѣшіе казаки, высланные впередъ отъ сторожевой линіи для развѣдокъ и наблюденія; они составляли особыя команды при войсковыхъ частяхъ. Въ 1870 г. всѣ пѣшіе батальоны кубанскаго войска названы пластуновскими.

**Пласть**, *пластовая отдѣльность*, *см. горныя породы*, XV, 605.

**Пластырь**, *см. фармація.*

**Платановыя**, *Platanaceae*, сем. дву-

дольныхъ растений, деревья, съ большими, очередными, пальчато-лопастными листьями; кора шелушится и отпадаетъ крупными, широкими пластинками; цвѣтки съ слабо развитою чашечкой и съ вѣнчикомъ, однополые, помѣщаются на одной и той же особи и образуютъ густыя шаровидныя соцветія; плодъ—орѣхъ. II. состоитъ изъ одного рода *платанъ*, *Platanus*, съ 4 видами. *Восточный платанъ*, или *чинаръ*, *P. orientalis*, красивое высокое дерево, распространено отъ Гималаевъ до Италіи, нерѣдко встрѣчается на Кавказѣ. *Американскій П.*, *сикоморъ*, *P. occidentalis*, распространенный по всей Сѣв. Америкѣ, разводится нерѣдко въ Европѣ и легко выдерживаетъ зимніе холода. Молодые части побѣговъ покрыты густыми бурыми вѣтвистыми волосками, которые, отрываясь, производятъ воспалительное состояніе кожныхъ покрововъ и слизистой оболочки глаза и носа. Древесина обонихъ II. высоко цѣнится. *М. Н.*

**Платежъ**, *см. уллама.*

**Платенскіе источники**, на Кавказѣ, въ 1½ в. отъ с. Плате, въ 17 в. отъ Абасъ-Тумана, ахалцых. у., Тифлиск. губ., въ ущельѣ Плате, 1.843 м. надъ ур. м. Хорошій климатъ. Источники чисто-желѣзные. Устр. плохое.

**Платенъ Галлермюнде**, Августъ, нѣм. поэтъ, графъ, никогда не называвшій себя графомъ, род. въ 1796 г., поступилъ въ пажескій корпусъ, въ 1814 г. былъ произведенъ въ лейтенанты, въ 1815 г. участвовалъ въ походѣ, тяготился военной службой, получилъ разрѣшеніе слушать лекціи въ университетѣ, въ 1826 г. подалъ въ отставку, жилъ преимущественно въ Италіи, ум. въ Сиракузахъ въ 1835 г. Начавъ романтикомъ въ духѣ Рюккerta (*Ghaselen*, 1821, *Neue Ghaselen*, 1823), П. потомъ порвалъ съ романтизмомъ и высмѣялъ его въ двухъ аристофановскихъ комедіяхъ: *Die verhängnissvolle Gabel* (1826) и *Der romantische Oedipus* (1829). Такъ какъ въ послѣдней пьесѣ, направленной главнымъ образомъ противъ Иммермана, былъ задѣтъ и Гейне (*Petrark des Lauberhüttenfestes, der Menschen Allerunverschämtester*), то послѣдній отомстилъ ему довольно грязно (въ *Bäder von Lussa*). Въ противовѣсъ романтизму П. стремился къ пластичности классическаго искусства, писалъ

ды и стихи въ духѣ древнихъ. Въ поэзи П. форма, всегда тщательно отдѣленная, значительно перевѣшиваетъ содержание. Лучшее всего его истор. баллады. Одно время (1823—25) П. работалъ исключительно для театра, но его драматическія произведенія лишены сценическихъ достоинствъ (Ком.: Der gläserne Pantoffel, Perongar, Der Schatz des Rhampsinit; драмы: Treue um Treue, Die Liga von Cambrai). П. принадлежитъ и поэма Die Abussiden (1834). Его Tagebücher, важныя для усненія его душевной драмы, вышли полностью лишь въ 1896/1900 гг.

В. Фриче.

**Платея**, въ древн. городъ въ Беотіи, на сѣв. склонѣ Киверона; въ 480 г. до Р. Хр. былъ разрушенъ Ксерксомъ. Въ 470 г. греки, предводительствуемые Павсаниомъ и Аристидомъ, одержали при П. побѣду надъ персами. Развалины П. между деревнями Кокла и Крекуки.

**Платина**, хим. зн. Pt, атом. вѣсъ 193,4, точка плавленія 1745° (по Нернсту), удѣл. вѣсъ 21,48. Въ природѣ встрѣчается въ самородномъ видѣ, но никогда въ чистомъ, а обыкновенно съ примѣсью палладія, иридія, рутенія, родія и осмія; последние металлы суть постоянные спутники П. и потому называются металлами платиновой группы; кромѣ того, часто съ примѣсью мѣди и желѣза. Главное мѣстороженіе П.—Уралъ; въ незначительныхъ количествахъ попадаетъ въ Калифорнію, Бразилію, Борнео, Доминго и Австралію.

Металлическая П. имѣетъ бѣлый, нѣсколько съ синеватымъ оттѣнкомъ цвѣтъ, много металлическій блескъ и, сваренная, отличается большей твердостью, чѣмъ сплавленная. Въ нагрѣтомъ состояніи куется, сваривается и вытягивается въ тонкую проволоку. Незначительныя примѣси другихъ металловъ сильно понижаютъ ковкость; поэтому продолжная, обычно содержащая иридій, П. гораздо крупнее, чѣмъ чистая. П. принадлежитъ къ тугоплавкимъ металламъ, почему и находитъ примѣненіе какъ матеріалъ для тиглей, употребляемыхъ въ химической лабораторіи. Легко плавится П. въ известковомъ тиглѣ въ пламени промучаго газа и свѣтлignaго газа, сжигаемаго въ струѣ кислорода (на лампѣ Девіля). Въ бѣлокалильномъ жару два платиновые куска свариваются; въ крас-

нокалильномъ—платиновые сосуды пропускаютъ черезъ стѣнки водородъ; другіе же газы не диффундируютъ. На воздѣхѣ не измѣняется, даже въ сильномъ жару не окисляется; кислоты: соляная, азотная, сѣрная и плавиковая на нее дѣйствуютъ крайне незначительно. Въ виду этого, платиновые сосуды употребляются на заводахъ для упариванія камерной сѣрной кислоты до крѣпости въ 66° Б. Только царская водка легко и вполне растворяетъ П. Гидраты окисей калия, натрія, литія, а также хлористый литій сильно дѣйствуютъ на П., равнымъ образомъ и смѣсь селитры и окиси калия. Дѣйствуетъ на П. смѣсь угля и кремнезема, образуя хрупкую кремнистую П.; въ виду этого не рекомендуется платиновые тигли нагрѣвать между углями. Губчатая П. получается прокалываніемъ аммоніеваго хлороплатината  $(NH_4)_2 PtCl_6$ ,—представляетъ сѣрую губчатую массу, которая при бѣломъ каленіи и при сильномъ давленіи сваривается въ компактную массу и принимаетъ металлическій блескъ полированной стали. Платиновая чернь—черный, подобно углю, тяжелый порошокъ, принимающій при давленіи бѣлый цвѣтъ и металлическій блескъ, есть не что иное, какъ металлическая П. въ состояніи весьма тонкаго измельченія. Получается платиновая чернь восстановленіемъ платиновыхъ соединений (виннымъ спиртомъ, сахаромъ, формалиномъ) въ щелочной средѣ. Платиновая чернь и губчатая П. имѣютъ способность поглощать газы, особенно кислородъ; объемъ платиновой черни можетъ сгустить въ своихъ порахъ нѣсколько сотъ объемовъ кислорода. Свойство мелко раздробленной П. сгущать въ своихъ порахъ кислородъ и давать легко возобновимыя низшія степени окисленія на поверхности своихъ раздробленныхъ мелкихъ частицъ—обусловливаетъ окислительное дѣйствіе П. въ этихъ состояніяхъ уже при обыкновенной температурѣ. Окислителемъ является кислородъ воздуха. Благодаря способности платиновой черни ускорять окисленіе, въ техникѣ П. въ видѣ черни употребляется для окисленія сѣрнистаго газа въ сѣрный ангидридъ, виннаго спирта въ искусную к-ту и т. д. Для окисленія сѣрнистаго газа въ сѣрный ангидридъ признается наилучшей температура въ 400°, такъ

какъ при этой температурѣ получаются наибольшіе выходы  $SO_2$ . Такое дѣйствіе (ускорять и повышать окисленіе) П. называютъ *контактнымъ*, или *каталитическимъ* (см. *катализъ*). П. находятъ примѣненіе для химическихъ и электрохимическихъ цѣлей, а также какъ матеріалъ химическихъ сосудовъ (тигли, чашки, проволока, жестъ), для изготовленія реторты для упариванія сѣрной кислоты; платиновыя соли употребляются не только въ химическомъ анализѣ, но и въ технич., напр. для фотографіи; въ видѣ платиновой черни — въ химическихъ реакціяхъ окисленія. Благодаря рѣдкости металла и вслѣдствіе его технического примѣненія, въ послѣдніе годы цѣна на П. сильно возросла. О мѣсторожденіяхъ и добываніи П. см. *приложеніе*.

*Е. Орловъ.*

**Платиринія**, см. III, 247.

**Платки**, ткань квадратной формы, принимаемая для разныхъ цѣлей: П. носовые, головные, П.—шали. Носовые П., бумажные и льняные, ткются бумажнымъ переплетеніемъ, но съ продольными (по основѣ) и поперечными (по утку) каймами, ограничивающими каждый платокъ въ ткани, при чемъ льняная пряжа берется №№ 20—130; наиболѣе цѣнные носовые П.—батиловые (см. *батистъ*). Головные платки и напелечные—шали ткются бумажные, полшерстяные, шерстяные и шелковые. Рѣже они ткются изъ крашеной пряжи, чаще красятся и набиваются въ ткани. Шерстяные П. вырабатываются чаще всего кашемировымъ переплетеніемъ и набиваются на особыхъ платочныхъ фабрикахъ вручную плоскими формами. Много П. готовится вязаныхъ—шерстяныхъ, пуховыхъ (оренбургскіе—изъ козылго пуха) и пр. кустарями и ремесленниками. Платочный товаръ имѣетъ въ Россіи большое распространеніе. *Я. Н.*

**Платнировская**, стан. кавказск. отд. Кубанской обл.; 17.520 ж.

**Платно** (старинн.), царская верхняя одежда изъ бархата или др. цѣнной ткани, съ мѣховымъ воротникомъ и опушкой, короткими, широкими рукавами и различн. украшеніями; употреблялась въ торжественныхъ случаяхъ: при вѣнчаніи на царство и т. п.

**Плато**. Если рѣки глубоко врѣзываются въ равнину, протекая въ углубленныхъ руслахъ, или если равнина возвы-

шается уступомъ надъ сосѣдними, болѣе пониженными частями рельефа, то такія равнины называются *плато* (отч. франц. plateau). Примѣры П.: 1) по лѣвому берегу Днѣпра въ Полтавской губ., между рр. Сулой и Пеломъ (притоки Днѣпра); это П. имѣетъ въ среднемъ 160—170 м. абсолютной высоты, а р. Пселъ углубляется въ него на 50—60 м. и болѣе. 2) Страна между Леной и ея лѣвымъ притокомъ Вилюемъ; абсолютная высота этой равнины не превосходитъ 500 м.; какъ къ Ленѣ, такъ и къ Вилюю эта равнина-П. обрывается крутымъ уступомъ въ 75—80 м. высотой. 3) Подольское П., разсѣченное глубокими долинами притоковъ Днѣстра. Всѣ перечисленные П. сложены изъ *горизонтальныхъ* отложений. Къ другому типу относятся П., состоящія изъ собранныхъ въ складки (*дислоцированныхъ*) породъ, какъ: Донецкій краяхъ, Витимское П., Арасано-Копальское. Последнее лежитъ въ копальскомъ у. Семирѣченской обл.; оно прорѣзано рр. Биевъ и Атъ-су и имѣетъ абс. высоту въ среднемъ 535 саж.; сложено это П. изъ собранныхъ въ складки сланцевъ, среди которыхъ приблизительно на томъ же уровнѣ, что и сланцы, залегаетъ гранитъ. Очевидно, пѣкогда Арасано-Копальское П. представляло изъ себя горную страну, теперь же оно превратилось въ равнину, высоко поднятую надъ ур. моря (относительно причинъ такого превращенія см. *равнина*).

Если абсолютная высота поверхности П. не превосходитъ 200 м., то такія П. можно обозначить какъ *низкія*, если же превосходить—какъ *высокія*. П., поверхность коихъ болѣе или менѣе расчленена горн. хребтами, можно назв. *плоскогорьями*; обычно же понятія П. и плоскогорье не различаютъ, употребляя терминъ плоскогорье въ качествѣ синонима П.

Расчлененную долинами равнину обозначаютъ какъ П. лишь до тѣхъ поръ, пока поверхность междудолинныхъ пространствъ (водораздѣльная поверхность) является ровной, а склоны долинъ вертикальными (или почти вертикальными); но какъ скоро склоны сглаживаются и отъ водораздѣльной линіи и вплоть до дна долины получаютъ выпуклый профиль, тогда вмѣсто П. мы имѣемъ холмистую страну, или же ландшафтъ невысокихъ горъ. Наконецъ, если размы-



Самородная П. встречающаяся в природе в россыпях, никогда не бывает чиста, представляя сплав П. с иридием, палладием, родием, железом, медью и иногда с осмием. Платиновые россыпи произошли чрез разрушение большой массы горных пород, в которых П. представляет еще гораздо меньшее содержание, чем в россыпях. Спутниками зерен и листочков самородной П. в россыпях являются зерна кварца, серпентина, циркона, корунда, титанового и хромистого железняков, золота и т. п. Платиносодержащий песок ничем не отличается по внешнему виду от обыкновенного песка. Среднее содержание П. в этом песке Керль считает 6—8 гр. на 1000 килограмм., иногда оно поднимается до 40 гр. или падает до 2,6 гр. Получение П. из россыпей распадается на 2 части: выделение самородной П. из песков и ее очищение. Извлекается самородная П. из песков, как золото, промывкою; при чем иногда еще подвергается обработке грубой для извлечения золота. Продукты промывки поступают в продажу под названием сирой П., или *платиновой руды*. О мировой добыч. П. и добыч. ее в России см. XV, 496, прилож., *статистика горного дела*.

Сырую П. подвергают очистке и в специальных платиновых заводах, или на химических заводах. По описанию Луи, теперь в России перерабатывают платиновую руду так. Нагрывают ее царской водкой на песчаной бане в чашках в 0,6 м. в диаметре. Раствор выпаривают доуха, остаток навзлевают соляною кислотою, раствор снова выпаривают и обрабатывают остаток серною кислотою, повторяя это до полного разложения азотной кислоты. Последний раствор отбрасывается от осадка, который продается на германские химические заводы, перерабатывающие его на металлы платиновой группы. Раствор же осаждают нашатырем ( $NH_4Cl$ ); нашатырный осадок промывают на особых фильтрах с насосом и получают его в виде шпатока. Его высушивают медленно и прокаливают в муфель на платиновых платинках. Получается плитка губчатой П. Ее измельчают и спрессовывают в стальной ступке Абиха, после чего сплавляют в печи Девила. Сплавляемая П. отливается в формы, сдванные из известкового туфа. Получаются болванки толщиной в 5 см. Нашатырный маточный раствор, отбрасываемый от хлороплатината, содержит еще П. Ее осаждают железом и затем рафинируют насть сырую П.

П. образует с другими элементами соединения или по типу закис  $PtX_2$ , (напр.  $PtO, PtCl_2$ ) или по типу окиси  $PtX_4$  (напр.,  $PtO_2, PtCl_4$ ); здѣсь—X обозначает одновалентный элемент, напр. Cl. В химической практике чаще всего находят применение т. наз. *хлорная П.*, добываемая растворением П. в царской водке при слабом нагревании; получается бурый раствор, из которого испарением можно выдѣлать бурокрасная призма состава:  $H_2PtCl_4 \cdot 6H_2O$ . Это вещество и носит название хлорной П. При нагревании из этого соединения удаляется вода,  $HCl$ , часть хлора; остается  $PtCl_2$ , *хлористая П.* Соединение же  $PtCl_4$  можно получить из П.,  $PtCl_2 \cdot 6H_2O$  при нагревании в струе хлора при  $800^\circ$ .  $PtCl_4$  выкристалливывается из водных растворов с  $4H_2O$ . Соединение  $H_2PtCl_4$  принимают за особую рода кислоту, называемую *хлороплатиноводородной*, потому что существуют многочисленные солеобразная производная ее, в которых водород ея замещается металлом или аммониевой группой, напр.  $K_2PtCl_6$ ,  $(NH_4)_2PtCl_6$ ; соединения эти носят название *хлороплатинатов*, напр. калия, натрия. Хлористая П.,  $PtCl_2$ , не растворима в воде, но в горячей соляной к-те быстро растворяется, образуя в водном растворе кислоту  $H_2PtCl_4$ ; соли этой к-ты, напр.,  $K_2PtCl_6$ ,  $(NH_4)_2PtCl_6$ —носят название *хлороплатинатов* (напр., калия, натрия). Хлороплатинаты и хлороплатиниты называют *комплексными солями*. Комплексные соли вообще характеризуются тѣмъ, что при реакциях объема роль одного из ионов играет сложный комплекс атомов, группирующихся около атома металла, как бы около центрального ядра, напр.: 1)  $K_2PtCl_6 + 4AgNO_3 = Ag_4PtCl_6 + 2KCl$ ; 2)  $K_2PtCl_6 + 2AgNO_3 = Ag_2PtCl_6 + 2KCl$ . Здѣсь комплекс атомов, группирующихся около атома П., как бы около центрального ядра, ( $PtCl_4$ ), ( $PtCl_2$ ), играет роль отрицательного ядра простой соли, напр. Cl в хлористом калии, KCl.

Кромѣ вышеупомянутых солей, П. образует многочисленные соединения, в которых играют

роль ионы платиновоаммиачные комплексы, напр.  $Pt(NH_3)_4X_2$  или  $Pt(NH_3)_4X_4$ , гдѣ  $X=Cl, Br, J, (NO_3), \frac{1}{2}(SO_4)$ . В этихъ солях роль металла играет дву- или четырехвалентный комплекс, состоящий из атома П. и 4-х или 6-ти атомов аммиака. Как видно, валентность самой П. по отношению X остается и послѣ присоединения аммиака такую же, как и в простейших ея соединениях: соединения  $Pt(NH_3)_4X_2$  называются *платиновоаммиачными* солями и получают из солей закис П., соединения  $Pt(NH_3)_6X_4$  носят название *платиноаммиачных* солей. Но для обихъ рядовъ существуютъ соли и съ меньшимъ содержанием аммиака, вообще съ  $(NH_3)_n$ , гдѣ  $n=6, 4, 3, 2$  и 1. Убыль аммиака отражается на измѣненіи свойствъ X-овъ: когда исчезаетъ одинъ аммиакъ, одновременно исчезаетъ и одинъ X, какъ ионъ съ его подвижностью, при чемъ X вступаетъ въ самый комплексъ около П. вмѣ-

сто ушедшаго  $NH_3$ , напр.:  $[Pt(NH_3)_6]Cl_4$ ;  $[Pt\frac{(NH_3)_5}{Cl}]Cl_3$ ;

$[Pt\frac{(NH_3)_4}{Cl}]Cl_2$  и  $[Pt\frac{NH_3}{Cl}]Cl$ . Изучение электропроводности

растворовъ этихъ платиновыхъ соединений явилось простымъ и быстрымъ средствомъ для Вернера, рѣшить, сколько X-овъ в данной соли обладаютъ указанной подвижностью ионовъ. Изучая комплексная соединения П., кобальта, хрома и т. д., Вернеръ отмѣтилъ двѣ характерныя особенности ихъ: 1) число молекулъ воды, аммиака и пр., присоединяющихся къ молекулѣ металлической соли в гидратахъ, аммиакатахъ, число отрицательныхъ атомовъ или остатковъ, входящихъ въ составъ комплексныхъ солей, имѣетъ строго определенное значение, чаще другихъ повторяется 6, 4, 2 и 1; 2) кислотные остатки, входящие въ составъ комплексныхъ молекулъ: Cl, J,  $NO_3$ ,  $NO_2$ ,  $SO_4$  и пр. могутъ обладать существенно различнымъ характеромъ. В однихъ случаяхъ остатки эти имѣютъ характеръ типичныхъ ионовъ, отличаются подвижностью, склонностью къ реакциямъ солевого обмена, напр.  $[Pt_4NH_3]Cl_4$ ;  $[Pt_4NH_3](NO_3)_4$  и пр. В другихъ случаяхъ, наоборотъ, кислотные остатки прочно удерживаются комплексной молекулой, въ обмѣнное разделение вступаютъ не моментально, какъ анионы солей, но сравнительно медленно; вообще скорее напоминаютъ атомы или остатки, связанные съ углеродомъ в органическихъ соединенияхъ, напр., в  $C_2H_5Cl$ ;  $CH_3Cl$ . Существуютъ также смѣшанные типы, гдѣ въ одной и той же комплексной молекулѣ, на ряду съ легко подвижными и, слѣдов., ионизированными кислотными остатками находятся малоподвижные и прочно связанные, напр., въ  $[Pt\frac{(NH_3)_5}{Cl}]Cl$ . Для объяснения различныхъ случаевъ

комплексныхъ соединений, Вернеръ предложилъ координационную теорію, по которой в каждой комплексной молекулѣ одинъ атомъ (чаще всего металлъ, напр., Pt, Co, Cr, Cu) занимаетъ центральное положеніе (ядро), а около него уже группируются всѣ остальные атомы, атомныя группы и гдѣ-нибудь молекулы. Это будетъ центральный атомъ молекулы. Число атомовъ или группъ, непосредственно примыкающихъ къ центральному атому и могущихъ помѣститься въ такъ называемой *внутренней*, или *первой координационной сферѣ*, по Вернеру, строго ограничено, и притомъ не зависитъ отъ способа, при помощи котораго осуществляется ихъ связь съ другими частями молекулъ. Въ громадномъ большинствѣ случаевъ оно не превышаетъ 6; въ нѣкоторыхъ случаяхъ бываетъ меньше 6, напр., 4. Когда число 6, то атомы или атомныя группы, непосредственно окружающія центральный атомъ, расположены по угламъ нѣкотораго октаэдра, в простѣйшемъ случаѣ правильнаго; когда же число равняется 4, атомы или атомныя группы располагаются по четыремъ угламъ четырехугольника или квадрата (рис. 1 и 2).

Распределение составныхъ частей комплексной молекулы Вернеръ связываетъ съ тою второю особенностью комплексныхъ соединений, на которую выше обращено вниманіе. Компоненты первой, или внутренней, сферы связаны непосредственно съ центральнымъ атомомъ и притомъ прочно, на подобіе того, какъ хлоръ связанъ съ углеродомъ въ органическихъ соединенияхъ. Наоборотъ, компоненты внѣшней сферы связаны съ центральнымъ атомомъ чрезъ посредство другихъ атомовъ или группъ, легко подвижны и оклонны къ ионизации. Для разъясненія разберемъ нѣсколько случаевъ изъ группы платиновоаммиачныхъ соединений. Напр., при дѣйствіи  $NH_3$  на двуххлористую П.,  $PtCl_2$ , въ зависимости отъ условий,

образуется нѣсколько различныхъ соединений; изъ нихъ мы остановимся здѣсь только на четырехъ. Одно изъ нихъ содержитъ 4 молекулы  $NH_3$ , напр.,  $PtCl_2 \cdot 4NH_3$ ; три остальныхъ относятся одной и той же эмпирической формулѣ  $PtCl_2 \cdot 2NH_3$ . Соединение  $PtCl_2 \cdot 4NH_3$ , т. наз. хлоридъ 1-го основания Рейзе, легко реагируетъ съ лигандомъ, при чемъ оба атома хлора замѣщаютъ остатокъ азотной к-ты:  $PtCl_2 \cdot 4NH_3 + 2AgNO_3 = Pt(NO_3)_2 \cdot 4NH_3 + 2AgCl$ ; а также съ влажной окисью серебра оно даетъ  $2AgCl$  и  $Pt(OH)_2 \cdot 4NH_3$ , представляющее сильную щелочь. Отсюда ясно, что въ этой соли Рейзе оба атома хлора носятъ характеръ ионовъ (анионовъ) и что группа  $Pt \cdot 4NH_3$



Рис. 1.



Рис. 2.

представляетъ изъ себя двувалентный катионъ  $Pt^{++}NH_3$ , и потому координационная формула хлорида первого основания Рейзе будетъ  $[Pt \cdot 4NH_3]Cl_2$ ; гипотеза:  $[Pt \cdot 4NH_3](OH)_2$ , азотнокислой соли  $[Pt \cdot 4NH_3](NO_3)_2$  и т. д. Изъ трехъ другихъ упомянутыхъ соединений съ общей эмпирической формулой  $PtCl_2 \cdot 2NH_3$ , два, довольно похожие другъ на друга (мало растворимыя тѣла желтаго цвѣта), трудно и медленно реагируютъ съ лигандомъ и вообще мало склонны къ реакциямъ обмѣнаго разложения. Очевидно, атомы хлора въ нихъ не ионизированы (или съ трудомъ переходятъ въ состояніе ионовъ), и потому, по Вернеру, имъ слѣдуетъ приписать координационное строеніе  $[Pt \cdot 2NH_3Cl_2]$ ; другими словами: всѣ составныя части молекулы здѣсь помѣщаются во внутренней сферѣ, въ непосредственной связи съ атомомъ Pt. Однако, вещества эти различаются во многихъ отношеніяхъ (по кристаллической формѣ, растворимости, реакціямъ) и получаютъ различныя образованія. Одно изъ нихъ, носящее названіе хлорида 2-го основания Рейзе, образуется при отщепленіи 2 мол.  $NH_3$  отъ хлорида  $[Pt \cdot 4NH_3]Cl_2$  при нагреваніи послѣдняго или при дѣйствіи на него соляной к-той. Другое, съ названіемъ соли Пейроне, получается при дѣйствіи  $NH_3$  (въ сравнительно небольшомъ количествѣ) на растворъ  $PtCl_2$  въ соляной к-тѣ, или же на двойную соль  $PtCl_2 \cdot 2KCl$ . Оба эти основанія при дѣйствіи  $NH_3$  даютъ хлоридъ 1-го основанія Рейзе  $[Pt \cdot 4NH_3]Cl_2$ . Все это свидѣтельствуетъ въ пользу того, что они обладаютъ одинаковымъ молекулярнымъ вѣсомъ и, слѣд., изомерны. Различіе ихъ обуславливается различіемъ пространственнымъ расположеніемъ атомовъ  $2NH_3$  и  $Cl_2$  въ молекулѣ; но объ этомъ будетъ упомянуто дальше. Третье (послѣднее) соединеніе эмпирич. формулы  $PtCl_2 \cdot 2NH_3$ , отличающееся очень трудной растворимостью въ водѣ и зеленымъ цвѣтомъ, носитъ названіе соли Магнуса. Судя по эмпирической формулѣ, оно изомерно съ двумя предыдущими, но, въ отличіе отъ нихъ, обладаетъ вдвое болѣе сложной формулой. Известно, что  $KCl$ ,  $NaCl$ ,  $NH_4Cl$  легко соединяются съ двуххлористымъ Pt,  $PtCl_2$ , давая соединенія типа  $PtCl_2 \cdot 2MeCl$  или  $PtCl_2 \cdot Me_2Cl_2$  и т. д. ( $Me = Na, K, NH_4, Mg$ ). Образованіи простыхъ соединенія суть соли нѣкоторой двусосновой комплексной кислоты формулы  $H_2[PtCl_4]$ : въ этой кислотѣ Pt входитъ въ составъ аниона  $[PtCl_4]^-$ , а водородъ играетъ роль катиона. Вышеупомянутыя двойныя соединенія должны быть разсмотрѣваемы какъ соли такой комплексной кислоты  $K_2[PtCl_4]$ ,  $Na_2[PtCl_4]$ ,  $Mg[PtCl_4]$ . При дѣйствіи лиганды на эти двойныя соли (хлороплатиниты) образуются серебряныя соли той же комплексной к-ты въ видѣ нерастворимаго осадка сѣмжно-краснаго цвѣта:  $K_2[PtCl_4] + 2AgNO_3 = Ag_2[PtCl_4] + 2KNO_3$ . Всѣ хлороплатиниты даютъ эту характерную реакцію, а потому она можетъ служить для распознаванія солей  $H_2[PtCl_4]$ . Вотъ если на вышеупомянутую соль Магнуса подѣйствуемъ лигандомъ, то моментально зеленый цвѣтъ переходитъ въ

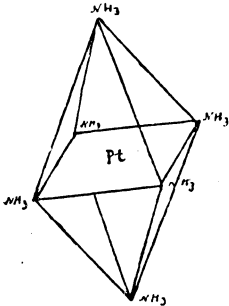
сѣмжно-красный, а изслѣдованіе продуктовъ пренрищепія показываетъ, что послѣднее выражается такъ  $[PtCl_2 \cdot 2NH_3] + 2AgNO_3 = Ag_2[PtCl_4] + [Pt \cdot 4NH_3]NO_3$ . Ясно поэтому, что соль Магнуса есть продуктъ сочетанія двухъ комплексныхъ ионовъ:  $[PtCl_4]^-$  (отриц.) и  $[Pt \cdot 4NH_3]^+$  (полож.); что она есть хлороплатинитъ 1-го основанія Рейзе:  $[Pt \cdot 4NH_3]PtCl_4$ . Вѣрность этого заключенія подтверждается ея синтезомъ: если взять безцвѣтныи растворъ соли 1-го основанія Рейзе съ краснымъ растворомъ какого-нибудь хлороплатинита, то немедленно получится обильный осадокъ зеленой соли Магнуса:  $[Pt \cdot 4NH_3]Cl_4 + K_2[PtCl_4] = [Pt \cdot 4NH_3][PtCl_4] + 2KCl$ . Чѣмъ же объясняется различіе двухъ изомерныхъ солей: соли Пейроне и хлорида 2-го основанія Рейзе? Соль Пейроне получается при дѣйствіи  $NH_3$  на соли  $H_2PtCl_4$ :  $(NH_4)_2PtCl_4 + 2NH_3 = Pt \cdot 2NH_3Cl_2 + 2NH_4Cl$ . Это кристаллическій порошокъ оранжево-желтаго цвѣта;

1 в. ч. его растворяется въ 26 в. ч. воды при 100° и въ 387 ч. при 0°. Хлоридъ 2-го основанія Рейзе получается при отщепленіи  $NH_3$  изъ соли 1-го основанія Рейзе:  $(Pt \cdot 4NH_3)Cl_2 = (Pt \cdot 2NH_3Cl_2) + 2NH_3$ . Микрокопическіе остатки при дѣйствіи въ 160 в. ч. воды при 100° и 4472 в. ч. при 0°. При дѣйствіи пиридина оба вещества даютъ различныя, но притомъ изомерныя между собою соединенія, отличающія общей координационной формулѣ  $(Pt \cdot 2NH_3 \cdot 2Py)Cl_2$ . (Здѣсь символомъ  $Py$  обозначается пиридинъ). Изомерію солей Пейроне и Рейзе Вернеръ объясняетъ, исходя изъ плоскостной схемы, которая, по его представленію, должна отвѣчать координационному числу 4. Легко видѣть, что здѣсь по теоріи возможны два и только два пространственныхъ изомера, какъ это видно изъ слѣдующихъ схемъ рис. 3. Переводя соли Пейроне и Рейзе въ пиридинныя соединенія, синтезируя тѣ же пирид. соединенія изъ пиридиновыхъ солей, подобныя вышеупомянутымъ солямъ Пейроне и Рейзе, и изучая отношеніе ихъ къ высокой температурѣ и къ дѣйствію  $HCl$ , Вернеру удалось доказать справедливость плоскостнаго представленія обоихъ изомерныхъ соединеній.

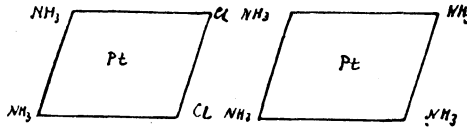

Рис. 3.

Изъ платини-аминовыхъ соединеній получены соли разнаго состава, напр.:  $[Pt(NH_3)_4]Cl_4$ ;  $[Pt(NH_3)_3]_2(NO_3)_4$ ;  $[Pt(NH_3)_2]_3CO_3$ ;  $[Pt(NH_3)_2]_3(SO_4)_4$ ;  $[Pt(NH_3)_2]_4(NO_3)_4$  и т. д. Интересно, что комплексъ  $[Pt(NH_3)_2]_4$  имѣетъ нѣкоторое сходство съ щелочно-земельными металлами, такъ какъ углекислая и сернокислая соли его отличаются малой растворимостью въ водѣ. При дѣйствіи азотной кислоты на соль Магнуса, Гро получилъ бѣлый порошокъ, такъ назыв. хлороплатинидіаммонитратъ, состава:  $[Pt(NH_3)_2]_4(NO_3)_4$ . Это — азотнокислая соль Гро. Получены соли:  $[Pt(NH_3)_2]_4(NO_3)_4$  и  $[Pt(NH_3)_2]_4(OH)_2(NO_3)_2$ , назыв. солями Жерара. Соль Клеве:  $[Pt(NH_3)_2]_4Cl$  — хлористый хлороплатинидіаммонитратъ и т. д. и т. д. См. Л. А. Чугаевъ, «О химическомъ строеніи комплексныхъ соединеній» (Спб. 1910).

Е. Орловъ.

мною склоновъ пойдетъ еще дальше, т. е. они примутъ вогнутый видъ, а водораздѣлъ превратится въ гребень, мы имѣемъ ландшафтъ невысок. горъ.

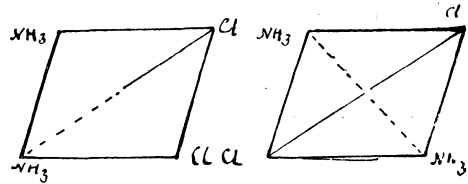
Обрывистые склоны боковъ П., и въ связи съ этимъ ровная поверхность водораздѣловъ можетъ сохраниться только въ томъ случаѣ 1) если страна лежитъ въ сухомъ климатѣ (напр., Усть-Урчь), или 2) если страна сложена изъ непроницаемыхъ породъ, какъ то: песчаники, известняки, лёссъ, гдѣ атмосферныя вода въ значительной части впитываются въ почвенные и подпочвенные слои, способствуя вертикальному разрушенію склоновъ; таковы лёссовыя П. Чорниговской, Киевской и Полтавской губ., а также П. между Енисеемъ и Леной. См. *Penck*, *Morphologie der Egd-oberfläche*, II, 1894; *Bergz*, Устройство полярности Азиатской Россіи („Азиатская Россія“, II, 1914, изданіе Переселенческаго Упр.).

*Л. Бергъ.*

**Плато** (Plateau), Жозефъ - Антуанъ-Фординандъ, извѣстный бельгійскій физикъ (1801—1883); учился въ Льежѣ; былъ проф. физики въ Гентѣ. Въ 1840 г. онъ ослѣбъ, но продолжалъ свои изслѣдованія при помощи своихъ учениковъ. Его работы относятся гл. обр. къ оптикѣ и киниллярности; въ этой послѣд. области оно именовъ назыв. рядъ весьма изящ. и поучит. опытовъ.

*А. Б.*

**Платовъ**, Матвѣй Ивановичъ, гр., атаманъ войска донскаго, род. въ 1761 г. Участвовалъ въ обѣихъ турецкихъ войнахъ екатерининской эпохи и въ усмирении пугачевщины. Особенно выдѣлился подъ Очаковымъ и подъ Измаиломъ. При Павлѣ его не минула одна изъ обычныхъ неожиданностей этого царствованія — заключеніе въ Петропавловской крѣпости. Столь же характернымъ для эпохи было данное ему Павломъ фантастическое порученіе—совершить походъ въ Индію, дабы уничтожить здѣсь могущество англичанъ. П. участвовалъ въ войнахъ 1806—07 гг. съ Наполеономъ. Однако слава его зиждется на дѣйствіяхъ въ эпоху войнъ 1812—14 гг. Его дѣлота здѣсь не были удачны. Барклай и Баграціонъ выражали свое недовольство имъ, а Кутузовъ устранилъ его послѣ Бородина отъ командованія. Когда оно было ему возвращено, П. началъ дѣйствовать энергичнѣе, тѣмъ бо-

лѣе, что французы стали уже изнемогать, и 29 окт. 1812 г. былъ возведенъ въ графское достоинство. Современная Европа смотрѣла на П., какъ на одного изъ героев наполеоновскихъ войнъ. Въ 1814 г., въ Лондонѣ, онъ и Блюхеръ были центромъ овацій. Ум. П. въ 1818 г. См. *Смирной*, „Жизнь и подвиги П.“ (1821) и *Е. Тарасовъ*, „П.“ (1902, съ бібліографіей).

**Платоническая любовь**, см. *Платонъ*.

**Платоновъ**, Сергѣй Феодоровичъ, русскій историкъ, род. въ 1860 г., съ 1888 г. профессоръ петроградскаго ун-та. П.—специальность, главнымъ образомъ, по исторіи Московскаго государства: его самостоятельныя работы почти не выступаютъ за хронологическія рамки XVI—XVII вв. Благодаря такому направленію своихъ изысканій, вглубь, а не вширь, П. вполне владѣетъ своими источниками, многіе изъ которыхъ онъ же самъ и издалъ (имъ изданы памятники по исторіи Смуты, въ XIII т. „Русской историч. бібліотеки“, Никоновская лѣтопись, въ XI—XIII тт. „Поли. Собр. Русск. Лѣтописей“, „Новый лѣтописецъ“—XIV т. „Поли. Собр.“, не считая болѣе мелкихъ вещей). Если прибавить къ этому талантъ обобщенія и красивую литературную форму—хотя далеко не достигающую художественности стиля Ключевскаго,—то станеть понятно, почему П. не только высоко цѣнятся специалистами, но и является однимъ изъ наиболѣе читаемыхъ русскихъ историковъ нашихъ дней (его № „Лекціи по русской исторіи“ выдержали 8 изданій, „Очерки по исторіи Смуты“ въ Московскомъ госуд-ствѣ XVI—XVII в.—3 изданія, даже его сравнительно очень сухая магистерск. диссертация „Др. русск. сказанія и повѣсти о смутномъ времени XVII в., какъ исторической источникъ“, первонач. 1888 г., дожила до 2-го изданія). Тѣневую сторону, къ сожалѣнію все болѣе выступающую въ послѣднее время, произведеній П. составляетъ наклонность къ официальнымъ точкамъ зрѣнія въ нѣкоторыхъ вопросахъ. Таково, напримѣръ, его отношеніе къ вопросу объ ограниченіяхъ власти первыхъ Романовыхъ (см. *Романовы* и *Михаилъ Феодоровичъ*). Въ тѣхъ случаяхъ, гдѣ П. по необходимости приходится касаться новейшей русской исторіи (напримѣръ, въ его „Учебникѣ русск. ист.“, въ общемъ

наиболѣе научномъ образчикѣ нашей школьной литературы), эта черта особенно замѣтна. Кромѣ перечисленныхъ, изъ его работъ слѣдуетъ назвать рядъ статей въ „Журн. Минист. Народн. Просв-ія“ (особенно важны: „Московское правит-ство при первыхъ Романовыхъ“, 1906, XII; статьи до 1902 г. больш. ч. переизданы въ сборникѣ „Статьи по русской исторіи“, 1903), введеніе къ юбилейной „Исторіи правительств. сената“ и брошюру „Къ исторіи земскихъ соборовъ“, 1905). О П. см. замѣтку *Пргсънякова* въ „Zeitschrift für Osteuropäische Geschichte“, Band. II. М. П.

**Платонъ** (*Левшинъ*), одинъ изъ извѣстнѣйшихъ іерарховъ русской церкви, род. въ 1737 г. въ с. Чашникахъ, Моск. губ. (отецъ П. былъ дьячкомъ), учился въ моск. духовной академіи, въ 1757 г. былъ назначенъ преподавателемъ риторики и греческ. яз. въ моск. дух. акад., въ 1758 г. постриженъ въ монашество, съ 1762 г.—ректоръ моск. семинаріи; былъ потомъ намѣстникомъ Троице-Сергіевой лавры, законоучителемъ вел. кн., впоследствии импер., Павла Петровича и придворн. проповѣдникомъ; съ 1770 г.—епископъ тверской, съ 1775 г. архіепископъ, въ 1787 г. назначенъ митрополитомъ московскимъ; ум. въ 1812 г. въ Вианнѣ, гдѣ имъ былъ основанъ монастырь и семинарія. Главная заслуга митр. П. заключается въ преобразованіи моск. духов. академіи, до тѣхъ поръ влачившей жалкое существованіе. П. поставилъ преподаваніе въ академіи на одну высоту съ знаменитой тогда кievской академіей; въ этомъ дѣлѣ П. оказывала всяческую поддержку имп. Екатерина, желавшая замѣнить строптивыхъ малорусскихъ архіереевъ, выходявшихъ изъ кievской академіи, болѣе податливыми великоруссами изъ московской академіи. П. извѣстенъ, какъ одинъ изъ лучшихъ церковныхъ ораторовъ; образцами для его краснорѣчія служили ему Іоаннъ Златоустъ и аббатъ Босюэжъ. Его поученія полны религіознаго одушевленія, проникнуты теплотою и отличаются общедоступностью изложенія. Кромѣ „Словъ и рѣчей“, П. написалъ рядъ другихъ сочиненій; особ. извѣстностью пользовалось его „Православное ученіе, или сокращенная христіанская богословія“, написанное (1765) первоначально для

руководства вел. кн. Павлу, но затѣмъ, получившее широкую извѣстность и перевед. на языки лат., нѣм., англ., франц., голландск., греч., арм. и груз. Полное собраніе сочиненій П. изд. послѣ его смерти моск. академіей въ 20 том.

**Платонъ** (въ мiрѣ Николай Ивановичъ *Городецкий*), митрополитъ кievскій (1803—1891), сынъ священника Тверской губ., окончилъ курсъ въ петерб. духовной академіи. Въ 1830 г. постригся въ монашество, въ слѣд. году назначенъ архимандритомъ, доцентомъ нравственнаго богословія и исторіи раскола и инспекторомъ петербургск. академіи, въ 1839—1850 гг. состоялъ викаріемъ литовской епархіи, съ 1850 г.— архіепископъ рижскій (въ рижской епархіи усиленно обрабатывалъ латышей и эстовъ въ православіе, см. *латыши*), съ 1867 г.—донской, съ 1877 г.—одесскій и херсонскій, съ 1882 г. митроп. кievск. и галицк.

**Платонъ**, великій греческій филозофъ; годъ рожденія въ точности неизвѣстенъ (430—427 до Р. Хр., наиболѣе вѣроятнъ 427). Отецъ его (изъ рода Кодра) и мать (изъ рода Солона) были аристократами. Настоящее имя его—*Аристотель*; прозвище П. было дано ему однимъ изъ его учителей гимнастики за стройную фигуру. Воспитаніе получилъ онъ разностороннее: по каждому предмету у него былъ особый преподаватель. Основательное знакомство съ Гомеромъ, показывающъ все его произведенія. Раю познакомился онъ съ философскою литературой: ему извѣстны ученіе Гераклита, знаменитыхъ элейцевъ и особенно ученіе Анаксагора. Начало его развитія совпало съ бурнымъ періодомъ исторіи Атики: начиналась Пелопоннеская война. Происхожденіе поставило его на сторону аристократической партіи въ той страстной борьбѣ, которая велась внутри его родины во время войны. Торжество демократіи помѣшало ему принять непосредственное участіе въ политической жизни Аѣны. Двадцатилѣтнимъ юношей (408 г.) онъ сблизился съ Сократомъ. Отношенія между ними достигли скорѣй высокой степени глубины и сердечности. Въ своихъ диалогахъ П. рисуетъ привлекательными чертами чистый и благородный характеръ Сократа и его умственное превосходство. Въ „Федонѣ“, который напи-

и въ десятилетия спустя послѣ смерти учителя, воспоминаніе о немъ становится еще болѣе сильнымъ и свѣтлымъ. Послѣ смерти Сократа (399 г.) ученики его, не чувствуя себя въ безопасности въ Афинахъ, переѣхали къ Эвклиду въ Мегару. Туда же поѣхали и П. По прошествіи нѣсколькихъ лѣтъ онъ отсюда отправился, по извѣстіямъ его биографовъ, въ Египетъ и Кирену; затѣмъ около середины перваго десятилѣтія четвертаго вѣка нѣкоторое время пробылъ въ Афинахъ и отсюда около 387 г. предпринялъ свое первое путешествіе въ Сицилію и южную Италію. Здѣсь впервые завязываются тѣсныя научныя отношенія съ пнеагорейцами, которыя поддерживаются общностью политическихъ и религіозныхъ убѣжденій. Знакомство съ пнеагорейскими кругами открываетъ ему доступъ ко двору сиракузскаго тирана Діонисія Старшаго. Попытка философа повліять на тирана въ смыслѣ осуществленія своихъ плановъ общественнаго переустройства окончилась для него печально: онъ былъ выданъ спартанскому послу въ качествѣ военнопленнаго. Отъ возможности быть проданнымъ въ рабство его спасло дружеское вмѣшательство киринейскаго философа Анникерида. Возвратившись около 388 г. на родину, П. основываетъ школу, Академію, какъ прочный союзъ для совмѣстной научной работы. Въ теченіе двухъ десятилѣтій преподавательская и научная работа П. не прерывалась. Но въ 368 г. умеръ Діонисій, и на престолъ сиракузскій вступилъ сынъ его Діонисій Младшій. Пнеагорейская партія вновь приобретаетъ вліяніе и приглашаетъ П. принять участіе въ ея дѣятельности своими совѣтами. Шестидесятилѣтній философъ принимаетъ приглашеніе, но его миссія не имѣла успѣха: аристократическая партія была побѣждена, и П., произведшій большое впечатлѣніе на юнаго Діонисія, получилъ возможность безъ помѣхи удалиться на родину. Третье и послѣднее путешествіе въ Сицилію было предпринято въ 363 г. для примиренія Діонисія съ вождями аристократической партіи. Политическіе вопросы и на этотъ разъ привели къ разрыву, и П. избѣгъ серьезной опасности только благодаря смилостивившемуся тarentскому правительству, со-

стоявшаго изъ пнеагорейцевъ съ Архимомъ, другомъ П., во главѣ. Съ этого времени П. совершенно отказывается отъ вмѣшательства въ политику. Умираетъ онъ восьмидесяти лѣтъ въ 347 г. До глубокой старости оставался онъ неутомимо бодрымъ дѣятелемъ: по свидѣтельству Цицерона, онъ до послѣдняго часа писалъ и исправлялъ свои сочиненія— „scribens est mortuus“. Въ теченіе всей жизни душу его волновали высокія нравственныя цѣли; одной изъ нихъ былъ идеалъ возрожденія Греціи. Эта очищенная серьезной мыслью политическая страсть заставляетъ его снова и снова тщетно пытаться воздѣйствовать на сиракузскихъ властителей. По выраженію Виндельбанда, „онъ никогда не былъ безстрастнымъ мыслителемъ и изслѣдователемъ: горячая кровь моралиста и политическаго реформатора чувствуется во всѣхъ его произведеніяхъ, какъ и во всей его жизни“. „Въ томъ самомъ произведеніи, предъ окончаніемъ котораго похитила его смерть, въ „Законахъ“, мы сквозь часто растянутое и расплывчатое изложеніе все еще чувствуемъ огненный духъ, желающій претворить дѣйствительность своими идеалами, требующій высшаго отъ себя и человѣчества“. Литературное наслѣдство, приписываемое П., велико. Но не все согласны въ томъ, что среди диалоговъ, связанныхъ съ именемъ П., дѣйствительно принадлежить ему. Полный списокъ сочиненій П., составленный въ началѣ I в. по Р. Хр. Фрасилломъ и сохранный намъ Діогеномъ Лаэртіемъ, содержитъ названія 36 диалоговъ. Съ начала XIX в. этотъ списокъ многократно подвергался критическому изслѣдованію, и часть диалоговъ была признана сомнительной, а часть, несомнѣнно, подложной. Шлейермахеръ отвергъ нѣсколько второстепенныхъ диалоговъ (1802 г.); Астъ (1816) призналъ несомнѣнными только 14 первостепенныхъ въ философскомъ отношеніи диалоговъ; еще дальше идутъ Зохеръ, Зукковъ и Шааршмидтъ. Представителями болѣе умѣренной критики являются Штальбаумъ, который отвергаетъ только 7 сомнительныхъ диалоговъ, затѣмъ Германъ, Целлеръ и др. Джорджъ Гротъ въ своей классической работѣ „Plato and the other companions of Socrates“

(Lond. 1867) высказывается въ пользу принятія всего списка Фрасилла. Къ концу XIX в. большинство авторитетныхъ ученыхъ согласно признаютъ 9 диалоговъ изъ списка сомнительными. Не меньше споровъ вызвалъ также вопросъ о томъ, какъ слѣдуетъ разсматривать сочиненія П., взятыхъ въ цѣломъ. П. былъ не только великимъ философомъ, подымавшимся на рѣдко достижимыя высоты отвлеченной мысли, не только социально-политическимъ и религіознымъ реформаторомъ, — онъ былъ въ полной мѣрѣ и художественнымъ слова: его диалоги — „художественныя произведенія несоразмерной красоты; поэмы, очаровывающія прелестью языка и гармоничностью внутренняго содержанія“. Въ этомъ эстетическомъ совершенствѣ и коренится причина того, что Шлейермахеръ считалъ его произведенія систематическимъ пѣлымъ, задача котораго заключается въ дидактически послѣдовательномъ развитіи философской системы, а Мункъ видѣлъ эту задачу во всестороннемъ, законченномъ изображеніи личности Сократа. Но первое мнѣніе не принимаетъ во вниманіе многолѣтнее развитіе и измѣненіе, слѣдов., философскихъ взглядовъ П., не допускающее возможности систематическаго изложенія въ теченіе десятковъ лѣтъ; второе упускаетъ изъ виду, что рѣчи, вкладываемыя въ уста Сократа, содержатъ изложеніе мыслей самого П., отличныхъ отъ идей Сократа. Въ настоящее время болѣе приемлема считается мнѣніе Германа и Грота, согласно которому диалоги П. показываютъ послѣдовательность развитія самого философа, и должны быть поэтому разсматриваемы въ историческомъ порядкѣ. Однако и вопросъ о послѣдовательномъ порядкѣ и времени написанія отдѣльныхъ диалоговъ оказывается спорнымъ. Принимая во вниманіе все, что установлено наукой въ настоящее время, можно дать слѣдующую болѣе или менѣе вѣроятную группировку диалоговъ. *Юношескіе диалоги*: „Лахетъ“ (о храбрости), „Хармидъ“ (объ осмотрительности), „Эвтифронъ“ (о благочестіи), „Гиппій Младшій“ (о различной цѣнности сознательныхъ и бессознательныхъ поступковъ, хорошихъ или дурныхъ), „Лисій“ (углубленное пониманіе любовныхъ и дружескихъ отношеній), „Апо-

логія Сократа“ (о служеніи Сократа благу родины), „Критонъ“ (о повиновеніи законамъ). Все эти диалоги называются также сократовскими, такъ какъ идеи, развиваемыя въ нихъ, вполне входятъ въ кругъ воззрѣній Сократа; во всѣхъ добродѣтель основывается на знаніи. Диалоги, направленные *противъ софистовъ*: „Протагоръ“ (о возможности обученія добродѣтели), „Менонъ“ (тѣ же вопросы и взглядъ на сущность познанія), „Горгій“ (противъ реторики, но основанной на истинномъ знаніи добраго и справедливаго), „Эвтидемъ“ (осмѣиваются спорщики-софисты), „Кратилъ“ (о причинахъ связи между словомъ и его значеніемъ) и самый значительный изъ этой группы — „Феатетъ“ (о теоріи познанія Протагора и Антисеена). Сочиненія *періода расцвѣта* философіи П.: „Федръ“ (выясненіе сокровеннѣйшей сущности философіи; она — стремленіе къ невидимому, истинная любовь), величайшее въ художественномъ отношеніи произведеніе П. — „Пиръ“ (развиваются идеи предыдущаго діалога), „Государство“ (проектъ идеальнаго устройства общественной жизни), „Софистъ“, „Политикъ“ (понятія софиста и государственнаго дѣятеля), „Парменидъ“ (критическое изслѣдованіе трудностей, встрѣчающихся въ ученіяхъ П.). Подлинность послѣднихъ трехъ диалоговъ вызываетъ, впрочемъ, нѣкоторыя сомнѣнія. *Диалоги метафизическаго характера*: „Федонъ“ (вопросъ о безсмертіи души), „Филебъ“ (ученіе о высшемъ благѣ), „Тимей“ (философія природы). Послѣднимъ по времени написанія сочиненіемъ П. является „Законы“, въ которомъ социально-политическіе идеалы получаютъ практическую форму, допускающую ихъ осуществленіе. Одна изъ книгъ этого сочиненія содержитъ законченное богословское сужденіе. — *Философія П.* Наиболѣе существеннымъ въ философскомъ отношеніи является ученіе П. объ *идеяхъ*: утвержденіе на ряду съ міромъ, чувственно воспринимаемымъ, особаго міра идей, постигаемыхъ разумомъ (см. *идеализмъ*). Это ученіе выросло изъ теоріи Сократа объ истинномъ познаніи въ понятіяхъ, на которомъ основываются прочныя нравственные принципы. Эти понятія, которыя для Сократа были продуктомъ человѣческой мысли, для

И, становятся сущностями, имѣющими свое особое *идеальное* бытіе. Естественно, что сократовское учение объ образованіи понятій путемъ изслѣдованія отдѣльныхъ представлений (см. *логика*) не удовлетворяетъ П. Основательно знакомый съ теоріей чиселъ пифагорейцевъ (см.) и самостоятельно работавшій самъ въ области математики, П. видѣлъ недостаточность метода Сократа для установленія точныхъ понятій; поэтому онъ пользуется болѣе совершенными съ логической точки зрѣнія методами отыскиванія понятій, ихъ подраздѣленія и размѣщенія въ опредѣленномъ порядкѣ, изъ гипотетическаго изслѣдованія. Сложность этихъ дѣйствій П. назвалъ *диалектикой* (см.). Въ составъ ея входитъ и теорія познанія П., которая имѣетъ у него явно рационалистическій характеръ. Для разума существуютъ истины, которыхъ нельзя никакъ обосновать данными воспріятія и которые оказываются непосредственно очевидными сами собой. Понятія, эмпирически устанавливаемые, только „напоминаютъ“ эти истины, эти „идеи“, которая душа человѣческая созерцала въ своемъ довременномъ существованіи (см. *душа*). Такимъ обр., эти „идеи“ отличаются отъ субъективныхъ идей-понятій: они обладаютъ объективнымъ бытіемъ. „Идеи“ въ этомъ особомъ смыслѣ суть предметы идей субъективныхъ. Когда въ душѣ пробуждается подъ вліяніемъ воспріятія воспоминаніе о нѣкогда созерцавшемся „первообразѣ“, ее охватываетъ мучительное беспокойство, въ ней возникаетъ страстное желаніе вновь созерцать ту же идею во всей ея чистотѣ, подняться вновь въ высшій міръ. Это стремленіе — философское стремленіе, *Эросъ*, *платоническая любовь*, она отличаетъ философа отъ боговъ и невѣжественныхъ людей. „Первое, боги, — обладатели знанія; люди толпы — предатели невѣжества; философы, это — тѣ, кто *хочетъ* знать“. Въ тѣснѣйшей зависимости отъ теоріи познанія П. развиваются его *метафизическія* ученія. Сверхчувственный міръ идей, царство невидимаго, является для П. міромъ вѣчнаго, *истиннаго бытія*, міромъ *сущности*. Тѣлесный же міръ, чувствами воспринимаемый, есть *міръ возникновенія*, измѣнчивыи міръ. Въ

этомъ ученіи П. примиряетъ враждующія направленія предшествующей ему философіи: ученія Гераклита (см.) и элейцевъ (см., а также *Пармениды*, *Зенона*). Законъ вѣчнаго *быванія*, становленія, измѣнчивости Гераклита властвуетъ надъ тѣлеснымъ міромъ; неподвижное вѣчное *бытіе* элейцевъ присуще царству идей. Рѣшается здѣсь и споръ учений о познаніи Протагора (см.) и Сократа. Положеніе перваго о томъ, что „человѣкъ есть мѣра всѣхъ вещей“, имѣетъ силу въ отношеніи того, что постигается чувствами; относительно чувственно воспринимаемаго возможно не точно „знаніе“, а только „мнѣніе“. Ибо воспріятіе, чрезъ которое мы знаемъ о тѣлесномъ мірѣ, есть непостоянный родъ познанія, лишенный прочнаго единства, сравнительно съ мышленіемъ въ понятіяхъ. Точное знаніе возможно относительно міра идей, это и есть знаніе въ понятіяхъ, о которомъ говорилъ Сократъ. Примиреніе, котораго достигаютъ у П. предшествующія философскія направленія, не лишаетъ систему самого П. цѣнности; ибо мотивамъ элейско-сократовскимъ отдается явное предпочтеніе сравнительно съ мотивами гераклито-протагоровскими. Это видно и изъ ученія П. о мірѣ тѣлесномъ, какъ мірѣ *возникновенія*. Сходно съ Парменидомъ разсматриваетъ онъ его, какъ смѣшеніе „бытія“ съ „небытіемъ“. Только для П. это „бытіе“ есть нематеріальныя идеи, тогда какъ элеецъ понималъ его, какъ „наполненное“ пространство, тѣлесность. Такимъ образомъ, міръ чувственно данный причастенъ міру идей. Поэтому онъ перестаетъ быть чистой иллюзіей: онъ есть ослабленная, правда, низшая, но все-таки нѣкоторая степень дѣйствительности. Въ этой мѣрѣ возможно и познаніе его. — Въ связи съ этимъ метафизическимъ дуализмомъ (см.) возникаетъ трудный вопросъ объ отношеніи царства идей къ эмпирическому міру, и затѣмъ вопросы о составѣ этого царства идей, о порядкѣ и связи его элементовъ. Вопросъ о составѣ оказался неразрѣшимымъ для П. послѣдовательно и безъ противорѣчій. Если по родовымъ понятіямъ, которыя соотвѣтствуютъ идеямъ, судить объ этихъ послѣднихъ, то невидимый міръ населялся первообразами всѣхъ видимыхъ вещей. Но тогда въ

чистый міръ идей проникали образы некрасиваго, нечистаго, порочнаго. Логическій принципъ построенія міра идей не обосновываетъ различія въ этической цѣнности обоихъ міровъ, и міръ невидимаго становится, какъ указалъ Аристотель, простымъ повтореніемъ въ понятіяхъ міра эмпирической дѣйствительности. Принципіальнаго рѣшенія этой проблемы П. такъ и не далъ. Еще больше трудностей встрѣтилъ онъ при рѣшеніи вопроса объ отношеніяхъ идей между собой. Мысль о единствѣ и стройной системѣ міра идей вытекала изъ элейскаго мотива, лежавшаго въ основѣ ученія о бытіи, но установить отношенія подчиненности и соподчиненности (см. *логика*) между идеями оказалось возможнымъ только въ предѣлахъ нѣкоторыхъ ограниченныхъ группъ. Установить такъ называемую платонову пирамиду понятій, о которой говорили болѣе позднія философскія школы, находившіяся подъ влияніемъ П., оказалось совершенно невозможнымъ. Попытку, сдѣланную философомъ въ старости, понять міръ идей, какъ систему чиселъ, должно признать по результатамъ бесплодной. Въ нѣкоторыхъ отношеніяхъ болѣе удачной была мысль замѣнить логическій порядокъ въ мірѣ идей *телеологическимъ*. Отношеніе между идеями, какъ отношеніе между *средствомъ и цѣлью*, поставило во главу царства идей *идею добра*. Правда, и въ этомъ отношеніи П. не выработалъ градаций телеологическихъ отношеній, и всѣ идеи оказывались непосредственно подчиненными идеѣ добра. Наконецъ, въ третьихъ, вопросъ объ отношеніи міра идей къ эмпирическому міру вызвалъ также нѣсколько не вполне совпадающихъ рѣшеній. Основной отвѣтъ вытекалъ изъ теоріи образованія понятій: отношеніе такое же, какъ и между воспріятіемъ и понятіемъ, т. е. отношеніе сходства. Явленія эмпирическаго міра какъ бы *подражаютъ* идеямъ (въ логическомъ смыслѣ). Единство идеи въ противоположность множественности явленій, охватываемыхъ ею, приводитъ П. къ новому ученію объ *участіи* явленій въ идеѣ. Реальныя явленія лишь постольку, поскольку участвуютъ въ идеяхъ. Третье опредѣленіе П. гласитъ о *присутствіи* идеи въ вещахъ. Отдѣль-

ная вещь лишь тогда хороша или красива, когда въ ней пребываетъ сама идея добра, красоты и т. д.; „участвіе идеи“ лишаетъ вещь ея свойствъ. Идеи такимъ обр., *причины* явленій. Какъ бы ни понимать отношеніе идей къ вещамъ—какъ подражаніе, участіе или присутствіе,—основнымъ остается положеніе, что единственной причиной вещей являются идеи. Телеологическая связь, установленная П. между идеями, приводитъ къ мысли, что причинное отношеніе между идеями и явленіями есть, въ сущности, отношеніе цѣлевого, идея постольку причина вещи, поскольку вещь *стремится* къ ней, *подражаетъ* ей уже не только въ логическомъ смыслѣ, но реально. Идея сохраняетъ свою сверхчувственную чистоту, неподвижность и неизмѣнное величіе, а вмѣстѣ съ тѣмъ является началомъ всѣхъ стремленій и движеній эмпирическаго міра. Начало началъ есть верховная идея Добра, она— „солнце невидимаго міра, источникъ всякаго бытія и всякаго знанія“, она абсолютная цѣль. — Въ ближайшемъ отношеніи къ теоріи идей находятся *этические* воззрѣнія П. Онъ становится выше противорѣчивыхъ отвѣтовъ, какіе давали предшествующая философія на вопросъ о счастьи. Удовольствіе, пониманіе, покой не суть дѣйствительныя блага. Вопросъ о высшемъ благѣ приводитъ къ системѣ благъ, основанной на отношеніи чловѣка къ различнымъ видамъ реальныхъ цѣнностей. Рѣшающимъ моментомъ будетъ участіе въ идеѣ добра, и благомъ окажется, слѣдов., все то, что участвуетъ въ этой идеѣ и способствуетъ ея по возможности полному осуществленію. — *Физическія* теоріи изложены П. въ полуміеологической формѣ. Тѣлесный міръ онъ опредѣляетъ, какъ бытіе, „колеблющееся между бытіемъ и небытіемъ“, смѣшанное изъ того и другого. Субстратомъ является хаотическая масса (см. *матерія*), изъ которой Деміургъ (Творецъ) создаетъ вещи по образцу идей, какъ „дѣлаетъ столы по образцу идеи стола“. Между идеями и вещами есть промежуточное звено, динамическое, движущееся начало—міровая душа. Поэтому вселенная не объясняется механически—она есть совершенный организмъ. Самъ П., опредѣляя свои натурфилософскія теоріи.



никъ остроумную „игру“, отличаетъ ихъ отъ „знанія“. Къ физикѣ у П. относитъ и *психологию*, или [ученіе о душѣ (см. *душа*). Въ отдѣльныхъ мѣстахъ, составленныхъ въ діалоги, и нѣкоторыхъ діалогахъ развивается *богословское* ученіе (о твореніи міра, о Божествѣ, о предсуществованіи и безсмертіи души, о снѣ паденіи и т. п.), очень близкое культу Діониса и орфическимъ мистеріямъ (см.).—Полнѣе всего проявляется личность П. въ социальныхъ теоріяхъ его, въ ученіи о государствѣ. Цѣль государства заключается въ достиженіи наивысшаго счастья всѣхъ чрезъ осуществленіе наивысшей добродѣтели, наукою познаніе которой и проведеніе въ жизнь возможно лишь съ помощью философіи. Государство такой же цѣльный организмъ, какъ и душа человѣка. Третье душевнымъ силамъ (см. *душа*) въ идеальномъ государствѣ П. соответствуютъ три класса гражданъ: народъ — вомлѣдѣльцы, ремесленники и купцы — заботя о вытекающей изъ чувственной потребности души заботой объ удовлетвореніи повседневныхъ потребностей. Они „содержатъ и кормятъ“ оба другіе класса. Второй классъ составляютъ „стражи“. Они всецѣло отдаютъ себя на служеніе цѣлому. Для искорененія въ нихъ эгоизма воспитаніе, жены, дѣти, — вообще все должно быть у нихъ общимъ. Они образуютъ одну семью. Женщины и мужчины получаютъ почти одинаковое воспитаніе. Высшій классъ составляютъ правители, или философы. Они занимаютъ высшія должности, а все свободное время посвящаютъ философскому размышленію. Каждый изъ классовъ осуществляетъ одну изъ основныхъ добродѣтелей: народъ — *обузданіе влеченій* путемъ *самообладанія* и *благоразумія*, стражи — *мужество*, философы — *мудрость*. Все государство въ цѣломъ задачей имѣетъ осуществленіе *справедливости* въ ея совершеннѣйшей формѣ. По своему существу государство П. является учрежденіемъ для воспитанія чловѣческаго общества и подготовки его къ высшему нравственному идеалу. Для низшаго класса воспитаніе ограничивается мѣлологіей и гимнастикой. Для высшихъ оно регулируется до мелочей. Дѣти, рожденные отъ брака благороднѣйшихъ и сильнѣйшихъ мужчинъ

съ благороднѣйшими и наиболѣе здоровыми женщинами, проходятъ послѣдовательно циклъ необходимыхъ упражненій, имѣющихъ задачей воспитать тѣло и душу — забота о физическомъ здоровьѣ; ознакомленіе съ мѣстами, изъ которыхъ изгоняется все безнравственное; отъ 14 до 16 лѣтъ поэзія и музыка; далѣе математическія науки и военныя занятія. Наиболѣе одаренные проходятъ еще особый кругъ наукъ и готовятся къ вступленію въ классъ философовъ; остальные остаются на военной службѣ. Къ концу жизни въ „Законахъ“ П. нарисовалъ картину лишь приближающагося къ идеалу государства, но осуществимаго въ условіяхъ эллинской жизни. — Полн. собр. соч. П. — Штальбаума (1821 и сл.), Германа (1851), Шанца (1875). Литература о П. почти необозрима: см. *Ueberweg-Heinze*, „Gesch. d. Phil.“ (B. I., изд. 8) и *Zeller*, „Phil. d. Griech.“ (Th. II, Abth. I); изъ новѣйшихъ см. обстоятельное изслѣдованіе *Наторпа*, „Plato's Ideenlehre“; *Виндельбандъ*, „П.“; *Гротъ*, „Очеркъ философіи П.“; переводы соч. П.: Карпова (1863—79; весь П., кромѣ „Законовъ“); „Законы“ пер. Оболенскаго (1827); ранніе діалоги въ пер. Вл. Соловьева, М. Соловьева и кн. С. Трубецкого, 2 т. (1890, 1903); отдѣльные діалоги переводились Скворцовымъ („Феатетъ“, „Менонъ“, 1867), Лебедевымъ („Федонъ“, 1874 и 1896), Малеванскимъ („Тимей“, „Критій“, 1883), Горбовымъ („Критонъ“, 1878), Виноградовымъ („Лакхесъ“, 1890), Мурашовымъ („Федръ“, 1904), Ананьинымъ („Софистъ“ 1907), Городецкимъ („Пиръ“, 1908). *И. Малининъ.*

**Платте**, или *Небраска*, р. въ Сѣв. Амер., въ шт. Колорадо, Уайомингъ и Небраска; образуется соединеніемъ Сѣв. П. (около 990 км. дл.) и Южн. П. (685 км.), кот. берутъ начало въ сѣв. и южн. „паркахъ“ Кожорадо. Образовавшаяся так. обр. р. П. течетъ въ вост. направл. и, пройдя 505 км., впадаетъ справа въ р. Миссури, къ югу отъ г. Омега; площадь бассейна всей рѣчной системы заним. 233 т. кв. км.

**Платтенское озеро** въ Венгріи, см. *Балатонъ*.

**Платформа**, въ Англіи политическая рѣчь, произнесенная на митингѣ или банкетѣ, или публичная лекція на политич. тему (см. IX, 275/76); въ Америкѣ

программа партіи, принятая на ея конгрессѣ (см. *Сѣверо-Америк. Соедин. Штаты*). См. *Джефсонъ*, „П.“ (рус. пер., 1901).

**Платформа** на жел. дорогахъ, см. XX, 139/40, *прилож.*, 43/44.

**Плауныя** (Lycorodinae), классъ соудистыхъ тайнобрачныхъ растений (Pteridophyta). Наибольше развитое, бесполое поколѣніе (спорофитъ) представляетъ многолѣтнія травы, съ наземнымъ, большею частью вильчаторазвѣвленнымъ стеблемъ, усѣянными мелкими, чешуйчатыми или игльчатыми листьями, и съ вильчаторазвѣвленными корнями. На верхушкѣ стеблей и вѣтвей у многихъ представителей развивается цвѣтокъ, наибольше простого строенія, состоящій только изъ споролистиковъ, околоцвѣтника же нѣтъ и въ зачаткѣ. Цвѣтокъ напоминаетъ собою колосъ, такъ какъ онъ состоитъ изъ стержня, густо покрытаго чешуйчатыми споролистиками; каждый споролистикъ несетъ у основанія довольно крупный, шаровидный или почковидный спорангій. У однихъ представителей (у сем. Lycorodiaceae) всѣ споры одинаковы, у другихъ (сем. Selaginellaceae) споры двухъ родовъ, макроспоры и микроспоры. У разнospоровыхъ плауновыхъ микроспорангій находятся въ верхней части цвѣтка; а макроспорангій въ нижней. Второе поколѣніе, гаметофитъ, развито вообще слабо, у равноспоровыхъ плауновыхъ оно представляетъ б. ч. подземный, безцвѣтный клубенецъ, неправильной, рѣповидной или рѣдьковидной формы. У разнospоровыхъ же плауновыхъ гаметофиты какъ женскіе, такъ и мужскіе развиты весьма слабо; они состоятъ изъ немногихъ клѣтокъ и обыкновенно не покидаютъ своей споры. Весьма интересно отмѣтить, что у нѣкоторыхъ видовъ Selaginella макроспоры не высвѣваются изъ спорангія, а прорастаютъ, оставаясь въ немъ, здѣсь же происходитъ оплодотвореніе и развитіе зародыша (т. е. спорофита); у этихъ видовъ, слѣдов., развивается зачаточное сѣмя.—Къ П. принадлежатъ ископаемыя растения, *Lepidodendroceae*, *лепидодендры*, встрѣчающіяся преимущественно въ каменноугольной формациі. Это были мощныя деревья (до 11 метр. высоты и до 1 метра въ поперчикѣ); стебель правильно вильчато вѣтвился и былъ густо усаженъ листьями, располагавшимися

по спирали и, по опаденіи, оставлявшими характерныя ромбическія рубцы. Споры были двухъ родовъ (макроспоры), въ одномъ и томъ же цвѣткѣ.

*С. Ростовцевъ.*

**Плауновыя** (Lycorodiaceae), семейство равноспоровыхъ плауновыхъ, состоящее изъ двухъ родовъ: *Phylloglossum* и *Lycorodium*. Представители перваго рода (одинъ только видъ *Ph. Drummondii*)—растутъ въ Новой Гвинее, Тасманіи и Новой Исландіи. Спорофитъ у этого растения—мелкая травка, сильно отличающаяся по внѣшнему виду отъ другихъ плауновыхъ; она напоминаетъ орхидею; она состоитъ изъ небольшого стебелька, заканчивающагося колосовиднымъ цвѣткомъ; при основаніи стебля находятся нѣсколько тонкихъ, почти цилиндрическихъ листьевъ (до 15 миллим. длины), и 1—4 придаточныхъ корня. Стебель оканчивается внизу клубенькомъ, рядомъ съ которымъ развивается еще другой клубенецъ, изъ котораго въ будущемъ году выраститъ новое растеніе; старое же растеніе отмираетъ. Гаметофитъ—подземный, клубневидный.

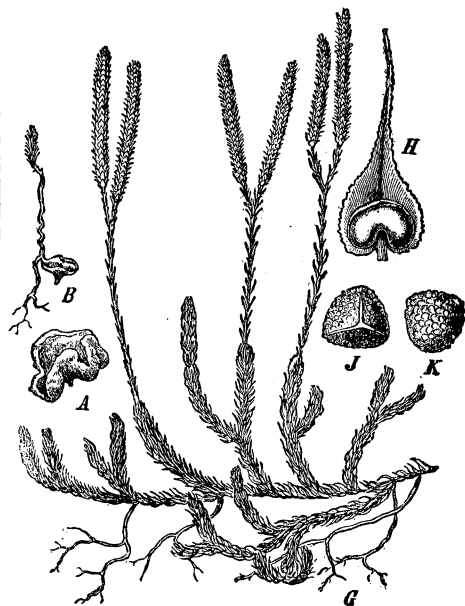

Плауунъ.

Второй родъ, *плауунъ* (*Lycorodium*) содержитъ до 100 видовъ. Это—наибольше обычные представители плауновыхъ, рас-

пространенные по всей землѣ. Спорофиты у нихъ довольно разнообразны. У однихъ, растущихъ на землѣ, стебли прямостоячіе, ползучіе или приподнимающіеся (фиг. G), у эпифитныхъ видовъ, растущихъ на деревьяхъ, стебли довольно длинныя, свѣшивающіеся. Стебли вѣтвятся дихотомически или моноидіально, но безъ всякаго отношенія къ листьямъ. Листья мелкіе, чешуйчато, игловидныя, ланцетныя, густо покрывающіе стебли. Располагаются они или по спирали или супротивно накрестъ. Съ нижней стороны стебля развѣтвляются дихотомически развѣтвленные корни. У многихъ видовъ на верхушкѣ вѣтвей появляется цвѣтокъ, состоящій изъ оси, покрытой широкочешуйчатыми споролистиками (фиг. H), отличающимися своею формою отъ вегетативныхъ листьевъ. У другихъ видовъ (напр. у *L. Nolago*) споролистика однако не отличается своею формою отъ вегетативныхъ листьевъ; цвѣтка собственно у этихъ видовъ нѣтъ. Спорангіи располагаются поодиночкѣ въ пазухѣ споролистика (фиг. H), одни довольно крупныя, почковидныя, одногнѣздныя. Вскрываются спорангіи продольною трещиною на двѣ створки и высѣиваютъ округлотетраэдрическія (фиг. J, K) или бикольатеральныя споры.

У нашихъ видовъ споры прорастаютъ крайне рѣдко, такъ что ни получить въ культурѣ, ни найти въ природѣ гаметофита обычно не удается. Гаметофиты у разныхъ видовъ различной формы; у однихъ (*L. cernuum, inundatum*) въ видѣ кустика, съ плоскими блѣднозелеными лопастями, у большинства же видовъ гаметофиты — подземныя, клубневидныя (фиг. A, B), многолѣтніе, живущіе спорофитами. Въ Европейской Россіи растутъ до 5 видовъ плауна, напр. *L. complanatum, Selago, clavatum, annatum* и др. Подъ тропиками наиболѣе распространены *L. Phlegmaria* и *cernuum*. Споры многихъ видовъ, напр. *L. clavatum* употребляются въ медицинѣ, подъ именемъ *Semen* или *Pulvis Lycopodii*.

*C. Ростовцевъ.*

**Плаузнъ** (*II. въ Фогтландѣ*), гор. въ саксонск. провинці Цвикау, на р. Вѣльдеръ; 121.272 ж. Центръ фабрикаціи машинокъ и кружевъ въ Германіи. Упомят. впервые въ XII в.

**Плафонъ** (франц.), поверхность потолка, свода, купола, особенно украшенная скульптурой или живописью. Художественное чувство требуетъ, чтобы П. не давилъ, а производилъ впечатлѣніе легкости, почему для П. краски употребляются легкія и болѣе свѣтлыя, чѣмъ краски для стѣнъ. — *Плафонная живопись* есть одинъ изъ видовъ живописи декоративной и состоитъ изъ орнаментовъ и картинъ. Старые мастера — Рафаэль и Микель-Анджело — писали фигуры для П-ныхъ картинъ какъ въ обыкновенныхъ картинахъ, такъ что П-ныя картины ихъ были просто картины, прибитыя къ потолку. Но уже Мелоццо да Форли и Мантеня стали компоновать сцены для П-ныхъ картинъ такъ, какъ будто сцены совершаются на потолкѣ, отчего фигурамъ для иллюзіи давались такія положенія, въ какихъ онѣ были бы видны, если смотрѣть снизу. Далѣе въ этомъ направленіи пошла Корреджіо, Джуліо Романо и венеціанцы, которые покрывали громадн. П. множествомъ расположенныхъ въ перспективѣ фигуръ. Высшаго распространенія и развитія достигла П-ная жив. въ XVII—XVIII вв. Мастеромъ этого рода живописи былъ венеціанецъ Тіеполо. *H. T.*

**Плацдармъ** (франц. *place d'armes*), въ стратегіи — пространство территоріи, служащ. для развертыванія войскъ съ цѣлю активныхъ дѣйствій. См. *стратегія*.

**Плацента**, см. XX, 614.

**Плацъ-адъютантъ**. Такъ назывался офицеръ-адъютантъ комендантскаго управленія. Въ настоящее время онъ называется комендантскимъ адъютантомъ. Онъ ведетъ книги прибывающихъ въ гарнизонъ воинскихъ чиновъ, слѣдитъ за исправностью караульных помѣщеній и исполняетъ порученія коменданта, относящ. до гарнизон. службы. *K. O.*

**Плацъ-майоръ**. Такъ назывался прежде штаб-офицеръ комендантскаго управленія. Въ настоящее время онъ называется комендантскимъ штаб-офицеромъ и имѣется (одинъ или нѣсколько) только въ тѣхъ гарнизонахъ, въ которыхъ имѣются постоянные коменданты. Обязанности его — исполнять порученія коменданта, относящіяся до гарнизонной службы. *K. O.*

**Планица**, пелена съ изображеніемъ Христа, лежащаго во гробѣ; въ ве-

черню Великой пятницы выносятся на середину церкви и, положенная на особый столъ, наглядно напоминаетъ върующимъ о пребываніи Христа во гробѣ.

**Плащеносецъ**, см. *броненосцевые*.

**Плащница**, *любжова вошь*, см. *виш*.

**Плебеи**, см. *Римъ—исторія*.

**Плебисцитъ** (въ междунар. отношеніяхъ). Безпринципность признаваемого междунар. правомъ т. наз. права завоеванія, основаннаго только на правѣ силы, и допускаемое госуд. правомъ право „госуд-ва“ на „уступку“ (цессію) отдѣльныхъ частей своей территоріи, несмотря на то, что такія уступки влекутъ за собою не только переходъ владѣнія территоріею, но и глубоко жизненные измѣненія въ политич. и иныхъ отношеніяхъ населенія къ государству, послужившія причиною того, что правительство первой франц. республики (быть можетъ, подъ влияніемъ теоріи Руссо о государствѣ, основанномъ на „общественномъ договорѣ“) провозгласило, что отторженіе и присоединеніе чужихъ территорій по праву завоеванія можетъ быть правомѣрнымъ лишь подъ условіемъ согласія населенія, выраженнаго путемъ П. Этой же теоріи держались въ послѣдствіи Наполеонъ III и итальянское (сардинское) правительство (Кавуръ) въ періодъ объединенія Италіи. Соотвѣтственно такому взгляду П. населенія „присоединяемой“ области были примѣнены „завоевателями“ при присоединеніи къ Франціи—Авиньона (1791), Савойи (1792 и 1860); Бельгіи (1793), къ Италіи—Тосканы, Пармы, Модены, Неаполя, Венеціи (въ 60-хъ гг.) и Рима (1870). Послѣдній въ исторіи примѣръ—при уступкѣ Швеціею о-ва Св. Бартоломея Франціи (1877). По ст. 5 Пражскаго мирн. договора 1866 г., заключеннаго между Австріею и Пруссіею при посредствѣ Наполеона III, П. долженъ былъ быть примѣненъ къ сѣв. Шлезвигу, но въ 1878 г., ради приобрѣтенія союза съ Пруссіею, Австрія отказалась отъ требованія исполненія этого условія. Въ доктринѣ междунар. права эта теорія, несмотря на ея очевидную разумность, не находитъ однако всеобщаго признанія. Противъ нея высказываются соображенія 1) политическія и практическія: П. обыкновенно произволился подъ давленіемъ завоевателя на населеніе или же „допускался“ завоевателемъ, когда она бывала увѣренъ въ

благопріятномъ для себя исходѣ его; принудить же завоевателя къ примѣненію П. невозможно; 2) теоретическія: государство представляетъ собою одно цѣлое, поэтому недопустимо, чтобы населенію части государства, уступаемой по волѣ и съ согласія цѣлаго, могло воспротивиться этой волѣ; допустивши П. при завоеваніи, слѣдовало бы логически допустить его и въ мирное время для произвольнаго самоотдѣленія любой провинціи отъ государства, по волѣ ея населенія. Въ междунар. практикѣ П. замѣняется обычно, при переходахъ территорій отъ государства къ государству, предоставленіемъ населенію (т. е. отдѣльнымъ лицамъ его индивидуально) права на извѣстныхъ условіяхъ сохранить свое прежнее подданство (т. наз. *право оттированія*, option). О П. въ государств. правомъ правъ см. XVI, 161, 164. См. *Stoerk*, Option u. Plebiscit, 1879; *Soltau*, Gültigkeit der Plebiscite, 1884; *Freudenthal*, Volksabstimmung bei Gebietsabtretungen, 1891; *Sollière*, Le plebiscite dans l'annexion, 1901; *Matzen*, Die nordschleswigsche Optantenfrage, 1904; *Лодыженскій*, О П. въ междунар. правѣ, 1883. *В. Уляницкій*.

**Плевако**, Ф. Н., см. XVII, 68/69.

**Плеве**, Вячеславъ Константиновичъ, политич. дѣятель, род. въ 1846 г., окончилъ петрогр. университетъ, служилъ по суд. вѣдомству; въ 1881 г., будучи прокуроромъ петрогр. суд. палаты, былъ назначенъ директ. департам. полиціи, а затѣмъ товарищемъ министра. Въ 1894 г. назнач. госуд. секретаремъ, а въ 1899 г. министромъ статсъ-секретаремъ Финляндіи. И какъ директоръ департамента полиціи и особенно, какъ статсъ-секретарь Финляндіи, П. показали, что онъ—послѣдовательный и не признающій уступокъ защитникъ единой, крѣпкой, неограниченной государственной власти, старающійся упразднить самостоятельность даже такихъ организмовъ, какъ Финляндія. Но при всемъ этомъ П. умѣлъ снискать себѣ репутацію строгаго законника, и этотъ его эпитетъ фигурировалъ особенно часто въ тѣхъ прогнозахъ, которыми общественное мнѣніе встрѣтило назначеніе его министромъ внутреннихъ дѣлъ послѣ убійства Сипягина (апр. 1902 г.) Но П. скоро поклялся себя въ настоящемъ свѣтѣ. Борьба съ революціей сдѣлалась единствен-

ной руководящей идеей министерства внутреннихъ дѣлъ, причина революціи усматривалась во всемъ, гдѣ замѣтна была сколько-нибудь свободная, въ строгихъ рамкахъ закона проходящая, игра общественныхъ силъ. Нечего говорить, конечно, что крестьянскія волненія, случившіяся въ Харьковской и Полтавской губерніяхъ, были сурово подавлены, но даже дѣятельность такихъ невинныхъ учреждений, какъ мѣстные комитеты о нуждахъ сельск.-хоз. промышленности, были отданы подѣ сугубо строгій надзоръ, и нѣкоторые изъ нихъ просто закрыты (см. X, 351). Отъ сельско-хозяйственныхъ комитетовъ, этихъ дѣтищъ стараго, прогрессивнаго земства, естественно было перейти къ самому земству. Министерство внутреннихъ дѣлъ назначило административныя ревизіи надѣ цѣльми рядомъ земствъ, въ результатѣ которыхъ подвергнуты настояющему разгрому такія „крамольныя“ земства, какъ Вятское, Московское, особенно Тверское (см. XXI, 250/53). Централистическія стремленія П. сказывались не только въ томъ, что онъ поощрялъ русификаторскую политику Бобрікова въ Финляндіи и Голицына на Кавказѣ, но и въ томъ еще, что старался всячески усилить власть губернаторовъ. Началъ даже подготавливаться спеціальныи законъ, который долженъ былъ установить губернаторскую диктатуру въ Россіи. П. приписываютъ слова, сказанныя одному изъ губернаторовъ: „при превышеніи власти вы всегда найдете во мнѣ защиту, при бездѣйствіи власти,—никогда“. По одинъ видъ бездѣйствія власти, именно во время еврейскихъ погромовъ, П. покрывалъ съ полной готовностью. П. все-таки понималъ, что нельзя всю политику строить на репрессіяхъ и на напряженіи полицейскихъ функцій государства. Онъ думалъ отвлечь вниманіе общества внѣшними дѣлами и съ этой цѣлью раздувалъ конфликтъ съ Японіей (см. X, 354). Съ другой стороны, онъ рѣшительно высказался за удовлетвореніе тяжелыхъ требованій Германіи при заключеніи торговаго договора 1904 г., цѣля предупредительную внимательность германскаго правительства въ вопросахъ, „связанныхъ съ охраной исконныхъ началъ нашей государственной и общественной жизни“. Но все

это не помогало. П. довелъ политику репрессій до такихъ размѣровъ, что онѣ перестали достигать цѣли. Противъ него было уже все общество. Этимъ объясняется и легкость обращенія въ Россіи нелегальныхъ печатныхъ произведеній и развитіе террористическихъ актовъ. Жертвою одного изъ нихъ палъ и самъ П.: у Варшавскаго вокзала карета его была взорвана бомбой, брошенной Сазоновымъ (15 іюля 1904 г.).

**Плевель** *отъяняющій*, *Lolium temulentum*, видъ злаковъ, однолѣтнее растеніе съ узкими, вытянутыми зелеными соцветіями. Плоды его обыкновенно опутаны особымъ грибоккомъ и тогда, вслѣдствіе содержанія въ грибокѣ алкалоида, ядовиты; встрѣчается между посѣвами.

**Плевна** (болг. *Плѣвенъ*), гл. гор. одним. болгарск. округа, на одномъ изъ притоковъ р. Видъ, 23,049 ж. Торговля скотомъ и виномъ. П. получила извѣстность въ 1877 г., когда послѣ блестящей и упорной защиты ея противъ русскихъ и румынскихъ войскъ Османъ-паша вынужденъ былъ, наконецъ, капитулировать со всей своей арміей. См. *Русско-Турецкія войны*.

**Плевра**, серозный покровъ легкаго, распадается на два листка: *висцеральный* (легочный)—покрываетъ поверхность легкаго и плотно срастается съ нимъ; *париетальный* (пристѣнный)—срастается съ внутренн. поверхностью грудной клѣтки, внизу—съ диафрагмой и образуетъ вокругъ легкаго замкнутый со всѣхъ сторонъ мѣшокъ, въ нормальн. состояніи плотно прилегающій къ нему (ср. *анатомія*, II, 651).

**Плевритъ**. Каждое изъ обоихъ легкихъ на своей наружной поверхности выстлано гладкой оболочкой, постоянно отдѣляющей небольшое количество густой жидкости; грудная клѣтка (образуемая ребрами) съ внутренней стороны и верхняя поверхность диафрагмы также выстланы гладкой оболочкой; эти гладкія оболочки (пристѣнная и легочная) назыв. *плеврами* (см.). Обѣ плевры на всемъ протяженіи лишь соприкасаются другъ съ другомъ; но на внутренней поверхности каждаго изъ легкихъ, гдѣ въ него входятъ бронхъ и кров. сосуды (такъ назыв. корень легкаго), оба плев-

ральн. листка соединяются, какъ бы переходятъ одинъ въ другой; получаются два плевральныхъ замкнутыхъ мѣшка или полости (по одному около каждого легкаго (см. *анатомія*, II, 651, рис. 33). Благодаря плеврамъ облегчаются движенія легкихъ при дыханіи (густая жидкость, отдѣляемая плеврами, дѣйствуетъ какъ смазочная жидкость). П. (воспаленіе плевры) м. б. острымъ и хроническимъ. Ближайшимъ поводомъ къ П. м. б. простуда; кромѣ того, П. нерѣдко наблюдается при различныхъ инфекц. заболѣв., въ особенности при воспаленіяхъ легкихъ; но особенно часто плевритъ наблюд. при легочн. чахоткѣ. П. также м. б. при нефритѣ (см. *Брайтова болѣзнь*), миокардитѣ, циррозѣ печени и пр. При П. м. б. воспалит. наложенія (фибринозныя) на наружномъ и внутренн. листкахъ плевры; эти наложенія при дыхательн. движен. вызываютъ особый „шумъ тренія“, имѣющей большое значеніе для діагностики; такіе П. назыв. *сухими*. Но при П. м. б. жидкій воспалительный экссудатъ, скопляющійся въ полости плевры въ томъ или иномъ количествѣ. Такой экссудатъ м. достигать значительныхъ размѣровъ, сдавливать легкія и очень затруднять дыханіе; но даже и небольш. скопленіе жидкости въ полости плевры мѣшаетъ диафрагмѣ принимать участіе въ дыхат. движен. Значит. выраженный экссудатъ въ плеврѣ м. вызывать смѣщенія соедѣнныхъ органовъ (сердца, печени). Экссудатъ м. б. *серозный* (съ очень небольш. содержаніемъ лейкоцитовъ) или *гнойный* (съ значит. содерж. лейкоцитовъ); гнойный П. назыв. *эмпиемой*. Гнойный экссудатъ м. проложить себѣ дорогу или наружу или внутрь легкаго и, слѣд., м. выдѣлиться наружу или непосредственно или чрезъ бронхи. Экссудатъ серозный м. всосаться; всасываніе м. вести къ сморщиванію легкаго и западенію грудной клѣтки (если сдавленное экссудатомъ легкое не сможетъ расправиться). Однимъ изъ главн. симпт. П. является сильная боль, въ особенности при сухомъ П. Неоперативное лѣченіе экссудата б. ч. медленно ведетъ къ излѣченію (салицилов. препараты, іодистые—главн. обр. при простудн., ревматич. П.; также мушки). П. у туберкулезныхъ б. ч. очень плохо поддается лѣченію. Очень ускоряетъ лѣченіе высушеніе хотя бы небольш. количества

экссудата посредствомъ особаго высасывающаго аппарата: вкалываютъ въ полость плевры полую иглу, соединяютъ ее резиновой трубкой съ сосудомъ, изъ котораго воздушнымъ насосомъ выкачиваютъ воздухъ. При гнойн. П. этого обычн. недостаточно: приходится дѣлать отверстіе въ полость плевры снаружи, вырѣзывая часть ребра (резекція ребра); экссудатъ выпускаютъ и вымываютъ полость плевры. *Н. Кабановъ.*

**Плезіозавры**, *Plesiosaurus*, морскія пресмыкающіяся изъ вымершей группы *Sauropterygia*. Черепахообразное, неуклюжее туловище съ короткимъ хвостомъ, несетъ весьма длинную шею, на которую насажена маленькая голова. Крупные конические зубы изобличаютъ хищника. Ластообразныя оконечности играютъ роль плавниковъ. Длина наиболѣе крупныхъ экземпляровъ 3—5 метр. Существов. съ триаса до мѣла. *А. Нечаевъ.*

**Плейстосейтовая область** *землетрясенія*, см. XXI, 164.

**Плейстоценъ**, см. *геологическія системы*, XIII, 293/6.

**Племя**, см. *антропология*, III, 243/44 и *этнография*.

**Пленеризмъ** (отъ франц. *plain air*, „открытый воздухъ“), направленіе въ живописи, см. *импрессионизмъ*.

**Plenum** (также *in pleno*, лат.), общее собраніе или засѣданіе корпораціи, общества, народнаго представительства, въ противоположность частнымъ засѣданіямъ секцій, комиссій и комитетовъ.

**Плеоназмъ** (греч. „переполненіе“), въ риторикѣ и стилистикѣ сопоставленіе равнозначущихъ выраженій, иногда излишнее, иногда усиливающее значеніе понятія, напр.: „старый старикъ“.

**Плеохроизмъ**, или *полихроизмъ*, способность двупреломляющихъ кристалловъ придавать различную окраску проходящему чрезъ нихъ свѣту въ зависимости отъ его направленія. См. XXV, 595, 621 и *поляризація*.

**Плерома**, см. *зародышъ растенія*.

**Плессиметръ**, см. *постукиваніе*.

**Плесь**, см. *рыбки*.

**Плесь**, безувѣдн. гор. перехтскаго у., Костромской губ.; 2,444 ж.

**Плети**, см. *тѣлесныя наказанія*.

**Плетневъ**, Петръ Александровичъ, критикъ и биографъ (1792—1865), воспитывался въ петроград. педагогическомъ

институтъ, съ 1832 г. занялъ кафедру словесности въ университетъ, съ 1840 г. состоялъ въ теченіе 20 л. ректоромъ, въ 1841 г. избранъ академикомъ по отдѣлу рус. яз. и словесности. Въ литературѣ П. выступилъ въ 1818 г. нѣсколькими стихотвореніями и критическими статьями; благодаря своему общительному характеру онъ близко сошелся со всѣми выдающимися писателями: Жуковскимъ, Карамзинымъ, Пушкинымъ, Баратынскимъ (какъ извѣстно, Пушкинъ посвятилъ ему своего „Евгенія Онѣгина“). Въ 1837 г. П., по смерти Пушкина, сдѣлался издателемъ „Современника“. Избѣгая участія въ полемической борьбѣ современныхъ направленій, П. по своимъ обширнымъ литератур. связямъ и по академич. характеру своей дѣятельности являлся какъ бы примиряющимъ посредникомъ между старымъ и новымъ литературн. поколѣніями.

**Плехановъ**, Георгій Валентиновичъ, общественный дѣятель и писатель, крупнѣйшій теоретикъ марксизма (род. въ 1857 г.), былъ сначала народникомъ, участвовалъ въ рев. обществѣ „Земля и Воля“, помѣстивъ рядъ статей въ носившемъ то же названіе органѣ партіи („Законы экономическаго развитія и задачи социализма въ Россіи“ и др.). Послѣ воронежскаго съѣзда, не сочувствуя идеѣ порвенства политической борьбы, вышелъ изъ общества „З. и В.“, основалъ (вмѣстѣ съ Л. Дейчемъ, В. Засуличъ и Л. Стефановичемъ) партію „Чернаго Передѣла“, продолжавшую стоять на чисто-народнической точкѣ зрѣнія и усматривавшую центръ тяжести въ экономической борьбѣ; былъ редакторомъ одноименнаго органа „Ч. П.“. Послѣ доноса одного изъ членовъ партіи эмигрировалъ въ Женеву, съ 1880 г.; все болѣе проникался марксистскими идеями, все болѣе склонялся къ необходимости политической борьбы; сблизился съ народо-польцами, участвовалъ въ изданіи „Соц. Ров. Библиотеки“, для которой перевелъ Коммунистическій манифестъ, былъ однимъ изъ редакторовъ „Вѣстника Народной Воли“, которому пытался придать марксистскій оттѣнокъ (статья „Социализмъ и политическая борьба“); долженъ былъ выйти изъ редакціи, основанной въ 1883 г. (вмѣстѣ съ Дейчемъ, Засуличъ, Аксельродомъ и В. Игнатовымъ)

„Группу Освобожденія Труда“, стоявшую почти на соц.-дем. точкѣ зрѣнія; развивалъ (противъ народниковъ и народо-польцевъ) марксистскую теорію въ книгѣ „Наши разногласія“, доказывая неизбежность развитія капитализма въ Россіи, и въ журналѣ „Соціально-демократъ“ („Русскій рабочій въ революціонномъ движеніи“); былъ однимъ изъ авторовъ программы „Группы Осв. Тр.“ (1885), выступая и въ нелегальной русской печати, въ органѣ петроградской соц.-дем. группы „Рабочій“ („Современныя задачи русскихъ рабочихъ“). Когда въ началѣ 90-хъ гг. разразился голодъ, и интеллигенція встрепенулась, П. предложилъ ей программу дѣйствія („Всероссійское разореніе“), которая была истолкована, какъ призывъ къ объединенію всѣхъ прогрессивныхъ слоевъ, такъ что автору пришлось сдѣлать соответствующія разъясненія („Задачи русскихъ социалистовъ въ борьбѣ съ голодомъ“). Въ 90-хъ гг., когда разгорѣлась борьба марксистовъ съ народниками, П. все чаще выступалъ и въ легальной печати (впрочемъ, иногда уже и раньше, въ 80-хъ гг., въ „Отеч. Записк.“ подъ псевд. *Г. Валентинова*) подъ разными псевдонимами, развивая въ полемикѣ съ Н. К. Михайловскимъ и В. А. Гольцевымъ теорію діалектическаго материализма (*Бельтовъ*, „Къ вопросу о развитіи монистическаго взгляда на исторію“; *С. Ушаковъ*, „Нѣсколько словъ въ защиту эконом. материализма“ въ „Рус. М.“ IX, 1896), продолжая борьбу съ народниками (*А. Волгинъ*, „Обоснованіе народничества въ трудахъ г. Воронцова“), и напечаталъ рядъ статей по лит. вопросамъ въ журн. „Новое Слово“ (подъ псевд. *Н. Каменскій*). Выступая въ легальной печати противъ народниковъ, П. вмѣстѣ съ тѣмъ велъ войну въ нелегальной прессѣ съ господствовавшимъ въ средѣ соц.-демокр. интеллигенціи, въ средѣ рабочедѣльцевъ, „экономизмомъ“ во имя политической борьбы („*Vademecum*“, 1898) и былъ однимъ изъ главныхъ создателей газеты „Искра“ и журнала „Заря“, отстаивавшихъ позицію марксизма противъ „экономистовъ“, а также ревизионистовъ и соц.-революціонеровъ. Когда въ 1903 г. послѣ второго съѣзда партія раскололась на большевиковъ и меньшевиковъ, П. примкнулъ къ послѣднимъ, хотя часто потомъ и раско-

дился съ ними въ рядѣ существенныхъ вопросовъ. Въ періодъ 1905 г. П. занялъ нѣсколько обособленное (главнымъ образомъ по вопросу о тактикѣ) положеніе, что выразилось въ изданіи имъ собственнаго органа „Дневникъ социаль-демократа“. Обычно занятый преимущественно вопросами теории, П. теперь много вниманія удѣлялъ вопросамъ тактики („Письма о тактикѣ и безтактности“, „Замѣтки публициста“). Когда въ послѣ-революціонный періодъ на ряду съ ревизионизмомъ, критикѣ котораго П. посвятилъ рядъ статей („Г. Струве въ роли критика“, „Сант противъ Канта“, „Возможенъ ли научный социализмъ?“), сталъ развиваться синдикализмъ, П. выступилъ и противъ него („Критика теории и практики синдикализма“ и др.), подобно тому какъ и раньше онъ ополчался противъ анархизма („Анархизмъ и социализмъ“, первоначально по-нѣм.). Борьба съ социально-политическими теченіями, уклонявшимися отъ марксизма, не мѣшала П. внимательно слѣдить и за развитіемъ философскихъ идей, и онъ и здѣсь выступалъ противъ всѣхъ тѣхъ направлений, которыя шли вразрѣзъ съ философіей діалектическаго материализма: противъ эмпирикритицизма („Отвѣтъ г. Богданову“ и др.), противъ бергсо-нианства („А. Бергсонъ“), противъ богосиновства („О такъ наз. религіозныхъ исканіяхъ“). Много вниманія удѣлялъ П. всегда и литературнымъ вопросамъ, давъ рядъ цѣнныхъ статей о беллетристахъ-народникахъ, объ Ибсенѣ и др. и рецензій на историко-литературные труды (о Скабичевскомъ, о Ивановѣ-Разумникѣ), углубляясь и въ исторію русской критики (статьи о Бѣлинскомъ, Чернышевскомъ, В. Майковѣ), охотно занимаясь исторіей русской интеллигенціи (ст. о Бѣлинскомъ, Чаадаевѣ, Герценѣ, книга о Чернышевскомъ), порой дѣлая экскурсіи и въ область искусства („Искусство у первобытныхъ народовъ“, „Пролетарское движеніе и буржуазное искусство“, „Искусство и обществен. жизнь“). Въ настоящее время П. занятъ большой работой, которая должна охватить исторію общественныхъ движеній и идеологій въ Россіи съ древнѣйшихъ временъ (вышелъ первый томъ въ изд. т-ва „Міръ“). Статьи П. собраны (за исключеніемъ статей, написан. послѣ 1910 г.)

въ рядѣ сборниковъ. Собр. соч. т. I, Жен., 1905 г.; *Бельтовъ*, „За 20 лѣтъ“; *Бельтовъ*, „Критика нашихъ критиковъ“; *Ильхановъ*, „Отъ обороны къ нападенію“ Полит. статьи въ сборникѣ „На два фронта“. Жен., 1905. *В. Фрнше*.

**Плеченогія** (Brachioroda), названіе рѣзко обособленной группы животнаго царства, которую надо считать не мнѣе, чѣмъ классомъ, а быть можетъ, слѣдуетъ придать ей и болѣе крупное систематическое значеніе. По внѣшнему виду и даже по нѣкоторымъ чертамъ строенія П. похожи на пластинчатожабныхъ моллюсковъ (см.): они имѣютъ двустворчатую роговую, или известковую раковину, при чемъ у нѣкоторыхъ формъ створки соединены между собою съ помощью особыхъ выростовъ или замка, а подъ раковиной находится кож-ная складка — мантія; но створки раковины у П. расположены съ брюшной и спинной стороны животнаго, а у пластинчатожабныхъ съ правой и лѣвой стороны тѣла. Вообще настоящаго сходства и родства между этими двумя группами нѣтъ. У нѣкоторыхъ П. имѣется особый стебелекъ для прикрѣпленія къ подводнымъ предметамъ, другія же прирастаютъ прямо брюшной створкой. По обѣимъ сторонамъ рта находятся два длинныхъ полыхъ выроста кожи, изогнутыхъ или спиралью завитыхъ, съ боковыми выростами, въ видѣ какъ бы бахромы. Мерцательный эпителий рукъ приводитъ токомъ воды пищевыя частицы ко рту. У нѣкоторыхъ формъ руки имѣютъ разнообразно устроенный известковый скелетъ, сохраняющ. и въ ископаемомъ состояніи, имѣющей важное значеніе для систематики (рис. 2).

Кишечный каналъ у большинства не имѣетъ заднепроходнаго отверстія. Полость тѣла хорошо развита. Кровеносная система слабо развита, сердце на спинной сторонѣ. Дыханіе совершается черезъ кожу, выдѣлительными органами служатъ одна или двѣ пары нефридій. Какъ у всѣхъ сидячихъ животныхъ, нервная система слабо развита, а органы чувствъ вовсе неизвѣстны. Полы раздѣльны, развитіе съ превращеніемъ, свободноплавающая личинка имѣетъ черты сходства съ трохофорой, личинкой кольчатыхъ червей. Положеніе П. въ системѣ неясно: ихъ сближаютъ и со



мшшниками, соединяя въ типъ „моллюскоподобныхъ“ (Molluscoidea), и съ кольчатými червями, и съ щетинкочелюстными (Chaetognatha; см.), считая ихъ плещеемъ то типа (или подтипа) „червиноподобныхъ“ (Vermioidea), то типа „трехметамерныхъ“ (Trimetamera). Но само понятие о двухъ послѣднихъ типахъ неопредѣленно и неустойчиво. Такое неясное положеніе П. въ системѣ перешло казаться страннымъ, если приять во вниманіе, что въ древнѣйшую кембрійскую эпоху мы ихъ видимъ такими же, какъ теперь, и даже есть роды (Lingula, Discina), дошедшіе съ той поры неизмѣненными до нашего времени. При столь малой измѣнчивости группы надо предположить, что выработка ея строения произошла во времена весьма отдаленныя отъ кембрійскихъ и намъ совершенно невѣдомыя, почему и всѣ предположенія о родственныхъ отноше-

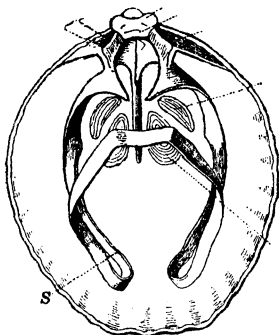

*Waldheimia flavescens* Val.

ніяхъ о происхожденіи П. являются лишь гаданіями. П. живутъ въ моряхъ съ полной соленостью (нѣтъ въ Черномъ и Балтійскомъ) на разныхъ глубинахъ, отъ прибрежнаго мелководья до громадной глубины 3.950 метр. (*Waldheimia Wyvillei* Dav.). Какъ исключеніе одинъ видъ *Terebratulina septentrionalis* найденъ въ прѣсной водѣ. Держатся П. чаще всего на каменистомъ днѣ, при чемъ нерѣдко встрѣчаются помногу въ одномъ мѣстѣ. Число живущихъ видовъ всего около 150, а ископаемыхъ болѣе 6.000. Цѣлыя семейства не пережили палеозойской эры, а нѣкоторые угадали уже въ концѣ силурійскаго или девонскаго періодовъ.

Отрядъ I. *Беззаквовыя* (Ecardines). Раковина роговая или известковая, зам-

ка нѣтъ, кишка съ заднепроходнымъ отверстиемъ. *Lingula*—съ роговой раковинной и длинн. стелькомъ, живетъ отъ кембрійскаго періода до настоящ. времени, не измѣнивъ родовыхъ признаковъ. *Obolus* — вымеръ въ силурѣ.

Отрядъ П. *Замковыя* (Testicardines). Раковина всегда известковая, замкъ есть, кишка безъ заднепроходного отверстия. *Terebratula* — съ девонскаго періо-

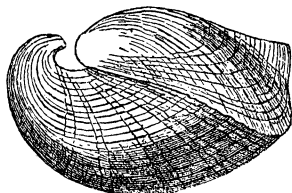

*Spirifer mosquensis* Vern. изъ каменноугольнаго известняка Московской губерніи (Мячково).

да до настоящаго времени. *Rhynchonella* — съ силурійскаго періода до настоящаго времени. *R. psittacea* — въ Ледовитомъ океанѣ. *Spirifer* — исключительно ископаемый родъ, весьма обычный въ палеозойскихъ отложенияхъ. *S. mosquensis* — характерный видъ подмосковныхъ каменноугольныхъ отложений. — Литература. *Delage et Herouard, Traité de Zoologie Concrète. Tome V. Les Vermidiens, 1897.* „*The Cambridge Natural History*“. Vol. III. Brachiopoda. Part. I; *A. E. Shipley, Recent Brachiopoda. Part. II;* *F. R. Cowper Reed, Palaeontology of the Brachiopoda (1895); K. Zittel, Grundzüge der Palaeontologie (Palaeozoologie).*

Г. Кожевниковъ.

**Плечо**, см. *анатомія*, П, 628.

**Плещеево**, озеро, см. *Переяславское*.

**Плещеевъ**, Алексѣй Николаевичъ, извѣстный поэтъ, род. въ 1825 г. въ Костромѣ, въ дворян. семьѣ; отецъ предзначалъ его къ военной службѣ и опредѣлили въ школу гвард. подпрапорщиковъ, но П. перешелъ въ петрогр. унив., откуда вышелъ до окончанія курса, отдавшійся литературной дѣятельности. Въ 1844 г. въ XXXIII кн. „Современника“ девятнадцатилѣтній юноша П. напечаталъ свое первое стих., а черезъ два года въ Спб. былъ изданъ первый сборникъ его „Стихотвореній“. Критикъ В. Майковъ увидѣлъ въ юномъ авторѣ выразителя новой эпохи, когда кончились „стихи къ дѣвѣ и лунѣ“, когда въ ходу безконечная мука сомнѣній и

страданіе общечеловѣческими вопроса-ми и признаніе своего безсилія. „Проникнутыя лирическимъ поэосомъ воззванія на доблестный подвигъ, стремленія къ вѣчному идеалу, къ истинѣ— вотъ, что теперь въ ходу! Таковъ духъ времени“,— писалъ В. Майковъ и прихотилъ къ выводу: „въ томъ жалкомъ положеніи, въ которомъ находилась наша поэзія со смерти Лермонтова, г. Плещеевъ—безспорно первый нашъ поэтъ въ настоящее время“ (В. Майковъ, „Сочиненія“ т. II, стр. 103). Конечно, первымъ поэтомъ П. не былъ и значительныхъ успѣховъ въ дальѣйшемъ не обнаружилъ. Извѣстный стих. „Впередъ—безъ страха и сомнѣнья“ было напечатано уже въ 1-мъ сборникѣ, и ярче, сильнѣе его П. ничего не далъ. Изъ десятилѣтій въ десятилѣтіе повторялъ онъ старыя пѣсни на новый ладъ, его основные мотивы и темы, отмѣченные В. Майковымъ, отмѣчались и всѣми, какъ отмѣчались всѣми и мелодичность стиховъ и грусть поэта и мягкость его души. Послѣ первой книги поэтъ замолкъ почти на 10 лѣтъ до 1856 г. Онъ былъ привлеченъ въ 1849 г. по дѣлу Петрашевскаго (с.м.), вечера котораго ревностно посѣщалъ, гдѣ прислушивался къ бесѣдамъ о правахъ человѣка, о царствѣ разума и справедливости. 9 мѣсяцевъ Петропавловской крѣпости, затѣмъ судъ, присужденіе къ смертной казни, ссылка рядовымъ въ Оренбургскій линейный батальонъ, все это тяжело отразилось на настроеніяхъ молодого поэта. Только въ 1856 г. рядовой былъ произведенъ въ прапорщики, а въ 1858 г. получилъ разрѣшеніе жить въ столицахъ. Если въ первыхъ своихъ стих. поэтъ-юноша жалуется: „Утомлена безплодною борьбою уже душа моя, потухъ огонь въ глазахъ“ („Странникъ“), то теперь, черезъ 10 лѣтъ онъ обращается къ Богу съ молитвой „возстанови мой падшій духъ, мой духъ унылый“ („Молитва“), говоритъ сердцу „мы—старики съ тобой давно“ („Сердцу“). Въ новомъ стих. „Странникъ“ онъ говоритъ „томить меня мой странническій путь, хотелось бы подъ вечеръ на покой“... Когда въ 1858 г. появился новый томикъ его стих., Н. А. Добролюбовъ отмѣтилъ, что изъ 40 пьесъ „въ тридцати навѣрное найдется скорбь большой души, усталой и убитой тревогами

жизни, желаніе приобрести новыя силы, чтобы освободиться отъ гнета судьбы и отъ мрака, покрыв. умъ поэта“ (т. II, стр. 330, изд. Сойкина). Критикъ подчеркивалъ, ссылаясь на поэтовъ, начинавшихъ отъ Пушкина: эта грусть П. не лишена *одного значенія* и даетъ стихотв. поэта при-во „на упоминаніе въ будущей исторіи русской литературы“. Во всякомъ случаѣ, въ стихахъ П. встаетъ симпатичный образъ пѣвца-гражданина. Большая со-вѣсть не даетъ ни на минуту ему покоя. У него вѣчная тоска отъ сознанія слабости уступаетъ мѣсто жаднѣ бороться прогивъ лжеучителей, проповѣдниковъ „умѣренности“, [благоразумія, ], медленнаго прогресса“, жаднѣ бороться [за „права человѣка“.

„Нѣтъ, лучше гибель безъ возврата,  
Чѣмъ миръ постыдный съ тьмой и зломъ“—

это лейтмотивъ поэзіи П. Только въ шестидесятые годы и позже голосъ поэта становится сильнѣе, увѣреннѣе. Съ рѣдкою терпимостью относился усталый поэтъ къ измученнымъ борьбой, склонившимъ голову, но благословляющимъ „честно гибнущихъ въ бою“, зато поэтъ беспощаденъ къ измѣнникамъ честной мысли. Мягкій поэтъ перерождается. Съ юношескимъ огнемъ, онъ бросаетъ сильныя слова:

„Эта дышащая злобой  
И предательская рать  
Будетъ ненависть до гроба  
Въ честныхъ душахъ пробуждать“.

Взоръ поэта постоянно обращенъ къ друзьямъ народа, „вѣрнымъ сынамъ родины“. Въ минуты сомнѣній П. обращалъ свои взоры къ дѣтямъ, къ юности, къ новому поколѣнію. Изъ страны отцовъ они уносили мечтой въ страну дѣтей. Помимо поэзіи, П. много и дѣятельно работалъ въ журналистикѣ, принимая непосредственное участіе въ передовыхъ органахъ литературы (завѣдывалъ стихотворн. отдѣломъ въ „Отеч. Зап.“ 70-хъ годовъ и беллетристическимъ въ „Сѣверн. Вѣстникѣ“ въ 80-хъ годахъ). Кромѣ того, имъ сдѣланъ цѣлый рядъ прекрасныхъ переводовъ изъ Гейне, Прутца, Гебеля, Теннисона, Байрона, Мура, Гюго, Леопарди, Петефи, Шевченко и др. Въ 60-хъ годахъ П. писалъ и повѣсти, но онѣ не отличались выдающимися достоинствами. Библиогр. с.м. XI, 686. Жизнь поэта,

полная лишений, подъ конецъ въ материальномъ отношеніи озарилась неожиданнымъ полученіемъ громаднаго наслѣдства, которымъ онъ широко подѣлился съ разными просвѣтительными учрежденіями. Ум. П. въ Парижѣ 26 сент. 1818 г. В. *Львовъ-Росачевскій*.

**Плеяда** (La Pléiade), названіе группы франц. поэтовъ XVI в. (Ронсаръ, дю Беллю, Байфъ, Белло, Жоделль, Тіаръ, Дорн), поставившихъ своей задачей возродить франц. поэзію путемъ подражанія античнымъ образцамъ. Названіе П. заимствовано отъ созвѣздія, состоящаго изъ 7 звѣздъ, „въ память о семи греческ. поэтахъ, жившихъ и творившихъ въ г. Александріи въ III ст. до Р. X.“.

**Плеяды** (*Столжары*), тѣсная группа звѣздъ въ созв. Тельца, изъ которыхъ 6—7 болѣе яркихъ видны для зоркаго новооруженнаго глаза; самая яркая, Альціона, 3-ей велич.; около 4-хъ десятковъ звѣздъ имѣютъ одинаковое движеніе на фонѣ неба, свидѣтельствующее, что эти звѣзды образуютъ одну огромную физическую систему и имѣютъ, можно думать, общее происхожденіе.

**Плимутскіе братья**, или *дарбисты*, мистич. секта, основанная Джомомъ Дарби (1800—1882) въ Плимутѣ, въ Англии. Преслѣдуемый англиканскимъ духовенствомъ, Дарби перебрался въ Швейцарію и нашелъ много приверженцевъ въ Женевѣ и Лозаннѣ. Отсюда его ученіе распространилось на южн. Германію. Тамъ и въ Соед. Штатахъ въ наст. время болѣе всего П. б. (всего ок. 10.000 чел.). П. б. ждутъ второго прішествія Христа и готовятся къ нему соответствующей религиозной жизнью. Они признаютъ лишь свободное богослуженіе и отрицаютъ всякую церковн. организацію.

**Плимутъ** (Plymouth), важный торговый центръ и вторая, сильно укрѣпленная, военная гавань Великобританіи, въ Девонширѣ, при Плимутской бухтѣ канала Ла-Маншъ; образовался изъ сліянія собств. П. съ Девнпортомъ и Стонгаузомъ; 112.042 ж.

**Плиний Младшій**, С. Plinius Caecilius Secundus, римскій ораторъ, писатель и государств. дѣятель I—II вв. по Р. X., племянникъ и пріемный сынъ Плинія Старшаго, род. въ Новомъ Комѣ въ 62 г., ум. ок. 114 г. Блестяще воспитанный стараніями матери и дяди (въ ораторскомъ

искусствѣ его учителемъ былъ Квинтиліанъ), П. скоро выдвинулся, какъ ораторъ и государственный дѣятель, при имп. Траянѣ, и достигъ высшихъ должностей. Въ 100 г. онъ былъ консуломъ (по этому случаю онъ сочинилъ сохранившійся до насъ лѣтисловій панегирикъ Траяну, въ духѣ того времени), въ 111 управлялъ Вѣннійей въ качествѣ проконсула.—Изученіе краснорѣчія, въ которомъ онъ подражалъ Цицерону, доставило ему славу выдающагося ученаго, равнаго Тациту. Чрезвычайно интересны дошедшія до насъ „Письма“ П. (9 книгъ), предназначавшіяся не для корреспондентовъ только, но для широкой публики. Въ нихъ авторъ выступаетъ благожелательнымъ человѣкомъ, стремящимся къ добру и красотѣ, обнаруживаетъ большую культурность, какъ мы бы сказали, но вмѣстѣ съ тѣмъ немалую дозу самовлюбленности и мелочности. Пользуясь довѣріемъ Траяна и обладая хорошимъ состояніемъ, П. то и другое обращаетъ на благотворительность и безкорыстную поддержку друзей. Въ письмахъ много цѣннаго матеріала для характеристики общественной и литературной жизни той эпохи; особенно хороши замѣтки о судебныхъ процессахъ, въ которыхъ П. выступалъ, какъ адвокатъ, и описание собственныхъ занятій П. и его дружескихъ отношеній. Въ письмахъ П. находимъ яркую картину изверженія Везувія въ 79 г., когда погибъ его дядя; есть прекрасное описаніе имѣній самого П.; наконецъ, дѣловыя служебныя донесенія имп. Траяну, при чемъ сохранились и отвѣты императора, напр., по вопросу о преслѣдованіи христіанъ. Письма эти — любопытный показателъ уровня административной и правительственной гуманности того времени. *И. Шмицъ*.

**Плиний Старшій**, С. Plinius, Secundus Maior, римскій писатель I в. по Р. X., род. въ Новомъ Комѣ (нынѣ Комо), въ 23 г., служилъ въ Германіи, былъ прокураторомъ въ Испаніи (67 г.), пользовался благосклонностью Веспасіана; погибъ въ 79 г., во время изверженія Везувія, начальствуя надъ флотомъ, стоявшимъ поблизости, у мыса Мизенума. По свидѣтельству его племянника, Плинія Младшаго, оставившаго намъ списокъ трудовъ своего дяди, П. отличался необычайнымъ трудолюбіемъ и при-

обрѣлъ разностороннее образованіе, такъ что сталъ ученѣйшимъ челоѣкомъ своего времени (suae aetatis doctissimus). П. писалъ сочиненія военныя, историческія (о войнахъ въ Германіи, исторію своего времени), риторическія, грамматическія, наконецъ, естественно-историческія. До насъ дошли „37 книгъ естественной исторіи“ (Naturalis historiae libri XXXVII), энциклопедическое сочиненіе, для написанія котораго П. использовалъ, по его собственнымъ словамъ, 2000 томовъ. Здѣсь разсматриваются: міръ и элементы, астрономія, физика, географія (почти сплошная номенклатура), антропология, зоология, ботаника, materia medica, т. е. лѣкарственные растенія и животныя; минералогія, краски, живопись, скульптура,—со свѣдѣніями о художникахъ. Въ трудѣ П. нѣтъ никакой системы; авторъ — не знатокъ, а дилетантъ, выписавшій изъ книгъ все, наиболѣе поразительное, и слабо систематизировавшій свои выписки. Въ средніе вѣка произведеніе П. цѣнилось очень высоко.

И. Штутцъ.

**Плисъ**, бумажн. бархатъ, см. V, 43/45.

**Плюцень**, см. XIII, 290 и 293.

**Пловдивъ**, см. Филиппополь.

**Пловъ**, см. плавъ.

**Плодовая моль**, см. вред. настѣк., X, 452.

**Плодоводство**, см. садоводство.

**Плодовый сахаръ**, или *фруктоза*, см. *плюкозы*.

**Плодовая тѣла**, см. XVII, 98.

**Плодожорка** *яблонная*, см. вредныя настѣкомья, X, 454.

**Плодоперемѣнная система**, см. сельское хозяйство.

**Плодь** (бот.), у покрытосѣменныхъ растеній—разросшаяся и измѣненная послѣ оплодотворенія завязь цвѣтка, заключающая внутри себя сѣмена. Количество отдѣленій или гнѣздъ въ П. соответствуетъ часто количеству плодolistиковъ въ завязи, и П. поэтому бываютъ одно-дву-и многогнѣздныя. Но иногда нѣкоторые плодolistики отмираютъ и количество гнѣздъ сокращается, доходя нерѣдко до одного (дубъ, каштанъ). Въ другихъ случаяхъ, наоборотъ, появляются новыя перегородки, продольныя или поперечныя (урѣдки). Стѣнка завязи образуетъ стѣнку П. и наз. *околоплодникомъ* (pericarpium). Она бываетъ гладкая, волосистая, съ пленчатыми выступами въ видѣ

крыльевъ, при чемъ и сами П. получаютъ названіе *крылатокъ* (у клена, вяза). Внутренняя часть часто усажена волосами, которые окутываютъ сѣмена, иногда бываютъ сочны и толсты (лимонъ), чаще длинныя и шерстистыя (погремокъ). Ткань околоплодника бываетъ сухой и твердой, или мясистой и мягкой, и нерѣдко раздѣляется на два слоя: наружный, *внѣшплодникъ* (exocarpium), съ тонкими стѣнками, и внутренний, *внутренплодникъ* (endocarpium), съ толстыми пробковѣющими стѣнками (бобы). У сливы шаровидный слой мясистый, а внутренний деревянистый. Въ нѣк. случаяхъ различаютъ и средній слой (mesocarpium). Различаютъ П. *одно-* и *многосѣменные*. Первые обыкновенно остаются замкнутыми, вторые растрескиваются разными способами. Главныя подраздѣленія П.: *коробочка*, орѣхъ, ягода и костянка. *Коробочка* (capsula), обыкновенно многосѣменный П. съ высѣвающимися сѣменами съ сухимъ неяркимъ околоплодникомъ. Видоизмѣненія ея: 1) *мгшочекъ* (folliculus), или *листочка*, одногнѣздный П., составленный изъ одного плодolistика и вскрывающійся по брюшному шву; 2) *бобъ* (legumen), одногнѣздный П., также состоящій изъ одного плодolistика, но вскрывающійся по двумъ швамъ, брюшному и спинному; 3) *стручекъ* (siliqua), двугнѣздная коробочка, составленная изъ 2 плодolistиковъ и вскрывающаяся двумя створками, между которыми остается перегородка; 4) *стручечекъ* (silicula), укороченный стручекъ; 5) *крыночка* (pyxidium), коробочка, вскрывающаяся крышечкой, и 6) *коробочка* собственно, вскрывается различнымъ образомъ: по перегородкамъ, швамъ, створкамъ. *Орѣхъ* (nux), односѣменный, рѣдко немногосѣменный П. съ невысѣвающимися сѣменами и сухимъ, не ярко окрашеннымъ околоплодникомъ. [Виды его: 1) *сѣмянка* (achaeonium), съ кожистымъ околоплодникомъ, не срастающимся съ сѣменемъ; 2) *зерновка* (caruopsis), кожистый околоплодникъ проросъ къ сѣмени; 3) *орѣхъ* собственно, съ деревянистымъ околоплодникомъ, не приросшимъ къ сѣмени. *Ягода* (bassa), многосѣменный П. съ мясистымъ околоцвѣтникомъ, ко времени созрѣванія ярко покрашеннымъ. Къ ягодамъ можно причислить также *тыквинны* (тыква, дыня, огурецъ, арбузъ), по-

*марицы* (лимонъ, апельсинъ). *Костянки* — односѣменный, рѣже малосѣменный П. съ мясистымъ околоплодникомъ, такъ ярко покрашеннымъ ко времени созреванія (вишня, слива). Всѣ перечисленные П. называются *простыми*. *Сборные* П. состоятъ изъ нѣсколькихъ пестиковъ, которые развиваются въ плодѣ (малина—сложная костянка). *Ложными* П. называютъ П., въ образованіи котораго принимали участіе и другія части цвѣтка, напр. цвѣтоложе (земляника, яблоко). *Соплодіе*—цѣлое соцвѣтіе, образовавшее нѣчто въ родѣ сборнаго плода (аванасъ, фи́га).

**Плодъ**, у человѣка, см. *зародыши*.

**Плоды**, *доходы*, см. *добросовѣстное пладѣніе*.

**Плоешти**, гор. въ Румыніи (Валахія), вв. 594 ж. Значит. торговля. Въ окрестностяхъ нефтяные источники и нефтеочистительные зав.

**Пломбированіе зубовъ**, одинъ изъ важнѣйшихъ методовъ консервативнаго зубо врачаванія, имѣетъ своей цѣлью, во-первыхъ, остановку разрушительнаго процесса, возникшаго въ веществѣ зуба, и, во-вторыхъ, заполненіе дефекта, успѣвающаго уже образоваться подъ вліяніемъ механическихъ, химическихъ или химико-паразитарныхъ (костоѣда) причинъ. Терминъ „пломбированіе“ происходитъ отъ примѣнявшагося въ старое время способа заполнения зубныхъ дефектовъ *свинцомъ* (лат. — *plumbum*, франц. — *plomb*). Какое развитіе получилъ этотъ методъ консервативнаго зубо врачаванія за послѣднія 60—70 лѣтъ, видно уже изъ того, что въ руководствѣ *Witte*, появившемся въ свѣтъ въ 1836 г., глава о пломбированіи изложена на 4 страницахъ, тогда какъ въ новѣйшихъ руководствахъ, напр., у *Scheff'a*, этому вопросу посвящается уже почти цѣлый томъ. Остановка процесса разрушенія, возникшаго въ зубѣ отъ какихъ-либо причинъ, достигается при пломбированіи механической очисткой зубной полости при помощи ручныхъ инструментовъ (экскаваторовъ) и боровъ, приводимыхъ въ движеніе бормашиной. За механической очисткой слѣдуетъ обеззараживаніе полости антисептическими веществами, тщательное осушеніе и, наконецъ, заполненіе ея особыми т. н. пломбировочными матеріалами. Послѣд-

ніе раздѣляются на три группы: 1) пломбировочные матеріалы, употребляющіеся для прикрытія зубного нерва (пульпы); 2) пломбировочные матеріалы, служащіе для заполненія корневыхъ каналовъ; и 3) пломбировочные матеріалы въ тѣсномъ смыслѣ, т. е. тѣ матеріалы, которыми заполняются подготовленные указаннымъ выше образомъ полости въ зубныхъ коронкахъ (см. *зубы*). Для прикрытія пульпы употребляются „пасты“, содержащія различнаго рода антисептическія вещества. Для заполненія корневыхъ каналовъ наиболѣе употребительны іодоформъ, парафинъ и др. Къ пломбировочнымъ матеріаламъ третьей группы принадлежатъ: золото, олово, платина, мѣдь, серебро, стекло, фарфоръ и т. н. пластическія матеріалы. Къ послѣднимъ относятся: амальгамы, хлоридъ-сульфатъ- и фосфатъ-цементы, гуттаперча и силикатъ-цементы. *Золото* примѣняется въ видѣ золотой фольги, которая въ формѣ мелкихъ рыло свернутыхъ цилиндриковъ вводится въ полость и тамъ уплотняется особыми инструментами (штопферами), посредствомъ ударовъ молоточка. Цилиндрики скрываются тогда другъ съ другомъ, такъ какъ химически чистое золото обладаетъ „когезивностью“, т. е. свойствомъ прилипать къ такому же золоту и сплаваться съ нимъ въ одно цѣлое. Для т. н. „золотыхъ вкладокъ“ употребляется золото 88-й пробы, изъ котораго отливаются по модели кусочки, точно соответствующій формѣ зубной полости. Его укрѣпляютъ тамъ при помощи цемента. *Фарфоръ* (композиція) обжигается въ особой электрической, газовой или спиртовой печкѣ въ видѣ цѣльнаго куска, также вполне отвѣчающаго формѣ полости. Оттискъ съ послѣдней снимается золотой фольгой, въ которую и накладываютъ фарфоровую массу для обжиганія. Вкладку укрѣпляютъ въ полости также при помощи цемента. *Амальгамы* (двойная, тройная и т. д., по числу металловъ, соединенныхъ со ртутью) вводятся въ полость въ видѣ пластической массы, которая черезъ нѣсколько часовъ совершенно затвердѣваетъ. Изъ *цементовъ* наиболѣе употребителенъ фосфатъ-цементъ, отличающійся своей липкостью и не требующій поэтому особаго укрѣпленія въ полости. *Силикатъ-цементы*

болѣе прочны и гораздо ближе подходить по вѣшнему виду къ зубной эмали, уступая въ этомъ отношеніи только фарфору. *Гуттаперча* служить чаще всего для временной пломбировки и для подкладки подъ металлическія пломбы съ цѣлью избѣжать теплопроводности послѣднихъ.

*Л. Говстевъ.*

**Пломбьеръ** (Plombières), курортъ во Франціи, въ Вогезахъ, въ 7 ч. ѣзды отъ Парижа. 430 м. надъ ур. м. Въ живописн. лѣсной долині. Климатъ горный, умѣр. Много безразлич. источн. 16°—72° (съ очень сильной радиоактивностью газовъ). Сезонъ полов. мая—полов. сент. Пріѣзж. съ желуд.-киш. заболѣв.

**Плонскъ**, у. гор. Варшавской губ., на р. Плонѣ; 11.680 ж.—*Плонскій уѣздъ* занимаетъ 1.258 т. кв. в., населеніе къ 1913 г. 126,8 т. (по переписи 1897 г. 97.128 ж.).

**Плоская стопа**, см. стопа.

**Плоскіе черви**, см. черви плоскіе.

**Плоскогорье**, см. плато.

**Плоскость**, см. XIII, основныя начала геометріи.

**Плотва**, *Leuciscus rutilus*, видъ изъ сем. карповыхъ, рыба до 50 см. длины и 1,5 клгр. вѣсу. П. самый обычный и преобладающій видъ русскихъ рыбъ, отъ крайняго запада до крайняго востока и сѣвера, встрѣчается какъ въ прѣсной, такъ и солоноватой водѣ. На Кавказѣ П. встрѣчается въ меньшемъ количествѣ, а въ Закавказьѣ вообще рѣдка. П. отсутствуетъ также и въ бассейнѣ Амура и др. рѣкахъ, текущихъ въ Великій океанъ. П. держится стаями, питается какъ животной, такъ и растительной пищей, мечетъ икру въ теченіе всей весны, а иногда и въ началѣ лѣта. Бкусовыми качествами мясо ея не выдается и поэтому цѣнится невысоко. Однако промысловое значеніе П. довольно велико, вслѣдствіе чрезвычайной распространенности. Большое значеніе имѣютъ также проходныя разновидности П.: каспійская, или *вобла* (см. X, 495) и черноморская, или *азовская тарань*, *L. g. var. Heckeli Nord.* Послѣдняя разновидность водится въ сѣв.-вост. малосоленыхъ частяхъ Чернаго моря и въ Азовскомъ морѣ, откуда идетъ для икреметанія гл. обр. въ Кубань. Ранѣе она огромными массами поднималась въ Донъ, но теперь въ этой рѣкѣ почти совершенно перевелась. Въ др. рѣкахъ Черноморскаго бассейна она

встрѣчается въ небольшихъ количествахъ. Тарань, какъ и вобла, въ громадномъ количествѣ солится въ цѣльномъ видѣ, затѣмъ сушится или вялится на воздухѣ, и въ сушеномъ видѣ расходуется гл. обр. по ю. Россіи. Подъ неправильнымъ названіемъ тарани извѣстна также *густера* (см.), вылавливаемая въ нижней Волгѣ десятками миллионштукъ и такъ же, какъ и настоящая, заготавливаемая впрокъ.

*М. Н.*

**Плотинъ**, виднѣйшій представитель новоплатонизма (204—270), родъ въ Египтѣ. На 28 г. жизни сталъ ученикомъ Аммонія Саккаса въ Александріи. По смерти послѣдняго основалъ собственную школу въ Римѣ въ 244 г. Пользовался особымъ расположеніемъ импер. Галліена; поэтому помышлялъ основать въ Кампаніи „городъ философовъ“—Платонополь. Сталъ письменно излагать свое ученіе за 10 лѣтъ до смерти. Ту форму, въ которой дошли до насъ сочиненія П., придавъ имъ самый значительный изъ учениковъ его, Порфирій. Онъ раздѣлилъ оставшіеся послѣ учителя 54 трактата на 6 „эннеадъ“ (девятиокъ). П. не стремился создать новое ученіе, онъ хотѣлъ только развить всѣ тѣ мысли, которыя заложены въ твореніяхъ Платона (см.), но не доведены до логическаго конца. П. превзошелъ въ этомъ отношеніи всѣхъ прежнихъ послѣдователей Платона острою диалектическаго обоснованія и научной послѣдовательностью, выдвигая въ то же время религіозныя тенденціи на первый планъ. По мнѣнію П., существуетъ единая *Первосущность*, причина всего существующаго и происходящаго въ мірѣ. Определить какъ-нибудь ее невозможно: она непостижима ни чувствами, ни мыслью, она есть „Неизреченное“. Всякое опредѣленіе въ понятіи предполагаетъ коррелятивное понятіе (мышленіе—то, что мыслится; воля—желаемое), поэтому нарушаетъ *единство* Первосущаго и его независимости. Это первоначальное „Неизреченное“, „Единое“ П. часто называетъ еще „Благомъ“, но и это названіе не касается сущности Единого: оно говоритъ только о томъ, чѣмъ оно является для остального міра. Единственнымъ признакомъ, положительно опредѣляющимъ Единое, является его способность быть причиною всего существующаго. Но этотъ признакъ не ума-

нотъ совершенства Единого. „Даже въ чувственномъ мірѣ, какъ только существо достигло полного совершенства, закончило свое развитіе, оно начинаетъ производить другія существа. Послѣ акта порожденія оно остается *тѣмъ же*, чѣмъ было и до него“. Первосущество же есть избытокъ полноты всего: оно какъ бы пероливается отъ избытка черезъ свои предѣлы. Оно можетъ быть уподоблено солнцу, излучающему свой свѣтъ и остающемуся тѣмъ же. Сотворенное есть, такъ обр., излученіе (эманация) или отраженіе первосущаго Божества. Оно не тождественно съ нимъ, но и не отдѣльно отъ него: такъ потокъ связанъ со своимъ истокомъ, растеніе—съ корнями. Отсюда понятно и несовершенство творенія: оно отличается отъ Творца, какъ тѣнь отъ свѣта. Процессъ эманации проходитъ послѣдовательно рядъ ступеней: онъ есть „послѣдованіе“ или „послѣбытіе“. Первою ступеню сотвореннаго является „божественный разумъ“. Онъ представляетъ собой уже множественность, такъ какъ включаетъ въ себѣ всю полноту „идей“—первообразовъ существующихъ чувственныхъ вещей (см. *Платонъ*). Но этотъ множественный міръ идей въ то же время и единъ, такъ какъ онъ есть отраженіе единого Блага. Царство идей вѣчно и неизмѣнно, въ немъ господствуютъ истина, красота и блаженство. Слѣдующю ступеню является *мировая душа*; она относится къ „разуму“, какъ *высказанное* слово къ *мысли*. Душа есть послѣдній членъ умопостигаемаго міра, она порождаетъ *матерію*—начало чувственнаго міра. Эта послѣдняя ступень эманации совершенно чужда Благу, его единству и совершенству, поэтому она есть *зло*. Область свѣта, излучаемаго умопостигаемымъ Солнцемъ, заканчивается здѣсь и переходитъ во *тьму*. Какъ божественный разумъ включаетъ въ себѣ множество идей, такъ въ мировой душѣ находятся единичныя души, „зарождающія разумныя силы“, дѣйствующія въ матеріи. Эти отдѣльныя души имѣютъ даръ самостоятельнаго и свободнаго дѣйствования. Необходимость общаго „нисхожденія“ высшего къ низшему, которая проявляется въ эманации, сказывается въ душѣ, какъ ея собственное непреодолимое, но свободное стремленіе къ воплощенію въ матеріальномъ

мірѣ. Происходитъ отпаденіе души отъ Божества. Здѣсь мы находимъ у П. развитіе древнихъ ученій о душѣ, о ея паденіи, о переселеніи душъ, данныхъ у пифагорейцевъ и у Платона (см. *душа*). Болѣе оригинально разработаны у П. вопросъ объ отношеніи души къ тѣлу. Единичная душа оживляетъ тѣло своимъ излученіемъ, тѣнью. Такъ обр., есть высшая и низшая душа. Чувственное удовольствіе и страданіе, хотѣніе, воспріятіе суть переживанія „тѣни души“. Высшая душа только *знаетъ* обнихъ, она потому чужда грѣхамъ и заблужденіямъ своей тѣни. Не она терпитъ наказаніе и странствуетъ отъ тѣла къ тѣлу. Ея „грѣхъ“ есть только воплощеніе въ матеріи, отпаденіе отъ Бога. Но для души есть возможность возвратиться къ Богу. Причинное отношеніе между ступенями „нисхожденія“ Божества—не единственное. Каждая низшая *стремится* къ высшей, хочетъ вернуться къ ней; каждая высшая ступень есть *цѣль* для низшей. А цѣль всего существующаго—начальное, неизреченное Благо. Такъ возможно обратное „восхожденіе“ отъ матеріи къ Благу, приобщеніе къ высшему. Стремленіе къ возвращенію есть та любовь (Эросъ), о которой училъ Платонъ. При жизни душа можетъ только очень рѣдко на моментъ приобщиться Первосущности въ минуту религіознаго экстаза (о себѣ П. говорилъ, что ему только разъ въ жизни привелось пережить подобное состояніе). Обычный путь очищенія души есть длительное упражненіе въ добродѣтеляхъ. Первою ступеню являются добродѣтели, *освобождающія* душу отъ власти тѣла: единичная душа возвращается къ мировой душѣ. Для этого необходимъ строгій аскетизмъ. Болѣе высокую ступень представляютъ *теоретическія* добродѣтели, заключающіяся въ истинномъ мышленіи, приводящемъ къ мировому разуму. Но мышленіе безусловно возвратитъ насъ къ Единому, такъ какъ оно мышленіемъ непостижимо. Единственный путь—уже указанный восторженный *экстазъ*, въ которомъ душа теряетъ свое отдѣльное бытіе и сливается съ Единымъ. Свои идеалистическія воззрѣнія П. пытался примирить съ политеизмомъ античнаго язычества: божествами низшаго порядка можно признать и божественный разумъ

и мировую душу, и единичныя души, въ ней содержащіяся и еще не покинувшія вышнихъ областей космоса для воплощенія. У послѣдователей П. это учение привело къ грубой демонологии и магии. Значительное вліяніе П. можно прослѣдить и въ христіанской философіи. Соч. П. стали вновь извѣстны Европѣ въ эпоху Возрожденія, изданныя въ латинск. пер. Марсилія Фицина (Флор. 1492). Въ послѣдствіи многократно издавались на греч. и лат. яз. Последнее изд. Фолькманна 1883—84. Переводы: нѣм.—*Миллера* и *Кифера* (избр. соч.), франц.—*Булье*; рус.—*Малеванскаго* (избр. тракт.) въ журн. „Вѣра и Разумъ“ 1898. О П. см. *Kierchner*, „Die Philos. des P.“ (1854); *Richter*, „Neuplatonische Studien“ (1864—67); *Dreux*, „P. und der Untergang der antiken Weltanschauung“ (1907); *Horst*, „P.'s Aesthetik“ (1905); *Falter*, „Philon und Plotin“ (1906); на русск.—*Владиславлевъ*, „Философія П.“ (1868); *Кубицкій*, „Ученіе П. о мысли и бытіи“ (Вопр. фил. и псих., 1909).

*И. Малининъ.*

**Плотины**, см. *гидротехническія сооруженія и дамбы*.

**Плотность**, или *удѣльная масса* вещества, отношеніе его массы къ занимаемому объему. Означая массу тѣла  $m$ , объемъ его  $v$ , П.  $d$ , будемъ имѣть:  $d = \frac{m}{v}$ . Отсюда видно, что П. вещества численно равна массѣ, заключающейся въ единицѣ объема этого вещества. Если мы будемъ выражать массу въ граммахъ, объемъ въ куб. сантиметрахъ, то числовое значеніе П. воды при температурѣ наибольшей П. (4° Ц.) будетъ 1, такъ какъ 1 гр. воды при этой температурѣ занимаетъ 1 куб. см. Поэтому числовое значеніе П. какаго-нибудь тѣла можетъ быть также опредѣлено, какъ отношеніе массы тѣла къ массѣ равнаго объема воды при 4° (можно также вмѣсто отношенія массъ взять отношеніе вѣсовъ тѣла и воды). *Способы опредѣленія П.* А) Для жидкостей: 1) взвѣшивая отмѣренный объемъ жидкости, опредѣляютъ  $d$  по формулѣ  $\frac{m}{v}$ ; 2) пользуются [пикнометромъ (см.); 3) основываясь на законѣ Архимеда (см. *жидкости*), взвѣшиваютъ одно и то же тѣло одинъ разъ въ воздухѣ, другой разъ въ водѣ, третій разъ въ испытуемой жидкости, и дѣлятъ потерю вѣса въ этой

послѣдней на потерю вѣса въ водѣ; 4) пользуются вѣсами Мора (см. *вѣсы*); 5) пользуются ареометромъ (см.); 6) пользуются сообщающимися сосудами въ формѣ „гидрометра“. Б) Для твердыхъ тѣлъ: 1) взвѣшиваютъ тѣло, опредѣляютъ его объемъ и вычисляютъ по формулѣ  $d = \frac{m}{v}$ ; 2) пользуются пикнометромъ (см.); 3) дѣлятъ вѣсъ тѣла на потерю вѣса этимъ тѣломъ въ водѣ; 4) пользуются ареометромъ Никольсона (см. *ареометръ*). О П. газовъ см. *газы*.

*П. нѣкоторыхъ веществъ (въ  $\frac{gr}{cm^3}$ ).*

а) Твердыя вещества:

Осмій . . . . .	22,5	Алмаз . . . . .	3,5
Иридій . . . . .	22,4	Кварцъ . . . . .	2,0
Платина . . . . .	21,4	Алюминій . . . . .	2,0
Золото . . . . .	19,3	Фарфоръ около . . . . .	2,3
Свинецъ . . . . .	11,4	Стекло отъ . . . . .	2,2 до 6
Серебро . . . . .	10,5	Натрій . . . . .	0,98
Мѣдь . . . . .	8,9	Ледъ . . . . .	0,92
Латуны . . . . .	8,4	Парафинъ . . . . .	0,89
Жѣлѣзо . . . . .	7,8	Сосновое дерево (сухое) . . . . .	0,5
Олово . . . . .	7,3	Пробка . . . . .	0,24
Цинкъ . . . . .	7,2		

б) Жидкости:

Ртуть . . . . .	13,6	Керосинъ около . . . . .	0,82
Сѣрная кислота . . . . .	1,85	Этиловый спиртъ . . . . .	0,804
Глицеринъ . . . . .	1,26	Этиловый эфиръ . . . . .	0,74
Вода . . . . .	1	Жидкій азотъ . . . . .	0,4
Масло около . . . . .	0,92	Жидкій водородъ . . . . .	0,26
Жидкій кислородъ . . . . .	0,9		

Если тѣло *неоднородно*, то частное отъ дѣленія его массы  $m$  на его объемъ  $v$  наз. *среднею плотностью* его. А. Б.

**Плотоядныя**, см. *хищныя*.

**Плоцкая губернія**, занимающая 8.287,3 кв. верстѣ, лежитъ на сѣверѣ Царства Польскаго; съ сѣвера она граничитъ съ Вост. Пруссіей, съ востока съ Ломжинской губ., съ юга и съ запада съ Варшавской. Рельефъ П. г. опредѣляется ея положеніемъ на правомъ берегу Вислы, имѣющей здѣсь западно-сѣверо-западное направленіе. Поэтому весь склонъ губерніи направленъ къ югу, и отчасти къ юго-западу. Характеръ поверхности равнинный. Наибольше высокія точки расположены на сѣверѣ губерніи, у Млавы—120 с. надъ уровнемъ моря; большая часть губерніи расположена на высотѣ 80—100 с. Общій равнинный характеръ мѣстности принимаетъ холмистый видъ на крайнемъ сѣверо-западѣ губерніи, гдѣ имѣется настоящій моренный ландшафтъ, съ его грядами и буграми, прихотливо перемѣшанными. Другой холмистый участокъ—окрестности Вы-



погода, противъ устья Бзуры. Рѣки ирѣзаны слабо, преобладаютъ слабыя ископленія; большіе обрывы имѣются только вдоль Вислы. П. г. орошается р. Вислой, протекающей вдоль ея юго-западной и южной границы, и ея притокомъ Скрвой; кромѣ того, по средней и восточной части губерніи протекаютъ притоки Нарева—Оржиць и Вкра. Обширное распространѣніе имѣютъ въ губерніи болота. Геологическое строеніе П. г. весьма мало разнообразно. Вдоль Вислы обнажаются слои третичной системы, составляющіе основаніе строенія губерніи; внизу залегаютъ бурогольные пески и глины, прикрытыя пластичными глинами различныхъ цвѣтовъ. На неровной поверхности этихъ слоевъ залегаютъ чрезвычайно мощный послѣтретичный покровъ, состоящій изъ массъ мореннаго матеріала въ центрѣ губерніи, опоясанныхъ широкими зандровыми полосами, т. е. песками, отложенными рѣками, запруженными великимъ ледникомъ. Одна изъ этихъ полосъ протягивается вдоль Вислы, другая же вдоль сѣверной границы губерніи. Геологические разрывы въ губерніи почти нѣтъ, и всѣ данныя о ея строеніи мы почерпнемъ изъ матеріаловъ, доставляемыхъ буровыми скважинами. Полезными ископимыми П. г. почти не обладаетъ: можно только указать на довольно значительное количество янтаря, попадающагося среди аллювиальныхъ и зандровыхъ отложений губерніи. Почвы отражаютъ на себѣ всегда геологическое строеніе мѣстности. Дѣйствительно, мы здѣсь видимъ различные типы дерново-подзолистыхъ суглинковъ и супесей, въ зависимости отъ характера материнской породы; на югѣ преобладаютъ супеси, что стоитъ въ зависимости отъ нахождения полосы зандровыхъ песковъ, на западѣ и востокѣ суглинки. Въ окрестностяхъ Прасныша имѣется небольшой островъ подзолистой глинистой почвы, развившейся за счетъ плотной моренной глины. Песчаная почва развиты у Плоцка, въ долинѣ р. Вкры и на крайнемъ сѣверо-востокѣ губерніи; среди этихъ песчаныхъ пространствъ обширные участки занимаютъ почвы болотнаго типа. П. г., какъ и всѣ другія губерніи Царства Польскаго, относится къ лѣсной полосѣ, при чемъ уже входитъ въ западно-европейскую провинцію, такъ

какъ здѣсь встрѣчаются такіе виды растеній, которыя свойственны Зап. Европѣ и не встрѣчаются на русской равнинѣ. Дико растущія растенія въ П. г. встрѣчаются только въ лѣсахъ и на лугахъ, такъ какъ въ виду интенсивной культуры не имѣется впускъ лежащихъ мѣстностей. Лѣса, занимающіе 158.000 десятинъ, встрѣчаются главнымъ образомъ вдоль полосъ зандровыхъ песковъ отдѣльными участками. Площадь, занятая лѣсомъ, составляетъ около 47% всей площади губерніи. Климатъ слабо континентальный, сходный съ климатомъ сѣвѣдней Германіи; умѣренно теплое и влажное лѣто смѣняется мягкой и непродолжительной зимой. Средняя годовая температура 8°, при чемъ самая низкая средняя приходится на январь—3°—4°; самая высокая—на іюль 18—20°; ниже 0° температура бываетъ только въ теченіе трехъ зимнихъ мѣсяцевъ. Лѣтомъ дуютъ сѣверо-западные вѣтры, умѣряющіе жаръ путемъ приноса влаги съ Балтійскаго моря; зимою же преобладаютъ юго-западные, что также отражается на мягкости климата. Годовое количество осадковъ значительно: 500—600 мм., при чемъ наибольшее колич. приходится на зиму. Снѣжный покровъ, въ среднемъ, держится не дольше двухъ мѣсяцевъ. Замерзаніе рѣкъ, бывающее не ранѣе конца декабря, длится болѣе (до 1½ мѣс.). Въ началѣ марта онѣ вскрываются. Изъ всего сказаннаго явствуетъ, что по климату П. г. находится въ очень благоприятныхъ условіяхъ, что даетъ возможность прокормиться весьма плотному населенію. Статистико-экономическій очеркъ см. *Царство Польское. А. Мазаровичъ.*

**Плоцкъ**, губернский гор. Царства Польскаго, на прав. бер. Вислы, 30.771 ж. Мужск. и женск. гимн. П. основанъ въ X в., былъ въ XIII в. столицей мазовецкихъ князей. До разоренія его шведами въ 1704 г. былъ однимъ изъ цвѣтущихъ городовъ края. По первому раздѣлу Польши перешелъ къ Пруссіи.—*Плоцкій уѣздъ* занимаетъ 1.164,4 кв. в. съ населеніемъ (къ 1913 г.) въ 137,0 т. ж. (по переп. 1897 г. было 100.398 ж.).

**Плугъ**, см. *сельско-хоз. орудія.*

**Плунгяны**, мѣст. телшевскаго у., Ковенской губ., 6.668 ж.

**Плутархъ**, извѣстный греч. писатель род. ок. 50 г. по Р. X. въ Херонеѣ въ

Беотія, воспитывался въ Афинахъ, много путешествовалъ и долгое время жилъ въ Римѣ. Здѣсь онъ состоялъ воспитателемъ будущаго импер. Адриана, кот. назначилъ его прокураторомъ Греціи; въ то же время П. былъ архонтомъ и жрецомъ Аполлона Пилейскаго въ Херонеѣ; ум. П. ок. 135 г. Изъ соч. П. главное мѣсто занимаютъ его „Биографія“ („Βία παράλληλα“), заключающія въ себѣ жизнеописанія знаменитыхъ людей Греціи и Рима, при чемъ П. постоянно излагаетъ параллельно биографію греческаго дѣятеля и римскаго, сходныхъ по своему характеру или положенію, и дѣлаетъ сравнительную оцѣнку (σύγκρισις) того и другого по ихъ нравственнымъ качествамъ. Обладая обширной начитанностью, П. не пропускаетъ въ своихъ характеристикахъ ни одной черты, достойной вниманія, и часто на основаніи отрывочныхъ свѣдѣній даетъ яркій и живой образъ описываемаго лица. Не столько историкъ, какъ моралистъ, П. не проявляетъ достаточнаго критическаго отношенія къ источникамъ, и вслѣдствіе того его биографіями слѣдуетъ пользоваться съ большою осторожностью; однако за всѣмъ тѣмъ его жизнеописанія имѣютъ большое значеніе для историка, часто сообщая данныя изъ такихъ сочиненій, которые до насъ не дошли. Другія произвед. П. этическаго, философскаго, историко-литературн. и археолог. содержанія, издаваемая обыкновенно подъ общ. заглавіемъ „Moralia“, всѣ въ большей или меньшей степени проникнуты одной мыслью—выяснить всю важность нравственнаго самосовершенствованія, кот. должно служить главн. цѣлью всей человѣч. жизни.

**Плутовской романъ**, возникшая въ Испаніи разновидность романа, повѣстующая о похожденияхъ и приключеніяхъ челоѣка, вышедшаго изъ социальныхъ низовъ, соприкасающагося съ представителями всевозможныхъ обществ. группъ, иногда просто бездѣльника, иногда вмѣстѣ съ тѣмъ мошенника, въ концѣ концовъ устраивающагося на болѣе или менѣе тепленькомъ мѣстечкѣ (см. XXII, 237). Являясь въ литературномъ отношеніи пародіей на рыцарскій (и отчасти пастушескій) романъ, П. р. отражалъ въ социальномъ отношеніи нравы среды отбросовъ и авантюристовъ,

порожденной разложениемъ старыхъ основъ (феодальнаго) общества, ростомъ городовъ и открытиемъ Америки. Первымъ образцомъ П. р. была повѣсть „Лицарильо да Торместъ“ (1554), переведенная на англ. (1586), франц. (1661) и нѣм. (1617) языки и вызвавшая въ Испаніи цѣлый рядъ подражаній (М. Алеманъ: „Гусманъ де Алфараче“, 1599; Сервантесъ: „Ринконетъ и Кортадилло“; Перестъ: „Плутовка Хустина“, 1605). Въ Англии первымъ П. р. была романъ Т. Нашъ: The Unfortunate Traveller (1599), за кот. послѣдовалъ романъ R. Head: The English Rogue (1665). Къ этому жанру относятся и многіе романы Дефо (The Fortunes and Misfortunes of the famous Moll-Flanders, The History and remarkable Life of The truly Honorable Colonel Jaque и др.). Во Франціи основаніе П. р. положилъ Т. Сорель своей „Histoire comique de Francion“ (1623), а лучшимъ образцомъ его является „Gil Blas de Santillane“ Лосажа (1735). Въ Германіи главнымъ представителемъ П. р. былъ Гриммельсгаузенъ, авторъ Simplicissimus'a (XVII в.). Въ новѣйшей литературѣ къ этому типу примыкаютъ нѣкот. романы изъ быта босяковъ, напр. трилогія испанск. писателя Пю Бароха (см. XXII, 260/1): La Busca, Mala hierba и L'auroga goja, гдѣ герой послѣ босяцкой жизни становится въ ряды собственниковъ. См. Chandler, Romances of Roguerie. I. The Picaresque Novel in Spain; *Стороженко*, „Изъ области литер.“. Русск. перев. „Лазарильо“ съ предисл. *Morel-Fatio*. В. Фривче.

**Плутократія** (отъ греч. πλοῦτος, богатство), господство денегъ, сосредоточенію въ рукахъ богатыхъ не только экономическаго господства, но и политической власти; см. *буржуазія*.

**Плутонисты**, см. *геологія*, XIII, 300.

**Плутонъ**, или *Гадесъ* (Πλούτων, Ἅιδης), владыка подземнаго міра, сынъ Хроноса и Реи, братъ Зевса и Посейдона, мужъ Персефоны. Вмѣстѣ съ тремя подземными судьями (Миномомъ, Эакомъ и Радмантомъ) П. судить умершихъ за ихъ земную жизнь. П. принадлежатъ нѣдра земли; онъ доставляетъ людямъ металлы и питаетъ растенія. Весильный и таинственный, онъ обладаетъ шлемомъ, дѣлающимъ носителя его незримымъ. П. изображался похожимъ на своихъ братьевъ, но мрачнымъ и суровымъ, со

сражемъ преисподней, Церберомъ, возлѣ себя.

**Плутосъ** (греч.), сынъ Деметры и Язона, рожденный на трижды вспаханномъ полѣ,—божество, олицетворяющее богатство. Обыкновенно онъ изображался въ видѣ мальчика съ рогомъ изобилія. Позднѣе составилъ мифъ объ ослѣплени его Зевсомъ, основанный на мысли о случайномъ распредѣленіи богатства между людьми безъ вниманія къ труду и заслугамъ.

**Плѣнъ**, см. *военнопленные*.

**Плѣсень**, обыкновенное названіе для цѣлаго ряда грибовъ, которые развиваются на различн. находящихся на воздухѣ безжизненныхъ субстратахъ въ видѣ волокнистаго, хлопьевиднаго или пылеобразнаго, бѣлаго, сѣраго, синевато-оливкаго, желтоват., красноват., буроват. или черноват. налета. Изъ случайно упавшихъ на субстратъ споръ плѣсеневаго гриба вырастаетъ сперва мицелій, въ формѣ длинныхъ, тонкихъ, многократно вѣтвящихся грибныхъ нитей, которыя распространяются центробѣжно изъ отдѣльныхъ точекъ, часто съ неимовѣрной быстротой захватывая большія пространства. Изъ нитей вырастаютъ многочисленныя вертикальныя конидіеносцы съ обильн. количествомъ споръ. Наиболѣе обыкновенны: *головчатая плѣсень* (см. XVII, 97 и слѣд.) на хлѣбѣ, навозѣ, фруктовыхъ сокахъ и всевозможныхъ другихъ мертвыхъ органическихъ субстратахъ; *кистевидный плѣсневый грибокъ*, *Penicillium glaucum*, самый обычный и встрѣчается почти на всѣхъ органич. веществахъ, предоставленныхъ самимъ себѣ, покрывая ихъ густымъ зеленоватымъ слоемъ; *лесный плѣсневый грибокъ*, *Aspergillus glaucus*—на гниющихъ растител. частяхъ и пр. Плѣсневые грибки питаются на счетъ веществъ, на которыхъ живутъ, производя разложеніе и порчу ихъ. Споры ихъ разсеяны повсюду въ воздухѣ, а предотвратить порчу можно лишь устраненіемъ споръ.

**Плѣсневые грибки**, см. *плѣсень*.

**Плѣшивость**, см. *волосы*, XI, 138/41.

**Плювиозъ** (франц.), 5-й мѣсяцъ французскаго революціоннаго календаря, отъ 20 янв. до 18 февр.

**Плюмажъ** (фр. plume, отъ plume, перо), украшеніе изъ перьевъ (султанъ), особенно на дамскихъ шляпахъ.

**Плюрализмъ**, философское мировоззрѣніе, принимающее, что въ основѣ міра лежитъ не единое начало, а множество самостоятельныхъ сущностей, или материальныхъ или духовныхъ (напр. „монады“ Лейбница, „реалы“ Гербарта), см. *Гербартъ*, *Лейбницъ*.

**Плюральный вотумъ**, см. *избирательныя системы*, XXI, 460/61, прил., 4.

**Плюса**, рѣка Петроградск. г., прав. прит. Наровы, беретъ начало въ лужск. у. и протекаетъ по гдовск. у. Дл. 260 в.

**Плюсконосныя**, Cupuliferae, сем. двусѣменодольн. раст., пор. дубоцвѣтныхъ, деревья или кустарники, съ очередными, цѣльными или лопастными, листьями и опадающими прилистниками, однодомныя. Соцвѣтія распускаются вмѣстѣ съ листьями; цвѣтки невзрачны и опыляются вѣтромъ. Мужскіе цвѣтки голые или съ 4-6-листнымъ околоцвѣтникомъ, женскіе устроены разнообразно. У многихъ находится *плюска*, cupula, покровъ изъ сросшихся и деревенѣющихъ листьевъ, окружающій или все соцвѣтіе или его отдѣльныя цвѣтки, а затѣмъ вполнѣ или отчасти одѣвающей все соплодіе или отдѣльные плоды. 368 видовъ, распространенныя гл. обр. въ умѣр. и холодн. климатахъ въ Сѣв. Америкѣ и Европѣ. Сюда относятся: дубъ, букъ, каштанъ и др. П. доставляютъ важнѣйшіе древесные материалы.

**Плюсна**, см. II, 629.

**Плюсъ**, математическій знакъ (+); поставленный между двумя числами, онъ указываетъ, что эти числа нужно сложить; поставлен. передъ к.-л. числомъ, онъ служитъ характеристикою *положительности* данного числа; см. II, 91.

**Плющъ**, бархатная ткань (см. V, 44), отличающаяся отъ бархата болѣе длиннымъ флеромъ; ткется изъ шелка, изъ шерсти, бумаги и въ послѣднее время изъ льна. Двойной П.—съ флеромъ на обѣихъ сторонахъ. *Я. Н.*

**Плющъ**, *Hedera Helix*, кустарникъ, высоко лазящій по деревьямъ и стѣнамъ при помощи корней-присосокъ, чрезвычайно крѣпко пристающихъ къ подпоркамъ. Листья очередные, очень разнообразны по формѣ, чаще пятилопастныя; въ болѣе зрѣломъ возрастѣ П. развиваютъ болѣе простые листья. Распространенъ въ Пер. Азій и по средиземноморск. странамъ, но культивируется въ Зап. Ев-

ропѣ довольно далеко на сѣверѣ, гдѣ начинается цвѣсти только въ очень позднемъ возрастѣ, развивая желтовато-зеленые цвѣты; плодъ—ядовитая черная ягода. Въ паркахъ П. декорируютъ стволы деревьевъ, а въ Англии покрываютъ фасады домовъ. Въ тѣнистыхъ мѣстахъ П., ползающій по землѣ, съ успѣхомъ замѣняетъ зеленый дерновый покровъ.

**Пляска св. Витта**, см. *Виттова пляска*.

**Пляска смерти**, художественное выраженіе идеи о всемогуществѣ смерти, главн. образ. въ формѣ пляски аллегорич. фигуръ или другихъ сценъ, представляющ. ея торжество. Первоначально эта идея составляла достояніе драматич. поэзіи и инсценировалась въ формѣ краткихъ діалоговъ смерти съ 24-мя лицами разныхъ сословій и положеній, отъ высшего до низшаго. Въ этихъ драматизированн. діалогохъ выдающуюся роль играли братья Маккавей, ихъ мать и Елеазаръ, самыя представленія давались (напр., въ парижск. монастырѣ *aux Innocents*) въ день ихъ памяти, и вслѣдствіе этой связи возникло латинск. названіе *chorea Macabaeorum*, отъ котораго ведетъ свое происхожденіе франц. обозначеніе П. с. — *la danse Macabre*. Подъ тяжелыми впечатлѣніями опустошительнаго шестивѣч. „черной смерти“, съ 1348 по 1351 г. унесшей много миллионъ населенія Европы, тема о всемогуществѣ смерти получила еще болѣе широкое и величественное развитіе и главн. образомъ пластич. выраженіе въ формѣ все болѣе осложнявшихся группъ стѣнной живописи и рельефа, нерѣдко сопровождавшихся объяснительными метрическими текстами.

**Пневматики**, см. *гностицизмъ*.

**Пневматическая почта** имѣется въ нѣкоторыхъ большихъ городахъ (Берлинѣ, Вѣнѣ, Парижѣ) и служитъ для пересылки особенно спѣшныхъ писемъ (по повышенному тарифу). Устройство П. основано на примѣненіи давления атмосфернаго и сжатаго воздуха. Пересылка писемъ изъ одного почтоваго отдѣленія въ другое производится чрезъ посредство центральной станціи; поэтому достаточно рассмотреть манипуляціи, соотвѣтствующія пересылкѣ писемъ изъ конечной станціи въ центральную и наоборотъ. На центральной станціи находится два большихъ резервуара: одинъ С съ сгущеннымъ воздухомъ, другой V съ разрѣженнымъ; насосъ, приводимый въ движеніе моторомъ, постоянно перекачиваетъ воздухъ изъ V въ С и тѣмъ поддерживаетъ ихъ въ одномъ и томъ же состояніи. Каждая изъ конечныхъ станцій соединяется подземной трубой R, имѣющей диаметръ въ 6½ см., съ центральной станціей; каждая такая труба на центральной станціи даетъ двѣ развѣтвленія, которыя служатъ для того, чтобы при помощи крановъ v или с сообщать трубу съ резервуаромъ V или съ резервуаромъ С. На двухъ концахъ трубы имѣются отверстія K и K', плотно замыкающіяся дверцами. Конечный отрѣзокъ трубы снабженъ двумя кранами, находящимися по обѣ стороны отверстия K': изъ нихъ кранъ H служитъ для сообщенія съ пространствомъ R, а кранъ h—съ атмосфернымъ воздухомъ. Пересылаемые письма укладываются въ обтянутые кожей цилиндры, которые почти плотно входятъ въ трубу. Когда служащій конечной станціи желаетъ отправить такую посылку на центральную

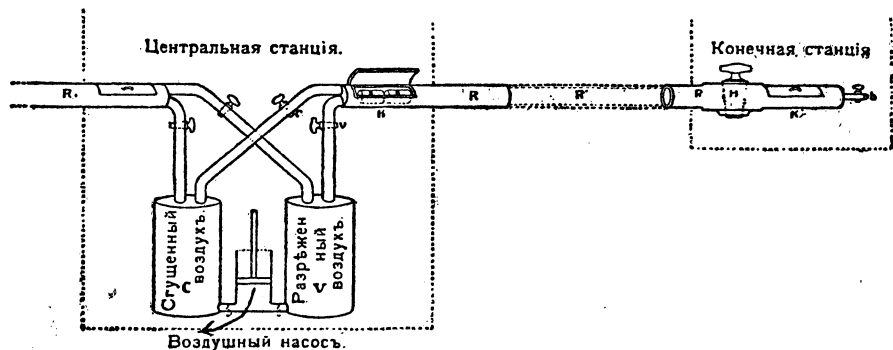

*Пневматическая машина, или разряжающій воздушный насос, принадлежит къ числу важнѣйшихъ и необходимѣйшихъ инструментовъ въ физикѣ. Изобрѣтенъ около 1660 г. Отто фонъ Герике; съ тѣхъ поръ подвергался множеству измѣненій и усовершенствованій.—Простейшій форма воздушнаго насоса изображена на рис. 1. Служитъ латунный цилиндръ; внутри его находится поршень *A*, плотно прилегающій къ стѣнкамъ; рукою двигаютъ этотъ поршень то вверхъ, то внизъ. Отъ дна цилиндра внизъ отходитъ вертикальный каналъ, который черезъ трубки *s*, *t*, *p*, *a* и *b* (последняя кончается отверстиемъ въ срединѣ плоской тарелки *dd*) устанавливаетъ сообщеніе между цилиндромъ и тѣмъ пространствомъ *g*, изъ котораго долженъ быть удаленъ воздухъ (на рис. 1 такимъ пространствомъ служитъ полость стекляннаго колокола, поставленнаго на тарелку *dd*; ради плотнаго соприкоснове-*



Рис. 1.

ніи края колокола примазываются къ тарелкѣ свиннымъ омыломъ или особой замазкой. Подъ колоколомъ изображенъ бароскопъ). Поршень *A* состоитъ изъ нѣсколькихъ частей, а именно: полого, сверху просверленнаго тѣла *K*, отлитаго изъ латуни и съ боковъ обтянутаго замшей, и металлическаго тѣла *L*, ввинченнаго въ *K* снизу; тѣло *L* также просверлено насквозь и въ верхней своей части снабжено клапаномъ, сдѣланнымъ изъ куска свиного пузыря, запирающаго отверстие канала; по сторонамъ отверстія въ клапанѣ имѣются два прорѣза, какъ показано на рис. 2, изображающемъ клапанъ сбоку и сверху. Этотъ клапанъ плотно прижимается къ отверстию, когда давление воздуха бываетъ сверху больше, чѣмъ снизу; въ противномъ случаѣ онъ открывается. Если станемъ тянуть поршень *A* (находящійся вначалѣ на днѣ цилиндра) внизъ, то подъ нимъ образуется разряженное пространство, вслѣдствіе чего изъ-подъ колокола *g* часть воздуха перейдетъ въ цилиндръ. Доведя поршень до верхняго конца цилиндра, закроемъ кранъ *r* и такимъ образомъ прервемъ сообщеніе между цилиндромъ и колоколомъ и станемъ надавливать на поршень; воздухъ, втянутый въ цилиндръ, не имѣя прохода черезъ *r*, будетъ сгущаться

и черезъ нѣсколько времени, достигнувъ упругости, превышающей упругость атмосфернаго воздуха, подниметъ клапанъ и станетъ сквозь него выходить наружу. Какъ скоро поршень доведенъ до дна цилиндра, надо снова открыть кранъ *r*; повторяя тѣ же манипуляціи, мы удалимъ изъ пространства *g* новое количество воздуха и т. д.—Такъ какъ повторное открываніе и закрываніе крана *r* утомительно и замедляетъ выкачиваніе, то вмѣсто этого крана снабжаютъ отверстие въ днѣ цилиндра клапаномъ, подобнымъ вышеописанному. Этотъ нижній клапанъ открывается при выдвиганіи поршня и закрывается при вталкиваніи его.—Степень достигнутаго разряженія воздуха мѣряется съ помощью *барометра*, который у небольшихъ ручныхъ насосовъ можетъ быть устроенъ, какъ показано на рис. 1. Стеклянная трубка *b* около 80 см. длины нижнимъ концомъ погружена въ чашку съ ртутью; верху она изогнута и съ помощью каучуковой трубки соединена съ насосомъ. Если кранъ *r* открыть, то ртуть въ трубкѣ *b* дѣйствіемъ атмосфернаго давления подымается тѣмъ выше, чѣмъ значительнѣе разряженіе. Если бы возможно было осуществить подъ колоколомъ

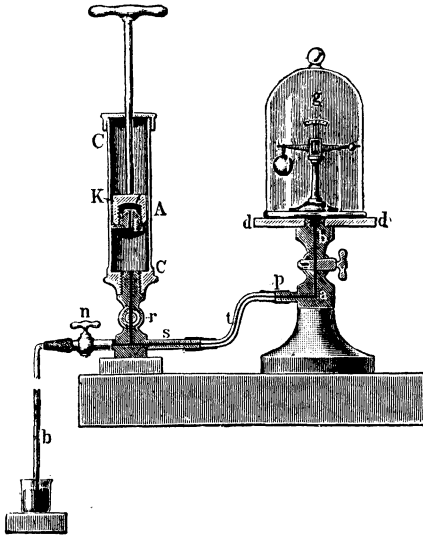

Рис. 2.



Рис. 3.

насоса совершенную пустоту, то высота ртутнаго столба, подымавшагося въ трубкѣ *b*, равнялась бы высотѣ барометра. Однако, это невозможно, во-первыхъ, потому, что при каждомъ ходѣ поршня воздухъ, находящійся въ насосѣ, только разряжается, но никогда не удалится вполне; во-вторыхъ, потому, что даже при самой совершенной конструкціи воздушнаго насоса между поршнемъ и дномъ цилиндра нельзя избѣжать промежутка, такъ наз. *мертваго пространства*, въ которомъ всегда остается воздухъ атмосферной упругости, когда поршень доведенъ до дна цилиндра. Этотъ воздухъ при поднятіи поршня распространяется по всему цилиндру, получая уменьшенную упругость, соответствующую занятому объему; и если теперь воздухъ подъ колоколомъ разряженъ уже до этой же степени, то всякое дальнѣйшее качаніе является

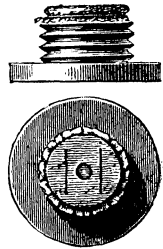
безцѣльнымъ: воздухъ изъ-подъ колокола не будетъ переключаться въ цилиндръ.

Двухцилиндровый воздушный насосъ представленъ на рис. 3 въ общемъ видѣ, на рис. 4—въ разрѣзѣ, при чемъ плоскость разрѣза для лѣвой части прибора проходитъ черезъ средину цилиндра *D*, а для правой части—черезъ средину всего прибора. На рис. 5 показано устройство поршней; здѣсь виденъ посрединѣ коническій клапанъ, прижимаемый къ отверстию пружиною; онъ открывается, если на него производится давленіе снизу. Самое тѣло поршня состоитъ изъ стопки кожаныхъ кружковъ и сжимающихся ихъ металлическихъ пластинокъ. Сквозь поршень проходитъ стержень *ca* (рис. 4), внизу котораго находится коническій клапанъ *a*. Когда поршень поднимается, то съ нимъ поднимается и стержень *ca*; но вскорѣ насадка *c* сталкивается съ крышкою цилиндра, и тогда поршень движется съ нѣкоторымъ треніемъ вдоль стержня

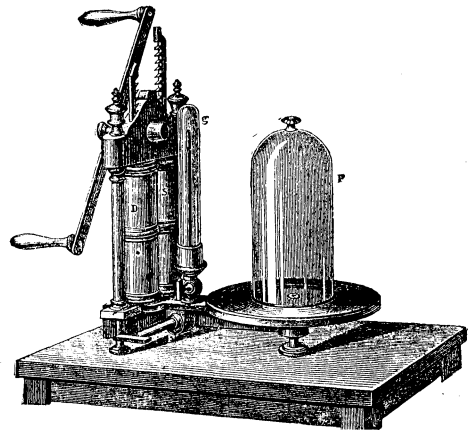

Рис. 4 и 5.

ня, остающагося на мѣстѣ. Когда поршень опускается, клапанъ *a* входитъ въ коническое отверстіе *d* дна цилиндра, такъ что верхняя плоскость клапана совпадаетъ съ плоскостью дна, и поршень можетъ плотно прилегать къ дну. Таково же устройство поршня въ другомъ цилиндрѣ *S*. Поршни приводятся въ движеніе колебательнымъ перемѣщеніемъ рычага съ помощью зубчатой передачи; одинъ поршень поднимается (всасывая воздухъ изъ-подъ колокола *P*, рис. 3), а другой въ это время опускается, выдавливая воздухъ изъ-подъ себя черезъ свой клапанъ наружу. Срединя тарелки *m* (рис. 4) снабжена винтомъ, къ которому можно привинчивать различные приборы. Отсюда идетъ каналъ, развѣтвляющійся потомъ на двѣ части, ведущія къ тому и другому цилиндру. Манометръ, имѣющій видъ укороченнаго сифоннаго барометра, помѣщается въ длинномъ и узкомъ стеклянномъ колпакѣ *g* (рис. 4), который сообщается съ каналомъ машины; сообщеніе это можетъ быть прекращено съ помощью особаго крана. Высота манометра—около 20 см.; его закрытое колѣно все наполнено ртутью, которая начинаетъ падать, когда давленіе на поверхность ртути въ открытомъ колѣнѣ понижается приблизительно до  $\frac{1}{4}$  атмосферы. При дальнѣйшемъ разрѣженіи разность уровней ртути указываетъ давленіе воздуха, остающагося подъ колоколомъ. При впусканіи воздуха въ машину ртуть съ силой устремляется въ закрытое колѣно; чтобы

уменьшить рискъ разбитія манометра, вверху закрытаго колѣна дѣлаютъ перехватъ, задерживающій теченіе ртути.—Для уменьшенія вліянія «вреднаго пространства» служитъ кранъ *Вабине* (*h* на рис. 4). Сущность этого приспособленія состоитъ въ томъ, что по достиженіи извѣстной степени разрѣженія прекращается сообщеніе колокола съ цилиндромъ *D*, а вмѣсто того устанавлива-

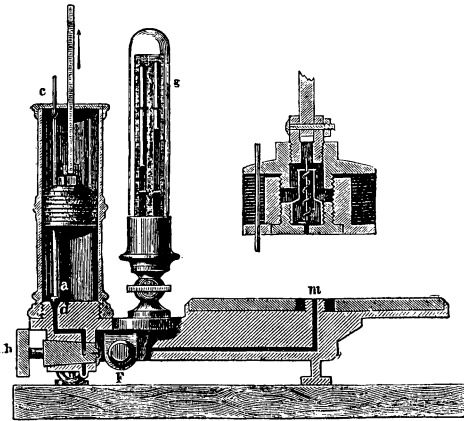

Рис. 6.



Рис. 7.

вается сообщеніе цилиндра *D* съ цилиндромъ *S* черезъ особое отверстіе въ днѣ послѣдняго. Послѣ этого уже одинъ только цилиндръ *S* сосетъ воздухъ изъ-подъ колокола; когда же въ *S* поршень опускается (а въ *D* поднимается), то воздухъ, находящійся подъ поршнемъ въ цилиндрѣ *S*, не сгущается, а безъ сгущенія перетекаетъ въ цилиндръ *D*; такимъ образомъ, когда поршень въ цилиндрѣ *S* достигаетъ дна, то вредное пространство здѣсь содержитъ не воздухъ атмосферной ушругости, а лишь весьма разрѣженный воздухъ. Когда затѣмъ поршень въ *S* начинаетъ подниматься (а въ *D* опускается),

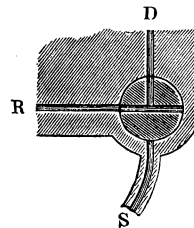
сообщеніе между обоими цилиндрами прекращается благодаря закрытію доннаго клапана въ *D*, и воздухъ, находящійся въ *D*, черезъ клапанъ въ поршнѣ выгоняется наружу. Устройство крана *Вабине* изображено на рис. 6 и 7. Онъ имѣетъ по окружности три канала (въ видѣ буквы *T*): одинъ изъ нихъ ведетъ къ цилиндру *D* (на рисункахъ—вверху); другой ведетъ черезъ особую трубку (внизу рисунка) къ упомянутому выше отверстію въ днѣ цилиндра *S*; наконецъ, третій ведетъ къ колоколу *R* (слѣва на рисункахъ). Покуда кранъ находится въ положеніи рис. 6 (этому соответствуетъ также изображенное на рис. 4), оба цилиндра находятся въ сообщеніи съ колоколомъ и каждый по очереди сосетъ оттуда воздухъ. Какъ скоро этимъ путемъ достигнута такая степень разрѣженія, что дальнѣйшее качаніе уже не сопровождается новымъ паденіемъ манометра, тогда кранъ *h* поворачивается на четверть оборота, въ положеніе рис. 7.

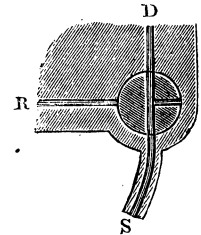

Рис. 8.

Этимъ устанавливается сообщеніе между обоими цилиндрами, а сообщеніе между цилиндромъ *D* и колоколомъ *R* прерывается. Тогда при дальнѣйшемъ выкачиваніи манометръ продолжаетъ падать, покуда не будетъ достиг-

новый предѣлъ разрѣженія. Съ помощью крана можно возможно бываетъ достигнуть подъ колоколомъ упругости воздуха всего въ 1 миллиметрѣ. Въ одноцилиндровомъ насосѣ двойного дѣйствія воздухъ изъ-подъ колокола всасывается попеременно то въ нижнюю, то въ верхнюю половину цилиндра, сообразно съ тѣмъ, идетъ ли поршень вверхъ или внизъ. Строятся также насосы двойного дѣйствія съ двумя цилиндрами; они даютъ весьма быстрое разрѣженіе.—Въ масляныхъ насосахъ (наиболѣе распространенная разновидность носитъ названіе Гукка) воздухъ изъ вреднаго пространства вытѣняется особымъ сортомъ минеральнаго масла, которымъ наполнена часть цилиндра; поэтому здѣсь уже съ однимъ цилиндромъ и поршнемъ можно достигать болѣе высокихъ степеней разрѣженія, чѣмъ съ помощью обыкновенныхъ поршневыхъ насосовъ, а именно до  $\frac{1}{4}$  мм. ртутнаго столба. Масляныя насосы съ двумя цилиндрами, работающими послѣдовательно, позволяютъ достигнуть разрѣженія въ 0,0002 мм.—Всѣма распространены въ физическихъ кабинетахъ и лабораторіяхъ ртутные насосы. Одни изъ нихъ—гидростатическіе—основаны на использовании Торичеллиевой пустоты, какъ, напр., насосъ Гукера (или Менделѣева), имѣющій слѣд. устройство (рис. 8): отъ стекляннаго резервуара *A* идетъ внизъ

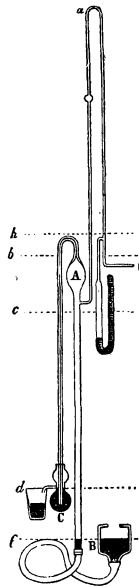

Рис. 9.

трубка, посредствомъ каучуковой трубки сообщаемая съ сосудомъ *B*, содержащимъ ртуть. Кверху отъ *A* отходитъ другая, тонкая трубка, опущенная концомъ въ ртуть *C*. Наконецъ, третья трубка *a* сообщаетъ резервуаръ *A* черезъ *O* съ тѣмъ пространствомъ, откуда долженъ быть выкачанъ воздухъ. Къ этой третьей трубкѣ приделанъ манометръ. Размѣры прибора:  $bd=78$  см.;  $cf=70$  см. Для выкачивания поднимаютъ сосудъ *B* такъ, чтобы ртуть, вытѣсняя воздухъ, наполнила *A* и частью наполнила въ *C* и *d*; затѣмъ опять опускаютъ *B*: тогда часть воздуха изъ выкачиваемого пространства черезъ *O* придетъ въ *A*; затѣмъ тѣ же манипуляціи повторяютъ. Ртуть, выливающаяся въ стаканчикъ *d*, по временамъ переливаютъ въ *B*.—Другіе ртутные насосы—гидродинамическіе (изъ нихъ типичекій—насосъ Шпренгеля)—основаны на томъ фактѣ, что ртуть, протеная отъ вращающихся капиля по узкой трубкѣ мимо резервуара, увлекающая воздухъ, увлекаетъ этотъ воздухъ съ собою.

Ртутные насосы наиболѣе совершенныхъ конструкций могутъ давать разрѣженіе до 9 и даже до 7 миллионныхъ долей мм.—Бунзенъ, замѣнивъ ртуть водою, построилъ «водяно-воздушный», или «водоструйный», насосъ, который бываетъ крайне дешевъ и является очень удобнымъ въ случаяхъ, когда не требуется большого разрѣженія (въ выкачиваемомъ пространствѣ остаются водяныя пары, упругость которыхъ—около 10—15 мм.). Одна изъ разновидностей Бунзенова насоса изображена на рис. 9: вода изъ водопровода течетъ по *Al* и черезъ *B* удаляется; трубка *DC* идетъ отъ выкачиваемого пространства. Протекающая струя воды уноситъ съ собою изъ этого пространства воздухъ.—Въ новѣйшее время изобрѣтеніемъ насосовъ, чрезвычайно остроумныхъ, практичныхъ, быстрое дѣйствующаго и дающихъ весьма совершенное разрѣженіе, прославился нѣмецкій физикъ Геде (Gaede). Поршневой насосъ Геде похожъ на масляныя насосы типа Ге-

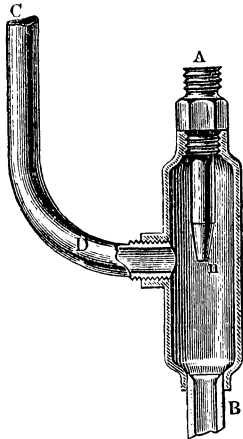

Рис. 10.

риксъ, съ тою разницей, что здѣсь имѣются въ одномъ цилиндрѣ три послѣдовательно соединенныхъ насоса (рис. 10): *a*, *b*, *c*, *d*—перегородки, ихъ ограничивающія; *A*, *B*, *C*—три поршня на общемъ стержнѣ *D*; они не прикрѣплены къ нему, а могутъ скользить вдоль него; *o*—клапаны. На шлифѣ *R* надѣвается выкачиваемый приборъ; воздухъ выходитъ изъ насоса черезъ отверстіе *q*. Проникающіе въ насосъ водяныя пары, сжимаясь подъ поршнемъ, конденсируются и образуютъ съ находящимися въ насосѣ масломъ эмульсію; особымъ приспособленіемъ въ верхней части насоса изъ этой эмульсіи удаляется вода, такъ что въ насосѣ возвращается чистое масло. Такъ какъ притомъ количество масла здѣсь весьма невелико, то упругость выдѣляющихся изъ него газовъ и паровъ совершенно ничтожна; въ теченіе 1—5 минутъ насосъ выкачиваетъ рентгенову трубку; достижимое съ помощью его разрѣженіе— $\frac{1}{20000}$  мм. Насосъ приводится въ дѣйствіе вручную, вращеніемъ колеса; внѣшній видъ его показанъ на рис. 11.—Вращающійся ртутный насосъ Геде по устройству нѣсколько похожъ на газопые часы (см. газъ свѣтлѣмый); но только въ газовыхъ ча-

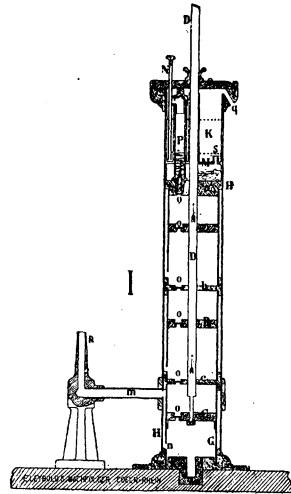

Рис. 11.

сахъ вращеніе прибора является слѣдствіемъ движенія газа, здѣсь же газъ движется вслѣдствіе вращенія прибора. Разрѣзъ этого насоса (въ главнѣйшихъ чертахъ) изображенъ на рис. 12: GG—чугунный корпусъ, внутри его находится вращающійся фарфоровый или металли-

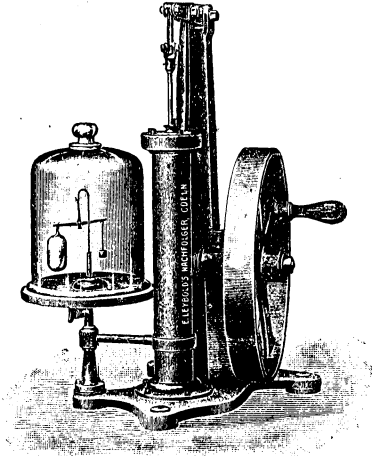

Рис. 12.

ческой барабанъ изъ трехъ отдѣленій;  $M, Z_1, Z_2$ —стѣнки этого барабана. Болѣе половины прибора наполнено ртутью (QQ). Когда нужно образовать пустоту въ какомъ-нибудь пространствѣ, то сообщаютъ это пространство съ вращающимся насосомъ, а этотъ послѣдній, въ свою очередь, сообщаютъ съ вспомогательнымъ насосомъ, разрѣжающимъ до 10—20 мм. (напр., водоструйнымъ). Сначала пускаютъ въ ходъ вспомогательный насосъ, образующій предварительное разрѣженіе въ насосѣ Геде и въ выкачиваемомъ пространствѣ. Затѣмъ приводятъ во вращеніе барабанъ (вручную или небольшимъ моторомъ). Вращеніе барабана происходитъ противъ часовой стрѣлки. Тогда пространство камеры  $W_1$  будетъ увеличиваться; сюда будетъ входить черезъ отверстіе  $L_1$  воз-

духъ изъ не показанной на рисункѣ запасной камеры и изъ выкачиваемого прибора. Когда же камера  $W_1$  приметъ положеніе  $W_2$ , то отверстіе  $L_1$  придетъ въ  $L_2$  и будетъ закрыто ртутью; воздухъ, всосанный камерою  $W_1$ , будетъ выдавливаться отсюда ртутью черезъ спиральный ходъ на окружности барабана и попадетъ въ пространство между барабаномъ и корпусомъ; отсюда онъ забирается вспомогательнымъ насосомъ.—Значеніе вспомогательного насоса заключается въ томъ, что разность уровней ртути внутри барабана и внѣ его при полномъ выкачиваніи не превышаетъ 20 мм., тогда какъ если бы вращающійся насосъ сообщался прямо съ атмосферой, то при тѣхъ же условіяхъ мы имѣли бы разность уровней въ 760 мм., что повлекло бы за собой необходимость дать насосу огромные размѣры. Въ дѣйствительности онъ имѣетъ всего 30 см. высоты и можетъ дать въ теченіе 15 минутъ разрѣженіе до  $\frac{1}{100000}$  мм.—Въ качествѣ

вспомогательного насоса Геде рекомендуетъ имѣть же построенный вращающійся «капсюльный» насосъ, изображенный на рис. 13: цилиндръ  $A$  вращается около своей

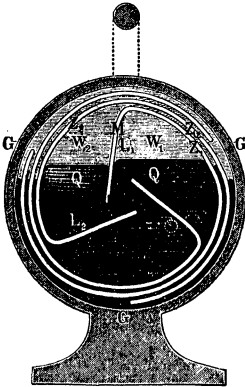

Рис. 13.

оси внутри цилиндрической же (эксцентричной) полости корпуса  $G$ . Въ  $A$  имѣются двѣ радіально расположенныя задвижки, которыя, отталкиваясь другъ отъ друга пружиной, прижимаются къ стѣнкамъ полости. При вращеніи  $A$  по направленію, указанному стрѣлкою, задвижки черпаютъ воздухъ, приходящій изъ пространства, сообщеннаго съ  $C$ , и переносятъ его черезъ клапанъ  $D$  въ не изображенную на рисункѣ запасную камеру, откуда онъ выходитъ черезъ отверстіе  $I$ . Самъ по себѣ этотъ насосъ даетъ разрѣженіе до 0,01 мм.—Изъ насосовъ, построенныхъ Геде, особенно замѣчательны т. наз. молекулярный насосъ. Цилиндръ, на которомъ онъ основанъ, совершенно новъ и заключается въ слѣдъ. Пусть  $A$  (рис. 14) будетъ цилиндръ, вращающійся на оси  $a$  и заключенный въ полости корпуса  $B$ . Полость имѣетъ выемку, простирающуюся отъ  $n$  до  $m$ . Если  $A$  вращается по стрѣлкѣ, то воздухъ въ выемкѣ будетъ, вслѣдствію внутреннего тренія, уноситься отъ  $n$  къ  $m$ . Поэтому, если соединить отверстія  $n$  и  $m$  съ манометромъ  $M$ , то получится нѣкоторая разность давленій: ртуть манометра будетъ стоять въ лѣвомъ колѣнкѣ у  $p$ , въ правомъ—у  $o$ . Разность давленій будетъ тѣмъ болѣе, чѣмъ быстрѣе вращается цилиндръ  $A$  и чѣмъ больше внутреннее треніе газа. По закону Максвелла внутреннее треніе газа при постоянной температурѣ въ широкихъ предѣлахъ не зависитъ



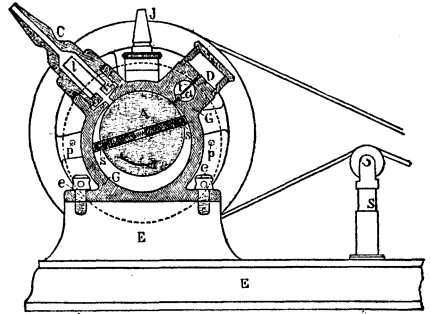

Рис. 14.

отъ давления. Поэтому если мы при известной скорости вращения цилиндра А имѣемъ въ *m* давление 760 мм., а въ *n*—750 мм., то, разрѣдивъ воздухъ въ нашей полости галь, чтобы въ *m* было давление 50 мм., мы получимъ въ *n*—40 мм.; и если бы законъ Макеуэла оставался вѣрнымъ при всякихъ разрѣженіяхъ, то, разрѣдивъ воздухъ въ полости до такой степени, чтобы давление въ *m* было 10 мм., мы получили бы у *n* 0 мм., т. е. идеальную пустоту. Отсюда видно, что для получения высокихъ разрѣженій по новому принципу необходимо произвести предварительное выкачиваніе вспомогательнымъ насосомъ. Дѣйствительное устройство молекулярнаго насоса показано на рис. 15 (разрѣзъ перпендикулярно оси

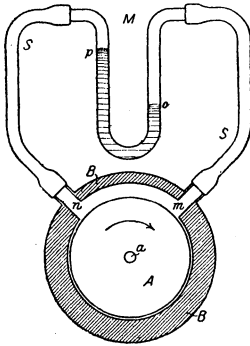

Рис. 15.

вращения) и 16 (разрѣзъ черезъ ось вращения). А—вращающійся цилиндръ; В—боковая поверхность корпуса; *N*/*N'*—его стѣнки; черезъ нихъ проходитъ ось вращения *n*. Выемки, или желобки, *D* врытаны въ цилиндръ А. Въ нихъ входятъ пластинки *C*, прикрѣпленныя къ внутренней поверхности корпуса. *F*—резервуары, наполненные масломъ, которое, между прочимъ, служитъ для того, чтобы не дать наружному воздуху проникнуть въ полость прибора. *G*—установочное приспособленіе, которое предохраняетъ поверхность желобковъ отъ соприкосновения съ пластинками *C*. *H*—шкивъ для ремня. Если А вращается по стрѣлкѣ, то при *m* газъ сгущается, при *n*

разрѣжается. На *B* находится плотно пригнанная насадка *K*. Въ ней находятся каналы, соединяющіе желобки цилиндра А «последовательно», т. е. такъ, что мѣсто сгущенія газа въ одномъ желобкѣ соединяется съ мѣстомъ разрѣженія въ слѣдующемъ желобкѣ; дѣйствія отдѣльныхъ желобковъ, благодаря этому, суммируются. Мѣсто наибольшаго разрѣженія приходится посрединѣ

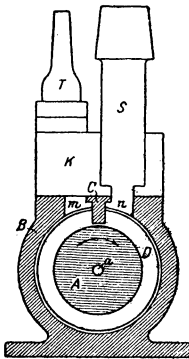

Рис. 16.

цилиндра; сюда придрѣзана широкая трубка, соединяемая съ выкачиваемымъ пространствомъ. Мѣста наибольшей плотности газа соответствуютъ концамъ цилиндра и посредствомъ трубки *T* соединяются съ вспомогательнымъ насосомъ. На рис. 17 показанъ внѣшній видъ насоса

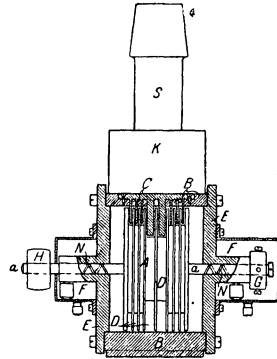

Рис. 17.

(онъ находится съ лѣвой стороны). Каучуковая трубка идетъ отъ него къ вспомогательному насосу. Молекулярный насосъ приводится въ дѣйствіе моторомъ въ  $\frac{1}{4}$  силы; моторъ и насосъ укрѣплены на общей доскѣ. Производительность молекулярнаго насоса указывается слѣд. цифрами: по истеченіи 2 минутъ дѣйствія онъ даетъ разрѣженіе до 0,0003 мм.; въ 3 мин.—0,00001 мм., въ 4 мин.—0,000002 мм. Онъ даетъ возможность получить разрѣженіе въ 0,0000002 мм., недостижимое никакимъ другимъ насосомъ. Одно изъ важныхъ его преимуществъ состоитъ въ томъ, что онъ одинаково легко откачиваетъ какъ газы, такъ и пары; такимъ образомъ, при работѣ съ нимъ осушающія средства являются излишними.—Последнее изобрѣтеніе Геде представляетъ диффузионный насосъ. Принципъ его опять-таки является вполнѣ но-

вымъ и состоитъ въ слѣд. Въ пространствѣ А, сообщенномъ, съ одной стороны, съ вспомогательнымъ насосомъ, разряжающимъ до 0,1 мм., а съ другой—съ выкачиваемымъ приборомъ, находится нѣкоторое количество ртути; эту ртуть нагреваютъ горѣлкой, при чемъ изъ нея выдѣляются пары. Чтобы эти пары не попадали ни въ выкачиваемый приборъ, ни въ вспомогательный насосъ, пространство А съ обѣихъ концовъ охватывается двумя холодильниками. Сообщение пространства А съ выкачиваемымъ приборомъ имѣетъ мѣсто посредствомъ очень узкой щели, чрезъ которую воздухъ посредствомъ диффузии переходитъ въ А; затѣмъ этотъ воздухъ удаляется вспомогательнымъ насосомъ. Диффузионный насосъ даетъ разряженіе до  $\frac{1}{100000}$  мм. Скорость выкачивания такая

же, какъ у вращающагося ртутнаго насоса. Насосъ можетъ служить для выкачивания всякихъ паровъ, на исключеніемъ ртутныхъ. Онъ имѣетъ то преимущество, что благодаря отсутствію движущихся частей не даетъ никакихъ сотрясеній; онъ дешевъ и отличается простотою устройства.—Для *сжатія воздуха* въ какомъ-нибудь пространствѣ служатъ *нагнетательные насосы*. Нагнетательный насосъ можно получить изъ разряжающаго насоса съ клапанами, если передѣлать въ немъ клапаны такъ, чтобы они открывались въ обратную сторону (таковъ, напр., велосипедный насосъ).—Капсюльный насосъ Гедо можетъ служить, какъ нагнетательный: пространство, гдѣ надо сгустить воздухъ, сообщается тогда съ сопломъ I,

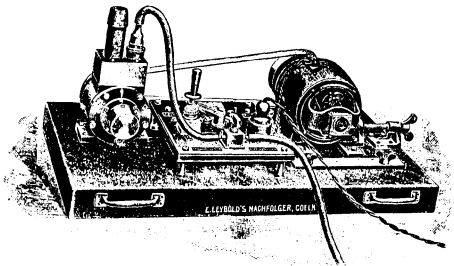
А. Бачинскій.

лицію, онъ вкладываетъ свои цилиндры въ отверстіе К', закрываетъ его, открываетъ краны h и H и даетъ электрической сигналъ на центральную станцію. Служащій центральной станціи, получивъ этотъ сигналъ, сообщаетъ трубу H съ резервуаромъ разрѣженного воздуха, закрывая кранъ с и открывая кранъ v; тогда атмосферный воздухъ, врываясь въ h, гонитъ посылку по трубѣ отъ К' до К. Когда она придѣлается въ К, служащій запираетъ кранъ v и извлекаетъ цилиндры.—Если, наоборотъ, нужно помѣнить посылку съ центральной станціи на конечную, то служащій центральной станціи, при закрытыхъ кранахъ v и h, вкладываетъ цилиндры въ К, закрываетъ дворцу; затѣмъ, давъ сигналъ на станцію назначенія, открываетъ кранъ с; служащій на станціи назначенія, получивъ сигналъ, открываетъ краны H и h, и сжатый воздухъ гонитъ посылку по трубѣ до К'. Тогда здѣсь закрываютъ кранъ H, открываютъ отверстіе К' и вынимаютъ посылку.—Движеніе такихъ посылокъ совершается со скоростью до 1/2 версты въ минуту. А. Бачинскій.

**Пневматич. машины**, см. приложение.  
**Пневматическое ружье**, см. воздушное ружье.

**Пневмококкъ**, см. бактеріи, IV, 497.

**Пнеймонія**, пневмонія, воспаленіе легкихъ. При острой П. альвеолы и мельчайшіе бронхи заполняются воспалительнымъ экссудатомъ; съ ослабленіемъ воспалит. процесса начинается всасываніе экссудата лимфатическими сосудами, или, какъ говорится, рассасываніе экссудата, въ концѣ концовъ, можетъ произойти полное восстановленіе легочной ткани и ея функціи. Въ другихъ случаяхъ, когда перевѣсъ въ борьбѣ оказывается на сторонѣ воспалит. агента (бактеріи), гибнутъ многіе лейкоциты, гибнетъ даже часть легочной ткани; въ результатъ можетъ получиться потеря легочн. ткани, или даже м. образоваться скопленіе гноя, легочный нарывъ (абсцессъ); гной м. выйти наружу (черезъ бронхи); если воспалит. процессъ стихнетъ, то въ концѣ концовъ, получится замѣстительное разрастаніе соедин. ткани (рубцовъ). Въ иныхъ случаяхъ перевѣсъ м. оказаться всецѣло на сторонѣ воспалит. агента, и организмъ погибнетъ. Острое воспаленіе м. перейти въ хронич.; въ дру-

гихъ случ. хроническое воспаленіе является роковымъ съ самаго начала. Хронич. воспал. легкихъ наичаще бываетъ туберкулезнаго характера (см. легочная чахотка). П. обыкновенно является процессомъ ограниченнымъ, т. е. занимаетъ лишь часть легкаго. Острая П. бываетъ крупозная или катарральная. При крупозномъ воспаленіи процессъ занимаетъ сплошь значит. часть легкаго (напр., цѣлую долю), при катарральной же—процессъ занимаетъ часть легкаго не сплошь, а опредѣленными островками (гесп. лишь отдѣльныя дольки захвачены воспалит. процесс.). Крупозн. воспаленіе представляетъ собою бурную реакцію организма и для своего развитія прежде всего требуетъ достаточн. запаса силъ въ больномъ организмѣ. Катарр. восп. указываетъ на болѣе слабую реакцію организма; это м. зависѣть или отъ того, что самъ воспалит. агентъ сравнит. мало ядовитъ, почему со стороны организма и не требуется бурной реакціи, или чаще отъ того, что силы организма недостаточны для борьбы съ воспалит. агентомъ. Вотъ почему въ старч. возрастѣ встрѣчается катарр. восп., а въ дѣтскомъ—крупозно. Крупозн. П. начинается б. ч. внезапно, потрясающимъ ознобомъ, течетъ при оч. высок. t°; мокрота б. ч. вязкая (фибринозн. эксуд. въ альвеолахъ и мелк. бронхахъ), ржавая (измѣненный кровяной пигментъ); б. ч. имѣется кашель, хотя м. не быть ни кашля, ни мокроты. Боль, обычно наблюдаемая при крупозн. восп., зависитъ отъ присоединяющагося пораженія плевры (см. плевритъ); плевра такъ часто вовлекается въ процессъ, что крупозн. П. нерѣдко назыв. *плевропнеймонией*. Продолжительность болѣзни отъ нѣск. дней до двухъ дней. Выздоровленіе сопровождается быстр. паденіемъ t° и быстрымъ всасываніемъ воспалит. экссудата. Катарр. П. начинается б. ч. исподволь, течетъ при небольш. сравнит. повышеніи t°, м. продолжаться оч. долго; кашель сильный; б. ч. присоединяется бронхитъ, отчего катарр. П. нерѣдко назыв. *бронхопнеймонией*. При катарр. П. ржавой вязкой мокроты не бываетъ, а обыкновенно бронхитическая, слизистогнойная, нерѣдко съ примѣсью крови. Крупозн., а еще чаще катарр. П. можетъ перейти въ хронич. восп. (туберкулезъ); съ другой стороны, обостреніе хронич. воспаленія можетъ

принять характер крупозной или катарр. П. Разумѣется, между указанными „типами“ существуетъ безчисленное множество переходныхъ случаевъ въ зависимости отъ врожденн. и пріобрѣтенныхъ особенностей данного организма и въ частности данной легочной ткани, а также въ зависимости отъ степени ядовитости (вирулентности) вызывающ. воспаление бактерий. Острая П. м. б. отъ самыхъ различн. микроорганизмовъ; чаще возбудителемъ является френкелевскій диплококкъ (*diplococcus pneumopiae*), но также стрептококки, стафилококки, бациллы инфлюэнцы и пр. Лѣчение—противовоспалительное (компрессъ согрѣвающей, мушки, банки и пр.), симптоматическое (лѣчение кашля, болей и пр.) и правильный уходъ за больнымъ.

*Н. Кабановъ.*

**Пнеймотерапія**, въ широкомъ смыслѣ синонимъ аэротерапіи (*см.*) и означаетъ всѣ виды лѣченія воздухомъ. Чаще П. называется особый видъ аэротерапіи, который состоитъ во вдыханіяхъ сжатого воздуха съ выдыханіями въ атмосферный воздухъ или во вдыханіяхъ атмосферного воздуха съ выдыханіями въ разрѣженный воздухъ. Дѣлается это при помощи особыхъ аппаратовъ. При вдыханіи сжатого воздуха вдыханіе совершается быстрѣе; вслѣдствіе же болѣе высокаго давленія введеннаго воздуха получается большее растяженіе легкихъ, чѣмъ при нормальномъ вдыханіи, а въ результатѣ—болѣе усиленное выдыханіе; такимъ путемъ вдыханія сжатого воздуха ведутъ къ повышенію эластичности легочной ткани и реберныхъ хрящей, къ укрѣпленію дыхательныхъ мышцъ. При выдыханіи въ разрѣженный воздухъ увеличивается количество выдыхаемаго воздуха и, слѣдов., легкія и грудная клѣтка спадаются въ болѣе степени, чѣмъ въ нормѣ; при этомъ усиливается обмѣнъ газовъ въ легкихъ и повышается вентиляція легкихъ. Употребляется П. при хронич. катаррахъ бронховъ; если при этомъ благодаря длительному кашлю развилось нѣкоторое увеличеніе объема легкихъ и, слѣдов., пониженіе эластичности легочной ткани, то употребляютъ выдыханіе въ разрѣженный воздухъ; улучшается вентиляція легкихъ, облегчается отхаркиваніе и восстанавливается эластичность легочной ткани;

такъ же поступаютъ, если имѣется острое вздутіе легкихъ, т. е. острое пониженіе эластичности легочной ткани отъ какихъ-либо другихъ причинъ. П. пользуются также при плевритахъ (сухихъ плевритахъ, сращеніе плевральныхъ листковъ). Для П. употребляютъ также *пнейматическія камеры*, въ которыя помѣщается больной, и въ которыхъ воздухъ находится подъ давленіемъ до полуторы атмосферы. Пребываніе (и, слѣдов., дыханіе) въ П. камерѣ увеличиваетъ объемъ легкихъ, замедляетъ дыханіе и пульсъ, при чемъ организмъ поглощаетъ большія количества кислорода, чѣмъ въ нормѣ, вслѣдствіе большаго количества вдыхаемаго воздуха. Употреб. П. камеры при плевритахъ, сморщиваніи легкихъ, хроническ. бронхитахъ, малокровіи. *Н. К.*

**Пнеймотораксъ**, скопленіе газа въ полости плевры. Поводомъ м. б. травма грудной стѣнки (напр., огнестрѣльная или колотая рана), оперативное вскрытіе грудной клѣтки (напр., при гнойномъ плевритѣ, при лѣченіи легочнаго туберкулеза искусственнымъ пнеймотораксомъ); въ этихъ случаяхъ воздухъ набирается въ полость плевры снаружи. Но также поводомъ м. б. разрушеніе легочной ткани у ея плевр. поверхности какимъ-либо болѣзненнымъ процессомъ (б. ч. туберкулезъ, также гангрена легкихъ, легочный гнойникъ); получается отверстіе изъ легкихъ въ плевру; чрезъ это отверстіе и насасывается воздухъ при дыхательныхъ движеніяхъ. Къ воздуху въ полости плевры б. ч. присоединяется жидкій экссудатъ, серозный или гнойный. Быстрое развитіе П. можетъ сопровождаться очень тяжелыми явлениями: сильной болью, рѣзкой одышкой, синюхой и плохимъ пульсомъ; вслѣдствіе наступающихъ расстройствъ кровообращенія и быстро уменьшается дыхательной поверхности легкыхъ. П., образовавшійся вслѣдствіе травмы или оперативнаго вмѣшательства, обыкновенно кончается выздоровленіемъ и даже въ сравнительно короткое время. П., развившійся вслѣдствіе болѣзненныхъ измѣненій легочной ткани, обыкновенно протекаетъ неблагоприятно. При П., развившемся вслѣдствіе легочнаго гнойника или гангрены, требуется оперативное вмѣшательство (дать свободный стокъ гною). При П. у туберкулезн.

нихи, если возникаютъ тяжелыя явленія души, если дѣлаютъ проколъ стѣнки особой полой иглой, чтобы выпустить изъ полости плевры часть воздуха и тѣмъ облегчить больному сразу значительное облегченіе.

*Н. К.*

**Пнинъ**, Иванъ Петровичъ, писатель (1778—1805). Выбравшій сына одного изъ дворянъ Ропниныхъ, П. началъ свое образованіе въ известномъ тогда Благородн. пансіонѣ моск. ун. и кончилъ затѣмъ инженерный корпусъ подпрапорщикомъ. После участія въ шведской кампаніи 1700 г. и въ дѣйствіяхъ противъ Польши, оставилъ въ 1797 г. военн. службу и въ 1801 г. служилъ сперва въ канцеляріи гос. совѣта, потомъ въ мин. нар. проsv. Есть извѣстіе, что П. рано началъ писать стихи. Въ 1798 г., вмѣстѣ съ А. Ѳ. Пустужевымъ, онъ издавалъ „Спб. журналъ“, который поддерживалъ вел. кн. Александръ Павловичъ и его кружокъ (будущій „тріумvirатъ“). Здѣсь, въ нравоучительной тезѣ, въ мимоходомъ брошенномъ образѣ, проскальзывали, несмотря на всю строгость павловскаго рожима, и „жесткой тирантъ“ и „польза широдная“, даже „вольность“ и „свободный крестьянинъ“, равно и вскорѣ зарпешенный „гражданинъ“. Общественно-политическія тенденціи журнала намѣтились уже тѣмъ, что въ немъ давалось мѣсто переводамъ изъ Монтескье и Верри, единомышленника Беккари. Въ 1803 г. П. пишетъ свой „Вопль невинности, откорреамой закономъ“. Обсуждая вопросъ о незаконнорожденныхъ дѣтяхъ, П. въ рѣшеніи его исходитъ изъ положеній естественнаго права. Однако вся сложность теоретическихъ переживаній П. испускаетъ лишь въ его трактатѣ: „Опытъ о просвѣщеніи касательно къ Россіи“ (1804). Здѣсь борьба съ руссоизмомъ и съ принципами 1793 г. сочетается, пусть неполнозначительно, съ другими принципами, позволяющими П. бережно перенести въ XIX в. часть радищевскаго наследія. Онъ стремится доказать, что равенство и вольность, которые считали правами человѣка, — „мнимыя“ и „метафизическія“ права, никогда не существовавшія, защищаетъ, въ частности, дѣленіе русскаго общества на сословія и желаетъ предотвратить переходъ изъ низшаго сословія въ высшее. Однако, ставя государству задачи—охраненіе соб-

ственности и личной безопасности гражданина, П. незамѣтно связываетъ ихъ съ лучшими традиціями XVIII в. Консерваторъ, защищая собственность, становится защитникомъ несуществующей крестьянской собственности, тѣмъ болѣе, что безъ нея не можетъ процвѣтать земледѣліе—„душа общественнаго тѣла“, что настоящее положеніе—это „черная туча“. Противникъ французской „вольности“ является, преимущественно въ стихотворныхъ произведеніяхъ, страстнымъ поборникомъ свободы, и прежде всего свободы мысли („Цензоръ и сочинитель“), полнымъ одушевленія пѣвцомъ человѣка, который для него „зидитель есть вселенной“.—См. *Прятковъ* (Др. и Нов. Рос. 1878, IX); *Пытуховъ* (Ист. Вѣстн. 1889, VII; здѣсь же „Вопль невинности“); *Каллашъ* (Р. Мысль, 1905, IX); *Кизветтеръ* („Ист. очерки“, 1912); *Доденковъ* (Изв. ист.-фил. инст. въ Нѣжинѣ, 1912, т. 27).

*С. В.*

**По** (римск. Padus, греч. Πάδος), рѣка въ сѣв. Италіи, беретъ начало въ двухъ маленькихъ озерахъ, лежащихъ на сѣв. склонѣ вершины Коттійскихъ Альповъ. Дл. 672 км. (по друг. даннымъ 720 км.); шир. отъ 160 до 1.326 м. При Фикароло отъ П. отдѣляются 2 рукава, далѣе у С. Марія ди Ариано, приближ. въ 40 км. отъ моря, П. снова раздѣляется на 2 рукава, дѣлящіеся въ свою очередь на рядъ вѣтвей. Образовывая такимъ образомъ болотистая дельта П. имѣетъ 94 км. шир. (съ с. на ю.). Судоходенъ отъ Казале на 543 км., прорѣзанъ судоходн. каналами. Притоки: справа—Танаро, Скривіа, Требіа, Секья, Панаро; слѣва—Дора Рипаріа, Дора Балтеа, Сесіа, Тичино, Адда, Ольо и Минчо.

**По** (Pau), гл. гор. французск. департ. Нижн. Пиренеевъ, живописно расположенъ на р. Гавъ-де По, у подножья Пиренеевъ; 34.179 ж. Замокъ XIV—XVI в., гдѣ родился Генрихъ IV. Сукон., кожев. произв. Нѣкогда былъ гл. г. Беарна (см.). Климат. станція съ мягкимъ климатомъ, зимой менѣе теплымъ, но болѣе равномернымъ, чѣмъ на югѣ Франціи. Средн. т°: окт. 13,7°; дек. 6,2°; февр. 6,3°; апрѣль 12,2°. Сезонъ: полов. окт.—полов. мая.

**По** (Рое), Эдгаръ Аллэнъ, амер. поэтъ, род. въ 1809 г., двухлѣтнимъ ребенкомъ былъ усыновленъ семьей Аллэнъ, провелъ съ ней пять лѣтъ въ Англии (1815/20),

посѣщалъ университетъ въ Виргиніи, надѣлалъ долговъ, былъ отданъ въ контору, гдѣ не ужился, издалъ два сборника стиховъ, прошедших незамѣтно (Tamerlane and other Poems, 1827; Al Araaf 1829), порвалъ со своимъ приемнымъ отцомъ (1830); когда въ 1833 г. Saturday Visitor объявилъ конкурсъ, послалъ нѣсколько рассказовъ (Tales of the Folio Club), получилъ премію за „Манускриптъ, найденный въ бутылкѣ“, въ 1835 г. былъ однимъ изъ издателей Southern Literary Messenger, гдѣ напечаталъ рядъ рассказовъ и критическихъ статей, въ 1836 г. женился на двоюродной сестрѣ (прообразъ его Элеоноры), жилъ сначала въ Филадельфій, гдѣ сотрудничалъ въ Gentleman's Magazine, Graham's Magazine, The Pioneer, потомъ въ Нью-Йоркѣ, гдѣ работалъ въ New-York Mirror, въ Whig Review и редактировалъ Broadway Journal, голодалъ, злоупотреблялъ алкоголемъ, а также опиумомъ, былъ близокъ къ помѣшательству, ум. въ 1849 г. Подобно Ирвингу, П. сдѣлалъ поэзіи чисто эстетическія, а не моральныя цѣли (хотя и изобразилъ въ трехъ рассказахъ торжество совѣсти). Главная его задача была обращена на рѣшеніе техническихъ проблемъ: въ области сказа — стремленіе къ быстрому драматическому развитію событій или къ тому, чтобы событіе логически вывести изъ первоначально неизвѣстныхъ психологическихъ предпосылокъ; въ области поэзіи — стремленіе сблизить лирику съ музыкой, сдѣлать стихъ способнымъ передавать, напр., звонъ колоколовъ или голоса птицъ. Лишь въ видѣ исключенія рисуя свѣтлыя картины, П. довелъ до совершенства существовавшій и до него кошмарный жанръ (влиязъ на него, напр., Кольриджъ). Какъ въ его стихотвореніяхъ, такъ, въ особенности, въ его рассказахъ изображаются обычно всевозможные ужасы: убійства, пытки, кораблекрушенія, разрушеніе, раздвоеніе личности, безуміе, жестокости, торжество смерти и т. д. Иногда затронуты (въ антидемократическомъ духѣ) социальные вопросы, иногда вопросы философскіе. Одинъ изъ творцовъ распространеннаго въ амер. литературѣ сказа небольшихъ размѣровъ (short storie), П. оказалъ вмѣстѣ съ тѣмъ огромное вліяніе на всю новѣйшую литературу, подготовивъ почву, съ одной сто-

роны, для послѣдующихъ изобразительныхъ ужасовъ (Вилье де Лиль-Аданъ, Эверетъ и др.), съ другой — для уголовного романа сказа (Конанъ Дойль и др.), и въ частности на нашу (какъ поэтъ — на некоторые символы, своими рассказами — напр., на Л. Андреева). Свое (мистикопантеистическое) міровоззрѣніе П. изложилъ въ трактатѣ Eureka (1848). Благодаря тонденціозно извращающей факты біографіи, написанной Грисуольдомъ, о П. существовало нѣкоторое время неправильное представление, разсѣянное Бодлеромъ, выступившимъ на его защиту въ 1855 г. Произведенія П. перев. на рус. яз. К. Д. Бальмонтъ (изд. Скорпіона). Собр. соч. П. въ 17 т. съ біографіей изд. въ 1903 г. Harrison. О немъ: Woodberry, E. P. (American Men of Letters); Lauvrière, E. P., sa vie et son oeuvre. Etude de psychologie pathologique; въ связи съ другими представителями „кошмарнаго“ жанра см., напр., книгу: В. Фриче, „Поэзія кошмаровъ и ужасовъ“. В. Фриче.

**Побѣгъ**, см. *дезертирство* и *тюремныя и мѣста заключенія*.

**Побѣдоносцевъ**, Константинъ Петровичъ, государственный дѣятель (1827-1907). Воспитывался въ Училищѣ правовѣдѣнія, служилъ въ сенатѣ, позже былъ профессоромъ гражданск. права въ московскомъ ун-тѣ. Преподавалъ законовѣдѣніе нѣсколькимъ вел. князьямъ, въ т. ч. будущ. императ. Александру III. Въ 1868 г. назначенъ сенаторомъ, въ 1872 г. членомъ госуд. совѣта, но политической роли не игралъ до 1880 г., когда сдѣлался (на мѣсто гр. Д. Толстого) обер-прокуроромъ свят. синода. Благодаря близкимъ личнымъ отношеніямъ къ вступившему въ 1881 г. на престолъ Александру Александровичу, который оказывалъ своему бывшему учителю исключительное довѣріе, П. приобрѣлъ огромное вліяніе на всю политику этого царствованія. Въ совѣщаніи высшихъ государственныхъ чиновъ 8 марта 1881 г., гдѣ рѣшался вопросъ о такъ называемой „конституціи“ Лорисъ-Меликова (см.), П. произнесъ рѣчь, которую можно назвать программной. „Въ Россіи хотятъ ввести конституцію, — говорилъ П., — и если не сразу, то по крайней мѣрѣ сдѣлать къ ней первый шагъ... А что такое конституція? Отвѣтъ на этотъ вопросъ даетъ намъ Западная Европа. Конституція, тамъ су-

шествующія, есть орудіе всякой неправды, источникъ всякихъ интригъ“. Въ главнѣйшемъ П. обрушился уже не на конституціонные проекты только, но и на реформы, проведенныя при Александрѣ II, начиная съ крестьянской. Крестьянскимъ „дана свобода, но не устроена надъ ними надлежащая власть, безъ которой не можетъ обойтись масса темныхъ людей“. Последствіемъ этого было то, что народъ „сталъ пить и лѣниться“, а за тѣмъ сталъ жертвой всяческой эксплуатаціи, при чемъ отмѣчена еврейская. „За тѣмъ открыты были земскія и городскія учрежденія, говорильни, въ которыхъ не принимаются дѣйствительнымъ дѣломъ, а разглагольствуютъ вкривъ и вкосъ о самыхъ важныхъ государственныхъ вопросахъ, вовсе не подлежащихъ вѣдѣнію чиноуважающихъ“. „Потомъ открылись новыя судебныя учрежденія, новыя говорильни, говорильни адвокатовъ, благодаря которымъ самыя ужасныя преступленія, посомнѣнныя убійства и другія тяжкія злодѣянія, остаются безнаказанными“. Мѣчь свою, которую Александръ III дважды прерывалъ выраженіями своего одобренія, П. закончилъ словами: „въ такое ужасное время надобно думать не объ учрежденіи новой говорильни, въ которой произносились бы новыя растлвующія рѣчи, а о дѣлѣ... нужно дѣйствовать“. Въ какомъ направленіи нужно дѣйствовать“, П. высказалъ вполне ясно въ одномъ письмѣ, написанномъ за два дни до совѣщанія (6 марта): „Мой планъ, между прочимъ, объявить Петербургъ въ военномъ положеніи, перемѣнить людей и затѣмъ оставить Петербургъ, это проклятое мѣсто, покуда очистится, уѣхать въ Москву“. Въ такой рѣшительной формѣ этотъ планъ дѣйствій не осуществился, но рѣзко реакціонное напруженіе, которое старался дать политикъ новаго царствованія П., въ общемъ, вполне восторжествовало, что и нашло себѣ выраженіе въ манифестѣ 29 апрѣля 1881 г., составленномъ, по порученію Александра III, П., при участіи Каткова. Есть прямыя указанія на то, что П. старался „помочь исторіи“ и сдѣлать впечатлѣныя „ужаснаго времени“ еще болѣе ужасными, выдумывая несуществующіе инноваторы и т. под. Отчасти съ цѣлью эксплуатировать вызванныя такимъ путемъ страхи, П., вмѣстѣ съ нѣк. другими,

была учреждена „Священная дружина“, ставившая себѣ цѣлью бороться съ терроромъ „нигилистовъ“ путемъ террора же и частнаго сыска, независимаго отъ официальной полиціи. Учрежденіе оказалось мертворожденнымъ. Вообще вліяніе П. на текуція, практическія дѣла внѣ предѣловъ его вѣдомства было гораздо менѣе значительно, чѣмъ можно было бы ожидать. Онъ былъ скорѣе глашатаемъ реакціи, лидеромъ же ея сталъ его антагонистъ, гр. Д. Толстой. Намѣченныя П. въ его рѣчи контръ-реформы, отъ земскихъ начальниковъ, какъ необходимаго органа опеки „темной массы“, до различныхъ стѣсненій суда, земства и преслѣдованія евреевъ, всѣ были осуществлены въ царствованіе Александра III, но не П.-мъ. Изъ всего его плана ему хорошо удалось только одно: „перемѣнить лица“. Не только палъ Лорисъ-Меликовъ, но П. удалось припутать къ „крамолѣ“ даже такихъ людей, какъ в. кн. Константинъ Николаевичъ и княгиня Юрьевская: первый былъ вынужденъ оставить всѣ должности, вторая должна была уѣхать за границу. Истинное мастерство проявилъ П. только въ области личной интриги: интригу онъ, совершенно искренно, считалъ главнѣйшимъ политическимъ факторомъ, и ею объяснялъ всѣ политическіе перевороты, какіе были доступны его воображенію; такъ, „при демократическомъ образѣ правленія правителями становятся ловкіе подбиратели голосовъ со своими сторонниками, механики, искусно орудующіе закулисными дружинами, которыя приводятъ въ движеніе куколъ на аренѣ демократическихъ выборовъ. Люди этого рода выступаютъ съ громкими рѣчами о равенствѣ, но въ сущности любой деспотъ или военный диктаторъ въ такомъ же, какъ и они, отношеніи *господства* къ гражданамъ, составляющимъ народъ“ („Московскій Сборникъ“, статья „Новая демократія“). Дѣятельность республиканской партіи во Франціи П., въ своей рѣчи, объяснялъ интригами честолюбца Гамбетты, стремящагося къ диктатурѣ. Цитированный только что „Моск. Сборникъ“ (собраніе статей на разныя темы, отчасти переводныхъ, изданн. П. въ 1896 г.) показываетъ, что этому бывшему профессору права, много занимавшемуся исторіей, были совершенно чу-

жды какъ историческая, такъ и юридическая точка зрѣнія на государство: единственная доступная ему точка зрѣнія была индивидуально-психологическая. Власть утверждается „на вѣрѣ народной“. Характеристика этой вѣры, сдѣланная самимъ П., глубоко поучительна и, можетъ быть, лучше всего другого поясняетъ его дѣятельность, какъ главы церковнаго вѣдомства. „Какое таинство—религіозная жизнь народа такого, какъ нашъ, оставленная самому себѣ, неученаяго! Спрашиваешь себя: откуда вытекаетъ она?—и когда пытаешься дойти до источника—ничего не находишь. Наше духовенство мало и рѣдко учитъ, оно служитъ въ церкви и исполняетъ требы. Для людей неграмотныхъ Библия не существуетъ; остается служба церковная и нѣсколько молитвъ, которыя, передаваясь отъ родителей къ дѣтямъ, служатъ единственнымъ соединительнымъ звеномъ между отдѣльными лицомъ и церковью. И еще оказывается въ иныхъ, глухихъ мѣстностяхъ, что народъ не понимаетъ рѣшительно ничего, ни въ словахъ службъ церковной, ни даже въ „Отче нашъ“, повторяемомъ нерѣдко съ пропущеніями или съ прибавками, отнимающими всякій смыслъ у словъ молитвы“ („М. С.“, 138). Такое положеніе вещей приводило обер-прокурора синода не въ ужасъ, а наоборотъ, въ умиленіе. Само собою разумѣется, что П. долженъ былъ стать ожесточеннымъ противникомъ общеобразовательной народной школы. „По народному понятію, школа учить читать, писать и считать, но, въ нераздѣльной связи съ этимъ, учить знать Бога и любить его и бояться, любить отечество, почитать родителей“. Люди же, которые хотя бы вмѣстѣ въ курсъ народной школы „энциклопедію знаній подъ дикимъ названіемъ родиновѣдѣнія“ и т. п., помимо „развращенія“ дѣтей, приносятъ еще и экономическій вредъ, „лишая родителей и семьи рабочей силы“ („Моск. Сб.“, ст. „Народное просвѣщеніе“). Тутъ вскрывается передъ нами общественная почва, на которой стоялъ П.: онъ видѣлъ въ крестьянинѣ, прежде всего, рабочую силу. Положеніе П., какъ глашатая крѣпостнической реакціи, такимъ образомъ вполне подходило къ его міровоззрѣнію; но это же міровоззрѣніе и дѣлало его ма-

ло пригоднымъ для практической дѣятельности въ Россіи конца XIX в. Средствами крѣпостнаго хозяйства тутъ ужь ничего сдѣлать было нельзя, и административная дѣятельность П. дала рядъ минусовъ даже съ точки зрѣнія его партіи. Его главное дѣло—церковно-приходская школа, при помощи кот. онъ надѣялся вытѣснить школу земскую, несмотря на крупныя затраты (въ 1895 г. болѣе 3 милл. руб.), осталась такимъ же мертворожденнымъ предпріятіемъ, какъ и „Священная дружина“. Жестокое преслѣдованіе сектантовъ, разбивъ массу личныхъ существованій, не остановило распространенія сектъ, и правительство уже съ конца XIX в. начинаетъ отказываться отъ системы П. Въ послѣдніе годы жизни онъ далеко не имѣлъ прежняго вліянія, и 19 окт. 1905 г. вышелъ въ отставку. Сочиненія П., кромѣ „Моск. Сборника“: „Курсъ гражданскаго права“ (1-е изд. 1868; 2-е, дополненное, 1873/76), „Историческія изслѣдованія и статьи“ (Спб. 1876), „Вѣчная память“ (М. 1896), переводы: Фомы Кемпійскаго „О подражаніи Христу“ (выдержало 6 изд.), „Приключенія чешскаго дворянина Вратислава въ Константинополь“ и др. Роль П. въ событіяхъ марта—апрѣля 1881 г. детально разобрана *Богучарскимъ* въ его книгѣ „Изъ исторіи политической борьбы въ 70-хъ и 80-хъ гг. XIX в.“, стр. 273 и слл.; см. также *Б. Глинскій*, „К. П. Побѣдоносцевъ“, матеріалы для его биографіи („Историческій Вѣстникъ“, 1907, IV); *И. Тверской*, „Изъ дѣловой переписки съ К. П. Побѣдоносцевымъ“ („Вѣстникъ Европы“, 1907, XII—интересныя письма П.).

М. П.

**Повальный обыскъ**, въ дореформенномъ процессѣ одинъ изъ моментовъ предварительнаго слѣдствія, состоявшій въ томъ, что все жители даннаго околотка опрашивались относительно жизни и поведенія залодозрѣннаго въ нихъ вѣстномъ преступленіи. Въ соврем. русскомъ процессѣ въ видѣ переживанія остался институтъ *окольныхъ людей*, очень напоминающій П. о. Разница лишь въ томъ, что по Судебнымъ Уставамъ опрашиваются не все жители околотка, а лишь часть ихъ (не менѣе 6 и не болѣе 12). Кромѣ того, сторонамъ предоставляется широкое право отвода окольныхъ людей, чего не было при П. о.



**Повальные болѣзни**, то же, что эпидемическія, см. *эпидеміи*.

**Поваренная соль**, см. *соль*.

**Поваренное искусство** сводится къ экономному приготовленію пищи питательной, вкусной и удобоваримой. Значеніе *экономіи* кухни понятно само собою: влѣдствіе незнанія мы растрачиваемъ громадныя количества пищевыхъ средствъ совѣмъ непроизводительно, не умѣя выбирать ихъ цѣлесообразно, рационально приготавливать, утилизировать отходы и отбросы и пр., затрачивая безъ нужды излишне много топлива и огромныя массы ручного труда; вообще говоря, экономія кухни—дѣло весьма большой важности, но пути къ ней недостаточно сознаны и разработаны. Только при массовомъ питаніи—въ войскахъ, въ школахъ, общественныхъ, фабричныхъ и т. под. столовыхъ, ресторанахъ и пр.—вопросы экономіи ставятся и разрѣшаются болѣе или менѣе рационально. Что же касается чрезвычайно развитого посемейнаго питанія, т. наз. домашняго стола, то съ нимъ связано наименьшее примѣненіе экономіи; оно наиболѣе расточительно, хотя нерѣдко руководится скупостью. Прежде всего, П. и. знаетъ, что чѣмъ больше, въ извѣстной мѣрѣ, число порцій пищи готовится одновременно, тѣмъ менѣе расходуется пищевыхъ припасовъ на каждого человѣка, тѣмъ, напр., съ меньшимъ количествомъ мяса достигается хорошій наваръ въ супахъ, тѣмъ сочнѣе получается вареное или жареное мясо, а, слѣд., тѣмъ болѣе оно выходитъ, и т. д. Далѣе, при малыхъ количествахъ пищи идетъ на единицу ея вѣса слишкомъ много топлива сравнительно съ массовой заготовкою, тѣмъ болѣе, что только при крупномъ поваренномъ дѣлѣ возможно наилучшимъ устройствомъ нагрѣвающихъ приспособленій широко экономизировать тепло, особенно если индивидуализировать оборудование кухни, примѣняя для отдѣльныхъ кушаній спеціальныя устройства; вообще, развитіе и примѣненіе *технологіи кухни* возможно лишь при массовомъ питаніи. Технологія кухни даетъ намъ большую экономію въ теплѣ и пищевыхъ средствахъ при устройствѣ паровыхъ котловъ для суповъ, паровыхъ экстракторовъ для костей, паровыхъ камеръ для различныхъ кашъ, варки рыбы,

мяса, овощей, механическихъ мясорубокъ, механическихъ приборовъ, экономично моющихъ и очищающихъ овощи (отъ кожицы), измельчающихъ, смѣшивающихъ и растирающихъ различные матеріалы. Массовое приготовленіе пищи ведетъ также къ экономіи въ смыслѣ меньшей стоимости заготовокъ пищевыхъ припасовъ оптомъ и лучшаго качества ихъ; то и другое особенно легко достигается, если столовую (общественную) поставить въ связъ съ потребительнымъ обществомъ, если столовая является членомъ его. Тогда имѣемъ больше обезпеченности и по отношенію къ качеству матеріаловъ. Во всякомъ случаѣ, связана ли кухня съ потребительнымъ обществомъ или нѣтъ, массовыя закупки даютъ возможность надлежаще примѣнять *товаровѣдніе* пищевыхъ средствъ и, кромѣ повышенія этимъ путемъ качества припасовъ, избавлять потребителей отъ опасностей, связанныхъ съ плохими качествами пищи, напр., отъ большого или содержащаго паразиты мяса, зараженнаго молока, пищевыхъ средствъ, снабженныхъ вредными консервативами—салициловой, борной кислотой и другими примѣсями, и т. д. При домашнемъ посемейномъ питаніи лично защититься отъ всего этого многообразнаго вреда, наносимаго нашему здоровью пищевыми средствами, нѣтъ возможности. Весьма выгодно при массовомъ дѣлѣ также возможность широко соблюдать требованія *гигіены кухни*, которые при кустарномъ питаніи нарушаются на каждомъ шагѣ. Понятно, что кухонное помещеніе (и столовая) должно быть весьма свѣтло и устроено такъ, чтобы въ немъ сравнительно легко можно было поддерживать чистоту: необходимо все усилія направить къ тому, чтобы помещеніе, гдѣ готовится пища, не могло явиться очагомъ заразы для пищи; въ немъ не должно быть никакого скопленія грязи, сора, пыли и какихъ бы то ни было отбросовъ; внутреннія поверхности кухни должны быть непроницаемы для жидкостей и хорошо очищаемы обмываніемъ; и комнаты должны быть свѣтлыя, чтобы солнечный свѣтъ по возможности убивалъ микроорганизмы. У насъ же обычно отводятся въ квартирахъ для кухонь самыя плохія, нерѣдко темныя, подвальные, грязныя и пыль-

ныя помѣщенія, связанныя съ грязными, такъ называемыми „черными“ лѣстницами, нерѣдко вблизи клозетовъ и выгребныхъ ямъ, представляющія скопленія разныхъ нечистотъ. Точно такъ же малое вниманіе обращается на кухонную посуду, которая можетъ быть опасна для здоровья, вызывая, напримѣръ, содержаніемъ въ полудѣ, въ припаѣ, въ эмали или поливѣ (горшки) свинца хроническія отравленія, а также отравленіе мѣдью, цинкомъ и пр. Сейчасъ въ большихъ городахъ Россіи постепенно обозначается тенденція къ превращенію кустарнаго, такъ сказать, кухоннаго дѣла въ крупное, особенно отмѣчаемое развитіемъ большихъ столовыхъ и ресторановъ и т. под. Въ этомъ мы идемъ по слѣдамъ Западной Европы и особенно Соединенныхъ Штатовъ Сѣв. Ам. Но ясно, что потребителямъ наиболѣе выгодно имѣть свои столовыя, кооперативныя учрежденія, которыя особенно удобно ставятся въ связь съ потребительными об-вами. Понятно, что дѣло идетъ о столовыхъ, рассчитанныхъ для нормальнаго питанія, для примѣненія въ нихъ рациональнаго П. и., а не гурманства, что составляетъ особую спеціальность. Однако кооперативныя столовыя, во всѣхъ отношеніяхъ выгодныя и экономныя, развивающія къ тому же для другого производительнаго дѣла большее число трудовыхъ рукъ, особенно женскихъ, для своего возникновенія и правильной эксплуатаціи требуютъ подходящихъ, далеко не всегда имѣющихся въ наличности, условій; онѣ разовьются въ крупныхъ населенныхъ центрахъ—въ городахъ, среди фабричнаго населенія и т. под.; но остается огромная масса обывателей, которая долго еще будетъ питаться посемейно. И здѣсь остаются всѣ тѣ крупные недостатки кустарной кухни, на которые указано выше, и чтобы уменьшить ихъ, важно ознакомленіе населенія съ основами рациональнаго питанія и приготовленія пищи. Вообще П. и.—приготовленіе пищи—настолько важно для народнаго здоровья и экономіи, что не слѣдуетъ его игнорировать, должно считать его весьма существеннымъ дѣломъ. Необходимо имѣть въ виду, что кухонная обработка пищи стремится сдѣлать ее безопасной (напр., убиваніемъ паразитовъ въ мясѣ и различныхъ вред-

ныхъ бактерій въ пищѣ нагрѣваніемъ), болѣе питательной (напр., удаленіемъ непереваримыхъ частей измельченіемъ), удобоваримой (напр., нагрѣваніемъ ошощей и пр.) и вкусной (напр., примѣненіемъ приправъ), что въ свою очередь поднимаетъ удобоваримость. Наша обычная кухня далеко не отвѣчаетъ указанной дѣли и нерѣдко достигаетъ обратнаго; особенно же часто грѣшитъ она по отношенію къ безопасности питанія и противъ вкуса. *Я. Никитинской.*

**Повелительное наклоненіе**, см. глаголь.

**Поверхность**, см. XIII, 331/32, прил., 31/37.

**Повечеріе**, вечернее богослуженіе, совершаем. послѣ вечерни. П. бываетъ великое и малое; послѣднее совершается ежедневно, а первое—лишь Великимъ постомъ и въ нѣкот. большіе праздники. Малое П. обыкновенно соединяется съ вечерней; великое П. въ Великій постъ поется отдѣльно, а въ большіе праздники соединяется съ утреней.

**Повивальная бабка**, см. акушерка.

**Повилика**, см. паразиты (въ растит. царствѣ), XXXI, 187.

**Повиликовыя**, см. вьюнковыя.

**Повытчикъ**, въ дореформенныхъ судахъ чиновникъ регистраціоннаго отдѣленія, наблюдавшій за порядкомъ въ распредѣленіи и храненіи поступающихъ бумагъ. См. вытъ.

**Повѣнецкій уѣздъ**, сѣв.-западный уѣздъ Олонецк. г., граничитъ съ Архангельск. губ. и Финляндіей. Площадь—35,238,3 кв. в. П. у. самый большой и глухой въ губерніи. Поверхность представляетъ гряды скалистыхъ холмовъ (Олонецкія горы), покрыта болотами, озерами и обширными лѣсами. Рѣки принадлежатъ къ Бѣломорскому (р. Выгъ и др.) и Онежскому бассейнамъ (Суна, Кумса и др.). Изъ озеръ наиболѣе крупныя Сег-озеро, Выгозеро, Тулось-озеро, Лекша; къ П. у. принадлежатъ и часть Онежск. оз. Почва каменистая, песчаная или болотистая. Встрѣчаются въ изобиліи болотныя и озерныя желѣзныя руды. Населеніе къ 1913 г. исчислено въ 40,1 т. ж. (включая 2,1 т. гор.); на 1 кв. в. 1,1 сельск. жит. По переп. 1897 г. было 26.381 ж., гл. обр. кареловъ (49,68%) и великоруссовъ (47,86%). Кромѣ земледѣлія, населенію занимается лѣсн. промысл., охотой и ры-

боловствомъ. Вся хозяйств. площ. у. въ 1905 г. равнялась 3.575,389 дес., изъ нихъ крестьянскихъ надѣльн. земель—16,3% (143,4 д. на 1 дворъ). Въ частной собственности было 0,1%, въ т. ч. 1.569 д. принадлежало дворянамъ (въ средн. по 784,5 д. на 1 владѣніе) и 1.177 д. купцамъ (по 592,3 д. на 1 вл.). Церкви, госуд. и учредж. принадл. 83,6%. А. П-ръ.

**Повѣнецъ**, уѣздн. гор. Олонецкой г., на сѣв. берегу Онежскаго оз., 1.840 жит.— существовалъ уже въ XVI в. въ видѣ племенія; въ 1703 г. Петръ В. основ. здѣсь чугуно-литейный заводъ, закрытый въ 1786 г. Съ 1802 г.—у. г. Олонецк. г.

**Повѣренный въ дѣлахъ**, см. *дипломатич. представительство*, XIII, 388.

**Повѣрочная палатка**, см. XII, 642.

**Повѣсть**, одинъ изъ видовъ эпич. повѣстий, имѣющій предметомъ событіе или происшествіе въ жизни отдѣльной личности. Съ одной стороны, изображая лишь отдѣльные моменты изъ жизни личности, а не всю исторію ея, съ другой — представляя эти моменты въ ихъ простомъ и естественномъ развитіи, безъ стремленія къ исключительному и причудливому, П. ограниченою обнимаемою ею содержаніемъ отличается отъ романа, характеромъ своихъ сюжетовъ отъ новеллы, съ которою не представляетъ другихъ рѣзкихъ признаковъ различія. Какъ отъ романа требуется глубина и широта идеи, отъ новеллы — новизна, оригинальность сюжета, такъ для П. обязательны простота плана, легкость, удобообозримость фабулы, естественность тона и простота изложенія. П. можетъ облекаться и въ прозаическую и въ стихотворную форму, и въ этой, по преимуществу поэтик. формѣ, ведетъ свою генеалогію отъ средневѣковыхъ поэтовъ (напр., „Вѣднй Генрихъ“ Гартмана фонъ Ауэ, повѣсти Ганса Сакса и др.) къ блестящимъ корифеямъ новѣйшей поэзіи и достигаетъ высшаго интереса и художественности совершенства подъ перомъ Вальтера Скотта, Байрона, Т. Мура, Лонгфелло и др.

**Повѣтъ**, судебно-административный округъ въ старинной Польшѣ, до извѣстной степени соответствующій нашему уѣду. Изъ Польши дѣленіе на П. перешло въ соединенную съ нею Литву и, наид., въ юго-западную Россію, главн. образ. уже со второй пол. XVI в., ко вре-

мени введенія въ дѣйствіе Литовскаго статута (см.) въ послѣдней его редакціи (1588 г.). Здѣсь П. продолжали существовать и послѣ присоединенія къ Россійской имперіи, пока дѣйствовалъ Литовскій статутъ, даже въ началѣ XIX вѣка. Ср. *воевода*, X, 598.

**Погарь**, безуѣздн. гор. стародубскаго у., Черниговской губ.; 9.960 ж. Существовалъ, какъ полагають, уже въ XII в.

**Поговорка**, неизмѣнно по формѣ краткое изреченіе, созданное народомъ, отличающееся отъ пословицы (см.) своимъ менѣе общимъ характеромъ, а также отсутствіемъ поучительности. По русскому народному выраженію: „поговорка — цвѣточекъ, пословица — ягодка“.

**Погода**. Если бы мы пожелали изучать явленія П. по наблюденіямъ только на мѣстѣ нашего пребыванія, по записямъ какой-либо одной метеорологической станціи, то для разрѣшенія цѣлаго ряда вопросовъ мы не нашли бы достаточно данныхъ, и эти вопросы остались бы безъ отвѣта. П. даннаго мѣста зависитъ не столько отъ мѣстныхъ, сколько отъ общихъ причинъ, и эти общія причины могутъ быть выяснены только по наблюденіямъ въ цѣломъ рядѣ пунктовъ, при помощи сравненныхъ между собою инструментовъ и въ близко одни и тѣ же моменты времени. Для сопоставленія между собою наблюденій отдѣльныхъ станцій, чтобы получить возможность обозрѣвать условія распределенія П. на большей или меньшей площади земного шара,<sup>1</sup> обыкновенно пользуются географической картой, на которой цифрами, линіями и условными знаками изображаются важнѣйшіе элементы, опредѣляющіе собой тотъ или иной характеръ П. Такого рода карты, относящіяся къ опредѣленнымъ моментамъ времени, носятъ названіе „синоптическихъ“, и основанный на примѣненіи ихъ методъ изученія П. называется *синоптическимъ*. Составляя карты для послѣдовательныхъ моментовъ времени, мы получаемъ возможность слѣдить за одновременными измѣненіями П. на большей или меньшей части земного шара, изучать отдѣльныя явленія въ ихъ перемѣщеніи по земной поверхности.

Самымъ важнымъ элементомъ, опредѣляющимъ тотъ или иной характеръ П. въ нѣкоторомъ районѣ, является баро-

метрическое давление. Для картъ II. пользуются исключительно приведенными къ уровню океана величинами барометрическаго давления, по которымъ на картѣ проводятся *изобары*, т. е. линіи, соединяющія мѣста съ одинаковымъ барометрическимъ давлениемъ. Направленіе и величина барометрическаго градіента (т. е. разница давленія на разстояніе въ 1 широты = 111 килом.) опредѣляютъ собою какъ направленіе, такъ и скорость вѣтра, а вмѣстѣ съ тѣмъ, въ зависимости оттого, откуда переносятся массы воздуха и ихъ физическія свойства. Наблюдавшійся на каждой станціи вѣтеръ на картѣ изображается по направленію стрѣлкой, летящей туда, куда вѣтеръ дуетъ, и по скорости такимъ количествомъ перьевъ (идущихъ вбокъ черточекъ), какому равносильна скорость въ баллахъ шкалы Бофорта (см. *вѣтеръ*, XII, 164). Наблюдавшаяся на каждой станціи облачность изображается степенью зачернѣнія кружка, изображающаго мѣстоположеніе станціи, и, кромѣ того, условными знаками отмѣчаются, если наблюдались, дождь, снѣгъ, туманъ и т. п. Температура воздуха или дается цифрами около станціи, или же, на основаніи этихъ величинъ, проводятся *изотермы* (линіи равной температуры). Для сужденія о томъ, насколько холодно или тепло въ каждомъ данномъ пунктѣ, обычно вычисляются, кромѣ того, величины отклоненія температуры отъ нормы, при чемъ за норму принимаются вычисленныя на основаніи долготѣнныхъ наблюдений температ. для даннаго дня и часа.

Изобары обыкновенно складываются въ нѣкоторыя *системы*, изъ которыхъ наиболѣе важную роль играютъ *циклоническія* и *антициклональныя*. Циклоническая система, или циклонъ, изображается рядомъ концентрическихъ изобаръ, при чемъ въ центральной части давленіе наиболѣе низко и отсюда во всѣ стороны возрастаетъ. При такомъ распредѣленіи давленія воздухъ устремляется отъ периферіи къ центру, но подъ вліяніемъ вращенія земли отклоняется въ сѣверномъ полушаріи вправо, въ южномъ влѣво и движется по спиральнымъ линіямъ, приближаясь къ центру. Уголъ отклоненія вѣтра отъ направленія градіента зависитъ отъ величины тренія воздуха о земную поверхность; на сушѣ

онъ меньше, чѣмъ надъ моремъ. Причѣмъ кающій со всѣхъ сторонъ къ центру воздухъ выносится восходящими токами кверху и здѣсь растекается во всѣ стороны. Антициклональная система, или антициклонъ, изображается также рядомъ концентрическихъ изобаръ, но въ центральной части здѣсь давленіе наиболѣе высоко и убываетъ отсюда во всѣ стороны. Воздухъ движется отъ центра къ периферіи и также вслѣдствіе вращенія земли отклоняется отъ направленія градіента, двигаясь по спиральнымъ расходящимся линіямъ. Утекающій отъ центра воздухъ пополняется нисходящими токами изъ болѣе высокихъ слоевъ атмосферы. Распредѣленіе вѣтровъ въ циклонахъ и антициклонахъ даетъ возможность формулировать нижеслѣдующее простое правило Бейсъ-Бало: если стать такъ, чтобы вѣтеръ дулъ въ спину, то въ сѣверномъ полушаріи минимумъ (т. е. наиболѣе низкое давленіе въ циклонѣ) будетъ находиться налѣво впереди, а максимумъ (т. е. наиболѣе высокое давленіе) направо позади.

Циклоны нашихъ широтъ очерчиваются обычно изобарами эллиптической формы, при чемъ большая ось ихъ направлена чаще всего съ юго-запада къ сѣверо-востоку, т. е. по главному направленію перемѣщенія нашихъ циклоновъ. Можно различать такимъ образомъ переднюю и заднюю сторону циклоновъ, при чемъ обѣ эти стороны рѣзко разнятся по господствующей въ нихъ погодѣ. Въ передней части въ нашихъ условіяхъ притекаютъ обычно теплыя и влажныя массы воздуха, которыя при наличіи восходящихъ движеній, {поддерживаемыхъ къ тому же разностями температуры, быстро достигаютъ состоянія насыщенія; образуются облака, изъ которыхъ при температурахъ выше нуля падаетъ дождь, при температурахъ ниже нуля снѣгъ. Вѣтра задней части циклоновъ приходятъ изъ болѣе высокихъ широтъ и приносятъ болѣе холодный и сухой воздухъ; образованіе осадковъ и облаковъ прекращается, и здѣсь господствуетъ сухая, ясная и прохладная погода.

На нижеслѣдующемъ чертѣ показанъ схематическимъ распредѣленіе II. въ циклонѣ.

Очень часто, въ особенности въ зимнее полугодіе, изобары сгущаются, барометрической градіентъ становится значительнымъ, и вѣтры достигаютъ степеня бурь. Такие циклоны представляютъ серьезную угрозу, не особенно для мореплавателей; въ зимнее время, въ



# КАРТА ПОГОДЫ

Ежедневный метеорологич. бюллетень

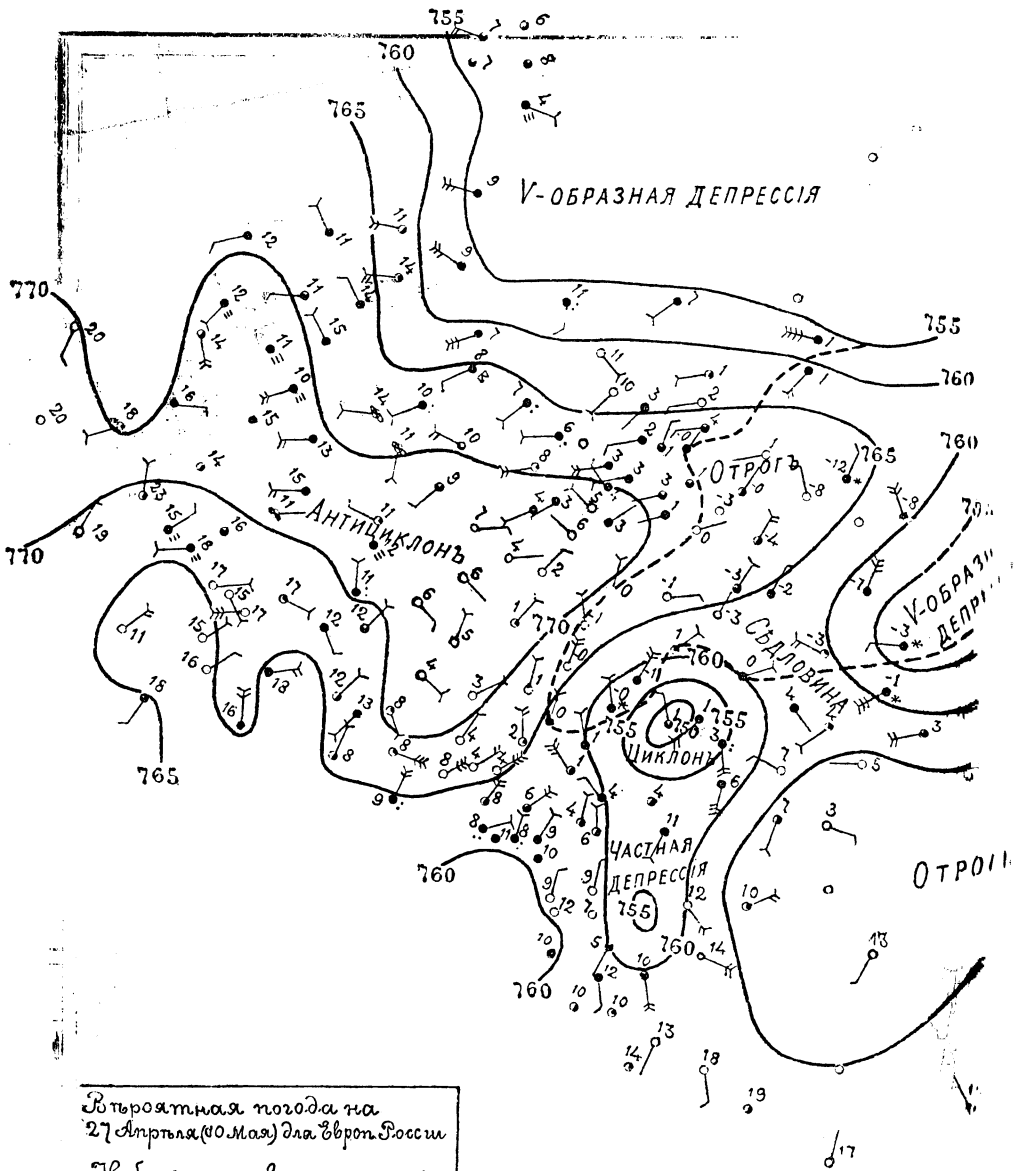

Вероятная погода на  
27 апреля (30 мая) для Европ. России

Небольшое повышение температуры на северо-западе и западе; холодно в остальной России; заморозки на северо-востоке и в части востока. Осадки в бассейне средней Волги, на крайнем юге и местами по побережью Балтийского моря без осадков в остальной России.

Общее состояние атмосферы. Барометр у Исландии (Рейкьявик 751 мм) в 4, у Сословы 748 мм) на верхнем Урале (7... и на Черном море (Батуми 759 мм) в средней полосе Европы (Свалба ринич 773 мм.) и в центральной Сибири. В Европ. России: Осадки выпали на юго-западе, в центре на востоке. Температура ниже норма.

рля 1912 г.

« Главн. Физич. Обсерватори.

1912.

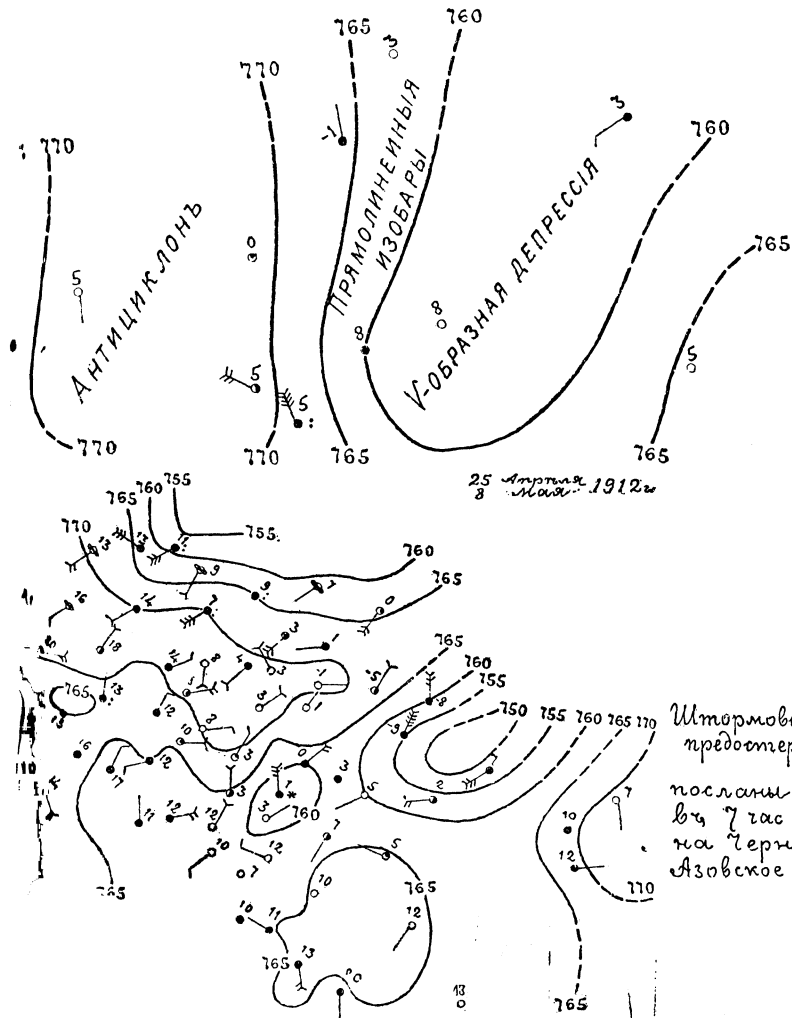





неполюности съ сѣвѣпоадомъ, они вызываютъ метели, очень часто прекращающія у насъ всякое сообщеніе.

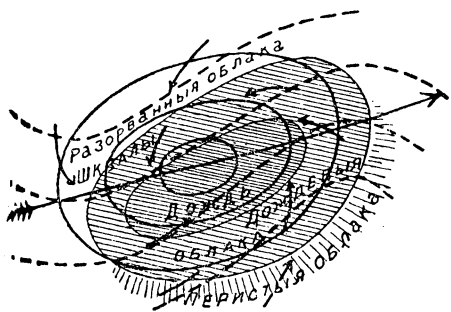

— ИЗОБАРЫ  
--- ИЗОТЕРМЫ

Антициклоны обычно очерчиваются такъ же, какъ и циклоны, замкнутыми изобарами. Въ центральной ихъ область, вслѣдствіе указанныхъ выше нисходящихъ движеній, сопровождаются нагреваніемъ массы воздуха и удаленіемъ ихъ отъ насыщенія, по преимуству устанавливается ясная, безоблачная погода, и господствуютъ сильные вѣтры. При такихъ условіяхъ лѣтомъ, когда ночь коротка, а день длиненъ, поверхность земли сильно нагревается солнечными лучами, потеря тепла излученіемъ незначительна, и лѣтніе антициклоны приносятъ съ собою жаркую погоду. Обратно, зимою, когда день коротокъ и ночь длинна, излученіе играетъ при ясномъ небѣ преимуственную роль, нагреваніе солнечными лучами незначительно, и зимніе антициклоны отличаются холодами. Слѣжный покровъ, обладающій сильной лучепропускательной способностью и дурной теплопроводностью, еще болѣе способствуетъ при этомъ пониженію температуры воздуха.

Циклоны и антициклоны, или иначе минимумы и максимумы, являются главными барометрическими системами, вліяющими у насъ тотъ или иной облыкъ П. Кроме нихъ, еще различаютъ нѣкоторые частные виды, какъ-то: *частные минимумы*, *v-образныя депрессіи*, *отроги*, *стѣплену* и *параллельныя изобары*. Частные, или вторичные, минимумы очень часто появляются на периферіи основныхъ. Обычно они быстро обигаютъ по основной центръ, итакъ же его лѣтъо, вызывая кратковременныя, но рѣзкія измѣненія П.; въ лѣтнее время въ нихъ разражаются ливни и грозы. *V-образныя депрессіи* представляютъ собою часть очень обширнаго циклона, и въ нихъ также различаютъ: переднюю часть, пасмурная съ осадками, и заднюю часть безъ осадковъ; по линии раздѣла часто проходятъ шквалы. *Отрогомъ* называется область высокаго давленія между двумя циклонами, которыми и обусловливается характеръ П. *Стѣплену* образуется изъ совпадентности накрестъ расположенныхъ двухъ максимумовъ и двухъ минимумовъ; здѣсь господствуетъ переменная П.; лѣтнюю часть грозы. Область *параллельныхъ изобаръ* имѣетъ особое значеніе при устойчивой погодѣ въ средній зимы или лѣта. Всѣ перечисленные здѣсь виды распределенія давленія съ характерными свойствами П. можно видѣть на прилагаемой синоптической картѣ.

Барометрические минимумы и максимумы обладаютъ способностью мѣнять свое положеніе на земной поверхности и перемѣщаются обыкновенно совершенно определеннымъ образомъ. Барометрической минимуму въ бѣднѣйшихъ случаяхъ движется такимъ образомъ, что часть, отличающаяся повышенными температурами, болѣею облачностью и болѣею осадками, обращена въ ту сторону, куда минимумъ движется; та же часть вихря, гдѣ температуры понижены и облачность уменьшена, всегда оказывается заднею частью движущагося вихря. Въ барометрическомъ максимумѣ нѣтъ такой типичной разницы въ различныхъ сторонахъ вихря.

Скорость движенія минимумовъ по неперсрѣдственнымъ наблюденіямъ оказывается чрезвычайно различной и для одного и того же минимума не остается постоянною, имѣются въ очень широкихъ предѣлахъ. Такъ, въ

Соединенныхъ Штатахъ Сѣверной Америки средняя скорость минимума—42 км. въ часъ, на Атлантическомъ океанѣ и въ Западной Европѣ она значительно меньше,—27—28 км., въ Европейской Россіи—34 км. 1) Зимой вообще она больше, чѣмъ лѣтомъ. Слѣдующая табличка даетъ скорости движенія минимумовъ лѣтомъ и зимою.

	Зима.	Лѣто.
Соединенные Штаты . . . . .	51	35 км. въ часъ
Западная Европа . . . . .	29	24 » » »
Россія . . . . .	39	29 » » »

Въ какихъ предѣлахъ могутъ колебаться действительныя скорости, показываютъ слѣдующія цифры: извѣстные минимумы, скорость движенія которыхъ близка къ 0; а съ другой стороны, наблюдалась скорость движенія въ 126 км.

Тропические циклоны перемѣщаются обыкновенно значительно медленнѣе минимумовъ средних широтъ. Средняя скорость движенія Антильскихъ урагановъ—23 км. въ часъ, Азиатскихъ циклоновъ 14 км.

Скорость перемѣщенія барометрическихъ максимумовъ по непосредственнымъ наблюденіямъ меньше, чѣмъ для минимумовъ. Слѣдующая таблица даетъ ея величины для зимы и лѣта и въ среднемъ годовомъ.

	Лѣто.	Зима.	Годъ.
Соединен. Штаты . . . . .	35,7	42,0	38,6 км. въ ч.
Европа . . . . .	25,5	24,5	25,7 » » »

Направленіе перемѣщенія барометрическихъ максимумовъ гораздо менѣе правильно, чѣмъ минимумовъ: траекторія центра вихря представляетъ собой всегда въ высшей степени неправильную и изломанную кривую. Общее направленіе движенія—съ NW или W на SE или E; при этомъ въ Европѣ обыкновенно зимою максимумы движутся болѣе къ югу, лѣтомъ болѣе къ сѣверу.

Въ барометрическомъ минимумѣ прибывающія по низу массы воздуха, втягиваемыя восходящимъ вертикальнымъ движеніемъ въ центральной его части, верхними течениями выносятся снова въ окружающую атмосферу. Такимъ образомъ, въ вихрь постоянно и непрерывно, вплоть до полного его заравниванія или исчезновенія,—вступаютъ и удаляются новыя массы воздуха. Слѣдовательно, барометрической минимуму не есть прежде всего разрѣженіе, связанное съ одной какой-либо определенною массою воздуха. При этомъ вихрь еще перемѣщается по земной поверхности. Поэтому барометрической минимуму правильнѣе представлять себѣ какъ разрѣженіе, подобно волнѣ катящейся въ своемъ поступательномъ движеніи съ мѣста на мѣсто и послѣдовательно втягивающее и пропущающее черезъ себя новыя смѣняющіяся массы воздуха и ими питаемое. Совершенно аналогично этому барометрической максимуму будетъ представлять собою волну ступенія или осадкованія, питаемую притекающими сверху и уносимыми нижними течениями массами воздуха.

Вихревыя системы съ вертикальною осью въ самыхъ себѣ носятъ причины, вызывающія ихъ перемѣщеніе по земной поверхности. Разъ образовалась такая вихревая система, очевидно, что существовать безъ всякихъ измѣненій она можетъ только до тѣхъ поръ, пока количества втекающаго въ нее воздуха равны количествамъ воздуха, изъ нея оттекающаго, и пока притокъ и оттокъ идутъ во всѣ стороны отъ центра совершенно симметрично и равномерно. Если въ барометрическомъ минимумѣ притокъ воздуха превышаетъ его оттокъ, нарушенное равновѣсіе въ данномъ мѣстѣ атмосферы поемному возобновляется, и минимумъ, явившійся результатомъ этого нарушенія равновѣсія, мало-по-малу выполняется, заравнивается. Въ томъ случаѣ, когда оттокъ, наоборотъ, беретъ перевѣсъ надъ притокомъ, барометрической минимуму долженъ углубляться, усиливаться. При барометрическомъ максимумѣ измѣненіе соотношенія между притокомъ и оттокомъ вызоветъ обратный результатъ: максимуму долженъ усиливаться, расти, если притокъ беретъ перевѣсъ надъ оттокомъ; наоборотъ, преобладающій оттока надъ притокомъ вызоветъ постепенное расасѣваніе, растеканіе максимума среди окружающихъ

1) Изъ этихъ цифръ понятно, почему иногда скорость перемѣщенія барометрическихъ минимумовъ сравниваютъ со скоростью движенія пассажирскаго поѣзда жел. дор.

массе воздуха. При этом образовавшийся вихрь с вертикальной осью только до тех пор будет неподвижен, пока приток и отток происходят совершенно равномерно и симметрично во все стороны. Как только с одной какой-либо стороны равенство между притоком и оттоком в вихрь будет нарушено, само собой понятно, что барометрический минимум потеряет симметрию и будет выполняться там, где приток преобладает над оттоком, наоборот, будет углубляться и усиливаться с той стороны, где отток сильнее притока; поэтому центр вихря должен перебраться оттуда, где идет выполнение, в ту сторону, где преобладание оттока заставляет давление воздуха далее уменьшаться. Обратное будет иметь место в барометрическом максимумѣ. В этом именно постепенном смещении центра вихря и состоит движение таких вихревых системъ.

В сформировавшемся на некоторой площади барометрическом минимумѣ на той сторонѣ его, которая обращена къ полюсу, вѣтры будут составлять съ градиентомъ болѣшій уголъ, чѣмъ на сторонѣ вихря, обращенной къ экватору. Если представить себѣ теперь в любой точкѣ вѣтеръ разложеннымъ на двѣ слагающія, изъ которыхъ одна направлена по изобарѣ, другая по направлению градиента, то очевидно, что слагающая по направлению градиента, опредѣляющая количество притока воздуха снизу, будетъ тѣмъ больше, чѣмъ меньше уголъ вѣтра съ градиентомъ. Отсюда же понятно, что внизу къ центру вихря будутъ приближаться тѣмъ болѣшя массы воздуха, чѣмъ меньше уголъ вѣтра съ градиентомъ. Поэтому вѣ совершенно правильно и симметричномъ барометрическомъ минимумѣ выполнение вихря вообще будетъ идти, при прочихъ равныхъ условіяхъ, быстрее тамъ, гдѣ уголъ вѣтра съ градиентомъ меньше, и центр вихря будетъ стремиться перебраться по меридиану отъ экватора къ полюсу, если, конечно, не существуетъ другихъ причинъ, измѣняющихъ направление его движенія.

В барометрическомъ максимумѣ тѣ же причины вынозуютъ на полярную сторонѣ вихря болѣе слабый притокъ воздуха сверху, чѣмъ на экваториальной. А это будетъ имѣть слѣдствіемъ совершенно такъ же, какъ в минимумѣ, стремление в вихрь перебраться по меридиану отъ полюса къ экватору. Но это перемѣщеніе въ меридиональномъ направленіи въ максимумѣ должно быть выражено гораздо болѣе слабо, чѣмъ въ минимумѣ, такъ какъ вѣтры в области пераго неравномерно слабѣе, чѣмъ в области минимума. Такимъ образомъ в разсматриваемомъ вихревомъ движеніи всегда существуетъ *меридиональная слагающая*, стремящаяся смѣстить центр вихря вдоль меридиана; на ея существованіе указано было впервые Феррелемъ.

В. Томсонъ (лордъ Кельвинъ) указалъ затѣмъ еще на одно чрезвычайно характерное и важное свойство вихревыхъ системъ. Возникшая вихревая система относится къ вѣющимъ воздушнымъ, какъ твердое тѣло. Встрѣчая массы воздуха, она ихъ задерживаетъ, испытывая отъ нихъ давленіе съ той стороны, которая встрѣчаетъ эти движущіяся массы; наоборотъ, со стороны противоположной, какъ за твердой преградой, образуется разрѣженіе. Само собой разумеется, что при подвижности разсматриваемыхъ вихревыхъ системъ это давленіе—съ одной, разрѣженіе—съ другой стороны должны привести в движеніе такую систему въ томъ же направленіи, въ какомъ движется встрѣчаемая ею масса воздуха. Такимъ образомъ получается вторая *слагающая по направлению общаго движенія атмосферы*.

Этимъ двумя слагающими: меридиональною и по направлению общаго движенія атмосферы—опредѣляется общее перемѣщеніе вихрей съ вертикальной осью. Это не значитъ, что такіе вихри всегда и неизмѣнно движутся только исключительно по въліяніемъ этихъ двухъ причинъ: напротивъ, цѣлый рядъ другихъ, еще болѣе мощныхъ факторовъ существенно, иногда кореннымъ образомъ, измѣняетъ перемѣщеніе минимумовъ и максимумовъ; но среднее изъ безконечнаго разнообразія дѣйствительно наблюдаемыхъ движеній показывать, что всѣ остальные факторы, опредѣляющіе движеніе вихря, относятся къ двумъ выше отмѣченнымъ, какъ не періодическія вліянія къ періодическимъ факторамъ погоды. Когда исключено въ среднемъ изъ большого числа наблюденій вліяніе случайныхъ, отклоняющихъ отъ нормы факторовъ, всегда и неизмѣнно оказывается движеніе вихрей подъ вліяніемъ этихъ двухъ основныхъ факторовъ.

Наблюденія показали, что по крайней мѣрѣ в Европѣ масса воздуха антициклона теплѣе циклона.

Распредѣл. температуры зимой въ Австрійскихъ Альпахъ

Циклонъ.

Выс. н. у. моря (метры).	Центръ.			Секторы.			Центръ антициклона
	С.	В.	Ю.	С.	В.	Ю.	
500 . . . . .	1,9	- 5,0	- 4,3	- 3,9	- 1,8	- 4,0	
1000 . . . . .	- 1,0	- 7,4	- 2,4	- 2,9	- 4,9	- 1,0	
1500 . . . . .	- 3,9	- 9,7	- 2,1	- 3,1	- 8,1	- 1,0	
2000 . . . . .	- 6,8	- 12,1	- 3,3	- 4,6	- 11,3	- 0,9	
3000 . . . . .	- 12,7	- 16,8	- 10,3	- 11,1	- 17,6	- 0,7	
3500 . . . . .	- 15,6	- 19,2	- 16,2	- 16,1	- 20,7	- 1,0	
Средняя <sup>1)</sup> . . . . .	- 6,9	- 12,1	- 5,6	- 6,1	- 11,3	- 4,0	
» <sup>2)</sup> . . . . .	0,58	0,47	0,40	0,41	0,63	0,40	

Въ долинахъ (500 м.) всего холоднѣе въ центрѣ антициклона, но уже на 1.000 м. н. у. м. или 500 м. надъ долинами гораздо холоднѣе въ С. и З. частяхъ циклона, тамъ же ниже и средняя температура столба воздуха между 500—3.500 м.; а въ центрѣ антициклона температура выше всего; тамъ же убываніе температуры съ высотой всего медленнѣе, а въ центрѣ и въ З. части циклона оно быстрее.

Эти данныя Ганна вполне согласны съ наблюденіями на паракъ въ разныхъ частяхъ Европы. Такъ, 14 сентября 1898 г. были одновременные подъемы изъ Англии и Берлина, въ обширной области антициклона. Температура была высока какъ въ нижнемъ слое, такъ и на болѣшихъ высотахъ. Изотерма 0° была на высотѣ 4.200 м. въ Англии, а надъ Берлиномъ 3.800 м., т. е. такъ высока, какъ въ самые теплые лѣтніе дни. При подъемахъ изъ Берлина во время циклона въ маѣ и антициклона въ февралѣ оказалось, что она выше въ послѣднемъ, кромѣ поверхности земли.

Высота м.

	Пов. земли.	1120	2145	3390	4580	Средн.
Антициклонъ	18	2,7	5,8	1,0	- 5,4	- 13,1
Циклонъ	13	9,2	- 1,7	- 8,2	- 16,1	- 24,1

Тейссеранъ де Боръ пишетъ о подъемахъ шаровъ-зондовъ въ окрестностяхъ Парижа: «Убываніе температуры съ высотой особенно велико въ центрѣ циклоновъ, достигая нерѣдко 0,9 на 100 м. Во многихъ антициклонахъ наблюдается слѣдующее: отъ поверхности земли до 1.500 или 2.000 м. температура нерѣдко прибываетъ, обыкновенно же измѣняется мало, затѣмъ наблюдается болѣе быстрое убываніе, достигающее иногда 1° на 100 м. между 9—10 м. высоты. По сравненію областей циклоновъ и антициклоновъ видно, что въ первыхъ часто теплѣе, но только на самомъ нижнемъ слое воздуха, уже на высотѣ 1000 м. вѣтеръ съ м. въ циклонѣ становится холоднѣе и тѣмъ продолжается до высотъ перистыхъ облаковъ, гдѣ разниця температуры между циклонами и антициклонами слышна ваятсѣя».

Распред. ° в циклон. и антицикл. въ окрест. Парижа

Высоты.	Циклонъ.		Антициклонъ.		Лѣто.	
	Циклонъ.	Антициклонъ.	Циклонъ.	Антициклонъ.	Лѣто.	Лѣто.
Поверхность земли	3,0	(- 37,9)	15,7	20,0		
1000 метр.	- 2,2	1,5	9,1	13,0		
2000 »	- 8,0	1,3	- 3,0	7,7		
3000 »	- 15,1	- 2,0	0,8	- 2,1		
4000 »	- 20,8	- 6,7	7,3	- 0,0		
5000 »	- 27,5	- 10,9	15,0	- 0,1		
6000 »	- 34,0	- 16,0	-	- 17,4		
7000 »	(- 44,4)	- 25,8	-	(- 23,0)		
8000 »	(- 48,5)	(- 30,2)	-	(- 30,7)		

Изъ этой таблицы видно, что какъ зимой, такъ и лѣтомъ температура въ антициклонахъ на равной высотѣ надъ уровнемъ моря выше, чѣмъ въ циклонахъ; только самая нижняя часть воздуха надъ зимы составляетъ исключеніе. Такимъ образомъ, мы приходимъ на основаніи этихъ полетовъ къ тому же заключенію, къ которому пришли и Ганнъ на основаніи наблюденій на Альпахъ.

<sup>1)</sup> Отъ 500 до 3500 м.

<sup>2)</sup> Разность температуры на 100 м. разности высоты

Температуры, найденные в областях циклонов и антициклонов на высотѣ до 8.000 метровъ, не согласуются съ существованіемъ восходящихъ и нисходящихъ токовъ, предполагаемыхъ такъ называемою конвекціонной теоріей.

Пока не было систематическихъ наблюдений на шарахъ и змѣяхъ и наблюдения на горахъ не были достаточно обработаны, господствовала *конвекціонная* теорія возникновенія циклоновъ и антициклоновъ среднихъ широтъ. Условія температуры, господствующія зимой въ самомъ нижнемъ слое воздуха, переносятся на всю толщу атмосферы, въ которой существуетъ циклоническое и антициклоническое движеніе воздуха, т. е. циклонъ представляется теплымъ во всей массѣ, а антициклонъ—холоднымъ. Дѣлая такое предположеніе, получаемъ на нѣкоторой высотѣ надъ поверхностью земли обращеніе градиентовъ: надъ циклонами давленіе становится выше, надъ антициклонами ниже. Если бы такое предположеніе было справедливо, воздухъ изъ циклоновъ, т. е. теплыхъ областей, на нѣкоторой высотѣ передвигался бы къ антициклоническимъ областямъ.

Но дѣйствительное распредѣленіе температуръ, по крайней мѣрѣ въ Европѣ, не оправдываетъ этихъ предположеній; оно даже ведетъ къ заключенію, что слой воздуха въ нѣсколько тысячъ метровъ высоты теплѣе въ антициклонахъ, чѣмъ въ циклонахъ. Конвекціонная теорія циклоновъ можетъ быть примѣнена хотя отчасти къ тропическимъ циклонамъ и вѣкторнымъ лѣтнимъ, сопровождаемымъ грозами циклонамъ среднихъ широтъ. Но послѣдніе продолжаются нелого, давленіе въ центрѣ рѣдко ниже 750 мм., градиенты не велики; это обыкновенно небольшие второстепенные циклоны, возникающіе въ Ю.-В. части болѣе обширной циклонической области. Изъ выше помѣщенныхъ таблицъ и замѣтокъ Гейсера въ Бора видно, что въ Европѣ въ зимнее полугодіе въ самомъ нижнемъ слое зимой температура немного ниже въ антициклонахъ, чѣмъ въ циклонахъ, далѣе наступаютъ обратныя условія. Обширные продолжительные циклоны съ низкимъ давленіемъ въ центрѣ бываютъ лишь въ зимнее полугодіе. Въ это время года температура убываетъ медленно съ высотой, нѣрѣдко бываетъ холоднѣе внизу, чѣмъ на высотѣ нѣсколькихъ сотъ метровъ, водяныхъ паровъ мало, особенно на высотахъ болѣе 2.000 м., а эти циклоны переходятъ черезъ горныя цѣпи, такъ что ихъ вертикальные размѣры велики. Конвекціонная теорія, очевидно, не имѣетъ примѣненія къ этимъ обширнымъ циклонамъ. Поэтому нужно искать другихъ объясненій. Ихъ намъ даетъ *динамическая* теорія. Основы ея слѣдующія. На небольшой высотѣ надъ поверхностью земли въ среднихъ и высокихъ широтахъ существуетъ постоянное движеніе съ З. на В. вокругъ полюса. Это явленіе зависитъ отъ меньшей плотности воздуха въ низкихъ широтахъ, чѣмъ въ высокихъ, а послѣдняя въ болѣе степенной отъ высокой температуры, въ меньшей отъ большого количества водяныхъ паровъ. Зимой это движеніе должно совершаться быстрѣе, чѣмъ лѣтомъ, такъ какъ градиентъ отъ экватора къ полюсу больше въ высокихъ слояхъ воздуха. Это различіе лѣта и зимы должно быть больше въ сѣверномъ полушаріи, чѣмъ въ южномъ, такъ и различіе температуръ всего столба воздуха въ низкихъ и высокихъ широтахъ.

Наблюдения на воздушныхъ шарахъ, змѣяхъ, отдѣльныхъ горахъ, показали, что нѣрѣдко существуютъ слои воздуха, имѣющіе различное направленіе движенія, различную температуру и влажность, часто они проходятъ очень близко одинъ отъ другого какъ въ горизонтальномъ, такъ и въ вертикальномъ направленіяхъ. Если болѣе теплый слой находится надъ болѣе холоднымъ и оба движутся въ разныхъ направленіяхъ, у сопряженности ихъ образуются *атмосферныя волны*, и если воздухъ близокъ къ насыщенію, то *волнистая облака*, но смѣшеніе ограничится сопрягающимися слоями, не будетъ смѣшенія массы воздуха. Иное дѣло, если верхнее теченіе холоднѣе нижняго; тогда равновѣсіе будетъ неустойчиво и вертикальное направленіе, и разъ начнется смѣшеніе двухъ массъ, оно пойдетъ быстро, явятся теплые восходящія и холодные нисходящія токи, сгущенія водяного пара и т. д. Подъ вліяніемъ вращенія земли вокругъ себя явится циклоническое движеніе воздуха, которое распространится далѣе, вследствие причинъ, о которыхъ упомянуто далѣе.

По можно указать и другія причины возникновенія циклоновъ. Зимой таковыми являются болѣе большая различіи температуръ въ тѣхъ же широтахъ; а именно,

она выше надъ морями, чѣмъ надъ материками. Эти явленія видоизмѣняютъ градиентъ, направленный въ высокихъ слояхъ воздуха отъ экватора къ полюсу. Если градиентъ уменьшится, то массы воздуха большого полярнаго циклона заземляются; если увеличивается, то онѣ движутся скорѣе. Это вызываетъ въ первомъ случаѣ повышеніе давленія, т. е. образованіе антициклоновъ; во второмъ—пониженіе давленія и образованіе циклоновъ. Эти явленія затѣмъ передвигаются по земной поверхности, главнымъ образомъ съ З. на В., т. е. по направленію движенія массы воздуха въ среднихъ широтахъ, при чемъ направленіе видоизмѣняется мѣстными условіями, особенно распределеніемъ температуры.

Такъ какъ зимой разница температуръ высокихъ и низкихъ широтъ гораздо болѣе, чѣмъ лѣтомъ (особенно въ сѣверномъ полушаріи) и вмѣстѣ съ тѣмъ увеличивается различіе температуръ вдоль параллелей, то въ это время года существуютъ условія наиболѣе частыхъ и сильныхъ циклоновъ, т. е. и запасъ энергіи больше и распредѣленіе температуръ менѣе правильно, что ведетъ къ неправильности движенія высокихъ слоевъ воздуха. Въ особенности сильно вліяетъ на П. въ области барометрическаго максимума состояніе поверхностнаго слоя почвы. Такъ, напримеръ, въ осеннее время, когда максимумъ надвигается на мѣтность послѣ продолжительной пасмурной и дождливой погоды, когда, слѣдательно, поверхность почвы все пропитана влагою,—и прилегающіе къ ней слои воздуха, благодаря испаренію, насыщаются водяными парами; въ такомъ случаѣ при проясненіи неба съ пониженіемъ температуры водяные пары быстро переходятъ въ капельно-жидкое состояніе и образуются мощные, плотные слои тумана, густо пеленую закутыя вающаго все небо; изъ этого тумана начинается моросить мелкій дождикъ—и получается характерный, осенній барометрическій максимумъ, на первый взглядъ ничего общаго съ описанною выше погодою не имѣющій. Однако, здѣсь все дѣло въ состояніи нижняго слоя воздуха. Поднималось во время такой погоды на воздушныхъ шарахъ, воздухоплаватели, пройдя сравнительно не толстый (не свыше 150 метровъ) слой тумана и поднимаясь надъ нимъ, наблюдали надъ собой яркое солнце на совершенно безоблачномъ небѣ. Не менѣе характерно вліяніе сѣвнаго покрова на П. при барометрическихъ максимумахъ зимой. Вслѣдствіе огромной потери тепла излученіемъ съ поверхности снѣга, эта послѣдняя, сильно охлаждается при ясной погодѣ, способствуетъ усиленію мороза, охлаждающая и прилегающія къ ней слои воздуха. Особенно сильно охлажденіе снѣговой поверхности тамъ, гдѣ мѣтность закрыта настально, что вѣтры совершенно отсутствуютъ, и гдѣ поэтому устранены всѣ обстоятельства, уменьшающія вліяніе подобнаго охлажденія; только при подобныхъ условіяхъ и возможны такіе морозы, гдѣ температуры могутъ понижаться до 60—70° ниже 0° какъ, напримеръ, въ С.-В. Сибири. Наконецъ, въ нѣкоторыхъ случаяхъ можетъ измѣниться и самый характеръ вѣтровъ въ области максимумовъ особенно на его окраинахъ. Такъ, въ томъ случаѣ, когда къ области барометрическаго максимума весьма близко подходитъ сильный минимумъ, изобразы на окраинахъ максимума въ сторонѣ приближающагося минимума могутъ сильно облизаться; градиентъ, обыкновенно здѣсь очень небольшой, достигаетъ значительной величины, вѣтры усиливаются и мало-по-малу переходятъ въ бури, сопровождаемые нѣрѣдко въ зимнее время сильными метелями, снѣжными заносами и бурями. Особенно часто такая погода бываетъ въ степяхъ юга Россіи, когда въ сѣверной или средней полосѣ максимумъ, а на Черномъ морѣ минимумъ. Установитъ для перемѣщенія максимумовъ какіе-нибудь опредѣленные типы путей подобно тому, какъ это сдѣлано для минимумовъ, несравненно труднѣе, какъ потому, что максимумы вообще движутся гораздо менѣе правильно, нежели минимумы, такъ и потому, что они обладаютъ способностью иногда цѣпками нѣрѣдкими, въ исключительныхъ случаяхъ даже мѣсяцами, оставаться почти на одномъ и томъ же мѣстѣ. Вслѣдствіе малыхъ градиентовъ и вліянія мѣтностей условія часто очень трудно установить, гдѣ находится центръ максимума. Вообще, относительно ихъ перемѣщенія можно сказать только, что максимумы стремятся двигаться къ Ю.-В. Оставаясь продолжительное время на одномъ и томъ же мѣстѣ, барометрическій максимумъ начинаетъ обыкновенно понемногу терять свои характеристическія черты и мало-по-малу исчезаетъ, какъ бы постепенно расплываясь и выравниваясь.

Циклоны тропическаго пояса во многомъ отличаются

от циклонов средних широт. Одно из главных отличий то, что они вообще очень рѣдки, а на обширных пространствах тропиков их вообще не бывает, а именно: 1. По обѣ стороны экватора, до 4° с. и ю. ш. 2. На материках, начиная съ небольшого расстоянія от моря. 3. На океанах, гдѣ дѣльный годъ дуютъ сильныя пассаты и температура ниже, чѣмъ въ другихъ частяхъ тропическаго пояса: Южно-Атлантическомъ океанѣ и восточной части Южнаго Тихаго. Области, гдѣ тропические циклоны бывають часто: 1. Антильскіе острова и моря къ В. и З. отъ нихъ до береговъ Мексики на З. и на С. до береговъ Соединенныхъ Штатовъ (ураганы). 2. Сѣверная часть Индійскаго океана, особенно Бенгальскій заливъ. 3. Южно-Китайское море и моря около Филиппинскихъ острововъ (тайфуны). 4. Западная часть Южнаго Индійскаго океана, особенно у о. Мадринга. 5. Западная часть Южнаго Тихаго океана. Размѣры тропическихъ циклоновъ вообще меньше, чѣмъ циклоновъ среднихъ широтъ, градиенты больше, и вѣтры сильнѣе. Вблизи центра измѣненія давления очень велико, нерѣдко до 10 мм. въ часъ и болѣе, при чемъ обыкновенно повышение барометра идетъ быстрѣе, чѣмъ понижение. Во время циклона на В. берегу Индіи въ сентябрѣ 1885 года барометръ понизился на 26,3 мм. въ полчаса, а затѣмъ повысился на 27,6 мм. въ 1/2 часа. Между тѣмъ въ Батавіи на о. Явъ, подъ 7° ю. ш., гдѣ никогда не бываетъ циклоновъ, за 40 лѣтъ наблюденій самое высокое давление было 764 мм., самое низкое 753 мм., разность 11 мм.

Направление передвиженія тропическихъ циклоновъ сѣвернаго полушарія обыкновенно съ Ю.-В., у границы тропическаго пояса съ Ю., а далѣе на сѣверѣ съ Ю.-З. и З., т. е. совершается переходъ къ циклонамъ среднихъ широтъ. Многія сотни Антильскихъ циклоновъ, перейдя въ среднія широты, движутся по югу Соединенныхъ Штатовъ или по Атлантическому океану у ихъ береговъ. Иногда, хотя и рѣдко, ихъ удалось прослѣдить до Евropy. Циклоны (тайфуны) Дальняго Востока нерѣдко доходятъ до береговъ Средняго и Сѣвернаго Китая, Японіи и даже нашего Южно-Уссурийскаго края. Нѣсколько первоклассныхъ обсерваторій (въ Маниллѣ на Филиппинскихъ островахъ, о. Гонконгъ у береговъ Ю. Китая, Цикавей близъ Шанхая и Токио въ Японіи) слѣдятъ за передвиженіемъ тайфуновъ и своевременно предупреждаютъ о нихъ. Скоро къ этимъ обсерваторіямъ присоединится и русская во Владивостокѣ. Бюро погоды Соединенныхъ Штатовъ своевременно предсказываетъ о приближеніи Антильскихъ циклоновъ. Индійское метеорологическое учрежденіе въ Калькуттѣ подробно изучило зарожденіе и передвиженіе циклоновъ Бенгальскаго залива. Это изученіе облегчается сравнительно небольшимъ размѣромъ моря, на которомъ возникаютъ циклоны. Тропические циклоны чаще всего бывають отъ середины лѣта до середины осени, т. е. во время высокой температуры и большой влажности воздуха. Послѣ поворота тропическихъ циклоновъ, когда они движутся въ преобладающемъ въ среднихъ широтахъ направленіи съ З. (сначала обыкновенно съ Ю.-З. или З.-С.-З. въ сѣверномъ и С.-З. или З.-С.-З. въ южномъ полушаріи), опять-таки область болѣе высокаго давления находится справа отъ пути въ сѣверномъ и слѣва въ южномъ полушаріи. Нужно еще замѣтить, что поворотъ циклоновъ изъ В. въ З. направленіе совершается вблизи материковъ и большихъ острововъ, гдѣ въ данное время (конецъ лѣта, начало осени) давление ниже, чѣмъ на моряхъ, т. е. область высокаго давления у полярной границы пассатовъ прервана.

Причина экваторіальной, составляющей направленіе тропическихъ циклоновъ по Феррелю, та, что, какъ ни мала область этихъ циклоновъ, все-таки на полярной сторонѣ (С. въ сѣв. и Ю. въ южномъ полушаріи) отклоненіе движенія отъ нормали къ изобарѣ больше, и потому съ этой стороны къ центру притягивается меньше воздуха, чѣмъ съ Ю. въ сѣверномъ и съ С. въ южномъ полушаріи, и центр перемѣщается туда, откуда притягивается меньше воздуха. Мнѣніе американскаго метеоролога довольно вѣроятно; если его принять, то окажется, что въ мѣстахъ поворота циклоновъ эта причина имѣетъ еще болѣе сильное вліяніе на направленіе циклона, и понятно почему: въ широтѣ, гдѣ совершается поворотъ, уже прекращается вліяніе В. вѣтровъ (пассатовъ) и еще не начинается вліяніе В. вѣтровъ (пассатовъ) и еще не начинается вліяніе преобладающихъ З. вѣтровъ среднихъ широтъ. Поэтому циклоны на нѣкоторомъ расстояніи движутся прямо съ Ю. въ сѣверномъ и прямо съ С. въ южномъ полушаріи.

Болѣе высокая температура въ передней части циклона

не только внизу, но и на большихъ высотахъ наблюдаются какъ на отдѣльныхъ горахъ, такъ и на шарахъ и змѣяхъ.

Какъ уже было упомянуто, циклоны, антициклоны и ихъ разновидности не остаются на мѣстѣ, но перемѣщаются. Въ нашихъ широтахъ замѣчается общее стремленіе всѣхъ системъ двигаться отъ запада къ востоку; большая часть нашихъ циклоновъ въ предѣлахъ Россіи перемѣщается съ различной скоростью отъ юго-запада къ сѣверо-востоку. По пути движенія какой-либо барометрической системы происходятъ обусловленные ею смѣны погоды, при чемъ смѣны эти бывають то быстры, то медленны, въ зависимости отъ скорости перемѣщенія системы. Изученіе погоды при помощи синоптическихъ картъ показало, что какъ пути, такъ и скорости перемѣщенія этихъ системъ до безконечности разнообразны, какъ разнообразны до безконечности и общій обликъ обусловленныхъ ими смѣнъ погоды. Однако при всемъ томъ оказалось возможнымъ установить рядъ эмпирическихъ правилъ, руководствуясь которымъ можно съ болѣе или менѣе степенью вѣроятности по предшествующему и данному строенію предугадывать и грядущія измѣненія, т. е. дѣлать предсказанія П. Для практическаго использования этой возможности нужно было имѣть способъ съ возможной быстротой собрать въ одномъ пунктѣ результаты наблюденій метеорологическихъ станцій; для этихъ данныхъ составляются синоптич. карты для утра и вечера, слушающія для предсказаній, и издается бюллетень. Около 12 часовъ дня начинается разсылка предсказаній погоды по телеграфу въ рядъ пунктовъ регулярно, или каждый день или двѣтри раза въ недѣлю. Тогда же рассылаются предсказанія и на отдѣльные запросы съ оплаченіемъ (по общему тарифу) отвѣтомъ. Кромѣ того, вечеромъ приблизительно съ 80 пунктовъ поступаетъ дополнительная депеша, заключающая въ себѣ результатъ полученныхъ наблюденій. На основаніи ихъ также составляется карта, служащая для дополнительныхъ предсказаній.

Одно изъ первоначальныхъ и важнѣйшихъ задачъ службы погоды является предупрежденіе о буряхъ для мореплавателей. Съ этой цѣлью въ рядѣ пунктовъ по побережью установлены особые маяки, на которыхъ, по распоряженію обсерваторіи, поднимаются особые сигналы въ формѣ одного или двухъ конусовъ днемъ, трехъ или четырехъ красныхъ фонарей ночью. Процентъ удачи такого рода предсказаній иногда, но далеко не всегда, достигаетъ у насъ 90 и болѣе. Много телеграммъ съ предсказаніями П. рассылаются въ настоящее время сельскимъ хозяевамъ, но процентъ удачи этихъ предсказаній уже нѣсколько менѣе и колеблется отъ 70 до 85. Въ зимнее время болѣе высокая часть жезльныхъ дорогъ получаетъ предупрежденія о мятельхъ и рѣзкихъ измѣненіяхъ погоды. Кромѣ предсказанія П., важное значеніе, особенно для мореплавателей и рыбаковъ, имѣетъ и оповѣщеніе о дѣйствительномъ состояніи какъ П., такъ и моря. Имѣя своевременно необходимыя свѣдѣнія, загранич. резванья лица получаютъ возможность непосредственно опѣнить общее состояніе погоды и составить сужденіе о вѣроятныхъ ея измѣненіяхъ. Такого рода служба организована Гидро-метеорологическою частью Отдѣла торговыхъ портовъ мин. торг. и пром. для Чернаго и Азовскаго морей (съ центромъ въ Феодосіи), для Каспійскаго моря (съ центромъ въ Петровскѣ) и для Вѣлчуга моря и Ледовитаго океана (съ центромъ въ Архангельскѣ). Для Балтійскаго моря такая же служба организована при содѣйствіи Главной Физик. Обсерваторіи.

Несмотря на относительно высокій процентъ удачныхъ предсказаній, населеніе Россіи, вообще говоря, не чувствуетъ его, и предсказанія, выпускаемая обсерваторіей, не пользуются популярностью. Причина этого лежитъ главнымъ образомъ въ томъ, что предсказанія имѣють у насъ самое ограниченное распространеніе и состоятъ изъ вѣстныхъ обществу лишь случайно, а не систематич., когда только и можетъ быть правильно опѣнена ихъ удача. Кромѣ того, предсказанія выпускаются единичными учрежденіемъ на всю Россію, почему записываютъ и притомъ могутъ быть формулированы лишь въ самыхъ общихъ чертахъ, не сообразуясь съ мѣстными особенностями отдѣльныхъ районовъ и пунктовъ, вслѣдствіе чего и имѣють болѣе теоретическое значеніе, чѣмъ практическое. Слѣдуетъ отмѣтить, что предсказанія обсерваторіи, даваемая въ отдѣльныхъ случаяхъ и на особые запросы, кожда вниманіе предсказателей можетъ болѣе сосредоточиться на опредѣленномъ районѣ и опредѣленныхъ мѣстахъ, всегда оказываются болѣе удачными и получивъ

болѣе довѣріе и развитіе. Только скорѣйшая организація мѣстныхъ центровъ предсказанія погоды для дѣльныхъ районовъ, къ чему уже давно перешли Северо-Американскіе Штаты, Германия, Японія и нѣкоторые другія государства, можетъ сдѣлать и наши предсказанія цѣнными для практической жизни и заслужившими общаго довѣрія.

Обычныя предсказанія погоды, на основаніи синоптическихъ картъ, выпускаются за 24—48 часовъ впередъ и являюся въ исключительныхъ случаяхъ за 3—4 сутки. Предсказаніе на болѣе долгій срокъ впередъ составляетъ нѣчто мечту человечества и основную цѣль метеорологической науки о погодѣ. Въ этомъ отношеніи однако только Индія, благодаря своему исключительному климатическому режиму, уже довольно давно достигла возможности давать предсказанія общихъ условий погоды почти за полгода впередъ, да въ самые послѣдніе годы американское Бюро П. на основаніи синоптическихъ картъ всего сѣвернаго полушарія выпускаетъ для Сѣверной Америки и прилегающей части Атлантическаго океана предсказанія общаго режима погоды за одну недѣлю впередъ. Этого успѣха даетъ нѣкоторую надежду на то, что, при соответствующей организаціи и послѣ предварительной разработки матеріала, такого же рода предсказанія сможетъ имѣть и Россія, для которой, какъ страна земледѣльческой, они будутъ имѣть существенное значеніе. Центральныя метеорологическія учрежденія достигли наиболѣе успѣховъ въ предсказаніи бури, явленій опасныхъ для судоходства. Въ Соединенныхъ Штатахъ эти предсказанія приобрѣли такое довѣріе, что страховыя общества отказываются платить премию въ случаѣ, если корабль вышелъ изъ порта, когда Бюро П. предсказываетъ близкое наступленіе бури, и суды являюся на сторону страховыхъ обществъ.

Благо научное предсказаніе П. можетъ быть доступнымъ далеко не для всѣхъ. Между тѣмъ возможная ея ограниченность могутъ интересоватъ и такихъ лицъ, которымъ синоптические карты недоступны по какимъ-либо причинамъ. Поэтому важно указать, что во многихъ случаяхъ предсказанія погоды возможны даже и для простого наблюдателя, не вооруженнаго картами и инструментами, а только нѣкоторая наблюдательность и знакомство съ характерными для перемѣнъ погоды признаками, какъ какъ существуетъ цѣлый рядъ явленій въ природѣ, тѣсно связанныхъ съ измѣненіями погоды и очень часто долгого предшествующихъ этимъ послѣдствій. Такъ, видъ неба, его окраска и оттѣнки при восходѣ и закатѣ солнца, прозрачность атмосферы, наблюдаемыя формы облаковъ, извѣстныя особенности въ ихъ очертаніяхъ и т. п. даютъ рядъ цѣнныхъ признаковъ для сужденія о погодѣ. Легче и точнѣе можно предсказать погоду, если нѣкоторые метеорологическіе инструменты, — особенно барометръ и флюгеръ; колебанія атмосфернаго давленія и измѣненія въ направленіи и силѣ вѣтра, связанны въ связи съ другими признаками, давая много данныхъ на характеръ предшествующей погоды, въ некоторыхъ случаяхъ могутъ съ большою вѣроятностью帮助他 его опредѣлять. Помимо наблюдаемыхъ метеорологическими инструментами явленій, существуетъ много другихъ, указывающихъ на тѣ или другія возможные перемѣны въ погодѣ. Появленіе дождевыхъ линий въ мистифъ атмосферы тѣсно связано съ выпаденіемъ дождя, а иногда часто значительно предшествуетъ ему. Мерцаніе звѣздъ въ ясныя ночи, стоящее въ тѣсной связи съ содержаниемъ водяныхъ паровъ въ атмосферѣ, нерѣдко можетъ служить на увеличеніе влажности въ воздухѣ, прежде чѣмъ гигрометры метеорологическихъ станцій конструировать это. Въ нѣкоторыхъ случаяхъ телефонъ можетъ предупредить о приближеніи грозы задолго до того времени, когда наблюдатель услышитъ первый громъ или увидитъ первую молнію. Актинометръ и полиархископъ иногда даютъ заранѣе указанія на различныя климатическія перемѣны въ атмосферѣ.

Для ознакомленія съ современными положеніемъ науки о П. и ея предсказаніи см. *Mohn*, «Grundzüge der Meteorologie» (много изданій); *Abercromby*, «Weather» (1888); *Полорцевъ*, «Очеркъ ученія о предсказаніи погоды» (1888); *Клоссовскій*, «Новѣйшіе успѣхи метеорологій» (1892); его же, «Основы метеорологій» (2-е изд., 1914); *Погодинъ*, «Lehrbuch der Meteorologie» (1890); *Рейнбольтъ*, «Исследование вопроса о предсказаніи погоды» (1896); *И. Прудовикъ*, «Передвиженіе циклоновъ и антициклоновъ» (1895); *O. Fassig*, «Westindia hurricanes» (1913); *Андросовскій*, «Основаніе ученія о погодѣ» (1912); А.

*Воейковъ*, «Meteorologie» (1904); *Hann*, «Lehrbuch der Meteorologie» (1914, 3-е изд.); *Каснеръ* и *Шитчинскій*, «П.», ея предсказаніе и значеніе въ практич. жизни» (1913).

А. Воейковъ и В. Шитчинскій.

**Погодинъ, Александръ Львовичъ**, славасть, род. въ 1872 г., образованіе получилъ въ петроград. унив., гдѣ занимался преимущественно подъ руководствомъ проф. В. И. Ламанскаго и А. И. Соболевскаго. Съ 1896 г. читалъ лекціи по славянскимъ древностямъ въ Археологич. институтѣ, съ 1897 г. въ качествѣ приватъ-доцента—въ универ. Защитивъ въ 1901 г. магист. диссертацию о „Славянскихъ передвиженіяхъ“, былъ назначенъ въ 1902 г. профессоромъ варшав. унив. Въ Варшавѣ имъ была написана по многочисленнымъ источникамъ и партійнымъ архивамъ (изученнымъ въ Краковѣ) книга „Главные теченія польской политической мысли (1863—1907 г.)“ и докторская диссертациа „Слѣды корневой основы въ славянскихъ языкахъ“ (1903), а также рядъ болѣе мелкихъ трудовъ („Боги и герои Эллады“, „Очеркъ исторіи Польши“ и др.). Будучи еще студентомъ командированъ Географ. общ. для изученія литовскаго и латышскаго языковъ и занимаясь со студенческой скамьи финнологіей, П. много писалъ о національных отношеніяхъ и требованіяхъ этихъ народовъ. Политическія статьи П. по польскому вопросу въ газ. „Слово“ и „Рѣчь“ сдѣлали для него невозможнымъ пребываніе въ Варшавѣ во время националистическаго курса П. А. Столыпина, и П. предложили переводъ въ Харьковъ, потомъ въ Нѣжинъ. Отказавшись, онъ подалъ прошеніе объ отставкѣ и въ дек. 1908 г. былъ уволенъ. Поселившись въ Петроградѣ, П. читалъ лекціи на высшихъ женскихъ курсахъ (Раева и Бестужевскихъ) и былъ прив.-доп. универ. Въ 1910 г. П. былъ избранъ проф. харьков. унив., и въ Харьковѣ имъ написаны книги: о Мицкевичѣ, „Языкъ, какъ творчество“, „Славянский міръ“ и рядъ другихъ.

**Погодинъ, Михаилъ Петровичъ**, историкъ и публицистъ (1800—1875). Сынъ крѣпостнаго человѣка гр. Строгановыхъ, учился въ 1-й московской гимна. и въ москов. ун-тѣ. По окончаніи курса (1821) былъ преподавателемъ дворянскаго пансіона. Съ 1826 по 1844 г. состоялъ профессоромъ московск. ун-та, сначала всеобщей, позже (съ 1835 г.) русской исторіи. Въ 1841 г. избранъ въ акад. наукъ. Из-

давалъ въ 1820-хъ гг. „Московскій Вѣстникъ“, а въ 1840—50-хъ „Москвитянинъ“. Какъ историкъ, П. дебютировалъ на крайнемъ лѣвомъ крылѣ. Быть „лѣвымъ“ для тогдашняго историка значило, прежде всего, критически относиться къ официальной историографіи, въ лицѣ Карамзина. Готовясь къ магистерскому экзамену, П. писалъ въ своемъ дневникѣ: „Такою дичь написалъ Карамзинъ въ первой главѣ, что ни на что не похоже. Едва ли не одно достоинство остается за Карамзинымъ: искусство писать“. Въ болѣе сдержанной формѣ, аналогичныя мнѣнія онъ высказывалъ и открыто, уже будучи профессоромъ (въ „Моск. Вѣстн.“ 1828 г.). Фактическимъ его противникомъ сдѣлался, однакоже, не Карамзинъ, а другой „лѣвый“ профессоръ, Каченовскій, глава „скептическаго“ направленія и учитель П. по ун-ту. Первоначальные мотивы расхожденія ученика и учителя, если не считать личнаго соперничества, были научные; П., съ всегда выгодно отличавшимъ его, какъ историка, хорошимъ знаніемъ источниковъ и здравымъ смысломъ, не могъ помириться съ нѣкоторыми черезчуръ фантастическими утвержденіями Каченовскаго, въ родѣ происхожденія „Руси“ отъ хозарь. Съ этой именно стороны П. и атаковалъ Каченовскаго въ своей магистерской диссертаци „О происхожденіи Руси“, положившей начало его ученой извѣстности (1823). Но очень быстро сюда примѣшался политическій моментъ. Начальство смотрѣло косо на Каченовскаго и „скептиковъ“, не безъ основанія полагая, что послѣдніе, при вѣсхъ своихъ научныхъ недочетахъ, будятъ критическую мысль въ студентахъ. „Потрясеніе нашихъ лѣтописцевъ предосудительно для нашего народнаго чувства“, говорилъ министръ нар. проsv. Уваровъ. Въ П. усмотрѣли „защитника историческаго православія“, въ этомъ качествѣ онъ и получилъ отнятую у Каченовскаго кафедру русск. исторіи. П. весьма легко и быстро пошелъ навстрѣчу начальству и, печатно, ставилъ русской исторіи цѣль: стать „охранительницею и блюстительницею общественнаго спокойствія“. При такомъ полицейскомъ взглядѣ на историческую науку не могло быть уже болѣе и рѣчи о критическомъ отношеніи къ официальному пониманію исторіи, и П. скоро до-

шелъ до такихъ утвержденій, что Карамзинъ являлся, рядомъ съ нимъ, образцомъ объективности. Въ русской исторіи все вызывается у П. восторгомъ и удивленіемъ. „Ни одна исторія не заключаетъ въ себѣ столько чудеснаго, если можно такъ выразиться, какъ Россійская. Вообразите себѣ событія, ея составляющія, сравнивая ихъ непримѣтныя начала съ далекими, огромными слѣдствіями, удивительную связь ихъ между собою, невольно думаешь, что перстъ Божій ведетъ насъ, какъ будто древле Іудеевъ, къ какой-то высокой цѣли“. „У насъ не было рабства, не было пролетаріевъ, не было ненависти, не было гордости, не было инквизиціи, не было феодальнаго тиранства: зато было точное управление, патріархальная свобода, было семейное равенство, было обществ. дѣліе, была мірская сходка; однимъ словомъ, въ среднемъ вѣкѣ было у насъ то, о чемъ такъ старался Западъ уже въ новомъ, не успѣвъ еще въ новѣйшемъ и одио можетъ успѣть въ будущемъ“. Эти и подобныя утвержденія сблизили П. со славянофилами, но славянофиломъ въ настоящемъ смыслѣ этого слова онъ никогда не былъ, какъ не былъ и шеллингянцемъ, хотя въ дни юности былъ близокъ съ шеллингянскими московскими кружками и кое-что отъ нихъ усвоилъ (главн. образомъ—наклонности къ параллелямъ изъ области естественныхъ наукъ, у П. необычайно альяповатыми и наивнымъ). Славянофиламъ была совершенно чужда полицейская точка зрѣнія на исторію, и нѣкоторые изъ нихъ (напр., П. Кирѣевскій) съ негодованіемъ протестовали даже противъ попытокъ П. присоединить къ нимъ свою „охранительницу“. Зато открыто враждебно П. было „западническое“, т. е. европ. ски-научное, направленіе русской исторіи, выступавшее въ 40-хъ гг. въ лицѣ Соловьева, Кавелина и др. П., насколько могъ, старался испортить карьеру Соловьеву, но не могъ помѣшкать тому, что послѣдній сдѣлался его преемникомъ по кафедрѣ. Въ концѣ концовъ, научное значеніе изъ писаній П. сохранили только его историко-критическія изысканія („Ислѣдованія, замѣчанія и лекціи“, 7 том.). Публицистика П. была дополненіемъ къ его исторіи и прославдала тѣ же охранительныя цѣли. По поводу польскаго возстанія 1830 г. у

ного является мысль „написать о правдах Россіи на Литву и послать Бенкендорфу“. Статья („Историческія размышленія объ отношеніяхъ Польши къ Россіи“) была „читана и понравилась“, что и было доведено до свѣдѣнія автора именно черезъ Бенкендорфа. Вопросъ послѣдняго: „какой П. желаетъ награды?“ въ первую минуту показался оскорбительнымъ („не считаютъ ли они меня продажнымъ?“), но скоро П. освоился съ этого рода эффектомъ своихъ статей, и послѣ каждого удачнаго выступленія уже самъ мечталъ, чѣмъ его за это награждать? Въ мечтахъ онъ доходилъ до министра народн. просвѣщенія и обер-прокурора синода, на дѣлѣ же не прочь былъ и отъ скромнаго мѣста помощн. попечителя моск. учебн. округа. При такомъ положеніи дѣла погодинская публицистика интересна, главнымъ образомъ, какъ отраженіе взглядовъ высшихъ сферъ. Въ этомъ отношеніи наибольшее значеніе имѣютъ его „политическія письма“, именно къ высшимъ сферамъ и обращающіяся и не предназначенныя для печати. Если въ 30-хъ гг. можно было угодить „славянофильствомъ“ и полонофобствомъ, то во время Крымской кампаніи, напр., картина рѣзко мѣняется: проектируя объединеніе *всѣхъ* славянъ, въ томъ числѣ и австрійскихъ, вокругъ Россіи и противъ ея враговъ, включая и Австрію, онъ предлагаетъ свои личныя услуги для примиренія съ поляками. Послѣ урока, даннаго Севастополемъ, П. становится почти мпладникомъ—проповѣдуетъ сближеніе Россіи съ Европой и реформы въ европейскомъ духѣ, начиная съ освобожденія крестьянъ. Эти послѣднія его „письма“ примирили съ нимъ даже такихъ его противниковъ, какъ Кавелинъ. Но попытки его играть общественную роль въ началѣ 60-хъ гг. кончились неудачей: любника твердо помнила прежняго П. и оставалась къ нему холодной. Какъ личность, П. является однимъ изъ характернѣйшихъ типовъ николаевской эпохи. Эта рѣзко отчеканенная фигура какъ будто просилась въ сатиру и была использована сатириками еще при жизни (Герценомъ и Салтыковымъ). Его „Дневникъ“, въ большихъ выдержкахъ опубликованный Барсуковымъ,—настоящее художественное произведеніе,—въ своемъ родѣ,

далеко оставляющее за собою и Салтыкова. См. *Барсуковъ*, „Жизнь и труды М. П. П.“, Спб. 1888—1907, 22 тома (не окончено). Характеристику П., какъ историка, см. у *Милюкова*, „Главные теченія русской исторической мысли“.

*М. Пожровскій.*

**Погорѣлое-Городище**, безуѣздн. гор. зубцовскаго у., Тверской губ.; 2.587 ж. Кустарн. произв. плуговъ.

**Погорѣльскій**, Антоній, литературн. псевдонимъ Алексѣя Алексѣевича *Перовскаго*, писателя романтика (1787—1836). Побочный сынъ гр. А. К. Разумовскаго, П. получилъ прекрасное образованіе и по окончаніи курса въ москов. унив. быстро двинулся по службѣ, сначала въ Петербургѣ, а потомъ въ Москвѣ. Въ Москвѣ П. нѣсколько сблизился съ масонами, но влекло его къ нимъ не религіозно-мистическое настроеніе, а, скорѣе, особый флеръ таинственности, свойственный масонству. Въ 1812—13 г. П. принималъ участіе въ Отечественной войнѣ, сражался подъ Дрезденомъ, затѣмъ провелъ 2 года въ Лейпцигѣ и Дрезденѣ адъютантомъ при Репнинѣ. Въ 20-хъ годахъ П. прожилъ нѣсколько лѣтъ на Украинѣ въ своемъ селѣ Погорѣльцахъ и хорошо узналъ украинскій бытъ. Во вторую половину своей жизни П. былъ нѣсколько лѣтъ попечителемъ учебнаго округа въ Харьковѣ, занималъ еще рядъ должностей по мин. нар. просвѣщ. и жилъ въ Петербургѣ. Начавъ въ 1825 г. свою литературную дѣятельность повѣстью „Лаффертова Маковница“, П. сразу зарекомендовалъ себя писателемъ романтическаго направленія и примкнулъ къ дружескому кружку барона Дельвига, Пушкина и др., издававшему „Литературную Газету“; въ ней П. помѣщалъ свои произведенія и переводы. Въ разсказахъ П., составляющихъ сборникъ „Двойникъ, или вечера въ Малороссіи“, сильно отражается вліяніе нѣмецкаго романтика Гофмана. Двойники, привидѣнія, предсказанія, сны и кошмары составляютъ преобладающее содержаніе „Вечеровъ въ Малороссіи“. Большой извѣстностью пользовался романъ П. „Монастырка“, написанный тоже въ романтическихъ тонахъ съ неожиданными приключеніями, похищеніемъ героини и ея благополучной свадьбой съ любимымъ человекомъ; однако

событія романа развертываются на фонѣ правдиво и реально написанной украинской жизни: вѣрно изображенъ бытъ помѣщика въ крѣпостной Украинѣ, знаменитая роменская ярмарка.— Сочин. П. изд. въ 1853 г.; „Монастырка“ перепеч. въ суворинской „Дешевой“, 1888 г., и въ „Универсальной библ.“, 1914 г. См. статьи проф. А. Кирпичникова въ „Очеркахъ по ист. нов. русск. литер.“ и В. Горленко въ „Кіевск. Стар.“ 1888 г.

В. Міяковскій.

**Погосскій, А. Ѳ.**, см. XI, 687.

**Погость**, сельскій податный округъ въ древней Руси, первоначально мѣсто, куда собирались *гостить* (торговать), т. е. центральный рынокъ извѣстнаго района, сборный пунктъ для сбыта и обмѣна. Русская лѣтопись приписываетъ учрежденіе П. съ административнымъ значеніемъ вел. княгини Ольгѣ (въ Новгородской области, по р. Мстѣ); на основ. этого извѣстія Соловьевъ объясняетъ терминъ, какъ мѣсто *гостбы*, т. е. стоянки князей при обѣздахъ земель для сбора дани (полюдьяхъ); такимъ образомъ П. могли стать небольшими правительственными центрами и передать свое имя округамъ; послѣдствіи здѣсь могли быть построены церкви, около церкви собираться торги и т. д. Однако, вѣроятнѣе первое объясненіе слова; повидимому, П., первоначально торговый центръ, сталъ потомъ и округомъ политическимъ, а будущи центральный поселкомъ округа, также и мѣстомъ княжескихъ стоянокъ; какъ податные округа, П-ы явились основаніемъ сельскаго административнаго дѣленія; христіанскіе храмы, а раньше, можетъ быть, и языческія капища, ставились на П.; отсюда—значеніе П. какъ церковнаго прихода, собственно церкви съ кладбищемъ (первоначально также находившимся въ оградѣ церкви), дворами причта, съ кельями призрѣваемыхъ при церкви нищихъ, иногда съ нѣсколькими бобыльскими дворами. П. въ качествѣ податныхъ округовъ являются въ грамотѣ смоленскаго князя Ростислава Мстиславича (1150 г.), равно въ договорныхъ грамотахъ Новгорода съ князьями всегда какъ принадлежность сельскаго строя въ отличіе отъ городского; синонимомъ П. является часто *потугъ* (отъ *тягать, тянуть*), т. е. центръ, къ кот. окрестное населеніе тя-

нетъ судомъ и данью; купецъ тяплетъ въ свое сто (сотню), а смердъ (земледѣлецъ, крестьянинъ)—въ свой П. Съ тѣмъ же промышл.-администр., а также церковнымъ характеромъ П. является неоднократно и въ позднѣйшихъ актахъ. См. Невольницъ, „О пятинахъ и погостахъ.“ Особенно дѣленіе на П. удержалось въ Новгородск. областяхъ, какъ видно по писцовымъ книгамъ Новгородск. пятины. Въ XVII в. на сѣверѣ Россіи въ однихъ уѣздахъ исключительно встрѣчаемъ дѣленіе на П., въ другихъ оно преобладаетъ, въ третьихъ встрѣчаемъ его на ряду съ однозначными терминами—полюсью и станомъ. См. М. Богословскій, „Земское самоуправленіе на русскомъ сѣверѣ въ XVII в.“. Т. I. М. 1909.

**Пограничная стража**, см. III, 516.

**Погребеніе умершихъ** на различныхъ стадіяхъ культуры совершалось различными образомъ; преобладающими формами его являются: пусканіе трупа въ небольшой ладѣ по волнамъ моря или теченію рѣки, сжиганіе и предаваніе землѣ. Первая форма, основанная на вѣрѣ, что теченіе или морскія волны доставятъ умершаго на первоначальную родину его племени, имѣла широкое распространеніе и въ древней Европѣ; откликомъ ея является греческій мифъ о лодкѣ Харона, въ позднѣйшее время у скандинавскихъ народовъ „гробница викинговъ“, устроенная на большихъ судахъ, послѣдствіи, когда умершихъ начали предавать землѣ, воздвигаемыхъ на могильныхъ холмахъ. Сожиганіе труповъ также встрѣчается у множества народовъ, при чемъ часто оно является на смѣну П. въ землѣ; такъ, у грековъ оно входитъ въ употребленіе лишь съ IV в. до Р. X., у римлянъ—съ конца республиканскаго періода. Въ зависимости отъ культа предковъ и того или другоу взгляда на загробную жизнь, П. сопровождалось у первобытныхъ народовъ тѣми или другими обрядами, долгое время носившими крайне жестокой характеръ. Чтобы обезпечить умершему въ новой жизни удобства, которыми онъ пользовался на землѣ, возводили на его костеръ или даже зарывали заживо въ его могилѣ его жену, невольниковъ и оружіе носцевъ, убивали его боевого коня, иногда рѣзали весь его скотъ, клали на могилу или на костеръ его доспѣхи и



лучшія вещи; когда человѣческія жертвоприношенія не могли быть болѣе терпимы, а истребленіе скота чувствительно отражалось на положеніи остающихся въ живыхъ, начали класть въ могилу грубыя изображенія людей и животныхъ изъ глины, камня, дерева или бумаги (Японія, Китай). Въ настоящее время у культурныхъ народовъ П. совершается почти исключительно путемъ преданія во мѣлѣ и сопровождается напутственными моленіями. Порядокъ П. въ цѣлѣхъ санитарныхъ и полицейскихъ во всѣхъ государствахъ подлежитъ регламентаціи закона. По нашему законодательству (Уст. Врачебный, стт. 693 — 721) запрещается хоронить умершихъ прежде истеченія трехъ сутокъ по удостовѣреніи въ смерти, за исключеніемъ случаевъ смерти отъ повальныхъ болѣзней (чумы, оспы и т. п.); во время сильныхъ лѣтнихъ жаровъ при наличности явныхъ признаковъ трупнаго гніенія разрѣшается хоронить по прошествіи однѣхъ сутокъ послѣ смерти. Въ случаяхъ скорострительной смерти отъ неизвѣстной причины, при наличности слѣдovъ насилія и т. п. П-ю долженъ предшествовать судебно-медицинскій осмотръ. Мертвыя тѣла, не преданные еще землѣ, разрѣшается перевозить для П. изъ одного уѣзда въ другой той же губерніи или изъ одной губерніи въ другую не иначе, какъ съ разрѣшенія губернатора той губерніи, гдѣ смерть приключилась, а изъ-за границы въ Россію не иначе, какъ съ дозволенія министра внутрен. дѣлъ. Вырываніе преданныхъ уже землѣ тѣлъ для перевезенія въ другое мѣсто должно совершаться съ разрѣшенія министра внутрен. дѣлъ. См. *кладбища*; о сжиганіи труповъ см. *крематорій*.

**Погремокъ**, *Rhinanthus crista galli*, видъ изъ сем. норичниковыхъ, чрезвычайно распространенная трава нашихъ луговъ, полупаразитъ съ пальчатыми зелеными листьями и желтыми цвѣтами; чашечка вздутая, кожистая, сдавленная съ боковъ. Прикрѣпляется особыми присосками къ корнямъ злаковъ и высасываетъ изъ нихъ соки.

**Погромный**, вулканъ на о-вѣ Унима-кѣ (Алеут. о-вахъ), ок. 1.680 м. выс.

**Погулянка**, кумысоводолѣчебн. завед. и климатич. лѣтн. станція въ двин. у. Витеб. губ., въ 6 в. отъ ст. Двинскѣ.

Живописн. сухая мѣстность, сосновый лѣсъ, песчаная почва. Хорошее устр.

**Подагра**. Въ основѣ П. лежатъ замедленіе и разстройства обмѣна бѣлковъ; при такихъ разстройствахъ организмъ перегружается различными ядовитыми промежуточными продуктами распада бѣлковъ, какъ азотсодержащими, такъ и безазотистыми. Въ числѣ такихъ продуктовъ значит. преобладаютъ органич. кислоты; вотъ почему при разстр. обмѣна бѣлковъ щелочность крови понижается, а кислотность мочи увеличивается; надо, однако, помнить, что въ крови, такъ же, какъ и въ мочѣ, не бываетъ ни свободныхъ кислотъ, ни свободныхъ щелочей; кислоты и щелочи соединены въ видѣ солей, и такъ назыв. реакціи крови и мочи зависятъ оттого, преобладаютъ ли въ этихъ соляхъ кислоты или щелочи, а также оттого, какія кислоты входятъ въ составъ солей: болѣе слабыя или болѣе сильныя. Азотистые промежут. продукты распада бѣлковъ (въ томъ числѣ и мочева. кислота) выводятся изъ организма мочей; сюда же относятся красящія вещества мочи; вотъ почему при П. моча бываетъ болѣе насыщенной; также увеличив. ядовитость мочи (отъ ядовит. промежут. продуктовъ распада бѣлковъ). Мочева. кислота является главн. образ. продуктомъ распада бѣлковъ, входящихъ въ составъ клѣточн. ядеръ; поэтому однимъ изъ источниковъ появленія мочева. кисл. въ организмѣ являются ядра клѣтокъ, входящихъ въ составъ нашей пищи и гл. обр. животной пищи (мясо, рыба); другимъ источн.—процессы распада клѣтокъ въ организмѣ (главн. образ. клѣтки железъ и кровян. шарики, въ особенности лейкоциты, гибнущіе массами въ борьбѣ съ различными ядовитыми веществами). Мочева. кислота, если ея содержаніе въ крови повышено, можетъ отлагаться въ нѣкотор. тканяхъ, обыкновенно въ околосуставныхъ тканяхъ, главн. образ. около мелкихъ суставовъ пальцевъ рукъ и ногъ; эти мѣста легко воспаляются; однако эти воспаленія, несмотря на всю ихъ остроту, обыкновенно скоро проходятъ, вѣроятно вслѣдствіе того, что они не зависятъ отъ бактерій: въ отсутствіи бактерій организму гораздо легче справиться съ воспаленіемъ. Эти воспаленія суть такъ назыв. при-

ступы П.; они непродолжительны, но крайне болѣзненны. Приступы могут повторяться; со временем дѣлаются слабѣе, но продолжительнѣе и чаще. Въ связи съ такими приступами, а нерѣдко и безъ нихъ, въ суставахъ рукъ и ногъ (гл. обр. пальцевъ) появляются утолщенія, обезображивающія суставы. При П., вслѣдствіе перегруженія организма ядовитыми продуктами обмѣна бѣлковъ, понижается устойчивость нѣкоторыхъ органовъ и тканей, увеличивается расположение ихъ къ заболѣваніямъ. Къ числу такихъ заболѣваній относятся хроническія ревматическія заболѣванія мышцъ и суставовъ, образование желчныхъ, почечныхъ камней. Перегруженіе организма ядовитыми продуктами ведетъ къ повышенію запроса на дѣятельность цѣлага ряда органовъ, въ особенности сердца, сосудовъ и железъ (печени, почекъ и пр.); а на ряду съ этимъ продолжительное перегруженіе организма ядовитыми продуктами можетъ вести къ развитію заболѣваній тѣхъ же органовъ (миокардитъ, пороки сердца, артеріосклерозъ, грудная жаба, печеночн. камни, циррозы печени, почечные камни, воспаленія почекъ, невралгіи и пр.); эти заболѣванія б. ч. сводятся къ атрофій дѣятельныхъ клѣтокъ органовъ и тканей, къ разраженію соединительн. ткани въ нихъ (склерозы, циррозы органовъ). Внѣшнія условія, способствующія развитію П., суть: 1) избыточное питаніе, въ особенности мясомъ и рыбой; 2) малоподвижный образъ жизни; 3) переутомленіе нервной системы и злоупотребленіе ею (бессонныя ночи, кутежи и пр.); 4) злоупотребл. алкоголемъ, табакомъ; 5) хронич. инфекціи (сифились, малярія). Большую роль также играетъ наслѣдственное предрасположеніе, развивающееся въ рядахъ поколѣній въ связи съ вышеупомянутыми внѣшн. условіями. Изъ условій, способствующихъ восстановленію правильнаго обмѣна веществъ, отмѣтимъ: правильное умѣренное питаніе, устраненіе животной пищи, достаточная мышечная дѣятельность, устраненіе всякаго рода излишествъ, всякаго рода переутомленій нервной системы. Это и должно составлять основу лѣченія П.; но, кромѣ того, употребляютъ минеральныя воды (въ цѣляхъ повышенія обмѣна веществъ и усиленія окислит. проц. въ

организмѣ и лучшаго вымыванія изъ организма ядовит. продукт. обмѣна), массажъ, гимнастика. Изъ лѣкарств. вѣщ. употребляютъ препараты, способствующія растворенію имѣющихся въ организмѣ мочекислыхъ отложеній и скорѣйшему выведенію мочев. кисл. изъ организма, однако эти препараты (пиперазинъ, уродональ, сидональ, литій и пр.) далеко не оправдали возлагавшихся на нихъ надеждъ.

*Н. Кабановъ.*

**Податная инспекція**, *II. присутствіе*, см. *Россия (учрежденія)*.

**Подача голосовъ**, см. *выборы, голосованіе*.

**Подборъ естественный**, см. *отборъ*.

**Подбѣлъ**, см. *андромеда*, III, 105.

**Подвижныя игры**, см. *спортъ и подвижныя игры*.

**Подводныя лодки**, см. *приложеніе*.

**Подводныя работы**, см. *приложеніе*.

**Подворныя переписи**, см. *прилож.*

**Подвысоцкій**, Владиміръ Валерьяновичъ, извѣстн. патологъ (1857—1913), сынъ проф. фармаціи. Еще студентомъ мед. фак. кievск. унив. онъ отдается наукѣ и печатаетъ работы „О тончайшемъ строеніи поджелудочной железы“ и „О кефирѣ“. По окончаніи унив. онъ былъ командированъ (1885) за границу, гдѣ работалъ по преимуществу у знаменитаго анатома-патолога Цимсена. Въ 1886 г. онъ защитилъ диссертацию о „Возрожденіи печеночной ткани“, послѣ чего сдѣлался прив.-доц., а съ 1888 г. проф. общей патологіи кiev. у-та. Въ 1900 г. онъ былъ назначенъ деканомъ и организаторомъ новаго медич. фак. въ Одессѣ. По завершеніи дѣла онъ перешелъ въ 1905 г. на мѣсто директора института экспериментальной медицины, гдѣ и оставался до смерти. Дѣятельность П. была широка и разнообразна. Какъ ученый, онъ работалъ по преимуществу въ области микроскопіи и морфологіи; тонкій наблюдатель, прекрасно владѣвшій методомъ, онъ умѣлъ исполнять его для разрѣшенія вопросовъ экспериментальной патологіи, и наиболѣе значительныя его работы, начинающіяся съ диссертации, сразу создавшей ему научное имя, посвящены вопросамъ возрожденія железъ и железистаго эпителия (печени, почекъ, слюнныхъ железъ и др.). Кромѣ нихъ, надо отмѣтить многочисл. работы объ опухоляхъ, о паразитахъ,

Идея подводнаго плаванія возникла по меньшей мѣрѣ за 300 лѣтъ до нашего времени. На дѣлѣ же первая П. л. была, повидимому, осуществлена въ Лондонѣ, въ началѣ XVII в., голландскимъ физикомъ и механикомъ Дреббелемъ (1572—1634). Послѣ того въ теченіе XVII в. П. л. строились нѣсколько разъ. Въ началѣ войны американскихъ колоній съ Англійей за независимость,



Рис. 1.

въ 1775 г., американецъ Бошнелъ построилъ специально для военныхъ дѣлей П. л., вмѣшавшую одного человѣка; она приняла участіе въ военныхъ дѣйствіяхъ; однако, ея попытка взорвать англійскій военный корабль «Eagle» не имѣла успѣха. Въ XIX в. различные изобрѣтатели продолжали оживленное проектированіе и строительство П. судовъ. Фултонъ, знаменитый строитель

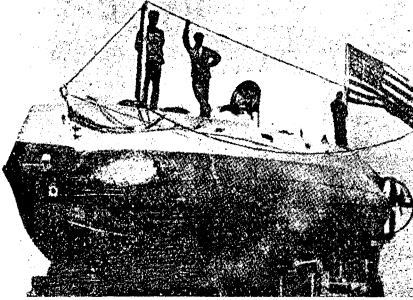

Рис. 2.

судовъ, движимыхъ силою пара, построилъ двѣ П. л. во Франціи и одну въ Америкѣ. Лодка Фултона «Наутилусъ» была построена въ 1801 г. при ободрительномъ отношеніи самого Наполеона. Въ произведенныхъ опытахъ Фултонъ съ тремя помощниками опускался въ ней на глубину 25 футовъ, оставаясь подъ водой въ теченіе 4 часовъ; ему удалось подвести мину подъ предназначенное для опыта судно, которое и было взорвано. Несмотря на эти успѣхи, отзывъ экспертовъ—морскихъ офицеровъ—былъ настолько неблагоприятенъ для изобрѣтателя, что Наполеонъ отказалъ ему въ дальнѣйшемъ содѣйствіи. До сихъ поръ въ П. л. приводились въ

движеніе мускульною силою экипажа. Первая изъ П. л., снабженныхъ паровою машиною, была, повидимому, построена ген. Шильдеромъ въ Петроградѣ въ 1830-хъ годахъ. Другіе русскіе изобрѣтатели также представляли проекты П. л. Къ срединѣ XIX в. интересъ къ подводному плаванію затихаетъ, но снова усиливается въ 60-хъ годахъ, и къ этому же времени относится первое успѣшное выступленіе П. судна въ военныхъ операціяхъ. Во время американской междоусобной войны конфедераты построили рядъ П. л., называвшихся «Давидами» за ихъ малые размѣры по сравненію съ размѣрами судовъ, подлежащихъ нападенію. Нѣкоторыя изъ нихъ приводились въ движеніе паромъ, другія—ручною силою; онѣ имѣли мину, содержащую 50—70 фунт. пороха, прирѣшленную на концѣ шеста. Въ 1864 г. одна изъ такихъ лодокъ, длиною 50 фут., съ экипажемъ изъ 9 человѣкъ, приводившаяся въ движеніе ручнымъ способомъ, потопила миной союзный корабль «Housatonic», который блокировалъ Чарлстоунъ; но при этомъ потонула и сама вмѣстѣ съ людьми (повидимому, вслѣдствіе недостаточно искуснаго управленія). Послѣ того въ теченіе 50-ти лѣтъ, до Великой европейской войны 1914—15 гг., П. суда, повидимому, не принимаютъ участія въ военныхъ дѣйствіяхъ; но сооруженіе ихъ и опыты съ ними продолжаютъ и развиваются. Особенное вниманіе къ П. л. проявляется въ 1880-хъ годахъ; морскія державы (въ особенности Франція и Соед. Штаты) начинаютъ строить ихъ въ большомъ количествѣ; является цѣлый рядъ разнообразныхъ системъ. Въ Соед. Штатахъ морское вѣдомство принимаетъ за основу для построенія П. л. типъ, предложенный Голландомъ. Этотъ изобрѣтатель еще въ 1877 г. построилъ небольшую лодку, имѣвшую слѣд. существенныя черты: для того, чтобы погрузить лодку, выпускаетъ воду въ особыя цистерны; однако, при этомъ полный вѣсъ лодки со всѣмъ ея содержимымъ остается нѣсколько меньше, чѣмъ вѣсъ вытѣсняемой ею воды; поэтому полное погруженіе лодки подъ поверхность воды достигается только дѣйствіемъ особыхъ горизонтальныхъ рулей, которые сообщаютъ лодкѣ движеніе книзу въ то время, когда она движется впередъ; если же движеніе впередъ прекратится, то лодка всплываетъ, благодаря превышенію вѣса вытѣсняемой воды надъ вѣсомъ самой лодки. Всякое уменьшеніе вѣса на суднѣ (напр., вслѣдствіе выпущенной мины) автоматически компенсируется выпускомъ равнаго по вѣсу количества воды, такъ что полный вѣсъ лодки остается неизмѣннымъ; въ то же время раздѣленіемъ водовѣстелища на небольшія отдѣленія устраняется возможность перемѣщенія центра тяжести; оба эти обстоятельства весьма существенны для надежнаго дѣйствія лодки и для избѣжанія катастрофъ. Въ составъ подводнаго флота Соед. Штатовъ входятъ суда трехъ типовъ, построенныя по идеѣ Голланда (съ нѣкоторыми видоизмѣненіями); эти типы носятъ названія: Holland, Plunger и Adder. Рис. 1 изображаетъ П. л. «Holland» въ водѣ, рис. 2—ея же, погружающуюся въ воду. На рис. 3 показанъ разрѣзъ лодки «Adder». Она имѣетъ 63½ фута въ длину, 11¼ ф. въ поперечникъ; водоизмѣненіе при плаваніи на поверхности—104 тонны, послѣ погруженія—120 тоннъ. Лодка движется однимъ гребнымъ винтомъ. Главной машиною служитъ четырехцилиндровый газопоршневой двигатель Отто простого дѣйствія, выдающій при 360 оборотахъ въ минуту 160 лощ. силъ и сообщаящій лодкѣ скорость около 8 узловъ. Дѣйствіемъ этого двигателя лодка можетъ перемѣщаться подъ самой поверхностью воды, при чемъ сообщеніе ея съ наружнымъ воздухомъ происходитъ только посредствомъ трубокъ, входящихъ въ воздухъ, необходимыхъ для дыханія и горѣнія, и трубки, выводящей дымъ и испорченный воздухъ. При полномъ погруженіи въ эти ходы закрываются особыми приспособленіями, и газовый двигатель останавливается. Главная машина теперь уже непримѣнима, а для движенія лодки служитъ электродвигатель, дѣ-

лающей 800 оборотов и дающей лодке скорость 7 узлов; он питается током от аккумуляторной батареи, могущей давать 70 лощ. силъ въ течение 4 часовъ. Батарея заряжается дѣйствіемъ главной машины и электродвигателя, работающаго въ качествѣ динамомашины. На-

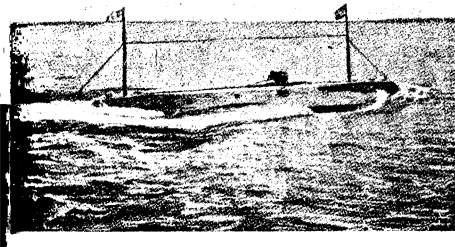
ихъ внутренняго устройства составляютъ весьма строгую охраняемую военную тайну тѣхъ государствъ, собственность которыхъ онѣ составляютъ. Поэтому относительно развития П. плавания за самое послѣднее время могутъ быть сообщены лишь внѣшнія свѣдѣнія. Главное стро-



Рис. 3. Разрѣзъ сѣверо-американской подводной лодки «Adder». А—аккумуляторныя батареи; В—газовый двигатель; С—динамомашина; D—водонепроницаемые отдѣленія; E—балластные цистерны; F—резервуары для сжатого воздуха; G—газолиновая цистерна; H—минная пушка.

ходясь на поверхности, лодка запасается воздухомъ, который сжимается посредствомъ насосовъ. Сжатымъ воздухомъ пользуются, между прочимъ, для выпуска мины. Лодка вооружена пятью Уайтхедовскими минами, имѣющими 11 $\frac{1}{2}$  фута длины, около 1 $\frac{1}{2}$  ф. въ поперечникѣ. Всѣ П. л., начиная съ конца XIX в., снабжаются особымъ оптическимъ приспособленіемъ, позво-

мление, замѣчающееся тутъ, состоитъ въ прогрессивномъ увеличеніи размѣровъ П. л., а въ соответствіи съ размѣрами—также ихъ вооруженія и скорости. Такъ, англійскія П. л. класса А, строившіяся въ 1903—1907 гг., имѣли длину около 100 фут., поперечникъ около 12 фут., лодки класса С (1907—1910 гг.) уже имѣли 135 фут. длины, 13 $\frac{1}{2}$  фут. въ поперечникѣ; водоизмѣненіе ихъ

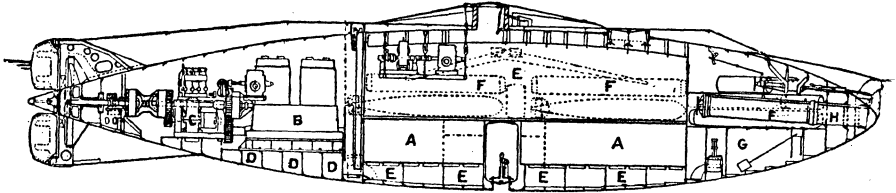

Рис. 4.

ляющимъ экипажу лодки видѣть предметы, находящіеся на поверхности воды, въ то время, какъ сама лодка находится ниже этой поверхности (но, разумѣется, неглубоко). Это приспособленіе (называемое *перископомъ*, *омнископомъ*, *клетоскопомъ*) состоитъ изъ зрительной трубы, въ которой направленіе распространения лучей дважды ломается подъ прямымъ угломъ дѣйствіемъ зеркалъ или отражающихъ призмъ. Употребленіе аккумуляторныхъ батарей, какъ источника энергіи, съ одной стороны, и пользование перископомъ—съ другой, были двумя обстоятельствомъ, обусловившими быстрое развитіе дѣла подводнаго плавания въ послѣднія десятилѣтія.

Что касается болѣе новыхъ и въ особенности современныхъ типовъ П. л., всѣ существенныя особенности

(въ погруженномъ состояніи) составляло до 320 тоннъ, мощность машинъ была 600 силъ, а скорость на поверхности воды—12 $\frac{1}{2}$  узловъ. Рис. 4 изображаетъ англійскую лодку. — Французская лодка 1911 г. имѣетъ 240 фут. длины; водоизмѣненіе — 780 тоннъ въ непогруженномъ, 1.000 тоннъ въ погруженномъ состояніи; машины выдѣляютъ 4.800 силъ; скорости 20 узловъ на поверхности, 10 узловъ подъ водой; лодка снабжена 8 минными пушками. По своимъ размѣрамъ такая лодка стоитъ наравнѣ съ «истребителями миноносковъ». — Новѣйшія П. л. снабжаются аппаратами для беспроволочной телеграфіи, вооружаются малыми выдвигными пушками и могутъ совершать длинныя морскія плаванія во всякую погоду безъ эскорта.

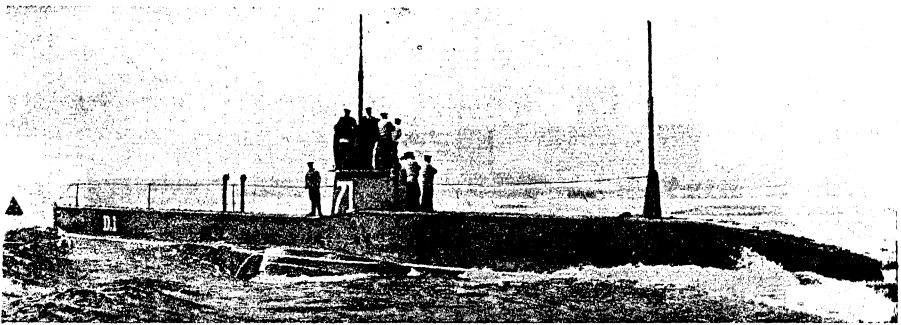
А. Б.

ншихъ, особенно животного происхожденія (кокцидияхъ, споровиковыхъ) и цѣлый рядъ другихъ. Прекрасный преподаватель, оставившій такой памятникъ своей преподавательской дѣятельности, какъ бриллиантовое руководство общей патологии, выдержавшее 4 изд. и перевед. на франц., греч. и япон. яз., онъ сумѣлъ сгруппировать вокругъ себя многочисленныхъ учениковъ, изъ котор. многіе давно уже выдвинулись на научномъ поприщѣ; достаточно назвать изъ нихъ проф. Заболотнаго и Савченко. Много сдѣлалъ П. и для научной русской литературы, собирая и руководя въ теченіе 7 лѣтъ „Русскій Архивъ Патологій“, а затѣмъ, по пріоритетности этого изданія, „Русскій Врачъ“. Въ смыслѣ организаторской дѣятельности, помимо устройства одесскаго медицинскаго факультета, надо особенно отмѣнить блестящую организацию П., въ качествѣ генеральнаго комиссара, русскаго отдѣла на Дрезденской гигиенической выставкѣ, привлекавшаго всеобщее вниманіе. О характерѣ и направленіи научной и научно-литературной дѣятельности П. всего лучше даютъ представленіе его „Основы общей патологии“ (4 изд.), гдѣ изложены и результаты его собственныхъ изслѣдованій.

*Л. Тарасевичъ.*

**Подвязки орденъ**, см. *Ордена*.

**Подгорица**, городъ въ Черногоріи, на лѣв. бер. Морачи, при впад. въ нее Рыбнички, въ долинѣ оз. Скутари, 10.000 ж. Имѣетъ торгов. центръ. До 1878 г. принадлежалъ Турціи.

**Подгуже** (Podgórze), гор. въ Зап. Галиціи, на прав. бер. Вислы, противъ Кракова, съ кот. соединенъ мостомъ; 22.268 ж.

**Подданство**, см. *приложеніе*.

**Поддѣлка**, какъ изготовленіе предмета, по виду сходнаго съ настоящимъ, представляетъ по дѣйствующему законодательству преступленіе, если поддѣлка совершена штемпеля, печати (Ул. о Нак. ст. 296, 299, 1692), акты (ст. 554), монеты (русскія — ст. 556, иностранныя — ст. 564), государственныя кредитныя бумаги (ст. 571—573), билеты государственныхъ кредитныхъ установленій, общегосподныхъ и частныхъ банковъ (ст. 1140—1150), акціи (ст. 1194), гербовая бумага (ст. 579—581), почтовые марки (ст. 550—555<sup>1</sup>), карты (ст. 555<sup>2</sup>), клейма (ст. 801, 814, 1395—1396), заводскіе клейма

или знаки (ст. 1354), товарные знаки (ст. 1357<sup>1</sup>). Наибольше распространенными изъ этихъ преступленій являютя поддѣлки монетъ и товарныхъ знаковъ. Составъ П. монетъ будетъ налицо и въ томъ случаѣ, когда поддѣланная монета по своей внутренней цѣнности равна или даже дороже настоящей. Напротивъ, нѣтъ состава П. въ изготовленіи монетъ, не находящихся въ обращеніи и не имѣющихъ курса, напр., древнихъ монетъ. Нормальное наказаніе за П. монетъ по дѣйствующему Ул. о Нак.—каторжные работы отъ восьми до десяти лѣтъ, по Уложенію 1903 года—до двѣнадцати лѣтъ. При П. иностранныхъ монетъ наказаніе нѣсколько понижается (каторга отъ 4 до 6 лѣтъ по Ул. о Нак. и до десяти лѣтъ по Угол. Улож.). Значительно мягче тюрьма отъ 4 до 8 мѣсяцевъ—законъ караетъ П. *товарныхъ знаковъ*. До 1896 г. при П. фабричныхъ клеймъ и знаковъ законъ (ст. 1354) непосредственно предусматривалъ лишь отвѣтственность физическаго поддѣлывателя. Новелла 1896 г. (ст. 1357<sup>1</sup> Ул. о Нак.) восполнила этотъ пробѣлъ, установивъ наказаніе для „промышленника или торговца, виновнаго въ самовольномъ выставленіи“ чужога товарнаго знака. Составъ ст. 1357<sup>1</sup> предполагаетъ два момента: субъективный—знаніе виновныхъ, что выставлемый знакъ находится въ „исключительномъ пользованіи“ другого промышленника или торговца, и объективный—„точное воспроизведеніе или явное сходство“ съ чужимъ товарнымъ знакомъ. Обычно въ уголовныхъ дѣлахъ съ особой трудностью устанавливаются субъективные моменты; по дѣламъ о товарныхъ знакахъ, напротивъ, значительныя трудности возникаютъ при опредѣленіи объективнаго признака—явнаго сходства. Судьбѣ въ такихъ случаяхъ приходитъ на помощь экспертиза. Дѣла о товарныхъ знакахъ по суднымъ мировымъ судебнымъ установленіямъ.

*А. Трайнинъ.*

**Поденки**, см. *ложность тчатокрыльяхъ*.

**Подеста**, см. XIII, 20; XXII, 373/75.

**Поджелудочн. железа**, см. II, 658.

**Поджелудочн. сокъ**, см. *пищевареніе*.

**Поджіо**, Александръ Викторовичъ, декабристъ (1798—1873). Происходилъ изъ итальянск. семьи, переселившейся подъ влияніемъ эмигрантовъ въ Россію. Служилъ въ Преображенскомъ полку до

1824 г., когда подалъ въ отставку. Его политическія идеи сложились подъ вліяніемъ отчасти чтенія теоретиковъ государствен. права и публицистовъ (Делольмъ, Филанджіери, Бенжаменъ Констанъ и др.), отчасти подъ вліяніемъ наблюденій надъ жизнью Запада, гдѣ произошелъ рядъ революцій (Испанія, Неаполь и др.), а затѣмъ и подъ вліяніемъ тяжелыхъ впечатлѣній русской дѣятельности, послушной Меттерниху роли русскаго правительства во внѣшней политикѣ, во внутреннихъ же дѣлахъ—политическаго безпріянія вообще (при конституціи въ Польшѣ) и угнетенія массы крестьянъ. Къ 1819 г. П. относитъ начало своего „ропота“, къ 1820 г.—свое „вольномысліе“, въ 1823 г. вступилъ въ тайное общество: онъ былъ теперь республиканцемъ и не останавливался передъ устраненіемъ императорской фамилии. Причисленный къ первому разряду престоупниковъ, П. до 1859 г. оставался въ Сибири, затѣмъ, какъ управляющій имѣніемъ, принималъ участіе въ проведеніи крестьянской реформы. П. оставилъ записки, писанныя наклонѣ лѣтъ, но въ которыхъ живъ духъ прежней молодости. Братъ П., *Иосифъ* (1792—1848), равно привлекался по дѣлу декабристовъ; осужденный по четвертому разряду, онъ до 1834 г. оставался въ Шлиссельбургской крѣпости, умеръ въ Сибири. Объ Ал. П. см. его „Записки“, въ „Гол. Минувшаго“ (1913, I—III); *Довнаръ-Запольскій*, „Мемуары декабристовъ“ (1906); *Бѣлоголовый*, „Воспоминанія и другія статьи“ (4 изд., 1901). Объ *Иосифѣ* П. см. *Семевскій* въ „Галлерей шлиссельбургскихъ узниковъ“ (I, 1907). С. В.

**Поджіо Браччіоліні** (Poggio Bracciolini), Франческо, итал. писатель-гуманистъ, род. въ 1380 г., былъ секретаремъ при папской курии, сопровождалъ папу на Констанцскій соборъ (1414—18), жилъ нѣкоторое время въ Англии, вернувшись, снова поступилъ на службу при папскомъ дворѣ, въ 1450 г. былъ назначенъ государств. секретаремъ Флоренціи, ум. въ 1459 г. Страстный поклонникъ классич. древности, П. переводилъ Лукіана, Ксенофонта и др., разыскалъ и переписалъ не мало римскихъ писателей (Квинтиліана, Лукреція, Силія Италика, 12 ком. Плавта, нѣсколько рѣчей Цицерона и т. д.), собиралъ надписи,

медали, бюсты, составилъ описанію римскихъ древностей (въ діалогѣ: *De varietate fortunae*). Въ своихъ діалогахъ П. рѣзко ополчается противъ тираніи вельможъ (*De infelicitate principum*), противъ дворянства (*De nobilitate*). Остроумный и тонкій наблюдатель современнаго нравовъ, П. въ своихъ *Facetiae*, шуточныхъ и часто скабрзныхъ малепышечныхъ новеллахъ, высмѣивалъ духовенство и монаховъ. Какъ историкъ Флоренціи онъ останавливался главнымъ образомъ на войнахъ (1350—1455). П. славился, какъ остроумный и безпощадный полемическій авторъ злыхъ инвективъ противъ папы Феликса, противъ гуманистовъ *Целлы* и *Фалельфо*. Въ своихъ письмахъ онъ рекомендуетъ воздержаніе, жадно вдали отъ дворовъ, презрѣніе къ чуждымъ благамъ, хотя самъ велъ жизнь диаметрально противоположную этимъ совѣтамъ. В. Фричъ.

**Поджоґъ** есть одинъ изъ видовъ наказуемаго поврежденія имущества. Его отличительная особенность—въ способѣ поврежденія: П. составляетъ поврежденіе имущества умысленно причиненнымъ пожаромъ. Гдѣ нѣтъ субъективнаго момента умысла—причинить пожаръ и объективнаго—пожара, нѣтъ состава П. П. потому П. въ дѣйствіяхъ лица, совершающаго въ каминѣ или на свѣчѣ чуждое имущество. Другая особенность П.—въ общественной опасности, выражающаяся въ угрозе неопредѣленному количеству благъ въ мѣрѣ, нерѣдко превышающей при этомъ положенія виновнаго. Понятіе П. по давня извѣстно законодательству: оно въ римскомъ правѣ, законѣ XII таблицъ, упоминается о П. Но дронно право, какъ и русское законодательство до второй половины XV в., видѣло въ П. частное нарушеніе, влекущее за собой возмѣщеніе ущерба потерпѣвшему. Визуальные Судебники квалифицируютъ П., какъ уголовный деликтъ. Соборное Уложеніе 1649 г. уже опредѣленно становится на публичную точку зрѣнія и караетъ П., какъ многія законодательства этой эпохи, сожженіемъ. Въ дѣйствующемъ законодательствѣ П., на ряду съ другимъ терминомъ—„истребленіемъ огнемъ имущества“, являются видами родового понятия „зажигательства“ (Ул. о Нак., отдѣленіи первое, гл. II, разд. XII, содержащее постановленія о П., такъ и озаглавленное

Подводные работы разделяются на две группы: т. е., которые производятся хотя и ниже горизонта воды, но не в ограниченном пространстве, откуда вода выкачивается, и т. е., которые исполняются под водой при помощи дѣлаю ряда приспособлений. Первая группа относится къ ряду сооружений на каналах и въ морских портахъ: шлюзы, доки. Обычно мѣсто сооружения обрабатывается рядами шпунтованных досок или брусьевъ, забиваемыхъ въ грунтъ между направляющими сваями (мыши, малыча свая), соединенными двойными рядами «шпунтовъ». Для большей непроницаемости или при значительной глубинѣ выемки земли шпунтовое ограждение дѣлается двойнымъ, и промежутокъ заполняется глиной, часто съ примѣсомъ соломы или навоза (*перемычка*) и даже бетономъ. Доки въ Марсели, построенные на площади въ 6 гектаровъ, были исполнены за бетонной перемычкой, длиной въ 1 км. со створомъ, заполненнымъ глиной. Высота ея была 9 м. Бетонный массивъ въ 0,45 м. толщины выставлялся стѣнной толщиной въ 1 м. и выс. въ 2,40 м. (линии перемычки имѣли стѣние 0,30 м.  $\times$  0,30 м. и находились на расстоянии 2,50 м. Вдоль маяковъ на расстоянии 3 м. прикреплялись болтами листовые желѣзо, шириной 0,25 м., и въ образовавшійся пазъ пропускались горизонтально положенныя шпунтовые доски. Иногда глина на перемычкѣ уплотняется такъ: металлическая труба  $\phi$  7—8 см. опускается сквозъ набитую въ перемычкѣ гину, и желѣзной штангой, служащей поршнемъ, подъ ударами копра, глина протесывается въ трубѣ. Заполнение морской перемычки бетономъ дѣлалось храпомъ—отсравляющимся желѣзнымъ ящикомъ въ формѣ полуцилиндра. Когда перемычки готовы, насосами требуемой мощности— большей частью центробѣжными—откачивается вода, и водостойвъ поддерживается во все время дальнейшихъ работъ. Но въ большиной стѣ случаевъ, особенно при значительной глубинѣ, работать приходится въ самой водѣ, безъ возможности ее отлить. Такія работы крайне разнообразны и почти повторяютъ всѣ типы обычныхъ работъ на сушѣ: земляныхъ, каменныхъ—ирывныхъ, бутовой кладки, бетонъ, облицовка и проч.,—плотинныхъ. Только часть земляныхъ, каменныхъ и ирывныхъ работъ можетъ дѣлаться безъ того, чтобы люди спускались подъ воду, въ остальныхъ случаяхъ необходимо присутствіе рабочихъ на мѣстѣ самого производства работы требуетъ специальныхъ приборовъ съ подачей свѣжаго воздуха. Для земляныхъ работъ применяются слѣд. приспособления: землечерпалки, землекопы, храпы, эжекторы (см. *землечерпание*).

Вторая категория работъ, не требующихъ присутствія рабочихъ на глубинѣ, — взрывныхъ (см.). Въ старину эти работы исполняли водолазы зубиломъ и молотомъ. Ударъ подъ водою получается слабый и эффектъ работы ничтожный. Пневматическое ручное зубило, введенное позднѣе, оказалось для подводныхъ работъ непригоднымъ, и водолазъ не могъ плотно прижимать его къ камню, т. к. при своемъ дѣйствіи оно отбрасывало руки водолаза. Въ послѣдніе годы съ развитіемъ подводныхъ и тоннельныхъ работъ бурение грунта рѣдко производится вручную.

Кромѣ подводныхъ земляныхъ и взрывныхъ работъ, иногда дѣлаютъ и каменную—литой бетонъ. Для этой цѣли, послѣ вырытія тѣмъ или инымъ способомъ котлована, опускается на дно его труба, большее частью изъ досокъ, и заполняется выше горизонта воды бетономъ. Средствая трубу, заставляютъ бетонъ спускаться и въ то же время дополняютъ его сверху такъ, чтобы бетонъ не опускался ниже воды и не размывался.

Въ Ревелѣ, при постройкѣ новыхъ набережныхъ и Купеческаго мола, бетонъ спускался въ воду изъ особаихъ бетоноерокъ—ящиковъ съ открывающимся дномъ, позволяющихъ сразу опустить въ воду большую массу бетона (до  $\frac{1}{2}$  куб. с.). Хотя бетонъ падалъ въ воду оплошной массой и не промывался водой при паденіи, все же каждая порція его обмывалась и связь разныхъ слоевъ получалась шлохая. Поэтому для подводного бетона лучше применять непрерывно дѣйствующую трубу, или особая колбасы—длинные мышки, наполненные бетономъ и укладываемые правильными рядами. Наконецъ, возможно опусканіе бетона въ завязанныхъ особомъ, легко распускающейся петлей, мѣшкахъ.

Для подводнаго ремонта набережныхъ въ портахъ Средиземнаго моря Garieгъ применяетъ подвижную палубу. Она состоитъ изъ двухъ деревянныхъ столбовъ достаточной длины, чтобы выступать надъ поверхность воды, и расположенныхъ на расстоянии 2 м. (столбы соединены внизу горизонтальными брусомъ, и

вдоль нихъ идетъ металлическій пруть 0,15 м. діаметромъ. Стѣнка образуется изъ дубовыхъ досокъ 0,035 м. толщины и 0,25 м.—0,30 м. ширины; на концахъ досокъ имѣются метал. петли, надѣвающиеся на желѣзные пруть стойки. Прежде чѣмъ поставить палубу, очищаютъ металлическими щетками поверхность старой кладки. Собранныя палуба имѣетъ съ наружной стороны ящики, заполняемый камнемъ при опусканіи. При постановкѣ палуба расширяется на определенномъ разстояніи отъ каменной кладки. Бетонъ опускается въ промежутокъ между палубой и кладкой при помощи особой лопаты, согнутой подъ угломъ и образующей ковшъ, открытый сверху съ одного боку. Рабочій наполняетъ на сушѣ ковшъ бетономъ, обмазываетъ его растворомъ толщиной 2 см. и, опустивъ осторожно, нагибаетъ ковшъ и опораживаетъ его. Спущенный бетонъ осторожно трамбуется, чтобы не вымывалъ цемента и избѣжалъ образования молока. Качество цемента для морскихъ подводныхъ работъ играетъ главную роль въ прочности сооружений; къ сожалѣнію, этотъ вопросъ, при массѣ опытовъ и богатой литературѣ, до сихъ поръ не получилъ окончательнаго рѣшенія. Присутствіе магnezіальныхъ солей въ морской водѣ дѣйствуетъ разрушающе на цементъ. Громадныя разрушенія около 1840 года въ портахъ Saint-Malo, La Rochelle, Навре заставили обратить вниманіе на этотъ вопросъ, и къ нему подходилъ послѣдній судход. конгрессъ. Повидимому, естественныя пуццоланы или примѣсь кирпичной пыли даютъ наилучшіе результаты. Во всякомъ случаѣ для подводныхъ работъ лучше дѣлать правильную каменную кладку съ наиболее тонкими швами мѣсто бетона. Поэтому въ портахъ Средиземнаго моря часто массивы волноломовъ и подъ набережныхъ и молы дѣлаются не изъ бетона, а изъ бутовой кладки. Только примѣненіе сжатого воздуха позволяетъ производить наиболее тщательно самую разнообразную подводную работы. Принципъ всѣхъ приборовъ: сжатый въ закрытомъ сосудѣ воздухъ выгоняетъ изъ него воду, слѣд., если въ опрокинутый сверху дномъ ящикъ ввести сжатый воздухъ, рабочие смогутъ въ немъ помѣститься и исполнить требуемую работу. Приборы съ сжатымъ воздухомъ—водолазный приборъ, водолазные колокола кессоны разныхъ типовъ, подводный гидростатъ (см. *кессоны*) и проч. *Водолазный приборъ*, изобрѣтенный Sibe, является самымъ простымъ и наиболее необходимымъ приборомъ для индивидуальной работы. Безъ него многія работы не могли бы быть сдѣланы—въ немъ человѣкъ свободно перебивается въ водѣ и не только исполняетъ спасательныя работы, но и дѣлаетъ рядъ другихъ—плотинныхъ, каменныхъ и т. д. Для водолаза требуется имѣть здоровыя легкія и сердце, въ остальныхъ каждой рабочей легко свыкается. Водолазный приборъ (рис. 1) состоитъ изъ: 1) насоса, помѣщеннаго въ ящикѣ на лодкѣ; 2) водолазнаго костюма (рубаша)—изъ водонепроницаемаго каучука, покрывающаго все тѣло отъ плечъ. Подъ него надѣвается вязаная фуфайка, кальсоны и колпакъ; 3) шлема — съ металлическимъ наплетникомъ, въ которомъ закидывается резиновый костюмъ; 4) сапогъ (кензи) изъ толстой кожи съ свинцовыми подшвами; шлемъ оvoidальной формы (чаще всего сист. «Зибе и Германъ» или «Денайрузъ») имѣетъ 0,35 м. высоты, 0,27 м. ширины. Шлемъ закрывается на наплетникѣ рядомъ винтовыхъ барашковъ. На высотѣ глазъ имѣются толстыя стекла (иллюминаторы); подвижное, но плотно зажатое стекло помѣщено противъ рта для того, чтобы водолазъ во выходѣ изъ воды могъ свободно дышать



Рис. 1.

воздухом. Перед стеклами имеются рѣшетки. Шлемы и наплечник (манишка) сдѣланы изъ красной мѣди. Въ теплыхъ странах, напр., въ Гавай, шлем надѣвается безъ резинового костюма и прижимается къ положенной на плечи подушкой при помощи особыхъ помочей. Обмѣнъ воздуха происходитъ черезъ тонкія трубки, проходящія около стеколъ. Свѣжій воздухъ поступаетъ сюда шлемъ черезъ привинчивающіеся резиновый рукавъ диаметромъ 0,035 м., соединенный съ помпой. Порченный воздухъ выпускается особымъ клапаномъ, помѣненнымъ въ задней части шлема, при нажатіи на него головой водолаза. Этимъ же способомъ водолазъ регулируетъ отчасти и давление. При надвѣвании костюма только кисти рукъ остаются свободными и костюмъ плотно прижимается къ рукѣ. Иногда надѣваются эластичекія резиновыя пояски. На ноги надѣваются башмаки съ толстыми свинцовыми подошвами. Двѣ свинцовыхъ плиты (грузы) надѣваются на грудь и на спину, безъ чего водолазъ не смогъ бы погрузиться. Иногда вмѣсто свинцовыхъ бляхъ водолазъ обматываетъ вокругъ себя дѣль. Рукавъ, подающій воздухъ, привязывается къ поясу и уже отсюда идетъ къ насосу. На поясѣ имѣется ножъ и въ рукахъ сигнальная веревка. Иногда въ шлемѣ помѣщается телефонъ. Прежде тѣмъ надѣвъ шлемъ, продвигаютъ рукавъ, чтобъ очистить его отъ пыли. Давление воздуха регулируется по указанію водолаза:

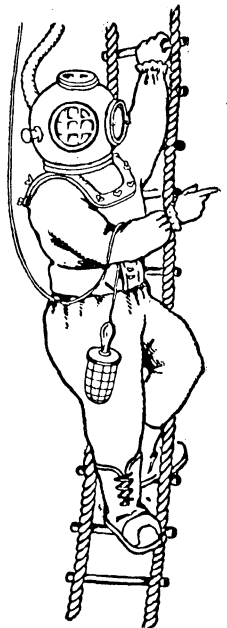

Рис. 2.

держа за веревку, онъ даетъ условные сигналы. При опусканіи въ воду, какъ и во всякъ случаяхъ работы въ сжатомъ воздухѣ, нужно, особенно первое время, принимать нѣкоторыя предосторожности: при появленіи шума въ ушахъ или боли, не дыша носомъ, дѣлаютъ глотательное движеніе и тѣмъ уравновѣшиваютъ давление по обѣ стороны барабанной перепонки. По выходѣ изъ сжатого воздуха люди должны остерегаться простуды, т. е. температура какъ въ костюмѣ, такъ и въ кессонахъ довольно высокая и рабоче потѣютъ. Водолазъ можетъ работать очень долго при небольшихъ глубинахъ—до 10 м., но долженъ внимательно слѣдить за своими движеніями, чтобы не задушить рукава, особенно, если ему приходится перемѣщаться между сваями, каменными массивами или среди перегородокъ ряжа. Глубоководныя работы для подъема затонувшихъ судовъ рѣдко удаются. Напр., утонувшій «Курфюретъ», на 18 саженьхъ глубины Ламанша, съ каменнымъ грузомъ, поднять не удалось, хотя въ немъ водолазы, повидавшему, хорошо задыкали пробирку; англійскій броненосецъ «Victoria» также не былъ поднятъ. На такой же почти (17 саж.) рѣдкой глубинѣ работали водолазы для поднятія «Гангута», но ввиду изъ воды только часть артиллеріи, судна же спасти не смогли. Водолазные

работы крайне разнообразны: обелѣживание подводныхъ сооружений, накладываніе пластырей и задылка пробирокъ у судовъ, шурфы, разравниваніе каменной наброски, нѣкоторыя плотничныя работы, не требующія сильнаго удара, и т. д. Полный водолазный приборъ стоитъ отъ 1.000 до 1.500 рублей. Больше сложная работа, требующая одновременныхъ усилий многихъ рабочихъ, производится при помощи водолазныхъ колоколовъ (см. кессоны, пловучицъ кессоновъ, погружаемыхъ судовъ, гидростатовъ. Усовершенствованный Келли и примѣненный и сейчасъ въ Англій водол. колоколь имѣетъ форму приблизительно параллелепипеда, при ширинѣ 1,38 м. и высотѣ—снаружи 1,85 м. и внутри—1,72 м. Книзу онъ упирается и удлиняется. Колоколь дѣлится отъ стѣнокъ изъ чугуна съ достаточно толстыми стѣнками. Въ верхней части его имѣется большое круглое отверстіе, закрытое рѣшеткой съ круглыми дырами, снабженными кожаными клапанами, открывающимися внизъ. Отъ верхняго отверстія идетъ кожаный рукавъ къ помпѣ, помѣщенной на суднѣ. Колоколь освѣщается 12 иллюминаторами съ толстыми стеклами. Въ немъ свободно помѣщаются на особыхъ сидѣньяхъ 2 человека. Общій вѣсъ прибора около 4 тоннъ. Помпа приводится въ движеніе 4-мя ручными и подаетъ 4—5 куб. м. свѣжаго воздуха въ часъ на человѣка, такъ чтобы порченный воздухъ не превышала 4—5%. Теплый порченный воздухъ собирается вверху и удаляется особымъ краномъ. При чистой водѣ въ колоколь достаточно свѣта. Онъ общенъ съ рабочими на суднѣ условленными ударами о стѣнки колокола. Другой типъ колокола—болѣе усовершенствованный—сдѣланъ изъ листового железа, имѣетъ двойное дно для водяного балласта и два шлюза рабочей и для подачи воздуха. Вѣсъ его около 6 тоннъ. При помощи его удаляли камни, производили буреніе. Въ Дублинѣ Stoney пользовался для установки громаднхъ массивныхъ набережной чугуныиъ колоколомъ, вѣсомъ 80 тоннъ, площадью 6×6=36 кв. м. при высотѣ 2 м. (рис. 2). Шлюзовая труба имѣла 10 м. длины и служила для удаленія грунта. Въ Пола колоколь имѣлъ раздвижную трубу. Указанные дѣла колокола подвѣшиваются на суднѣ, опускаются своимъ вѣсомъ и поднимаются лебедками. При большихъ размѣрахъ приходится дѣлать приборы свободно-плавучими, способные опускаться и подниматься собственными силами: путемъ регулировки количества водяного балласта и воздуха. Такихъ приспособленій довольно много; общій ихъ недостатокъ: глубина погруженія не можетъ быть много больше 8 метровъ, иначе пришлось бы давать имъ чересчуръ большіе размѣры. Для удаленія камней въ Шербургѣ докторъ Рауэне сдѣлалъ особый колоколь, названный имъ «погружаемымъ судномъ». Этотъ приборъ, похожий на судно, раздѣленъ вертикальными перегородками на 3 отдѣленія, изъ которыхъ среднее имѣетъ еще горизонтальную переборку съ дверью, позволяющей рабочимъ оставаться въ верхней или нижней части камеры. Нижнее помѣщеніе не имѣетъ дна. До погруженія судна снимаютъ воздухъ въ боковыхъ камерахъ, и рабочіе помѣщаются вверху средняго отдѣленія. Затѣмъ начинаютъ вливать воду въ боковыя камеры и тѣмъ самымъ переключаютъ сжатый воздухъ въ помѣщеніе рабочихъ. Поступающая въ боковыя камеры вода заставляетъ колоколь погружаться. Когда судно стало на мѣсто, открываютъ дверь, воздухъ устремляется внизъ и выгоняетъ или нижняго отдѣленія воду; рабоче спускается туда. Для сохраненія чистоты воздуха его прогоняютъ особымъ насосомъ черезъ растворъ щелочи; подающаа воздухъ труба кончается ситкомъ для того, чтобы раздробить струю и получить лучший контактъ съ жидкостью. Тотъ же изобрѣтатель построилъ для порта въ Бѣсаръ приборъ, названный имъ «подводнымъ гидростатомъ». Онъ состоитъ

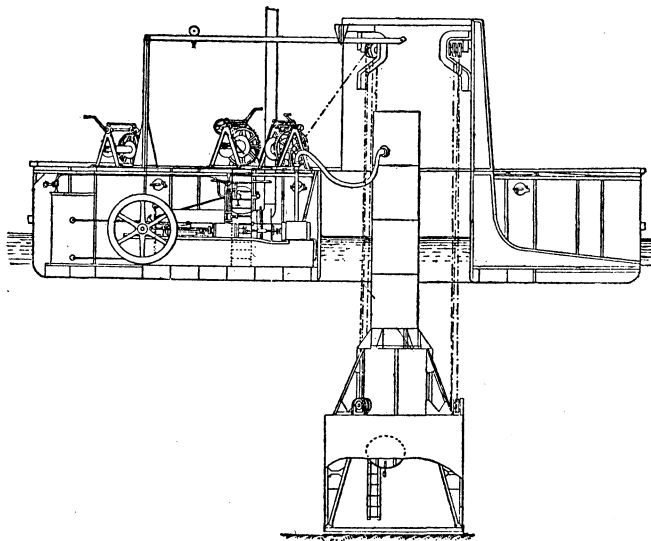

железного кессона, разделенного двумя мися с идущим вокруг коридором. Имется пятый кранъ, дающий тот же расходъ воды, что 4 первые крана (нижня) безъ дна имѣть форму квадрата, вмѣстѣ, и соединяющій коридоръ съ окружающею

9



Рис. 3. Поперечный разръзъ воздушнаго колокола въ Pointe des Galets.

стороны котораго по 8 м., и высоту 2 м. Вокруг нея двой- колоколъ водой. Третій этаж имѣть стороны только ными стѣнки образуютъ закрытый снизу коридоръ для въ 5 м.; 6—8 вспомогательныхъ рабочихъ остаются здѣсь вмѣщенія въ немъ водяного балласта. Въ рабочей камерѣ и принимаютъ вынутые материалы или же подаютъ ихъ

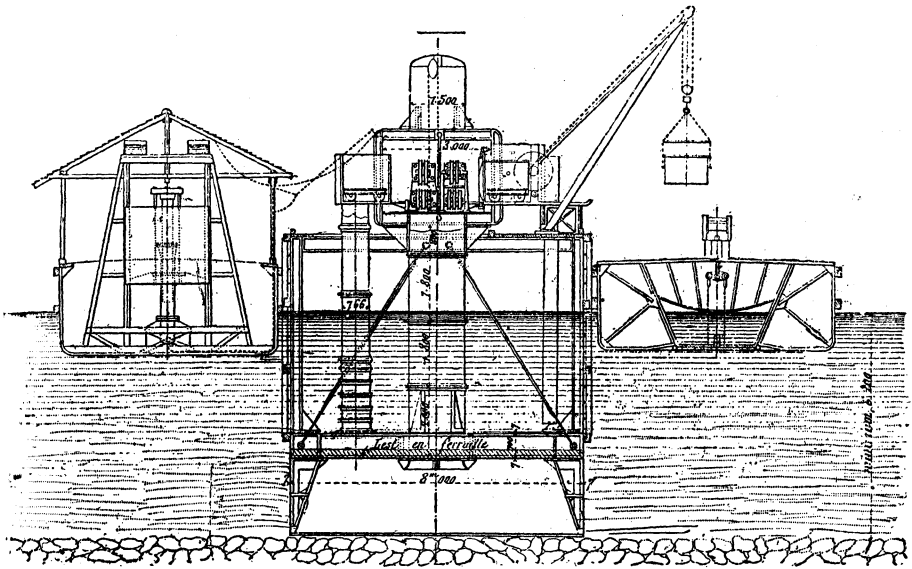

Рис. 4. Продольный разръзъ воздушнаго колокола въ Pointe des Galets.

имѣть помѣститься до 35 человекъ; надъ ней имѣется иторая камера той же емкости, разделенная вертикаль- ными перегородками на 4 части, съ кранами, сообщающи- внизъ. Шахта въ 1,20 м. стороной съ дверью соединяетъ эти два отдѣленія. Въ верхнемъ этажѣ имѣется насосъ, всасывающій наружную воду и нагнетающій ее въ боковой.

коридоръ, обслуживающій 4 отдѣленія второго этажа. Передъ спускомъ гидростата, люди помѣщаются въ верхней камерѣ и дверь въ шахтѣ закрывается. Въ это время средняя камера такъ же, какъ и верхняя, наполнена воздухомъ—вода входитъ только въ нижнюю. Тогда открываютъ 4 крана въ коридорѣ и приводятъ въ дѣйствіе насосъ; всасываемая вода поступаетъ въ коридоръ и оттуда въ 4 отдѣленія среднего этажа, сжимая въ нихъ воздухъ. При открытіи крана воздухъ проходитъ въ нижнюю камеру и вытѣсняетъ изъ нея воду; въ то же время средней этажъ заполняется водой. Когда рабочая камера наполнится воздухомъ, прекращаютъ дѣйствіе помпы, закрываютъ краны, открываютъ дверь и спускаютъ рабочихъ. По окончаніи работы люди поднимаются въ верхнее отдѣленіе, закрываютъ за собой дверь, всасывающій конецъ помпы соединяютъ съ рабочей камерой и перекачиваютъ изъ нея воздухъ въ средней этажъ; вода подъ давленіемъ воздуха вытекаетъ въ коридоръ и отсюда черезъ пятый край наружу. Аппаратъ дѣлается пловучимъ, самъ поднимается на поверхность, и рабочие могутъ выйти и передвинуть его на новое мѣсто. Гидростатъ построенъ легко и прочно; большіе же размеры камеры позволяютъ рабочимъ оставаться нѣсколько часовъ подъ водой, не страдая отъ порчи необмѣнываемого воздуха. Очень удачный типъ пловучаго кессона-колокола былъ построенъ для порта Pointe des Galets и служилъ для выемки крупныхъ камней со дна (рис. 3 и 4). Размеры колокола—14,20×8×9 метровъ. На потолкѣ рабочей камеры высотой 2,20 м. помѣщались чугунный балластъ, уравнивающій давленіе воды. Двѣ трубы по 0,60 м. диаметромъ служили для прохода рабочихъ и двѣ другія по 1,50 м. для подачи матеріаловъ. Эти трубы входятъ въ камеру размѣромъ 12×3×2,60 м., снабженную двумя герметически закры-

вающимися дверями, служащими для удаленія шлама. Машинъ помѣщалось на шлангѣ, другая шланга принимала подаваемые краномъ камни. Сжатый воздухъ воздухъ охлаждался естественно о стѣнки колокола. Дополнительный водяной балластъ служилъ для поднятія и опусканія колокола; въ помощь ему на бортахъ шлангады помѣщены четыре домкрата. Для дока въ Генуѣ, гдѣ требовалось при взрывныхъ работахъ дѣлать буреніе, былъ построенъ легкій колоколъ размѣромъ 20×6,60 м. Давленіе воды уравнивается чугунными болванками помѣщенными на потолкѣ рабочей камеры. Колоколъ подвѣшенъ на 24 домкратахъ, поставленныхъ на 10 мостяхъ. Рабочая камера имѣетъ 2 м. высоты, и подъ потолкомъ ея помѣщены четыре тавровыя балки; изъ подошвъ ихъ перемѣщаются три пары колесъ, изъ оныхъ которыхъ на скобѣ подвѣшены гидравлическіе прицепельные буры Брандта. Диаметръ бура—6 м. для шурфовъ мельче 2 метровъ и 10 м. для болѣе глубокихъ. Необходимое для работы бура давленіе получается отъ аккумуляторовъ—на штокъ водяного поршня насажены другой поршень, имѣющій площадь въ 14 разъ большію, чѣмъ первый. Паръ при давленіи въ 5 атм. дѣйствуетъ на большій поршень и въ водяномъ прессѣ даетъ давленіе въ 5×14=70 атм. После закладки въ шурфы динамитъ и запаловъ (электрическихъ), колоколъ временно удаляется для взрыва, затѣмъ ставится снова на мѣсто и скала выбивается. Стоимость подводныхъ работъ сильно измѣняется отъ рода ихъ и отъ способа учета производительности. Самая дорогая, несомнѣнно, работа—подземная, особенно потому, что вообще производительность ея ничтожна и трудно опредѣляема.

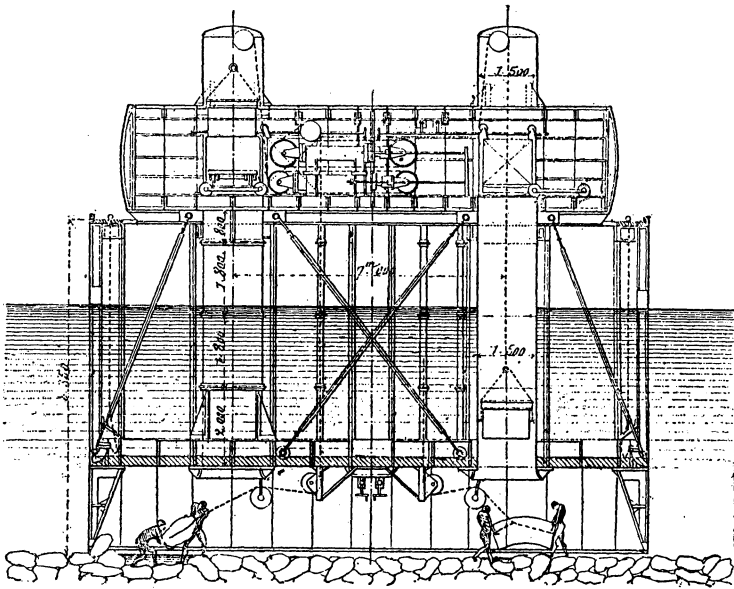
Н. Галлякинъ.

„( ) зажигательствъ“): о П. законъ говоритъ, когда имѣть въ виду преданіе общо строительныхъ сооружений и чужого лѣса, объ „истребленіи огнемъ“, когда рѣчь идетъ о зажигательствѣ иного имущества. Система наказаній за П. въ дѣйствующемъ законодательствѣ сложна и построена на перечневой системѣ.

Прежде всего законъ выдѣляетъ въ качествѣ спеціальнаго деликта П. обитасмаго зданія съ нормальнымъ наказаніемъ—каторгой на время отъ 8 до 10 лѣтъ. Далѣе слѣдуетъ длинный перечень квалифицирующихъ вину обстоятельствъ: согласно ст. 1607, нормальное наказаніе повышается одной, двумя или тремя степенями, если подожогъ учиненъ ночью, когда подожженъ театръ или церковь и т. д. Значительно мягче отнесется законъ къ П. „нежилого строенія“, карая его арестантскими отдѣленіями до 6 лѣтъ. Среднюю группу въ смыслѣ суровости уголовной реакціи образуютъ спеціальныя виды П.: П. рудниковъ, лѣса, собственнаго застрахованнаго имущества, „буде сіе сдѣлано единственно въ намѣреніи получить отъ того денежную прибыль“ (ст. 1612) и др. Угол. Улож. 1903 г. значительно упрощаетъ систему дѣйствующаго законодательства: оно въ общей формѣ караетъ виновнаго въ поврежденіи чужого имущества „П., изрывомъ или потопленіемъ“—тюрьмой и затѣмъ даетъ длинный перечень предметовъ (лѣсъ, садъ, товары и др.—ст. 562). П. коихъ обложенъ повышеннымъ наказаніемъ—исправительнымъ домомъ. П. обитаемаго строенія, церкви, рудниковъ, помѣщенія правительственнаго и общественнаго установленія и другихъ строеній, пожаръ коихъ связанъ съ большою опасностью для людей (напр., П. судна) или значительнымъ вредомъ (напр., П. музея) и Угол. Улож. караетъ каторгой. *(Оконченнымъ, по опредѣленію проф. Фойницкаго, П. долженъ считаться съ момента, „когда подъ влияніемъ пожара предметъ утратилъ свою имущественную годность вполнѣ или въ такихъ существенныхъ частяхъ, что онъ безъ ремонта не можетъ продолжать выполнять свое имущественное назначеніе“.* Покупшеніе на П. имѣть мѣсто съ момента зажиганія горячаго матеріала или приноденія его въ такое состояніе, что онъ можетъ воспламениться безъ помощи

виновнаго. Обще-опасность П. побудила законодателя обложить наказаніемъ и *приготовленіе* къ нему. Дѣйствующее законодательство относитъ къ приготовленію „присканіе, приобрѣтеніе или приспособленіе нужныхъ для П. матеріаловъ“.

*А. Трайнинъ.*

**Подзолъ**, см. *почвы*.

**Подзорная труба**, см. XI, 346.

**Подкаменная Тунгузка**, см. *Средняя Тунгузка*.

**Подкожное впрыскиваніе**, см. *впрыскиваніе*.

**Подкумокъ**, рѣка пятигорск. отдѣла Терской обл., прав. притокъ Кумы, дл. ок. 130 в.

**Подкупъ**, см. *взятничество*, X, 43.

**Подлежащее**, см. *предложеніе*.

**Подливное колесо**, см. *двигатели водяные*, XVIII, 31/32, *прилож.*, 60/62'.

**Подлогъ**, какъ уголовное преступленіе, возможенъ въ двухъ формахъ: въ формѣ вѣшняго, матеріальнаго искаженія документа (*материальный П.*) и въ формѣ письменнаго удостоверенія факта, въ дѣйствительности не имѣвш. мѣста (*интеллектуальный П.*). Общаго опредѣленія П. дѣйствующее законодательство не даетъ, а устанавливаетъ—въ зависимости отъ особенностей субъекта и объекта—рядъ конкретныхъ видовъ П. По *субъекту* законъ различаетъ П., учиненный частными лицами (стт. 1690—1698) и должностными (Ул. о Нак., стт. 361—364, 460—465 и др.). Статья 362 съ несомнѣнностью устанавливаетъ отвѣтственность должностныхъ лицъ и за интеллектуальный П.; напротивъ, возможность отвѣтственности за него частныхъ лицъ вызываетъ большія сомнѣнія. Сенатъ въ недавнемъ рѣшеніи (рез. 4 отд. уг. деп. отъ 2-го мая 1912 г. по дѣлу Орловыхъ) опредѣленно склонился къ отрицательному отвѣту. Въ опредѣленіи наказанія за П. законъ почти не дѣлаетъ различія между частными лицами и должностными лицами: нормальное наказаніе—лишеніе всѣхъ особенныхъ правъ и преимуществъ и арестантскія отдѣленія на разные сроки въ зависимости отъ особенностей поддѣльваемаго документа. По *объекту* законъ различаетъ подлогъ официальныхъ документовъ: указовъ Сената, министерствъ и главныхъ управленій (стт. 291—293) и бумагъ, исходящихъ изъ иныхъ правительственныхъ или обще-

ственныхъ учреждений (ст. 294); и подлогъ частныхъ документовъ: актовъ, совершаемыхъ крѣпостнымъ нотаріальнымъ или явочнымъ порядкомъ, бумагъ, изготовляемыхъ домашнимъ порядкомъ, но могущихъ служить доказательствомъ права на имущество или принятыхъ на себя кѣмъ-либо обязанностей, договорныхъ листовъ на сельскія работы, духовныхъ завѣщаній (ст. 1690—1698), векселей (ст. 1160). Кромѣ этихъ общихъ случаевъ, законъ предусматриваетъ и многіе другіе спеціальныя виды подлога: для присвоенія власти (ст. 290), для осужденія невиннаго (ст. 298), для присвоенія или похищенія казеннаго имущества (ст. 544), для учиненія другого преступленія (ст. 299), и другіе. Угол. Улож. 1903 г. нѣсколько упрощаетъ систему дѣйствующаго законодательства, но и въ немъ, на ряду съ общимъ опредѣленіемъ о наказуемости поддѣлки всякаго „предмета, могущаго служить удостовѣреніемъ установленія, измѣненія или прекращенія права или обязанности“ (п. 3 ст. 443), предусмотрѣнъ рядъ конкретныхъ случаевъ: поддѣлка вида на жительство, свидѣтельство о бѣдности и т. д.

Дѣйствие П. можетъ проявляться въ трехъ формахъ: 1) въ изготовленіи поддѣльнаго документа, 2) передѣлкѣ подлиннаго и 3) употребленіи завѣдомо подложнаго документа. П. считается оконченнымъ съ момента изготовленія поддѣльнаго документа. Но если составившій подложный документъ не сдѣлаетъ изъ него никакого употребленія, наказаніе понижается. Особую снисходительность проявляетъ законъ въ тѣхъ случаяхъ, когда виновный „добровольно, по собственному побужденію, явится къ суду или начальству съ повинною въ своемъ преступленіи“: въ этихъ случаяхъ наказаніе понижается до тюрьмы (ст. 292) и даже до ареста (ст. 294). Изъ случаевъ привилегированнаго П. необходимо отмѣтить представленіе подложнаго „свидѣтельства о болѣзни, бѣдности, хорошемъ поведеніи и другихъ тому подобныхъ“ (наказаніе—тюрьма отъ двухъ до восьми мѣсяцевъ, ст. 300). Въ виду неясности понятія „тому подобныхъ“ на практикѣ возникаютъ большія трудности при разграниченіи составовъ ст. 300 и смежной съ ней ст. 294, карающей уже лишеніемъ особенныхъ правъ и арестант-

скими отдѣленіями на время до 5 лѣтъ. Существо и виды П. и въ уголовной теоріи въ настоящее время не вполне выяснены; но та система, которой придерживается дѣйствующее законодательство, система безпорядочнаго размѣненія постановленій о П. по разнымъ мѣстамъ Уложенія, должна быть признана совершенно неудовлетворительной.

А. Трайнинъ.

**Подляхія**, или *Подляшье*, старинная округъ Польши, обнимавшій части губерній Сѣдлецкой, Гродненской и Сувалкской и вошедшій, за известными исключеніями, въ составъ вновь образованной Холмской губ. (см.). Въ древности П. была заселена ятвягами, съ которыми, съ одной стор., воевали гродненскіе и волынскіе князья, а съ друг.—поляки. Послѣ пораженія ятвяговъ, упорную, но безуспѣшную борьбу изъ П. вели съ Литвой галицко-волынскіе князья Романъ Мстиславичъ и Романъ Даниловичъ. Въ XIV в. П. подпала подъ власть литовскихъ князей. На Люблинскомъ сеймѣ 1569 г. она была присоединена къ польской коронѣ въ качествѣ отдѣльнаго воеводства. Послѣ 3-го раздѣла Польши, въ 1795 г., перешла къ Австріи. Съ 1815 г. составляла интегральную часть образованнаго въ этомъ году Царства Польскаго. Въ 1867 г. подлянскіе повѣты Вѣльскій, Константиновскій, Радзинскій и Влодавскій вошли въ составъ Сѣдлецкой губ.

И. Р.

**Подмаренникъ**, Galium, родъ изъ сем. мареновыхъ, одно- или многолѣтній травя; цѣльные листья въ мутовкахъ, маленькіе, больш. ч. бѣлые или желтые цвѣты, плодъ—раскрывающаяся двусѣмянка. Около 250 видовъ, больш. ч. въ умеренныхъ климатахъ. Сокъ изъ зеленыхъ частей П. обладаетъ свойствомъ свертывать молоко, подобно сычужному ферменту телячьяго желудка.

**Подметныя письма**, то же, что и сквилы (см.).

**Подобіе**, см. XIII, 331/32, прилож., 3. **Подобныя члены**, въ алгебрѣ члены, отличающіеся только коэффициентами или знаками, напр.:  $3a^2bc^2$  и  $-7a^2bc^2$ .

**Подобосушіе** (*δρυσουσία*), см. Арій.

**Подолінскій**, Андрей Ивановичъ, поэтъ (1806—1886), учился въ пансіонѣ при петерб. унив.; въ 1824 г. онъ случайно познакомился съ Пушкинымъ, что и про-

Подворная перепись (земская) принадлежит к типу сплошных, или исчерпывающих, статистических исследований над состоянием масс. В земской практике при переписях установилось наименование основной статистики, в отличие от совокупности массовых наблюдений, объединяемых понятием *текущей* статистики.

Несмотря на более чем 40-летнее существование земской статистики, формулировки понятия объекта подворных исследований не удавалось достоянного внимания, почему точная формулировка этого основного понятия до сих пор отсутствует; отсюда проистекает необычайное разнообразие толкования понятия объекта исследования, которое дает себя чувствовать тем более, что и при организации отдельных переписей весьма редко в план исследования вообще вводится определение объекта.

Одним из известных земских статистиков, Н. И. Воробьев, предлагает считать объектом земских статистических наблюдений *местную общественную жизнь, или единое целое*. Этот взгляд опытного земского статистика заслуживает полного внимания и в будущем может послужить путеводной нитью для более широкой и более *научной* постановки земских исследований. Но на практику формулированный здесь взгляд не оказался и не мог оказать влияния, так как самая формулировка его относится к 1911 году.

Другой, не менее известный деятель земской статистики, И. П. Бялковский, определяет объект и земских статистических исследований вообще и подворных переписей в частности, просто, как «жизнь населения... «Необходимо было самым подробным образом ознакомиться с жизнью населения» (Нар. Энциклопедия, т. XII, стр. 360).

Понятие, что при таком неясном и расплывчатом понимании объекта организации методологически правильного исследования представляется делом чрезвычайно трудным, если не невозможным.

Понятие объекта земских П. приходится извлекать из практики и давать ему ту формулировку, которая сложилась в эмпирической действительности. Путем многочисленных, разновременных и разнородных попыток земская практика подворных переписей находила свой объект. Несмотря на пестрое разнообразие и несогласованность организационных планов, наличие однородных целей и задач и известная однородность основных стремлений и концепций того кадра земских работников, который фактически явился организатором и руководителем работ, дали возможность путем практики наметить *некоторые* общие элементы, из которых складается понятие объекта з. переписей. (Нижекакие детали, в самом общем виде объект з. подворных исследований может быть определен, как *общественно-хозяйственная структура массы сельского, в особенности сельскохозяйственного населения*.)

При одних исследованиях (черниговского типа) главное внимание обращалось на один элемент этой структуры, именно на изучение *земли*, как хозяйственного фактора; при других (московского типа) центр тяжести переносился на исследование *населения*, как элемента общественно-хозяйственного строя, но и в том и в другом случае конечная цель исследований состояла в том, чтобы получить возможно полную картину сложения и расчленения массы, ее точки зрения ее общественной и экономической структуры. Вот почему совершенно справедливо замечание А. Ф. Фортунатова, что с научной точки зрения нет никакого различия между московскою и черниговскою статистикою.

Отражение «жизни», т. е. движения (динамики) этой массы, очевидно, не может или, по крайней мере, не должно служить задачей единичного подворного исследования. Оно может быть получено лишь сравнением данных ряда *посторонних* (периодических) переписей, в связи с надлежащей организацией *текущей* хозяйственной статистики.

Из двух упомянутых выше типов черниговской соответствует принципам *исчерпывающего* наблюдения по отношению к элементу—земля. Исследования московского типа фактически не дают исчерпывающей картины потому, что в подавляющем большинстве случаев немская статистическая практика усевона себя ограничительное толкование понятия «сельского населения», трактуя его то как население, живущее в сельских поселениях или принадлежащее к общинам, то как население исключительно или по преимуществу крестьянское. Таким образом, остальные элементы общественно-хозяй-

ственной структуры и соответствующая им группы либо вовсе игнорировались, либо, во всяком случае, исследовались не ее исчерпывающей полнотой<sup>1)</sup>.

Всякий отчет, для осуществимости наблюдения, должен быть разложен на свои составные элементы, играющие в процессе наблюдения роль единиц счета. *Основной единицей счета* при з. переписях служит *двор* или *домохозяйство*. Оба понятия в з. практике почти покрывают друг друга.

Признаки «домохозяйства» С. А. Харизоменов<sup>2)</sup> описывает следующим образом: «...Подъ домохозяйством понимаем союз лиц, имеющих общий и нераздельный источник средств существования. Такое определение не соответствует ни «двору», основанному на общности жилища, ни семье, составу которой определяется родственными связями, а более всего, хотя и не вполне, приближается к шабле европейских переписей. Два брата, живущие в одном дворе, но ведущие два отдельных хозяйства, каждый за свой счет, считались за два двора. Члены семьи, живущие в разных губерниях и ведущие разные хозяйства, но неразделившиеся окончательно, а имеющие общий источник средств прожиточности или потребления, признавались за один двор... Одно лицо или семья, живущая в чужой избѣ на квартирѣ и имеющая самостоят. источник средств существования, составляли отдельное хозяйство»<sup>3)</sup>...

В тех губерниях, где наблюдение распространялось и на частновладельческие земли, второй основной единицей счета служило *владельческое хозяйство*.

Второй, *дополнительной* единицей счета служит *селение* или *община* (земельная), при чем эти несопадающие понятия не всегда точно различаются.

Программа всякого статистического исследования складывается из совокупности признаков, которые, согласно принятому плану, предполагаются наблюдены по отношению к каждой единице счета. Таким образом, з. подворные переписи имеют, по крайней мере, *два* программы, приспособленные к наблюдению *основной* и *дополнительной* единиц счета.

По внешней форме, которую принимают программы, они именуются обычно *подворным* *бланком* и *поселенным* (пообщинным) *бланком*.

Содержание программ чрезвычайно пестро и разнообразно, не только в деталях, но и в существенных частях. Такое разнообразие лишь отчасти объясняется разнообразием местных условий отдельных губерний, так как местные особенности способны оказывать непосредственное влияние только на второстепенные детали, не затрагивая существенных и основных факторов хозяйственного строя. Между тем в разных губерниях одного и того же района, с более или менее однородными экономическими условиями, нередко применяются программы, весьма различия по содержанию.

Отсутствие же согласованности затрудняет или лишает возможность *сравнения* данных, полученных в разных губерниях, и составляет, таким образом, крупный методологический дефект, влекущий за собою невозможность широко использовать в целях научных обобщений богатый и интересный материал подворных переписей. Слѣдует отметить, что несколько совещаний земских статистиков, устроенных по инициативѣ покойного проф. Чупрова при Московском Юридическом обществе и в видѣ подоконной статистики на съездах русских естествоиспытателей и врачей, до известной степени сгладили указанный дефект, но далеко не устранили его.

Программа *поселенного* бланка содержит в себе ряд признаков, характеризующих общия экономические условия селения (или общины). Напр., подгласная программа 1910 г. содержит в себе 60 вопросов, распределенных в следующие группы: 1) общие вопросы; 2) характеристика угодий и пользование ими; 3) землепользование и земледѣлие; 4) животноводство; 5) садоводство и огородничество; 6) аренда; 7) топливо; 8) сбыт

<sup>1)</sup> Последние переписи Московской и Полтавской губ. представляют в этом отношении приятное исключение.

<sup>2)</sup> При подворном исследовании Саратовской губ.

<sup>3)</sup> При производствѣ послѣдней пензенской переписи определѣние единицы счета формулировано следующим образом: «Хозяйство есть совокупность владѣній, предприятий и занятій (в чужихъ предприятияхъ) лицъ, связанныхъ полными или частичными единствомъ бюджета».

хозяйственных продуктов; 9) повинности, платежи и доходы; 10) общественная предпринимательность; 11) занятая населения (кроме земледелия); 12) переселения.

В программах *подворных* бланков чаще всего встречаются признаки, характеризующие следующие основные категории:

### I. Население.

### II. Факторы сельскохозяйственного производства:

- a) земля
- б) труд
- в) капитал { живой инвентарь  
                  мертвый инвентарь

### III. Промысловые заработки населения.

Къ этому нередко присоединяются данные бюджетного характера, т. е. признаки, имѣющие цѣлью выяснить строение бюджета *хозяйства* (доходы, обремененность налогами, долгами и проч.), рѣже *потребительного бюджета*, составляющего объектъ специальныхъ монографическихъ изслѣдованій.

Индивидуальные данные о *каждомъ лицѣ*, входящемъ въ составъ домохозяйства, съ указаніемъ *возраста* каждого лица, собирались при мѣтномъ изслѣдованіи Московской губ., произведенномъ въ 1898—1900 гг. подъ руководствомъ проф. Н. А. Каблукова, при чемъ соответственные данные изъ подворныхъ бланковъ разошлись еще и по индивидуальнымъ бюллетенямъ. Такимъ образомъ создана была *третья* дополнительная единица счета—индивидуумъ.

Этотъ методологически совершенно правильный и цѣлесообразный приемъ, къ сожалѣнію, имѣетъ весьма малое примѣненіе въ практикѣ II. переписей. Обычно ограничиваются указаніемъ *числа* лицъ, находящихся въ предѣлахъ извѣстныхъ возрастныхъ группъ, различаемыхъ по признаку трудоспособности. Напр., подворная карточка одной изъ лучшихъ II. переписей, полтавской 1910 г., заключаетъ лишь следующие возрастные группы: до 7 лѣтъ; отъ 7 до 14; отъ 14 до 18; отъ 18 до 60 и свыше 60 лѣтъ.

Не вполне ясно стоитъ также и разнообразно трактуется вопросъ о томъ, *какое* население разсматривать въ качествѣ объекта: население ли *наличное*, т. е. то, которое перепись застагаетъ на мѣстѣ, или население, обычно и постоянно связанное съ дворомъ единствомъ основныхъ хозяйственныхъ отношений. Неясность этого важнаго вопроса находится въ связи съ временемъ и *срокомъ* производства переписей. Коренное методологическое правило о *возможной быстротѣ* и *одновременности* производства переписей не привилось въ земской практикѣ. Въ периодъ перваго расцвѣта земскихъ статистическихъ работъ, т. е. въ 80-хъ годахъ XIX ст., периодъ производства наблюденія въ предѣлахъ одной губернии нередко растягивался на 8—9 лѣтъ и самое наблюденіе производилось въ теченіе всего года, за исключеніемъ самой горячей, рабочей поры (июль—августъ). Лишь постепенно выработывалась практика возможнаго сокращенія этихъ сроковъ. Московская перепись 1900 г. была выполнена въ теченіе 2 лѣтъ; полтавская 1910 г.—въ теченіе 6 мѣсяцевъ.

Слѣдуетъ отмѣтить, что примѣненію указаннаго методологическаго принципа практика ставитъ цѣльный рядъ трудно преобразимыхъ препятствій; важнѣйшія изъ нихъ: недостаточность средствъ, одновременно ассигнуемыхъ земскимъ собраніями на производство работъ, и численная недостаточность подготовленнаго персонала счетчиковъ.

*Организация* переписи, разработка и опубликованіе матеріаловъ лежатъ, по общему правилу, на *статистическомъ* (общинно-статистическомъ) *отдѣленіи* (бюро) губернскаго земства. Для производства наблюденія постоянный составъ бюро пополняется соответственнымъ *числомъ временныхъ* сотрудниковъ, въ лицѣ завѣдующихъ переписными участками, контролеровъ, инструкторовъ и счетчиковъ; второстепенная функція выполняется узкими управами, волостными правленіями и сельскими должностными лицами.

Организаціонный планъ переписи излагается въ видѣ статистическихъ формуляровъ и дополняющихъ ихъ *инструкцій*, наставленій и вспомогательныхъ таблицъ. Онъ предварительно изучается на *совѣщаніяхъ* персонала и при помощи *обученія* персонала постояннымъ составомъ бюро, а также иногда посредствомъ производства *пробнаго* изслѣдованія въ маломъ масштабѣ.

Самое наблюденіе производится посредствомъ такъ называемаго *экспедиціоннаго* способа, т. е. путемъ по-

сылки на мѣста специально для этой цѣли предназначеннаго и обученнаго персонала, собирающаго соответственный матеріалъ путемъ опроса населенія. Этотъ приемъ, воплотивъ правильный съ методологической точки зрѣнія и единственно надежный, установился въ практикѣ земскихъ переписей съ середины 80-хъ годовъ XIX ст.

Его методологическій смыслъ состоитъ въ томъ, что наблюдатель ставится въ непосредственное соприкосновеніе съ объектомъ наблюденія, что даетъ наиболѣе полную гарантію въ смыслѣ полноты, точности и достоверности собираемаго матеріала.

Процессу опроса обычно предшествуетъ собраніе въ мѣстныхъ учрежденіяхъ различнаго рода справочныхъ свѣдѣній, которыя помогаютъ наблюдающему персоналу ориентироваться въ мѣстныхъ условіяхъ и отчасти имѣютъ контрольный характеръ.

Опросъ производится на *сельскомъ дворѣ* и лишь въ случаѣ необходимости посѣщаются отдѣльные двory. Указанный приемъ значительно бережетъ время; кромѣ того, по мнѣнію многихъ земскихъ статистиковъ, опросъ на дворѣ создаетъ своеобразный контрольный аппаратъ, улучшающій качество (полноту и правдивость) показаній, а следовательно, и статистическаго матеріала.

По окончаніи опроса въ каждомъ селеніи или, по крайней мѣрѣ, переписномъ участкѣ, состоящемъ изъ небольшого числа селеній, собранный матеріалъ *немедленно* подвергается *проверкѣ*, производимой счетчиками при участіи контролера или инструктора, и замѣченнымъ недостаткамъ *исправляются*, если нужно, путемъ вторичнаго опроса. Послѣ проверки собранный матеріалъ полностью передается порядкомъ, установленнымъ инструкціей, въ губернское земское статистическое бюро для дальнѣйшей разработки.

Въ послѣдніе годы въ земскую практику начинаютъ проникать *комбинированные* методы подворныхъ изслѣдованій, т. е. соединеніе опшной *переписи* съ нѣкоторыми приемами *анкетнаго* изслѣдованія, въ томъ числѣ и съ изслѣдованіями бюджетными.

Не останавливаясь на подробностяхъ, укажу на примѣрѣ Пензенской губ., гдѣ, по плану г. Громова, было произведено одновременно *четыре* изслѣдованія, именно: 1) сокращенное, 2) краткое, 3) подробное, 4) специальное и 5) бюджетное описаніе, при чемъ *краткому* описанію подвергались каждое третье хозяйство общины, *подробному*—каждое второе изъ описанныхъ кратко, *специальному*—каждое третье изъ подробно описанныхъ; по сокращенной программѣ изслѣдовались все остальные хозяйства. Каждая болѣе подробная программа обнимаетъ собою все элементы менѣе подробной. Для *бюджетнаго* изслѣдованія было отобрано, по известной системѣ, особо небольшое число хозяйствъ, представляющихъ образцы наиболѣе распространенныхъ въ губерніи типовъ. Для дальнѣйшаго развитія и усовершенствованія земскихъ переписей необходимо:

- 1) *Объединеніе* программъ земскихъ переписей, по крайней мѣрѣ, въ смыслѣ выдѣленія *минимума* необходимыхъ элементовъ и конструированія изъ нихъ *общей* программы, пересматриваемой периодически. Объединеніе это можетъ быть достигнуто только опредѣленнымъ соглашеніемъ земскихъ органовъ, формально закрѣпленныхъ.
- 2) Объединеніе въ томъ же смыслѣ процесса *сводки* данныхъ и конструированіе общаго плана сводки.
- 3) Опубликованіе своднаго матеріала переписей для всехъ земскихъ губерній.
- 4) Установленіе *периодичности* земскихъ переписей съ одинаковымъ периодомъ, примѣрно въ 10 лѣтъ, и производство переписей одновременно.
- 5) Возможное *сокращеніе* срока производства земскихъ переписей.
- 6) Большая выдержанность принципа исчерпывающаго наблюденія.
- 7) Теоретическая разработка приемовъ комбинированія различныхъ методовъ изслѣдованія.
- 8) Отпускъ средствъ на производство переписей въ *наблюдательномъ* размѣрѣ и совокупности мѣрѣ, обеспечивающихъ земскимъ бюро наблюдающій персоналъ надлежащаго *качества* и въ потребномъ количествѣ.
- 9) Развитие и усовершенствованіе *текущей* земской хозяйственной статистики.

*Литература:* См. *земская статистика*.

А. А. Анциферовъ.

будило въ немъ желаніе заняться литературою, къ которой онъ уже ранѣе пріобрѣлъ склонность. Въ 1827 г. онъ началъ поэму „Дивъ и Пери“, встрѣченную похвалами современныхъ журналовъ; затѣмъ появляются: поэма „Ничій“, повѣсть въ стихахъ „Борскій“, поэма „Смерть Пери“, стихотворенія: „Гурлы“, „Отчужденный“, „Сиротка“ и пр. Полное собраніе его соч. вышло въ 1860 г. Изъ его произведенія—лишь слабыя подражанія пушкинской поэзіи, и притомъ романтическаго ея періода.

**Подольская губернія**, одна изъ юго-западныхъ губерній Европейской Россіи, расположена широкою полосой въ бассейнѣ верхняго Буга и средняго Днѣстра. На сѣверѣ она граничитъ съ Волынской губ., на востокѣ—съ Кіевской, на югѣ—съ Херсонской, на юго-западѣ—съ Бессарабскою и на западѣ—съ Галиціей. П. г. занимаетъ 36.921,7 кв. в. и расположена на восточномъ и юго-восточномъ склонѣ Прикарпатской возвышенности, наивысшія точки которой находятся въ Галиціи и Волынской губ.; изъ этого слѣдуетъ, что наиболѣе высокія точки находятся на сѣверо-западѣ, а къ юго-востоку мѣстность постепенно понижается къ южно-русскимъ степямъ. Средняя высота сѣверной части П. г. 140—160 саж. надъ уровнемъ моря, отдѣльныя точки поднимаются еще выше (173 саж. къ югу отъ Летичева, отдѣльныя участки въ прокуроровскомъ, литинскомъ и винницкомъ уѣзд. достигаютъ 160—180 саж.). На югѣ губерніи наибольшія высоты измѣнены на водораздѣлѣ Буга и Днѣстра, расположеннаго ближе къ послѣднему (100—120 саж.). По склонамъ къ рѣкамъ высоты достигаютъ 80—100 саж., самыя долины Днѣстра и Буга лежатъ не выше 40—60 саж. надъ уровнемъ моря. На сѣверѣ губерніи поверхность представляетъ высокую равнину, мѣстами разсѣченную на отдѣльныя высоты. Сильно разсѣчена мѣстность у верховьевъ Буга, глубоко врыты всѣ притоки Днѣстра; овраги, спускающіеся къ нему, также глубоки. Меньшую разсѣченность имѣютъ берега Буги; къ югу возрастаетъ количество длинныхъ балокъ, логовъ и овраговъ, тянущихся на многіе десятки верстъ по равнинной или слабо всхолмленной мѣстности. У западной границы губерніи,

отъ Гусятина, на Збручѣ, до Китай-Города, на Днѣстрѣ, протягивается цѣпь „толтрѣ“; это—отдѣльные, достигающіе до 30—40 сажень, бугры съ скалистыми вершинами.—П. г. орошается Днѣстромъ, протекающимъ вдоль ея юго-западной границы, и Бугомъ, текущимъ въ сѣверной и восточной части губерніи. Днѣстръ имѣетъ теченіе сильно извилистое и порожистое; притоки его всѣ текутъ параллельно другъ другу съ вѣра на югъ, оставляя между собою только узкіе водораздѣлы. Бугъ въ южной части губерніи протекаетъ между скалами, иногда въ настоящихъ ущельяхъ, притоковъ у него мало, и они незначит.

*Геологическое строеніе* П. г. очень разнообразно. По Бугу и его притокамъ, а также кое-гдѣ по Днѣстру и въ центрѣ губерніи (Проскуровъ, Летичевъ, Ямполь) обнажаются древнія кристаллическія породы: граниты, гранититы, гнейсы, амфиболиты—всѣ очень сложно смятые и переломанные; эти породы представляютъ основаніе всѣхъ остальныхъ напластованій губерніи. На гранитахъ залегаютъ силурийскіе слои—песчаники, сланцы, известняки: все это—отложенія верхне-силурийскаго моря, переходяція постепенно въ слои нижн. девона съ фауной южнаго типа. Выше залегаютъ фосфориты, вымытые изъ силур. слоевъ сеноманскіе зеленые пески и туронскіе мергеля, отложенія обширнаго верхнемѣлового моря. Всѣ эти слои обнажаются по Днѣстру и его притокамъ. Все остальное пространство губерніи покрыто сплошь третичными осадками. На юго-вост. губерніи непосредственно на кристаллическ. породахъ залегаютъ кремнистые мергеля и пески верхне-зоценоваго, либо нижне-олигоценоваго возраста. Міоцень представленъ слоями 2-го средиземноморскаго яруса (известняки, составляющіе ядро „толтрѣ“, — образование, сходное съ нынѣшними коралловыми рифами), сарматскими песками, ракушечниками и мергелями, занимающими огромное протяженіе на сѣверѣ губерніи; на югѣ имѣются еще слои, относящіеся къ верхнему пліоцену—„балтскіе“ глины и пески безъ ископаемыхъ. Все это прикрыто мощной толщею лёсса, очень богатаго известью; лёссовый покровъ утолщается къ рѣкамъ, на водораздѣлахъ его мощность меньше.

*Полезныхъ ископаемыхъ* немного: бурые желѣзняки и графитъ въ кристаллическихъ породахъ, каолинъ (продуктъ разрушенія гранитовъ), гипсъ (кое-гдѣ въ известнякахъ), гончарная глина на югѣ губернии; особую важность представляютъ великолѣпные, далеко извѣстные фосфориты, залегающіе въ основаніи мѣловыхъ слоевъ.

*Почвы* П. г. относятся къ различнымъ видамъ чернозема, развившимся на лёсѣ; общій фонъ подольскихъ почвъ составляетъ средній черноземъ съ 6—10% перегноя. Среди него большими или меньшими островами располож. участки сѣрыхъ лёсныхъ суглинковъ; наибольшіе изъ нихъ находятся въ окрестностяхъ Летичева, Брацлава, Винницы; длинной полосой протянулись они съ сѣвера къ Н. Ушицѣ, а также занимаютъ водораздѣлъ между Днѣстромъ и Бугомъ на югѣ губернии, въ балтскомъ уѣздѣ. Вдоль Днѣстра, отъ г. Каменца до Ямполья, расположилась неширокая полоса глинистаго, слабо развитога чернозема. По Бугу, отъ Винницы до границы Херсонской губ., и по Днѣстру, отъ Ямполья до той же границы, — слабосупесчаный черноземъ на склонахъ къ этимъ рѣкамъ (4—6% перегноя). У Гайсина расположены супеси, а по Бугу — супесчаный черноземъ (6—8% перегноя). Кромѣ того, здѣсь къ почвамъ примѣшивается большое количество силикатоваго хряща, какъ продуктъ разрушенія и измѣненія кристаллическихъ горныхъ породъ.

*Растительность* П. г. относится къ той полосѣ Россіи, гдѣ лёсная область соприкасается со степной и обозначалась въ прежнія, доисторическія времена борьбой лёса и степи. Это — такъ называемая лёсостепь: отдѣльные лёсные участки чередуются съ обширными пространствами распаханной черноземной степи. Лёса южнаго типа: дубъ, грабъ, букъ, кленъ, липа составляютъ главные элементы подольскаго лёса. По балкамъ и долинамъ рѣкъ сохранилась пышная флора луговъ, а кое-гдѣ среди холмовъ, у опушекъ лёсовъ, доканчиваютъ свое существованіе отдѣльные участки сѣроблаго ковыля, свидѣтеля прежняго распространенія степи. По П. г. проходитъ сѣверная граница распространенія винограда, при чемъ она вдается заливомъ къ востоку, отводя мѣстности, прилегаю-

щія къ Могилеву, въ область распространенія виноградной лозы. Толщина лёсами (545.305 десятинъ лёса). Лёса и рощи распространены на западѣ губернии, къ сѣверу отъ Каменца; въ юго-восточной части они занимаютъ отдѣльные участки. По склонамъ къ Днѣстру, на водораздѣлахъ, сохранились до поры до времени отдѣльные участки лёса, сплошь пощаженные рукой человѣка.

*Климатъ* мягкій, вслѣдствіе южнаго положенія губернии въ области сѣверо-западныхъ и юго-западныхъ вѣтровъ, особенно постоянны послѣдніе. По П. г. проходить лётная изотерма +20°, осадковъ выпадаетъ въ годъ отъ 50—75, мм. юго-восточной части губернии — отъ 25—50 см. Восточные вѣтры, приносящіе сухой воздухъ, не достигаютъ до П. г. вслѣдствіемъ чего является рѣдкость и сухъ. Средняя январская температура —4—6°; зима мягкая, снѣжный покровъ держится не болѣе двухъ, трехъ мѣсяцевъ. Средн. июльская температура 20—22°, лѣто сравнительно нежаркое; наибольшее количество осадковъ приходится на лѣто (июль). Рѣки подъ льдомъ находятся не болѣе 90—100 дней, замораются въ декабрѣ, вскрываются въ мартѣ. Слѣдовательно, климатъ П. г. можно опредѣлить, какъ мягкій континентальный, весьма благоприятный для земледѣлія, прокармливающаго весьма плотное населеніе губернии. Статистико-экономич. обзоръ см. въ *приложеніи*.

*А. Мазаровичъ.*

**Подольскій уѣздъ** находится на южн. части Московск. г., граничить съ Калужск. г. Площ. 2.160,4 кв. в. Поверхность холмистая въ сѣв. части, ровнина на остальн. пространствахъ. У. лежитъ въ системѣ р. Москвы, протекающей отчасти по сѣв.-вост. границѣ у. Гл. рѣки Пахра; притоки ея Десна, Моча, Лиховъ и др. Преобладающая почва дерновоподзолистые суглинки. Лёса занимаютъ ок. 40%. Населеніе къ 1913 г. исчислено на 111,5 т. ж. (включая 5,2 т. городскаго), на 1 кв. в. 49,2 сельск. ж. По пороч 1897 г. было 83.311 ж. Занятія населенія земледѣліе, не обезпечивающее существованія, кустарные промыслы (кружевной, изгоговл. шетокъ и др.) и фабрично-заводская дѣятельность. Изъ дѣлѣются шерстоткацкія, шерстопряд., су-



Подданство с точки зрения юридич. доктрины и действительного права определяется как политическое и юридическое отношение лица къ государству, вытекающее из юридического понятия государства, как особой формы человеческого общежития, основными необходимыми элементами которого являются: верховная власть, народ (государственный, подчиняющийся этой власти) и определенная территория (ср. XVI, 311). При таком формально-юридическом взгляде на государство, политическое и юридическое отношение П-ства должно иметь своим источником и основанием принадлежность лица къ составу государственнаго «народа» данного конкретного государства, т. е. къ той части его «населения», вследствие наличности коей составляет индивидуальное-конкретное государство, как обособленный от других государств организм (въ широк. смысле). Въ исторической основѣ государственн. народа видятъ дѣльный комплексъ «историческихъ» условий, — географическихъ, экономическихъ, юридическихъ, социальныхъ, психологическихъ и политическихъ связей, объединяющихъ извѣстную группу людей въ одно обособленное политическое цѣлое — государство (ср. «рабоданinę»). Отсюда политическая доктрина т. наз. договорнаго происхожденія государства и *sofait social*. Отсюда и психологически и юридически создается особое содержание отношения П. Но этотъ комплексъ условий принадлежности лица къ конкретному государству, — его П-ства, имѣетъ полную силу и рѣдко выражается обычно лишь въ первоначальной стадіи жизни государства; въ этой его стадіи наблюдается и рѣзкое различіе въ юридич. положеніи подданныхъ (туземцевъ) и иностранцевъ въ государствѣ. Съ теченіемъ времени, съ измѣненіемъ территор. состава государства и съ развитіемъ междунаро. оборота, государство, сохраняя, притомъ, свои первоначальные историческіе устои, утрачиваетъ отчасти свои первоначальныя строго организ. характеръ и превращается въ болѣе или менѣе искусственный «политическій» организмъ, поглощающій на выработанной историческимъ процессомъ его жизни особую политическую и юридическую организацию его стран; въ связи съ этимъ процессомъ отношение П-ства утрачиваетъ свой первоначальный организ. характеръ и получаетъ въ концѣ концовъ чисто формальное значеніе и содержание, точно, но не единообразно и лишь формально устанавливаемое и определяемое великимъ государствомъ (его законодательствомъ) въ видѣ определеннаго комплекса правъ и обязанностей, являющихся нынѣ въ высшіймъ выраженіемъ этого отношенія П-ства. Имѣетъ сѣ тѣмъ госуд-во определять обычно и юридич. положеніе пребывающихъ въ немъ иностранцевъ въ отличіе отъ подданныхъ. Въ связи съ этимъ измѣненіемъ «органическаго» характера государства, съ измѣненіемъ его территор. состава и съ развитіемъ между. оборота открывається немалопимая рѣзкая возможность для лицъ-подданныхъ мѣнять П., переходить въ П. чуждаго госуд-ва, возможность натурализаціи въ немъ, при условіи удовлетворенія лишь тѣмъ формальнымъ условіямъ, какия ставитъ для этого формальный законъ даннаго госуд-ва. Очевидно, что при такомъ положеніи духовные моменты отношенія П. утрачиваютъ всякое практическое значеніе.

Наблюдаемое при сравненіи современнаго госуд-ва съ государствомъ первобытнымъ различіе основъ подданческаго отношенія между лицомъ-подданнымъ и государствомъ, отразилось и на тѣхъ построеніяхъ, какия даются въ научныхъ доктринахъ объ отношеніи П. Такъ, съ точки зрѣнія старой «договорной» теоріи госуд-ва П. является двустороннимъ договорнымъ отношеніемъ подданныхъ и государства съ определенными правами и обязанностями на каждой сторонѣ, причѣмъ нарушение этого отношенія одною стороною освобождаетъ другую отъ соответственныхъ обязанностей. Старая позитивная доктрина и старая законодательства (XVIII—XIX в.) различныхъ госуд-въ, ограничиваясь простымъ перечисленіемъ правъ и обязанностей подданнаго, вносили еще однако въ этотъ списокъ и чисто духовные моменты: «вѣрность и любовь къ отечеству» и т. п. То же слѣдуетъ сказать и объ «органической» теоріи. Въ новѣйшей доктринѣ, создавшейся на почвѣ новѣйшей действительности, можно отмѣтить два теченія. Одни ученые (Лелинскіе) совершенно отказываются отъ опредѣленія содержанія П-ства (это — сумма притязаній и обязанностей индивида, основанныхъ на законахъ страны и имѣющейся въ зависимости отъ ихъ измѣненія). Другіе (господствующая въ Германіи формально-юридич.

ческая теорія, Герберъ, Лабандъ), признавая въ П-номъ лишь одинъ изъ «объектовъ» госуд-венной власти, допускаютъ «субъективные» права лица лишь въ качествѣ «рефлексовъ» П-ства и отрицаютъ существованіе самостоятельныхъ правъ личности относительно госуд. власти. Поэтому, и принимая во вниманіе, что по существу, съ матеріальной и формально-юридической точки зрѣнія, отношеніе П-ства выражается въ извѣстной суммѣ взаимныхъ правъ и обязанностей П-наго и госуд-ва, формулированныхъ въ законѣ, сторонники форм.-юрид. теоріи (напр. Лабандъ) пытаются опредѣлить отношеніе П-ства путемъ простого перечисленія этихъ правъ и обязанностей; такъ, ими указывается «обязанность повиновенія» П-наго отечеству. Власть независимо отъ его мѣстопребыванія, — притомъ повиновенію не только пассивнаго (оно обязательно и для иностранца), но и «активнаго», т. е. несенія личныхъ натуральныхъ повинностей (воинская повинность для защиты отечества) и иныхъ активныхъ обязанностей, налагаемыхъ на лицо его П-ствомъ и служеніемъ госуд-ву; обязанность «вѣрности», т. е. непререкиванія ничего во вредъ государству (поэтому понятіе «измѣны» применимо только къ дѣльнымъ подданнымъ). Съ другой стороны, указывается на обязанность госуд-ва защищать подданнаго повсюду, гдѣ бы онъ ни находился (въ отличіе отъ иностранца, который стоитъ подъ защитой государства лишь во время пребыванія въ его предѣлахъ), и на соответственное «право» П-наго требовать такой защиты (ср. XXII, 43); дальѣ — на право подданнаго пребывать въ отечествѣн. госуд-вѣ и на обязанность государства не отказывать въ принятіи обратно своихъ подданныхъ (хотя бы бродягъ, нищихъ и т. п.), возвращающихся въ отечество или возвращаемыхъ чужимъ государствомъ; соответственно этому отрицается право изгнанія госуд-вомъ своихъ подданныхъ и навязыванія ихъ чужимъ государствамъ (ср. XII, 37/38). Наконецъ, указывается на невѣдучаго госуд-ствомъ своихъ подданныхъ и на присвоеніе т. наз. политич. правъ (т. е. участія въ управленіи) только П-нымъ (не иностранцамъ).

Однако и такой перечневой способъ опредѣленія правъ и обязанностей, специально будто бы характеризующихъ отношеніе П-ства, неудовлетворителенъ, такъ какъ на практикѣ и даже въ законодательствахъ можно указать нѣрѣдкія отступленія.

Разсмотрѣніе различныхъ доктринъ объ отношеніи П-ства приводитъ къ выводу, что доктрина въ данномъ случаѣ, какъ и во многихъ другихъ, подчиняетъ свои построенія явленіямъ действительной жизни. Этимъ объясняется «смѣшеніе» ею въ разсматриваемомъ вопросѣ о взаимныхъ правахъ и обязанностяхъ П. и государства предъставленій и выводовъ, почерпнутыхъ изъ органическаго понятія о «государствѣ», съ явленіями действительной современной госуд. жизни. Такъ, въ вопросѣ о правѣ П-го на пребываніе въ отечествѣ, это «право» очевидно является выводомъ доктрины изъ того факта, что «изгнаніе» П-го изъ отечества разсматривается въ законодательствахъ какъ наказаніе, какъ ограниченіе правъ П. Но, напр., неущій за границу госуд-венную службу и не имѣющій права вернуться въ отечество безъ разрѣшенія госуд. власти П-ый не лишается П. Также и «обязанность» гос-ва принимать обратно своихъ П-хъ вытекаетъ не изъ мотивовъ госуд. права, а международнаго, госуд-во не въ правѣ навязывать другому своимъ П-хъ (въ этомъ смыслѣ заключено много между. договоровъ между проч. — Россіи съ Германіей 1894 г.). Также въ вопросѣ о «правѣ» П-го на защиту его отеч. госуд-вомъ на чужбинѣ и о соответственной «обязанности» госуд-ва къ своимъ П. Такое «право» П. точно установлено только въ 3 ст. германской конститутціи, а «обязанность» госуд-ва можно лишь косвенно вывести изъ того факта, что обязанность охранять соотечественниковъ за границей возлагается весьма культуры, госуд-вами на ихъ дипломатич. агентовъ и консуловъ и фигурируетъ какъ въ національныхъ консульскихъ уставахъ (у насъ — ст. 47), такъ и въ междунаро. консульскихъ конвенціяхъ. Также и въ случаѣ разрыва между двумя госуд-вами защита П. обычно препоручается имъ какому-либо дружественному госуд-ву. Но, съ одной стороны, это «право» ничѣмъ не обезпечено, а съ другой — госуд-во осуществляетъ обычно эту свою «обязанность» лишь въ той степени, въ какой признаетъ это для себя удобнымъ по «политическимъ» соображеніямъ. Замѣтимъ кстати, что въ между. отношеніяхъ право госуд-ва на выступленіе въ защиту своихъ П-хъ въ чужомъ государствѣ признается только въ томъ случаѣ, если послѣдніе подвергаются неправо-мѣрному, т. е. противному договорамъ, обращенію со

стороны самой госуд. власти чужого госуд-ва или ее органов. В частности весьма спорным является вопрос о правѣ защиты госуд-вомъ подданныхъ, потерпѣвшихъ въ своихъ экономическихъ или финансовыхъ интересахъ (при участіи въ госуд. займахъ и т. п.). И вообще, воплѣтстве вышнѣшняго чисто формально-юридическаго характера П-ства, нельзя указать ни одной даже обязанности лица къ госуд-ву, которая могла бы быть признана какъ исключительно характерная для отношенія П-ства: даже обязанность активного служения госуд-ву (обыкновенная воинская повинность) налагается нѣкоторыми законодательствами (Бельгія) и на иностранцевъ, а «вѣрность» госуд-ву (въ формальномъ, конечно, смыслѣ) обязаны соблюдать и иностранецъ въ виду наказуемости всякаго его дѣянія, направленаго въ ущербъ госуд-ву, въ которомъ онъ хотя бы временно пребываетъ. Поэтому всѣ встрѣчаемыя еще и въ современной доктринѣ попытки юридически охарактеризовать отношеніе П-ства путемъ перечисленія такихъ взаимныхъ правъ и обязанностей П-наго и госуд-ва, которыя специально свойственны этому отношенію, должны быть признаны неудачными въ виду разнообразія въ этомъ отношеніи современныхъ законодательствъ и современнаго чисто формальнаго отношенія ихъ къ вопросамъ о пріобрѣтеніи и утратѣ и вообще объ измѣненіи П-ства, и единственнымъ въ настоящее время юридическимъ признакомъ, отличающимъ П-наго отъ иностранца, можетъ быть признано лишь правило, по которому П-ный подлежитъ какъ территориальному, такъ и личному верховенству госуд-ва, т. е. подданствѣ его власти всегда и всюду, независимо отъ его мѣстопробыванія, а госуд. власти госуд-ва, въ которомъ онъ пребываетъ, онъ подчиненъ лишь пока пребываетъ въ предѣлахъ этого чуждаго госуд-ва (въслѣдствіе территориальнаго верховенства послѣдняго) и поскольку это подчиненіе совмѣстимо съ его обязанностями подданнаго. Это согласованіе обычно достигается на практикѣ путемъ между. соглашеній между отгѣльными госуд-вами и внесеніемъ соотвѣствующихъ постановленій въ мѣстное законодательство въ видѣ особыхъ правъ иностранцевъ (напр. изытаніе иностранцевъ отъ несенія воинской повинности и т. п.). Такой выводъ современной доктрины является необходимымъ послѣдствіемъ новѣйшей тенденции законодательства всѣхъ культурныхъ государствъ къ уравненію правъ иностранцевъ и подданныхъ, тенденціи, вызываемой развитіемъ и расширеніемъ между. общенія и оборота, при чемъ изытаніе дѣлается лишь изъ особыхъ соображеній политическихъ или экономическихъ того или иного конкретнаго госуд-ва.

Такъ какъ П. лица государству иногда исключаетъ возможность одновременнаго служенія и другому (напр. воинская повинность, нѣкоторые виды госуд. службы, обязанности къ отечеству въ случаѣ войны или вышнѣшней опасности для госуд-ва), то П. возможно де юре только одному госуд-ву. Исключеніе возможно только въ такъ наз. сложныхъ госуд-вахъ, когда П-ный союзъ является вмѣстѣ съ тѣмъ подданствомъ какого-либо отгѣльнаго госуд-ва, входящаго въ составъ союза, при чемъ иногда одно обуславливается другимъ. Напр., въ С. Шт. Америки П. союзу влечетъ за собой П. штату, въ которомъ лицо имѣетъ мѣстожительство; въ Швейцаріи П. кантону влечетъ за собой П. федераціи; въ Германіи П. союзнному госуд-ву совмѣщается съ П. имперіи. П. устанавливается, конечно, рожденіемъ отъ П. въ странѣ,—по всѣмъ законодательствамъ; иногда оно *пріобрѣтается* рожденіемъ въ странѣ, хотя бы отъ иностранца (*jure soli*)—въ южноамерикан. государствахъ, въ Даніи, прежде—въ Англіи, Франціи; но въ большинствѣ государствъ принято признавать П-ными и лицъ, рожденных отъ П-ныхъ за границей; иногда рожденіе въ странѣ отъ иностранца даетъ лишь преимуществу такому лицу въ смыслѣ облегченія формальностей натурализаціи въ ней (Росія). П. пріобрѣтается и измѣняется въ силу брака (жена слѣдуетъ за П. мужа) и семейнаго положенія (малолѣтнія дѣти слѣдуютъ за П. отца), въслѣдствіе узаконенія (Росія) и усыновленія, въслѣдствіе перехода территоріи во власть другого госуд-ва. Особенно неудовлетворительно поставленъ въ законодательствѣхъ вопросъ объ *утратѣ* П-ства. Перемена П-ства вполне признается всѣми законодательствами, но лишь въ очень рѣдкихъ случаяхъ пріобрѣтеніе чуждаго П. обуславливается прекращеніемъ прежняго (какъ при натурализаціи, такъ и при увольненіи изъ П.). Такъ, дѣти датскаго П., рожденныя въ Росіи, по нашимъ законамъ будутъ считаться датскими П-ными, а по датскимъ—русскими. Особенно благоприятная для возникновенія двуподданства и даже безподданства условія создаются *утратою*

П. (ср. ХХІІ, 43). Такъ, отказъ П-го вернуться въ отечество для отбыванія воинской повинности, или отказъ его оставить иностр. госуд. службу, или продолженіемъ въ теченіе опредѣленнаго закономъ максимальнаго срока (10 лѣтъ) пребыванія за границей безъ иммиграціонныхъ въ отечественн. консульствѣ, или, наконецъ, эмиграція безъ разрѣшенія влекутъ за собой иногда (Англія, Швеція, Данія) утрату П. (увольненіе изъ него). Швеція, въ Германіи, Австріи, С. Штатахъ натурализаціи П-наго въ чуждомъ госуд-вѣ не влечетъ сама по себѣ утраты отечественнаго П., и такимъ образомъ законъ прямо даетъ возможность П-ному фактивно принимать чуждое П. ради личныхъ или политическихъ интересовъ. Въ Германіи не разрѣшаетъ *увольненія* изъ герм. П. рѣшеніе отгѣльных герм. П-нымъ воинской повинности въ отечествѣ (тоже Россія). Англія пытается противобѣдствовать фактивному или недобросовѣстному натурализаціи въ Англіи отказомъ въ защитѣ натурализованныхъ въ Англіи иностранца въ случаѣ возвращенія его въ свое прежнее отечество. Наконецъ, законодательства, употребляющія утрату П. за незаконную отлучку изъ отечества, допускаютъ восстановленіе его въ любое время утратившимъ его лицомъ (Германія, Венгрія, Швеція, Норвегія, Голландія). Предварительнаго условія натурализуемаго лица изъ его П. требуютъ очень немногія законодательства (Швейцарія, Венгрія) и одна изъ международныхъ конвенцій (Австрія—Германія, Швейцарія—Германія), и не требуютъ его законодательства такихъ странъ, какъ Франція, Германія, Англія, Италія, Бельгія. Въ С. Шт. Америки требуется формальное «отреченіе» натурализуемаго отъ его прежняго П-ства. Исполненіе на иностр. госуд. службу безъ разрѣшенія со стороны правительства влечетъ за собою иногда утрату своего П. (Германія, Италія, Франція), хотя бы такую службу не пріобрѣтало новое П.

П. лица имѣетъ огромное значеніе не только во внутреннемъ госуд. жизни, но и въ между. оборотѣ. Не говоря уже о томъ, что такъ наз. личный статутъ индивида (субъектоспособность, права семейныя, по наследованію и т. п.) опредѣляется въ такъ наз. частномъ между. правѣ подданствомъ лица, т. е. сообразно его отечественному законодательству, но, помимо этого, индивидъ, какъ «человѣческая личность», пользуется въ между. оборотѣ лишь очень ограниченной защитой въ зависимости отъ юридическаго строя даннаго госуд-ва, гдѣ онъ пребываетъ: лицо, иностранецъ пользуется широко обезпеченнымъ юридическимъ положеніемъ и точно опредѣленными и юридически обезпеченными *правами* лишь въ качествѣ П-наго того или иного госуд-ва, и притомъ въ той степени и въ тѣхъ размѣрахъ, въ какихъ эти права обезпечены за нимъ, помимо мѣстнаго законодательства, еще между. соглашеніемъ (договоромъ) его отечественнаго государства съ государствомъ его пребыванія (ср. *иностранцы*). Между тѣмъ, при вышнѣшнемъ разнообразіи положит. законодательствъ различныхъ государствъ, какъ мы видѣли, возможны и очень часто наблюдаются въ дѣйствительности случаи *двуподданства* (*subjects mixtes*) и даже безподданства (*apollis*) лицъ. Несмотря на то, что по существу П. возможно только одному государству и что обязанности П. къ госуд-ву исключаютъ иногда возможность служенія двумъ госуд-вамъ (напр., защита отечества, т. е. воинская повинность), двуподданство возможно какъ явленіе случайное (какъ въслѣдствіе указаннаго различія законодательствъ); но при желаніи лица отгѣльнаго лица является возможность легально воспользоваться имъ въ своихъ личныхъ дѣлахъ или ради дѣлей политическихъ; съ другой стороны, этимъ вносится неопредѣленность въ государственный и гражданскій правовой порядокъ въ тѣхъ случаяхъ, когда (какъ во Франціи, Бельгіи, Голландіи, Италіи, Швейцаріи и т. д.) личный статутъ лица въ чуждомъ государствѣ опредѣляется его націон. закономъ, а не мѣсто жительства (*domicil*).

*Литература:* Lehr, «La nationalité» (1909); Sibler, «Das Staatsbürgerrecht» (2 т., 1907); Bischoff, «Acquisition e perdita della nazionalità» (1907); Weiss, «Traité théorique et pratique de dr. internat. privé» (т. I, 1907); Gagnon, «De la nationalité» (1890); Martitz, «Recht d. Staatsangehörigkeit im internat. Verkehr» (1875); Gessene, «Подданство» (1899); Кожуровъ, «Укорененіе иностранцевъ въ прекращеніе подданства» (въ «Сборн. статей», 1891); Александренко, «О подданствѣ и натурализаціи» (1904).

В. Уланьскій.

конныя и др. фабрики, цементные и машиностр. заводы и пр. Общее количество домовъ въ 1905 г. равнялось 208.984 дес., изъ нихъ надѣльн. земель 54,7% (7,8 д. на 1 дворъ). Въ частной собственности было 40%, въ т. числѣ 38.999 д. принадлежало дворянамъ (237,8 д. на 1 владѣн.), 20.244 д. купцамъ (125,7 д. на 1 влад.), 1.158 д. крестьянамъ (23,7 д. на 1 влад.) и 4.700 д. мѣщанамъ (18,1 д. на влад.). Судъ и учрежд. принадл. 5,3%. А. П.-рѣ.

**Подольскъ**, у. гор. Московской губ., на р. Пахрѣ; 9.060 ж. Крупн. зав. швейн. машинъ Зингера, больш. цементн. зав. Голубн. училище, женск. гимназія.

**Подомовый налогъ**, налогъ на доходъ, получаемый отъ строеній ихъ собственникомъ. Этотъ доходъ выражается въ наемной платѣ отъ сдаваемыхъ найму домовъ, въ % на капиталъ, затраченный на постройки, служащія для с.-хоз. и пром. цѣлей, и въ годичной стоимости помѣщенія, занимаемого самимъ домохозяиномъ. Наиболее удобными для П. обложения являются жилыя помѣщенія въ городахъ; доходъ отъ с.-хоз. построекъ обыкновенно разсматривается, какъ часть дохода отъ сельскаго хозяйства, и облагается поземельнымъ налогомъ; промышленные помѣщенія, хотя и могли бы подвергаться обложенію въ промысловомъ налогѣ, но, вслѣдствіе нѣкоторыхъ техническихъ трудностей (напр., отдѣлѣть жилые отъ торговаго помѣщенія или мастерской), предпочтительно облагаются П. н. П. н.—одинъ изъ древнѣйшихъ: по нашей лѣтописи, витичи, напр., брали дань „отъ дыма“, „отъ двора“; въ англійской Doomsday-Book упоминается о подымныхъ сборахъ (fumage), и Доуэль, изв. историкъ англ. налоговъ, относитъ ихъ происхождение къ отдаленнѣйшимъ временамъ англосаксонскаго періода; въ средневѣковой Германіи разные П. сборы развивались вполне самостоятельно и по древности своего возникновенія мало уступаютъ поземельнымъ. И это совершенно естественно, такъ какъ жилище является наиболее нагляднымъ, внѣшнимъ признакомъ хозяйствующей семьи, которая была первичнымъ объектомъ обложения (см. *налоги*). Современное значеніе П. н. стало пріобрѣтать въ новое время, когда съ развитіемъ городской жизни домоладніе сдѣлалось промысломъ, напри-

вленнымъ на извлеченіе дохода изъ капитала, влагаемаго въ постройки для сдачи ихъ въ наемъ. Формы П. н. очень разнообразны. Первоначально это были *подымные, печные, очажные* сборы, взимавшіеся съ домовъ по числу печей или трубъ. Таковъ былъ, напр., англійскій, сперва подымный, а съ 1662 г. очажный сборъ (hearth-money), взимавшійся въ размѣрѣ 2 шилл. за каждый очагъ. Несоответствіе этого признака съ дѣйствительными размѣрами домовъ и отчасти желаніе руководиться признакомъ болѣе внѣшнимъ заставляютъ взять новый масштабъ для обложения, именно количество оконъ и дверей. Въ Англии, за отмѣной очажнаго налога въ 1688 г., черезъ 11 лѣтъ послѣдовало введеніе налога на *окна и двери* (window-tax); несмотря на всю свою несправедливость, непопулярность и ложность своего основанія, онъ перешелъ въ XIX столѣтіе и только послѣ продолжительной агитаціи противъ него, какъ „налога на свѣтъ и воздухъ“, былъ отмѣненъ въ 1851 г. Во Франціи же эта несовершенная, грубая и вредная форма П. н., введенная въ 1798 г. по англ. образцу, сохранилась до нашихъ дней. Не менѣе несовершенной формой является обложение построекъ по площади земли, находящейся подъ ними (Франція). Болѣе отвѣчаетъ основнымъ требованіямъ равенности, особенно для сельскихъ мѣстностей, гдѣ сдача домовъ въ аренду является исключеніемъ, налогъ по *числу жилыхъ комнатъ*, обыкновенно въ видѣ класснаго налога (Австрія). Наиболее совершенной формой П. н. представляетъ обложение *по доходу* (дѣйствительному или среднему) или *по цѣнности* построекъ, пріемлимое съ удобствомъ только въ условіяхъ развитой городской жизни съ наемными квартирами и съ частыми переходами домовладнія изъ рукъ въ руки: здѣсь вполне осуществимъ и вычетъ изъ валового дохода расходовъ по содержанию дома, по страхованію, ремонту и амортизаціи. Такъ какъ различныя строенія и въ различныхъ мѣстностяхъ представляютъ неодинаковыя техническія трудности для опредѣленія своей налогоспособности, то очень часто конкретные П. н. представляютъ собой соединеніе различныхъ формъ или приемовъ обложения. Въ Россіи съ 1912 г., по

новому закону 6 юля 1910 г., въ городахъ, посадахъ и мѣстечкахъ взимается налогъ съ недвижимыхъ имуществъ, коему, въ предѣлахъ селитбной площади города (а также и внѣ ея — на отведенныхъ городскому поселенію земляхъ), подлежатъ: 1) жилые дома, фабрики, склады, заводы, театры, бани и вообще строения разнаго рода, нераздѣльно съ принадлежащими къ нимъ дворами и постройками, и 2) незастроенные земельные участки, складочныя мѣста, пустопорожнія земли, огороды, сады, оранжереи, участки с.-хоз. пользованія и т. п. Основаніемъ обложенія является *средняя чистая доходность* этихъ имуществъ, опредѣляемая каждыя пять лѣтъ при общей переписи городскихъ имуществъ. Валовая доходность имуществъ, сдаваемыхъ вънаемъ, опредѣляется по средней ихъ наемной платѣ (по декларациямъ, между прочимъ, самихъ домовладѣльцевъ); изъ нея производятся указанные въ законѣ вычеты расходовъ на уплату земск. и городск. налоговъ, по содержанию, страхованію и охранѣ имущества, по содержанію и ремонту мостовыхъ и пр. Въ случаѣ невозможности опредѣлить доходность по наемной платѣ, чистая доходность имуществъ исчисляется по ихъ *цѣнности* (въ размѣрѣ 5%), устанавливаемой по соображенію съ оценками страховой, залоговой или ипотечной, а также съ продажными цѣнами или матеріальной стоимостью; такъ же опредѣляется доходность пустопорожнихъ земельныхъ участковъ, не эксплуатируемыхъ владѣльцами и не сдаваемыхъ вънаемъ. Размѣръ налога устанавливается въ законодательномъ порядкѣ; на 1912—1914 гг. онъ былъ опредѣленъ въ 6% по имперіи и въ 10% для Царства Польскаго. По закону 21 дек. 1913 г., часть налога передается въ пользу земствъ и городовъ (изъ полнаго оклада въ 38,1 мил. р. въ ихъ пользу должно было поступить 5,9 м. р.). Выс. утв. 4 окт. 1914 г. положеніемъ совѣта м-ровъ налогъ повышенъ до 8%. Съ переходомъ отъ прежняго раскладочнаго налога къ современной его формѣ, доходъ казны отъ него значительно увеличился: въ 1909—11 гг. онъ давалъ 21—23 мил. р., въ 1912 г.—30,5, въ 1913 г.—37,6 мил. р., по смѣтѣ на 1915 г. предположенъ въ суммѣ 40,3 мил. р. — См. *В. Твердохлѣбовъ*,

„Обложеніе городскихъ недвижимостей на Западѣ“. (Ч. I—II. Од. 1906/9); *В. Плещиневъ* и *Г. Сидовскій*, „Законъ о госуд. налогѣ съ недвиж. имущ.“ (1911); *Сидовскій*, „Очерки налоговъ на недвиж. имущ. и строенія въ различн. странахъ“; *его же*, „Госуд. налоги на недвиж. им. въ Россіи“ (1911). *А. Свиричевскій*.

**Подорожниковыя**, *Plantaginaceae*, сем. двусѣменодольн. раст., пор. *Personatae*, многолѣтн. травы или полукустарники; четырехраздѣльная чашечка, сростн. полепестный вѣтчикъ, 4 длинныхъ тычинокъ, верхняя 1—4-гнѣздная завязь. Опыленіе обыкновенно вѣтромъ, рѣдко насекомыми. Родъ *подорожникъ*, *Plantago*: расцѣянные, супротивные или сбѣленные прикорневой розеткой простые, цѣльнокрайные или перистораздѣленные листья, колосковидное соцвѣтіе съ длиннымъ стержнемъ, небольшіе цвѣтки и многосѣмянная капсула. Около 200 видовъ, расцѣянныхъ по всей землѣ. *P. major*, сорная трава. *P. media*, хорошая кормовая трава. *P. psyllium*, сѣмена которой, подъ назв. „блшное сѣмя“, при отвариваніи даютъ массу слизи, которая употреблялась въ техникѣ для аппретуры шелка, бѣлья, шляпъ, для придаванія блеска кожѣ и проч. *М. Н.*

**Подходный налогъ**, налогъ, падающій на всю совокупность чистаго дохода отдѣльныхъ лицъ, откуда бы онъ ни получали. Развитіе новыхъ источниковъ частнаго дохода, осложненіе экон. отношеній и распредѣленія народнаго дохода, расширеніе кредитныхъ операцій и ихъ значенія въ использованіи производительныхъ средствъ, въ связи съ ростомъ налоговой системы и ея тяжести обусловили въ XIX в. переходъ отъ прежней реальной системы обложенія къ личной (см. *налоги*), завершеніемъ которой является общеподходный налогъ. Этотъ переходъ знаменовалъ собою признаніе слѣдующихъ требованій, которыя должны были осуществлены въ обложеніи: вычлененіе чистыхъ доходовъ плательщика, освобожденіе отъ обложенія *Existenzminimum'a*, прогрессивность налога, вычетъ долговъ, учетъ личныхъ и семейныхъ отношеній, вліяющихъ на экон. положеніе плательщика. Осуществленію этихъ требованій болѣе всего соотвѣтствуетъ П. н., который и вообще болѣе, чѣмъ всякій другой налогъ, способенъ удовлетворять

По новейшим официальным данным, относящимся к 1 января 1912 года, общее количество населения П. г. численно в 3.882,7 тыс. человек обою пола. В целом состав населения П. г. обращает на себя внимание численной перевес мужчин над женщинами: их 1.948,8 тыс. мужчин здесь приходится всего 1.933,9 тыс. женщин. Ежегодный фактической прирост населения составляет по отношению к основному 1,4%. По плотности населения П. г. — одна из самых населенных. Несмотря на громадное преобладание сельского населения, живущего сравнительно разбросанно, в среднем на 1 кв. версту в П. г. приходится 105,2 жителей обою пола. Принимая во внимание, что сельское население составляет здесь 92,2%, а городского всего 7,8%, такую плотность нужно признать очень значительной. Общее число населенных пунктов в П. г. равно 12.478. Из них 17 — города. В этнографическом отношении состав населения П. г. характерен для Юго-Западного края: главную массу его составляют малороссы — 50,93%, и довольно значительный процент приходится на долю евреев — 12,24%; из остальных 3,53% поляки составляют 2,29% и прочие 1,24%. Будучи по преимуществу сельской и земледельческой, П. г. в основном отношении характеризуется преобладанием крестьян, которые составляют 80,8% всего ея населения. После крестьян больше значительное место в населении занимают мещане — 16,4%. Привилегированные сословия не вместе достигают всего 2,2%. Земледельцы и сельские хозяйства в П. г. заняты 75,4% населения. Остальные 24,6% распределяются между обрабатывающей промышленностью (7,4%), торговлей (6,2%), частной службой (5,0%) и прочими занятиями. *Землеводство* П. г. по площади земли, удобной для земледелия и сельского хозяйства, по данным 1905 года, охватывает 3.657.138 дес. Около половины этого земельного фонда (48%) занимает надельная земля крестьянских обществ. Земли государственных, церковных и различных учреждений составляють 7,6%. Остальная земля находится в частной собственности. Из этой последней категории, по тем же данным, личная частная собственность составляет 1.443.361 дес. Свыше девяти десятых этой площади (90,8%) состоит в собственности у дворян. Таким образом, частное земледелие П. г. до недавнего сравнительно времени вообще сохраняло еще тот сословно-поместный характер, который свойственен при крепостном праве и который в большинстве мѣстностей России послѣдствие пореформенной мобилизации помещичьей земли в значительной мѣрѣ отшел в прошлое. Очевидно, каня-нибудь мѣстныя условия помогли дворянскому земледелию П. г. избѣжать того процесса «дворянского земельного оскуднѣнія», который так характерен для пореформеннаго периода в исторіи поместнаго земледѣлія. Купеческое сословіе, захватившее в других мѣстах значительную часть дворянских имѣній, в П. г., вмѣстѣ съ почетными гражданами, обладает всего 2,8% частной земельной собственности. Нѣсколько большая площадь перешла в руки крестьян, но и на их долю приходится всего 4,4% личнаго земледѣлія. Личная земельная собственность остальных сословій — духовенства, мѣщанъ и проч. — сюда достигаетъ 2%. По размѣрамъ земледѣлія дворяне П. г. также занимаютъ первое мѣсто. Среди ихъ величина ихъ имѣній равняется здѣсь 505,8 дес., почти вдвое превшая средней размѣръ владѣній купцовъ и почетныхъ гражданъ, являющихся наиболѣе крупными собственниками посѣвъ дворянъ (257,9 дес. в среднемъ). Размѣръ земледѣлія остальныхъ сословій стоитъ уже на границѣ трудовой собственности, какъ у духовенства (58,8 дес.), или спускается ниже ея, какъ у мѣщанъ и крестьянъ (33,7 и 16,8 дес. в среднемъ). Надельная крестьянская земли в П. г. находится почти исключительно въ полномъ владѣніи, что представляетъ рѣзкую особенность Юго-Западнаго края и вообще западной части России. Общине земледѣлія насчитывается въ П. г. всего 8.929 дес., принадлежащихъ двумъ крестьянскимъ обществамъ. По отношенію къ общей площади надельной земли община земля составляетъ около половины процента. Размѣры крестьянскихъ надѣловъ П. г. крайне малы. В среднемъ на 1 крестьянскій дворъ здѣсь приходится всего 3,8 дес. Даже наиболѣе многоземельные государственные крестьяне имѣютъ менѣе 5 дес. надѣла на дворъ. Главная же масса крестьянства — крестьяне бывшіе помещичьи — имѣетъ в среднемъ 3,7 дес. надѣла. Вообще, по даннымъ 1905 г., менѣе 5 дес. надѣла на дворъ в

П. г. имѣютъ 78,7% всѣхъ крестьянскихъ дворовъ. Если къ этому прибавить, что, кромѣ крестьянъ, имѣющихъ какіе бы то ни было надѣлы, въ П. г. насчитываются 23.033 душъ мужского пола совсѣмъ безземельныхъ, то станетъ ясно, какъ велика должна быть здѣсь земельная необеспеченность крестьянскаго населенія. Насколько велики здѣсь размѣры помѣщичьяго дворянскаго земледѣлія, настолько же малоземельно крестьянство. Продовольственныхъ и хозяйственныхъ потребностей крестьянства надельная земля совершенно не обезпечиваетъ. Это ведетъ къ тому, что значительная часть крестьянскаго населенія, на ряду съ собственными хозяйствами, вынуждена прибѣгать къ арендѣ земли на тѣжекихъ условіяхъ, къ батрачеству у помѣщиковъ и къ различнаго рода стороннимъ заработкамъ какъ земледѣльческимъ, такъ и промысловымъ. Низкій уровень благосостоянія мѣстнаго крестьянства и зависимость его отъ помѣщиковъ находятъ себѣ выраженіе въ чрезвычайно низкихъ дѣлахъ на работѣ руки при сельско-хозяйственномъ наймѣ въ помѣщичьихъ экономіяхъ. По официальнымъ даннымъ, въ послѣднее время в среднемъ при посѣвѣ конному рабочему здѣсь уплачивается 1 р. 35 коп. в день, пѣшему — 35 коп., а работницѣ — 30 к. Характерно также то, что въ ежегодныхъ правительственныхъ анкетахъ о сельско-хозяйственномъ наймѣ столь обычныхъ для крупнаго земледѣлія жалобъ на большой или меньшій недостатокъ и дороговизну рабочихъ рукъ отъ земледѣльцевъ П. г. почти совсѣмъ не поступаетъ. И только въ 1913—14 годахъ начали получаться свѣдѣнія о довольно широкомъ организованномъ движеніи крестьянъ въ пользу повышенія заработной платы и пониженія арендныхъ цѣвъ, выразившемся въ рядѣ забастовокъ. При такомъ выгодномъ и устойчивомъ положеніи крупнаго земледѣлія и низкомъ экономическомъ уровнѣ крестьянства темъ болѣе знаменателенъ тотъ фактъ, что со времени реформы площадь крупнаго земледѣлія, хотя и медленно, но все же сокращается, а площадь крестьянскаго слабо возрастаетъ. Именно, по даннымъ матеріаловъ по статистикѣ движенія земледѣлія, дворянское земледѣліе за 40 лѣтъ, съ конца 1867 года по конецъ 1907 года, сократилось на 338 тыс. дес., а частное земледѣліе сельскихъ обывателей за тотъ же періодъ времени возросло на 209 тыс. дес. Такимъ образомъ, и въ П. г. въ отношеніяхъ между крупнымъ и мелкимъ трудовымъ земледѣліемъ наблюдается постепенный переходъ земли въ руки непосредственныхъ производителей. Но здѣсь онъ выражаетъ несравненно слабѣе, чѣмъ въ другихъ мѣстностяхъ России. Преобладающей системой *земледѣлія* въ П. г. все еще продолжаетъ оставаться трехполье, но распредѣленіе сельскохозяйственной площади ея по культурамъ свидѣтельствуетъ о порыхающемъ уровнѣ подольскаго земледѣлія. На ряду съ обычными продовольственными хлѣбными (пшеница, рожь, овесъ, ячмень, кукуруза, гречиха) значительная площадь обрабатываемой земли занята здѣсь садами, огородами, посѣвами кормовыхъ травъ, виноградниками и табачными плантациями. Нужно, однако, замѣтить, что за исключеніемъ огородовъ, болѣе интенсивная и продуктивная культура развиваются, главнымъ образомъ, на земляхъ помѣщиковъ. Такъ, сады свыше 5 дес. (объ остальныхъ данныхъ не имѣется) находятся почти исключительно въ частновладѣльческихъ имѣніяхъ (крестьянамъ принадлежатъ всего 12,2% ихъ площади); травосѣяніе, развивающееся очень быстро и давнее въ 1909 году сбора 230 пуд. сь дес., производится на земляхъ помѣщиковъ и арендаторовъ (повидимому, крупныхъ); табачная плантация имѣются въ нѣкоторомъ количествѣ и на крестьянскихъ земляхъ, но, какъ показываетъ сравненіе за послѣднее время, онѣ развиваются при крупныхъ размѣрахъ земледѣлія и сокращаются при мелкихъ. Преобладающей культурой крестьянскаго хозяйства остаются посѣвы продовольственныхъ, главнымъ образомъ, зерновыхъ хлѣбовъ и картофеля. Общій сборъ этихъ хлѣбовъ съ крестьянскихъ и помѣщичьихъ земель вмѣстѣ, по даннымъ 1909 года, опредѣляется въ 16.109.983 четверти. По расчетамъ свѣдѣвъ мировыхъ посредниковъ, количество производимаго внутри губернной хлѣба въ среднеурожайные годы не только достаточно для удовлетворенія всѣхъ хозяйственныхъ и продовольственныхъ нуждъ мѣстнаго населенія, но и даетъ нѣкоторый остатокъ для вывоза за предѣлы губерній. Въ 1909 году по ихъ свѣдѣніямъ, этотъ свободный остатокъ равнялся 3.161 тыс. четвертей. Недостатокъ земельныхъ угодій и малая интенсивность крестьянскаго хозяйства сказыв-

ваются в низкой урожайности крест. земли по сравнению с частновладельческой. Именно, для главных хлебов средняя урожайность за период времени с 1901 по 1910 гг. выражалась в пудах умолата и сбора: для пшеницы на владельческих полях в 82 п. с десятины и с крестьянских в 68 пуд.; для ржи—в 74 и 71 пуд.; для овса—в 78 и 65 пуд.; для картофеля—в 543 и 462 пуд. Следовательно, только рожь дает на крестьянской землѣ почти такие же урожаи, какъ на владельческой. Предпринятое в последнее время правительством улучшение условий крестьянскаго землеустройства и землепользования при помощи *землеустройства* большого развития в П. г. не получило. По земельной площади и количеству затронутых хозяйств в ряду землеустроительных работ стоит здѣсь внутринадѣльное землеустройство, производившееся, главным образом, в формѣ разверстанія на отруба и хутора цѣлыхъ есеней в цѣляхъ коренного устранения череполосности въ расположении надѣловъ. Всего на 1 января 1913 года было разверстано на хутора и отруба 8.639 домохозяйств съ общим количествомъ земли въ 27.551 дес. Вненадѣльное землеустройство къ тому же времени выразилось въ уничтожении череполосности владѣній 349 хозяйств на площади в 1.237 дес. и въ раздѣлѣ угодій общаго пользованія крестьянъ и частныхъ владѣльцевъ на площади в 369 дес. для 1.073 крестьянскихъ дворовъ и 14 владѣльцевъ. *Скотоводство* въ П. г. является одной изъ значительныхъ отраслей хозяйства. Особенно благоприятны условия для его развитія въ крупныхъ помѣщичьихъ имѣніяхъ съ ихъ быстро растущимъ травосѣяниемъ. Общее количество всѣхъ видовъ скота въ 1909 году опредѣлилось в 2.397.661 головъ. Изъ этого числа рабочихъ лошадей насчитывалось 466.867 и рабочаго рогатаго скота 308.284 головъ. Нерабочій, продуктивный скотъ въ П. г. состоитъ, главнымъ образомъ, изъ мелкаго скота: овецъ, свиней, козъ. Крупнаго же нерабочаго скота довольно мало. Если принять во вниманіе, что пропорціонально крупнаго скота оказывается относительно больше въ крупныхъ экономіяхъ, а мелкаго—въ крестьянскихъ хозяйствахъ, то можно заключить, что недостаточная обеспеченность крестьянства крупными породами скота стоитъ въ прямой зависимости отъ недостаточности ихъ земельныхъ угодій. Это подтверждается и тѣмъ обстоятельствомъ, что по отношению къ земельной площади количество скота всѣхъ видовъ у крестьянъ гораздо значительнѣе, чѣмъ у помѣщиковъ. Повидимому, крестьянскія хозяйства въ П. г., какъ и въ большинствѣ мѣстностей Россіи, держатъ скотъ въ значительно большемъ количествѣ, чѣмъ слѣдовало бы его имѣть на наличной земельной площади при нормальныхъ условіяхъ его содержанія и питанія. О степени обеспеченности скотомъ населенія П. г. можно судить по слѣдующимъ цифрамъ. Въ 1909 году на 100 жителей всѣхъ видовъ скота приходилось 67,7 головъ. Въ этомъ числѣ лошадей оказывается 15,9 головъ, крупнаго рогатаго скота—18,4 головъ и мелкаго—33,4 головъ. Такое соотношеніе нужно считать очень низкимъ и совершенно недостаточнымъ для удовлетворенія хозяйственныхъ и продовольственныхъ потребностей населенія. Къ этому нужно прибавить, что если взять скотоводство однихъ крестьянскихъ хозяйствъ и исключить частновладельческое, то количество скота на 100 душъ крестьянскаго же населенія будетъ еще меньше, при чемъ сокращеніе это приходится на долю крупнаго скота, какъ рабочаго, такъ и продуктивнаго. Именно, на 100 д. крестьянскаго населенія рабочихъ лошадей приходится 14,8 головъ и крупнаго рогатаго скота 16,9 головъ. Сравнивая данныя о движеніи скотоводства за последнее десятилѣтіе съ 1899 г. по 1909 г., приходится заключить о паденіи его на крестьянскихъ земляхъ. Это паденіе в меньшей степени коснулось рабочаго скота, который удерживается въ количествѣ, минимально необходимомъ для веденія хозяйства. Но количество продовольственнаго скота и въ особенности мелкаго, несмотра на пріоростъ населенія и увеличивающуюся, следовательно, потребность въ продуктахъ животноводства, сократилось за это время на 2,6 головы, или на 6% съ лишнимъ на каждую 100 душъ населенія. Въсѣтъ съ тѣмъ обремененность скотомъ земли въ крестьянскомъ

хозяйствѣ за указанный періодъ времени увеличилась тогда какъ въ 1899 году на 1 голову крупнаго скота приходилось 2,2 дес. земли, въ 1909 году приходится уже только 2,0 дес. Въ эти данныя говорятъ за то, что крестьянское хозяйство П. г. ведется въ крайне неблагоприятныхъ для его развитія условіяхъ. *Обработка животноводства* въ П. г. въ 1909 году насчитывала 5.405 фабрикъ и заводовъ, на которыхъ было занято 37.970 рабочихъ. Въ среднемъ на 1 промышленнаго предприятия приходится всего 7 рабочихъ. Иначе говоря, промышленныя предприятия П. г. въ большинствѣ своемъ отличаются небольшими размѣрами, и, насколько можно судить по сравнению съ 1908 годомъ, съ теченіемъ времени они не расширяются, а мельчаютъ. Именно, по сравнению съ этимъ годомъ число промышленныхъ учрежденій возросло на 1,3%, а число занятыхъ ими рабочихъ, наоборотъ, сократилось и притомъ довольно значительно—на 7,7%. Общая цѣнность продуктовъ обрабатывающей промышленности въ П. г. въ 1909 г. равнялась 70.334 тыс. руб. Почти вся промышленная дѣятельность П. г. сосредоточена на обработкѣ растительныхъ продуктовъ: на долю этой отрасли производства въ 1909 г. пришлось 96,8% всей цѣнности произведенныхъ продуктовъ. На ряду съ ней въ ограниченномъ количествѣ производится обработка животныхъ продуктовъ и ископаемыхъ. Последнее десятилѣтіе (1899—1909 гг.) въ области обрабатывающей промышленности П. г. отмѣчено колоссальнымъ ее развитіемъ. Общая производительность всѣхъ ея предприятий поднялась за это время на 83%, почти удвоилась. Подъемъ производительности наблюдался во всѣхъ наличныхъ ея отрасляхъ, за исключеніемъ обработки животныхъ продуктовъ, которая, очевидно, въ связи съ сокращеніемъ крестьянскаго скотоводства, упала на 8%. За послѣдній 1909 годъ, однако, наблюдалось паденіе промышленности, также охватившее всѣ отрасли ея (кроме обработки ископаемыхъ) и особенно отразившееся опять-таки на обработкѣ животныхъ продуктовъ, сократившейся по сравнению съ 1908 г. на 36,8%. Главнѣйшимъ изъ видовъ производства въ П. г. является сахаровареніе, которому принадлежитъ 75,7% всей цѣнности произведенныхъ въ губерніи продуктовъ. Изъ остальныхъ видовъ болѣе значительны крупчато-мукомольное (10%), винокурное (около 6%) и пивоваренное. Затѣмъ въ значительно меньшихъ размѣрахъ слѣдуютъ производства табачное, суконное и кирпичное. Мелкими промыслами и ремеслами въ городахъ и селахъ П. г. заняты 104.603 человѣка. Главнѣйшимъ ремесломъ здѣсь является изготовленіе предметовъ домохозяйства, которымъ занимаются 60,2% промышленниковъ. На второмъ мѣстѣ стоитъ изготовленіе одежды (29,3% промышленниковъ). Остальные ремесленники приготавливаютъ съѣстные припасы и проч. Мелкая ремесленная промышленность губерніи развивается также довольно быстро. Если взять цифры за тѣ же 10 лѣтъ, что для крупной промышленности, то въ 1899 году на 100 жителей въ селахъ и городахъ губерніи приходилось 2,49 ремесленниковъ, а въ 1909 г.—уже 2,95. Такимъ образомъ, плохое состояніе земледѣлія губерніи компенсируется быстрымъ развитіемъ въ промышленной жизни, достающей заробокъ малоземельному и безземельному крестьянству. *Торговые обороты* П. г. достигаютъ 61.282 тыс. руб. Главнѣйшій роль въ нихъ принадлежитъ молочной сибирянской торговлѣ (базальная и проч.), галантерейно-мануфактурной и питейно-трактирной. О ростѣ торговыхъ оборотовъ за послѣднее время можно судить лишь по выдачѣ торговыхъ документовъ. Эти данныя отмѣчаютъ довольно слабое ея развитіе. Въ 1899 г. было выдано документовъ на сумму 471.815 руб., въ 1908 году—на 505.776 руб. и въ 1909 г. на 512.774 руб. Все же, какъ видно изъ приведенныхъ цифръ, торговая дѣятельность губерніи послѣдовательно расширяется. Кромѣ постоянныхъ торговыхъ помѣщій, въ П. г. нѣкоторую роль въ ея оборотахъ играютъ ярмарки. Главнѣйшими рынками сбыта для П. г. являются: находящаяся въ 200 верст. отъ ея границы Одесса, куда идетъ преимущественно зерновой хлѣбъ; Поплыня, Западный край, Степная область и, наконецъ, ближайшіе пункты за границей.

В. Черненко.

основнымъ принципамъ обложенія. Онъ монѣ переложимъ, чѣмъ какой-либо изъ прямыхъ налоговъ, и потому представляеть наиболѣе шансовъ къ тому, что установленная закономъ равномѣрность осуществится и на практикѣ. Онъ вполне соотвѣтствуетъ принципу общности обложенія, т. к. къ нему привлекаются всѣ безъ исключенія граждане, имѣющіе извѣстный доходъ и, слѣд., способные нести налоговое бремя. Онъ наиболѣе отвѣчаетъ также и принципу равномѣрности, т. к. только въ немъ и можно достигнуть должной соразмѣрности налога съ дѣйствительнымъ чистымъ доходомъ и принять во вниманіе всѣ другія обстоятельства, влияющія на налогоспособность. Чтобы удовлетворять послѣднему требованію, П. н. долженъ быть организованъ на слѣдующихъ началахъ: онъ долженъ 1) соразмѣряться съ дѣйствительнымъ доходомъ каждаго плательщика, при чемъ изъ суммы чистаго дохода должны вычитаться проценты, платимые контрибуентомъ по своимъ долгамъ; 2) оставлять безъ обложенія извѣстный минимумъ средствъ существованія; 3) быть прогрессивнымъ; 4) должны быть установлены закономъ сбавки для плательщиковъ семейныхъ, сообразно числу членовъ ихъ семействъ, для несчастныхъ случаевъ, уменьшающихъ налогоспособность лица и проч.; б) должно быть проведено различіе въ обложеніи фундированныхъ (отъ движ. и недвиж. имущества) и нефундированныхъ (отъ личнаго труда) доходовъ. Послѣдняя цѣль достигается на практикѣ или установленіемъ разныхъ окладовъ обложенія для той и другой категоріи доходовъ, или тѣмъ обстоятельствомъ, что рядомъ съ П. н., падающимъ одинаково на всѣ доходы, существуетъ рядъ частныхъ реальныхъ налоговъ (на земли, дома, капиталы, промыслы), облагающіе только фундированные доходы, которые и подвергаются т. обр. двойному, слѣд., болѣе сильному обложенію. Удовлетворяя при такой организаціи всѣмъ требованіямъ податной справедливости и представляя собой наиболѣе естественный, непосредственный и простой способъ обложенія, П. н. является чѣлесообразнымъ въ народно-хоз. отношеніи, т. к. нисколько не стѣсняетъ свободы промышленной дѣятельности, и удобнымъ съ точки зрѣнія финансовой политики, т. к.

требуетъ сравнительно небольшихъ расходовъ на взаиманіе и, въ случаѣ нужды, можетъ легче и съ большимъ фискальнымъ эффектомъ быть повышена, чѣмъ другіе налоги. Эти достоинства П. н., появившагося впервые въ б. или м. совершенной формѣ только съ конца прошлаго вѣка, успѣли уже доставить ему видное мѣсто въ финансовыхъ системахъ большинства цивилизованныхъ государствъ и снискать ему симпатіи ученаго міра и общества. Какъ и всякая другая форма налога, П. н. имѣетъ за собой различныя социальныя группы, въ интересахъ которыхъ важно его введеніе или существованіе; это—рабочій классъ, обыкновенно освобождаемый отъ него вслѣдствіе недостаточной величины своихъ доходовъ и въ то же время выдѣшій въ немъ средство для ослабленія тяжести косвенныхъ налоговъ, наиболѣе для него обременительныхъ, владѣльцы недвижимыхъ имуществъ, для которыхъ высокіе реальные налоги, при большой задолженности ихъ имуществъ, представляются непосильными и неравномѣрными, даже классъ мелкихъ рантьееровъ, а въ инныя эпохи и представители промышленности, какъ, напр., въ Англіи, гдѣ они надѣялись путемъ установленія П. н. осуществить реформу таможеннаго обложенія. Но существуютъ классы, для которыхъ П. н. представляеть извѣстныя выгоды; естественно, что отъ нихъ исходятъ и многочисленныя возраженія противъ него. Но эти возраженія или основаны на ошибочномъ взглядѣ на правовое основаніе налоговъ (всѣ возраженія, основанныя на требованіи соразмѣрности налога съ выгодой, приносимую плательщику государствомъ) или приписываютъ П. обложенію тѣ недостатки, которые общи ему со всѣми другими налогами, или, наконецъ, просто вызываются эгоистическимъ недовольствомъ противъ новаго сбора. Единственнымъ справедливо указываемымъ критикою недостаткомъ П. н. является трудность и несовершенство оцѣнки доходовъ. Эта оцѣнка производится двумя способами: посредствомъ обязательныхъ показаній (т. наз. *деклараций*) плательщиковъ о величинѣ ихъ доходовъ, или посредствомъ особыхъ комиссій, состоящихъ частью изъ выбранныхъ плательщиками лицъ, частью изъ агентовъ правительства. Эти

комиссиі, естественно, точно знать величину дохода плательщиковъ не могутъ; слѣд., ихъ оцѣнка всегда будетъ только приближительною и потому недостаточною; обыкновенно поэтому важное значеніе придается декларациямъ, но въ нихъ возможны какъ случайныя ошибки, такъ еще чаще и намѣренно ложныя показанія. Тѣмъ не менѣе все-таки, посредствомъ соединенія декларацийъ съ послѣдующей повѣркой ихъ комиссіями, которыя могутъ имѣть въ своемъ распоряженіи довольно большой запасъ повѣрочныхъ свѣдѣній, посредствомъ извѣстныхъ карательныхъ мѣръ противъ обмановъ и утаекъ (въ нѣкоторыхъ штатахъ С. Америки прибѣгають даже къ публичности декларациі) и можно, какъ показываетъ опытъ, достигнуть въ оцѣнкѣ доходовъ удовлетворительныхъ результатовъ, тѣмъ болѣе, что и въ другихъ налогахъ кадастры далеко не отличаются полнымъ совершенствомъ. Что касается до высоты П. н. и до размѣра дохода, съ котораго онъ долженъ начинаться, то это прежде всего зависитъ отъ общихъ условій податной системы страны, которая обыкновенно уже получаетъ развитую форму къ тому моменту, когда возникаетъ П. н. Если въ ней преобладають налоги на потребление, падающіе, какъ извѣстно, обратно пропорціонально средствамъ плательщиковъ, то П. н. долженъ начинаться съ болѣе высокой цифры дохода, и прогрессія должна идти болѣе быстро; если рядомъ съ П. н. существуютъ высокіе налоги позем., подом., промысл. и на денежные капиталы, то размѣръ его долженъ быть сравнительно ниже, чѣмъ въ обратномъ случаѣ, и т. д.: если, наконецъ, оклады этихъ реальныхъ налоговъ очень высоки, и организація ихъ представляется удовлетворительной, то П. н. можетъ составить только дополненіе къ нимъ и падать лишь на тѣ доходы, которые остаются ими нетронутыми (П. н. въ Австріи, Италіи и др.). П. н. взимается или въ видѣ опредѣленнаго процента съ дохода, или въ опредѣленныхъ окладахъ съ различныхъ классовъ, на которые дѣлятся всѣ доходы по своей величинѣ (классифицированный П. н.). Типичными представителями общихъ формъ служатъ англійскій и прусскій П. н. Въ Англійи П. н. былъ установленъ первоначально въ 1798 г., но, встрѣченный недо-

вольствомъ населенія, скоро подвергши отмѣнѣ (1815 г.) и только въ 1842 г. былъ восстановленъ Р. Пилемъ въ качествѣ временной мѣры, что не помѣшало ему удержаться до сихъ поръ. Всѣ доходы, подлежащіе ему, дѣлятся на пять разрядовъ (шедуль): 1) отъ недвижимой собственности; 2) отъ арендованія недв. собственности; 3) отъ капиталовъ; 4) доходы, по вошедшіе въ другія шедулы, гл. обр., отъ торговли, промысловъ и свободн. профессій; и 4) отъ жалованій, пенсій и т. п. Для каждой шедулы существуютъ свои особые приемы оцѣнки доходовъ и взиманія налога; т. обр. англ. П. н. по своей организаціи представляетъ соединеніе пяти реальныхъ налоговъ, объединенныхъ между собою общимъ свободнымъ отъ обложенія Existenzminimum'омъ и однообразнымъ окладомъ налога. Долгое время окладъ налога былъ одинаковымъ для всѣхъ доходовъ и выражался въ извѣстномъ количествѣ пенсовъ (число ихъ устанавливалось каждый годъ въ законодательномъ порядкѣ въ зависимости отъ степени финансовой нужды; каждый пенсъ давалъ около 2—2½ милл. фунт. стерл. и, уменьшая или увеличивая число пенсовъ оклада, легко было приравливать доходность налога къ потребности государства въ деньгахъ). Это обстоятельство служило основаніемъ для многочисленныхъ жалобъ на несправедливость налога, и въ 1907 г. по бюджету Ллойдъ-Джорджа было установлено различіе въ обложеніи фондированныхъ и нефондированныхъ доходовъ и вычеты для многосемейныхъ, а въ 1909 г. было установлено еще дополнительное обложеніе лицъ, имѣющихъ дохода болѣе 5.000 ф. стерл. Въ настоящее время ставки англ. П. н. представляются въ слѣдующемъ видѣ. Доходы до 160 ф. стерл. не подлежатъ обложенію; изъ слѣдующихъ доходовъ допускаются вычеты: 160 ф. ст. (начиная со 161 ф. ст.), 150 ф. ст. (съ 420), 120 ф. ст. (съ 520), и 70 ф. ст. (съ 620 до 700), и только тѣ суммы дохода, которыя остаются за этими вычетами, подвергаются такому же обложенію, какъ доходы свыше 700 ф. ст. Для небогатыхъ семей съ доходами, не превышающими 500 ф. ст., дѣлается дополнительная скидка съ подлежащаго обложенію дохода въ размѣрѣ 10 ф. ст. на каждого ребенка не старше 16 лѣтъ. Для заработанныхъ



доходовъ до 3.000 ф. ст. установлена пониженная ставка (последнія ставки были: для заработ. дох. 9 пенсовъ съ фунта и для незаработанныхъ—1 шилл. 3 пенса; на 1915 г. вслѣдствие войны, онѣ удвоены). Начиная съ 3.001 ф., и зараб. и незараб. дох. несутъ одинаковое обложеніе; причѣмъ и тѣ и другіе должны платить еще дополнительный налогъ въ размѣрѣ 6 пенсовъ съ ф. ст. Благодаря такой организациіи англ. П. н. получилъ прогрессивный видъ съ довольно высокой прогрессіей: низкія суммы доходовъ платятъ нѣсколько десятыхъ процента, а высшія до  $8\frac{1}{3}\%$  (на 1915 г. до  $17\%$ ). Если принять во вниманіе, что прогрессія въ прусскомъ П. н. кончается 4%, въ австрийскомъ—5%, то нельзя не признать, что установленная Ллойдъ-Джорджемъ англ. прогрессія, хотя она и не вполне удовлетворяетъ англ. рабочую партію, представляетъ весьма смѣлую и рѣшительную попытку переложить часть бремени съ низшихъ слоевъ плательщиковъ на богатые и привлечь эти послѣдніе къ болѣе энергичному участию въ покрытіи финансовой нужды государства. Въ Пруссіи по закону 24 іюня 1891 г. П. н. падаетъ на чистый доходъ физическихъ и юридическихъ лицъ, при чемъ допускаются вычеты ежегодныхъ взносов. По источникамъ доходы раздѣляются на 4 класса: 1) отъ капитала, 2) отъ недвиж. имущества, 3) отъ торговли и промышленности, 4) отъ остальныхъ источниковъ; для каждаго класса законъ особо опредѣляетъ способы вычисления дохода, подлежащаго налогу. Податной тарифъ опредѣляетъ послѣдовательный рядъ окладовъ, соответствующихъ различнымъ классамъ дохода: отъ 900 до 1.050 мар. дохода налогъ равняется 6 марк., отъ 1.050 до 1.200 мар.—9 мар. и т. д., при доходѣ отъ 10,5 т. мар. до 30,5 т. мар. на каждую тысячу мар. налогъ возрастаетъ на 30 мар., при доходахъ отъ 100 до 105 тыс. мар. налогъ равняется 4.000 мар. и возрастаетъ далѣе на каждыя 5 тыс. мар. дохода на 200 мар. Т. обр. тарифъ—прогрессивный: онъ начинается съ 0,75% и достигаетъ до 3% при доходѣ въ  $1\frac{1}{2}$  тыс. мар. и до 4% при доходѣ свыше 100.000 мар. Для лицъ съ доходами до 8.000 мар. изъ дохода вычитается по 80 мар. на каждаго члена семьи моложе 14 лѣтъ; кромѣ того, для лицъ съ дохо-

дами до 9.500 мар. вообще могутъ быть дѣлаемы облегченія въ налогѣ въ виду расходовъ по содержанію и воспитанію дѣтей, обязанности содержать неимущихъ родственниковъ, продолжительной болѣзни, задолженія и особыхъ несчастныхъ случаевъ; эти облегченія могутъ доходить до пониженія налога на 3 степени. Раскладка налога производится коммиссіями, члены которыхъ частью назначаются правительствомъ, частью—коммунальными учреждениями; основаніемъ служить предварительная оцѣнка посредствомъ особыхъ комиссій (для доходовъ до 3.000 мар.), обязательныя деклараціи плательщиковъ и самостоятельныя свѣдѣнія комиссій.—Далѣе другихъ странъ (кромѣ Россіи) воздерживалась отъ введенія П. н. Франція, несмотря на то, что неудовлетворительность ея реальной системы обложенія давно уже признана въ ней; многочисленныя проекты реформированія ея на базисѣ подоходнаго обложенія (76) разбивались о противодѣйствіе различныхъ общественныхъ классовъ. Только въ 1914 г. законами 29 марта и 18 іюля установленъ П. н. на слѣдующихъ основаніяхъ. Облагается чистый доходъ предыдущаго года, за вычетомъ убытковъ по веденію предпріятій, процентовъ и уплатъ по займамъ, обязательныхъ расходовъ и прямыхъ налоговъ. Въ случаѣ отсутствія свѣдѣній о доходности, размѣръ дохода опредѣляется органами правительства по указаніямъ закона. Доходъ, подлежащій обложенію, уменьшается на 2.000 фр. для женатыхъ, на 1.000 фр. на каждое отдѣльное лицо, находящееся на иждивеніи главы семейства, если общее число ихъ не превышаетъ пяти человекъ, и на 1.500 фр. на каждаго сверхъ этого числа. Отъ налога освобождаются всѣ доходы до 5.000 фр. (вслѣдствіе этого, напр., годовой доходъ въ 15.000 фр. семьи, состоящей изъ мужа, жены и семерыхъ дѣтей, не подлежитъ обложенію, т. к. вычеты на семью составятъ 12.500 фр.); доходы отъ 5 до 10 т. фр. облагаются въ  $\frac{1}{5}$ -ой части, отъ 10 до 15 тыс.—въ  $\frac{2}{5}$ , отъ 15 до 20 тыс. въ  $\frac{3}{5}$ , отъ 20 до 25 тыс. въ  $\frac{4}{5}$  и свыше 25 тыс. полностью. Размѣръ налога 2%. Поддача деклараціи необязательна. Вслѣдствіе наступленія войны, введеніе въ дѣйствіе закона о П. н. отсрочено. Въ Россіи, подъ влияніемъ примѣра Англій, въ 1812 г.

былъ установленъ процентный сборъ съ помѣщичьихъ доходовъ, для взиманія котораго владѣльцами недвиж. имущества доставлялись показанія о дѣйствительномъ доходѣ ихъ; правильность этихъ показаній основывалась „на доброй вѣрѣ и чести“ и не подвергалась провѣркѣ; этотъ сборъ приносилъ ничтожную сумму (2.370 т. р. асс. въ послѣдній годъ) и былъ отмѣненъ въ 1819 г. Съ открытіемъ представительныхъ учреждений въ Россіи, м-ромъ ф-совъ былъ внесенъ въ Госуд. Думу проектъ подоходнаго налога, который долгое время былъ погребенъ въ думскихъ комиссіяхъ. Военныя событія вынудили, на ряду съ поисками о другихъ новыхъ источникахъ госуд. дохода, вспомнить и о П. н., который предполагается ввести въ видѣ военного налога, падающаго на всѣхъ лицъ, кромѣ участвующихъ въ оборонѣ страны. По проекту налогъ долженъ взиматься съ дохода свыше 1.000 р. въ формѣ классифицированнаго (съ доходовъ отъ 1.000 до 1.100 р. 16 р., и т. д. съ 190.000 р. до 200.000 р.—15.600 р., съ болѣе высокихъ доходовъ въ размѣрѣ 8% съ дохода). Къ налогу предполагается привлечь всѣхъ лицъ, призывавшихся къ исполненію воинской повинности, но отъ нея освобожденные, до достижения плательщикомъ 43 лѣтъ. Осуществленіе П. н., хотя бы и въ такой ограниченной формѣ, представляется, несомнѣнно, весьма желательнымъ, при существующемъ у насъ переобремененіи низшихъ классовъ косвенными налогами, и врядъ ли справедливы опасенія, что такое частичное примѣненіе подоходнаго обложенія задержитъ въ послѣдствіи коренное преобразование нашей податн. системы. Болѣе подробное изложеніе проекта см. въ *приложеніи*.—Литература: *Озеровъ*, „Подоходный налогъ въ Англіи“ (1898); *его же*, „Главн. теченія въ развитіи системы прямого обложенія въ Германіи“ (1899); *Свиричевскій*, „П. н.“ (1886); *Ходскій*, „Вопросъ о подох. н. въ Россіи“ (Р. М. 1893, I); *Philipppe*, „Le problème fiscal de l'impôt sur le revenu“ (1898); *Gross*, „L'impôt sur le revenu“ (1907); *Мюллеръ*, „П. н. по законодательству различныхъ гос.“ (Спб. 1905); *Ingenbleck*, „Impôt direct et indir. sur le revenu“ (1908); *Marcé*, „L'imp. s. le rev. en Autriche“ (1907); *Wampach*, „L'impôt tax“ (1907); *его же*, „L'imp. s. le rev.

en Allemagne“ (1907); *Bombay*, „L'imp. sur le rev. en Prusse“ (1908). См. также ст. *налоги и финансы*. А. Свиричевскій.

**Подполковникъ**, *подпоручикъ*, *полпрапорщикъ*, см. XVI, 216, прил., 5 и 6.

**Подрядъ**, договоръ, въ силу котораго одинъ изъ контрагентовъ (подрядчикъ) обязуется исполнить опредѣленную работу, а другой (подрядившій)—уплатить условленное вознагражденіе. П. является видомъ личнаго найма и отличается отъ послѣдняго тѣмъ, что П. имѣетъ цѣлью пользование *результатомъ* труда, тогда какъ при личномъ наймѣ предметомъ договора служить самый трудъ челоѣка, внѣ прямого отношенія къ его результату. Въ виду огромнаго значенія П. въ современномъ гражданскомъ оборотѣ, законодательства выдѣляютъ этотъ видъ личнаго найма въ самостоятельную институтъ. Предметомъ П. могутъ быть всякаго рода работы, какъ-то: постройка, починка, передѣлка и сносъ зданій или иныхъ сооружений, устройство и управление дорогъ, производство земл. работъ, изготовленіе, передѣлка и починка движимыхъ вещей и т. п. (см. ст. 1738, X т., 1 ч. Св. З. и ст. 491, ч. 2 Проекта обязательственного права 14 октября 1913 года). Неудачная редакция ст. 1737. X т. 1 ч. Св. З., въ которой П. опредѣляется, какъ договоръ, возлагающій на подрядчика обязанность „исполнить своимъ иждивеніемъ *предпріятіе*“, въ судебной практикѣ вызвала сомнѣнія и колебанія, отразившіяся и въ рѣшеніяхъ Сената. Переоцѣнивая значеніе термина „предпріятіе“, Сенатъ отступаетъ отъ общепринятаго въ наукѣ гражданскаго права критерія. Теоретическое разграниченіе договоровъ личнаго найма и П. приобряетъ практическое значеніе въ виду того, что ст. 1742 X т. 1 ч. Св. З. требуетъ для дѣйствительности договора П. облеченіе его въ *письменную* форму, между тѣмъ какъ ст. 2224 X т. 1 ч. Св. З. открыла нашей практикѣ (рѣш. Сената 70/696, 70/1113, 71/206, 74/242, 74/547 и мн. др.) и теоріи возможность признать для договора личнаго найма соблюденіе письменной формы, если не по общему правилу, то въ огромномъ числѣ случаевъ, необязательнымъ. Такимъ образомъ, при отсутствіи письменнаго договора и при отрицаніи контрагентомъ самаго факта договора П. другой контрагентъ по закону лишена

Последствия японской войны и события 1905 г. выдвинули у нас на очередь (не в первый уже раз) проект подоходного налога. Весной 1905 г. была образована под председательством тов. мин. ф-на Кутлера особая комиссия по вопросу о введении подоходного обложения, к участию в занятиях которой, помимо представителей министерства финансов, были привлечены также представители финансовой и экономической науки (профессоры Лебедев, Ходский, Писников, Озеров, Мигулин и Свирицкий). Комиссия остановилась прежде всего на вопросах о желательности и возможности введения подоходного обложения в России. При обсуждении вопроса о желательности П. н. комиссией было единогласно признано, что при существующей у нас системѣ прямого, равно как и косвенного, обложения, тяжесть налогового бремени падает главным образом на малоимущие классы, почему введение П. н., удовлетворяя требованиям справедливости, представляется наиболее подходящим способом къ увеличению средств государственного казначейства. По вопросу о возможности П. н. комиссия высказалась въ томъ смыслѣ, что введение его у нас, въ Россіи, не должно встрѣтить какихъ-либо непреодолимыхъ препятствій. Въ частности, малая зажиточность массы населения, по единогласному мнѣнію членовъ комиссіи, также не можетъ служить препятствіемъ къ введению П. н., а скорее является лишнимъ доводомъ въ его пользу, такъ какъ при бѣднотѣ массы у насъ имѣются крупныя богатства, сосредоточенныя въ рукахъ ограниченного сравнительно контингента лицъ, и ни въ одной странѣ Зап. Европы эти богатства не даютъ такихъ крупныхъ доходовъ, какъ у насъ.

По вопросу о типѣ П. н. взгляды членовъ комиссіи раздѣлились. По мнѣнію проф. И. Х. Озерова, П. н. могъ быть введенъ у насъ только въ дополненіе къ существующимъ реальнымъ налогамъ и притомъ съ невысокими ставками въ 2—3 и не выше 4%, въ будущемъ же, по выясненіи результатовъ П. н., необходимо будетъ приступить прежде всего къ коренной реформѣ нашихъ косвенныхъ налоговъ, въ частности къ пониженію акциза на сахаръ и пошлины на чай, а затѣмъ къ постепенной передачѣ реальныхъ налоговъ коммунальнымъ управленіямъ. Напротивъ, проф. Мигулинъ предлагалъ ввести П. н. съ высокими ставками отъ 1 до 10%, но съ тѣмъ, чтобы одновременно съ этимъ были произведены нѣкоторыя улучшения въ области косвеннаго обложения и проведена коренная реформа нашихъ прямыхъ налоговъ (поземельный, съ городскихъ недвижимыхъ имуществъ и промысловый, съ исключеніемъ изъ него элементовъ, имѣющихъ лично-подоходный характеръ) должна была быть передана мѣстнымъ управленіямъ. Комиссія склонилась болѣе къ мнѣнію проф. Озерова.

Въ дальнѣйшемъ комиссія обсудила въ важнѣйшихъ положеніяхъ проекта П. н. Заслуживаетъ быть отмѣченъ, что по вопросу объ обязанности банковъ сообщать присутствующимъ по П. н. свѣдѣнія о денежныхъ вкладкахъ спонжъ кліентовъ комиссія не рѣшилась высказаться въ томъ или иномъ смыслѣ и оставила этотъ вопросъ открытымъ.

Заключенія комиссіи были положены въ основу разработаннаго департаментомъ окладныхъ сборовъ подробнаго проекта П. н., который, по разсмотрѣніи его въ особой междудѣлственной комиссіи и совѣтѣ министерства, и былъ затѣмъ внесенъ правительствомъ въ Государственную Думу. Главныя основанія этого проекта, построеннаго по типу прусскаго П. н., сводятся къ слѣдующему. Прежде всего субъектами П. н., за нѣкоторыми изъятіями, признаются лица не только физическія, но и юридическія, при чемъ субъектомъ обложения считается не семья, какъ принято иностранными законодательствами, а каждый членъ ея, имѣющій самостоятельный источникъ дохода. Налогъ долженъ падать на совокупный доходъ лица, при чемъ въ доходъ зачитываются поступления отъ всякаго рода источниковъ, за нѣкоторыми изъятіями. Въ частности, не причисляется къ облагаемому доходу вознагражденіе, получаемое духовенствомъ за исполненіе церковныхъ требъ. Доходомъ признается совокупность поступленій, полученныхъ и причитающихся къ полученію, денежныхъ и натуральныхъ. При этомъ въ доходъ не зачитываются поступления случайныя, а зачитываются лишь поступления, носящія періодическій характеръ и не составляющія приращенія самаго имущества, какъ источника дохода. Обложение производится къ доходу, полученному въ предшествующемъ

окладному календарному или операціонному году, при чемъ изъ валового дохода исключаются: 1) расходы по полученію, обезпеченію и сохраненію дохода, а также уплачиваемые плательщикомъ прямые государственные и мѣстные налоги и входящія въ стоимость производства продуктовъ акцизы; въ дѣльяхъ же поощренія меліораций—расходы на осушеніе, орошеніе, обрѣшеніе земель, укрѣпленіе овраговъ и лесовъ—въ размѣрѣ не выше 15% облагаемаго дохода отъ сельскаго хозяйства; 2) ежегодныя отчисленія на погашеніе стоимости имущества; 3) вышлагаемые плательщикомъ проценты роста по долгамъ, а также всякаго рода обязательствъ для плательщиковъ временныя уплаты; 4) обязательные для плательщика взносы за него самого въ пенсіонныя, эмеритальныя, страховыя, больничныя и похоронныя кассы, наконецъ 5) добровольные взносы въ страховыя учрежденія по страхованію плательщика и членовъ его семьи на сумму не выше 800 р.

Отъ обложения освобождаются всѣ доходы не выше 1.000 р. (т. н. прожиточный минимумъ). Въ комиссіи подъ председательствомъ Кутлера предлагалось ввести нѣсколько различныхъ прожиточныхъ минимумовъ, варьируемыхъ по мѣстности. Но въ виду крайней трудности правильнаго раздѣленія мѣстностей на классы по дороговизнѣ въ нихъ жизни, комиссія не считала возможнымъ вводить на первыхъ порахъ такой разнообразный или варьируемый минимумъ. Это рѣшеніе перешло и въ правительственный проектъ.

Ставки П. н. по проекту построены на прогрессивномъ началѣ. Обложение начинается съ 1%, при доходѣ въ 1000 р. и затѣмъ постепенно и равномерно повышается на 0,01% на каждую новую сотню рублей дохода до 4%, при доходѣ выше 30.000 р. Далѣе повышеніе идетъ гораздо медленнѣе и доходитъ до 5%, при доходѣ выше 100.000 р.

Учрежденіями по П. н. являются: 1) участковыя присутствія и 2) губернскія или областныя по П. н. присутствія. Составъ участковаго присутствія предположенъ изъ представителей фиска—участковаго податнаго инспектора, въ качествѣ председателя присутствія, и его помощника, гдѣ таковой имѣется, въ качествѣ члена присутствія, и изъ выборныхъ отъ плательщиковъ въ числѣ не менѣе 3 человекъ, изъ которыхъ половину предположено избирать при посредствѣ земскихъ и городскихъ общественныхъ учрежденій, а другую половину—въ специально образуемыхъ для этого избирательныхъ собранійхъ плательщиковъ. Губернская или областныя по П. н. присутствія по проекту должны состоять, подъ председательствомъ управляющаго казенною палатою, изъ члена окружнаго суда, двухъ членовъ отъ министерства финансовъ по назначенію министра и двухъ членовъ изъ числа плательщиковъ П. н.: одного—по выбору губернскаго земскаго собранія, а другого—городскаго думы губернскаго города. Общее по имперіи заведеніе дѣльями, относящимися до государственнаго П. н., возлагается на министерство финансовъ по департаменту окладныхъ сборовъ.

Составленіе списка плательщиковъ возлагается на председателя участковаго присутствія и на само присутствіе. Списки плательщиковъ составляются на основаніи всѣхъ имѣющихся у председателя свѣдѣній, а также свѣдѣній, обязательно сообщаемыхъ ему: а) квартирантимагистрами о проживающихъ въ ихъ квартирахъ лицахъ, имѣющихъ самостоятельный доходъ; б) дворянъ-дѣльцами о квартирантимагистрахъ въ тѣхъ поселеніяхъ, которыя особо будутъ указываемы губернными присутствіями, и в) правительственными, основными и общественными учрежденіями и владѣльцами торговыхъ и промышленныхъ предпріятій и недвижимыхъ имуществъ—о лицахъ, получающихъ отъ нихъ жалованье и всякаго рода вознагражденіе.

Для всѣхъ плательщиковъ П. н. устанавливается обязательная къ опредѣленному сроку подача заявленій о своихъ доходахъ. Въ видѣ вспомогательнаго средства для повѣрки деклараций въ проектѣ предполагалось установити нормы доходности для различныхъ группъ имуществъ и предпріятій (ст. 93—94 проекта). Но финансовою комиссіей 3-ей Государственной Думы указанная статья, какъ несоотвѣтствующая духу чисто подоходнаго обложения, была исключена.

Далѣе, проектомъ установлены были еще слѣдующія контрольныя мѣры, при посредствѣ которыхъ податныя присутствія могутъ получать необходимый матеріалъ для повѣрки заявленій: 1) правительственные, основныя и общественныя учрежденія, частныя общества и вла-

дѣльцы недвижимыхъ имуществъ и предпріятій обязаны въ доставляемыхъ ими спискахъ лицъ, получающихъ отъ нихъ жалованье и всякаго рода вознагражденіе, показывать размѣры этого жалованья и вознагражденія. 2) Домовладѣльцы обязаны въ доставляемыхъ ими спискахъ лицъ, занимающихъ въ ихъ домахъ квартиры, торговня и промышленныя помѣщенія, показывать условленную съ каждымъ нанявателемъ плату за квартиру или помѣщеніе. 3) Всѣ правительственныя, общественыя и сословныя учрежденія и должностныя лица, а также страховыя, эконедиторскія, желѣзнодорожныя, транспортныя и пароходныя предпріятія обязаны сообщать податнымъ учреждениямъ свѣдѣнія, которыя могутъ служить къ выясненію имущественнаго положенія плательщика.

Что касается кредитныхъ учреждений, то на нихъ обязанность доставлять такія свѣдѣнія проектомъ не возложена. Въ финансовой комиссіи 3-ей Госуд. Думы раздвигались голоса (между прочимъ, и съ правой стороны), указывавшіе на желательность распространенія этой обязанности и на нихъ, но большинство комиссіи было противъ этого, и въ правительственный проектъ комиссіей была даже внесена особая оговорка, не оставившая сомнѣній въ томъ (въ правительственномъ проектѣ на этотъ счетъ была нѣкоторая неясность), что отъ обязанности сообщать свѣдѣнія объ имущественномъ положеніи плательщика освобождаются не только частныя кредитныя учрежденія, но и правительственныя, общественныя и сословныя.

Съ тою же цѣлью контроля за правильностью деклараций проектъ вводитъ постановленіе о выставленіи для обозрѣнія въ течение 14 дней списка плательщиковъ и причитающихся съ нихъ окладовъ подоходнаго налога, а также о довыясненіи налога при переходѣ имущества по наследству, если окажется, что доходъ отъ него цѣлкомъ или въ какой-либо части не былъ обложенъ, — однако, не свыше, чѣмъ за три, непосредственно предшествующіе открытію наследства, года.

За сокрытіе дохода плательщики, сверхъ обязанности произвести соотвѣствующую доплату налога, подвергаются денежному взысканію въ 1—10-тикратномъ размѣрѣ противъ недоплатившей въ казну суммы налога. За нарушеніе другихъ постановленийъ проекта установлены штрафы отъ 100 до 500 р. За оглашеніе подлекащихъ тайнъ свѣдѣній объ имущественномъ положеніи плательщика съ цѣлью причинить вредъ чести или кредиту лица виновные въ томъ члены присутствія и другія лица подвергаются тюремному заключенію на время отъ 6 до 8 мѣсяцевъ.

Для плательщиковъ, на попеченіи которыхъ находится не имѣющее самостоятельнаго дохода членъ семейства, достигшіе 18-тилѣтняго возраста или неспособные къ труду вслѣдствіе болѣзни, а также за достигшемъ 60-тилѣтняго возраста, окладъ налога, если облагаемый доходъ не превышаетъ 4.000 р., можетъ быть пониженъ на одну ступень на каждого такого члена семьи, но не болѣе, какъ на три ступени. Во вниманіе же къ такимъ особымъ обстоятельствамъ, какъ продолжительная болѣзнь или исключительно тяжкіе несчастные случаи, окладъ налога для плательщиковъ, доходъ коихъ не превышаетъ 6.000 р., можетъ быть еще пониженъ на три ступени, независимо отъ пониженія по семейному положенію.

Проектъ П. н. былъ внесенъ правительствомъ въ Государственную Думу II созыва, а за послѣдовавшимъ ея роспускомъ—въ Госуд. Думу III созыва въ первую ея сессію, Государственной же Думой проектъ былъ переданъ для разсмотрѣнія въ финансовую комиссію. Ни въ Госуд. Думѣ, ни въ финансовой комиссіи проектъ П. н. не встрѣчилъ очень большого сочувствія.—«Вы изволите видѣть, господа,—сказалъ докладчикъ финансовой комиссіи бар. Н. Г. Черкасовъ,—что подоходный налогъ встрѣчается многими группами населенія безъ всякаго восторга». Въ финансовой комиссіи оппозиція проекту исходила главнымъ образомъ со стороны націоналистовъ.

Комиссія, весьма обстоятельно и подробно обудивъ правительственный проектъ, внесла въ него рядъ измѣ-

неній, изъ которыхъ одни являлись, несомнѣнно, шагомъ впередъ, другія же клонились къ ухудшенію першъ чальнаго проекта.

Важнѣйшія измѣненія, внесенныя комиссіей, сводились къ слѣдующему. Освобождены отъ обложенія сословныя общества и установленія, тогда какъ по первоначальному проекту дворянскія, купеческія, мѣщанскія и ремесленныя общества привлекались къ обложенію. Освобождены также отъ обложенія (послѣ упорной борьбы между сторонниками и противниками этой мѣры) акціонерныя общества и компаніи, паевыя и иныя товарищества по участкамъ. Расширенъ списокъ поощрительныхъ, кооперативныхъ и т. п. общепользныхъ заведеній, подлежащихъ изъятію отъ подоходнаго обложенія. Упрощены и сужены требованія въ отношеніи детали декларации, что, конечно, мало желательно. Значительно расширенъ списокъ вычетовъ, подлежащихъ исключенію изъ дохода. Въ частности, въ отношеніи платежей по долгамъ и обязательствамъ комиссія постановила, что вычитаться должны не только тѣ изъ нихъ, которые фактически уплачены, но и всѣ вообще приходящія платежи. Далѣе, расширенъ льготы по семейному положенію, а именно, предѣльный возрастъ новъ семействъ, дающій право на льготы, повышенъ до 21 года и, сверхъ того, отпргнуто предложеніе министерства финансовъ объ ограниченіи этой льготы предѣломъ только трехъ ступеней скалы П. н. Но зато комиссія постановила обусловить примѣненіе этой льготы наличностью болѣе двухъ неработоспособныхъ членовъ семьи.

Комиссія не согласилась, затѣмъ, съ допущеніемъ при нуждезнаго осмотра помѣщеній, занятыхъ подъ частныя квартиры. Освободивъ, далѣе, кредитныя учрежденія отъ обязанности сообщать свѣдѣнія объ ихъ клиентахъ, комиссія возложила въ то же время на акц. компаніи и кредитныя установленія акціонернаго типа обязанность представлять по требованію податныхъ учреждений списки всѣхъ пайщиковъ и акціонеровъ, владѣющихъ именными акціями и паями, а также свѣдѣнія о пайкахъ и акціонерахъ, представляющихъ акціи и пая предьявителя для участія въ общихъ собраніяхъ. Иныя свѣдѣнія комиссіей также и нѣкоторыя другія измѣненія и исправленія. Выбѣтъ съ тѣмъ комиссія высказалась за сохраненіе государственнаго квартирнаго налога (правительство предполагало при введеніи подоходнаго налога госуд. квартирный налогъ отменить). Налогъ на слугающихъ въ отчетныхъ предпріятіяхъ, установленный закономъ 2 янв. 1906 г., постановлено также сохранить (въ виду того, что съ нимъ связываются избирательныя права въ Госуд. Думу), но зачитать его въ окладъ подоходнаго налога. Наконецъ, дополнительные вычеты съ лицъ, состоящихъ на государственной службѣ и получающихъ свыше 600 р. въ годъ содержанія (вычеты эти составляють отъ 1 до 3%), постановлено отменить.

Проектъ П. н. вторично обсуждался особой подкомиссіей (выдѣленной финансовой комиссіей) подъ предѣльствомъ проф. А. С. Поникова въ Государственной Думѣ 4-го созыва. Подкомиссія эта, между прочимъ, помозила Existenzminimum до 800 р. и снова распространила П. н. на юридическихъ лицъ (съ нѣкоторыми изъятіями).

Въ послѣднее время (1914—1915 гг.) въ связи съ началомъ войны и прекращеніемъ казенной продажи подитъ, вопросъ о введеніи П. н. снова всталъ у насъ на очередь. Вопросъ этотъ обсуждался, между прочимъ, въ финансовой комиссіи при Обществѣ для разработкы общественныхъ наукъ имени А. И. Чупрова въ Москвѣ. Комиссія сказала за необходимость безоглагательнаго введенія у насъ П. н. съ проведеніемъ прожиточнаго minimuma въ 1.000 р. и доведеніемъ прогрессію до 10% при одновременной отмінѣ госуд. квартирнаго налога. Комиссія полагала затѣмъ, что введеніе П. н. должно быть соединено съ кореннымъ переустройствомъ всей нашей финансовой системы, почему введеніе П. н. должно быть соединено съ введеніемъ поумуштеннаго налога на прибыльность съ одновременной передачей госуд. общественныхъ поземельнаго и подомоваго налоговъ земствамъ и городамъ.

А. Соколовъ.

возможности доказать этот фактъ путемъ свидѣтельскихъ показаній.—Своеобразное положеніе съ системѣ дѣйствующаго гражданскаго права занимаетъ договоръ *казеннаго подряда и казенной поставки* (см. Положеніе о казенныхъ подрядахъ и поставкахъ, помѣщенное въ концѣ X т. 1 ч. Св. З.). Особенностями этого договора являются пособія, выдаваемые контрагентамъ казною (стт. 27—37 Положенія), самый способъ заключенія договора посредствомъ торговъ и подачи напечатанныхъ объявленій (стт. 91—177), обезпеченіе интересовъ казны залогомъ подвижности контрагента (стт. 44—76), вкладомъ движимости (стт. 77—79), въ нѣкоторыхъ случаяхъ—поручительствомъ (стт. 80—86) и законною неустойкою (стт. 87—90). Эти особенности не измѣняютъ однако существа договора. А. И.

**Подскарбій**, казначей въ Польшѣ и Литвѣ; П. въ Малороссіи см. *генеральный П.*

**Подснѣжникъ**, *Galanthus pivalis*, видъ изъ сем. нарциссовыхъ, маленькая многолѣтн. трава съ луковичей; красивый висячій бѣлый цвѣтокъ и трехчлѣдная коробочка; цвѣтетъ ранней весной, часто подлѣ снѣгомъ; разводится въ садахъ во многихъ разновидностяхъ.

**Подсолнечное масло**, см. *подсолнухъ*.

**Подсолнухъ**, *Helianthus annuus*, изъ семейства сложноцвѣтныхъ, культурное растеніе, относимое къ масличнымъ; сорта П. однако дѣлятся на масличные и грывовые. Первые—темно-окрашенные съ крупнымъ зерномъ; вторые съ меньшимъ процентомъ оболочекъ, свѣтлой ихъ окраской, съ вздутымъ зерномъ. Стебли толстые и высокіе, сильная глубоко идущая корневая система. Самыя зерна масличныхъ сортовъ богаты масломъ, но при большомъ вѣсѣ толстыхъ оболочекъ содержаніе жира составляетъ въ среднемъ около 25%. При добываніи масла получаютъ жмыхи, представляющіе цѣнный кормъ съ очень высокимъ содержаниемъ азота, значительно большимъ, чѣмъ въ льняныхъ жмыхахъ. Шляпки могутъ силосоваться, стебли идутъ на топливо. Въ распространеніи имѣется значительная аналогія между П. и просомъ. Главные центры П.—Воронежъ и Саратовъ. Молодые растенія П. легко выносить утренники, и потому П. можетъ высѣваться рано, но требуетъ много тепла

для вызрѣванія, и этимъ замыкается его проникновеніе на сѣверъ. Къ влагѣ П. нѣтъ требователенъ, однако хорошо идетъ на низкихъ, потныхъ мѣстахъ. Потребность П. въ питательныхъ веществахъ велика, въ особенности для каляя и фосфорной кислоты. П. справедливо считаютъ сильно истощающимъ растеніемъ. Для черноземной Россіи имѣетъ однако крупную цѣну строго пропашной характеръ культуры. П. можно назвать кукурузой сѣвернаго чернозема, но онъ является предшественникомъ значительно менѣе высокаго достоинства. Обработка и уходъ на общихъ основаніяхъ, принятыхъ для пропашныхъ. Посѣвъ—ручной, сѣялками или особыми сажалками. Площадь подлѣ однимъ растеніемъ около 1 кв. аршина. Уборка обычно обламываніемъ шляпокъ. Среди другихъ культурныхъ растеній П. выдѣляется еще массой враговъ разнообразнаго характера; среди нихъ имѣются специально подсолнечные гусеницы, жуки, грибы и чужеродное растеніе—заразиха. Борьбу съ гусеницей моли (метлицы) выдерживаетъ панцирный П., выведенный Карзинымъ. Стойкими противъ заразики оказалась группа сортовъ, называемыхъ зеленками. Вслѣдствіе обилія враговъ и большой потребности въ питательныхъ веществахъ П. не можетъ выносить частаго возвращенія на одни и тѣ же поля. Онъ обычно высѣвается послѣ озимаго, которое получило навозъ. П. въ недоступныхъ для кукурузы мѣстностяхъ можетъ замѣнять ее въ херсонскомъ пару. Урожай П. сильно колеблется; въ общемъ 80—100 пуд. зерна на дес.

И. Якушкинъ.

**Подстрекательство**, см. *соучастіе*.

**Подсудность**, см. *судоустройство*.

**Подсѣдъ**, см. *мокрець*.

**Подсѣчная система**, см. *сельское хозяйство*.

**Подустъ**, *Chondrostoma nasus*, видъ изъ сем. карповыхъ рыбъ, до 50 см. длины и до 1,5 клгр. вѣса; тѣло вытянутое, округленное, нижняя губа хрящеватая. Водится въ Е. Россіи въ рѣкахъ зап. и южн. бассейновъ. Мясо не вкусно.

**Подушная подать** представляетъ собою особую форму личнаго налога (см. *налоги*), существовавшую въ качествѣ основы податной системы у насъ въ Россіи со временъ Петра В. до послѣднихъ десятилѣтій XIX вѣка. Въ виду

предстоявшей, по окончаніи военных дѣйствій, необходимости правильнаго размѣщенія и содержанія регулярной арміи, Петръ, указомъ 26/XI 1718 г., приказалъ въ течение года взять отъ всѣхъ правдивыя „сказки“, сколько у кого въ каждой деревнѣ имѣется душъ мужскаго пола и „расписать на сколько душъ рядовой съ долею на него роты и полковаго штаба, положа средній окладъ“. Для опредѣленія этого средняго оклада должно было, слѣд., раздѣлить стоимость содержанія солдата на число наличныхъ податныхъ душъ, какое приходилось на него по затребованнымъ сказкамъ. Эти сказки были получены и сосчитаны только къ началу 1722 г.; оказалось 5 милл. душъ; въ этомъ же году назначена была ревизія, т. е. повѣрка сказокъ, обнаружившая значительныя утайки. Указами 10/I и 5/II 1722 г. было указано Сенату, какъ произвести „раскладку войска на землю“. Полки размѣщались по-ротно; на каждую роту отводился сельскій округъ съ такимъ количествомъ ревизскаго населенія, чтобы на каждого пѣшаго солдата приходилось по  $35\frac{1}{2}$  души, а коннаго—по  $50\frac{1}{4}$  души м. пола. Окладъ П. п. при началѣ ея взиманія въ 1724 г. назначенъ въ 74 коп., для городскихъ обывателей—въ 1 р. 20 коп. По мысли Петра В., П. п. должна была падать на всѣхъ лицъ, не несшихъ госуд. службы и имѣвшихъ папню или промыселъ. Поэтому освобождались отъ П. п. только дворяне, отправлявшіе дѣйствительную службу, и духовныя лица, занимавшія штатныя мѣста, и ихъ дѣти; всѣ остальные (даже дворяне, почему-либо не несшіе обязательной службы) подлежали налогу, при чемъ такъ наз. „гулящие люди“ должны были приписываться въ посады, въ ремесленники, или садиться на землю. Впослѣдствіи первоначальный характеръ П. п. значительно измѣнился. Постепенно нарушилась связь этого налога съ содержаніемъ арміи, и онъ превратился просто въ одинъ изъ главнѣйшихъ источниковъ общаго госуд. дохода. При Петрѣ III дворянство было освобождено отъ обязательной службы, но вмѣстѣ съ тѣмъ сохранилась и свобода его отъ платежа податей; при Екатеринѣ II, съ установленіемъ гильдейскаго сбора съ купечества, послѣднее также было освобождено отъ П. п.; она сдѣлалась так.

обр. отличительнымъ признакомъ низшихъ „податныхъ“ классовъ — мѣщанъ и крестьянъ. Затѣмъ, главн. обр. съ конца XVIII в., начались и многочисленныя измѣненія оклада П. п. въ смыслѣ его повышенія и отчасти установленія разнобразія для различныхъ мѣстностей. Взиманіе П. п. происходило слѣд. образомъ: сумма ея опредѣлялась количествомъ ревизскихъ душъ, считавшимся неизмѣненнымъ отъ одной ревизіи (т. е. переписи податного населенія) до другой; между отдѣльными плательщиками налогъ распредѣлялся сельскими общинами, которыя обыкновенно примѣняли къ нему тѣ же пріемы раскладки, что и къ другимъ взимаемымъ съ нихъ сборамъ, т. е. соображались не съ числомъ ревизскихъ душъ въ семьѣ, а съ размѣромъ надѣла, числомъ рабочихъ рукъ и пр. Так. обр. ревизская душа оставалась только счетной единицей, чѣмъ до нѣкоторой степени умѣрялась грубость и несправедливость П. п. За поступленіе П. п. отвѣчало все сельское общество (см. *круговая порука*). П. п. во все время своего существованія была важнѣйшимъ прямымъ налогомъ въ Россіи (см. *налоги*). Съ уничтоженіемъ крѣпостнаго права этотъ сословный, сдѣлавшійся почти исключительно крестьянскимъ, налогъ, отличавшійся чрезвычайной тяжестью для населенія (и безъ того обремененнаго косвен. налогами) и большою неравномѣрностью (результатомъ чего была масса недоимокъ), противорѣчившій началу общности обложения, сдѣлался анахронизмомъ, и былъ возбужденъ вопросъ объ отмѣнѣ его. Однако, еще долгое время ограничивались выработкой разныхъ проектовъ его замѣны, и только съ 1 янв. 1887 г. въ Европ. Россіи и съ 1 янв. 1899 г. въ большинствѣ мѣстностей Сибири П. п. перестала существовать. — См. *Руковскій*, „Истор. стат. свѣдѣнія о подушныхъ П.“ (1862, Труды ком. для пересмотра системы под. и сбор. т. I); *Трироговъ*, „Община и подать“; *Ключевскій*, „П. п. и отмѣна холопства въ Россіи“ („Р. Мысль“ 1886); *П. Милкозовъ*, „Госуд. хозяйство Россіи въ первой четверти XVIII в.“; *В. Яроцкій*, „Отмѣна П. п.“ (Тр. В.-Экон. Общ. А. Сивирскій, 1886).

**Подчелюстная железа**, см. *анатомія*, II, 655/56.

Подъемные машины служат для подъема всевозможных тяжестей; они могут быть простыми и сложными. К простым машинам относятся: блоки и полиспасты (см. VI, 55), ворота, или лебедки (см. XI, 295), и домкраты (см. XVIII, 695). К сложным машинам относятся: краны подъемные, подъемники, или лифты, а также тысячи транспортеры, элеваторы и конвейеры, при чем последние три рода машин в технической литературе также наз. часто машинами *транспортирующими*.

**А. Детали подъемных машин.** Кроме деталей, общих с другими машинами, в подъемных машинах имеются некоторые свои специальные детали. Такими специальными деталями являются:

**а. Гибкие элементы для подвешивания грузов**— канаты и цепи.

Пеньковые канаты применяются в сооружениях временного характера для поднятия сравнительно небольших грузов. Новый *несмоленный* пеньковый канат диаметром  $d$  мм. в работе можно нагружать до  $Q=0,8d^2$  килограмм.; *смоленный* канат—на 15—20% слабее несмоленного.

Проволочные стальные канаты применяются, когда высота или скорость подъема груза значительны и особенно, когда требуется большая плавность при подъеме груза. Если канат сплетен из проволоки высокого качества (крючков проволоки не менее 140 до 180 килограмм. на 1 кв. мм.), то при подъеме грузов можно допускать напряжение каната в работе до 25—30 килограмм. на 1 кв. мм.—для подъема людей, и до 30—35 килограмм. на 1 кв. мм.—для подъема грузов. Напряжение каната вычисляется по формуле  $Z=0,0091 + \frac{1}{8000} \frac{b}{D} + 1,27 \frac{Q}{15^2}$  килограмм. на 1 кв. мм., в которой означают:  $l$ —длина нагруженного конца каната, в метрах;  $b$  и  $D$ —диаметры проволоки в канате и барабана (или блока), огибаемого канатом, в мм.;  $i$ —число проволок в канате и  $Q$ —поднимаемый груз, в килограммах.

Простая сварная цепь из коротких звеньев (рис. 1), применяется для подъема не особенно больших грузов, если скорость подъема груза незначительна. Наибольшая допускаемая в работе нагрузка для цепи, из железа в  $d$  мм., назначается не более  $Q=10d^2$  килограмм.—для ручных механизмов, работающих плавно и без толчков, и в два раза меньше—для механизмов с машинным приводом, работающих с опасными для прочности цепи толчками и ударами.

Калиброванная сварная цепь из цепи, подобная предыдущей, но с точно вывешенной одинаковой длиной всех звеньев, применяется также для подъема с малой сравнительно скоростью небольших грузов, если желают получить более легкий и компактный механизм. Чтобы звенья цепи подте нагрузки не слишком заметно изменяли свою форму, калиброванную цепь следует нагружать на 25—35% меньше цепи некалиброванной, простой.

Цепь Галля, или пластинчатая (рис. 2), изготовленная из стали высшего качества, применяется, с одной стороны, для подъема очень больших грузов, где предыдущие типы цепей уже более непригодны, а с другой, и для небольших грузов, если требуется получить особенно компактный механизм, или если скорость подъема груза настолько высока, что сварная цепь уже не может быть применена. При назначении размера цепи для заданного груза следует руководствоваться специальными таблицами, выработанными заводами, изготовляющими эти цепи, т. е. определенными формулы для расчета не имеются.

Американская, или крючковая, цепь (рис. 3), из ковкого чугуна, железа или стали, применяется наравне с лентами и из кожи, резины, полотна и пр. тканей при постройке элеваторов, конвейеров и транспортеров.

**б. Детали, прижимающие к себе канаты и цепи.** Такими деталями в подъемных машинах являются барабаны и блоки.

Барабаны (рис. 4), обыкновенно цилиндрической (иногда конoidalной) формы, гладкой или с бороздками по винтовой линии, в которых ложатся принимаемые на него канаты или простая сварная цепь, делается такой формы, чтобы на поверхности барабана в один слой (иногда 2 и более слоев, но это нежелательно) могла уместиться вся длина гибкого элемента, нужная для подъема груза на требуемую высоту. Чтобы канаты и цепи не

слишком круто перегибались на поверхности барабана, ибо они от этого быстро портятся, диаметр барабана обыкновенно назначают для цепи—не менее 16—20-кратной толщины гибкого железа; для пенькового каната в воротах и кранах, смотря по местным условиям—не менее 10—50-кратной, а в шахтных подъемниках—не менее 80-кратной толщины каната; для проволочных канатов в ручных воротах кранов и подъемников—не менее 300—400-кратной; в приводных механизмах для той же цепи—не менее 350—650-кратной, а в шахтных подъемниках—не менее 600—1200-кратной толщины проволоки, из которой сплетен канат. При малом диаметре барабана весь механизм ворота получается легче и дешевле, но зато канаты и цепи быстрее изнашиваются: канат надо поставить большего диаметра (сб. большим числом проволок) и чаще надо его мять.

Зубчатые блоки, или звездочки, применяются вместо барабана для цепей калиброванных (рис. 5) или Галля (рис. 6). Наименьшее число ячеек для звеньев калиброванной цепи обыкновенно назначают равным 5, а число зубцов для цепи Галля—не менее 8. Зубчатый блок для калиброванной цепи, но с большим числом звеньев (около 20—40) часто ставят взамен рукоятки (рис. 7), если машина стоит очень высоко над уровнем пола. В этом случае рабочий приводит машину в движение, действуя на тот или другой конец свисающей с блока висюльки цепи, образующей непрерывную сомкнутую петлю.

**в. Детали, служащие для прикрепления к гибкому элементу поднимаемого предмета.** В большинстве случаев поднимаемые грузы прививаются к рукоятке (рис. 8) из железа или мягкой стали, имеющемуся на конце каната или цепи, но для некоторых специальных родов поднимаемых грузов имеются особая замещающая крючок детали: к рукоятке или к цепи—для камней (рис. 9), ковши или бады (рис. 10)—для жидких и сыпучих грузов, и т. п. Для железных предметов самой различной формы (балки, рельсы, листы, отливки самой разнообразной формы, ядра, оружейные стволы, струска и пр.) очень удобны сильные электромагниты (рис. 11); внутри массива такого кранового магнита имеется пустота для помещения в ней витков изолированного провода, по которому при подъеме предметов пропускают электрический ток. Подъемная сила крановых магнитов доходит до 5—6 тонн; расход энергии на них вполне окупается увеличением производительности работы всего крана, так как поднимаемый предмет моментально прилипает к магниту и, когда нужно, отпадает от него, и потому не приходится тратить много времени на схватывание и развязывание поднимаемых предметов.

**г. Предохранительные от несчастий детали.** Для удержания поднятого груза на определенной высоте, а также для безопасного, увяренного опускания груза применяются храповое колесо, или храповик, с собачкой, и различного рода тормоза. Храповик есть зубчатое колесо (рис. 12), зубцы которого направлены в одну сторону. Собачка, упирающаяся в зубцы храповика, позволяет ему вращаться только в одну сторону—именно в сторону подъема груза; чтобы груз опустить, нужно сначала откинуть собачку и таким образом освободить храповик. Правильное равномерное опускание груза регулируется тормозом. Тормоз есть колесо с толстым ободом, к поверхности которого помощью особого тормозного рычага прижимается одна или две тормозные колодки или стальная лента (рис. 13); больше или меньше нажимая на рычаг, рабочий по своему усмотрению может увеличить или уменьшить скорость опускания груза и даже может его совсем остановить. Кроме таких простых механизмов, есть также тормоза более сложные, представляющие сочетание в одно органическое целое тормоза с храповиком и с собачкой и даже еще и с той рукояткой, помощью которой машина приводится в движение. В этих так называемых безопасных рукоятках самопроизвольное опускание груза совершенно невозможно; чтобы опустить груз, рабочий просто нажимает или вращает в обратную сторону ту самую рукоятку, помощью которой он перед этим производил подъем груза. Если прекратить нажим на ручку, то опускание груза тотчас же прекратится. В машинных кранах применяются автоматические тормоза, которых имеется очень много различных типов, но которые все действуют поподобию описанных безопасных рукояток.



1

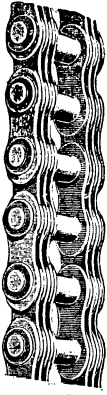

2

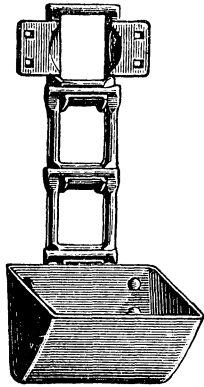

3

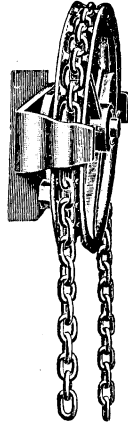

5

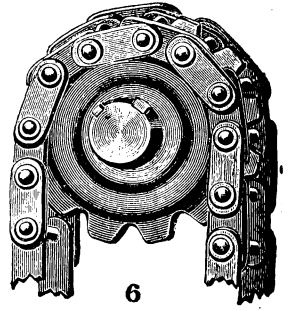

6

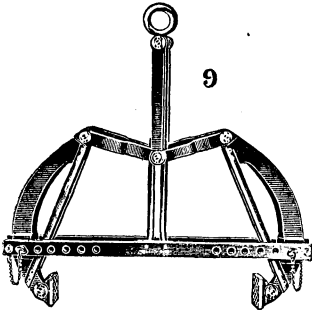

9

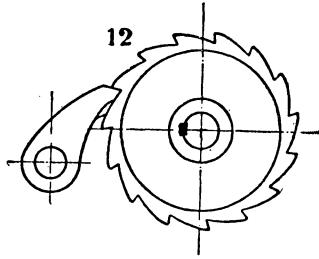

12



8

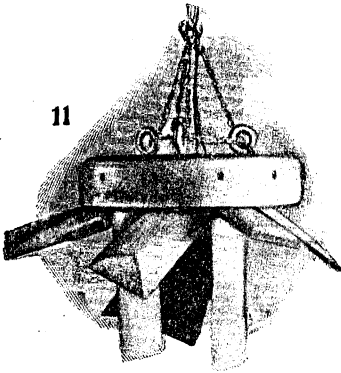

11

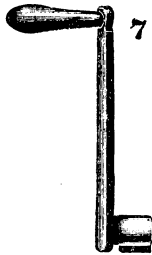

7

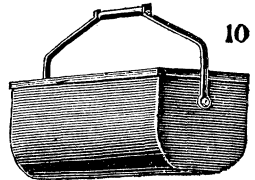

10

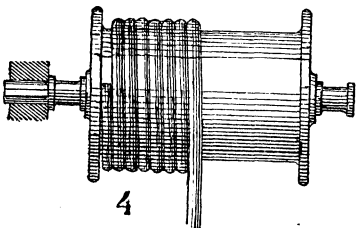

4

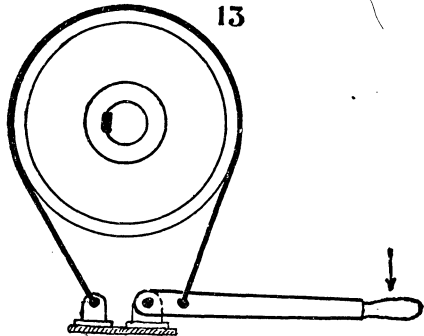

13

Детали подъемных машинъ.



11. *Краны подъемные.* Кранъ есть сложная подъемная машина, помощью которой возможен не только подъем груза, но также и перенос его в горизонтальном направлении на некоторое, сравнительно небольшое, расстояние. Обыкновенно въ кранахъ различаютъ *тѣ механизмы*, коими совершается перемѣщеніе груза и самого крана, и тотъ деревянный или металлическій остовъ, та *ферма*, къ которой прикрѣплены все указанныя механизмы и къ которой привѣшиваются на цѣпяхъ или канатахъ поднимаемый предметъ. Число различныхъ типовъ крановъ очень велико. Краны различаютъ: *по роду двигателя*, которымъ они приводятся въ движеніе (ручные, гидравлическіе, паровые, электрическіе); *по способу изъ установок* (неподвижные, вращающіеся, нагнѣнные, передвижные, плывучіе); *по месту изъ установки* (магазинные, литые, набережные, судовые); *по вѣснѣ изъ формъ*, или *по виду и конструкции фермы изъ* (краны съ раскосной или сплошной фермой, со стойкой, со поперечною, съ укосиной, съ тягами, на козлахъ, мостовые, башенные и пр.). Опрежденной классификаціи крановъ не существуетъ.

На рис. 14 представленъ типичный ручной литый кранъ на 3—10 тоннъ, состоящій изъ *стойки*, *поперечины*, по которой двигается тѣлѣжка, служащая для привѣшивания къ ней поднимаемаго груза, и поддерживающей поперечину *укосины*. Разетоніе груза отъ оси стойки, или *вылет* крана, можетъ, благодаря перемѣщенію тѣлѣжки, измѣняться—обычно въ пределахъ отъ 2 и до 6—8 метровъ. Нижней своей опорой кранъ укрѣпленъ на фундаментѣ, а верхней своей опорой привертвывается къ неподвижной на рисункѣ потолочной конструкціи того помѣщенія, внутри котораго кранъ поставленъ. Къ нижней части стойки крана привертнутъ подъемный воротъ, или лебедка крана, а на поперечникѣ, девианіемъ отъ ворота, поставленъ второй механизмъ, служащій для передвиженія тѣлѣжки, вѣсъ ея пригнѣшенъ къ ней грузомъ, вдоль по поперечникѣ.

На рис. 15 представленъ типъ ручного магазиннаго крана на колоннѣ на 1—6 тоннъ, при которомъ вылетъ въ 4—6 метровъ, съ укосиной и поддерживающими ее тягами. Этотъ типъ крановъ укрѣпленъ и вращается на прочно укрѣпленной въ вертикальномъ положеніи колоннѣ и потому не нуждается въ какой-либо особой, внѣ крана находящейся, верхней опорѣ, какъ литый кранъ на рис. 14. Подъемный воротъ крана привертнутъ къ укосинѣ крана, а видный на рисункѣ съ лѣвой стороны второй механизмъ служитъ для вращенія крана. Такъ какъ колонна крана получаетъ устойчивое положеніе благодаря фундаментной плитѣ, поддерживающей колонну и, въ свою очередь, опирающейся на фундаментъ, то есть полная возможность замѣнить этотъ фундаментъ произвольнымъ другимъ тѣломъ, обладающимъ достаточною устойчивостью. На рис. 16 представленъ подобный же *паровой кранъ, поставленный на тѣлѣжкѣ*, который снабженъ небольшимъ вертикальнымъ паровымъ котломъ и 3 самостоятельными паровыми машинами, приводящими въ движеніе 3 механизма—подъемный воротъ для груза, для вращенія крана вокругъ неподвижнаго поставленной на тѣлѣжкѣ колонны и для передвиженія всего крана по рельсамъ. Вѣсѣто парового котла и паровыхъ машинъ на кранахъ этого типа очень часто ставятъ 3 электромотора, которые получаютъ нужную для работы токъ—постоянный или переѣмный—отъ какой-либо центральной стціи. На рис. 17 представленъ типъ паровой кранъ, но поставленный на палубѣ баржи—типъ быловачаго крана. Ферма этого крана не раскосная, а со сплошной стѣнкой; все механизмы скрыты отъ вліяній непогоды внутри фермы крана и въ будѣ для машиниста. Краны, представленныя на рис. 16 и 17, отроются на самые разнообразныя размѣры, соответственнотъ цѣли, для которой они предназначаются; подъемная сила крана мѣняется отъ 1 до 50—60 тоннъ; вылетъ крана—отъ 4 до 30 м., высота блока на верхнемъ концѣ укосины—отъ 5 до 25—30 м. отъ уровня рельсовъ или палубы. Примѣняются они для самыхъ разнообразныхъ цѣлей на заводахъ, станціяхъ желѣзныхъ дорогъ, на набережныхъ. На рис. 18 представленъ типъ легкаго передвижнаго крана для небольшихъ работъ, подъемной силой около 1—2 тоннъ.

На рис. 19 представленъ типъ крана на козлахъ, въ данномъ случаѣ ручной. Подобные краны строятся по подвижнымъ или же передвижнымъ и въ послѣднемъ случаѣ у нихъ имѣются 2 механизма—для подъема груза, для передвиженія тѣлѣжки по горизонтальнымъ балкамъ крана и для

передвиженія всего крана по рельсамъ. Краны на козлахъ примѣняются на заводахъ, складахъ топлива и строительныхъ матеріаловъ, на набережныхъ; подъемная сила и длина моста кране различны: отъ 2—3 до 60—70 тоннъ и отъ 6—8 до 80—100 метровъ. Нерѣдко эти краны строятся паровыми, но чаще всего электрическіе.

На рис. 20 представленъ электрическій мостовой кранъ, который двигается (въ видѣ моста) по поддерживающимъ его двумъ горизонтальнымъ балкамъ, укрѣпленнымъ надъ уровнемъ пола на стѣнкахъ, на колоннахъ или стропильныхъ фермахъ зданія или внѣ зданія на специально возведенномъ для него сооруженіи. Мостовые краны строятся преимущественно ручные или электрическіе и обыкновенно снабжаются 3 механизмами: на тѣлѣжкѣ—для подъема груза и для передвиженія тѣлѣжки вдоль по мосту, и на самомъ мостѣ—для передвиженія самого моста вдоль по зданію. Скорости движенія тѣлѣжки по мосту и моста по его пути иногда назначаются довольно высокими—до 100—150 метр. въ минуту, а подъемная сила ихъ колеблется отъ 1 и до 200 и болѣе тоннъ, такъ что такимъ краномъ громадной мощности возможенъ переносъ въ собранномъ видѣ большихъ сложныхъ машинъ—цѣлаго паровоза, прокатнаго стана, пароходной машины на вѣснѣюлю тысячъ лошадиныхъ силъ и пр.

На рис. 21 представленъ типъ электрическаго мостового перегружателя, примѣняемаго преимущественно въ портахъ для разгрузки и нагрузки судовъ, а также на складахъ всевозможныхъ матеріаловъ. Подъемная сила такихъ крановъ невысока, не болѣе 2—5 тоннъ, но суточная производительность и районъ дѣйствія ихъ болѣею частью болѣе; достигается это путемъ назначенія большихъ скоростей для всѣхъ движеній крана (для чего нужны мощные двигатели и особенно устойчивая конструкція фермы и движущагося по ней верхняго крана) и назначенія большихъ вылета верхняго крана и длины моста. Вылетъ верхняго крана на тѣлѣжкѣ обыкновенно дѣлается около 12—18 метр., а длина моста въ нѣкоторыхъ построенныхъ кранахъ доходитъ до 150—160 метровъ. Большое значеніе для увеличенія производительности подобнаго мостового крана-перегружателя имѣеть также правильная конструкція орудія для быстро и надежнаго захватыванія поднимаемаго предмета: автоматическаго ковшъ—для сыпучихъ грузовъ, специальныхъ клещей—для камней, балокъ, листовъ, бочекъ и прот., кранаго магнита и т. д.

На рис. 22 представленъ типъ большого набережнаго башеннаго мостового двигателя крана, какъ онъ выполняется англійскими заводами, примѣняемый на верфяхъ для постройки современныхъ большихъ коммерческихъ и военныхъ судовъ. Подъемная сила этого крана, имѣющагося на верфи Джона Браунъ и К<sup>о</sup> въ Англіи, равна 150 тоннамъ, высота его башни надъ уровнемъ набережной—38 метр., полная длина верхней молотовидной фермы—73 метра, а длина большаго я плеча—46 метровъ, но есть и болѣе мощные краны этого типа. Самый большой подобный кранъ въ Гамбургѣ можетъ поднять 250 тоннъ на разетоніи 35 метр. отъ центра башни (т. е. вылетъ груза равенъ 35 м.), или 110 тоннъ при вылетѣ въ 53 метра, или, наконецъ, 10 тоннъ при вылетѣ въ 70 метровъ. Грузъ подвѣшенъ къ тѣлѣжкѣ крана на 12-кратномъ полиспастѣ помощью стального проволочнаго каната толщиной 52 мм. и длиною въ 1,500 метр.; полный вѣсъ металла этого крана около 2,000 тоннъ. Помощью такихъ крановъ-гигантовъ значительно упрощается установка на судахъ всѣхъ механизмовъ (въ готовомъ, собранномъ видѣ), мачтъ, орудій, башенъ, котловъ и пр.

При выборѣ рода двигателя для крановъ въ настоящее время, главнымъ образомъ, приходится имѣть въ виду двигатель паровой съ отдѣльнымъ котломъ на кранѣ, или электромоторъ постояннаго или переѣмнаго тока. Гидравлическіе двигатели, дѣйствующіе водой, глициериномъ или спиртомъ подъ большимъ давленіемъ, при существующихъ вѣснахъ обходятся дороже и потому строятся лишь въ исключительныхъ случаяхъ. Имѣются затѣмъ нѣкоторые примѣры постройки крановъ съ двигателями внутреннего сгорания, но вообще такое сочетаніе врядъ ли можетъ имѣть будущность.

В. *Подъемникъ*, или *лифтъ* (рис. 23) есть машина, помощью которой поднимаютъ грузы, помѣщая ихъ въ особую клетку, или кабинку, которая движется между прочно укрѣпленнымъ вертикальнымъ направляющимъ брусьями. Подъемники, въ общеніи такъ часто называемые *подъемными машинами*, примѣняются въ различныхъ производствѣхъ, а также въ многоэтажныхъ зданіяхъ

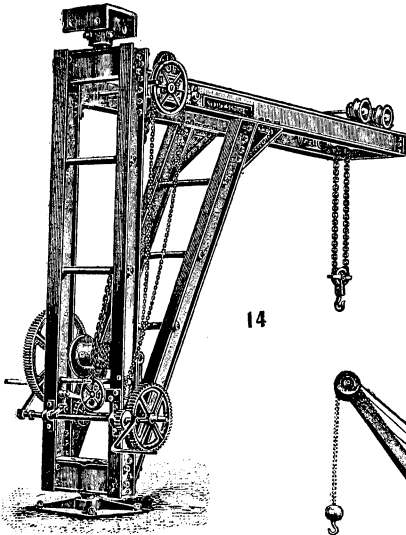

14

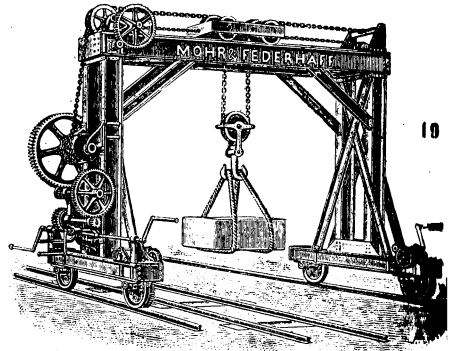

19

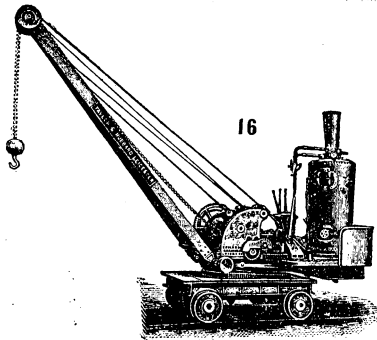

16

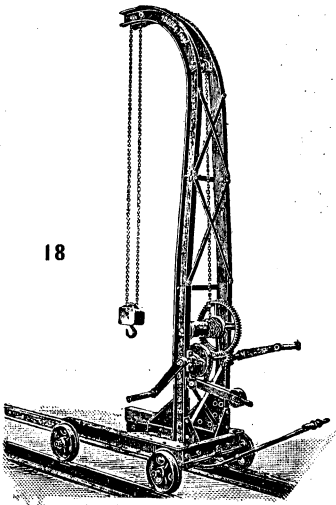

18

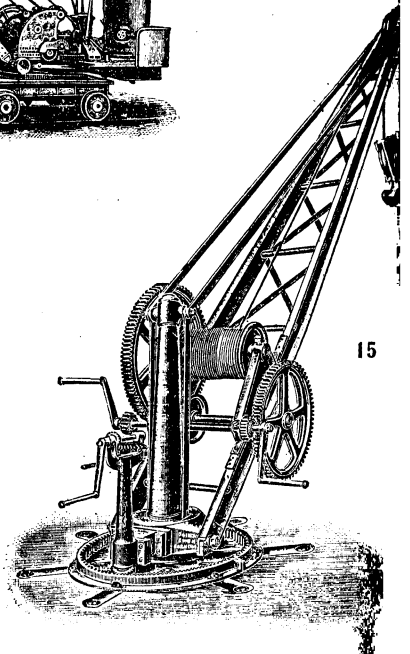

15

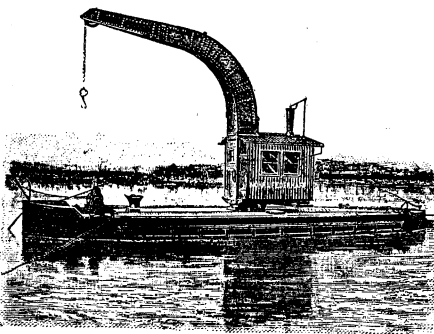

17

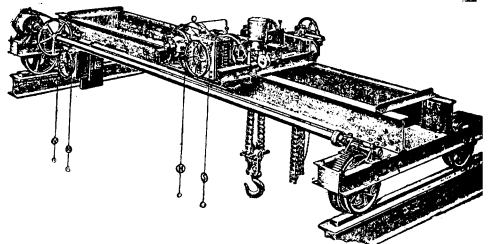

20



Рис. 21 и 22.

для болѣе удобнаго и быстраго сообщенія между различными этажами и бывають *грузовые* и *пассажирские*. Въ каждомъ подъемникѣ имѣются слѣдующія главные части: двигатель—фабричный или заводскій приводной валъ, водяной цилиндръ, электромоторъ, помещаемый въ подвалѣ около *шахты*, внутри которой движется клѣтка подъемника, или на чердакѣ, непосредственно надъ шахтой, клѣтка на деревянная или металли-

н и е м е х а н и з м ы, назначеніе которыхъ предпринимать возможныя несчастныя случаи при пользованіи машиною даже лицъ, незнакомыхъ съ ея устройствомъ, или при порчѣ частей механизма машины.

Клѣтка подъемника должна постоянно двигаться съ определенной скоростью; если по какой-либо причинѣ она пойдетъ болѣе быстраго назначеннаго, то регуляторъ скорости и долженъ немедленно остановить клѣтку. Стальные канаты, на которыхъ виситъ клѣтка подъемника, рассчитываются съ большимъ запасомъ прочности, а затѣмъ въ работѣ канаты периодически осматриваются; несмотря на это, на клѣткѣ имѣется специальный механизмъ, такъ называемый *ловитель*, цѣль котораго остановить клѣтку и не дать ей упасть, если канатъ лопнетъ или по какой-либо причинѣ ослабнетъ. Часто клѣтка виситъ на двухъ канатахъ; тогда ловитель долженъ начать дѣйствовать и остановить клѣтку, если разорвется или ослабнетъ какой-нибудь одинъ изъ канатовъ. Чтобы клѣтка при какой-нибудь ошибкѣ въ управленіи не могла опуститься ниже пола нижняго этажа и удариться въ дно шахты, или подняться выше пола верхняго этажа и удариться потолкомъ о верхъ шахты, на самой шахтѣ и такія на самой машинѣ имѣются специальные механизмы и упоры, автоматически остаивающіеся въ крайнихъ положеніяхъ. Такъ какъ шахта подъемника, представляющая глубокій колодезь, благодаря ряду входныхъ въ нее дверей, можетъ быть источникомъ многихъ несчастій, у клѣтки подъемника, у двери шахты и у рулевыхъ приспособленій имѣется рядъ связанныхъ между собою механизмовъ—такъ называемые *дверные затворы* и контакты, благодаря которымъ: 1) *нельзя открыть* какую-нибудь дверь шахты, если противъ нея, на уровнѣ даннаго этажа, не находится клѣтка подъемника; 2) *машину нельзя пустить въ ходъ* до тѣхъ поръ, пока не будутъ плотно закрыты *все* входныя двери въ шахту; 3) клѣтка, находящаяся въ движеніи, *немедленно становится*, если требованіе первое не соблюдено, и постороннее лицо, находящееся внѣ шахты, какимъ-либо образомъ (словами затворъ) открыть какую-нибудь одну дверь въ шахту.

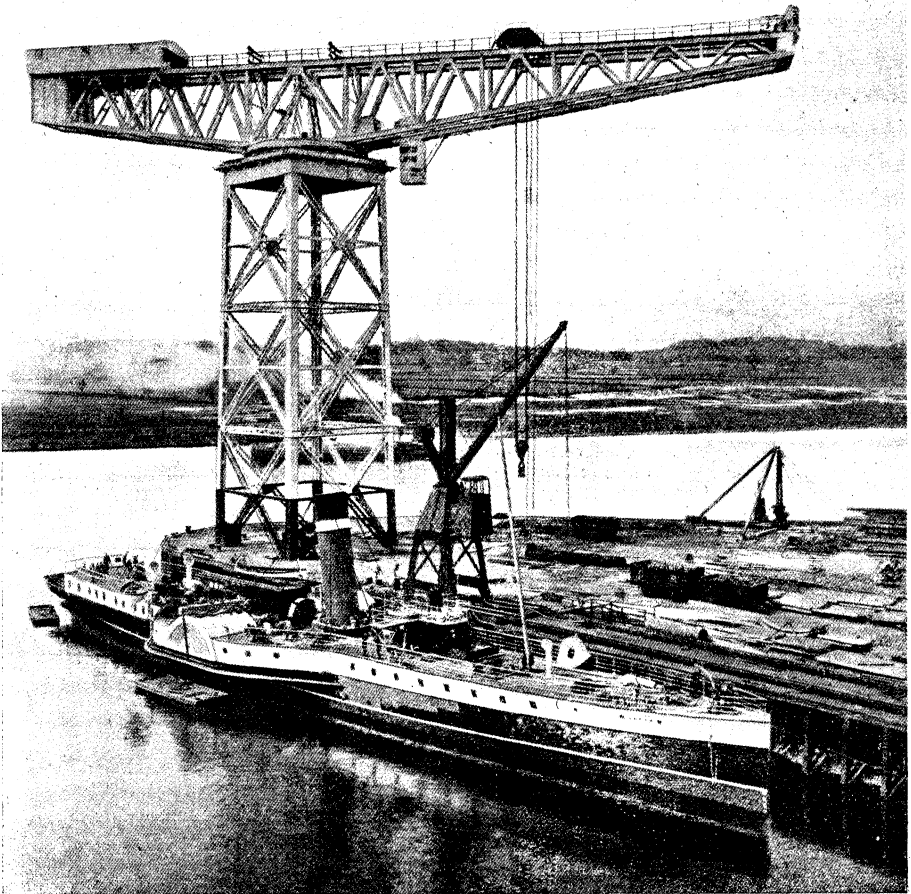
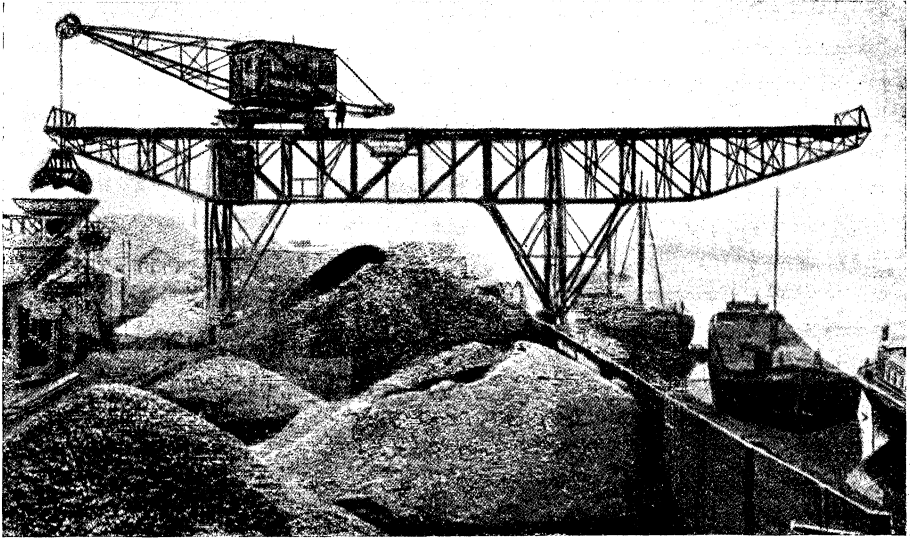
Для управленія движеніями клѣтки, снаружи шахты—для товарныхъ подъемниковъ, или внутри клѣтки—для пассажирскихъ подъемниковъ, имѣются специальные рулевая рукоятка или же рулевой канатъ; въ пассажирскихъ подъемникахъ вмѣсто этого нѣрѣдко на каждой площадкѣ имѣется по одной кнопкѣ, а внутри клѣтки особая дощечка, на которой имѣется столько кнопокъ, сколько этажей обслуживаетъ данная машина—подъемникъ съ кнопочнымъ управленіемъ; чтобы привести клѣтку подъемника въ движеніе, достаточно нажать на соответствующую кнопку, предварительно закрывъ плотно двери шахты и клѣтки; клѣтка начнетъ подниматься (или опускаться, смотря по тому, гдѣ она находилась въ тотъ моментъ, когда нажали кнопку) и сама остановится противъ двери того этажа, кнопка котораго была нажата. На рисункѣ 10 представленъ общій видъ устройства электрическаго подъемника, машина котораго поставлена въ подвалѣ; видны на схемѣ блоки на верху шахты служить для канатовъ, на которыхъ висятъ клѣтка и контрол-грузъ. Въ видахъ уменьшенія пожарной опасности желательно строить шахту для подъемника непроницаемую, изъ огнестойкихъ матеріаловъ; на лѣтнихъ шахты подъемниковъ можно дѣлать открытыми съ легкимъ, съчатымъ огражденіемъ. Въ нѣкоторыхъ техническихъ производствахъ подъемники неправильно называютъ *элеваторомъ*, напр., доменныхъ элеваторъ, но вообще элеваторъ есть совершенно другаго типа машина, ничего общаго съ подъемникомъ не имѣющая. О подъемныхъ машинахъ въ горномъ дѣлѣ см. XV, 551/59.

Л и т е р а т у р а: *Берловъ*, Детали подъемныхъ машинъ; *Кибере*, Грузоподъемныя машины; *Польгаузенъ*, Подъемныя машины; *Ратновскій*, Подъемныя машины; *Самуель*, Подъемныя машины. *Beethmann*, Aufzugbau; *его же* Hebezeuge; *Böttcher*, Krane; *Broughton*, Electric Cranes; *Ernst*, Hebezeuge; *Herzog*, Krane und Aufzüge; *Hill*, Electric Crane Construction; *Hornor*, Hoisting Machinery; *Michenfelder*, Kran- und Transportanlagen; *Pickersgill*, Hebezeuge; *Roussellet*, Appareils de léverage; *Specht*, Personen- und Lastenaufzüge.

И с т о р и ч е с к .: *Kammerer*, Technik der Lastenförderung; *Rühlmann*, Allgemeine Maschinenlehre, IV томъ.

Л. Кибере.



Рис. 23. Подъемники, или лифты.

чекская, на прочной рамѣ изъ желѣзныхъ балокъ; ползушки, укрѣпленныя на клѣткѣ, которыми она скользитъ по *направляющимъ брусьямъ*, прочно прирѣпленнымъ къ стѣнамъ шахты или къ балкамъ междуетажныхъ перекрытій аданія; направляющіе и поддерживающіе блоки для стальныхъ канатовъ, къ которымъ подвѣшена клѣтка подъемника и уравновѣшивающій ее контрол-грузъ; предохранитель-

**Подшиваловъ**, Василій Сергѣевичъ, писатель и переводчикъ сантиментальной школы Карамзина, род. въ Москвѣ въ 1765 г. въ семьѣ соддата, окончилъ курсъ въ москов. университетск. гимназій, въ которой затѣмъ былъ учителемъ. Принадлежитъ къ кружку Новикова, участвовалъ въ университетск. изданіяхъ: „Покоящемся трудолюбцѣ“, „Вечерней ширѣ“, „Магазинъ натур. школы“; далѣе онъ издавалъ: „Чтеніе для сердца, разума и чувствованій“ и „Пріятное и полезное препровожд. времени“, участвовалъ въ изданіи энциклопедич. словаря („Сокращеніе всеѣхъ наукъ“), оставшагося, впрочемъ, неоконченнымъ, и много переводилъ („Аполлодора Аѣинскаго двѣ книги о богахъ“, „Книга премудрости и добродѣтели“ Честерфильда и проч.). Въ то же время П. состоялъ на госуд. службѣ (въ архивѣ иностр. коллегій, моск. восп. домѣ, коммерч. училищѣ). Ум. въ 1810 г., въ должности предсѣд. владим. гражд. палаты.

**Подшипникъ**, см. *валъ*.

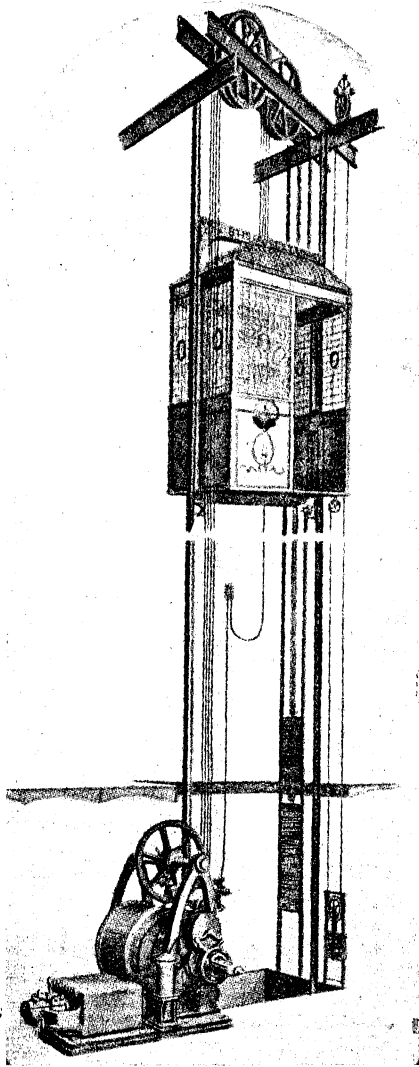
**Подъельникъ**, см. *вертляница*.

**Подъемныя машины**, см. *прилож.*

**Подъесаулъ**, см. XVI, 216, прил., 8.

**Подъязычная железа**, см. *анатомія*, II, 655/66. †

**Подъязычный нервъ**, см. *анатомія*, II, 685.

**Подымный налогъ**, одна изъ древнѣйшихъ формъ подомоваго налога (см.). Этотъ сборъ встрѣчается въ древней и удѣльной Руси („дань по бѣлѣ и вѣверицѣ зъ дыма“), въ средневѣковой Германіи подъ названіемъ Rauchgeld, Neergold, въ Англіи до XVII в. и пр. Въ настоящее время П. н. вышелъ изъ употребленія. Въ посадахъ Царства Польскаго взимается т. наз. П. податъ въ размѣрѣ 1, 2 и 4 р. съ каждаго дома въ зависимости отъ количества земли при домѣ и др. признаковъ. Финансовое значеніе этого сбора ничтожно. А. Св.

**Подъячій**, въ старину названіе мелкихъ канцелярскихъ чиновниковъ, служившихъ [въ приказахъ и др. присутственныхъ мѣстахъ; они раздѣлялись на 3 разряда: старыхъ, среднихъ и молодыхъ; опытнѣйшіе изъ первыхъ опредѣлялись въ дьяки и за ихъ отсутствіемъ исполняли ихъ должность; ср. *дьякъ*.

**Подъбрадъ**, см. *Георгій Подъбрадъ и гуситы*, XVII, 422/23.

**Пожалованіе**, согласно нашимъ гражданскимъ законамъ, есть одинъ изъ способовъ приобрѣтенія правъ по имуществу и предполагается „дарованіекомулибо отъ Императорскаго Величества именнымъ Высочайшимъ указомъ *недвижимаго* имущества въ полную или ограниченную собственность“ (ст. 934 X т. 1 ч. Св. З.). Подобно даренію, П. является безвозмезднымъ договоромъ, но существенно отличается отъ даренія тѣмъ, что 1) объектомъ П. можетъ быть только недвижимость, представляющаяся *государственнымъ достояніемъ* (ст. 941 X т. 1 ч. Св. З.), 2) субъектомъ П., съ одной стороны, оказывается частное лицо, а съ другой — Государь Императоръ, какъ Монархъ (а не какъ частный собственникъ) и 3) П. облечается въ форму Высочайшаго именного указа. Въ случаѣ, если лицо, которому пожаловано имущество, умираетъ до „поступленія въ дѣйствительное обладаніе“, *право на имущество* переходитъ къ наслѣдникамъ (ст. 935 X т. 1 ч.). Приведенная статья однако не рѣшаетъ весьма существеннаго вопроса о моментѣ установленія *вещнаго* (вотчиннаго) права на пожалованную недвижимость. Мнѣнія нашихъ цивилистовъ расходятся: одни (напр., Шершеневичъ) полагаютъ, что Высочайшій указъ даетъ только право требовать отъ государства передачи данной недвижимости (обязательственное право), другіе же (напр., Побѣдоносцевъ) утверждаютъ, что, по общему правилу, указомъ устанавливается непосредственно право собственности на недвижимость (вещное право). А. W.

**Пожалостинъ**, Иванъ Петровичъ, гравверъ, р. въ 1837 г. въ семьѣ бѣднаго однодворца, воспитывался по смерти отца въ сиротскомъ пріютѣ въ Рязани, былъ сельскимъ писаремъ. Среди своихъ занятій П. отдавался рисованію и въ 1857 г., по ходатайству М. Н. Муравьева, былъ принятъ въ академію художествъ. Тамъ онъ работалъ подъ руководствомъ Ѳ. И. Гурдана, затѣмъ въ Парижѣ и Лондонѣ изучалъ гравированіе и приемы печатанія эстамповъ, а съ 1883 г. былъ сдѣланъ профессоромъ гравированія въ академіи художествъ. Въ 1892 г. П. переѣхалъ „на отдыхъ“ въ Рязань и тамъ ум. въ 1909 г. П. исполнено множество гравюръ на мѣди. Лучшія изъ нихъ „Несеніе Креста“

(съ Караччи), „Янь Усмошвиць“ (съ Угрюмова), „Птицеловъ“ (съ Перова) и портреты Брюллова, Жуковского, Гончарова, Солнцева, Ровинскаго и Хомякова. П. все время былъ вѣренъ традиціи классич. гравюры. Его тонкій рѣзецъ былъ чуждъ сухости и мертвенности. См. „Русск. Стар.“, 1881, 8/10. *Н. Т.*

**Пожареваць**, *Поссаровиць*, гор. въ Сербіи, торгов. центръ плодородн. долины между Дунаемъ, Моравой и Млавой, 13.411 ж. Въ 1718 г. между Венеціей, Австріей и Турціей заключенъ былъ *Пожаревацькій миръ*, по кот. къ Австріи отошли Банатъ, Бѣлградъ и полоса къ ю. отъ Савы.

**Пожарскій**, Дмитрій Михайловичъ, кн., дѣятель Смутнаго времени (род. ок. 1578 г., ум. въ 1642), изъ младшей вѣтви кн. Стародубскихъ, захулавшей при Иванѣ IV. Въ 1598 г. былъ „стряпчимъ съ платьемъ“ и подписался на соборномъ опредѣленіи объ избраніи на царство Бориса Годунова, въ 1606 г. былъ „у стола“ за обѣдомъ, который Лжедмитрій I давалъ Ю. Мнишку. Затѣмъ вѣрно служилъ Василию Шуйскому, за что и пожалованъ отъ послѣдняго вотчиной. О первыхъ ратныхъ подвигахъ его мы слышимъ осенью 1608 г., когда онъ отбилъ тушинцевъ отъ Коломны. Но популярность ему снискала удачная борьба съ казаками, послѣ низложенія Шуйскаго. П. не только отбилъ казаковъ отъ Зарайска, гдѣ онъ былъ воеводою, но помогъ Ляпунову выгнать ихъ изъ Пронска и очистить отъ нихъ всю рязанскую землю; современники такой блестящій успѣхъ могли объяснить только чудомъ. Съ авангардомъ ляпуновскаго ополченія П. подошелъ къ Москвѣ и тамъ, во время уличнаго боя 19/20 марта 1611 г., когда поляки сожгли весь Бѣлый городъ, былъ тяжело раненъ. Благодаря этому, свидѣтелемъ разгрома ляпуновскаго ополченія казаками ему не пришлось быть. Когда поволжскіе города, съ Нижнимъ во главѣ, взяли на себя продолженіе дѣла Ляпунова и искали воеводу, ихъ выборъ, вполне послѣдовательно, палъ на П.: очереднымъ противникомъ „прямыхъ“, т. е. среднихъ классовъ, были въ это время не столько поляки или вообще иноземцы, сколько именно казаки (см. *Смутное время*). Послѣдніе видѣли въ П. также, прежде

всего, своего противника и пытались набавиться отъ него при помощи убійства (когда нижегородская рать была въ Нур-славлѣ), но неудачно. Постепенно, однако, наладился компромиссъ, однимъ изъ результатовъ котораго было избраніе на престолъ казацкаго кандидата, Михаила Теодоровича Романова (см.). П., вмѣстѣ съ другими вождями нижегородскаго ополченія, стоялъ сначала за кандидатуру шведскаго королевича Филиппа, потомъ отъ себя лично затѣялъ переговоры съ австрійскимъ домомъ, наконецъ хлопоталъ о собственномъ избраніи. Вполнѣ естественно, что при новомъ царѣ онъ не могъ стать довѣреннымъ лицомъ. Его положеніе было почетное, ему было слезано боярство, онъ получалъ имѣнія и въ помѣстье и въ вотчину, въ 1628 г. онъ занялъ одно изъ крупнѣйшихъ воеводствъ въ Россіи—Новгородъ, въ 1636-37 гг. онъ былъ начальникомъ московскаго Суднаго приказа. Но ни разу онъ не стоялъ непосредственно у власти, и правящая знать никогда не отказывала себѣ въ удовольствіи напомнить ему о захудалости его рода. Отчасти, впрочемъ, ему мѣшала и болѣзненность: у П. былъ „черный недугъ“, т. е. онъ былъ эпилептикъ. П. похороненъ въ суздальскомъ Спасо-Евфимьевомъ мон-рѣ (вопросъ о мѣстѣ его погребенія былъ предметомъ ученой полемики въ серединѣ прошлаго столѣтія). Ему поставлены памятники (вм. съ Мининымъ) въ Москвѣ и въ Нижнемъ-Новгородѣ. Новѣйшая его биографія, сводящая всѣ извѣстныя о немъ данныя,—В. Корсаковой, въ „Русскомъ Биограф. словарѣ“; изъ старыхъ работъ см. С. Смирнова въ „Отечеств. Запискахъ“ за 1849 г. *М. Покровский.*

**Пожары** и *пожаротушеніе*, см. *приложеніе*.

**Пожега** (Рожега), комитатъ въ Хорватіи-Славоніи, граничитъ съ Босніей по р. Савъ, 4.931 кв. км., 265.272 ж. Поверхность б. ч. гористая. Земледѣліе, скотоводство. Гл. гор. *Пожега* (5.899 ж.).

**Пожертвованіе**, договоръ, въ силу котораго частное лицо (жертвователю) безвозмездно предоставляетъ государственному или общественному учрежденію или частному обществу какое-либо имущество для употребленія его на общепользную цѣль. Этотъ моментъ „общей пользы“ (ст. 979 X т. 1 ч. Св. З.; рѣш.

Пожары являются в России едва ли не крупнейшим по размаху убытков народным бедствием. Как утверждал в пожарной комиссии Госуд. Думы в 1910 г. председатель ее Н. В. Жданов, Россия в 20 лѣтъ потеряла столько, как подобным же и еще худшим выгодам приходится и рядъ другихъ изъедателей. При этомъ громадная бѣда на ряду съ частотой П. заключается въ мнѣннѣй ихъ опустошительности. Не только деревни, но и города выгораютъ иногда сплошь, или почти сплошь, и лѣсные П. захватываютъ (какъ, напр., в 1914 г.) площади нѣсколькихъ губерній. По даннымъ Центр. Статистич. Комитета, для однихъ застрахованныхъ имуществъ общее число П. въ 63 губерніяхъ Евр. Россіи за періодъ 1896—1910 гг. равнялось 1.094.408, при чемъ сгорѣло 1.808.857 дворовъ на сумму 1.553.712.592 р., что в среднемъ даетъ 104 милл. р. убытка въ годъ. Убытки же отъ П. по всей имуществу определяются разными изъедателями на основаніи ковенныхъ соображеній въ 800 м. р., другими въ 400—500 и даже въ 800 м. р. Какъ показываетъ статистика П. съ 1860 г., число П. съ теченіемъ времени все увеличивается, притомъ быстрѣе, чѣмъ число строеній; наоборотъ, опустошительность П., т. е. число сгорѣвшихъ строеній на одинъ П. падаетъ, особенно въ городахъ. Нѣтъ сомнѣній, что сухое лѣто, продолжительность и суровость зимы, требующей усиленнаго отопленія и освѣщенія, немало содѣйствуютъ большей пожарности въ Россіи въ сравненіи съ Зап. Европой. Однако главной причиной является бѣдность населенія и, какъ свѣдѣтельствуетъ, —деревянная постройка, соломенная крыша, скученность построекъ. Такъ, даже въ городскихъ поселеніяхъ, по даннымъ 1910 г., на 2.483.485 жилищъ строеній (по всей имперіи) приходилось 534.735 крытыхъ соломою, т. е. слишкомъ пятая часть, 555.450 крытыхъ деревомъ и лишь 723.189 крытыхъ желѣзномъ. Большую роль играетъ, конечно, слабое развитіе и стѣсненіе духа инициативы и общественной самодѣятельности, затѣмъ пьянство и поджоги. Борьба съ П. состоитъ въ предупрежденіи возникновенія и распространенія ихъ, въ пожаротушеніи и въ смягченіи послѣдствій П. Для Россіи, притомъ не только для деревни, но и для большинства городовъ главнымъ вопросомъ является намѣна дерева другими болѣе огнеупорными строительными матеріалами; наиболее огнеупорными считаются: желѣзо-бетонъ, камень, асбестъ, обожженный кирпичъ; желѣзо само по себѣ при сильномъ повышеніи температуры много теряетъ въ прочности, кромѣ того, корbitся, а, расширяясь отъ жара, оно расширяетъ стѣны; поэтому оно должно быть покрываемо огнеупорными, много проводящими теплоу, веществами. Къ сравнительно дешевымъ и доступнымъ для деревни огнеупорнымъ постройкамъ относятся глинобитная и песчанобитная, глинолитная, глиномятная, мазанковья, деревянная съ кирпичной отдѣлкой, постройка изъ известковопеченнаго кирпича, изъ необожженнаго кирпича. Не менѣе важна замѣна соломенныхъ крышъ иными, менѣе горючими; наши земства особенно заботятся о распространеніи желѣзныхъ крышъ; по другому взгляду, для деревни предпочтительнѣе черепичныя крыши, какъ болѣе дешевыя и болѣе безопасныя; очень полезными оказываются также глино-соломенные крыши, въ особенности, если солому предварительно вымачивать въ глинян. отдѣльными пучками. Что касается каменныхъ строеній, то при большихъ размѣрахъ они, въ видахъ локализации огня при П., должны быть раздѣлены на части брамидурами, поднимающимися выше крыши. Всякое строеніе должно быть снабжено одной или нѣсколькими лѣстницами, непосредственно сообщаемыми со всеми этажами и заключенными въ кѣтъкахъ съ огнеупорными стѣнами. Во избѣжаніе быстрого заполнения строенія дымомъ, весьма опаснымъ при П., каждая лѣстница должна быть снабжена окнами въ гѣлкахъ вентиляціи; кромѣ того, рекомендуется устраивать лѣстницы подальше отъ потребовъ и складовъ легко воспламеняющихся

веществъ. Прекрасный путь для огня и дыма представляютъ всякіе каналы и шахты (свѣтоты, вентиляционные, лифты и т. п.); такіе каналы необходимо поэтому устраивать изъ камня и желѣза, неотвѣтственная же стѣнки обязательно обшивать желѣзомъ или покрывать огнеупорнымъ составомъ; отверстія въ шахтахъ должны закрываться желѣзными дверями; стѣны вертикальныхъ шахтъ должны выходить выше крыши. Въ театрахъ, на фабрикахъ и т. п. требуются еще и спеціальныя мѣры предосторожности для локализации П. и предупрежденія паники; таковы огнеупорные занавѣсы между сценой и зрительнымъ заломъ въ театрахъ, автоматическіе затворы въ отверстіяхъ брамидуаровъ, обиліе выходныхъ и лѣстницъ, широкіе коридоры, усиленная вентиляция, наружныя желѣзныя лѣстницы, легко доступныя изъ всего этажа черезъ окна, мосты для перехода на соседнія зданія и т. п. Во избѣжаніе распространенія П. на соседнія строенія крайнія стѣны должны быть массивныя, безъ отверстій; между деревянными строеніями рекомендуется оставлять промежутки, по возможности засаженыя деревьями. Надежащее отощеніе и освѣщеніе играютъ крупную роль въ борьбѣ съ П. Наиболѣе безопасно центральное отопленіе, при которомъ металлическія части не должны однако быть въ соприкосновеніи съ деревомъ или войлокомъ; печи необходимо устраивать подальше отъ деревянныхъ частей; въ деревянныхъ строеніяхъ отъ должны быть сложены на полу, а на землѣ на каменномъ фундаментѣ. Наиболѣе безопасное освѣщеніе —электрическое, наиболѣе опасное —керосиновое, на пороховыхъ заводахъ, отчасти и въ ткацкихъ мастерскихъ и др. освѣщеніе необходимо давать снаружи. Къ дальнѣйшимъ, также весьма важнымъ предупредительнымъ мѣрамъ принадлежитъ распространеніе правильныхъ свѣдѣній о П. и борьбѣ съ ними, школьная подготовка къ массовому спокойному выходу изъ помѣщенія, надзоръ за дѣтьми и душевнобольными; обиліе водоснабженія и др. Но, разумѣется, болѣе дѣйствительнымъ средствомъ является подъемъ благосостоянія и культурный подъемъ населенія. —*Пожаротушеніе* поручается пожарнымъ командамъ; въ городахъ части послѣднихъ должны быть расположены такъ, чтобы команда прибывала въ отдаленнѣйшее мѣсто участка уже черезъ 10 м. послѣ вызова; въ составъ командъ входятъ отряды: водоснабженія, трубный, лѣстничныя, топорный и отрядъ охранителей. П. команды бываютъ постоянныя, живущія при П. обозѣ, или же лица, обязанныя П. повинностью, призываются къ обозу при П. Весьма крупную, даже преобладающую роль играютъ *вольныя П. дружины*. Такихъ дружинъ въ Россіи имѣется однако всего 5.000 (въ Германіи 26 т.). Въ общемъ дѣло пожаротушенія стоитъ еще у насъ на крайне низкомъ уровнѣ даже въ столицахъ; всего нѣсколько процентовъ населенныхъ мѣстъ имѣютъ П. организаціи; изъ городовъ свыше 100 тратятъ на П. дѣло отъ 10 до 50 р. въ годъ, 22 города менѣе 10 р., а 60 городовъ не тратятъ ни копейки. О рудничныхъ П. см. *горное дѣло*.

Такъ какъ условіями горнѣй являются наличность кислорода и опредѣленный для каждаго тѣла минимумъ высоты температуры, то задача пожаротушенія сводится къ пониженію температуры горящаго тѣла и удаленію воздуха, въ составъ котораго входитъ кислородъ. Единственнымъ пригоднымъ для этого матеріаломъ, почти вездѣ имѣющимся въ изобиліи, является вода, которая, испаряясь отъ жара, поглощаетъ теплоу и охлаждаетъ горящее тѣло, и пары которой, окружая тѣло, отбѣгаютъ отъ него воздухъ; если къ водѣ примѣшати глину, негашеную известь, квасцы, купоросъ, двууглекислый натрій или т. п., газы которыхъ покрываютъ тѣло труднопропускаемой пленкой, то указанное дѣйствіе воды еще усилится. Поэтому для прекращенія пожара на горящее тѣло направляютъ струю воды, по возможности подъ давленіемъ. Весьма важно захватить пожаръ въ самомъ началѣ, когда его легко прекратить. Отсюда

значение домашних огнетушителей, какovy ведра, гидропульты, из которых вода выбрасывается насосом, рукава, соединенные с краем водопровода или специальными баками с водой, и так наз. эстинитторы. Последние представляют собой герметически закрытый, обыкновенно цилиндрический сосуд, мѣдный или из оцинкованной стали, испытанный давлением не мѣнѣе 12 атмосфер. Сосудъ зто наполняется водой с двууглекислым натрием, внутри же его помѣщается второй сосудъ съ сѣрной кислотой; если поворотомъ ручки, ударом о кнопку и т. п. разбить внутренней сосудъ или опрокинуть его горлышкомъ вниз, то сѣрная кислота смѣшивается съ растворомъ натрія, освобождается углекислота, и получается давление въ нѣскольکو атмосферъ, выбрасывающее воду до 15 м. высоты, если открытъ кранъ; содержащаяся въ водѣ соли покрываютъ горящее тѣло огнеупорнымъ слоемъ. Обычный составъ: 750 гр. двууглекислота натрия и 500 гр. 66% сѣрной кислоты. Существуютъ рядъ готовыхъ химическихъ порошковъ, патроновъ и т. д. для тушения огня; такovy, напр., патронъ Трота, состоящій изъ  $\frac{1}{2}$  натриевыхъ квасцовъ и  $\frac{1}{4}$  сѣрно-кислота натрия и опускаемый въ воду; такovy «гранаты», прямо бросаема въ огонь, напр., граната Гардена, состоящая изъ 19,5% хлористаго натрия и 9% хлористаго аммонія въ смѣси съ водой, или граната Гейворда—15,7% хлористаго кальция и 5,6% хлористаго магнія съ водой, и др.—Въ огнеопасныхъ мѣстахъ: въ театрахъ, на фабрикахъ и т. д. устраиваютъ также автоматическіе огнетушители, такъ наз. спринклера: прокладывается система горизонтальныхъ трубокъ, къ которой сверху вертикальными трубками подводится вода изъ водопровода или изъ специальнаго резервуара; въ горизонтальныхъ трубкахъ имѣется рядъ отверстій съ вентилями, поддерживаемыми подпорками изъ легкоплавкаго металла; при повышеніи температуры (въ аппаратѣ Гринеля при 60°) плавнія части расплавляются, вентиль открывается, и вода струями вытекаетъ изъ отверстій,



Рис. 1.

заливая огонь; въ то же время приводится въ дѣйствіе звонковая сигнализация. Автоматическая звонковая сигнализация для предупрежденія о пожарѣ устраивается нѣрѣдко и самостоятельно, при чемъ, помимо принципа плавления, пользуются также расширеніемъ пружинъ изъ металловъ съ различными температурными коэффициентами, расширеніемъ воздуха, дающаго на ртуть и засоряющаго ее повышаться и устанавливать контактъ для электр. тока и т. п. Для призыва П. команды при большихъ пожарахъ устанавливаются на улицахъ на видныхъ мѣстахъ (указываемыхъ, для облегченія нахождения ихъ, на стѣнахъ домовъ, на почтовыхъ ящикахъ и т. п.) приборы для сигнализации, въ которыхъ достаточно повернуть рычагъ, нажать кнопку, потянуть за веревку и т. п. (иногда предварительно разбить стекло, сорвать печать и т. д.), чтобы установить или, наоборот, прервать непрерывный путь для электрическаго тока черезъ аппаратъ пожарной станицы, который начинаетъ при этомъ звонить и показывать номеръ сигнализирующаго прибора. Въ задачи явившейся къ мѣсту пожара П. команды должно входить тушение П., предупрежденіе его распространенія, спасеніе людей и имущества и

охрана послѣдняго. Гдѣ имѣется водопроводъ съ точно высокимъ «пожарнымъ» давлениемъ, П. команды пользуются для выбрасыванія воды на огонь ручными, непосредственно надвѣваемыми на пож. краны. Вообще же тушение производится при посредствѣ пожарныхъ трубъ, дающихъ возможность бросать много воды подъ сильнымъ давлениемъ. П. труба представляетъ собой насосъ съ однимъ или двумя цилиндрами. На рис. 1 изображена въ разрывѣ П. труба съ двумя цилиндрами и 4 клапанами, по 2 на цилиндръ, одинъ для всасыванія воды, другой для выбрасыванія ея. Вода всасывается при подъемѣ поршня черезъ набирное отверстие G, попадающа въ камеру F и далѣе, черезъ всасывающій клапанъ A, въ цилиндръ; при спускующемъ опусканіи поршня клапанъ A закрывается, наоборот, нагнетательный клапанъ открывается, и вода черезъ зтогъ клапанъ и камеру E и выкидное отверстие H вытѣсняется въ выкидной рукавъ. На рис. 1 представлено также воздушное колоколь, чернъ который вода проходитъ до выбрасыванія для обезпеченія непрерывнаго равномернаго дѣйствія и изъ котораго она выбрасывается давлениемъ сжатого въ верхней части воздуха; такой же колоколь, не показанный на рис., имѣется и во всасывающей части. Клапаны въ случаѣ надобности легко вынимаются изъ своей коробки B, для чего достаточно снять закрѣпленную винтомъ D крышку D. Поршни обоихъ цилиндровъ въ ручной трубѣ приводятся въ движеніе общимъ коромысломъ, укрѣпленнымъ посрединѣ и снабженнымъ по краямъ поперечными штангами, за которыя люди берутся руками при накачиваніи. Поэтому одинъ цилиндръ работаетъ на всасываніе, въ то время, какъ другой работаетъ на выбрасываніе. При всасывающемъ отверстіи имѣется кранъ, позволяющій всасывать воду черезъ набирный рукавъ изъ колодца, рѣки, бассейна, водопровода и т. п., или же непосредственно изъ имѣющагося иногда при трубѣ паливного ящика. Такіе ящики позволяютъ сразу приступить къ тушенію, не теряя первыхъ драгоценныхъ минутъ, уходящихъ на поиски воды и соединеніе ея съ трубой. Для предупрежденія замерзанія воды зимой устраиваютъ на трубахъ точки или ведутъ съ собой теплыя чаны съ горячей водой на особыхъ ходахъ. Трубы устанавливаются на 2- или 4-колесныхъ ходахъ, которые во время работы укрѣпляются безъ ресоръ во избѣжаніе раскачиванія подъ вліяніемъ движенія поршней. Устраиваются также и сѣменные трубы, которыя снимаются съ ходовъ и устанавливаются на землѣ, поближе къ огню. Для приведенія трубы въ дѣйствіе требуется, смотря по величинѣ, отъ 4 до 20 человѣкъ. По германскимъ нормамъ ручная П. труба съ цилиндромъ въ 145 мм. діам. и отверстіи въ 18 мм. при работѣ не болѣе 20 ч. должна выбрасывать 350 литровъ воды въ минуту на высоту 33 метровъ при рукавѣ не длиннѣе 2 м. и при 50 двойныхъ раскачиваніяхъ въ мин.—Въ 1840 г. появились паровыя П. трубы, дающія гораздо больше воды и на большую высоту; такъ, уже въ 1877 г. труба Silsbu давала 2.200 л. въ мин. на высоту 60 м. На рис. 2 показанъ разрывъ паровой пожарной трубы. Помимо обычныхъ для великой трубы частей, насосовъ R со всасывающими вентилями S и нагнетательными S', воздушнымъ колокольомъ T, отверстиемъ для рукава U, здѣсь на общей желѣзной рамѣ A установлены паровые цилиндры L и питающій ихъ паровой котель B съ трубками D, колосниковой рѣшеткой F, огневой коробкой C и дымовой трубой G. Изъ котла паръ переходитъ въ цилиндры по трубѣ K; для распределенія его служитъ золотникъ M. Движеніе поршней паровыхъ цилиндровъ черезъ поршневую штокъ N и двухугольный кривошипный валъ O передается насосу. Горючій матеріалъ въ котель подается черезъ дверку E, паръ изъ цилиндровъ уходитъ черезъ трубку P. Возлѣ нея находится свистокъ Q. Для истощенія устроена стойка H, а для пожарныхъ козла V (см. паровыя машины, паровыя котлы). Съ появленіемъ двигателей внутреннего сгорания къ пож. трубамъ примѣнены были бен-

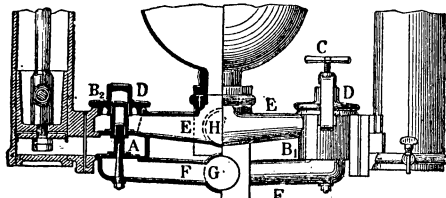

инионные и керосиновые двигатели (см. *двигатели внутренне сгорания*, XVIII, 32/33). Для приведения в действие таких так наз. мотопомп достаточно 2—3 поворота рычага, тогда как для приведения в готовность паровой машины требуется довольно много времени, до 10—15 м. (правда, постоянное подогрвание на пожарной станции и вытяжная вентиляция сокращают это время до 5 м.). Кроме того, мотопомпы легче по вѣсу и дешевле. С другой стороны, паровая труба легче регулируется, заключают в себя меньше вѣжных частей, изнашивающихся от тряски при вѣдѣ, лучше работают загрязненной водой, требуют меньше ремонта. Поэтому мотопомпа полезнее тамъ, гдѣ немедленно по прибытіи къ мѣсту пожара можно подавать въ трубу воду, и гдѣ всегда можно найти лицъ, знакомыхъ съ уходомъ за двигателями. Гдѣ на поиски или подготовку подачи воды все равно

мобили-омнибусы, см. I, 324/5, прил., X). Для того, чтобы выбрасывать воду, пользуются выкидными рукавами, соединяя между собою при большихъ разстояніяхъ нѣсколько рукавовъ вѣсть при посредствѣ свертныхъ гаекъ съ нормальной нарѣзкой или быстро замыкающими гайками (Шторца, Гейнга) изъ одинаковыхъ половинокъ. Рукава доставляются навораченными на барабаны на 2-колесныхъ ходахъ, до 600 м. на ходу. Изготавливаются эти рукава изъ пенки, прорезиненной пенки или изъ кожи на мѣдныхъ заклепкахъ, а не сшитыми, при чемъ отъ нихъ требуется водонепроницаемость при 10 атм. давленія; лѣнъ и резина—непригодный материалъ для выкидныхъ рукавовъ. На концѣ рукава надѣвается мѣдный суживающийся брандспойтъ для получения длинной сплошной струи. Набирные рукава дѣлаются изъ нѣсколькихъ слоевъ резины съ прокладками, съ мѣд-



Рис. 2.

уходить время, и гдѣ рабочіе—специалисты по двигателямъ внутр. сгорания рѣдки, тамъ пригоднѣе паровая труба. Гдѣ же вообще нѣтъ крупныхъ источниковъ воды поблизости и воду приходится подавать въ трубу изъ бочекъ, тамъ моторная труба не давала непрерывной струи, и удобнѣе примѣнять ручныя трубы. Въ 90-хъ гг. появились трубы съ электродвигателями и зубчатой передачей къ насосамъ; этотъ наиболѣе совершенный типъ трубы примѣнимъ тамъ, гдѣ въ любомъ мѣстѣ имѣется возможность приключенія къ электрической сѣти и гдѣ притомъ вся сѣть питается однороднымъ токомъ (въ Петроградѣ, напр., имѣются 3 сѣти съ постояннымъ, 1-фазнымъ и съ 3-фазнымъ токомъ).—Для небольшихъ пожаровъ, а также для работы при началѣ пожара, пока не подоплѣтъ остальной помп. обозъ, пригодны также углекислые огнетушители емкостью до 500—600 литровъ, въ которыхъ струя вытѣсняется давленіемъ угольной кислоты, заключенной въ двухъ бутылкахъ; ихъ можно соединять и съ гидрантами, бутылки же можно по мѣрѣ надобности замѣнять новыми. II. Трубы доставляются къ мѣсту II. людьми или на лошадей, въ послѣднее время также на автомобиляхъ, при чемъ автомобильный двигатель по вѣдѣдѣ къ мѣсту II. переключается на трубу (II. авто-

ной или желѣзной оцинкованной спиралью и наружной холщевой покрывкой; для задержки крупныхъ частицъ, попадающихъ въ всасываемой водѣ, они снабжаются на концѣ сѣткой. Набирные рукава опускаются въ резервуаръ воды или навинчиваются на водопроводные пожарныя краны при посредствѣ стендера. Необходимую принадлежность каждаго II. обоза представляютъ бочки съ водой. Онѣ имѣютъ значеніе не только для мѣстностей, гдѣ воды недостаточно или она далека, но и вообще для первыхъ минутъ пожара, до приключенія къ водопроводу и т. п.—Для цѣлей предупрежденія распространенія пожара при II. обозѣ имѣется цѣлый рядъ приборовъ, служащихъ для разборки горящихъ зданій или охраны соседнихъ: багры, топоры, ломы съ ручкой, вилы съ крючкомъ для сваливанія небольшихъ частей зданія, сдиранія обшивки и т. п., ломовыя кошки съ желѣзной цѣпью и крючкомъ для сваливанія болѣе крупныхъ частей, войлочные щиты, пропитываемые водой, метлы и швабры для погашенія залетающихъ искръ и т. д.—Главнымъ средствомъ для спасенія людей, для проникновенія на крыши и въ верхніе этажи и для направленія струи являются лѣстницы: приставныя, навѣсныя съ крючками и свободностоящія, простыя или составныя, склад-

ныя и выдвижныя. Свободностоящія лѣстницы съ механизмомъ для раскладыванія или вытягиванія изготовляются высотой до 30 м.; устриваются и сбалансированныя лѣстницы съ противовѣсами, поднимаемая въ любое положеніе силою одного человѣка. Гдѣ лѣстницы непримѣнны, употребляются спасательныя мѣшки длиною

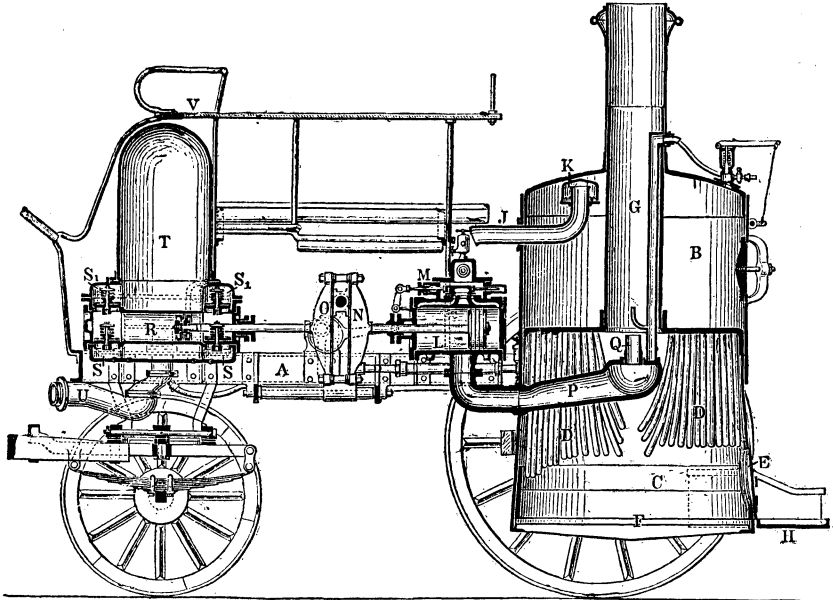

Рис. 3.

въ 5—10 сажень, по которымъ люди соскальзываютъ (внутри) внизъ, при чемъ пожарные оттягиваютъ мѣшокъ веревками для уменьшенія быстроты спуска и предотвращения рѣзкаго удара при паденіи; для выхода дѣлаются въ мѣшкѣ прорѣзы соответственно этажамъ. Употребляются для спуска людей и корзины. Крупныя услуги оказываетъ при спасаніи людей тормозной крюкъ (рис. 3), въ которомъ простымъ натяженіемъ веревки можно замедлить и остановить спускъ; веревка можетъ быть вдѣта въ приборъ въ любой своей части, а не непременно концомъ; одинъ конецъ прикрѣпляется къ неподвижной части зданія или неподвижному предмету (но не къ

подоконникамъ, которые иногда срываются), другой держитъ спускающійся, садящійся на петлю, прикрѣпленную къ кольцу; если спускомъ руководитъ пожарный, то приборъ прикрѣпляется кольцомъ, а 2-й конецъ остается въ рукахъ пожарнаго для регулированія спуска. Въ крайнихъ случаяхъ, когда единственнымъ спасеніемъ является прыжокъ, внизу разворачиваютъ скакательныя сѣтки или полотна, которыя должны быть величиною не менѣе 3,5×3,5 метровъ. Для защиты пожарныхъ и облегченія ихъ работы примѣняются металлическія или кожаныя наски (защита отъ искръ и падающихъ предметовъ), пояса съ желѣзными кольцами и крюкомъ для закрѣпленія за ступеньки съ цѣлю освобожденія руки, спасательныя веревки, фильтровальныя аппараты для защиты отъ удушья и ядовитыхъ газовъ: губки, респираторы съ ватой, пропитанной глицериномъ, и съ углемъ, маски съ дыхательными трубками и запасомъ чистаго воздуха или съ трубками, идущими къ специальному насосу (см. *горное дѣло*, XV, 542/543), фонари, сигнальныя рожки, свѣтки. Варшавскій бригадмейстеръ Э. Э. Пундъ («Оборудованіе городскихъ пожарныхъ командъ», 1909) указываетъ слѣдующій списокъ для оборудованія обоза минимальной пожарной команды: труба, двѣ бочки, багорный ходъ, стендеръ, 50 оловянныхъ рукавовъ, спасательный аппаратъ Геннга, 6 веревокъ съ чехлами, 3 корабельныхъ фонаря, 1 фонарь Дэви, 6 губокъ для дыханія въ дымѣ, 6 топоровъ, 2 лома, 4 багра, 2 крышевыхъ кошки, 1 ломовая кошка съ пѣнью, 1 щипъ для трубника, ящикъ съ отмычками и инструментами дляковки и якорь съ веревкой для крыши.

I. Ю.

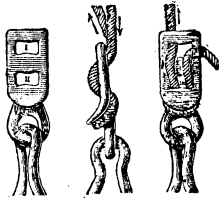
он. <sup>87/11</sup>) отличаетъ П. отъ даренія и надѣлѣть отпечатокъ на весь институтъ П. Такъ, учрежденіе или общство, принявшее П., не можетъ самовольно, безъ согласія жертвователя, дать имуществу иное назначеніе; жертвователь въ правѣ потребовать возвращенія ему пожертвованнаго имущества, если послѣднему будетъ дано назначеніе, несогласное съ волею (рѣш. Сен. <sup>98/34</sup>). Въ случаѣ же, если при смерти жертвователя обнаружится, что употребленіе пожертвованнаго имущества на цѣли, указанные жертвователемъ, почему-либо невозможно, и пожертвованное имущество необходимо обратити на другія цѣли,—законъ (ст. 986 X ч. 1 ч. Св. З.) предписываетъ испросити на то Высочайшее разрѣшеніе. А. В.

**Пожизненное владѣніе**, см. *пользовательныя*.

**Позадовскій-Венеръ**, Артуръ, графъ, герм. полит. дѣятель, род. въ 1845 г., занимался хозяйствомъ въ своихъ силезскихъ имѣніяхъ, въ 1882 г. избранъ въ прусск. ландтагъ отъ партіи своб. консерваторовъ, въ 1893 г. назначенъ госуд. секретаремъ по имперскому казначейству, при чемъ цѣлкомъ слѣдовалъ указамъ Микеля, въ 1897 г. сдѣлался госуд. секретаремъ по внутр. дѣламъ и прусск. госуд. министромъ. Въ 1902 г. онъ провозвелъ пресловутый тарифъ 1902 года, который крутымъ поворотомъ отъ фритредерской политики Каприви къ яркому протекціонизму, на кот. больше всего настаивали аграріи. Въ 1907 г. вышелъ въ отставку, въ 1912 г. избранъ въ рейхстагъ, гдѣ объявлялъ себя безпартійнымъ.

**Позвонки**, см. *анатомія*, II, 626 и *позвоночныя*.

**Позвоночный столбъ**, см. *анатомія*, II, 626 и *позвоночныя*.

**Позвоночныя** (Vertebrata). Подъ П. разумѣются животныя, отличающіяся присутствіемъ у нихъ внутренняго осевого скелета, въ огромномъ большинствѣ случаевъ расчлененнаго на составныя части, т. наз. *позвонки*, и лишь у низшихъ формъ несущаго только слабые слѣды этого расчлененія. По этому признаку, въ совокупности съ другими, П. противопоставляются всѣмъ остальнымъ животнымъ, которыя соединились подъ названіемъ *безпозвоночныхъ*. Однако, было найдено, что нѣкоторыя изъ безпозв. сходны съ П. по присутствію у нихъ или въ ран-

немъ возрастѣ, или въ теченіе всей жизни особаго органа, спинной струны (*chorda dorsalis*), которую можно разсматривать въ качествѣ простѣйшей несегментированной формы осевого скелета (объ отношеніи этого органа къ позвонкамъ ниже), т. наз. *жаберныхъ щелей* на бокахъ глотки и, наконецъ, по существованію внутри центральной нервной системы полости или системы полостей. Это заставило соединить всѣхъ животныхъ съ указанными признаками въ типъ *хордальныхъ* (Chordata), съ подраздѣленіемъ на подтипы П., *первично-хордальныхъ* (Adelochorda) и *личиночно-хордальныхъ* (Urochorda). Название П. введено въ науку Ламаркомъ. Тогда какъ три указанныхъ особенности хордальныхъ выражены въ двухъ послѣднихъ подраздѣленіяхъ далеко не равномерно, у П. онѣ выражены совершенно ясно. Спинная струна всегда есть въ видѣ нерасчлененной скелетной оси, которая проходитъ вдоль большей части удлиненаго тѣла и то существуетъ въ теченіе всей жизни, имѣя надъ и подъ собой лишь дуги позвонковъ, то замѣняется во взросломъ состояніи позвоночнымъ столбомъ, состоящимъ изъ отдѣльныхъ позвонковъ. Центральная нервная система, лежащая надъ сп. стр., имѣетъ видъ трубки, съ продольнымъ каналомъ внутри. Жаберныя щели также всегда существуютъ или въ зародышевомъ состояніи, или въ теченіе всей жизни. Къ этимъ признакамъ надо прибавить слѣдующіе: конечности никогда не бываютъ въ числѣ болѣе чѣмъ двухъ паръ; мышечный слой стѣнокъ тѣла сегментированъ; почки появляются въ видѣ парныхъ выдѣлительныхъ канальцевъ, напоминающихъ т. наз. сегментальные органы червей; въ связи съ кишечникомъ развивается важная въ процессѣ пищеваренія железа—печень; имѣется т. наз. воротная система печени, т. е. кровь изъ стѣнокъ кишечника не прямо попадаетъ въ сердце, а сначала проходитъ черезъ печень.

При очень большомъ разнообразіи въ *формахъ тѣла* П. основной формой для нихъ можно считать удлинненную, до извѣстной степени веретеновидную, съ двусторонней симметрией и дѣленіемъ на отдѣлы головы, туловища и хвоста. Кроме парныхъ конечностей, могутъ быть

еще и непарныя, представленныя у водных П. спинными, хвостовымъ и анальнымъ плавниками.

Тѣло П. одѣто снаружи *общими покровами*, которые состоятъ изъ двухъ слоевъ: наружнаго, клѣточного—эпидермиса и болѣе глубокаго, волокнистаго, кожи собственно, подъ которой можетъ находиться слой подкожной клѣтчатки. Эпидермисъ въ своихъ поверхностныхъ частяхъ ороговѣваетъ и можетъ давать начало роговымъ чешуямъ и щиткамъ, волокнистый слой можетъ развиваться въ себѣ кожные окостенѣнія, иногда достигающія значительной мощности. И роговыя и костныя образования кожи составляютъ т. наз. наружный скелетъ П., иногда принимающій видъ панцыря (спинной и брюшной щиты черепахъ, панцырь крокодиловъ, особенно же панцырь многихъ ископаемыхъ рептилій). Кромѣ роговыхъ чешуй, общіе покровы П. часто содержатъ костныя чешуи (рыбы), особеннаго же вниманія изъ чешуй заслуживаютъ плакоидныя (поперечноротыя рыбы), сидящія каждая чешуя на мягкомъ кожномъ сосочкѣ и состоящая изъ костной пластинки съ шипомъ, одѣтымъ слоемъ эмали. Такія плакоидныя чешуи ничѣмъ существеннымъ не разнятся отъ зубовъ акулы, которые развиваются въ слизистой оболочкѣ рта, являющейся въ свою очередь продолженіемъ общихъ покрововъ. У птицъ общ. покр. развиваютъ перья (роговыя образ.), у млекопитающихъ волосы, щетину и иглы (тоже роговыя образования).

Мягкія части въ тѣлѣ П. поддерживаются *скелетомъ*, подъ которымъ надо разумѣть всѣ соединительно-тканныя перегородки, вмѣстѣ съ хрящевыми и костными образованиями, а также спинную струну. Но практически въ качествѣ скелета разматриваютъ только спинную струну, хрящевыя и костныя образования. *Спинная струна* представляетъ собою шнуръ своеобразныхъ клѣтокъ, идущій отъ передняго конца тѣла до задняго по направленію продольной оси тѣла, и одѣтый волокнистыми оболочками. Надъ спин. стр. эти оболочки очерчиваютъ каналъ, въ которомъ помѣщается центральная нервная система (спинно-мозговая кан.), подъ нею—общую полость тѣла и, въ хвостѣ, каналъ для хвостовыхъ сосудовъ. Спин. стр. существуетъ въ зарод-

дышевомъ состояніи у всѣхъ П. и у многихъ сохраняется въ теченіе всей жизни. Въ послѣднемъ случаѣ въ стѣнкахъ спинно-мозгового канала появляются хрящевые участки, т. наз. верхнія дуги позвонковъ, а въ стѣнкахъ общей полости тѣла—нижнія дуги, и такимъ образомъ намѣчается сегментация осевого скелета. Позднѣе сама спин. струна замѣняется центрами или тѣлами позвонковъ, которые срастаются съ своими дугами, и вмѣсто несегментированной спин. струны, туловищный осевой скелетъ теперь представленъ состоящимъ изъ позвонковъ позвоночнымъ столбомъ. Последний у высшихъ П. подраздѣляется на шейный, грудной или спинной, поясничныи, крестцовой и хвостовой отдѣлы. Отходящія отъ грудныхъ позвонковъ рибра (какъ части нижнихъ дугъ) у многихъ упираются своими нижними концами въ грудину. Спереди позвоночникъ соединяется съ черепомъ, который можетъ быть хрящевымъ или костнымъ, и состоитъ изъ заключающей головной мозгъ черепной коробки и т. наз. *интцеральныхъ дугъ*, къ числу которыхъ относятся челюстная, подъязычная и жаберная. Окостенѣнія челюстной дуги приводятъ къ развитію лицевыхъ костей и челюстного аппарата. Жаберныя дужки сохраняются у водныхъ П., у наземныхъ онѣ или атрофируются, или мѣняя свою форму и положеніе, берутъ на себя новыя функціи. Непарные плавники рыбъ поддерживаются скелетомъ изъ хрящевыхъ или костныхъ и роговыхъ лучей. Парныя конечности рыбъ представлены грудными и брюшными плавниками, скелетъ которыхъ состоитъ изъ полной или укороченной оси и лежащихъ по обѣимъ ея сторонамъ, или только по одной, лучей. Начиная съ амфибій и кончая млекопитающими, парныя конечности представлены пятипалой ланкой и ея измѣненіями, и поддерживаются скелетомъ, одинаково устроеннымъ, какъ въ переднихъ, такъ и въ заднихъ конечностяхъ. И тамъ и здѣсь скелетъ состоитъ изъ основнаго, средняго и конечнаго отдѣла, въ переднихъ это плечевая кость, лучевая и локтевая, кости запястья, пястная и фаланги пальцевъ; въ заднихъ—бедренная, большая и малая берцовая, кости предплюсны, плюсна и фаланги пальцевъ. Конечности соеди-

яются съ туловищнымъ скелетомъ т. наз. поясами конечностей, переднимъ, или плечевымъ для переднихъ, и заднимъ, или тазовымъ для заднихъ. Плечевой поясъ соединяется съ туловищнымъ скелетомъ исключительно или преимущественно посредствомъ мягкихъ частей, тазовой срастается съ крестцовыми позвонками.

Извѣстный порядокъ расположения костей черепа повелъ къ созданію въ концѣ XVIII и въ первой половинѣ XIX столѣтія т. наз. позвоночной теоріи черепа, согласно которой на черепъ надо было смотрѣть какъ на результатъ срастанія нѣсколькихъ позвонковъ. Эта теорія представляетъ для насъ только историческій интересъ, такъ какъ было доказано, что въ черепѣ нѣтъ позвонковъ ни во взросломъ состояніи, ни въ теченіе его развитія. Эту теорію не должно смѣшивать съ теоріей сегментаціи головы, по которой головной отдѣлъ тѣла П. является сегментированнымъ, подобно туловищному и хвостовому.

Укрѣпляющаяся на частяхъ скелета *мускулатура* П. почти вся мезодермическаго происхожденія и первоначально состоитъ изъ мускульныхъ сегментовъ, или міотомовъ, сходящихся вентрально въ т. наз. боковыя пластинки. Мускулатура конечностей беретъ начало изъ почкообразныхъ отростковъ міотомовъ.

Нѣкоторыя партіи поперечно-полосатыхъ мышцъ измѣняются у разныхъ рыбъ въ соответственныхъ частяхъ тѣла (въ хвостѣ, туловищѣ, между головой и грудными плавниками, и даже въ глазницахъ) въ т. наз. *электрическіе органы*.

*Нервная система* состоитъ изъ центрального отдѣла, периферическаго и симпатической системы. Центральный отдѣлъ представленъ спиннымъ и головнымъ мозгомъ, внутри которыхъ проходитъ система полостей и каналовъ. Спинной м. имѣетъ видъ шнура, раздѣленнаго двумя глубокими продольными бороздами, дорзальной и вентральной, на правую и лѣвую половину. Вдоль спинного мозга въ центрѣ проходитъ центральный каналъ. Справа и слѣва отъ спинного мозга отходятъ супротивно спинно-мозговые нервы, чѣмъ дѣлаетъ спинной м. сегментированнымъ, соответственно сегментаціи мускулатуры. Каждый сп.-м. нервъ отходитъ двумя корешками, спин-

нымъ и брюшнымъ, которые состоятъ изъ физиологически различныхъ волоконъ; въ мѣстѣ соединенія корешковъ спинной корешокъ образуетъ нервн. узелъ. Спереди спинной м. продолжается въ головной, который начинается продолговатымъ съ мозжечкомъ и, кромѣ того, состоитъ изъ зрительныхъ долей (двухолміе или четверехолміе), промежуточнаго мозга и полушарій большого мозга. Въ продолговат. м. полость, служащая продолженіемъ центр. кан. спинного м., называется четвертымъ желудочкомъ, полость промежуточнаго м. — третьимъ ж.-м., полости полушарій — боковыми жел.-ками, каналъ изъ 3-го ж. въ 4-й — Сильвиевымъ водопроводомъ. У млекопитающихъ между обращенными другъ къ другу стѣнками полушарій и передней стѣнкой промежуточнаго м., при посредствѣ поперечной комиссуры, называемой мозолистымъ тѣломъ, образуется 5-й ж. У низшихъ П. всѣ части гол. м. лежатъ б. или м. въ одной горизонтальной плоскости, но у выше стоящихъ гол. м. образуетъ перегибы и полушарія больш. м., вмѣстѣ съ увеличеніемъ ихъ объема въ значительной степени прикрываютъ собою двухолміе и даже мозжечекъ. Отъ гол. м. у низшихъ П. отходятъ 10 паръ головныхъ нервовъ, у высшихъ — 12. Большая часть этихъ нервовъ нервнозначуща съ спинномозговыми. У большинства млекопитающихъ поверхность полушарій покрыта т. наз. мозговыми извилинами. Гол. и спин. м. состоятъ изъ сѣраго вещества, нейроглии и бѣлаго вещества. Въ спин. м. бѣлое вещество лежитъ по периферіи, сѣрое и нейроглия въ центрѣ, въ гол. м. наоборотъ. Симпатическая нерв. сист. представлена парной тѣлью изъ нервныхъ узловъ, соединенныхъ продольными комиссурами другъ съ другомъ и, кромѣ того, съ спинно-мозг. и задними изъ головныхъ нервовъ.

*Органы чувствъ*, соединенные съ головн. м. посредствомъ чувствующихъ нервовъ, представлены органами кожного чувства, орг. химическаго чувства и орг. высшаго порядка. Орг. кожн. ч. состоятъ изъ каналовъ и полуканаловъ т. наз. боковой линіи, развитыхъ какъ на головѣ, такъ и на туловищѣ. Въ этихъ каналахъ и полуканалахъ находятся группы клѣтокъ чувствующаго эпителия, от-

вѣчающихъ на термическія и механическія раздраженія. Боковая л. имѣется только у водныхъ П. Органы химич. ч. представлены орг. вкуса и обонанія. Первые берутъ начало въ кожныхъ почкахъ, которыя развиваются въ типичные орг. вкуса, находя свое окончательное мѣсто на языкѣ. Подобные кожныхъ почкамъ органы, оставаясь въ кожѣ, но утрачивая непосредственную связь съ внѣшней средой, даютъ начало осязательнымъ тѣльцамъ, которыя замѣняютъ у наземныхъ П. органы боковой линіи водныхъ. Органъ обонанія является у ланцетника и круглоротыхъ непарнымъ, у остальныхъ П.—парнымъ. У высшихъ П. онъ имѣетъ свой собственный скелетъ и очень сложное строеніе. Высшіе органы чувствъ—орг. слуха и зрѣнія. Первые по развитію тѣсно примыкаютъ къ орг. боковой линіи, т. к. существенная часть ихъ, т. наз. перепончатый лабиринтъ, развивается изъ эктодермическаго впячивания. Составляющіе часть перепонч. лаб. полукружные каналы служатъ для ориентировки положенія тѣла животнаго въ пространствѣ, т. е. для сохраненія равновѣсія. Существенную часть перепонч. лаб. составляетъ улитка. Кромѣ перепонч. лаб., органъ слуха можетъ состоять еще изъ среднего уха, или барабанной полости, съ слуховыми косточками, ограниченнаго снаружи барабанной перепонкой, и наружнаго уха, съ наруж. слуховымъ проходомъ и ушной раковиной. Органы зрѣнія—парные глаза, находящіеся въ глазницахъ по бокамъ головы. Каждый глазъ представляетъ собою т. наз. глазное яблоко, приводимое въ движеніе особыми мышцами и защищенное снаружи вѣками (верхнимъ, нижнимъ и иногда еще боковымъ). Особия слезныя железы увлажняютъ поверхность глаза своимъ выдѣленіемъ. Изнутри глазницы въ глазное яблоко проникаетъ черезъ его заднюю стѣнку зрительный нервъ. Существенная часть глаза—сѣтчатка и сосудистая оболочка—развивается изъ бокового выроста передняго зародышевого мозгового пузыря. Изъ эктодермическаго впячивания противъ этого выроста получается хрусталикъ (линза), остальные части глаза развиваются изъ окружающей эти зачатки мезодермы. И въ стѣнкахъ глаза можетъ быть свой собственный скелетъ въ видѣ хряща, или

окостенѣній т. наз. склеротики (внѣшней плотной волокнистой стѣнки задняго отдела глаза). Цвѣтъ глазъ обусловливается цвѣтомъ радужины—кольцевой мышечной пластинки передъ хрусталикомъ, по его краю.

*Кишечный каналъ* представленъ трубой разной длины, начинающейся на переднемъ концѣ тѣла ротовымъ отверстиемъ и оканчивающейся на заднемъ или заднепроходнымъ отв., или въ т. н. клоаку, вмѣстѣ съ мочеполовыми органами. Трубка кишечника рѣдко бываетъ прямою, большею частью она сильно извита и на заднемъ отдѣлѣ. Тогда какъ передній и задній конецъ кишечника со стороны его эпителія развиваются изъ эктодермы, большая средняя его часть энтодермическаго происхожденія. По длинѣ кишечный каналъ состоитъ изъ ротовой полости, глотки, пищевода, желудка и собственно кишекъ, которыя въ свою очередь подраздѣляются на тонкія, толстыя и прямую. Тамъ, гдѣ отдѣлы кишокъ коротокъ, увеличеніе всасывательной поверхности достигается развитіемъ по длинѣ кишки складки, т. наз. спиральнаго клапана. Въ связи съ ротовой полостью стоятъ многочисленныя слюнные железы. Позади желудка, въ первую петлю кишекъ, открываются протоки массивной печени и гроздевидной поджелудочной железы. Иногда желудокъ представляетъ очень сложное строеніе, распадаясь на рядъ отдѣловъ.

*Органы дыханія* П. представлены у водныхъ формъ жабрами, у наземныхъ—легкими. Жабрами называются парные щели по бокамъ глотки, поддерживаемыя собственнымъ скелетомъ (жаберныя дужки) и усаженныя по краямъ рядами многочисленныхъ жаберныхъ лепестковъ съ заходящими въ нихъ петлями кровеносныхъ сосудовъ и очень тонкими стѣнками. Легкія развиваются изъ непарнаго или парнаго выроста на брюшной стѣнкѣ глотки и имѣютъ видъ ячеистыхъ мѣшковъ, соединяющихся съ глоткой посредствомъ дыхательнаго горла (трахеи), передній или верхній конецъ котораго можетъ измѣняться въ голосовой аппаратъ (гортань). У амфибій жабры и легкія часто существуютъ одновременно. Кромѣ того, въ процессѣ дыханія участвуетъ вся кожа, особенно же т. наз. наружныя жабры нѣкоторыхъ П. Эти

жабры являются кожными выростами по бокам шейной области, обильно вѣтвищимися и снабженными многочисленными кровеносными сосудами. У рыбъ имѣется особый гидростатическій аппаратъ — плавательн. пузырь, рассматриваемый въ качествѣ гомолога легкиѣхъ.

*Органы кровообращенія* П. развиваются, какъ вездѣ, въ тѣсной связи съ органами дыханія и состоятъ изъ замкнутой системы съ сердцемъ въ качествѣ центральнаго аппарата, съ артеріями, уносящими кровь отъ него, и венами, приносящими кровь къ нему. Артеріи съ венами соединяются посредствомъ капилляровъ, или волосныхъ сосудовъ. При жаберн. дыханіи сердце лежитъ позади органовъ дыханія и, слѣдовательно, наполняется венозной кровью. Но уже у *Dipnoi* изъ рыбъ отъ задней пары жаберныхъ артерій развиваются легочные сосуды, которые при утратѣ жаберъ и замѣнѣ ихъ легкими и выполняютъ исключительно функцію сосудовъ, служащихъ для газоваго обмена крови въ органахъ дыханія. У рыбъ венозное сердце состоитъ изъ одного предсердія и одного желудочка, съ сзади и впереди лежащими дополнительными частями. У амфибій и рептилій сердце съ двумя предсердіями и однимъ желудочкомъ, при чемъ лѣвое предсердіе получаетъ артеріальную кровь изъ легкиѣхъ, правое—венозную изъ остальныхъ венъ тѣла. Эти два потока крови не смѣшиваются уже въ желудочкѣ сердца крокодила, но вполне подраздѣляется желудочекъ сердца на два и вмѣстѣ съ тѣмъ сердце становится четырехкамернымъ у птицъ и млекопитающихъ. Благодаря четырехкамерности сердца у этихъ П. кровь два раза проходитъ черезъ сердце, лѣвая половина котораго является артеріальной, правая—венозной. Кровь, идущая отъ кишечника, не прямо попадаетъ въ сердце, а пройдя черезъ печень и образуя т. наз. воротную систему печени.

Между стѣнками кишечника и кровеносной системой находится *лимфатическая система*, которая начинается млечными путями въ ворсинкахъ, покрывающихъ изнутри стѣнки тонкихъ кишекъ, и оканчивается сосудами, впадающими въ вены.

*Органы выдѣленія* П. представлены почками, которыя выражены въ трехъ по-

слѣдовательно смѣняющихся другъ друга частяхъ одного и того же ряда. У низшихъ П. въ рѣдкихъ случаяхъ сохраняются переднія или головныя п., въ большинствѣ случаевъ имѣющія эмбриональное значеніе; у большинства низшихъ П. функционируютъ туловищныя п.; у высшихъ П. тазовыя п. Вмѣстѣ съ тѣмъ у высшихъ П. туловищныя п. замѣняютъ головныя, а тазовыя въ свою очередь туловищныя. Почка состоитъ изъ того или другого количества поперечныхъ трубочекъ, иногда открывающихся внутреннимъ концомъ въ общую полость тѣла, но большею частью здѣсь закрытыхъ; другимъ концомъ эти трубочки впадаютъ съ каждой стороны въ сборный продольный каналъ или мочеточникъ. Задніе концы мочеточниковъ связаны съ особымъ резервуаромъ—мочевымъ пузыремъ. Первичные мочеточники, расщепляясь по длинѣ, даютъ начало особымъ каналамъ, которые у самокъ функционируютъ въ качествѣ яйцеводовъ. Что касается остающихся мочеточниковъ, то въ нѣкоторой своей части они у низшихъ П. функционируютъ одновременно также въ качествѣ сѣмяводовъ. Но у высшихъ П. сѣмяводы и мочеточники совершенно раздѣлены.

*Органы размноженія*, или *половые* въ существенныхъ своихъ частяхъ представлены у самокъ яичниками, у самцовъ сѣмниками, которые развиваются на дорзальной стѣнкѣ общей полости тѣла. Зрѣлые половые продукты выпадаютъ въ общую полость тѣла, откуда выводятся наружу или черезъ брюшныя поры или черезъ выше упомянутые яйцеводы у самокъ и сѣмяводы у самцовъ.

*Размноженіе*. П. размножаются исключительно половымъ путемъ, при чемъ полы у нихъ почти всегда раздѣльны. У низшихъ П. оплодотвореніе большею частію наружное, у высшихъ всегда внутреннее. Яйца или откладываются наружу или развиваются внутри яйцеводовъ, въ послѣднемъ случаѣ у большинства тамъ, гдѣ они срастаются въ особый органъ—матку. Зародышъ низшихъ П. имѣетъ особый придатокъ—желточный мѣшокъ, который срастается при развитіи зародыша внутри яйцевода (у нѣкоторыхъ акулъ) со стѣнками послѣдняго, образуя т. наз. желточную плаценту. Зародышъ высшихъ П. имѣетъ,

кромѣ желточнаго мѣшка, еще два придатка: амнионъ, одѣвающий зародышъ сверху, и аллантоисъ, играющій роль зародышеваго мочевого пузыря и въ то же время органа дыханія. У млекопитающих зародышъ срастается аллантоисомъ со стѣнками матки и здѣсь получаетъ питаніе отъ материнскаго органа (осмотически, при участіи сосудовъ аллантоиса и стѣнокъ матки). Развитие зародыша начинается съ образованія трехъ зародышевыхъ листковъ и состоитъ въ закладкѣ органовъ на счетъ этихъ листковъ.

Дѣленіе П. на главныя группы не представляетъ затрудненія. Прежде всего П. дѣлятся на безчерепныхъ, или трубкосердныхъ, куда относятся только ланцетники, и черепныхъ, куда принадлежатъ всѣ остальные П. Черепныя въ свою очередь дѣлятся на имѣющихъ амнионъ и неимѣющихъ его. Первые обнимаютъ собою три класса низшихъ П., вторыя—три класса высшихъ. Характеристики и подраздѣленія классовъ даются при описаніи каждаго изъ нихъ. Въ видѣ таблицы *классификація* П. является такой:

1. Acrania (безчерепныя).
  - Leptocardii (ланцетники).
2. Craniata (черепныя).
  - A. Anamnia (безъ амниона).
    - Cyclostomata (круглоротыя).
    - Pisces (рыбы).
    - Amphibia (амфибія).
  - B. Amniota (съ амниономъ).
    - Reptilia (пресмыкающіяся).
    - Aves (птицы).
    - Mammalia (млекопитающія).

Географическое распространеніе и важнѣйшія біологическія черты даны при описаніи различныхъ группъ.

Генеалогія П. еще не ясна. Послѣ того какъ выяснилось, что оболочники (Tunicata) принадлежатъ къ одному типу съ П., они утратили значеніе группы, связывающей П. съ безпозвоночными, т. е. въ ихъ организаціи оказалось много особенностей недоразвитія. Напротивъ, баланоглоссовъ склонны считать за одну изъ прародительскихъ группъ П. вводятъ также изъ немертинъ, изъ кольчатыхъ червей, паукообразныхъ, ракообразныхъ и т. д., но всѣ соображенія по этому вопросу пока еще слишкомъ гипотетичны и скорѣе указываютъ на возможность рѣшенія вопроса о генеалогіи П., нежели на его рѣшеніе. *М. Мензбиръ.*

**Позднѣвъ**, Алексѣй Матвѣевичъ, ориенталистъ, род. въ 1851 г., съ 1881 былъ проф. монгольской словесности на петроград. университетѣ, затѣмъ директоромъ Восточн. института во Владивостокѣ. Труды его (изъ нихъ главнѣе „Образцы народн. поэзіи монг. племени“, „Очерки быта буддійскихъ монастырей и буддійскаго духовенства въ Монголіи“, „Монголія и монголы“) основаны не только на прекрасн. знакомствѣ съ монгольской литерат., но и на личныхъ изслѣдованіяхъ, произвед. во время неоднократныхъ экспедиціи въ Монголію.

**Позднѣвъ**, Осипъ Алексѣевичъ (ок. 1742—1820), одинъ изъ главарей московскаго масонства конца XVIII и первой четверти XIX в., ставшій при Александрѣ I признаннымъ руководителемъ стурыхъ масоновъ. Въ 1785 г., П., вмѣстѣ съ немногими другими, вступилъ въ русское розенкрейцерство, но, очевидно, остался чуждымъ тѣхъ алхимическихъ исканій, которыя такъ увлекли А. М. Кутузовъ (см.). Соціально-политическіе взгляды П. ставятъ его на крайній флангъ реакціоннаго масонства. Они основывались и на морально-метафизическихъ предпосылкахъ и на житейскихъ навыкахъ русскаго крѣпостничества. Именно, П. полагалъ, что воля человѣческая изначально связана зломъ, что человѣкъ не свободѣ поэтому не можетъ самъ идти къ добру. Богомъ и установлено изнач. этого руководство людьми въ видѣ „начальствъ“, дѣйствующихъ по его привиламъ. Но конкретно та свобода, которую П., слѣдовательно, могъ ненавидѣть, для него представлялась въ видѣ гражданской свободы и освобожденія крестьянъ. Съ стремленіемъ къ послѣд. нему онъ боролся больше всего: иногда аргументами, съ абстрактной теоріей ничѣмъ не связанными, боролся и на дѣлѣ, какъ помѣщикъ, крестьяне котораго, переведенные съ оброка на барщину и обѣднѣвшіе отъ эксплуатаціи, приняли участіе въ крестьянск. волненіяхъ павловской эпохи. См. „Р. Арх.“ 1869, 1872; *Сухомлиновъ*, „Ист. рос. академіи“, т. V (1880; записка П.); переписку П. съ гр. А. К. Разумовскимъ — у *Васильчиковъ* („Сем. Разумовскихъ“). *С. В.*

**Поземельная община**, см. *общинный землевладеніе*.

**Поземельная рента**, см. *рента*.



**Поземельный кадастръ**, см. *поземельный налогъ*.

**Поземельный кредитъ**, см. XXV, 407/10, 396, *прил.*, 11/12, 19.

**Поземельный налогъ**, налогъ, падающій на доходъ отъ земли. Это одинъ изъ древнѣйшихъ налоговъ, сохраняющій до сихъ поръ видное мѣсто въ финансовыхъ системахъ благодаря тому важному значенію, какое имѣетъ землевладѣніе и сельское хозяйство, какъ источники частнаго дохода. Первоначальныя формы П. н. отличались своей простотой. Разматривая самую землю, какъ объектъ, пригодный для обложения, первобытное общество находило наиболѣе удобнымъ облагать ее *по величинѣ ея площади*. Если принять въ соображеніе, что обрабатывалась земля приблизительно одинаковаго качества и однообразнымъ способомъ, то окажется, что такое обложение могло быть довольно справедливымъ, потому что каждая единица земли представляла приблизительно одинаковую цѣнность и давала одинаковый доходъ собственнику. Таково было древнее обложение по юграмъ въ Римѣ, по гайдамъ въ Англіи, по гуфамъ въ Германіи, по сохамъ въ Россіи. Другая также очень древняя форма П. н. заключалась во взиманіи извѣстной *части продукта*. Восточные монархи взимали обыкновенно П. н. въ видѣ одной четверти (въ Индіи), одной пятой (въ Египтѣ) или, гораздо чаще, одной десятой части урожая (*десятина*), т. е. валового дохода съ земли. Такой сборъ отчасти согласовался съ плодородіемъ земли (примѣняется еще и теперь въ Турціи и въ Азій). Эти примитивные способы со временемъ подвергались улучшениямъ или путемъ подраздѣленія земли на классы сообразно ея качеству (въ Римѣ, напр., земля дѣлилась по качеству на нѣсколько классовъ, въ Россіи старая соха стала дѣлиться потомъ на сохи доброй, средней и худой земли, при чемъ худшихъ земель на соху полагалось большее число четвертей—1000—800, чѣмъ лучшихъ—600) и установленія различныхъ окладовъ для каждаго класса, или путемъ измѣненія частей продукта въ зависимости отъ способа обработки. Однако съ увеличеніемъ разнообразія по качеству обрабатываемыхъ земель и съ воз-

растаніемъ интенсивности с.-хоз. культуры, эти формы П. н. оказывались слишкомъ грубыми и несправедливыми, вслѣдствіе чего возникли новые способы обложения земли: а) *по цѣнности земель*, чему особенно способствовало распространеніе общемуущественныхъ налоговъ въ эпоху перехода отъ среднихъ вѣковъ къ новому времени, и б) *по чистому доходу*, опредѣляемому различными приемами. По разнымъ практическимъ соображеніямъ при этомъ въ качествѣ подлежащаго обложению дохода принимается не только собственно чистый доходъ отъ земли (позем. рента), но весь доходъ отъ веденія с.-хоз. предпріятія въ широкомъ смыслѣ слова + доходъ отъ капитала постояннаго, вложеннаго въ землю въ видѣ амеліораций, въ постройки, въ живой и мертвый инвентарь, и оборотнаго и даже + прибыль предпринимателя. Основаніемъ для современной организаціи П. н. послужило развитіе податной техники, выразившееся въ созданіи съ начала XVIII вѣка *поземельнаго кадастра*. Кадастромъ называется совокупность операций, направленныхъ къ систематическому, возможно точному изслѣдованію и описанію всѣхъ моментовъ, опредѣляющихъ величину чистаго дохода зем. участковъ. Кадастровыя работы возникаютъ въ глубокой древности: дошли свѣдѣнія об ихъ существованіи въ Вавилонѣ и Египтѣ, при римскихъ императорахъ въ Италіи. Начало современной кадастровой техники датируется 1805 г. во Франціи и 1817 г. въ Австріи (гдѣ еще въ XVIII в. были произведены кад. работы по образцу знаменитаго Censimento Milanese). Какъ основаніе для раскладки П. н. кадастръ представляетъ точное топографическое описаніе земель и почвы по количеству и качеству съ опредѣленіемъ ея доходоспособности. Операциі кадастра раздѣляются на техническія и экономическія. Первые обнимаютъ измѣреніе земель и выясненіе ихъ площади и составленіе картъ, дающихъ топографическое изображеніе результатовъ измѣренія по отдѣльнымъ участкамъ (такъ назыв. *парцелламъ*, почему такой кад. называется *парцеллярнымъ*) или по цѣлымъ имѣніямъ. Экономическія операциі кадастра состоятъ въ опредѣленіи средней доходоспособности отдѣльныхъ

зем. участковъ или имѣній, и притомъ двумя способами: посредственно или непосредственно. Въ первомъ случаѣ за основаніе берется или покупная цѣна земли или арендная плата. При непосредственной же оцѣнкѣ среднюю или нормальную доходность земли опредѣляютъ путемъ изученія элементовъ, опредѣляющихъ ея размѣръ: качества почвы, вида культуры, производительности различныхъ угодій, цѣны с.-хоз. продуктовъ и пр., и среднихъ издержекъ производства. Производимыя по очень детальной программѣ, охватывающія массу отдѣльныхъ участковъ или имѣній кадастровыя работы обходятся очень дорого, растягиваются на очень продолжительное время и въ результатѣ часто даютъ такой оцѣночный матеріалъ, который при быстротѣ современной экономической жизни и совершающихся въ ней непрестанныхъ измѣненіяхъ высоты поземельной ренты въ различныхъ мѣстностяхъ, оказывается неудовлетворительнымъ и не обезпечивающимъ надлежащей уравнительности обложенія, по крайней мѣрѣ въ сферѣ государственнаго обложенія. Въ Россіи современный П. н. былъ введенъ въ 1875 г. П. н. подлежатъ всѣ земли, облагаемыя мѣстными земскими сборами, кромѣ земель казенныхъ. Общая сумма налога съ каждой губерніи опредѣляется помноженіемъ общаго числа десятинъ на средней по губерніи окладъ налога съ десятины удобной земли; эти же оклады утверждаются въ законодательномъ порядкѣ. Сумма налога, назначенная на губернію, распредѣляется между уѣздами губернскимъ земскимъ собраніемъ соотвѣтственно количеству и цѣнности или доходности земель каждаго уѣзда. Затѣмъ уѣздный контингентъ разверстывается между землями отдѣльныхъ владѣльцевъ уѣзди. земск. управой, на тѣхъ же основаніяхъ, которыми она руководится для раскладки мѣстныхъ земскихъ сборовъ. Благодаря послѣднему правилу для раскладки П. н. получаютъ очень важное значеніе работы земск. учрежденія по *оцѣнкѣ недвиж. имущества*. Отсутствіе какого бы то ни было кадастра вынудило зем. учрежденія, съ самаго ихъ возникновенія, обратить значительное вниманіе на производство оцѣночныхъ работъ. Отличаясь во многихъ

губерніяхъ весьма высокими достоинствами, эти работы не могли однако считаться вполне удовлетворительной замѣной однообразнаго кадастра, т. е. велись по различнымъ приемамъ, а во многихъ губерніяхъ и совѣмъ отсутствовали. Сознаніе необходимости ввести известное однообразіе въ зем. оцѣн. работы побудило правительствомъ установить обязательный порядокъ ихъ производства, что и было сдѣлано Выс. утв. 8 июня 1893 г. „Правилами оцѣнки недвиж. для обложенія земскими сборами“. На основаніи этихъ правилъ недвиж. имущества оцѣниваются по средней чистой ихъ доходности, а въ случаѣ невозможности непосредственнаго ея опредѣленія, она исчисляется въ опредѣленномъ отношеніи къ цѣнности имущества. Доходность земель и лѣсовъ исчисляется по даннымъ за послѣднія 9 лѣтъ. Для оцѣнки земель уѣзды раздѣляются на однородныя въ хоз. отношеніи мѣстности, отличающіяся отъ смежныхъ по почвѣ и др. условіямъ, влияющимъ на доходность земель. Въ предѣлахъ каждой мѣстности земли раздѣляются на отдѣльныя угодья (усадыбы, сады, пашни, сѣнокосы и т. п.), при чемъ каждый изъ видовъ угодій можетъ быть подраздѣляемъ на разряды по сравнительному качеству земли и по другимъ, влияющимъ на доходность, условіямъ с.-хоз. пользованія. Затѣмъ въ каждой мѣстности опредѣляется средняя доходность десятины отдѣльныхъ угодій или ихъ разрядовъ на основаніи данныхъ о производительности почвы, о стоимости обработки пашни подъ обычные въ мѣстности посѣвы и о стоимости уборки хлѣбовъ и сѣна, а также о цѣнахъ на главнѣйшія с.-хоз. произведенія. При затруднительности по мѣстнымъ условіямъ примѣненія указаннаго способа средняя доходность земли опредѣляется по ображенію со свѣдѣніями о наемныхъ и продажныхъ цѣнахъ на землю, обл. оцѣнкахъ ихъ по залогоу въ кредитныхъ учрежденіяхъ и объ обычномъ въ данной мѣстности отношеніи доходности земли къ ея цѣнѣ. Доходность каждаго отд. землевладѣнія опредѣляется помноженіемъ количества десятинъ каждаго разряда угодій въ составѣ владѣнія на среднюю въ данной мѣстности доходность десятины этихъ разрядовъ.

угодій. Къ общей суммѣ доходности владѣнія присоединяется доходность тѣхъ частей его, изъ которыхъ владѣльцами извлекаются промышленныя выгоды (отъ рыболовныхъ водъ, отъ разработки торфа, добыванія камня и пр.), опредѣляемая на основаніи провѣреннаго заявленія владѣльца о среднемъ размѣрѣ полученнаго имъ чистаго дохода. Лѣса для оцѣнки раздѣляются на два разряда. Изъ первомъ, гдѣ для лѣсовъ установленъ или можетъ быть установленъ хоз. планъ ежегодной вырубки, доходность каждой лѣсной дачи опредѣляется по обороту рубки и по цѣнамъ на лѣсные матеріалы и по побочнымъ выгодамъ отъ лѣсовладѣнія (пастбы скота, сѣнокосенія и т. п.). Для остальныхъ лѣсовъ (т. е. лѣсовъ второго разряда) устанавливается средняя доходность десятины лѣса, опредѣляемая изъ извѣстной соразмѣрности съ доходностью другихъ земельныхъ угодій, а при затруднительности этого приѣма опредѣляется лишь средней на десятину лѣса размѣръ побочныхъ отъ лѣсовладѣнія доходовъ. На производство оцѣнокъ недв. им. закономъ 18 янв. 1899 г. установленъ ежегодный отпускъ отъ казны пособія. Настоятельной необходимостью для стоящей на очереди реформы нашего П. н. является скорѣйшее завершеніе и объединеніе земскихъ оцѣночныхъ работъ и придане налогу раскладочнаго характера. Общій доходъ отъ обложения земель въ Россіи колеблется послѣдніе годы (1909—1913) между 24,4 и 26,6 милліон. руб. *А. Свирицевскій.*

**Поземельныя книги**, см. *ипотечная система*.

**Позилипо**, гора близъ Неаполя, отдѣляющая его отъ Флегрейскихъ полей и пересѣченная 2 туннелями (одинъ наз. *ротомъ II*) въ 690 и 734 м. дл., чрезъ котор. проходитъ дорога изъ Неаполя въ Поццуоли. Во время равноденствія солнечныя лучи освѣщаютъ гротъ съ одного конца до другого.

**Позитивизмъ**, см. *философія*.

**Позитивъ**, см. *фотографія*.

**Позиція**, положеніе лѣвой руки при игрѣ на скрипкѣ, виолончели и т. п. инструментовъ. Первой позиціей называется такое положеніе руки, когда она находится на самомъ верху грифа и четыре пальца ея нажимаютъ четыре стру-

ны такъ, что извлекаютъ изъ каждой струны ближайшей (къ тону не нажатой струны) высшій тонъ. Изъ струны *m* получается при этомъ *fa* или *fa-dіезъ*; изъ струны *si* получается *si-бемоль* или *si*, и т. д. На второй позиціи лѣвая рука сдвигается нѣсколько внизъ по грифу, вслѣдствіе чего получается возможность изъ каждой струны извлечь слѣдующій (по сравненію съ первой позиціей) высшій тонъ. На третьей *П.* рука сдвигается еще внизъ по грифу (что даетъ слѣдующій высшій тонъ) и т. д. Вторая *П.* требуетъ отъ исполнителя болѣе технической сноровки, чѣмъ первая; 3-я больше, чѣмъ 2-я, и т. д. *Ю. Энгель.*

**Познаніе**, см. *теорія познанія*.

**Познанское Великое княжество**, часть бывшаго Варшавскаго княжества, отошедшая къ Пруссіи въ 1815 г. на основаніи Вѣнскаго конгресса и образующ. прусск. провинцію *Познань* (Posen), старѣйшая область польскаго государства, которое именно тутъ и возникло.

*П.* занимаетъ 28.982,4 кв. км. Поверхность его, въ большинствѣ случаевъ, ровная, представляетъ низкое плоскогорье, повышающееся къ сѣверу къ прибалтійской грядѣ. Страна принадлежитъ преимущественно къ бассейну Одера: изъ 110 рѣкъ и рѣчекъ только 8 вливаются въ Вислу (сам. важная Брда), остальные въ Одеръ и его притоки (важнѣйшіе: Нотець, Варта, Просна и Обра). Изъ каналовъ важнѣйшій Быдгосскій (Бромбергскій), соединяющій Нотець и Брду. Громадное количество озеръ: 1.095, изъ нихъ сам. большое Гопло. Недостатокъ минеральныхъ богатствъ: только при Иновроцлавѣ (Hohensalza) находятся залежи соли; въ нѣсколькихъ мѣстностяхъ залежи плохого каменнаго угля. Почва—продуктъ ледникової эпохи; лучшіе виды почвы находятся въ Куявахъ и вдоль Нотеци и Варты, остальные области не особенно плодородны. Но усилія чловѣка и культурныя условія сдѣлали то, что земледѣліе въ *П.* находится на болѣе высокомъ уровнѣ, чѣмъ въ Царствѣ Польскомъ и въ Галиціи. Княжество вообще земледѣльческая страна: въ 1807 г. изъ 791.000 чел. самодѣятельн. населенія только 163.000 находили заработокъ въ промышленности (преимущественно ремесленнаго типа), 62.000—въ торговлѣ и 502.000 въ сельск. хозяйствѣ. Въ 1847 г.

только одинъ городъ, Познань (Posen), насчитывалъ 32 тыс. жителей и 7 городовъ 5—10 т.; въ 1900 г. Познань имѣла 117 т., Быдгощъ (Бромбергъ) 52 т., Пила (Schneidemülle), Иновроцлавъ и Гнезно по 20—25 т. У П. к. нѣтъ естественныхъ границъ, съ другой же стороны оно находится близко отъ Берлина (3-4 часа по жел. дор). Первое обстоятельство заставило Пруссию стремиться къ созданію естественной границы, т. наз. кнезебекской линіи (по имени Кнезебека, прусскаго генерала въ нач. XIX в.), отсюда и занятіе прусскими войсками въ началѣ войны 1914 г. Калиша и линій вдоль рѣкъ Просны и Варты. Второе обстоятельство, близость отъ Берлина, сыграло большую роль въ германизаціонной политикѣ по отношенію къ полякамъ.

*Населеніе и землевладѣніе.* П. к. насчитывало 820.000 жит. въ 1816 г., 1.333.000 въ 1849 г., 1.887.000 въ 1905 г., 2.100.000 въ 1910 г. Благодаря своеобразнымъ приемамъ прусской официальной статистики въ періодъ до 1890 г. невозможно опредѣлить точное число поляковъ: въ 1861 г. даже члены польскаго кола въ прусскомъ ландтагѣ были причислены къ нѣмцамъ, такъ какъ они могли объясняться на нѣмецкомъ языкѣ. Приблиз. было поляковъ: 783.000 въ 1858 г. (55,8%), 1.053.000 въ 1890 г. (60%), 1.219.000 въ 1905 г. (61,4%) и 1.790.000 въ 1910 г. (61,4%), несмотря на сильную эмиграцію начин. съ 1860 г. (за періодъ 1861—1900 гг. переехъ эмиграціи надъ иммиграціей 674.000 чел., но въ числѣ эмигрантовъ находится значительное число нѣмцевъ). Вообще съ 1858 г. замѣчается постоянное усиленіе польскаго элемента, благодаря различнымъ обстоятельствамъ, главн. образ. благодаря болѣе интенсивной эмиграціи нѣмцевъ и уменьшенію смертности среди поляковъ. Нѣмецкій элементъ въ П. к. стараго происхожденія: здѣшніе города, нѣкогда самые промышленные въ бывшемъ польскомъ государствѣ, избыливали ремесленниками германскаго происхожденія, впрочемъ, отчасти ополчавшимися и доставившими польскому обществу многихъ выдающихся дѣятелей противъ позднѣйшей германизаціи; такъ точно ополчавались и колонисты - земледѣльцы (напр., такъ наз. бамбры въ окрестности самой Познани). Фридрихъ II первый началъ системати-

ческую германизаціонную политику: занявъ бассейны Нотеци, онъ поселилъ здѣсь нѣмецкихъ колонистовъ—первыми оплотъ будущей германизаціи, проявившей себя столь враждебно къ полякамъ во время освободительнаго движенія 1848 г. Но „Южная Пруссія“ (тогда решнее П. к.) недолго была въ прусскихъ рукахъ: она вошла въ составъ Варшавскаго княжества. Прусское правительство не пренебрегало никакими средствами, чтобы германизировать эту часть Польши, когда она вновь ей досталась. Но, въ общемъ, до 1870 г., оно не дѣялось достигнуть этого естественнымъ ходомъ вещей: неумѣніемъ поляковъ экономничать, германизаціей школьнаго дѣла, ростомъ городовъ. На первыхъ порахъ казалось, что его расчеты вѣрны. Этому способствовали ненормальными аграрными отношеніями (въ 1880 г. крестьянское землевладѣніе—1.054.000 гект.—оставляло только 38% земельной площади); обанкротившіеся или лишенные государствомъ кредита (1849—1858) помещики разставались съ землей, которая переходила къ нѣмцамъ; въ рубрику крупнаго землевладѣнія поляки все теряютъ землю: въ 1848 г. у нихъ 948.000 гект. (605.000 у германцевъ), въ 1886 г. 640.000 (у германцевъ 1.052.000). Общая площадь крупнаго землевладѣнія увеличилась благодаря покупкѣ помещиками крестьянскихъ усадебъ. Но съ 1896 г. начинается переходъ помещичьей земли къ крестьянамъ, которые оказались болѣе устойчивыми. Кроме того, и помещики научились экономничать. Надежды прусскаго правительства добиться результатовъ при естественномъ ходѣ развитія рушились. Начинается эпоха такъ наз. колонизаціонной политики. Въ 1886 г. Бисмаркъ провелъ въ прусскомъ ландтагѣ проектъ о выкупѣ государствомъ польскаго землевладѣнія, потребовавъ 100 милл. марокъ для колонизаціоннаго фонда. Фондъ оказался недостаточнымъ: пришлось въ 1898 г. увеличить его новыми 100, въ 1902 г. 150 и въ 1908 г. 75 милл. марокъ. Польское общество обратило всѣ свои силы на защиту родной земли: возникли учрежденія, задающіяся цѣлью выкупать земли отъ нѣмцевъ, чему способствовало повышеніе цѣнности земли, вызванное колонизаціонной комиссіей (500 марокъ за гектаръ въ 1886 г., 800 въ 1900 г.).

и перепродажей крестьянамъ. Эта дѣятельность была столь значительна, что, несмотря на постоянную покупку колонизационной комиссией земли, поляки въ теченіе 1896—1905 гг. приобрѣли на 31.000 гект. больше чѣмъ продали. Тогда прусское правительство провело въ ландтагѣ новые законы 1904 и 1908 гг., затрудняющіе частную парцелляцію имѣній и дающіе комиссії право принудительнаго отчужденія (первый разъ осуществленаго въ 1913). Комиссія въ періодъ 1886—1906 гг. купила 326.000 гект. (въ т. ч. 223.000 отъ мѣстныхъ помѣщиковъ нѣмецкаго происхожденія) и устроила до конца 1907 г. 13.617 колонистовъ съ семействами (въ т. ч. 3338 изъ мѣстныхъ нѣмцевъ) на всемъ пространствѣ польскихъ областей въ прусскомъ государствѣ. Она, между прочимъ, окружаетъ города сплошной полосой нѣмецкихъ колоній, чтобы такимъ образомъ поблизости создать потребителей для нѣмецкихъ торговцевъ и ремесленниковъ; вообще она дѣйствуетъ очень цѣлесообразно, избирая такимъ образомъ мѣстности, чтобы съ одной стороны разбить польское населеніе на несоприкасающіяся между собой мѣстности, съ другой—лишить его возможности защиты своихъ интересовъ въ ландтагѣ благодаря своеобразной трехклассной избирательной системѣ. Въ общемъ изъ двухъ регенцій, составляющихъ П. к., быдгосская (бромберг.) сильнѣе германизирована.

*Исторія.* Король прусскій, получая П. к., гарантировалъ полякамъ полнѣйшую свободу національной жизни и даже національную автономію. Полякъ, кн. Алтонъ Радзивиллъ, былъ назначенъ намѣстникомъ и оставался на этомъ посту до 1830 г., когда намѣстничество было уничтожено; сеймъ (первый 1827 г., послѣдній 1845) сословнаго характера былъ главнымъ органомъ мѣстнаго самоуправления. Существовала мѣстная автономія въ предѣлахъ волостныхъ и уѣздныхъ дѣлъ, за польскимъ языкомъ были признаны сравнительно широкія права итъ судахъ и администраціи; въ принципѣ преподаваніе въ низшихъ классахъ велось на польск. яз. Однако, послѣ 1830 г., это положеніе мало-по-малу измѣняется, и только въ царств. Фридриха Вильгельма V (1840—1847) замѣчается нѣкоторая приостановка въ дѣлѣ германиза-

ціи. Въ этотъ періодъ П. к. представляетъ собою самую образованную область этнографической Польши: умственная жизнь сильна, возникаютъ библиотекы Дзялыньскихъ и Рачинскихъ. Демократическое движеніе развивается успешно. Репрессіи 1846 г. ослабляютъ его, но освободительное движеніе 1848 г. находитъ въ П. к. благоприятную почву и получаетъ сразу національную окраску. Прусское правительство готово согласиться на демаркаціонную линію въ П. к., которая бы отдѣлила польскія области отъ онѣмечившихся, и признать автономію этихъ областей, но нѣмецкое общество оказалось менѣе либеральнымъ. Въ періодъ 1848—1870 гг. гнетъ усиливается, но въ первое десятилѣтіе онъ былъ не столько направленъ противъ поляковъ, сколько быть проявленіемъ всеобщей реакціи, хотя онъ и вызвалъ въ П. к. тяжелыя въ національномъ отношеніи послѣдствія: правительство отказало кредитному польскому земскому обществу въ выпускѣ новыхъ закладныхъ листовъ и, лишивъ землевладѣльцевъ кредита, привело къ усиленной продажѣ имѣній. И въ послѣдующее десятилѣтіе прусское правительство не принимало особо крутыхъ мѣръ и больше уповало на естественный ходъ экономическаго развитія. Побѣдоносная война 1870—71 г. сразу измѣнила положеніе: Бисмаркъ въ 1872 г. провозгласилъ принципъ безопадной „экстерминаціи“ поляковъ. Начинается ожесточенный походъ противъ правъ польской національности, распадающійся на 4 рѣзко очерченныхъ періода: а) періодъ т. наз. Kulturkampf'a (1872—1885); б) періодъ усиленныхъ репрессій (1885—1890); в) эпоха канцлера Каприви (1890—1894), когда крутыя мѣры были нѣсколько ослаблены; г) періодъ крайнихъ репрессій и ростъ „гакатического“ движенія (1894—1914). Первый періодъ начался отъ борьбы Бисмарка противъ католичества (Kulturkampf) во всей Германіи, но эта борьба особенно тяжело отозвалась на полякахъ, привела ихъ къ полнѣйшему отождествленію національности съ вѣроисповѣданіемъ и много способствовала усилению правительственныхъ репрессій по отношенію къ польской національности по всей линіи. Проявленія подчасъ были комичны: польскія деревни получали названія Се-

дановъ, Ворговъ, Вейссенбурговъ (мѣста побѣдъ 1870 г.). Въ 1872 и 1873 гг. циркулярнымъ порядкомъ были совершенно германизированы среднія школы и сильно ограниченъ польскій языкъ въ элементарныхъ училищахъ, а также совершенно изъятъ изъ судебной и административной практики; не примѣнены къ П. к. либеральныя административныя реформы 1872—1875 гг., расширяющія мѣстное самоуправленіе; даже были попытки запретить говорить по-польски на публичныхъ собраніяхъ, но высшій судъ отмѣнилъ постановленія административнаго произвола. Процентный ростъ польскаго населенія, усиленная эмиграція нѣмцевъ изъ Познани, возникновеніе польскаго торговаго и промышленнаго слоя — факты, обнаружившіеся въ это время съ достаточной силой, заставили Бисмарка примѣнить болѣе крутыя мѣры. Онѣ начались въ 1885 г. изгнаніемъ изъ предѣловъ прусскаго государства 30.000 русскихъ поляковъ, подчасъ прожившихъ въ Познани нѣсколько десятковъ лѣтъ, и проведеніемъ въ прусскомъ ландтагѣ колонизаціоннаго фонда въ 100 милл. марокъ. Однако паденіе Бисмарка задержало ходъ дальнѣйшихъ репрессій: канцлеръ Каприви позволилъ проживать австрійскимъ и русскимъ полякамъ въ предѣлахъ П. к.; познанскимъ архіепископомъ былъ назначенъ полякъ, Ф. Стаблевскій; позволено было преподавать дѣтямъ польскій языкъ въ школахъ частнымъ образомъ послѣ окончанія уроковъ. Однако Каприви былъ устраненъ, и руководителемъ политики прусскаго правительства становится общество для борьбы съ „польскимъ засиліемъ“, основанное въ Познани въ 1894 г. и извѣстное подъ названіемъ „гакаты“ (по начальнымъ буквамъ главнѣйшихъ его вожаковъ: Ганземана, Кеннемана и Тидемана); въ 1905 г. оно насчитывало въ 405 мѣстныхъ кружкахъ 40.470 членовъ, издаетъ свой органъ Ostmark и содержитъ странствующихъ агитаторовъ. Нѣсколько десятковъ тысячъ нѣмецкихъ купцовъ въ П. к., помѣшниковъ и т. д. выслѣживаютъ каждый неблагоприятный для нихъ фактъ экономической самостоятельности поляковъ или культурной дѣятельности и обращаютъ вниманіе на то прусской администраціи. Отказъ поляковъ принять участие въ тор-

жествахъ по поводу Седанской годовщины 1895 г. и сближеніе Вильгельма съ Бисмаркомъ въ томъ же году привели къ новому усиленному репрессіямъ относительно поляковъ. Но особенно раздѣлила нѣмцевъ успешная борьба поляковъ противъ колонизаціонной комиссіи и широкое развитіе экономическихъ организацій; ростъ польскаго мѣщанства задѣлвалъ интересы нѣмецкихъ купцовъ и промышленниковъ, такъ какъ онъ сопряждался бойкотомъ нѣмецкихъ фирмъ. Колонизаціонная комиссія получаетъ новые фонды, прусскій ландтагъ издастъ права, затрудняющія полякамъ защиту. Входятъ въ жизнь мѣропріятія, должностующія закрѣпить за нѣмецкимъ элементомъ гѣрода; прусское правительство не жалѣетъ средствъ, чтобы сдѣлать изъ родъ Познань очагомъ умственной нѣмецкой жизни, а также задержать иммиграцію русскихъ поляковъ (сезонные рабочие изъ Царства Польскаго должны зимой уходить обратно). Начинается политическое озорство противъ польскихъ обществъ, прессы и т. д. Все новыя репрессіи направлены противъ польскаго языка: въ 1908 г. принятъ законъ, направленный одинаково противъ поляковъ, какъ и датчанъ, предписывающій употребленіе нѣмецкаго языка въ публичныхъ собраніяхъ во всехъ округахъ, гдѣ иноплеменное населеніе не превышаетъ 60%; еще сильнѣе школьныя репрессіи (по поводу этихъ репрессій въ 1906—1907 гг. происходила грандіозная школьная забастовка, въ кот. принимало участие 10.000 дѣтей; массовое наказаніе дѣтей въ 1901 г. въ Вржесни, Wreschen, по поводу отказа дѣтей учиться Законъ Божию на нѣмец. яз. и мѣстный школьный стрейкъ). О силѣ этихъ репрессій свидѣтельствуетъ то обстоятельство, что въ періодъ 1898—1907 гг. прусское правительство употребило 637 мил. марокъ, въ 1908 же году 321 мил. марокъ на борьбу съ польской національностью (на эту сумму входитъ и фондъ колонизаціонной комиссіи). Однако результаты экстерминаціонной политики не соответствуютъ затраченнымъ средствамъ. Благодаря репрессіямъ національное польское сознаніе укрѣпилось, и все слою польскаго общества сплотились сильнѣе: продажа земли нѣмцу или покупка у него товаровъ равносильна измѣнѣ. Все

ничают польское мѣщанство, экономическія организациі увеличиваются въ своемъ объемѣ, П. к. покрыто сельскими кружками и ссудо-сберегат. учреждениями (сельск. кружковъ существуетъ ок. 300, съ 13.000 членовъ; союзъ экономич. организаций въ 1906 г. насчитывалъ 187 обществъ, 86.000 членовъ и 107.000.000 марокъ вкладовъ, кромѣ 15.000.000 паевныхъ взносов; основанныя ксендзовъ Навржинкомъ въ 1901 г. крестьянскія общества, „Rolniki“ — деревенскіе кооперативы—въ 1908 г. въ Познани и въ провинци Западной Пруссіи насчитываютъ уже 4000 членовъ). Процентное количество поляковъ растетъ (за исключеніемъ пятилѣтія 1905—1910), зажиточность и умѣние хозяйничать увеличились. Но ость и отрицательныя стороны: экономическая борьба понизила общій умственный уровень: П. к., первое среди польскихъ областей по зажиточности, по сплоченности и профессиональной подготовкѣ, мало вноситъ въ умственную жизнь польской націи (единственные видныя польскіе писатели изъ Познани: Каспровичъ и Пшибышевскій—оба добровольно оставили свою родину).

Л и т е р а т у р а : *J. B. Marchlewski, Stowunki ekonomiczno - spoleczne pod panowaniem pruskim* (Львовъ, 1903; экономическое развитіе, особенно аграрныя отношенія); *J. Buzek, Historia polityki narodowosciowej rzadu pruskiego wobec Polaków* (исторія отношеній съ 1815 г. по 1908 г., Львовъ, 1909). Для нѣмецкихъ стремленій характерна книга проф. *E. Hasse, Deutsche Politik* (Мюнхенъ, 1907), т. I.

*Л. Крживицкій.*

**Познань** (нѣм. Posen), гл. гор. прусской пров. П. (см. *П-ское Вел. княжество*) и первокласс. крѣпость, при впаденіи рр. Богданки и Цибины въ Варту; 156.691 ж. (кромѣ преоблад. поляковъ, нѣмцы и евреи). Состоитъ изъ стараго и красиваго новаго города, выросшаго уже подъ нѣмецкимъ владычествомъ (на лѣв. бер. Варты) и предмѣстій (на пр. бер. Варты). Ратуша въ стилѣ Ренессансъ; королевск. вимокъ. Королевская академія, гигиеническ. институтъ, библиотеки, польскій музей. Машиностроит. винокур. свеклосахарн. произв.; оживл. торговля хлѣбомъ, скотомъ, лѣсомъ, шерстью.

**Позолота**, см. *золоченіе*.

**Полезуйтскія имѣнія**, недвижимыя

имущества уничтоженнаго въ 1773 г. ордена польскихъ іезуитовъ. Они перешли къ государству и отданы были шляхтѣ въ вѣчную аренду съ обязательствомъ уплаты 4½% съ оцѣночной суммы въ пользу воспитательнаго фонда, который находился въ распоряженіи т. наз. эдукационной комиссіи, т. е. перваго въ Европѣ министерства народнаго просвѣщенія, распоранявшаго свою дѣятельность на Корону и Литву. *И. Р.*

**Пойменные луга**, см. *луговоеводство*.

**Пойнтеръ**, см. *собаки*.

**Покаяніе**, таинство, въ которомъ, по ученію православной и католической церквей, исповѣдующій грѣхи свои при видимомъ изъявленіи прощенія отъ священника невидимо разрѣшается отъ грѣховъ самимъ Иисусомъ Христомъ. П. совершается обыкновенно передъ причащеніемъ, при чемъ отъ приступающихъ къ П. требуются подготовительныя постъ и молитва. О происхожд. П. см. *исповѣдь*.

**Покипси** (Poughkeepsie), гор. въ сѣв.-америк. штатѣ Нью-Йоркъ. Женскій колледжъ Вассара, одинъ изъ извѣстнѣйшихъ въ Америкѣ; 27.936 ж.

**Поклажа**, или отдача на сохраненіе, договоръ, въ силу котораго одинъ контрагентъ (поклажеприниматель) обязуется хранить движимую вещь, переданную ему другимъ контрагентомъ (поклажедателемъ). Цѣлью договора является храненіе вещи, а потому поклажеприниматель не имѣетъ права пользоваться ею (ст. 2107 Х т. 1 ч. 3. Св. З.; Сенатъ <sup>70/721</sup>). Согласно воззрѣніямъ нашей судебной практики, предметомъ П. не могутъ быть одушевленные предметы (скотъ, пчелы; рѣш. Сената <sup>73/1577</sup> и <sup>75/982</sup>), но это ограниченіе не имѣетъ подъ собою почвы. Вопросъ о возмездности договора П., т. е. о томъ, долженъ ли поклажедатель платить поклажепринимателю за сохраненіе своихъ вещей въ случаѣ, если таковая обязанность специально не установлена сторонами при заключеніи договора, не находитъ себѣ единообразнаго рѣшенія въ законодательствахъ: въ нѣкоторыхъ изъ нихъ П. является договоромъ возмезднымъ (германское право), въ другихъ—безвозмезднымъ (римское право, французскій кодексъ). Проектъ обязательственного права 14 октября 1913 года, признаетъ въ случаяхъ сомнѣнія возмездный характеръ П., но согласно дѣйствующему

праву (ст. 2107 X т. 1 ч. Св. З.) П., по общему правилу, признается договором безмеднымъ. При заключеніи договора поклажеприниматель выдаетъ своему контрагенту *сохранную расписку*, которая служитъ доказательствомъ существованія договора (ст. 2111 X т. 1 ч. Св. З.); свидѣтельскія показанія недостаточны (Сенатъ 66/68, 73/1271, 79/104). Изъ этого правила законъ дѣлаетъ исключеніе только для случаевъ такъ называемой *необходимой П.*, когда она вызвана „чрезвычайными обстоятельствами“ (напр. пожаръ, наводненіе, кораблекрушеніе, отправленіе воинскихъ чиновъ въ походъ), и П. *торговой*, „производимой по торговлѣ и вообще по купеческому обычаю лицами торговаго сословія“ (ст. 2112 X т. 1 ч. Св. З.). Поклажеприниматель „обязанъ употреблять къ береженію принятыхъ вещей отъ всякаго поврежденія, утраты, пропажи и похищенія такое же стараніе, какъ и о собственномъ своемъ имуществѣ“ (ст. 2105 X т. 1 ч. Св. З.). Онъ освобождается отъ отвѣтственности, если, имѣя возможность спасти (напр. при пожарѣ) или свою вещь или отданную ему на храненіе, спастъ собственную (та же ст.). По *первому требованію* (ст. 2115 X т. 1 ч. 1 ч.) вещь должна быть возвращена поклажедателю или „тому, отъ имени коего имущество было отдано, или же лицу, отъ хозяина поклажи къ полученію ея уполномоченному“ (ст. 2108 X т. 1 ч.). Особенностью П. въ сравненіи съ другими договорами является то обстоятельство, что право поклажедателя требовать возвращенія вещи не погашается давностью (ст. 2113 X т. 1 ч.). Отъ обыкновенной поклажи отличаются: 1) *Секвестръ*, т. е. отдачу вещи на храненіе судомъ или самими тяжущимися 3-му лицу съ цѣлью изъять ее временно (до выясненія судьбы вещи) изъ владѣнія и распоряженія заинтересованныхъ сторонъ (ст. 1009 Уст. Гр. Суд. и ст. 1394 X т. 1 ч. Св. З.); 2) П. *въ гостиницахъ*, — видъ П., вводимый у насъ Проектомъ обяз. пр. 14 окт. 1913 г. по примѣру западно-европейскихъ законодательствъ; при этой П., согласно ст. 413 указаннаго Проекта, „содержатель гостиницы отвѣчаетъ какъ поклажеприниматель и безъ особаго о томъ соглашенія за убытки, происшедшіе вслѣдствіе потери, похищенія, уничтоженія или поврежденія ве-

щей прѣѣзжаго, помѣщенныхъ въ гостиницѣ“; и 3) П., известную и нашему торговому обороту и называемую въ теории латинскимъ терминомъ *depositum* (поклажа) *irregularae* (необычная): этотъ видъ П. состоитъ въ принятіи на храненіе немѣстныхъ вещей съ обязанностью и дать поклажедателю не тѣ же вещи, а однородныя, такого же качества и количествомъ же количествѣ. А. В.

**Покора**, см. *выдача головы*.

**Покровительственная система**, или *протекціонизмъ*, см. *экономическая политика*.

**Покровская**, прежде слоб. новоузен. у. Самар. губ., на лѣв. бер. Волги, противъ Саратова; 29.477 ж. Пристань, обширн. хлѣбн. торговля. Крупн. биржа с.-хоз. рабочихъ. Мукомольн. мельн., лѣсопилн. зав. Женская гимназія. Съ іюня 1914 г. обращена въ безуѣздный городъ Покровскъ.

**Покровскій**, Егоръ Арсеньевичъ, одинъ изъ первыхъ пропагандистовъ физическ. воспитанія дѣтей, писатель и журналистъ (1834—1895). Сынъ бѣднаго сельскаго священника, П., по оконч. мѣд. фак. моск. унив. въ 1860 г., былъ опредѣленъ въ 1862 г. ординаторомъ моск. дѣтск. больницы, въ которой съ 1874 г. и до смерти состоялъ главнымъ докторомъ. Въ 1889 г. П. принималъ широкое участіе въ устройствѣ русскаго отдѣла физическаго воспитанія дѣтей на всемірной выставкѣ въ Парижѣ. Съ 1890 г. началъ издавать журн. „Вѣстникъ Воспитанія“. Кромѣ специальныхъ медицинск. работъ, ему принадлежатъ книги „Физич. воспитаніе дѣтей у разныхъ народовъ, преимуществ. въ Россіи“, „Дѣтскія игры въ связи съ исторіей, этнографіей, педагогіей и гигиеной“.

**Покровскій**, Іосифъ Алексѣевичъ, историкъ рим. права. Род. въ 1868 г., въ глухов. у., Черниг. губ., въ семьѣ сельскаго священника. Въ 1886 г. поступилъ на юридич. фак. кiev. унив. и въ 1892 г. былъ командированъ для научныхъ занятій на семинаріи, организованный при берлин. унив., гдѣ работалъ подъ руковод. Периниса, Эйка и Дернбурга. По возвращеніи состоялъ прив.-доц. римск. права сперва въ юрьев., съ 1896 г. въ кievск. унив. Въ 1898 г. защитилъ при кiev. унив. магист. диссерт. „Право и фактъ въ римскомъ правѣ. Ч. I. Право и фактъ, какъ мато



риальное основание искомъ". Въ 1902 г. защитилъ при петрогр. университетѣ доктор. дисс. „Право и фактъ въ рим. правѣ. Ч. II. Генезисъ преторскаго права". Въ 1903 г. былъ избранъ профессоромъ петроград. унив., съ 1910 г. состоялъ также деканомъ юридич. факульт. Въ то же время съ 1904 по 1907 г. былъ преподавателемъ энциклопедіи права и римск. права въ Александров. Лицей, а съ 1907 г. по 1913 г. профессоръ Высш. Женск. курсовъ. Въ январѣ 1912 г. подалъ прошеніе объ освобожденіи отъ должности декана, а въ іюлѣ того же года, по распоряженію министра нар. просвѣщенія Кассо, былъ переведенъ, противъ воли, орд. профессоромъ въ харьков. унив. Этому переводу, однако, не принялъ и подалъ прошеніе объ отставкѣ. Въ мартѣ 1913 г. былъ избранъ ордин. профессоромъ москов. Коммерч. института. Кромѣ упомянутыхъ диссертаций, важнѣйшими учеными трудами П. являються: „Исторія римскаго права" (1913, 2-е изд.—1915), „Естественно-правовыя теченія въ исторіи гражданскаго права" (1909), „Основные вопросы владѣнія въ новомъ германскомъ уложеніи" (1899). Далѣе П. принадлежитъ рядъ цѣнныхъ статей въ специальныхъ русск. и иностранн. журн.

**Покровский**, Михаилъ Николаевичъ, историкъ, род. въ 1868 г., по окончаніи моск. унив. въ 1891 г., преподавалъ исторію въ моск. средн. учебн. заведеніяхъ, въ 1895—1902 гг. состоялъ лекторомъ москов. Педагогич. курсовъ; принималъ близкое участіе въ трудахъ основаннаго въ Москвѣ въ 90-хъ годахъ Педагогическаго общества. Съ 1905 г. оставилъ преподавательскую дѣятельность, съ 1908 г. живетъ за границей. Строгий последователь историческаго материализма, П. вѣритъ, что побѣда этимъ мировоззрѣніемъ въ сущности уже одержана: философскія теченія въ Германіи, слагающаяся доказать, что исторія никогда научной стать не можетъ и настаивающія на ея коренномъ отличіи отъ естественныхъ наукъ, представляются ему послѣдними безплодными попытками, предпринятыми въ сознаніи, что надо или отказаться отъ исторической науки вообще, или примириться съ ея материалистическимъ пониманіемъ. Проводя въ своихъ трудахъ систему марксизма, П., въ от-

личіе отъ другихъ историковъ его школы, главное вниманіе обращаетъ не столько на смѣну крупныхъ эпохъ въ развитіи хозяйства и общества (что нерѣдко приводило и приводить къ насильственному разрѣзанію историческаго процесса на части и къ преувеличенію типическихъ признаковъ эпохи), сколько на постепенное и медленное преобразование хозяйственныхъ условій, съ постоянными волнообразными колебаніями, и съ большимъ мастерствомъ прослѣживаетъ и вскрываетъ вліяніе этихъ какъ бы подземныхъ колебаній хозяйственной жизни въ общественныхъ, политическихъ, династическихъ и такъ наз. внѣшнихъ отношеніяхъ. Въ этихъ двухъ послѣднихъ областяхъ П. является смѣлымъ новаторомъ, и заслуги его въ этомъ отношеніи признають даже наиболѣе непримиримые его противники. Главнымъ трудомъ П. является пятитомная „Русская исторія съ древнѣйшихъ временъ" (М., 1909—1914, изд. т-ва „Міръ"), гдѣ только главы, посвященные религіи и церкви, принадлежатъ другому автору; затѣмъ надлежитъ отмѣтить статьи въ „Исторіи Россіи XIX в.", изд. т-ва Гранатъ, объ Александрѣ I, по внѣшней политикѣ, по вопросу объ освобожденіи крестьянъ (выдающаяся по интересу статья), о декабристахъ (въ сотрудничествѣ съ К. Н. Левинымъ). Изъ другихъ статей слѣдуетъ указать: „Отраженіе хозяйственнаго быта въ „Русской Правдѣ" (въ сборникѣ „Русская исторія" подъ ред. В. Н. Сторожева), „Мѣстное самоуправленіе въ древней Руси" (въ сборн. „Мелкая земская единица"), „Земскій соборъ и парламентъ" (въ сборн. 1905 г. Гессена и Каминки) и рядъ статей въ „Книгѣ для чтенія по исторіи среднихъ вѣковъ", подъ ред. П. Г. Виноградова, изъ которыхъ заслуживаетъ особаго вниманія статья „Хозяйств. жизнь Западн. Европы въ концѣ среднихъ вѣковъ".

**Покровский**, Николай Васильевичъ, археологъ и историкъ искусства, род. въ 1848 г., по окончаніи курса петрогр. духовной академіи, въ 1874 г., занялъ катедру церковной археологіи и литургіи въ званіи приватъ-доцента. Въ 1876 г. былъ командированъ за границу. По возвращеніи П. продолжалъ чтенія въ академіи, началъ чтеніе лекцій въ учрежденномъ Н. В. Калачевымъ археоло-

логич. институтѣ. Въ 1888 г. П. вторично былъ командированъ за границу съ специальною цѣлью изученія памятниковъ византийской старины. Въ 1898 г. назначенъ директоромъ археологическаго института. Кромѣ многихъ статей въ специальныхъ изданіяхъ, П. напечаталъ слѣдующія крупныя работы: „Евангеліе въ памятникахъ иконографіи“; „Стѣнные росписи въ древнихъ храмахъ, греческихъ и русскихъ“; „Миніатюры гелатскаго Евангелія XII в.“; „Страшный судъ въ памятникахъ визант. и русск. иск.“; „Проникновение древне-христіанск. базилика“; „Очерки памятниковъ православнаго искусства и иконографіи“. П. одинъ изъ первыхъ въ русской наукѣ при изученіи византийскаго-русскаго и древнехристіанскаго искусства обратилъ вниманіе на отношеніе искусства къ ученію церкви и текстамъ литургіи.

**Покровский уѣздъ**, юго-запад. уѣздъ Владимірск. г., граничитъ съ Московск. и Рязанск. гг. Площ. 4.142,2 кв. в. Поверхность равнинная или слабо-волнистая, болѣе возвышенная (до 80 с.) на с. Орошается р. Клязьмой съ притоками (Поля, Сеньга, Киржачъ и др.). Почвы подзолистыя суглино-супеси и супеси, глинистыя и боровыя пески, на ю. имѣются болота. Лѣса занимаютъ ок. 40%, встрѣчаются сплошныя пространства таежнаго типа. Изъ полезн. ископаемыхъ разрабатывается бѣлая глина. Населеніе къ 1913 г. исчислено въ 201 т. ж. (включая 9,4 т. городского), на 1 кв. в. 46,0 сельскихъ ж. По переп. 1897 г. было 158.229 ж. По занятіямъ населенія у. имѣетъ промышленный характеръ. Сильно развита фабрично-заводская пром., особ. хлопчатобум. фабрики и шелкоткацкая, далѣе производств. мѣдно-латунное, фарфоровое, лѣсопильное. Изъ отраслей кустарной промышл. особ. развиты хлопчатобум. и шелковое ткачество. Значителенъ отходъ (плотники). Общее количество земли въ 1905 г. равнялось 423.041 дес., изъ нихъ надѣльн. земель 48,2% (9,8 д. на 1 дворъ). Въ частной собственности было 40,9%, въ т. числѣ 48.014 д. принадлежало дворянамъ (въ среднемъ по 1.171,1 д. на 1 владѣніе), 13.980 д. крестьянамъ (по 66,9 д. на 1 влад.), 28.152 д. купцамъ (по 469,2 д. на 1 влад.). Церкви, государству и учрежд. принадлежало 10,9%. А. П-ръ.

**Покровскъ**, безуѣзд. гор. купянскаго у., Харьковской губ.; 6.479 ж.

**Покровскъ**, см. *Покровская*.

**Покровъ**, уѣздн. гор. Владимірской г. на р. Шиткѣ (недалеко отъ впад. ея въ Клязьму). 3.882 жит.; мужск. и женск. гимназій.

**Покровъ Пресвятыя Богородицы**, праздникъ греко-православной церкви, возникъ на основѣ сказанія, создаваемаго въ связи съ тяжелой борьбой, которую пришлось выдержать Византіи въ первой половинѣ X в. противъ мусульманъ. Не разъ грозившихъ Константинополю изъ Малой Азии и изъ Солуни, занятой временно критскими сарацинами. Борьба въ началѣ 60-хъ годовъ кончилась пораженіемъ мусульманъ, при чемъ Критъ, Солунь и Малая Азія и частью Сирія были возвращены имперіи. Такой счастливый исходъ послѣ цѣлаго ряда жестокихъ неудачъ далъ поводъ къ созданію благочестиваго сказанія о помощи, оказанной грекамъ самою Богоматерью: рассказывали, что однажды, когда Константинополю грозили невѣрные, Богоматерь явилась въ сонмѣ ангеловъ двумя святымъ въ храмѣ и простерла надъ молившимися обѣ избавленіи отъ враги христіанами свой покровъ; послѣ этого чуда была одержана надъ мусульманами блестящая побѣда. Въ русской церкви празднованіе П. восходитъ къ XII вѣку.

**Покрытосѣмный**, см. *цвѣтковые*

**Покушеніе** охватываетъ посредствующую стадію преступной дѣятельности, лежащую на границѣ между приготовленіемъ и оконченнымъ преступленіемъ. Трудности ученія о покушеніи связаны съ опредѣленіемъ этой границы. Въ теоріи вопросъ этотъ рѣшается двояко. Одни, сторонники т. н. „субъективной“ теоріи (Бауэръ, Кестлингъ) полагаютъ, что П. (а не приготовленіе) имѣется въ тѣхъ направленныхъ на совершеніе деликта внѣшнихъ дѣйствіяхъ, которые сами по себѣ раскрываютъ преступный замыселъ. Другіе, примыкающіе къ т. н. „объективной“ теоріи (Цихаріэ, Оппенгофъ) ищутъ критерія въ самомъ дѣйствіи и опредѣляютъ П. какъ *начало исполненія*. Къ сожалѣнію, объектив. теорія по существу не рѣшаетъ вопроса, ибо остается невыясненнымъ, какіи именно дѣйствія объективируютъ преступное намѣреніе (субъективная теорія)

или начало исполненія (объективная теорія). Неудивительно поэтому, что въ теоріи появилось и третье теченіе, отрицающее самую возможность и надобность предварительнаго законодательнаго или теоретическаго разграниченія П. отъ другихъ формъ предварительной дѣятельности: „предварительная дѣятельность столь разнообразна, что не можетъ быть уложена въ два какіе-либо типа съ опредѣленнымъ въ законѣ описаннымъ содержаніемъ“ (Сергѣевскій). Сторонники этого течения полагаютъ, что законъ долженъ установить общее пониженное наказаніе за предварительную дѣятельность и затѣмъ предоставить суду право совершенно освобождать отъ наказанія въ томъ случаѣ, когда дѣятельность лица приостановилась „на ступеняхъ, отдаленныхъ отъ конечнаго момента“. Дѣйствующія законодательства почти цѣликомъ примыкаютъ къ объективной теоріи. Такъ П., какъ начало исполненія, опредѣляютъ кодексы: французскій (ст. 2), германскій (§ 43), бельгійскій (ст. 51), австрійскій (§ 8) и др. На этой же точкѣ зрѣнія стоитъ и дѣйствующее русское законодательство, признающее покушеніемъ всякое дѣйствіе, которымъ „начинается или продолжается приведеніе злого намѣренія въ исполненіе“ (ст. 9 Улож. о Наказ. и Угол. Улож. 1903 г., ст. 49). Какъ объективный признакъ, „начало исполненія“ имѣетъ преимущества передъ указаніемъ на субъективные моменты (обнаруженный умыселъ и т. п.), но по существу и это опредѣленіе перелагаетъ тяжесть опредѣленія съ законодателя на судью, которому каждый разъ придется рѣшать, имѣется ли въ конкретномъ случаѣ „начало исполненія“. Называется П. по дѣйствующему законодательству 2, 3 или 4 степенями ниже, чѣмъ оконченное преступленіе въ зависимости отъ близости П. къ оконченному деликту. Особое положеніе въ отношеніи наказанія занимаютъ случаи т. н. П. *съ негодными средствами* и на *негодный объектъ*. Нерѣдко случается, что лицо предпринимаетъ всѣ дѣйствія, необходимыя для совершенія преступленія, но послѣднее не удается потому, что средства, употребленныя виновнымъ, оказались негодными. Въ зависимости отъ особенностей этихъ средствъ и рѣшается во-

прось о наказуемости подобнаго П. Если средство, употребленное преступникомъ, абсолютно негодно, напр., лицо замышляетъ проклятіями довести другого до могилы, П. по общему правилу ненаказуемо. Въ этомъ смыслѣ высказывается и дѣйствующее уложеніе, объявляющее безнаказаннымъ П. съ негодными средствами въ тѣхъ случаяхъ, когда подсудимымъ по крайнему невѣжеству или суевѣрью употреблены были средства совершенно недѣйствительныя для совершенія преступленія. Напротивъ, если по случайному обстоятельству средство оказалось недѣйствительнымъ, напр., подсудимый вмѣсто мышкия по ошибкѣ всыпалъ сахара, П. карается на общихъ основаніяхъ. П. на *негодный объектъ* охватываетъ тѣ случаи, когда посягательство направляется противъ предмета, по природѣ своей не могущаго служить объектомъ даннаго преступленія; напр., лицо стрѣляетъ въ мертваго, ударяетъ чучело, принимая ихъ за живыхъ людей. Такіе случаи естественно не представляютъ собой наказуемаго П. на *убійство*. Но порой негодность объекта обусловлена случайными обстоятельствомъ: напр., ударъ безплоденъ потому, что на жертвѣ была одѣта кольчуга, или выстрѣлъ безрезультатенъ оттого, что жертва находилась въ другой комнатѣ. Подобные случаи, когда объектъ по существу „годенъ“ (лицо могло быть убито) для преступленія, а лишь случайно избѣгло зла, должны быть относимы къ наказуемому П. По общему правилу наказуемо лишь П. на болѣе тяжкіе деликты. Уголовное Уложеніе 1903 г. выражаетъ это правило въ слѣдующихъ общепринятыхъ положеніяхъ: П. на проступки ненаказуемо; П. на преступленія наказуемо лишь въ особо указанныхъ случаяхъ, П. на тяжкія преступленія всегда наказуемо (ст. 49). *А. Трайнинъ.*

**Пола**, рѣка, беретъ начало въ остатк. у. Тверск. г., орошаетъ демьянскій и старорусск. уу. Новгородск. г., впад. въ оз. Ильмень; дл. 217 в.

**Пола**, городъ и сильно укрѣпл. морск. портъ на Адриатич. м., у южн. оконечности Истрии (Австрія), главная военная гавань Австро-Венгріи, 58.502 ж. Входъ въ бухту П. защищаютъ береговые форты и укрѣпленія на о-вахъ Бріони. Внутр. гавань, в-вами Оливи соединенн. съ бе-

регомъ мостомъ, дѣлится на южную—военную и сѣверную — торговую. Арсеналь, верфи, доки, артиллер. лабораторіи, порохов. магазинъ. Промышл. направлена, гл. обр., на нужды флота, но торговля значительна. Самый городъ расположенъ на берегу вокругъ холма, на которомъ раньше были римск. капитолій, а теперь цитадель XVII в. Изъ зданій интересны соборъ XV в., франциск. монастырь XIII в., ратуша XIV в. Изъ римск. эпохи: обширный амфитеатръ (198—211 гг.), въ честь Септимія Севера и Каракаллы, единств. римск. амфит. съ сохранившимися наружн. стѣнами, триумф. арка въ коринтск. стилѣ, сооруж. послѣ битвы при Акциумѣ, храмъ Августа и Ромы (19 г. до Р. Хр.), много воротъ. Въ началѣ III в. П. была стоянкой римск. флота, вполнѣдствіи была столицей маркграфовъ Истріи, въ 1148 г. взята венеціанцами, переходила отъ нихъ къ генуэзцамъ и обратно. Въ 1797 г. перешла къ Австріи.

**Полабы**, см. IV, 550.

**Полянгенъ**, морской курортъ на бер. Балтійск. моря, въ 1½ в. отъ прусск. границы. Умѣр.-влаж. климатъ. Средн. т° лѣта 14,5°—16,7°. Хорошій шtrandъ. Т° воды лѣтомъ 15—18°. Сезонъ: іюнь—авг. Пріѣзж. съ невраст., малокров., золот.

**Полаба**, см. пиенница.

**Пола**, см. дуэль.

**Полевица**, *Agrostis*, см. луговоеводство.

**Полевки**, *Arvicolidae*, сем. грызуновъ, отличаются отъ мышей тупымъ рыломъ, скрытыми въ шерсти ушами и короткимъ волосистымъ хвостомъ. Живутъ въ норахъ, встрѣчаются иногда большими стаями и наносятъ большой вредъ посѣвамъ и садамъ. По образу жизни сходны съ мышами, но хорошо плаваютъ и иногда предпринимаютъ большія переселенія (напр. лемминги). Центральный родъ *Arvicola*, *полевка обыкновенная*, *A. arvalis* Selys., 11 см. длины, водится въ огромныхъ количествахъ въ Средней и Сѣв. Европѣ, Зап. Азіи, на Альпахъ до 2000 м. высоты, питаясь больш. ч. посѣвными растеніями, при чемъ прожорливость ея и чрезвычайно быстрое размноженіе приносятъ громадные убытки. Самки приносятъ до 7 разъ по 4—8 дѣтенышей. *Подсинжская мышь*, *A. pilvialis* L., живетъ высоко на Альпахъ. *Водяная крыса*, *A. amphibius*, до 24 см. длины

(8 см. хвостъ), распространена почти по всей Европѣ и Сѣв. Азіи, отлично роетъ землю и дѣлаетъ длинные ходы, которые ведутъ къ водѣ; поѣдаетъ корни растений и иногда наноситъ огромный вредъ садамъ. Иногда прорываетъ плотины. Близкая въ ней разновидность, *земляная крыса*, нерѣдко живетъ вдаль отъ воды.

**Полеводство**, см. сельское хозяйство

**Полевое укрѣпленіе**, см. фортификація.

**Полевое управленіе войскъ въ военное время**, см. XI, 252.

**Полевой**, Николай Алексѣевичъ, журналистъ, критикъ и беллетристъ (1796—1846). Род. въ г. Иркутскѣ, гдѣ отецъ его, курскій купецъ, вель торговлю съ Китаемъ. Благодаря не совсѣмъ ординарному характеру своего отца, большому любителю чтенія и въ особенности по литики, притомъ человѣка энергичнаго. П. рано пристрастился къ чтенію книгъ и, помимо всякаго школьнаго образованія, самостоятельнымъ путемъ обогатилъ свой умъ разносторонними знаніями. Когда въ 1820 г. отецъ отправилъ сына по торговымъ дѣламъ въ Москву, талантливый и энергичный самоучка быстро сошелся съ выдающимися литераторами того времени, принималъ гораздо участіе въ философскихъ спорахъ и самъ началъ изучать философскія системы того времени (Шеллинга, Кузена). Въ то время, благодаря, съ одной стороны, влиянію французск. романтиковъ (Гюго, Сю, Бальзакъ), съ другой—появленію первыхъ произведеній Пушкина, ривгоралась все больше и больше борьба между представителями юнаго романтизма и старыми защитниками омертвѣвшей ложноклассической рутины. П., со всѣмъ пыломъ молодой и страстной природы, явился энергичнымъ защитникомъ юной романтической школы, основавъ журналъ „Московский Телеграфъ“, сразу вызвавшій къ себѣ самое враждебное отношеніе со стороны старыхъ, чиновныхъ литераторовъ. Но молодые представители общества и литературы, наоборотъ, встрѣтили новый журналъ съ восторгомъ, и черезъ два года онъ выходилъ уже въ 2000 экз.,—успѣхъ по тому времени чрезвычайный, который объяснялся какъ новизною его направленія, такъ и энциклопедичностью со

доржанія, имѣвшею тогда большое значеніе для полуобразованныхъ читателей. Въ критическомъ отдѣлѣ своего журнала П. энергично проводитъ мысль, что въ сущности до Пушкина не существовало русской литературы, какъ истиннаго поэтическаго творчества (кромя народной, устной словесности), что истиннымъ поэтомъ можно считать разнѣ одного Державина, который и стоялъ особнякомъ, что все, что самозванно считалось русской поэзіей, было мертвымъ, условнымъ, искусственнымъ и подражательнымъ сочинительствомъ досужихъ людей, никогда ничего не имѣвшихъ общаго съ истинными поэтами. Такой его взглядъ прямо вытекалъ изъ тѣхъ принциповъ, которые онъ считалъ основными для романтизма: по этой теоріи поэтическое вдохновеніе не только безусловно свободно, но только не терпитъ какихъ-либо связывающихъ его формулъ, но оно не зависитъ даже отъ личности самого поэта, который является лишь произвольнымъ орудіемъ его, даже мученикомъ собственного вдохновенія, — и это потому, что всякое истинное произведеніе поэзіи есть органическое выраженіе въ художественной формѣ той или иной стороны „народнаго духа“ въ его сокровенной сущности. Съ этой точки зрѣнія ни одно произведеніе ложноклассической поэзіи не имѣло права на существованіе и вниманіе, и истинная русская литература начала существовать только съ Пушкина, панегиристомъ котораго П. и явился. Съ этой точки зрѣнія П. критически отнесся даже къ „Исторіи государства російскаго“ Карамзина, доказывая, что въ ней истинная „народность“ принесена въ жертву идеѣ „государственности“, и самъ сдѣлалъ попытку написать именно „Исторію русскаго народа“, а не только „государства“. Вообще П. было внесено въ русскую литературу много смѣлыхъ и свѣтлыхъ по тому времени идей, но, благодаря отчасти страстности своей натуры, отчасти неясности своихъ теоретическихъ воззрѣній, П. не удержался до конца на высотѣ своего положенія. Послѣ 10-лѣтняго блестящаго существованія „Телеграфъ“ былъ запрещенъ благодаря тѣмъ узкимъ, „кваснымъ“ (какъ называлъ П.) патріотамъ, которыхъ уже давно раздражала его смѣлая критика.

Съ паденіемъ „Телеграфъ“ палъ и самъ П. Въ увлеченіи борьбой П. часто терялъ чувство мѣры, чутье, и доводилъ свои положенія до крайнихъ односторонностей: такъ, съ точки зрѣнія своего романтизма, онъ не могъ уже опѣнить Гоголя и вообще появленія натуральной школы. Рьянымъ противникомъ П. явился въ то время другой критикъ, Надеждинъ, доказывавшій въ своемъ журналѣ „Телескопъ“, что романтизмъ П. въ сущности не даетъ ничего опредѣленнаго, что понятіе „народности“ совершенно неясно, и что въ концѣ концовъ онъ является такимъ же рабомъ условной формы, какъ и ложноклассицизмъ. Молодое поколѣніе охладѣло къ П., оно уже ставило иные запросы критикѣ; отвѣтить на нихъ суждено было Бѣлинскому, который, хотя и сдѣлался векорѣмъ противникомъ П., но тѣмъ не менѣе былъ обязанъ ему очень многимъ въ развитіи своихъ взглядовъ. — Въ концѣ своей жизни П., тщетно стараясь стать во главѣ новаго литератур. органа, угнетаемый бѣдностью, занялся литературой почти исключительно ради добыванія средствъ существованія. Онъ писалъ драматич. пьесы, повѣсти, участвовалъ въ той самой прессѣ Греча и Булгарина, съ которой прежде такъ энергично и успѣшно сражался. Изъ его соч., кромѣ критическихъ статей, извѣстны: „Исторія русскаго народа“, въ 5 т., изд. 1833 г.; „Исторія Петра В.“; романы и повѣсти: „Абадонна“, „Клятва при гробѣ Господнемъ“, „Мечты и жизнь“; драмы: „Уголино“, „Параша-Сибирячка“; переводъ „Гамлета“ Шекспира и др.

**Полевой**, Ксенофонтъ Алексѣевичъ, писатель, издатель и переводчикъ (1801—1867), р. въ Иркутскѣ, участвовалъ въ издаваемомъ братомъ его Николаемъ П., Московскомъ Телеграфѣ, преимуществ. въ отдѣлѣ библиографическомъ; съ 1834 г. редактировалъ „Живописное Обзорніе“, занимался книжною торговлею и издательствомъ. По переѣздѣ въ Петроградъ, участвовалъ въ „Отечествен. Запискахъ“ и „Сѣвер. Пчелѣ“, а съ 1856 г. издавалъ иллюстрированный журналъ „Живописная Библіотека“. Изъ переводн. и самостоятельн. работъ П. и его изданій наиболѣе заслуживаютъ вниманія: Э. Кинэ, „Новая Греція“ (1835), „Записки Наполеона“ (1836), изданіе сочин. М. В.

Ломоносова (2 ч., 1836), „О жизни и соч. Н. А. Полевого“ (1860).

**Полевой, П. Н.**, см. XI, 688.

**Полевой военный судъ**, см. *военно-уголовный судъ*.

**Полевой осотъ**, см. *осотъ*.

**Полевые шпаты**, важнѣйшіе силикаты, входящіе въ составъ большинства кристаллическихъ силикатовыхъ породъ, образующихъ земную кору. Они всѣ представляютъ аналогично построенные силикаты глинозема и щелочей (калии, натрия, извести, очень рѣдко барита), кристаллизующіеся въ близкихъ формахъ моноклинической и триклинической системъ, при чемъ разница въ величинѣ соответственныхъ угловъ у тѣхъ и другихъ весьма мала, а поэтому П. ш. образуютъ изоморфную группу. Наиболѣе важные П. ш.: *калевый*— $K_2Al_2Si_6O_{16}$ , *натровый*— $Na_2Al_2Si_6O_{16}$  и *известковый*— $CaAl_2Si_2O_8$ , имѣющіе аналогичныя химич. формулы и образующіе разнообразныя смѣси. У всѣхъ П. ш. спайность по Р (001) совершенная и весьма ясная; плоскости ея имѣютъ перламутровый блескъ. По М (010) спайность менѣе совершенная. У моноклинныхъ П. ш. обѣ эти плоскости пересѣкаются подъ прямымъ угломъ (*ортотлазы*), у триклинныхъ—подъ косымъ (*плагіоклазы*). Къ ортоклазамъ принадлежитъ чистый калиевый П. ш. (ортотлазъ собственно); чистый натровый П. ш. (альбитъ) и известковый П. ш. (анортитъ)—принадлежатъ къ плагіоклазамъ. Кали-натровыя изоморфныя смѣси даютъ частью моноклиническіе П. ш. (натровые ортоклазы), частью триклиническіе (микроклинъ и анортотлазъ). Известково-натровыя смѣси принадлежатъ триклинической системѣ и, въ зависимости отъ относительнаго содержанія Na и Ca, носятъ названія: *олигоклаза*, если Na преобладаетъ надъ Ca, *андезина*, если они находятся почти въ равныхъ количествахъ, и *лабрадора* (см.), если преобладаетъ Ca. Близко къ анортиту стоитъ *битовнитъ*, весьма богатый Ca. Твердость П. ш. 6; уд. в. колеблется отъ 2,5 до 2,76; блескъ стеклянный. При вывѣтриваніи П. ш. образуются глины и глиноподобныя вещества. Нѣкоторые П. ш. имѣютъ огромное распространеніе и играютъ такую же роль въ массивнокристал. горн. породахъ, какую известнякъ или глина въ осадочныхъ (см. XV, 610/13). *М. Нечаевъ.*

**Полевая войска**, или дѣйствующія, см. III, 514.

**Полегание посѣвовъ** довольно крупное въ земледѣліи бѣдствіе, часто рѣшающее надежды на превосходный, казалось, уже обеспеченный урожай. У нѣкоторыхъ бобовыхъ, вики, гороха стебли по природѣ своей неспособны стоять стоячими и требуютъ поддержки, которая достигается чаще всего смѣшанными посѣвами гороха съ овсомъ, иногда съ бобами, вики съ овсомъ, который въ значительной мѣрѣ при нѣкото́рой пропорціи предохраняетъ вику отъ П. Чистые посѣвы вики вылегаютъ неминуемо, и если производятся, то только по рутинѣ. Недостаточно устойчивыми часто оказываются и посѣвы крупныхъ рѣдко-стоящихъ растений, болѣе другихъ кукурузы, которая часто опрокидывается вѣтрами; предохранительныя мѣры—глубокій (относительно) посѣвъ и окучиваніе. Гораздо болѣе гибельно П. для собственно хлѣбовъ, а также для сѣменныхъ посѣвовъ многолѣтнихъ травъ. Причиной П. раньше считался недостатокъ кремнекислоты. Теперь принято думать, что явленіе вызывается преимущественно недостаткомъ свѣта: при густомъ стояніи имѣя бѣдно снабжающіе близкіе къ поверхности земли стебли. Въ этой обстановкѣ нижнія междоузлія вытягиваются, клѣточные стѣнки утончаются, стебли теряютъ прямоту. П. способствуютъ также нѣкоторые грибныя заболѣванія, а съ друг. стороны заморозки. Отъ П., вызываемаго ливнями (а иногда и средней силы дождями), хлѣба часто способны вполне оправляться, могутъ ложиться и вставать нѣсколько разъ. Степень вреда, приносимаго П., зависитъ болѣе всего отъ того періода, начиная съ котораго посѣвъ пересталъ подниматься. Относительно безвреднымъ остается позднее П., происшедшее послѣ полнаго формирова́нія зеренъ,—оно только затрудняетъ уборку. Гораздо опаснѣе раннее П., происшедшее до налива зерна, которое получаетъ въ этомъ случаѣ очень низкое качество. Видимо, происходитъ полное разстройство въ движеніи веществъ. Правдѣ, молодые растения болѣе способны выпрямляться благодаря одностороннему росту узловъ. П. гораздо болѣе подвержены озимые, которымъ свойственъ буш-

ный ростъ, тѣмъ яровые посѣвы. П. распространено по преимуществу на западѣ, въ области озимой пшеницы, въ сырѣмъ климатѣ, который способствуетъ роскошному развитію вегетативныхъ органовъ. На востокъ П. продвигается также именно въ сырые годы. Выработка стойкихъ сортовъ для Россіи представляетъ еще благодарное поле для селекціонера. Среди мѣрѣ, предупреждающихъ П., прежде всего долженъ быть названъ рѣдкій посѣвъ, какъ общій способъ борьбы. Менѣе густые посѣвы тѣмъ болѣе умѣстны съ этой цѣлью, что П. свирѣпствуетъ главнымъ образомъ на поляхъ сильно удобренныхъ, хотя въ общемъ рѣдкіе посѣвы лишь понижаютъ шансы на П. Нѣсколько болѣе рѣшающимъ средствомъ представляются широкорядные посѣвы, не столько ленточные, сколько черзрядные, лучше обезпечивающіе доступъ свѣта къ нижнимъ междоузліямъ. Весной при угрожающей П. густотѣ хорошимъ и довольно безопаснымъ средствомъ будетъ сильное боронованіе или даже срѣзываніе части растений полонниками. Слабѣе дѣйствуетъ укапываніе. Гораздо опаснѣе обкапываніе даже верхушекъ, при чемъ коса должна пройти выше зачаточнаго (осенью) или уже начавшаго развиваться (весною) колоса. Еще болѣе пагубнымъ слѣдуетъ считать даже осеннее стравливаніе, которое безпощадно практикуется въ крестьянской Россіи. Когда посѣвъ уже вылегъ, возможны въ общемъ не слишкомъ успѣшныя попытки поднять хлѣбъ искусственно, напримѣръ, проходядомъ настрѣчу конныхъ граблей. Фосфорнокислымъ удобреніямъ совершенно напрасно приписываютъ чудесную способность предотвращать П.; на сильныхъ земляхъ они его легко вызываютъ. П. можетъ легко отнять половину урожая зерна. Предохранять отъ П. сѣменные травы также всего лучше рѣдкими и черзрядными посѣвами.

*И. Якушкинъ.*

**Полежаевъ**, Александръ Ивановичъ, поэтъ, родился въ Петроградѣ въ 1807 г., въ небогатой дворянской семьѣ. Обладавъ отъ природы недюжиннымъ поэтическимъ талантомъ, П. въ самомъ расцвѣтѣ силъ сдѣлался жертвою крайне неблагоприятныхъ жизненныхъ условий,

которыя сгубили и его талантъ и его самого. Поступивъ въ 1823 г. въ московскій университетъ, П. шумно проводилъ жизнь въ обществѣ молодежи, отличавшейся удалствомъ и молодечествомъ, среди которой и сдѣлался извѣстенъ, какъ авторъ бойкихъ и смѣлыхъ „нецензурныхъ“ стихотвореній, нерѣдко очень скабрзнаго содержанія. Изъ нихъ особенно славилась юмористическая поэма „Сашка“, имѣвшая въ его жизни роковое значеніе. Онъ былъ за нее арестованъ и въ 1826 г. отданъ въ солдаты, а затѣмъ, за самовольную отлучку изъ полка, былъ судимъ, какъ бѣглый солдатъ, военнымъ судомъ и отправленъ на Кавказъ. Все это страшно потрясло П., а безвыходная доля его на Кавказѣ, окончательно сломила его; подъ гнетомъ отчаянія и раскаянія за безвременно погубленную жизнь, онъ впалъ въ мрачное настроеніе, сталъ пить и погибъ отъ чахотки въ 1838 г. Поэзія его, отличаясь полною искренностью и будучи непосредственнымъ отголоскомъ пережитыхъ впечатлѣній, является одной изъ мрачныхъ страницъ русской литературы, какъ вопль истерзанной души несчастнаго неудачника — жертвы ненормальныхъ сторонъ общественной и личной жизни; таковы его стихотв.: „Я погибалъ, мой злобный геній торжествовалъ“, „Не расцвѣлъ и отцвѣлъ“, „Море“, „Къ моему генію“, „Цѣпи“, „Арсантъ“ и др. А между тѣмъ въ этой поэзіи съ замѣчательною страстностью и силою выраженія отражались не одни только личныя настроенія: его муза была способна подниматься до глубокихъ и возвышенныхъ созерцаній, носившихъ въ себѣ задачки истиннаго поэтического вдохновенія („Моленіе о чашѣ“, „Грѣшница“, „Пиръ Валтасара“). Сборники его стихотв. сначала выходили подъ разными названіями: „Кальянь“, въ 1833 и 1836 гг., „Арфа“ въ 1838 г., „Часы выздоровленія“ въ 1842 г. и, наконецъ, въ 1857 г. въ Москвѣ вышло новое изданіе его стихотв. со статьею Бѣлинскаго, которое потомъ повторялось нѣсколько разъ.

**Поле зрѣнія**, см. XV, 104/05.

**Полемархъ**, см. архонты и XVI, 568.

**Поленика**, см. княженика, XXIV, 373.

**Полента**, итальянское націон. блюдо, густая каша изъ маисовой или каштановой муки; ср. *пеллагра*.

**Полента**, да, знатная равеннская фамилія, родоначальникомъ которой былъ въ XIII в. Гвидо Старшій. П. стали тираннами Равенны и удержались до 1441 г., когда Равенна перешла подъ власть Венеціи. О Гвидо Новелло да П. см. XVII, 612.

**Поленцъ**, Вильгельмъ фонъ, нѣм. писатель, род. въ 1861 г. въ консервативной помѣщичьей семьѣ; изучалъ юриспруденцію; въ Берлинѣ испыталъ влияние натурализма и проникся интересомъ къ социальнымъ проблемамъ; дебютировалъ въ 1891 г. драмой Heinrich von Kleist; сдѣлался послѣдователемъ религиозныхъ идей Морица ф. Эгиди; покинулъ столицу, чтобы стать помѣщикомъ-воспитателемъ (какъ герой въ его романѣ Der Grabenhäger); путешествовалъ по Америкѣ (которую описалъ въ книгѣ Das Land der Zukunft); ум. въ 1903 г. Духовно связанный не съ городомъ (гдѣ происходитъ дѣйствіе менѣе значительныхъ его романовъ, напр. Liebe ist ewig), а съ деревней, П. далъ въ своихъ трехъ главныхъ произведеніяхъ широкую картину быта и нравовъ тѣхъ трехъ группъ, на которыхъ покоится аграрная культура,—священника (Der Pfarrer von Breitenhof, 93), крестьянина („Крестьянинъ“, 95) и помѣщика (Der Grabenhäger, 97). Человѣкъ консервативныхъ убѣжденій, вѣрившій въ „великое будущее“ юнкерства, П. былъ, какъ писатель, однимъ изъ наиболее яркихъ представителей такъ наз. Heimatkunst, т. е. направленія, изображавшаго, въ противоположность большому космополитическому городу, сельскій и помѣщичій бытъ тѣхъ или иныхъ провинціальныхъ областей Германіи. Къ переводу на рус. яз. „Крестьянина“, гдѣ изображена трагическая участь мелкаго сельскаго хозяина, погибавшаго подъ напоромъ городского капитала и крупнаго землевладѣнія, написалъ предисловіе гр. Л. Н. Толстой. Автобиографическій характеръ носитъ романъ Wurzelstock (1902). Въ послѣдніе годы П. перешелъ отъ романа къ лирикѣ (Erntezeit). О немъ см. Bartels, W. von Polenz.

*В. Фриве.*

**Ползуны**, Anabas, родъ изъ сем. лабиринтовыхъ, отличаются зазубреннымъ краемъ жаберной крышки. Самый извѣстный видъ A. scandens, свыше 20 см. длинны, сверху буровато-зеленаго цвѣта, снѣ-

зу желтоватаго, спинной и заднепроходной плавники фіолетоваго цвѣта, брюшные и грудные—красноватаго. Водится въ вост. Индіи и на островахъ Малайскаго архипелага въ стоячихъ и текучихъ водахъ, иногда вылѣзаетъ изъ воды и можетъ продолжительное время бытъ на сушѣ. Мясо вкусное, поэтому П. на лавливаются туземцами въ большомъ количествѣ.

*М. П.*

**Ползушникъ**, см. вербейникъ.

**Полибазитъ** (евгеновый блескъ), серобраяная руда, кристаллиз., повидимому, въ ромб. системѣ; кристаллы табличитые, но П. встрѣчается также въ сплошномъ видѣ и вкрапленнымъ. Тв. 2...2½, уд. в. 6...6,25, цвѣтъ желѣзочерный. Хим. составъ: 9(Ag<sub>2</sub>Cu<sub>2</sub>)S+(Sb,As)<sub>2</sub>S<sub>3</sub>. Встрѣчается вмѣстѣ съ красной серебряной рудой и съ серебрянымъ блескомъ, но рѣже ихъ. Мѣстороженія: Фрейбергъ, Иоахимсталъ, Гуанаксуато въ Мексикѣ, Невада и Идаго.

*М. Н.*

**Полибий**, греческій писатель, авторъ первой всеобщей исторіи, род. ок. 210—205 г. въ Мегалополѣ; игралъ видную роль въ исторіи Ахейскаго союза въ эпоху борьбы римлянъ съ Македоніей; послѣ битвы при Пиднѣ (168) попалъ заложникомъ къ римлянамъ; прожилъ въ Римѣ 16 лѣтъ (166—150), въ домѣ Эмілія Павла, воспитывалъ его сыновей, между прочимъ будущаго завоевателя Карфагена, Сципіона Эмилиана. Отпущенный на родину, онъ скоро вернулся къ Сципіону, присутствовалъ при взятіи Карфагена (146), откуда поспѣшилъ въ Грецію, гдѣ тѣмъ временемъ взятъ былъ Коринтъ (146). Посредничая между Римомъ и побѣжденной Элладой, онъ, по порученію римлянъ, умиротворялъ страну, приучивъ эллиновъ къ новому порядку вещей, и этой дѣятельностью своей снискалъ благоволеніе обѣихъ странъ. П. много путешествовалъ (по Галліи, Испаніи, Африкѣ, Понту, Египту); ум. ок. 128—123 г. „Всеобщая“, „всемирная“ исторія П. им. 40 книгъ (до насъ дошли цѣликомъ первыя 5 кн., остальное въ передалѣ Ливія), обработанная авторомъ послѣ 146 г. обнимаетъ время съ 220 г. до Р. Х. до разрушенія Карфагена, Коринѳа и умиротворенія Греціи. Ея основная тема—выяснить, какъ, когда и почему всѣ важнѣшныя части обитаемой земли подпали подъ власть римлянъ. Произошло это



но случайно, а вполне закономерно, съ силой естественной необходимости. П. убежденъ въ законности историч. развитія настолько, что считаетъ возможнымъ на основаніи прошлаго предсказывать будущее. Нужно уловить взаимное сдѣяніе, связь событий, чтобы понять историческій процессъ. Свою исторію П. называетъ „прагматической“ (онъ впервые вводитъ этотъ нынѣ столь ходовой терминъ), разумѣя подъ этимъ *политическую* исторію, дѣянія народовъ, государствъ и властителей, притомъ исторію *поучительную*, дающую уроки для будущаго. Отводя замѣтную роль географическимъ условіямъ, П. считаетъ государственное устройство римлянъ главной причиной ихъ успѣха. Чтобы исторія оказалась полезной, она должна быть достоверной, правдивой, должна точно передавать происшедшее; если трагикъ стремится къ правдоподобию для потрясенія зрителей, цѣль историка — истина для поученія любознательныхъ людей. Поэтому П. старался по возможности наблюдать событія лично, изучалъ документы (донесенія, договоры, протоколы и т.п.), критически пользовался трудами историковъ - предшественниковъ (см. XVI, 535). Необходимо историкъ и безпристрастен, но въ немъ П. уступалъ Фукидиду; П. былъ все-таки грекъ въ душѣ, и нѣкоторыя страницы его труда являются какъ бы плачемъ надъ Элладой-рабой. Въ концѣ концовъ П. однако примирился съ римскимъ завоеваніемъ, даже называлъ его „прекраснѣйшимъ и благодѣйнымъ дѣяніемъ судьбы“. Заслуга П. въ томъ, что онъ расширилъ задачи исторіи, стремился, даже больше Фукидида, къ достоверному знанію, старался уловить причинную связь событий въ разныхъ концахъ тогдашняго міра (см. XX, 273), сдѣлавъ этимъ свой трудъ „однимъ изъ величественнѣйшихъ историческихъ произведеній всѣхъ временъ“, несмотря на нѣкоторую сухость его „солдатскаго“ стиля. Лучшее изданіе текста *Hultsch* (1888, изд. 2-е); рус. перев. О. Г. Мищенко со вступит. статьей. Монографія о П.: *O. Cuntz*, Polybius u. sein Werk (1902); *Hercod*, La conception de l'histoire chez Polybe, 1902.

И. Шитцъ.

**Полива**, или *глазурь*, см. *гончарное производство*, XV, 435.

**Поливановъ**, Петръ Сергѣевичъ, род. въ 1859 г. въ помѣщичьей семьѣ. Въ 1876 г. выйдя изъ 7-го класса гимназіи, онъ участвуетъ въ сербскомъ возстаніи; поступивъ въ 1877 г. въ медико-хирургическую академію, П. вращается въ револ. кружкахъ, участвуя въ манифестаціяхъ того времени. Въ 1878 г. его высылаютъ въ Кадниковъ. Вернувшись въ 1880 г. въ Саратовъ, П. организуетъ „Саратовскій центральный кружокъ партіи Народн. Воли“. Въ 1882 г., за попытку освободить изъ тюрьмы Новицкаго, военный судъ присуждаетъ П. къ смертной казни съ замѣной безсрочн. каторгой. П. проводитъ 2 года въ Алексѣевскомъ равелинѣ и 18 л. въ Шлиссельбургѣ. Въ 1903 г. П. былъ отправленъ на поселеніе въ Акмолинскую область, откуда онъ бѣжитъ за границу и примыкаетъ къ партіи с.-р. 4 авг. 1903 г. П. застрѣлился въ Лоріанѣ (Франція). Имъ написанъ рядъ стихотвореній на рус. и франц. языкахъ, автобіогр. рассказъ „Кончился“, воспоминанія объ „Алексѣевскомъ равелинѣ“ и др. Обстоят. біографія П. — „Саратовскій семидесятиникъ“ („Мин. годы“ 1908). *С. С-товъ*.

**Полигалитъ**, минералъ порядка сульфатовъ, кристаллиз. столбиками въ параллельныхъ волокнистыхъ, листоватыхъ агрегатахъ; безцвѣтенъ или мясисто- или кирпично-краснаго цвѣта, рѣдко сѣрый съ слабо-жирнымъ блескомъ; тв. 3,5; уд. в. 2,7; состоитъ изъ сѣрно-кисл. извести съ сѣрнокисл. магнезійю и кали, встрѣчается въ залежахъ каменной соли, въ Стассфуртѣ, Ишлѣ и др.

**Полигамія**, см. *бракъ*, VI, 446.

**Полигенизмъ**, или *полифилетизмъ*, см. *антропология*, III, 233.

**Полигимнія** (*Полимнія*, т. е. „знающая много гимновъ“), одна изъ девяти греческихъ музъ, представительница торжественнаго пѣнія при богослуженіяхъ и изобрѣтательница лиры. Она изображается закутанною въ плащъ и задумчиво опирающейся на скалу.

**Полигисторъ** (греч., „многознающій“), ученый, обладающій обширными свѣдѣніями въ разнообразнѣйшихъ отрасляхъ знанія (напр., Казобонъ, Скалигеръ, Салмазіи, Лейбницъ и др.).

**Полиглотъ** (отъ греч. polyglottos, многоязычный), человекъ, знающій нѣсколько языковъ, также словарь или др. изданіе на нѣсколькихъ яз.

**Полигнотъ**, знаменитый греческій живописецъ, родомъ изъ Фазоса, ученикъ своего отца Аглагофона, жилъ около 460 г. до Р. Хр. въ Афинахъ, которыя, подобно Дельфамъ, за великія произведенія дали ему право гражданства. П. произвелъ много эпическихъ композицій, изъ которыхъ главныя находились въ Лесхѣ, въ Дельфахъ. Одна изъ нихъ представляла завоеванную и дымящуюся Троию и грековъ, собирающихся отплыть съ добычею, другая — посѣщеніе Одиссеемъ преисподней. Это были величествен. фресковыя композиціи, слегка окрашенныя, выпукло выступавшія на свѣтломъ фонѣ стѣны, производившія сильн. впечатл. Мотивы его фресокъ повторялись оч. часто (ср. XVII, 72). *Н. Т.*

**Полидоръ**, см. *Лаокоонъ*.

**Поликарпическія**, Polycarpicae, растения, многократно цвѣтущія; таково большинство многолѣтнихъ растений.

**Поликлетъ**, знаменитый греческій скульпторъ и архитекторъ V в. до Р. Хр., ученикъ Агелата, родомъ изъ Сикіона, сталъ во главѣ аргосской школы, былъ современникомъ и соперникомъ Фидія и пользовался почти такимъ же почетомъ. Лучшія его произведенія—колоссальная статуя Геры изъ золота и слоновой кости для храма въ Аргосѣ, Дорифоръ (копьеносецъ), Диодуменъ (юноша, повязывающій себѣ вокругъ головы повязку), атлетъ, счищающій желѣзною скобкою пылъ послѣ гимнастическихъ упражненій, два нагихъ мальчика и амазонка; послѣдній типъ воительницы имъ былъ созданъ съ такимъ совершенствомъ, что остался неизмѣннымъ для цѣлаго ряда поколѣній ваятелей. Главную задачу художественной дѣятельности П. составляли не столько идеальные образы боговъ, сколько фигуры юношей-атлетовъ и мужественныхъ амазонокъ. Онъ ставилъ эти фигуры, спокойныя стоящія, на одну ногу, слегка свободно приподнявъ другую. Это сообщало статуямъ свободу движенія и гибкость. Идеальныя по структурѣ фигуры, стройныя, развитыя, П. лѣпнитъ большими простыми планами, подчеркивая главныя линіи. Въ строгости формъ, въ угловатости головы, въ нѣсколько тяжелыхъ, коренастыхъ пропорціяхъ обнаруживаются характерныя особенности пелопоннеской школы. *Н. Т.*

**Поликлиника**, клиника по многимъ болѣзнямъ; въ Германіи городская клиника, по организаціи отличающаяся отъ обычныхъ клиникъ (см.) тѣмъ, что студенты-медики старшихъ курсовъ подъ руководствомъ профессоровъ оказываютъ помощь больнымъ на-дому. Такой видъ П. сущ. только въ Германіи.

**Поликратъ**, тиранъ о-ва Самоса (ок. 535—515 до Р. Х.; см. XVI, 578). Своимъ положеніемъ старался упрочить побѣдоносными войнами, благодаря которымъ приобрѣлъ почти всѣ окрестныя о-ва и доставилъ Самосу первенствующую роль на Эгейскомъ морѣ. Во внутр. управленіи онъ опирался на сильное наемное войско, во внѣшней политикѣ онъ заключалъ союзы и безцеремонно ихъ нарушалъ и широко развивалъ пиратство. Благодаря громаднымъ средствамъ, онъ много строилъ, и его дворъ былъ однимъ изъ самыхъ блестящихъ дворцовъ того времени; при немъ нѣкоторое время жилъ Анакреонъ. П. былъ убитъ персидскимъ сатрапомъ, заманившимъ его въ Магнезію (въ 515 г.).

**Полимеризація молекулъ**. Сушествуетъ довольно обширный рядъ жидкостей, свойства которыхъ представляютъ систематическія отклоненія отъ законовъ, оправдывающихся для большинства тѣлъ въ жидкомъ видѣ. Такъ, напр., вообще имѣетъ мѣсто правильность, всилу которой съ усложненіемъ состава химическаго соединенія повышается температура кипѣнія его: хлористый водородъ кипитъ при  $-100^{\circ}$ , бромистый водородъ при  $-73^{\circ}$ , іодистый водородъ при  $-23^{\circ}$ ; поэтому можно было бы ожидать, что фтористый водородъ HF будетъ кипѣть примѣрно при  $-120^{\circ}$ ; между тѣмъ его температура кипѣнія оказывается равной  $+19^{\circ}4$ , слѣд., на  $140^{\circ}$  выше ожидаемой. Такое же несоотвѣтствіе обнаруживаетъ вода, для которой на основаніи различныхъ сопоставленій можно было бы предполагать нормальную температуру кипѣнія приблизительно равной  $-100^{\circ}$ , а не  $+100^{\circ}$ . Основаніе всѣхъ отступленій подобнаго рода видать въ томъ, что молекулы отступающихъ веществъ въ жидкомъ состояніи имѣютъ составъ, болѣе сложный, чѣмъ тотъ, какой выражается ихъ формулой. Поэтому составъ жидкой молекулы фтористаго водорода соотвѣтствуетъ не формулѣ  $\text{H}^1\text{F}^1$ , а скорѣе формулѣ  $\text{H}_3\text{F}_3$ ; молекула воды

будеть имѣть формулу  $H_4O_2$  или даже  $H_6O_3$  и т. п. Это явление наз. *молекулярной ассоціаціей*, или II. Существуетъ тѣлый рядъ методовъ для опредѣленія степени II; изслѣдованія показали, что по мѣрѣ повышения температуры полимеризованной жидкости степень II убываетъ—происходитъ постепенное распаденіе сложныхъ молекулъ на простыя (диссоціація). Къ числу особенно сильно полимеризованныхъ жидкостей относятся вода, спирты и органическія кислоты, т. е. тѣла, въ составъ которыхъ входитъ гидроксильная группа OH.—Въ нѣкоторыхъ случаяхъ II. наблюдается и въ газахъ: такъ, пары жирныхъ кислотъ (муравьиной, уксусной) состоятъ при обыкновенныхъ температурахъ гл. обр. изъ удвоенныхъ молекулъ. А. Б.

**Полимерія**, особый случай изомеріи, когда два или нѣсколько веществъ (такъ наз. „полимеры“) при одномъ и томъ же процентномъ составѣ имѣютъ различный молекулярный вѣсъ. Такіе случаи довольно часто встрѣчаются между сложными тѣлами, такъ, напр., ацетиленъ,  $C_2H_2$ , и бензолъ,  $C_6H_6$ ; цианъ,  $(CN)_2$  и парацанъ и т. д. Извѣстны случаи II. также и среди простыхъ тѣлъ, напр., кислородъ,  $O_2$ , и озонъ  $O_3$ . Полимеры всегда болѣе или менѣе рѣзко отличаются другъ отъ друга по своимъ физическимъ и химическимъ свойствамъ. Ихъ взаимныя превращенія другъ въ друга въ однихъ случаяхъ происходятъ одинаково легко въ обоихъ направленіяхъ, напр., уксусный альдегидъ и паральдегидъ. Въ другихъ случаяхъ одна изъ полимерныхъ формъ является при обычныхъ условіяхъ болѣе устойчивой; для полученія же и сохраненія другой, менѣе устойчивой формы, приходится создавать особыя условія (ср., напр., кислородъ и озонъ; циановая к-та,  $CNO_4$ , и ея полимеры и т. п.). С. Наметкинъ.

**Полиморфизмъ** 1) у растений. Наиболѣе распространенъ у грибовъ, гдѣ, смотря по условіямъ питанія, могутъ образовываться очень различныя по формѣ споры, соотвѣтственно приспособленныя къ размноженію растений при данныхъ условіяхъ. Прекраснымъ примѣромъ II. можетъ служить, напр., *хлѣбная ржавчина* (см. XVII, 106). Другимъ примѣромъ II. является развитіе различныхъ цвѣтотвъ на однихъ и тѣхъ же растеніяхъ. Диморф-

ными прежде всего являются растенія однодомныя, у которыхъ на однихъ экземплярахъ развиваются и женскіе и мужскіе цвѣтки. Иногда однодомныя растенія, кромѣ однополоыхъ, производятъ и двуполые, при чемъ у орхидей *Catasetum* всѣ три стороны цвѣтковъ настолько различны, что раньше, пока не замѣтили ихъ появленія на одномъ и томъ же растеніи, ихъ относили къ различнымъ видамъ. Далѣе, у нѣкоторыхъ растеній, кромѣ обыкновенныхъ цвѣтковъ, образуются еще мелкіе, закрытые цвѣтки, наз. *клеистогамными*. У мног. сложноцвѣтныхъ и у калины краевые цвѣтки устроены иначе, чѣмъ срединные, напр., нерѣдко они безполы. У нѣк. акаентовыхъ цвѣтки въ соцвѣтіи трехъ родовъ: краевые большіе, болѣе внутренне среднихъ размѣровъ, срединные—клеистогамные. Къ II. можно отнести и гетеростилію (см. XIV, 457). 2) II. у животныхъ, см. *животныя*, XII, 268/69, *гидромедузы*, *муравьи*, *пчелы*. 3) II. въ минералахъ, см. *кристаллографія*, XXV, 613/15.

**Полиневритическій психозъ**, см. *Корсаковская болѣзнь*.

**Полинезійцы**, жители Полинезіи (см.). Они представляютъ обособленную этническую группу, которая сравнительно недавно поселилась на занимаемыхъ ею теперь островахъ, найдя ихъ отчасти совершенно пустынными, отчасти занятыми народностями совершенно иного происхожденія. Слѣды метизаціи съ этими болѣе ранними засельниками острововъ можно констатировать у II. Новой Зеландіи и Гавайскихъ острововъ. На архипелагѣ Фиджи борьба съ туземцами кончилась неблагоприятно для II., и на этомъ архипелагѣ преобладающую роль получили меланезійцы. Нѣкоторые изъ болѣе старыхъ этнографовъ (Эллисъ) приписывали II. американское происхожденіе. Это мнѣніе, разумѣется, совершенно ошибочно, и если были культурныя взаимодѣйствія между Полинезійей и Океаніей вообще и Америкой, такъ скорѣе можно говорить о вліяніи Океаніи на Америку, чѣмъ обратно. II. несомнѣнно пришли на занимаемые ими теперь острова съ запада или, точнѣе, съ сѣверо-запада, и можно болѣе или менѣе прослѣдить пути ихъ колонизаціи отъ острова Буро (около Серама), откуда выводилъ ихъ происхожденіе Катрфажъ. Конечно, и этотъ не-

большой островъ былъ лишь этапомъ на пути ихъ долгихъ странствованій, но всякія попытки проникнуть еще дальше вглубь истории П. представляются совершенно гадательными. Новѣйшій изслѣдователь П. и меланезійцевъ Джорджъ Браунъ, проведеншій на островахъ Великаго океана 48 лѣтъ и все время находившійся въ самомъ тѣсномъ общеніи съ туземцами, склоненъ искать родину меланезійцевъ и П. въ Индіи, въ долинѣ Ганга. Мнѣніе это не представляется совершенно неприемлемымъ, но привести какіе-либо положительные факты въ его подтвержденіе болѣе чѣмъ трудно. Разбросанные теперь по множеству острововъ, отдѣленныхъ другъ отъ друга обширными морями, П. попали на эти острова не совсемъ случайно, не по одной прихоти вѣтровъ и морскихъ теченій, забрасывавшихъ ихъ на отдаленные острова, откуда они не умѣли выбраться. Они добровольно отправлялись на поиски новыхъ земель, забирая съ собою семьи, животныхъ, растенія, домашнюю утварь, не останавливаясь передъ отдаленными и рискованными плаваніями. Они имѣли обширныя пироги, наибольшія изъ которыхъ поднимали по 100—150 человекъ и которыя, несмотря на простоту постройки, отличались значительной устойчивостью благодаря остроумному приспособленію въ видѣ углегара. Они хорошо управлялись съ парусами и знали основныя правила судовожденія. Не имѣя компаса, они тѣмъ не менѣе очень хорошо разбирались въ румбахъ и умѣли придать судамъ нужный курсъ. У нихъ было даже нѣчто въ родѣ морскихъ картъ, на составленіе которыхъ нужно было не мало остроумія и изобрѣтательности. Теперь П. очень охотно принимаются въ качестве матросовъ на европейскія суда, плавающие по водамъ Великаго океана; нерѣдко экипажи такихъ судовъ состоятъ сплошь изъ П. Искусству въ мореплаваніи П. не уступало высокое развитіе у нихъ нѣкоторыхъ другихъ элементовъ культуры. Они имѣли детально разработанныя религиозныя системы, съ выработанной религиозной практикой, порою вмѣшивавшейся во все мелочи жизни. Своеобразный институтъ „табу“ (см.) не представляетъ особенности однихъ П., но ни у какой другой народности онъ не былъ такъ

разработанъ, какъ у нихъ. У нѣкоторыхъ изъ П. племень есть уже и выработанный институтъ жречества. Соціальная жизнь П. тоже отличалась значительной сложностью; они уже жили государственною жизнью, имѣли наследственныхъ вождей, пользовавшихся иногда очень большою властью и уже имѣвшихъ въ своемъ распоряженіи сложившійся административный механизмъ. Въ этомъ отношеніи между отдѣльными полинез. племенами были, впрочемъ, большія различія, зависѣвшія отчасти отъ размеровъ острововъ и самихъ племенъ, отчасти отъ другихъ причинъ. Намѣчалось у П. уже и дѣленіе на сословія. Высоко были развиты у П. и нѣкоторыя стороны матеріальной культуры, равно какъ и нѣкоторыя эстетическія способности. Рѣзныя украшенія маори, скульптурныя изображенія на островахъ Пасхи и особенно татуировка, распространенная почти на всехъ островахъ и отличающаяся замѣчательной сложностью и техническимъ совершенствомъ рисунка, ставятъ П. въ число народностей съ наиболѣе развитыми эстетическими потребностями. И въ то же время въ жизни П. сохранялось очень много грубаго и примитивнаго. До прибытія европейцевъ, они не были знакомы съ металлами и довольствовались орудіями изъ дерева, камня и кости. Ихъ семейныя отношенія отличались значительной простотой и грубостью, а ихъ терминологія родственныхъ отношеній является наиболѣе простой на всемъ земномъ шарѣ и мѣстами знаетъ только различія по полу и возрасту. На многихъ изъ полинез. острововъ сохранялось и очень широко практиковалось людоедство. Основу хозяйственной жизни П. составляло разведеніе плодовыхъ деревьевъ: кокосовыхъ пальмъ, банановъ, хлѣбнаго дерева, таро и т. д. Мясная пища играла въ ихъ обиходѣ очень ограниченную роль. Изъ домашнихъ животныхъ они разводили собакъ, а потомъ свиней. Охотой они совсемъ почти не занимались. Рыбная ловля, наоборотъ, играла въ ихъ жизни большую роль. А. Максимовъ.

**Полинезія**, область мелкихъ острововъ Великаго океана, составляетъ восточн. часть Океаніи и простирается гл. о. отъ 180° вост. долг. (отъ Грин.) до 230°. Состоитъ изъ множества остро-

нахъ группъ и отдѣльныхъ острововъ, отстоящихъ другъ отъ друга на сотни и тысячи верстъ. Самый большой архипелагъ—Гавайи (см.), площ. 16.784 кв. км., принадл. С.-А. Соед. Шт. и располож. подъ сѣв. тропикомъ. Всѣ остальные о-ва гораздо меньше (площ. 9.724 кв. км.) и лежатъ гл. о. въ южн. полушаріи, причѣмъ наибольшее скопленіе нах. между южнымъ тропикомъ и 10° южн. шир. (сюда относятся о-ва: Тонга (британск.), Самоа (брит. и Соед. Шт.), Кука (брит.), Таити (франц.), Паумоту (фр.), Маркизскіе (фр.), Тубуан (фр.); ближе къ экватору нах. о-ва: Эллисъ, Фениксъ, Токеллау, Манаики и Центр.-полинез. Спорады (исѣ брит.). Кромѣ этихъ, есть много болѣе мелкихъ группъ и отдѣльн. островковъ. Къ П. причисляютъ также лежащіе далеко на в. (между 250° и 260°) о-вки Св. Пасхи и Саласъ-и-Гомесъ, принадл. Чили. Всѣ о-ва П., разбросанныя на огромномъ пространствѣ, отличаются многими общими особенностями природы и однороднымъ составомъ населенія, составляющаго особую полинезийскую группу или расу. Полинезийская народность (*маори*) живетъ еще на большихъ о-вахъ Нов. Зеландіи, но послѣдніе, вмѣстѣ съ примыкающ. мелкими архипелагами (въ т. ч. о-вами Кермадекъ), выдѣляются обыкнов. въ особую область. Иногда причисляютъ къ П. о-ва Фиджи, но правильнѣе относить ихъ къ Меланевіи, такъ же, какъ о-ва Джильбертъ къ Микронезіи. Всѣ о-ва П. вулканическаго или коралловаго происхожденія; коралловые образованія достиг. большой мощности, но основаніе ихъ, вѣроятно, всегда покинута на вулканахъ; преобладающая форма ихъ: атоллы (см. *коралловые о-ва*); вулканич. о-вки также б. ч. окружены кораллов. рифами. Группы о-вовъ П. подымаются среди глубочайшаго океана (восточнѣе Тонга глубины болѣе 9 км.) на подводныхъ пьедесталахъ или цоколяхъ, кот. тянутся б. ч. въ опредѣлен. направленіи (с.-в.—ю.-в.) и представл. по всей вѣроятности, складчат. подводные хребты, усаженные наверху вулканами. Изъ островныхъ группъ П. Гавайскіе, Самоа, Таити и Маркизскіе о-ва болѣе обширны и возвышены, сложены изъ базальтовъ, туфовъ и друг. вулканич. продуктовъ, достигая высоты: Самоа 1.650 м., Таити 2.237 м., Гавайи 4.270 м.

въ вершинѣ Мауна-Кеа и 4.168 м. въ Мауна-Лоа. Послѣдній—грандіознѣйшій изъ дѣйствующихъ вулкановъ земного шара, типа кальдеры; остальные вулканы б. ч. потухли и представляютъ лишь живописные обломки древнихъ кратеровъ. Исключительно коралловые группы Эллисъ, Фениксъ, Токеллау, Манаики; за немног. исключ. также Паумоту и Кука, при чемъ Паумоту представл. наибольшее на земномъ шарѣ скопленіе кораллов. о-вовъ. Группа Тонга распадается на двѣ части—вулканич. о-ва и коралловые. Климатъ П. тропическій и ровный (морской), средняя годов. темп. б. ч. 22—26°, колебанія темп. незначительны; разница между средн. темп. наиболѣе теплаго и холодн. мѣсяцевъ всего 2° на Самоа и 6° на Тонга. Атмосферн. осадки обильны на з. и уменьшаются къ в., вслѣдствіе усиливающагося вліянія юго-вост. пассата, благодаря кот. вообще преоблад. ясная погода и дождливость сравнит. невелика. Годов. колич. осадковъ на Самоа ок. 3.000 мм., Таити 1.200 мм., Гавайи 600—1.500 мм. Преоблад. дожди въ теченіе южнаго лѣта. Въ общемъ климатъ П. одинъ изъ самыхъ здоровыхъ и пріятныхъ на землѣ. Флора отлич. многими эндемичн. формами, но ясно обнаружив. происх. отъ тропической южно-азиатской, что выражается также и въ постепенномъ ея оскуднѣніи на в. Гористые о-ва покрыты густыми тропич. лѣсами. Характерн. растеніемъ побережья и атолловъ является кокосовая пальма; вмѣстѣ съ хлѣбнымъ деревомъ (*Artocarpus incisa*) и панданусомъ составл. главнѣйшія туземныя полезн. растенія, встрѣч. даже на мелкихъ кораллов. о-вахъ. Кромѣ того, имѣютъ значеніе ямсъ, таро, сагов. пальма, сахарн. тростникъ и др., а европейцами введена культура риса, ячменя, табака, кофе, хлопка и др. тропич. раст. Фауна небогата; млекопит. отсутств., за исключ. летуч. мышей; дов. много птицъ и ящерицъ. Домашн. животн. ввезены европейцами. Весьма богата морская фауна, доставл. цѣнную добычу (кашалоты, трепангъ, или морской огурецъ, *Holothuria edulis*, употребл. въ пищу, раковина жемчужница, гигантскій моллюскъ *Tigridaspa*, раковина кот. служитъ туземцамъ для издѣлій, гигантская черепаха). Туземное населеніе П. исчисляется при-

кій къ природѣ. Въ теченіе всѣхъ среднихъ вѣковъ П. была въ большомъ употребленіи. Сохранилось множество раскрашенныхъ и позолоченныхъ алтарей и статуй изъ дерева и камня, въ раскраскѣ которыхъ замѣтно стремленіе къ усилению сходства съ дѣйствительностью. П. не покидали для скульптуры и въ эпоху Возрожденія и рококо. Въ архитектурѣ готическаго стиля П. тоже была въ большомъ употребленіи. Предѣлъ П. положилъ Ренессансъ, послѣ чего она возродилась въ первой полов. XIX в. Въ новое время дѣлаются попытки примѣненія П. къ скульптурѣ. *Н. Тарасовъ.*

**Полицейское государство**, см. *полицейское право*.

**Полицейское право** (*административное право, наука о внутреннемъ управленіи*). Наука о П. п. посвящена изученію внутренняго управленія. Ея содержаніе и методъ до сихъ поръ точно не установились, и въ этомъ отношеніи она представляетъ полную противоположность другимъ публичноправовымъ дисциплинамъ—государственному праву и уголовному. Не только теоретики не выяснили себѣ объема и метода науки П. п., но даже содержаніе ея въ значительной степени измѣняется съ измѣненіемъ національныхъ границъ. Англія не знаетъ совершенно П., или административнаго права; во Франціи админ. п. объемяетъ изученіе организаціи и функцій управленія; въ Германіи только дѣятельность управленія подлежитъ изученію полицействовъ, ученіе объ органахъ управленія отходитъ въ область государственнаго права. Хотя общіе принципы публичнаго п-ва созданы Франціей и тамъ же зародилась и юридич. обработка отдѣльныхъ институтовъ внутренн. управленія, но методологич. сторона науки П. п., какъ самостоятельной дисциплины, гораздо болѣе разработана въ Германіи. На содержаніи и методѣ науки отразилась эволюція, пережитая государствомъ и организаціей внутренн. управленія. Первые работы объ управленіи появились въ XVI в., когда стала складываться абсолютная монархія (см. *абсолютизмъ*). Онѣ характеризуются теологическимъ направленіемъ и содержатъ совѣты государямъ, какъ управлять страной. Цѣлью управленія въ ту эпоху было полученіе возможно болѣе денегъ для

князя. Этой точкой зрѣнія и проникнуты первыя работы по изученію внутренняго управленія. Даже наука рассматривалась какъ товаръ, въ смыслѣ непосредственной матеріальной полезности. Свобода совѣсти провозглашалась въ интересахъ сохраненія и размноженія населенія и развитія торговли. На этой точкѣ зрѣнія стояли сложившіяся къ началу XVIII в. камеральныя науки. Онѣ распадались на политическую часть, экономическую политику и финансовую, имѣли цѣлью дать рецепты для самыхъ разнообразныхъ отраслей управленія. Въ 1728 г. была учреждена въ Галло и Франкфуртѣ первая кафедра экономич. полиціи и камеральныхъ наукъ. Значительную роль въ развитіи науки управленія сыграли общія философскія воззрѣнія эпохи. Эвдемонизмъ, господствовавшій въ философіи этого періода, имѣли у древнихъ преклоненіе предъ общимъ благомъ и давалъ теоретическое оправданіе абсолютизму; напр. Вольфъ, виднѣйшій представитель этого направленія, совѣтовалъ вести къ счастью страхомъ и, исходя изъ общихъ принциповъ нравственной философіи, отстаивалъ право государя принуждать подданныхъ быть добродѣтельными и религіозными. Все же основная идея эвдемонизма—„общее благо“, какъ цѣль управленія, сравнительно съ основной идеей камеральныхъ наукъ (цѣль управленія—личное благо монарха), были шагомъ впередъ. Абсолютизмъ признавался средствомъ, а не цѣлью. Наука П. п. выросла изъ эвдемонистической философіи и камеральныхъ наукъ, съ выдѣленіемъ изъ послѣднихъ вопросовъ финансоваго управленія. Первая работа, дающая общую, хотя и бессистемную картину управленія, появилась во Франціи (*de la Mare*, „*Traité de la police*“, 1710), но основателемъ науки обыкновенно считается Юсти („*Grundsätze der Polizeiwissenschaft*“, 1756) и Зонненфельсъ (см. „*Grundsätze der Polizei Handlung u. Wissenschaft*“, 1765). Если Деламаръ былъ откровеннымъ защитникомъ элементарнаго абсолютизма, то Юсти, подъ покровительствомъ вліяніемъ эпохи просвѣщенія, видитъ въ принципѣ всеобщаго блага границу усмотрѣнія власти. Постепенное проникновеніе въ науку просвѣдительныхъ идей въ XVIII в. (по

словам Маршета, „полицейсты размѣшивали настоящее золото эпохи просвѣщенія на размѣнную монету полицейскаго государства“) вмѣстѣ съ развитіемъ и усложненіемъ административнаго строя оказало значительное вліяніе на измѣненіе методовъ и содержаніе науки. Позднѣйшіе изслѣдователи говорятъ не только о благѣ государства, но начинаютъ ставить вопросъ о правахъ личности и о принципиальныхъ предѣлахъ вмѣшательства государства (Моль, Беръ). Наконецъ, съ упроченіемъ послѣ революціи 48 г. конституціоннаго строя и съ прогрессомъ подчиненія администраціи закону, которое достигло своей кульминаціонной точки развитія съ учрежденіемъ особыхъ административныхъ судовъ, дѣлается возможнымъ изученіе внутренняго управленія съ точки зрѣнія права. На ряду съ систематическимъ изученіемъ внутренняго управленія съ точки зрѣнія социологической,—его исторіи, желательныхъ и возможныхъ реформъ (*наука объ управленіи*, созданная знаменитымъ Лоренцомъ Штейномъ),—дифференцируется и специальная юридическая дисциплина—*административное право* (Г. Мейеръ, Сарвей, Отто Майеръ, Ульбрихъ, Флейнеръ). Элементы для изученія внутренняго управленія съ юридической точки зрѣнія были налицо уже въ эпоху абсолютной монархіи. Уже въ этотъ періодъ судъ обособился отъ управленія, и если въ этой послѣдней сферѣ господствовалъ принципъ, что въ дѣлахъ внутренняго управленія нельзя жаловаться въ судъ (in Polizeisachen gibt es keine Apellation), то все же связанность власти въ области гражданскаго права не могла не отразиться на ея юридическомъ положеніи вообще. Такъ, напримѣръ, содалась теорія фиска, въ силу которой государство въ области гражданскихъ правоотношеній подлежало общей судебной отвѣтственности. Но только съ переходомъ къ конституціонному строю стало возможнымъ сравнительно законченное построение административнаго права, какъ юридической дисциплины.

Внутреннее управленіе правового государства является гораздо болѣе сложнымъ, чѣмъ управленіе государства полицейскаго. При конституціонномъ строѣ, въ силу принципиальной связан-

ности власти правомъ, дѣятельность управленія можетъ быть изучаема не только съ точки зрѣнія политической (оцѣнка его значенія) или социологической (выясненіе причины той или другой системы управленія), но и юридической. Подданный признается субъектомъ права, и между органами государства и гражданами въ области внутренняго управленія возникаютъ юридическія отношенія, которыя также подлежатъ классификаціи и обработкѣ, какъ юридическія отношенія права гражданскаго. Но и въ догматической обработкѣ различаются два направленія. Преобладающее до послѣдняго времени теченіе изучало съ юридической точки зрѣнія отдѣльныя исторически сложившіяся отрасли управленія (строительное право, школьное, санитарное и т. д.; Реслеръ, Ленингъ, Кирхенгеймъ, Сарвей). Наука разбивалась на *общую* часть, гдѣ суммировались общіе принципы, и *особенную*, посвященную анализу нормъ, регулирующихъ отдѣльныя отрасли управленія. Такимъ образомъ, получалось сложное цѣлое, не объединенное однимъ методомъ. Отто Майеръ, глава молодого догматическаго направленія, сравниваетъ эту систему изученія внутренняго управленія съ такой систематикой индивидуальныхъ правъ, при которой права каждаго лица разбивались бы не по общимъ юридическимъ формальнымъ признакамъ, а по содержанию: на право сельскаго хозяйства, право путешествій, развлеченій и пр. Новая догматическая школа (От. Майеръ, Флейнеръ) стремится объединить въ общія юридическія понятія правовые элементы, разбросанные по различнымъ отраслямъ внутренняго управленія, и свести сложныя и запутанныя отношенія между гражданами и государствомъ къ простѣйшимъ юридическимъ формамъ, главнымъ образомъ по типу институтовъ гражданскаго права, юридически неизмѣримо болѣе законченнаго.

Принципы, выдвигаемые этой школой, чрезвычайно привлекательны, но ихъ осуществленіи встрѣчается съ затрудненіями. Во-1-хъ, догматическое изученіе предполагаетъ установленіе вполнѣ законченныхъ юридическихъ отношеній между государствомъ и гражданами, что, въ свою очередь, возможно только при

подчиненіи дѣятельности внутренняго управления контролю независимаго суда, общаго или спеціального (см. *административная юстиція*). Между тѣмъ, не говоря о Россіи, гдѣ мы имѣемъ только эмбрионъ административной юстиціи, даже въ Германіи, а тѣмъ болѣе во Франціи, связанность всей области внутренняго управления правомъ и контролемъ идеаломъ. Во-2-хъ, самая сложность и разнородность различныхъ отраслей внутренняго управления создаетъ чрезвычайныя трудности для отвлеченной юридической обработки. Поэтому современныя догматическія изслѣдованія пока не идутъ дальше попытокъ дать общіе принципы публично-правовыхъ отношеній въ области внутренняго управления, которые далеко не охватываютъ всего разнообразія отношеній государства къ гражданамъ въ этой области. Но если границы науки все еще не обозначены окончательно, то, несомнѣнно, уже найденъ путь къ ея построению. Во всякомъ случаѣ, при современномъ положеніи, на ряду съ административнымъ правомъ въ собственномъ смыслѣ слова имѣетъ всѣ права на существованіе и наука о внутреннемъ управленіи.

Первые элементы науки о полиціи въ Россіи стали складываться въ XVI—XVII вв. Работы Крыжанича, Котошихина, Посошкова отражаютъ западноевропейскія теченія эпохи. Въ концѣ XVIII в. переводятся работы Юсти (1772 г.) и Зоннефельса. Первая оригинальная работа по праву внутренняго управленія появилась въ 1824 г. (*Петръ Гуллевъ*, „Право и обязанности городской и земской полиціи и всѣхъ вообще жителей Россійской имп. по ихъ состоянію“). Въ 1835 г. была учреждена въ русскихъ университетахъ кафедрa законовъ благоустройства и благочинія, переименованная въ 1863 г. въ кафедру П. п. Однако, ея первые представители внесли мало самостоятельнаго въ русскую науку и ограничивались только ознакомленіемъ съ западно-европейской литературой (Степановъ, Шпилевскій, Рождественскій). Лишь во второй половинѣ XIX в. появились интересныя работы, посвященныя частью вопросамъ экономической политики („Полицейское право“ Бунге, „Курсъ госу-

дарственнаго благоустройства“ Антоновича), частью анализу внутренняго управленія русскаго и иностраннаго („Полицейское право“ Андреевскаго). Современная наука П. п. въ Россіи далеко еще не сформировалась. Каѳедры полицейскаго права занимаются спеціалистами по государственному праву, по политической экономіи, и руководстве по этой наукѣ имѣютъ самый разнообразный характеръ. „Полицейское право“ проф. Дерюжинскаго даетъ детальный анализъ ученія о свободахъ и рядъ очерковъ по нѣкоторымъ вопросамъ внутренняго управленія. Въ „Учебникѣ административнаго права“ проф. Иванова, послѣ чрезвычайно обстоятельнаго очерка научныхъ теченій, мы находимъ краткій очеркъ формъ внутренняго управленія современнаго государства. Проф. Тарасовъ, оставаясь на точкѣ зрѣнія науки о полиціи, разрабатываетъ исторію и современное положеніе внутренняго управленія въ Россіи („Очерки по полицейскому праву“); учебникъ проф. Цытовича („Лекціи по полицейскому праву“) посвященъ вопросамъ экономической политики; Лазаревскій („Русское государственное право“, т. II, „Административное право“), Гессенъ („Лекціи по полицейскому праву“, вып. I), Елистратовъ („Общіе принципы административнаго права“) дѣлаютъ попытки дать въ предѣлахъ возможнаго догматическаго анализъ русскаго законодательства о внутреннемъ управленіи.

Л и т е р а т у р а: *Schmid*, „Ueber die Bedeutung der Verwaltungslehre als selbständiger Wissenschaft“ (1909); *L. v. Stein*, „Handbuch der Verwaltungslehre“ (1880); *O. v. Sarwey*, „Allgemeines Verwaltungsrecht“ (въ *Marquardsens*, „Handbuch des öffentlichen Rechts“, 1887); *E. Loening*, „Lehrbuch des Deutschen Verwaltungsrechts“ (1884); *G. Meyer*, „Lehrbuch des Deutschen Verwaltungsrechts“ (1886); *E. Meier*, „Das Verwaltungsrecht“ (1904); *K. v. Stengel*, „Wörterbuch des Deutschen Verwaltungsrechts“ (1890); „Jahrbuch des öffentlichen Rechts“, herausgegeben v. *Jollinek, Laband, Piloty*, 1907; „Jahrbuch des Verwaltungsrechts“ *Stier-Somlo*, 1906; *O. Mayer*, „Deutsches Verwaltungsrecht“ (1895—96); *S. Fleiner*, „Institutionen des Deutschen Verwaltungsrechts“ (1911); *O. Mayer*, „Le droit administratif allemand“



(1903); *G. Jéze*, „Les principes généraux du droit administratif“ (1904); *H. Berthélemy*, „Traité élémentaire de droit administratif“ (1908); *M. Hauriou*, „Précis de droit administratif“; *его же*, „Principes de droit public“ (1910); *Moreau*, „Manuel de droit administratif“ (1909); *R. Jasquelin*, „Une conception d'ensemble du droit administratif“ (1899); *Тарановскій*, „Юридическій методъ въ государственной наукѣ“ (1904); *А. Горбуновъ*, „Методологическія основы дисциплинъ, изучающихъ дѣятельность государства“ (1906); *В. В. Ивановскій*, „Наука административнаго права въ ея прошломъ и настоящемъ“ (Ж. М. Юст. 1903, XI); *Я. Степановъ*, „О полиціи, какъ наукѣ во Франціи и Англии“ (1868). *М. Загряжковъ*.

**Полиціано**, Анджело, собств. Андж. *Амброджини*, изъ мѣстечка Монтепульчано, итал. поэтъ, род. въ 1454 г., жилъ при дворѣ Лоренцо Великолѣпнаго, ум. въ 1494 г. Гуманистъ, писавшій элоги на лат. яз. и эпиграммы на греч., переводившій „Иліаду“ на лат., авторъ изслѣдованій по археологіи и римск. праву, П. былъ вмѣстѣ съ тѣмъ яркимъ представителемъ итал. поэзіи Возрожденія. Возникшія по поводу побѣды Юліана Медичи въ турнирѣ (неоконч.) *Stanze per la Giostra*, воспѣвающая любовь Ю. Медичи къ Симонеттѣ Катанео, вдохновили Боттичелли къ его картинѣ „Весна“. „Орфей“ (*Fabula di Orfeo*) П. представляетъ переходъ отъ „мистеріи“ (съ античнымъ, однако сюжетомъ) къ драмѣ. Кромѣ того, П. принадлежитъ рядъ лирическихъ стихотвореній на итал. языкѣ, любовнаго содержания (баллады, *rispetti*). Отсутствіе глубокаго чувства, изысканность образовъ, изящество стиха и идиллическое настроеніе—таковы отличительныя черты поэзіи П., типическаго представителя гуманистической интеллигенціи эпохи расцвѣта Возрожденія. *В. Фр.*

**Полиція**. Слово П. носитъ отпечатокъ момента своего проникновенія въ право въ эпоху Возрожденія. Это офранцузенное греческое слово *πολιτεία*—la police, *politess*, которое сначала употреблялось для обозначенія государственнаго устройства, хорошаго состоянія вещей и всѣхъ лицъ управленія, имѣющихъ въ виду его достиженіе, и, наконецъ, вообще управленія. Въ XV в. оно натурализовалось въ Германіи и получило право гра-

жданства въ городахъ, гдѣ началъ складываться современный политическій и администрат. строй. Теоретики зарождающагося въ Германіи абсолютизма (*см.*) выставили *ius politicae* монарха, право на управленіе, какъ его привилегію для обоснованія вторженія свѣтской власти въ жизнь церкви, а потомъ (XVI, XVII вв.) для обоснованія абсолютнаго права государей на осуществленіе общаго блага и земного счастья принудительными мѣрами, т. е. открывали возможность поглощенія государствомъ и монархіей личности гражданъ. Въ Россіи слово П. впервые появляется въ одномъ указѣ XVIII в. и сразу получаетъ всеобъемлющій характеръ, типичный для эпохи. На Западѣ, какъ позднѣе и въ Россіи, усложненіе и развитіе правового строя привело постепенно къ суженію полномочій и понятія П. Уже въ XVIII в. философія права выдвинула принципъ, что усмотрѣніе монарха ограничивается идеей общаго блага, что принужденіе можетъ имѣть цѣлью охрану общественного порядка и спокойствія, а отнюдь не увеличеніе благосостоянія гражданъ. Отсюда вытекаетъ противоположеніе между П. *безопасности* и П. *благосостоянія*, получающее впоследствии важное юридическое значеніе: область благосостоянія, гдѣ мѣры принужденія не достигаютъ цѣли, постепенно выходитъ за предѣлы компетенціи П. Освободительныя идеи XVIII в. противопоставили всемогуществу государства права челоѣка и гражданина. Вмѣстѣ съ тѣмъ понятіе и функціи П. получили чрезвычайно узкое содержаніе. Функціи П. свелись исключительно къ охранѣ общественнаго порядка и спокойствія. Въ правовомъ государствѣ получила господство презумпція въ пользу свободы индивидуума отъ государственнаго принужденія. Въ этомъ смыслѣ, по удачному замѣчанію Флейнера, принципъ „все, что не запрещено, то дозволено“, получаетъ *юридическое* значеніе не только въ уголовномъ правѣ, но и въ области внутренняго управленія. Тѣмъ не менѣе чисто отрицательное опредѣленіе П. не удержалось ни въ наукѣ, ни въ практикѣ. Во-1-хъ, исторія показала, что вмѣшательство государства въ экономическія отношенія неизбежно при современныхъ соціальныхъ условіяхъ и что, слѣдовательно, орга-

намъ принужденія могутъ быть ввѣрены специальнымъ законодательствомъ и нѣкоторыя положительныя функціи, по старой терминологіи — содѣйствіе общественному благосостоянію, и, во-2-хъ, характерная особенность П. заключается не только въ цѣляхъ, но и въ формѣ и въ методахъ дѣйствія (принудительность, отсутствіе процессуальныхъ гарантій). Идея П. находится въ непримиримомъ противорѣчьи съ суровымъ формализмомъ, которымъ правовой строй считаетъ нужнымъ охранять свободу. Отсюда вытекають два вывода: одинъ практической — необходимость созданія особыхъ формъ надзора и контроль надъ дѣятельностью П., по существу дискреціонной, другой, теоретической, — неизбежность нѣкоторой расплывчатости въ опредѣленіи П. Дѣйствительно, до сихъ поръ нѣтъ единого и точнаго опредѣленія П. Утвердившееся въ наукѣ опредѣленіе Лабанда: „существо П. заключается въ ограниченіи естественной свободы гражданъ въ области внутренняго управленія мѣрами принужденія въ интересахъ общества или государства“, — намѣчаетъ задачи П. только въ самыхъ общихъ чертахъ. Такъ какъ понятіе интересовъ общества и государства — чисто формальное понятіе, содержаніе котораго мѣняется отъ случая къ случаю, то и дѣлается необходимымъ, во-1-хъ, установленіе особаго судебного надзора за дѣйствіями П., подчиненіе ея административной юстиціи (см.), и, во-2-хъ, установленіе такой формы надзора за дѣйствіями П., которая, не ограничиваясь контролемъ формальной стороны ея дѣятельности, имѣла бы возможность опредѣлить, соответствуетъ ли послѣдняя *смыслу* закона или нѣтъ. Въ этомъ отношеніи громадное значеніе имѣетъ особый выработанный французской судебной административной практикой, принципиально обоснованный Гнейстомъ и въ усовершенствованномъ видѣ примѣненный въ Германіи порядокъ обжалованія (recours pour détournement du pouvoir), открывающій возможность обжалованія даже такихъ актовъ полиціи, которые, несмотря на внѣшнюю формальную законность, противорѣчатъ мысли законодателя. Русская судебная административная практика также допускаетъ отмѣну формально законныхъ дѣйствій админи-

страціи по несогласію ихъ со смысломъ закона. П., какъ организованная сила принужденія, неизбежна во всѣхъ отрасляхъ управленія, гдѣ можетъ идти рѣчь о принудительныхъ мѣрахъ; такъ, говоря о П. правовъ, П. образованія, П. санитарной и т. д. П. *безопасности* образуетъ особую область управленія, гдѣ управленіе проявляется исключительно, какъ организованное принужденіе, или „полиція“ (Ленингъ). П. безопасности обнимаетъ: 1) политическую П., функцией которой состоитъ въ наблюденіи за политической жизнью въ цѣляхъ охраны государства отъ угрожающей ему опасности. „Въ прежнее время — говорилъ Ленингъ — политическая П. являлась средствомъ для подавленія политической жизни народа. Отрицательныя отношенія населенія къ П., которыя нерѣдко возрастали въ ненависть, имѣли причиною въ этихъ стремленіяхъ политической П. 2) Общую П., или П. безопасности, задачей которой является устраненіе опасностей, непосредственно угрожающихъ нравовымъ благамъ гражданъ. При этомъ, по старому принципу науки о П., принужденіе должно соответствовать силѣ сопротивленія. Превышеніе этой мѣры является незаконнымъ. Особымъ видомъ можетъ считаться судебная П., имѣющая цѣлью преслѣдованіе и открытіе уголовно наказуемыхъ дѣяній и разсыканіе преступниковъ. Въ организаціи П. отражается также индивидуальная природа правового строя того или другаго государства. Наибольше узкій характеръ носятъ функціи П. по англійскому принципу обнимають только судебную П. и общую. Органами П. являются въ Англии особые комитеты мѣстнаго самоуправленія (standing joint committee), состоящие на половину изъ представителей мировыхъ судей и представителей союзовъ графствъ. Участіе государства выражается въ ассигнованіи половины средствъ, необходимыхъ для содержанія П. Центральная власть сохраняетъ за собой право, въ случаѣ неудовлетворительной дѣятельности мѣстной П., отказать въ субсидіи. Если вспомнить, что въ Англии, благодаря институту Habeas Corpus Act, самое сильное орудіе принужденія — личное задержаніе — находится подъ контролемъ судебной власти, что незаконное задержаніе можетъ повлечь за собой умно-

ту колоссальныхъ суммъ въ видѣ вознагражденія, то намъ станетъ понятной строгая закономѣрность дѣйствій англійскихъ П. органовъ. Англія—единственная страна въ Европѣ, гдѣ П. пользуется популярностью. На организациі П. во Франціи отразился крайне централизованный строй страны. Органами П. являются: глава государства, осуществляющей свои полномочія исключительно въ формѣ изданія общихъ нормъ, мин. вн. д. (общія нормы и индивидуальныя распоряженія), префекты, полиц. комиссары и мэры. Во главѣ стоитъ министръ вн. д., котор. непосредственно подчинена организациа по охранѣ общественной безопасности (*la surété générale*), имѣющая цѣлью обезпечить наблюденія во всѣхъ областяхъ территоріи и во всѣхъ отрасляхъ администраціи. Комиссары П., назначаемые главою государства, и даже мэры, избранные коммунальнымъ совѣтомъ, въ области полицейской дѣятельности непосредственно подчинены префекту. Полномочія П. очень значительны. Комиссаръ, какъ органъ мин. вн. д., лишень права ареста французскаго гражданина, но имѣетъ это право, какъ органъ судебной П., хотя подъ условіемъ предьявленія обвиненія. Корпусъ жандармовъ, имѣющей специальной цѣлью охрану обществ. порядка, подчиненъ одновременно министрамъ военному, вн. д. и юстиціи. Для Германіи типична полицейская организациа Пруссіи. Здѣсь господствуетъ принципъ, что государственная П., даже когда она ввѣряется органамъ самоуправленія, осуществляется „именемъ короля“, и вся полиц. организациа носитъ строго централизованный характеръ. Во главѣ полиц. управления стоитъ мин. вн. д.; мѣстная П. сосредоточена въ рукахъ регирунгспрезидента, котор. подчинены органы уѣздной (ландратъ) и городской П. Въ городахъ П. ввѣряется бургомистру, или особому члену управы, или специальнымъ „королевскимъ учрежденіямъ“. Характерную особенность прусской общей П. составляетъ на ряду съ ея широкой компетенціей и подчиненіе контролю органовъ административной юстиціи. Заинтересованный гражданинъ имѣетъ право обжалованія дѣйствій П. по нецѣлесообразности (право жалобы) и незаконмѣрности (право иска). Юридическія послѣдствія жало-

бы различны. Последней инстанціей всегда является независимый высшій административный судъ. Политическая П. Пруссіи имѣетъ характерныя черты всякой политической П. и судебно-административному контролю не подлежитъ. П. въ Россіи характеризуется сложностью организации, многообразиемъ формъ и всеобъемлемостью компетенціи (ср. *губернія*). Политическая П., выдѣленная изъ общей въ видѣ самостоятельнаго корпуса жандармовъ, подчинена одновременно шефу корпуса—министру вн. д. и, черезъ посредство начальника штаба корпуса,—воен. министру. Если дѣятельность корпуса жандармовъ направляетъ мин. вн. д. (тов. мин., завѣдующій П. и департ. П.), то вся внутренняя организациа его, напр., служебныя отношенія, зависятъ отъ воен. м-ва — начальника штаба корпуса жандармовъ. О подробностяхъ организации русской П. см. *Россія (управленіе)*.

Л и т е р а т у р а: *Fleiner*, „Institutionen d. Deutschen Verwaltungsrechts“ (1911); *O. Mayer*, „Deutsches Verwaltungsrecht“ (1895); *Wolzenborff*, „Die Grenzen der polizeischen Gewalt“; *Biermann*, „Privatrecht und Polizei in Preussen“ (1897); „Der Begriff der Polizei und der Umfang des polizeilichen Verfügungs- und Verordnungsrechts in Preussen“ въ „*Verw. Arch.*“, 3, 1895; „*Wörterbuch des Deutschen Staats- u. Verwaltungsrechts*“ v. pr. *Fleischmann* (1913); *Mayer*, „*Theorie des französisch. Verwaltungsrecht*“ (1886); ср. „*Polizei*“, въ „*Handwörterb. d. Staatswiss.* Conrad“; *Stephen*, „*History of the Crim. Laws of Engl.*“ (1883); *De Champagne*, „*Traité de la police municipale*“ (1865); *Block*, „*Dictionnaire de l'administrat.*“; *Brayer*, „*Dictionnaire général de police*“ (1886); *П. Ашлей*, „Мѣстное и центральное управленіе Англіи“ (1910); *Г. Редлихъ*, „Англійское мѣстное управленіе“ (т. I и II, 1908); *Д. Ферли*, „Мѣстное управленіе въ Соед. Штатахъ Сѣв. Америки“ (1910). *М. Загряжковъ*.

**Поліандрія**, см. *бражъ*, VI, 446.

**Поліоміелитъ**, заболѣваніе спинного мозга, протекающее какъ въ острой (*острый П.*), такъ и хронической (*хроническій П.*) формѣ и поражающее не только взрослыхъ, но и дѣтей.—Съ патолого-анатомической точки зрѣнія болѣзнь характеризуется воспаленіемъ сѣраго вещества въ предѣлахъ передняго

рога спинного мозга. Воспалительный процесс можетъ тянуться по длиннику органа то на большею, то на меньшую протяженію. Нервѣдки случаи, когда передніе рога бываютъ задѣты въ длину всего утолщенія—шейнаго или поясничнаго; но встрѣчаются и такіе случаи, когда воспалительный процессъ въ переднихъ рогахъ представляется разсѣяннымъ на протяженіи всего спинного мозга въ видѣ отдѣльныхъ гнѣздъ. Изъ гангліозныхъ клѣтокъ передняго рога, задѣтыхъ воспалительнымъ процессомъ, однѣ погибаютъ навсегда, другія—страдають лишь временно. Слѣдствіемъ полной гибели клѣточныхъ элементовъ является атрофія какъ соответствующихъ нервныхъ волоконъ въ периферическихъ стволахъ, такъ и отдѣльныхъ мышечныхъ группъ, напр., мышцъ, отводящихъ стопу кнаружи, мышцъ, разгибающихъ голень въ колѣнѣ, и т. д.; временное страданіе клѣтокъ переднихъ роговъ сказывается лишь временнымъ параличомъ мускулатуры, выравнивающимся въ полной мѣрѣ, какъ только закончится воспалительный процессъ.—Клинически болѣзнь протекаетъ различно, смотря по тому, развивается ли она остро или хронически, поражается ли ею субъектъ дѣтскаго возраста, или взрослый. Наиболѣе типичнымъ считается острый дѣтскій П. (см. *дѣтскій параличъ*).

*Острый П. взрослыхъ* развивается и протекаетъ совершенно такъ же, какъ и дѣтскій острый П., съ тѣмъ лишь отличіемъ, что у взрослыхъ послѣ болѣзни не наблюдается ни обезображиванія конечностей, ни остановки въ ихъ ростѣ.—*Хроническая форма П.* обычно имѣетъ мѣсто у взрослыхъ. Она протекаетъ медленнымъ темпомъ, обуславливая атрофическій параличъ большаго или меньшаго числа мышечныхъ группъ.—Острый дѣтскій П. является, несомнѣнно, инфекционнымъ страданіемъ; за это говорить то обстоятельство, что болѣзнь очень часто развивается эпидемически, унося въ извѣстной мѣстности большое число жертвъ; за это говорятъ и экспериментальныя изслѣдованія, устанавливающія фактъ переноса заразнаго начала съ человѣка на животныхъ (на обезьянъ) и съ одного животнаго на другое (съ обезьянъ на кроликовъ). Острый П. взрослыхъ, въ свою очередь, съ полнымъ пра-

вомъ можетъ признаваться за болѣзнь инфекционную. Что же касается хроническаго П., то прямыхъ доказательствъ въ пользу его инфекціоннаго происхожденія до сихъ поръ не имѣется; тѣмъ не менѣе теорія инфекціоннаго происхожденія хроническаго П. въ настоящее время въ нашихъ глазахъ является наиболѣе приемлемой.—*Лѣченіе остраго дѣтскаго П.* см. *дѣтскій параличъ*. Лѣченіе П. взрослыхъ, будетъ ли онъ протекать въ острой или хронической формѣ, строго говоря, сводится къ проведению симптоматической терапіи.—Болѣзнь рациональная и болѣе успѣшная терапія П.—дѣло будущаго, но, несомнѣнно, недалекаго будущаго. Если въ настоящее время для насъ представляется возможнымъ получать экспериментальныя П., то всего только одинъ шагъ къ тому, чтобы тѣмъ же экспериментальнымъ путемъ получить среды, способныя имунизировать человѣка по отношенію къ инфекционнымъ началамъ, обуславливающимъ возникновеніе полиомиелитическаго процесса.—Въ послѣднее время, послѣ того, какъ убѣдились въ инфекціонномъ характерѣ страданія при П. и хорошо изучили свойства тѣхъ измѣняемыхъ, которыя совершаются въ спинномъ мозгу при этой болѣзненной формѣ, на П. стали смотрѣть какъ на подвидъ одной общей инфекціонной болѣзни, послѣдней названіе *Heine-Medin'ovskoy болѣзни*. Эта послѣдняя болѣзненная форма, обозначенная своимъ происхожденіемъ, поименованію, извѣстному инфекціонному началу, клинически выражается различно, смотря по мѣсту локализациі болѣзнетворнаго начала: при локализациі его въ головномъ мозгу мы будемъ имѣть передъ собою *энцефалитъ*, при локализациі въ периферическихъ нервныхъ стволахъ—*полиневритъ*, при специальной локализациі въ спинномъ мозгу—П.

*Л. Даркисевичъ.*

**Поліоркетъ**, см. *Димитрій Поліоркетъ*.

**Поліэстезія** у растений, см. XX, 600  
**Поліэстезія**, частный случай расстройства общей чувствительности, свывающей съ тѣмъ, что при одиночномъ раздраженіи строго опредѣленнаго участка кожи большой воспринимаетъ по одиному, а нѣсколько ощущеній въ различныхъ частяхъ тѣла.

*Л. Л.*

**Полковникъ**, см. XVI, 216, прил., 5, 8.

**Полковой судъ**, см. X, 651/3.

**Полкъ**, тактическая и административная войсковая единица, свойственная всѣмъ родамъ оружія (пѣхотные, кавалерійскіе и артиллерійскіе П.). Въ зависимости отъ выполняемаго ими назначенія, П. бываютъ полевые, резервные, мѣстные и стрѣлковые. Пѣхотные П. состоятъ изъ баталіоновъ (отъ 2 до 4 въ разныхъ арміяхъ; въ Россіи 4 бат. въ полевыхъ пѣхотныхъ П., по 2 въ резервныхъ и стрѣлковыхъ), кавалерійскіе — изъ эскадроновъ (отъ 4 до 6; въ Россіи 6 эскадроновъ или сотенъ), артиллерійскіе — изъ батарей (отъ 2 до 4; въ Россіи, за нѣсколькими исключеніями, арт. П. нѣтъ: батареи соединяются въ бригады и дивизіоны, см. *артиллерія*). См. *армія*, III, 515/16. О П. у малороссійскихъ казаковъ см. XXIII, 111/12.

**Поллайuolo** (Pollajuolo), *Поллайоло*, Симоне, см. *Кронака*; П. Антонио, см. XVII, 533.

**Поллонъ**, см. *Азійскій Поллонъ*.

**Поллокъ** (Pollock), сэръ Фредерикъ, выдающийся англ. юристъ, род. въ 1845 г., съ 1883 до 1903 г. занималъ кафедру обычного права въ Оксфордѣ. Кромѣ ряда книгъ по практической юриспруденціи, П. написалъ: „Land laws“ (1883, 3 изд. 1895), „Introduction to the history of the Science of Politics“ (4 изд. 1902), „History of English Law“ (совмѣстно съ Метландомъ, 2 изд. 1898), „Introduction and notes to Maine's Ancient Law“ (1906) и др.

**Поллуксъ**, см. *Диоскуры*.

**Поллюціи** (pollutiones) у мужчинъ состоятъ въ произвольномъ изверженіи сѣмени и являются обычно въ ночное время (pollutiones posturnae), замѣняя собой отсутствующія или недостаточныя половыя сношенія. Слишкомъ частыя и особенно дневныя П. (pollutiones diurnae) являются обычно симптомомъ половой неврастениі, напр., какъ послѣдствіе она низма, или же указываютъ на заболѣваніе т. наз. сѣменного бугорка (напр., при перелойномъ воспаленіи задней части мочеиспускательнаго канала). У женщинъ П. состоятъ въ сокращеніяхъ матки и выбрасываніи изъ маточнаго рыльца слизи. Лѣченіе чрезмѣрно частыхъ П. — общеукрѣпляющее, хорошо дѣйствуютъ правильная діета, занятіе спортомъ и атлетикою, водолѣченіе. Наличіе мѣст-

ныхъ заболѣваній мочеполовыхъ органовъ требуетъ соответственныхъ мѣропріятій. *С. Вгр.*

**Полное собраніе законовъ**, составленный II отдѣленіемъ С. Е. И. В. канцеляріи, подъ руководствомъ Сперанскаго, сборникъ всѣхъ законодательныхъ актовъ, начиная съ Соборнаго Уложенія царя Алексѣя Михайловича 1648—49 гг. Такіе сборники многократно предпринимались и ранѣе какъ законодательными комиссіями, такъ и частными лицами, но не доводились до конца, страдая притомъ неполнотой и нерѣдкими искаженіями текста собранныхъ законовъ. Для составленія Свода Законовъ (см. *кодификація*), имѣвшаго цѣлью не созданіе новаго, а только кодификацію дѣйствующаго права, собраніе всѣхъ предшествовавшихъ узаконеній являлось необходимой подготовительной работой, которая и была выполнена II отд. С. Е. И. В. канцеляріи въ 1826—1830 гг. Кромѣ всѣхъ законодательныхъ актовъ, какъ дѣйствовавшихъ, такъ и отмѣненныхъ, въ хронологическомъ порядкѣ, въ П. с. з. должны были войти также рѣшенія судебныхъ мѣстъ, имѣвшія значеніе общаго руководства для аналогичныхъ случаевъ; исключалось только все личное и частное, а также временныя узаконенія, поскольку они не имѣли историческаго значенія. Исходнымъ пунктомъ выбрано было Соборное Уложеніе ц. Алексѣя Михайловича потому, что всѣ предшествовавшія узаконенія предполагались отмѣненными уже въ силу самаго факта изданія Уложенія, имѣвшаго цѣлью объединить все дѣйствовавшее къ тому времени право. Узаконенія за время отъ изданія Уложенія до начала царствованія имп. Николая I (12 декабря 1825 г.) составили *первое* П. с. з., а послѣдующія узаконенія до 1 марта 1881 г. — *второе* П. с. з.; съ указаннаго срока (вступленіе на престолъ имп. Александра III) издается *третье* П. с. з. Вопросъ о томъ, признавать ли дѣйствующимъ правомъ П. с. з., а Сводъ — только вспомогательнымъ средствомъ при его толкованіи, или обратно, — рѣшенъ Государств. Совѣтомъ (19 янв. 1833 г.) въ смыслѣ признанія Свода Законовъ, а не П. с., источникомъ, „коимъ въ рѣшеніяхъ исключительно руководствоваться должны“.

**Полнокровіе**, повышеніе общаго количества крови въ организмѣ; при этомъ содержаніе гемоглобина и красныхъ кровяныхъ шариковъ въ крови м. б. нормальнымъ или тоже повышеннымъ. П. развивается обыкновенно въ связи съ избыточнымъ питаніемъ (особенно мясомъ); обильное употребленіе питья, злоупотребленіе алкоголемъ также способствуютъ развитію П. При П. наблюдаются повышеніе кровяного давленія, приливы крови къ отдѣльнымъ органамъ (между прочимъ, къ мозгу), склонность къ кровоточеніямъ. Помимо общаго П., наблюдается и мѣстное П.; особенное значеніе имѣетъ такъ наз. *брюшное П.*; зависитъ оно отъ неправильнаго распредѣленія крови въ организмѣ. Кровь обыкновенно приливаетъ къ работающимъ органамъ; органы же малоработающіе относительно малокровны, даже при наличности общаго П. Мышцы составляютъ болѣе половины всего тѣла; если мышцы не работаютъ, то слѣдов., кровь, которая должна была бы приливать къ нимъ, приливаетъ къ другимъ органамъ; при избыточномъ питаніи и малоподвижномъ образѣ жизни кровь приливаетъ къ болѣе работающимъ органамъ, т. е. къ брюшнымъ внутренностямъ (мышцы не работаютъ, а емкость сосудовъ мозга, хотя бы онъ и работалъ, ограничена черепными костями); так. обр. и устанавливается переполненіе кровью сосудовъ брюшныхъ внутренностей и недостаточное содержаніе крови въ мышечныхъ сосудахъ; такое распредѣленіе крови представляетъ собою значительныя препятствія кровообращенію: 1) мышцы помогаютъ кровообращенію въ нихъ при своихъ сокращеніяхъ, и здѣсь, слѣдов., такой помощи не оказываютъ; 2) переполненіе кровью брюшныхъ внутренностей затрудняетъ прохожденіе крови черезъ нихъ, т. е. чрезъ систему воротной вены; нерѣдко же имѣющеея при этомъ ожиреніе также затрудняетъ дѣятельность сердца: жировая ткань, какъ не работающая, никакой помощи кровообращенію не оказываетъ и, слѣд., лишь обременяетъ работу сердца. П., общее и мѣстное, часто развивается при общихъ разстройствѣхъ обмѣна веществъ (артритическій діатезъ), такъ какъ условія развитія П. и условія развитія общихъ раз-

стройствъ обмѣна во многомъ одинаковы. Какъ предупрежденіе развитія П. такъ и лѣченіе состоятъ въ умѣренномъ питаніи, въ подвижномъ образѣ жизни, мышечной работѣ, въ улучшеніи общаго иннерваціи; на ряду и въ связи съ этимъ употребляются минеральныя воды, водолѣченіе (души, ванны, купанья и пр.), массажъ, электризація, іодистые препараты и пр.

*Н. Кабановъ.*

**Полнолуніе**, см. *луна*.

**Поло**, Марко, итальян. путешественникъ (1254—1324), первый изъ европейцевъ, изслѣдовавшій Среднюю и Восточную Азію, род. въ Венеціи, сопровождалъ своихъ дядей, Маффео и Николо П., неаполитан. купцовъ, въ ихъ второмъ путешествіи къ татарскому хану Хубилаю. П. приобрѣлъ особенное расположеніе хана, по его полномочію посѣтилъ всѣ качества префекта и адмирала почти всѣ провинціи Китая въ предѣлахъ Великой стѣны, и за свою 24-лѣтнюю службу собралъ богатый матеріалъ по географіи и этнографіи Восточной и Средней Азіи (см. XXIV, 213). Въ 1295 г. П. возвратился въ Венецію, въ 1298 г., командую галерою, участв. въ сраженіи при Курцолѣ, при чемъ взялъ былъ плѣнн. генуэзцами, но вскоре освобожденъ. Путевыя записки П., перевед. на нѣск. яз., открываютъ собою эру современной географіи Азіи; см. XIII, 241.

**Половая зрѣлость**, см. *возмужалость* и XIX, 223.

**Полвничество** (француз. métaupage, нѣм. Theilbau, ит. mezzadria, massarla, „испольщина“, „спольщина“), см. XXI, 89/90, XXV, 559/60, *прилож.*, 9, XXII, 452/54.

**Половая членъ**, см. *мочеполовая система*.

**Половцы**, кочевой народъ тюркскаго происхожденія, занимавшій съ конца XI в. до татарск. нашествія въ XIII в. южно-русскія степи отъ Урала до Дунаю, главнымъ же образомъ между Днѣпромъ и Волгою („вся Половецкая земля, что ихъ межѣ Волгою и Днѣпромъ“, Ипатьевск. лѣтопись). Половцы раздѣлялись на племена, во главѣ которыхъ стояли отдѣльныя династіи. Какъ и у всѣхъ тюркскихъ племенъ (гунновъ, болгаръ и др.), и у половцевъ былъ многочисленный классъ дворянства, „князей“, какъ ихъ называетъ русская лѣтопись. Владиміръ Мономахъ въ началѣ XII в. разсказалъ

вааетъ, что въ теченіе нѣсколькихъ лѣтъ взялъ въ плѣнъ до 100 половецкихъ князей, а перебито было 200, и то только „лѣпшихъ князей“. При отсутствіи политическаго единства половцевъ борьба съ ними, которую приходилось вести южно-русскимъ князьямъ, должна была сводиться къ союзу съ одними племенами для защиты отъ другихъ. Половецкія нападены начинаются съ 1061 г., особенно же усиливается половцы въ послѣднія два десятилѣтія XI в. Вслѣдъ за печенѣгами (см.), которыхъ они, повидимому, подчинили себѣ, они устремляются на Балканскій полуостр., вторгаются въ Болгарію, подчиненную Византіи, и здѣсь, въ концѣ XII в., свергаютъ визант. владычество: династія Асѣней, возстановившая въ 1186—1187 гг. болгарское царство, носитъ половецкое названіе (половецкій городъ *Асеня*, въ Ипат. лѣтоп.). Называемые въ западныхъ источникахъ *куманнами*, половцы распространяются и въ Венгрію. Въ южно-русскихъ степяхъ ихъ владычество подверглось непоправимымъ ударамъ вслѣдствіе ряда побѣдоносныхъ походовъ русскихъ князей (1103—1120). Половцы должны были выселяться на Кавказъ, за Уралъ, на Западъ; другіе переходили подъ власть русскихъ князей и селились въ южно-русскихъ княжествахъ, какъ осѣдлое населеніе. Въ отличіе отъ нихъ, съ 1140 г. появляется терминъ — „дикій половчинъ“ для обозначенія кочевыхъ половцевъ. Но во второй половинѣ XII в. нападенія ихъ на русскія земли опять усиливается, не принимая, однако, уже прежнихъ опасныхъ размѣровъ. Проникновеніе русскаго вліянія въ половецкую среду становится все болѣе значительнымъ, и въ борьбѣ русскихъ князей съ татарами принимаютъ участіе и половцы; они были вовлечены прежде всего въ потокъ татарскаго нашествія, и татары смотрѣли на „поганыхъ“ (языческихъ) половцевъ, какъ на своихъ „холоповъ и конюховъ“. Языкъ половцевъ извѣстенъ по „Куманскому словарю“, нач. XIV в., сохранившемуся въ архивѣ собора св. Марка въ Венеціи (изд. въ 1880 г. Куномъ; о немъ *В. Радловъ* въ *Mémoires* русской Академіи наукъ, т. 35, 1887 г.; загадки изъ него изслѣдованы *В. Бангомъ* въ *Sitzungsberichte* прусской акад. наукъ, 1912 г.). О вліяніи половецкаго языка на русскій (др.-рус.

*кощей, нога, чага* изъ полов.) см. *П. Меліоранскій*, „Турецкіе элементы въ языкѣ „Слова о Полку Игор.“ (Извѣст. отд. рус. яз. Акад. н., т. 7, 1902 г.). По исторіи половцевъ въ Россіи основное сочиненіе *П. Голубовскаго*, „Печенѣги, тюрки и половцы до нашествія татаръ“, 1884 г.; *Н. Аристовъ*, „О землѣ половецкой“ (Извѣст. ист.-фил. инст. въ Нѣжинѣ, 1887 г.); нов. сводъ данныхъ о П. у *М. Грушевскаго*, „Исторія України-Руси“, т. II (1905). См. также *Blau*, „Ueber Volkstum u. Sprache der Kumanen“ („Zeitschr. d. Deutschen Morgenländ. Ges.“ В. 29). *А. Погодинъ*.

**Половые органы**, см. *мочеполовая система*.

**Половые извращенія**, см. XIX, 237/38.

**Половая особенность**, признаки, по которымъ у раздѣльнополыхъ животныхъ и растений можно отличить мужской индивидуумъ отъ женскаго. Они бывають *первичные*—на половыхъ органахъ и *вторичные*—на прочихъ частяхъ организма (ср. *внутренняя секреція*, X, 488). У нѣкот. животныхъ самцы характеризуются особыми кожными придатками (рога, борода), болѣе яркою окраскою (у многихъ птицъ и насѣкомыхъ), болѣе звонкимъ голосомъ. У челов.—мужчина обыкновенно большаго роста, нежели женщина, отличается сильнѣйшимъ развитіемъ костей и мышцъ, угловатостью формъ; у женщинъ—болѣе развитый подкожно-жирный слой и болѣе округленныя формы. У женщинъ длиннѣе туловище, у мужчинъ—конечности. Грудная кѣтка у мужчинъ шире и глубже, у женщины больше животъ и шире тазъ. Гортань, дыхательное горло, легкія, сердце и кровеносные сосуды у мужчинъ больше. У женщинъ отсутствуютъ волосы на лицѣ; она быстрѣе пробѣгаетъ отдѣльные періоды жизни, раньше созрѣваетъ.

**Полозъ**, см. *змеи*.

**Полозъ**, рѣка валдайск., крестецк. и демянск. уу. Новгород. г., прав. прит. Полы; дл. 136 вер.

**Полонезъ** (франц.; итал. *polacca*), польскій танецъ, часто называемый также просто „польскимъ“. Движеніе П. торжественно - умѣренное; это, собственно, скорѣе шествіе, прогулка, дефилированіе, чѣмъ танецъ. Тактъ П. трехчетвертной; сопровожденію свойствененъ особый, характерный ритмъ. *Ю. Э.*

**Полоній**, радиоактивный элемент, открытый супругами Кюри в 1898 г. при исследовании уранового минерала—смоляной руды. См. *радиоактивность*.

**Полонное**, мѣст. новгород-волинск. у., Волинской губ.; 33.342 ж.

**Полонскій**, Яковъ Петровичъ, поэтъ (1819—1898). Въ своихъ письмахъ къ А. П. Чехову П. называетъ себя человѣкомъ, „не избалованнымъ восторгами“. Въ самомъ дѣлѣ, стихи П., какъ озими: сѣмена его лирики и до сихъ поръ лежатъ подъ снѣгомъ; а между тѣмъ П., несомнѣнно, настоящій поэтъ Божьей милостью:

Были невняты и дикы его вдохновенія  
Многимъ,—но тайна боговъ требуетъ чуткихъ людей;  
Музыка выспренней гений не даромъ любила сочетанія  
Словъ его, спавшихъ въ нечто душевнымъ огнемъ.

Это *ничто* захватывало чуткаго читателя въ поэзіи П. Съ довѣрчивой близостью, душевной теплотой подходилъ поэтъ къ своему читателю, съ которымъ, казалось, давно сжилась. Съ рѣдкой свободой и легкостью лились его музыкальныя пѣсни „чужды суеты“ и улыбались, и вызывали улыбку, и согрѣвали своимъ *теплымъ* лиризмомъ. Кто же не знаетъ его „Кузнечика-музыканта“, его „Елки“, его „Пѣсни цыганки“, „Мой костеръ въ туманѣ свѣтитъ“, его музыкальн. стих. „О, за что я люблю тебя, свѣтлая ночь“, его незабываемаго полнаго граціи дѣтскаго стихотворенія „Ночью въ колыбель младенца“ или чудеснаго „Былъ у Христа-Младенца садъ“?..

У П. есть свое лицо, есть свой акцентъ творчества, своя манера выражаться, свои настроенія. И. С. Тургеневъ въ его поэзіи находилъ „смѣсь простодушной граціи, свободной образности языка, на которомъ еще лежитъ отблескъ Пушкинскаго изящества, и какой-то, иногда нелюбкой, но всегда любезной, честности и правдивости впечатлѣній“. Это счастливое опредѣленіе индивидуальности П. Часто стихи его неряшливы, не отполированы и не отшлифованы, льются, какъ импровизация; длинныя поэмы и повѣсти въ стихахъ утомляютъ длиннотами и прозаизмами, напоминаютъ черновики,—но все это искупаютъ задушевность, дѣтская непосредственность и свѣжесть. Правда, на ряду съ пьесами, написанными по вдохновенію, по наитію, поэтъ пытается придумывать дидактическія

произведенія, въ родѣ „Вложи свой мечъ“, „За непогрѣшимость“, 15-го іюля 1888 г.“ и т. д.; но они ему не удаются.

Въ литературѣ П. появляется еще въ 40-е годы. Уже тогда въ стихотвореніи „Дорога“ онъ пишетъ: „про черный день нѣтъ пѣсни у меня“. Правда, у П. не было стройнаго міросозерцанія, не было „плана“. Это въ особенности отразилось на его многочисленныхъ прозаическихъ произведеніяхъ, которыхъ у него шесть томовъ и которыя неприятно поражаютъ своей натуралистической стенографичностью. Въ цѣнномъ письмѣ къ А. П. Чехову (88 г.) онъ *признается* ему, *только* ему, въ отсутствіи плана: „Все, что писалъ я прозой, я писалъ безъ всякаго заранѣе обдуманнаго плана. Написавши первыя главы и ясно, до наглядности ясно, представивши себѣ выводимые мною личности и характеры, я точно рѣшалъ задачу: что выйдетъ изъ такихъ-то и такихъ-то ихъ соотношеній, — и так. обр. всѣ предыдущія главы диктовали мнѣ главы послѣдующія“ (см. сборникъ „Слово“, П. къ десятил. смерти Чехова, стр. 233). И какъ поэтъ и какъ прозаикъ П. не вынашиваетъ произведеній, которыя быются у него подъ сердцемъ. Но зато правъ былъ поэтъ, когда ставилъ себѣ въ заслугу *правдивость* по отношенію къ эпохѣ, которую изображалъ. Въ „Признаніяхъ Сергѣя Чалыгина“ онъ изобразилъ конецъ царств. Александра I, вромѣ послѣ Отечеств. войны, настроенія пакаунѣ 14-го декабря. Онъ рисуетъ психологію ребенка, который былъ случайно свидѣтелемъ историческихъ событій на Сенатской площади, съ захватывающей правдивостью. Въ „Дешевомъ городѣ“ П. даетъ „*вѣрнѣйшую* копію“ Одессы и одесскаго общества въ 1845 г.; въ „Почаянно“ рисуетъ петербургскіе нравы 60-хъ гг. Лучшими произведеніями въ прозѣ являлись его „Крутыя горки“ и „Подъ гору“, въ которыхъ описанъ бытъ петербургскихъ мелкихъ хищниковъ и милыхъ хищницъ-звѣрьковъ. Трогательна здѣсь исторія гимназиста Пети Клинка, который явился жертвой классицизма и былъ загубленъ тупицей чехомъ. Страницы, посвященныя классической муштрѣ и борьбѣ противъ этой муштры, критика называла гражданскимъ подвигомъ со стороны романиста. Если поэтъ не явился ни въ стихахъ, ни въ прозѣ



провозвѣстникомъ опредѣленныхъ идей, то, несомнѣнно, надъ нимъ властвовали идеи, воспринятія имъ еще въ московскомъ университетѣ 40-хъ годовъ. П. до конца былъ поэтомъ гуманности, его симпатіи на сторонѣ того пѣвца, который заставилъ въ его поэмѣ „Казимиръ Великій“ вспомнить о народѣ, голодномъ и безправномъ. Н. Н. Страховъ видѣлъ въ его поэзіи направленіе, котораго „лучшимъ представителемъ былъ Грановскій: это—поклоненіе всему высокому и прекрасному, служеніе добру и красотѣ, ненависть ко всякому насилію и мраку“. Свои настроенія передавалъ поэтъ наиболѣе ярко не въ риторическихъ стихахъ, а въ наивныхъ поэмахъ, согрѣтыхъ глубокой любовью. „Въ его словъ была правда истинная“.

П. род. въ Рязани. По окончаніи курса юридич. факультета московск. унив. въ 1844 г., онъ издалъ первую книжку своихъ стихотв. („Гаммы“). Въ первое время жизнь его складывалась очень неудачно: ему приходилось терпѣть нужду, переѣзжать съ мѣста на мѣсто, зарабатывая средства частными уроками. Былъ онъ сначала въ Одессѣ, затѣмъ переехалъ въ Тифлисъ, гдѣ занялъ мѣсто помощника редактора „Закавказскаго Вѣстника“; здѣсь онъ, кромѣ цѣлаго ряда стихотвор., написалъ драму „Дареджана“ для тифлисскаго театра, которая, впрочемъ, не была дозволена къ представленію. Затѣмъ онъ снова думаетъ устроиться въ Петербургъ, но неудачно, и, больно, уѣзжаетъ за границу. По возвращеніи въ Петербургъ въ 1858 г., П. становится редакторомъ журнала „Русское Слово“, но черезъ два года оставляетъ его и поступаетъ секретаремъ въ комитетъ иностранной цензуры, и по цензурному вѣдомству П. служилъ до конца жизни. (Библиографію см. XI, 688). В. Львовъ-Рогачевскій.

**Полорогія**, см. *жвачныя*.

**Полосатикъ**, см. *киты*.

**Полоскунъ**, см. *енотъ*.

**Полотно** 1) см. *текстильное производство*; 2) П. желѣзныхъ дорогъ, см. XX, 139/40, *прилож.*, 29/30.

**Полотняный заводъ**, см. *Згомонъ*.

**Полоцкій**, Симеонъ, одинъ изъ видныхъ писателей XVII в.; полное его имя Симеонъ (монашеское; мірское неизвѣстно) Емельяновичъ *Петровскій - Ситни-*

*новичъ*; род. гдѣ-то въ Бѣлоруссіи въ 1629 г., ум. въ Москвѣ въ 1680 г. Воспитанныкъ, по всей вѣроятности, Кіевской Коллегіи (академіи), 27-ми лѣтъ принялъ монашество въ Полоцкѣ (откуда и его прозвище), сталъ учителемъ въ тамошнемъ братскомъ училищѣ. Въ 1656 г. познакомился въ Полоцкѣ съ царемъ Алексѣемъ Михайловичемъ, а въ 1664 г. переселился въ Москву, гдѣ вплоть до своей смерти широко развивалъ свою педагогическую, литературную и просвѣтительную дѣятельность: въ 1665 г. П., уже близкій ко двору, основываетъ въ Москвѣ школу по юго-западному образцу (въ Спасскомъ мон., за Иконнымъ рядомъ на Никольской) для обученія „по латынямъ“ и для „грамматическаго ученія“ молодыхъ подьячихъ Тайнаго приказа; въ слѣдующемъ году принимаетъ участіе въ дѣлахъ собора противъ старообрядцевъ; въ 1667 г. становится преподавателемъ въ царской семьѣ, обучая царевичей (сперва Алексѣя, затѣмъ Θεодора) латинскому языку, пѣтикъ съ риторикой и богословію, принимаетъ участіе въ семейныхъ и общественныхъ событіяхъ въ царской семьѣ своими литературными произведеніями, выступая въ качествѣ придворнаго проповѣдника и стихотворца; будучи энергичнымъ посредникомъ по сношеніямъ между придворными сферами и юго-западными учеными, искавшими доступа въ Москву себѣ и своимъ литературнымъ и богословскимъ произведеніямъ (Иннокентій Гизель, Лазаръ Барановичъ и др.), вель въ то же время оживленную борьбу съ сторонниками „греческаго“ ученія (Епифаній Славинецкій, Евфимій Чудовской и др.) и противниками „латинскаго“ ученія, представителемъ котораго былъ П. Ему же обязана своимъ возникновеніемъ и т. наз. „Верховая“ типографія (у царя наверху), не зависѣвшая отъ „Государева печатнаго двора“, находившагося въ распорядженіи патріарха, стоявшаго во главѣ противниковъ „латинскаго“ теченія, и печатавшая книги почти исключительно церковныя; въ „Верховой“ типографіи печатались книги новаго характера—юго-западнаго. Сверхъ того, П. принималъ дѣятельное участіе по упорядоченію русской иконописи, предпринятомъ соборомъ 1666—1667 г.; онъ возвышенно понималъ занятіе иконописца,

какъ подвигъ духовный, сумѣлъ оцѣнить Симона Ушакова и т. д. Наконецъ, ему же принадлежитъ проектъ высшаго учебнаго заведенія въ Москвѣ—Славяно-греко-латинской академіи, — осуществленный уже по смерти П.

Какъ писатель плодovitый, П., будучи воспитанникомъ юго-запада Руси, является проводникомъ западнаго теченія въ московской литературѣ, куда вносятся имъ и новыя формы: виршевая силлабическая поэзія, драма (въ видѣ обработки школьной пьесы) и новое содержаніе— въ видѣ схоластическо-риторической проповѣди, хвалебныхъ стихотвореній „на случай“ и т. д. Дѣятельность П. была т. о. значительнымъ шагомъ впередъ для московской литературы XVII в., сближая ее съ литературой западно-европейской. Кромѣ того, вліяніе литературной дѣятельности П. сказалось въ рядѣ учениковъ, которые были усердными продолжателями его направленія, каковы: Сильвестръ Медвѣдевъ, Каріонъ Истоминонъ и др. Языкъ стихотвореній и проповѣдей П., сознательно стремившагося овладѣть славяно-русскою рѣчью литературы московской, все же пестритъ особенностями его юго-западной рѣчи.

Наиболѣе крупныя сочин. П.: „Жезлъ правленія“ (1666) — полемич. трактатъ противъ старообрядцевъ, „Житіе и ученіе Христа Господа и Бога нашего“, „Вѣнецъ вѣры каеволическія“ (1670), „Книга вопросовъ и отвѣтовъ катехизическихъ“ (1671) — всѣ три вмѣстѣ составляютъ курсъ христіанскаго ученія, какъ его понималъ авторъ, „Обѣдъ духовный“ (1676) и „Вечеря духовная“ (1683) — собраніе поученій и проповѣдей, „Риемологіонъ (1678) — собраніе стихотвореній „на случай“, „Вертоградъ многоцвѣтннй“ (1678—разныя стихотворенія), переложенія, „Комедія о Навуходоносорѣ“, „Комедія о блудномъ сынѣ“ (первыя драматическія пьесы въ Москвѣ), „Риемованный мѣсяцесловъ“, „Псалтирь риемованная“ (1680), „Исторія о Варлаамѣ и Іоасафѣ“ (1681), „Тестаментъ Василія, царя греческаго“ (1680), переводы и др.

Изъ литературы о П.: Л. Майковъ, „С. П.“ (Очерки изъ ист. рус. лит. XVII и XVIII ст., Спб. 1889)—лучшая монограф.; I. Татарскій, „С. П., его жизнь и дѣя-

тельность“ (М. 1886); В. Поповъ, „С. П., какъ проповѣдникъ“ (М. 1886).

М. Сперанскій.

**Полоцкій уѣздъ** находится въ зап. части Витебск. г. Площадь 4.186,7 кв. в. Расположенъ по р. З. Двинѣ, гл. обр. по ея правому берегу. Поверхность холмистая (водораздѣлъ притоковъ З. Двины). Много озеръ и болотъ. Лѣса занимаютъ ок. 38% площ. Почва на ю. глинистая и подзолистая, на с. песчаная и торфяная. Населеніе къ 1913 г. исчислено въ 175,6 т. ж. (включая 25 т. городского); на 1 кв. в. 35,9 сельск. ж. По переп. 1897 г. было 141.841 ж. Преобладающее насел. бѣлоруссы — 73,1%; великоруссы — 11,8%, евреевъ — 12,8%. Гл. занятіе земледѣліе; имѣютъ значеніе лѣсные и отхожіе промыслы. Вся хозяйств. площадь у. въ 1905 г. равнялась 435.189 дес.; изъ нихъ крестьянск. надѣльн. земель — 31,4% (9,9 дес. на 1 дворъ). Въ частн. собственности было 52%, въ т. ч. 138.535 дес. принадлежало дворянамъ (по 481 д. на 1 владѣніе), 19.877 д. крестьянамъ (по 60,2 д. на 1 влад.), 18.528 д. мѣщанамъ (по 73,8 д. на 1 влад.) и 20.813 д. купцамъ (по 473 д. на 1 влад.). Церкви, госуд. и учрежд. принадлеж. 16,6%. А. П-ръ.

**Полоцкое княжество** образовалось на территоріи издавна населенной; здѣсь встрѣчаютъ памятники неолитической культуры. Непосредственными же предшественниками славянскихъ насельниковъ (кривичей) здѣсь были финно-угорскія племена, что доказываютъ и археологическія находки и филологическія данныя (названіе мѣстностей на *ва, ма, са* и др.). То, что Полоцкъ лежитъ западнѣ великаго воднаго пути „изъ Варягъ въ Греки“, то, что Западная Двина связывала его прежде всего съ торговыми интересами балтійскаго побережья, оказало глубокое вліяніе на судьбы княженія. Присоединенный-было Владиміромъ Святославовичемъ къ Кіеву, онъ имъ же былъ выдѣленъ сыну его Изяславу, и съ тѣхъ поръ П. к. заняло особое въ средѣ русскихъ княженій мѣсто: въ противоположность тѣмъ, связаннымъ съ Кіевомъ отношеніями, буди то „очереднаго владѣнія“ „золотымъ столпомъ кіевскимъ“, какъ полагаетъ Ключевскій, будь то владѣльческими отиошеніями иного типа, П. к. стояло на члѣ этой борьбы за Кіевъ: здѣсь ранѣе всего

утвердилось начало отчиннаго владѣнія княженіемъ. Однако кievскіе князья, въ своемъ стремленіи объединить русскія земли вокругъ себя, не оставили безъ вниманія и П. к., и княженіе Всеслава Брячиславовича Полоцкаго (1044—1101) и его сыновей полно эпизодами, подчасъ очень драматическими, этой борьбы, завершившейся было захватомъ полоцкихъ князей (1127) и ссылкой ихъ въ Царьградъ (1130). XII в. въ исторіи П. к. характеризуется общимъ для Руси процессомъ распаденія княженія на рядъ политическихъ другъ отъ друга независимыхъ отчинъ, группирующихся семейными гнѣздами — Глѣбовичей, Васильковичей и Борисовичей, ведущихъ между собою постоянную борьбу. Въ XII же в. усиливаются въ П. к. торговыя связи съ форпостомъ германской торговли — о. Готландомъ. И образованіе на балтійскомъ побережьи новыхъ городовъ столь же воинственнаго, сколь и экономически предприимчиваго Ливонскаго ордена только подняло торговое значеніе отдѣльныхъ волостей распадавшаго П. к.: начиная съ 1210 г. и черезъ весь XIII и XIV вв. проходятъ рядъ торговыхъ договоровъ съ нѣмцами, устанавливающихъ общія правила объ охранѣ купцовъ и регулирующихъ порядокъ торговли, равно какъ и качество предметовъ ея. Воскъ и мѣха составляли основную массу полоцкаго вывоза, которую дополняли серебро, хмель, рабы. Политическое значеніе П. к. падаетъ вмѣстѣ съ его раздробленіемъ: во втор. пол. XII в. смоленскіе князья, становясь на сторону то одного, то другого изъ П. удѣловъ, приобрѣтаютъ чрезвычайно большое вліяніе на ходъ мѣстныхъ дѣлъ, въ началѣ XIII в., „Божьи дворяне“ — крестоносцы подчиняютъ себя ливовъ, платившихъ дань полочанамъ, и овладѣваютъ передовыми русскими укрѣпленіями — Кукенойсомъ (Кокенгоуэномъ, 1208) и Герсикой (Крейденбургомъ, 30-е гг. XIII в.). Наконецъ выросшее литовское государство уже при Миндовгѣ включаетъ въ свой составъ П. к.: въ половинѣ XIII в. въ рукахъ литовскихъ князей Полоцкъ, Витебскъ, Друцкъ. Судьбы П. к. тѣсно переплетаются теперь съ судьбами Литвы. Полоцкъ былъ присоединенъ къ Литвѣ въ 1307 г.; въ 1320 г. въ сферу политическаго господства вел. кн. литовскаго вошелъ и Ви-

тебскъ.—См. *Довнаръ-Запольскій*, „Очеркъ ист. Кривичской и Дреговичской земель до конца XII ст.“ (1891); *Данилевичъ*, „Очеркъ исторіи Полоцкой земли до конца XIV ст.“ (1896); *Любавскій*, „Очеркъ исторіи литовско-рус. государства“ (М. 1910). С. В.

**Полоцкъ**, уѣздн. гор. Витебск. г., на Зап. Двинѣ, при впад. въ нее р. Полоты, 30.737 ж.; преоблад. евреи (62,3%), далѣе русские (26,6%), поляки (8,3%) и нѣмцы (2, 7%). Учит. семин., женск. гимн., кад. корпусъ. Изъ памятниковъ старины, которыхъ почти не сохранилось, слѣдуетъ отмѣтить храмъ Христа Спасителя (XII в.) въ Спасо-Евфросиніевскомъ монастырѣ; Софійскій соборъ (1750 г.) включилъ въ себя лишь незначит. часть бывшаго на его мѣстѣ древн. храма. Промысл. слабо развита; большое значеніе имѣетъ торговля, но и она сравнительно невелика.— П. одинъ изъ древнѣйшихъ русскихъ городовъ; въ скандин. сагахъ онъ, подъ именемъ *Palteskia*, фигурируетъ какъ самостоят. городъ, находившійся въ слабой зависимости отъ Новгорода. Въ русск. лѣтописи П. упоминается подъ 862 г. въ числѣ городовъ, розданныхъ Рюрикомъ. Рано сталъ княжествомъ (см. *Полоцкое княжество*), обращеннымъ въ концѣ XIV в. лит. кн. Витовтомъ въ воеводство. Въ 1563—1579 гг. и 1654—1667 гг. принадлежалъ русскимъ. Нѣкогда цвѣгущій торговый городъ, насчитывавшій въ XIV в. 100.000 ж., съ XVII в. пришелъ въ значит. упадокъ. Присоединенный къ Россіи въ 1772 г., назначенъ былъ въ 1776 г. губ. гор. Полоцк. губ., въ 1796 г. у. г. Бѣлорусск. г., въ 1802 г.—Витебск. г. Въ Отечественную войну находился въ рукахъ французовъ съ 14 іюля по 8 окт. Въ 1850 г. открытъ памятникъ павшимъ подъ П. воинамъ.

**Полтава**, губернс. городъ, на р. Ворсклѣ, при впаденіи въ нее р. Полтавки. 2 мужск. гимн., 1 казенн. и 4 частн. женск. гимназіи, институтъ благородн. дѣвицъ, реальное учил., коммерч. учил., кадетскій корпусъ, духовн. семинарія, 83.841 ж. (по свѣд. гор. упр.—72.000). П. упоминается уже въ XII в.; въ русск. исторіи она ознаменована побѣдой Петра I надъ шведск. королемъ Карломъ XII (27 іюня 1709 г.). Въ гѣр. находятся два памятника въ честь этой побѣды: одинъ, представляющій колонну на гранитномъ пье-

десталь, увѣнчанную бронзов. орломъ съ лавровымъ вѣнкомъ во рту и перунами въ когтяхъ, сооруженъ въ 1809 г. на томъ мѣстѣ, гдѣ, по преданію, П-скій комендантъ Коллинъ встрѣтилъ Петра при торжественн. въѣздѣ въ П. Другой (сооруж. въ 1849 г.) находится на мѣстѣ квартиры Коллина, гдѣ Петръ отдыхалъ послѣ сраженія; памятникъ представляетъ прямоугольную призму съ мечемъ, щитомъ и шлемомъ наверху. Въ XVIII ст. П. вела обширную торговлю скотомъ съ Силезіей, но конкуренція Новороссійскаго края и Донской обл. привела ее въ упадокъ. Торговое значеніе П. поднялось съ 1852 г., когда сюда была переведена изъ Роменъ Ильинская ярмарка (съ 16 іюля до нач. августа), на кот. съѣзжались не только русскіе, но и иностранные купцы; главн. предм. сдѣлокъ были: зимній сукна, шерстян. ткани, пушной товаръ. Съ расцвѣтомъ Харьковъ и упадкомъ ярмарочной торговли торгов. промысл. значеніе П. стало понижаться.

**Полтавская**, станица таманск. отд. Кубанской обл.; 15,708 ж.

**Полтавская губернія**, одна изъ малорусскихъ губерній Европейской Россіи, занимаетъ площадь въ 43.844 кв. в., расположена по лѣвому берегу р. Днѣпра, въ бассейнѣ его притоковъ Сулы, Псела и Ворсклы. Вся губернія расположена на склонѣ къ Днѣпру Среднерусской возвышенности, при чемъ самые высокіе ея участки находятся въ сѣверной и восточной части губерніи (уѣзды роменскій, прилукскій, лохвицкій, гадячскій и константиноградскій). Мѣстность не поднимается здѣсь выше 100 с. надъ уровн. моря; отсюда идетъ постепенный спускъ на юго-западъ, къ Днѣпру, долина котораго, а также и низовья его притоковъ находятся не выше 15—20 саж. надъ уровнемъ моря. Общій характеръ мѣстности равнинный, при чемъ въ областяхъ верхняго теченія притоковъ Днѣпра ему придаетъ нѣкоторое разнообразіе масса длинныхъ и глубокихъ овраговъ, пересѣкающихъ водораздѣлы во всѣхъ направленіяхъ и измѣняющихъ направленіе теченія рѣкъ. Такъ, Хороль, повидимому, впадалъ рагѣ въ Днѣпръ у Градижска, а позднѣе онъ былъ отведенъ въ Пселъ подошедшимъ къ нему оврагомъ и спустившимъ такимъ образомъ его воды. Болѣе же низменная часть гу-

берніи представляетъ собою настоящую степь, безконечную равнину, съ малымъ количествомъ овраговъ и усѣянную только мелкими углубленіями, „блюдцами“. Полтавская равнина прерывается только рѣками съ ихъ несимметричными долинами: правый ихъ берегъ крутъ, лѣвый пологъ и постепенно, медленно поднимаясь, доходитъ до водораздѣла; затѣмъ слѣдуетъ крутой обрывъ къ рѣкѣ, и опять снова та же картина. Ей также много способствуетъ параллельное теченіе рѣкъ губерніи, текущихъ приблизительно въ одномъ направленіи—на Ю.-З. Лѣвый берегъ Днѣпра въ предѣлахъ губерніи низменъ, и только между Градижскомъ и устьемъ Орели высоты его сравниваются съ правобережьемъ рѣки, долина значительно суживается,—здѣсь вліяютъ трудно размываемые кристаллическія породы. Рѣки имѣютъ слабое паденіе, очень извилисты, часто мѣняютъ свои русла, оставляя старицы и озера. Берега рѣки круче въ возвышенныхъ частяхъ губерніи, гдѣ они сильно пересѣчены оврагами. Памятниками геологическихъ судебъ губерніи являются: кристаллическія породы, глины и пески третичнаго періода и отложенія послѣтретичныя. По берегу Днѣпра, между Градижскомъ и границей Екатеринославской губерніи, выступаютъ граниты и гранитогнейсы, породы кристаллическія, представляющія собою поднявшіяся изъ глубинъ расплавленные массы и застывшія среди земной коры, среди породъ, осѣвшихъ изъ первобытнаго моря. Эти послѣднія были подвергнуты дѣйствію подземнаго жара и колоссальному давленію, совершенно ихъ измѣнившимъ, — произошла полная перекристаллизація вещества, самая порода чрезвычайно энергично смята и раздроблена; эти породы составляютъ основаніе всѣхъ геологическихъ системъ земли. Послѣ этого памятника сѣдой древности мы наталкиваемся на слѣды каменноугольнаго моря въ константиноградскомъ уѣздѣ, гдѣ на глубинѣ 91 саж. найдены пески и глины этого возраста. Въ пермскій и триасовый періодъ здѣсь господствовала суша, въ юрское время мы должны предполагать присутствіе здѣсь моря; но объ этомъ мы знаемъ очень мало, какъ мало мы знаемъ и о мѣловомъ періодѣ, во вторую половину ко-

торого море широко разлилось по всей южной Россіи. Только въ концѣ эоцена мы имѣемъ опредѣленное указаніе на судьбы края: море отложило здѣсь породы бучакскаго яруса,—пески съ фосфоритами,—обнаруженныя въ буровыхъ скважинахъ; въ слѣдующую эпоху, „киевскую“, море значительно углубилось и отложило повсемѣстно (констатируется буровыми скважинами и разрѣзами горы Пивихи у Кременчуга) синюю „спондиловую“ глину; затѣмъ глубина моря стала уменьшаться, и въ наступившую „харьковскую“ эпоху оно отложило голубья мѣлоподобныя породы, обнаруживаемыя во многихъ мѣстахъ губерніи. Море и дальше продолжало мелѣть, и въ концѣ олигоцена здѣсь установился режимъ крайне мелкаго моря, отложившаго поверхъ харьковскихъ породъ бѣлые пески и песчаники полтавскаго яруса, находимые почти всюду по берегамъ рѣкъ. Выше этихъ породъ въ восточной части губерніи залегаютъ пестрыя глины, продукты отложенія отдѣльныхъ озеръ и водоемовъ—остатковъ ушедшаго моря. Всѣ эти третичные осадки занимаютъ сплошь все пространство губерніи, но очень рѣдко выходятъ на поверхность, скрытые позднѣйшими послѣтретичными образованиями. Въ лубенскомъ уѣздѣ у с. Исачки мы наталкиваемся на очень интересное явленіе въ видѣ основныхъ вулканическихъ лавъ (діабазы, діориты)—мы имѣемъ здѣсь дѣло съ древнимъ вулканомъ, покровныя части котораго разрушены; возрастъ его остается неизвѣстнымъ. Вдоль Днѣпра горныя породы сложены въ складку: здѣсь проходитъ зачаточный хребетъ, связывающій азіатскія цѣпи съ горами Средней и Западной Европы. Мощнымъ покровомъ залегаютъ на коренныхъ породахъ отложенія послѣтретичныя; Полтавская губернія почти цѣликомъ была покрыта великимъ ледникомъ, принесшимъ съ сѣвера валуны—обломки финляндскихъ скалъ. Только восточная часть губерніи, отъ меридіана Полтавы, не была покрыта оледенѣніемъ. Строеііе послѣтретичнаго покрова весьма разнообразно: не на всемъ пространствѣ губерніи имѣются всѣ члены этихъ отложеній, во многихъ мѣстахъ не хватаетъ либо однихъ, либо другихъ. Въ основаніи послѣтретичнаго покрова залегаютъ прѣсно-

водные мергеля, ясно-слоистые, съ валунами; затѣмъ мы имѣемъ красно-бурю глину съ валунами—поддонную морену ледника, имѣющуюся почти повсюду; морена покрывается обычно лёссомъ—желтоземистой породой, происхожденіе которой неясно: часть его образовалась за счетъ разрушенія склоновъ дождевыми потоками, часть же была нанесена вѣтромъ въ періоды степного и полупустыннаго климата. Въ восточной части губерніи, гдѣ морена отсутствуетъ, она замѣщена бурными безвалунными суглинками. Кромѣ этихъ образований, стоящихъ въ связи съ ледникомъ, въ предѣлахъ губерніи развиты лёссовидныя суглинки, продукты измѣненія морены и лёсса и перемѣщенія ихъ съ высотъ на склоны долинъ и, наконецъ, образованіе настоящаго дилювія. Въ рѣчныхъ долинахъ, гдѣ скопляются массы песка, мы имѣемъ образованіе мощныхъ дюнь. Таково геологическое строеііе губерніи, не изобилующее полезными ископаемыми, вслѣдствіе чего въ ней почти отсутствуетъ добывающая промышленность, зато содѣйствующее образованію прѣвосходныхъ почвъ, что обусловливаетъ усиленную земледѣльч. культуру.

*Почвы* П. г. весьма плодородны: черноземъ покрываетъ сплошь всю губернію за немногими исключеніями. Качества его, однако, очень сильно мѣняются, въ зависимости отъ высоты мѣстности, крутизны склона и пр. Какъ общее правило, можно положить, что наибольшимъ количествомъ перегноя обладаетъ черноземъвысокихъ водораздѣльныхъ пространствъ; количество перегноя сильно уменьшается, когда мѣстность понижается, — при очень крутомъ склонѣ почва обогащается песчанистыми частицами. Черноземныя почвы прерываются отдѣльными участками и цѣлыми полосами лѣсныхъ земель,—чернозема, сильно видоизмѣннаго укрѣпившимся на немъ лѣсомъ. Здѣсь онъ принимаетъ болѣе бѣдныхъ перегноемъ почвъ, съ нѣсколькими инымъ химическимъ составомъ; эти почвы по своему общему характеру служатъ переходомъ отъ чернозема къ сѣвернымъ суглинкамъ. Большое значеніе для состава почвъ имѣетъ ея подпочва, при чемъ почвы, образовавшіяся на лёссѣ, по качеству значительно выше почвъ, образовавшихся на глинахъ и пескахъ. Лѣсныя почвы

въ Полтавской губ. мы находимъ въ сѣверныхъ уѣздахъ: лохвицкомъ, гадяцкомъ и хорольскомъ, гдѣ онѣ встрѣчаются отдѣльными изолированными островками; кромѣ того, онѣ протянулись длинной полосой по Ворсклѣ. Въ поймахъ рѣкъ развиты почвы песчаныя и пойменные, при чемъ послѣднія образовались на счетъ прилегающихъ къ нимъ склоновъ и потому очень разнообразны. Во впадинахъ степей происходятъ процессы выщелачиванія солей изъ почвъ, расположенныхъ на болѣе высокихъ частяхъ степи, такъ что съ каждымъ пониженіемъ рельефа, замкнутымъ со всѣхъ сторонъ, связано большее или меньшее осолоненіе почвы такой впадинки, переходящей постепенно въ настоящіе солонцы; такіе солонцы разбросаны по всей площади губерніи. Въ тѣсной зависимости отъ почвы стоятъ растительныя формаціи, но послѣднія болѣе другихъ физико-географическихъ элементовъ испытываютъ на себѣ тяжелую руку человѣка. На черноземной почвѣ, чрезвычайно широко распространенной на территоріи губерніи, наиболѣе обычной формаціей является степь, флора которой имѣетъ оригинальный характеръ, съ преобладаніемъ чисто степныхъ растений, среди которыхъ ковыль играетъ наиболѣе значительную роль. Но въ настоящее время усиліями человѣка степь почти совершенно уничтожена; кое-гдѣ остались жалкіе остатки когда-то богатой флоры. Среди степи, тамъ, гдѣ она становится волнистой, растутъ кустарниковыя растенія. Степь въ своемъ первобытномъ видѣ сохранилась только по склонамъ рѣчныхъ долинъ, у опушекъ лѣсовъ и въ нѣкоторыхъ особенно счастливыхъ участкахъ, какова, напр., „Струковская степь“ въ константиноградскомъ уѣздѣ. Въ общемъ можно отличить въ степи три вида ея: 1) съ преобладаніемъ кустарниковъ—дерезы, бобовника и карликовой вишни—среди низкорослыхъ растеній, гдѣ главную роль играютъ *Festuca*, *Coeleria* и другіе злаки; 2) степь пионовая, еле-еле сохранившаяся, съ клумбами воронцовъ, и 3) степь ковыльная. Лѣсная формація значительно лучше сохранилась, хотя отъ нея также осталось весьма немного: о прежнемъ ея распространеніи свидѣтельствуютъ участки деградированнаго чернозема. П.

г. относится къ полосѣ лѣсостепи—полосѣ, гдѣ въ теченіе всего послѣдствію времени происходила борьба между степью и лѣсомъ, гдѣ послѣдній не имѣетъ сплошного распространенія, а занимаетъ отдѣльные участки и острова—это форпосты лѣса среди степи. Полтавскій лѣса, какъ вообще лѣса лѣсостепной полосы, занимаютъ главнымъ образомъ крутые берега рѣчныхъ долинъ, также попадаются островами въ сѣверной и сѣверо-западной части губерніи; въ послѣдней имѣются участки сплошного лѣса, заходящаго сюда изъ Черниговской губерніи. Лѣсныя заросли попадаютъ также въ поймахъ и въ балкахъ. Главнѣйшими представителями лѣсной флоры являются: дубъ, кленъ, липа, въ наиболѣе возвышенныхъ частяхъ губерніи—грабъ. Подъ шатрами лиственнаго лѣса широко раскинулся кустарникъ—второй ярусъ лѣсной формаціи; здѣсь растутъ орѣшникъ, глогъ, тернъ, шиповникъ и мн. др. Весною, когда свѣта еще много въ лѣсу, имѣется и третій ярусъ—покрывающій почву коверъ роскошнѣйшихъ цвѣтовъ. Кое-гдѣ спорадически встрѣчаются хвойные лѣса, главнымъ образомъ въ поймѣ Днѣпра. Бѣдная флора растетъ на солонцахъ. Здѣсь укрѣпились обитатели прикаспійскихъ солонныхъ степей: *Lepidium*, *Leuzea salida* и др. Совершенно особнякомъ стоитъ флора полей и пустопорожнихъ мѣстъ: это спутники всякой культуры—космополиты, различныя сорныя травы и бурьяны. *Климатъ* П. г. благоприятный: продолжительная, но не суровая зима съ частыми оттепелями; весна довольно поздняя съ возвратами холодовъ въ маѣ; лѣто умѣренно-жаркое, съ осадками; осень сухая. Наибольшее давленіе наблюдается зимою, а наименьшее—лѣтомъ. Наиболѣе низкая средняя температура—въ январѣ—7,0°, наиболѣе высокая—въ іюлѣ 21,3°, средняя годовая температура 7,6°. Средняя температура зимы—6,4°, весны 7,3°, лѣта 20,5°, осени 8,4°. Наивысшая температура наблюдалась въ августѣ 1895 г. 37,9°, наименьшая въ январѣ 1896 г.—31,4°. Въ зависимости отъ температуры находится вскрытіе и замерзаніе рѣкъ; Днѣпръ у Кременчуга вскрывается, въ среднемъ, около 23 марта, замерзаетъ около 16 декабря; такимъ образомъ онъ остается свободнымъ отъ льда въ теченіе 268 дней.

Население П. г., по официальным данным, къ 1 января 1912 года состояло изъ 3.673,1 тыс. человекъ обоего пола. Естественный приростъ населения довольно значителенъ. Въ среднемъ за время съ 1864 г. по 1897 г. онъ былъ равенъ 1,52% въ годъ, а по послѣднимъ свѣдѣніямъ за 1911 г. даже 2,01%. Но дѣйствительный приростъ вследствие сильно развитого переселения въ Сибирь и другія губерніи Европейской Россіи гораздо ниже естественнаго. Съ 1864 по 1897 г. онъ равнялся 1,16%, а въ 1911 г. — 1,58%. По плотности населения П. г. является наиболее населенной изъ трехъ малороссійскихъ губерній. На 1 кв. версту въ ней приходится 83,8 человекъ. Преобладающая народность — малороссы, составляющіе по переписи 1897 г. 92,98% всего населения; сравнительно высокъ процентъ евреевъ (3,97%); великороссы всего 2,62% и прочихъ народностей — 0,43%. Въ сословномъ составѣ преобладаютъ крестьяне (88,5%); за ними слѣдуютъ мѣщане (8,7%); дворяне и чиновники составляютъ 1,5%; почетные граждане и купцы — 0,7% и духовенство — 0,6%. Общее число населенныхъ мѣстъ вмѣстѣ съ городами равно 8.334. Уѣздными городами — 10: Константиноградъ, Кременчугъ, Лохвица, Лубны, Миргородъ, Переяславъ, Пирятинъ, Прилуки, Ромны, Хороль. Въ городахъ живеть сравнительно очень небольшая часть населения — менѣе 10%; болѣе 90% живутъ въ уѣздахъ — по селамъ, деревнямъ и отдѣльнымъ хуторамъ. Послѣдній видъ селеній въ П. г. встрѣчается довольно часто; это стоитъ въ связи съ племеннымъ составомъ ея населения, такъ какъ малороссы вообще отличаются индивидуализмомъ въ хозяйственной и общественной жизни и не склонны къ скупенной мірской деревнѣ великороссовъ. На это указываютъ и небольшие сравнительно рамыры полтавскихъ селеній, значительно уступающихъ по своей численности великорусскимъ. Число лицъ въ рабочемъ возрастѣ, при потребительно-трудовомъ хозяйствѣ являющихся главной основой производительныхъ силъ населения, составляетъ 41,3% душъ обоего пола. Въ половомъ составѣ перевѣсъ женщинъ надъ мужчинами выраженъ слабѣе, чѣмъ въ среднемъ по Россіи: на 100 мужчинъ здѣсь приходится только 102 женщины. Главнѣйшимъ источникомъ средствъ существованія для населения служитъ сельское хозяйство, отъ котораго живутъ 81,6%. Остальная населеніе занято, главнымъ образомъ, въ обрабатывающей и горной промышленности, а также въ транспортѣ и торговлѣ и проч. *Землевлѣдѣніе* П. г. по площади удобной для веденія сельскаго хозяйства земли, по послѣднимъ и наиболее точнымъ даннымъ окладныхъ книгъ за 1909 годъ, занимаетъ пространство въ 4.370.137 дес. Судя по распределенію этой площади между сословіями и прочими категоріями собственниковъ, условия землевлѣдѣнія въ П. г. складываются довольно благоприятно для трудового земледѣльческаго ея населения. Такъ, земля казны и удѣловъ занимаютъ въ губерніи совершенно ничтожное мѣсто: на ихъ долю приходится всего 0,39% всей земельной площади. Весьма скромную роль сравнительно играетъ здѣсь дворянское землевлѣдѣніе, не достигающее и четвертой части удобныхъ земель. Вообще весьма крупными собственникамъ въ П. г. принадлежитъ 25,3% земли. Вся остальная площадь находится въ собственности мелкихъ владѣльцевъ, принадлежащихъ, по терминологіи полтавской статистики, къ непривилегированнымъ сословіямъ (крестьяне, казаки, мѣщане и прочіе сельскіе обыватели). Вся эта земля состоитъ во владѣніи частью подворномъ сельскихъ обществъ, частью въ частной собственности отдѣльныхъ хозяевъ и обрабатывается собственнымъ трудомъ владѣльцевъ и ихъ семьи. Обширное землевлѣдѣніе встрѣчается, какъ рѣдкое исключеніе. По даннымъ 1905 года, — правда, не могущимъ претендовать на какую-либо точность, — общинное владѣніе практикуется всего на 320.945 дес., тогда какъ подворное занимаетъ 1.870.771 дес. Земледѣльческое население П. г. распадается на два рѣзко различныя между собой по земельной обеспеченности разряда — казаковъ и крестьянъ. Казаки въ массѣ своей представляютъ верхи полтавской деревни, наиболее обеспеченныя землей слои ея. Крестьяне же принадлежатъ къ слабо обеспеченнымъ слоямъ ея. Это рѣзкое раздѣленіе наблюдается не только между отдѣльными селеніями, но очень часто происходитъ и внутри селеній, раздѣляя ихъ на двѣ непохожія другъ на друга и въ социально-экономическомъ отношеніи враждебныя части.

Описанный характеръ распределенія земельного фонда между крупнымъ привилегированнымъ землевлѣдѣніемъ и мелкими земельными собственниками обуславливается

не только условиями первоначальнаго надѣленія сельск. населенія землей при освобожденіи, но въ значит. степени является также результатомъ того процесса междусословной земельной мобилизации, который въ замѣтныхъ размѣрахъ начался тотчасъ же послѣ освобожденія и продолжается до послѣдняго времени. Основнымъ направлениемъ этого процесса является постепенное и все возрастающее переимѣненіе земельныхъ владѣній изъ рукъ крупныхъ землевлѣдѣльцевъ въ руки мелкихъ трудовыхъ землевлѣдѣльцевъ. Процессъ этотъ, широко извѣстный въ общей экономической литературѣ подъ именемъ «дворянскаго оскуднѣнія», получилъ въ П. г. довольно яркое выраженіе, при чемъ онъ захватилъ здѣсь не только дворянство, но и прочіихъ привилегированныхъ крупныхъ собственниковъ, хотя и въ болѣе слабой степени. Въ наиболѣе полномъ видѣ онъ вырисовывается по далекимъ, однако, отъ совершенства официальнымъ даннымъ. Согласно этимъ даннымъ, за періодъ времени съ 1877 г. по 1905 г. всѣ привилегированныя сословія вмѣстѣ потеряли свыше 40% своей земельной площади. Судя по тѣмъ же даннымъ, земля эта почти все перешла къ мелкимъ земельнымъ собственникамъ. Болѣе точно этотъ процессъ за послѣднее время можно прослѣдить по даннымъ окладныхъ книгъ, которыя являются наиболее надежнымъ источникомъ свѣдѣній о переимѣнахъ въ землевлѣдѣніи различныхъ общественныхъ группъ. По этому источнику, дворяне потеряли за 7 лѣтъ, съ 1903 по 1909 г., 13,1% площади, принадлежавшей имъ въ 1903 году, а всѣ привилегированныя сословія вмѣстѣ — 14,7%. Такимъ образомъ, ежегодно за послѣднее время крупные собственники теряли не менѣе 2% своей земельной собственности. Проданная ими земля перешла въ руки, главнымъ образомъ, непривилегированныхъ мелкихъ собственниковъ — землевлѣдѣльцевъ, земельная площадь которыхъ за тотъ же промежутокъ времени посредствомъ покупокъ увеличилась на 4,0%. Столь быстрая распродажа земель крупными землевлѣдѣльцами сопровождалась довольно быстрымъ сокращеніемъ самыхъ размѣровъ ихъ владѣній. Вообще говоря, поскольку можно судить по даннымъ, относящимся къ имѣніямъ владѣльцевъ-дворянъ, крупные собственники теряли въ процессѣ мобилизации тѣмъ болѣе, чѣмъ значителѣе были размѣры ихъ землевлѣдѣнія. Именно, самая крупная категорія собственниковъ, владѣвшихъ имѣніями свыше 500 дес., потеряла за указанные выше 7 лѣтъ 18,4% своей площади; средняя категорія съ имѣніями отъ 50 до 500 дес. потеряла уже только 11,5% своей земли; и, наконецъ, категорія мелкихъ собственниковъ изъ привилегированныхъ сословій съ имѣніями менѣе 50 дес. потеряла всего 3,6% площади. Въ силу такой локализации мобилизационнаго процесса въ группѣ болѣе крупныхъ собственниковъ произошло значительное дробленіе привилегированнаго землевлѣдѣнія, и средней размѣръ его понизился за 7 лѣтъ съ 127,2 дес. до 109,8 дес. на 1 имѣніе. Нужно замѣтить однако, что это дробленіе не было всецѣло слѣдствіемъ процесса земельной мобилизации. Значительную роль сыграли здѣсь также переходы земель по наследству, раздѣлъ ихъ между естественнo увеличившимся числомъ членовъ семей. На это указываетъ тотъ фактъ, что число собственниковъ-дворянъ уменьшается значительно медленнѣе, чѣмъ площадь ихъ землевлѣдѣнія, во-первыхъ, и то обстоятельство, что число собственниковъ убываетъ только въ высшихъ по размѣру землевлѣдѣнія группахъ, въ нижней же группѣ, наоборотъ, возрастаетъ, во-вторыхъ. Именно, число всѣхъ дворянъ-землевлѣдѣльцевъ сократилось за 7 лѣтъ всего на 1,7%. Вмѣстѣ съ тѣмъ чрезвычайнo характерно какъ для процесса мобилизации, такъ и для переходовъ земли въ крупномъ землевлѣдѣніи по наследству, что число собственниковъ высшей группы убывало почти на 21%, въ средней — на 10,4% и нижней возросло на 3,0%. Крупное землевлѣдѣніе подтачивается, такимъ образомъ, съ двухъ концовъ одновременно и въ силу основныхъ процессовъ своей эволюціи дробится на все болѣе и болѣе мелкія части. И дѣйствительно, крупныхъ собственниковъ, владѣющихъ болѣе чѣмъ по 500 дес. земли, въ П. г. оставалось къ 1909 г. всего 422. Но эти четвертая собственникоы и до сихъ поръ сосредоточиваютъ въ своихъ рукахъ болѣе половины (56,3%) всей земельной собственности привилегированныхъ сословій, и средніе размѣры ихъ имѣній достигаютъ полутора тысячъ дес. Вообще же земли привилегированныхъ сословій по размѣрамъ владѣній распределялись въ 1909 году слѣдующимъ образомъ:

	Число владѣ- ній.	Коллчество земли въ дес.	% владѣній.	% земли.	Средній раз- мѣръ владѣній.
Мелкія (до 50 дес.)	11.029	118.326	79,5	10,6	10,7
Среднія (50—500 д.)	2.436	364.083	17,5	33,1	149
Крупныя (св. 500 д.)	422	625.475	3,0	56,3	1.482
Итого. . . . .	13.887	1.107.884	100	100	80

Слѣдовательно, въ П. г. въ настоящее время даже и въ категоріи привилегированныхъ собственниковъ преобладаютъ трудовая и близкая къ нимъ хозяйства, хотя принадлежащая имъ земельная площадь сравнительно еще невелика. Однако, судя по общему ходу эволюціи привилегированнаго землевладѣнія, въ будущемъ ей суждено возрастать за счетъ среднихъ и въ особенности крупныхъ владѣній. Таково основное направление главнѣйшихъ измѣненій въ области крупнаго землевладѣнія П. г. Совсѣмъ иной характеръ имѣли измѣненія въ землевладѣніи непривилегированныхъ собственниковъ. Въ теченіе всей пореформенной эпохи здѣсь наблюдались обратные процессы: процессы расширенія земельной площади. По подробнымъ даннымъ подворныхъ земскихъ переписей, за десятилѣтіе съ 1900 г. до 1910 г. общая площадь землевладѣнія непривилегированныхъ сословій увеличилась путемъ покупки съ 2.445.023 дес. до 2.682.957 дес., т. е. на 238.934 д., или 9,8%. Благодаря этимъ приобретениямъ, средній размѣръ землевладѣнія непривилегированныхъ сословій возросъ за это время, несмотря на увеличеніе числа хозяйствъ, съ 6,0 дес. до 6,3 д. на 1 дворъ. При этомъ приобретать землю, главнымъ образомъ, малоземельный разрядъ непривилегированныхъ владѣльцевъ—крестьяне-собственники, которые увеличили общую площадь своего землевладѣнія за 10 лѣтъ на 21,6%, а средніе размѣры своего землевладѣнія—съ 3,8 дес. до 4,4 дес. Больше обезпеченный землей разрядъ—казакъ расширилъ свою земельную площадь всего на 7,6% и средніе размѣры своего землевладѣнія повысилъ съ 7,5 дес. всего только до 7,6 дес. Въ общемъ распредѣленіе землевладѣнія непривилегированныхъ сословій по размѣрамъ претерпѣло за 10 лѣтъ слѣдующія измѣненія (по числу десятинъ пахоты на 1 дворъ):

Хозяйства безъ пахоты съ пахотой до	% хозяйствъ. 1900 г. 1910 г.	
	1900 г.	1910 г.
» » »	17,0	16,4
» » »	1 дес. 7,7	9,1
» » »	1—2 дес. 14,6	14,5
» » »	2—3 дес. 12,3	11,6
» » »	3—6 дес. 25,3	23,2
» » »	6—9 дес. 10,6	10,7
» » »	» » » 7,1	8,3
» » »	15—50 дес. 4,8	5,6
» » »	св. 50 дес. 0,6	0,6
Итого. . . . .	100	100

Такимъ образомъ, у непривилегированныхъ сословій произошло нѣкоторое увеличеніе числа болѣе крупныхъ хозяйствъ за счетъ среднихъ и мелкихъ, т. е. нѣкоторый общій подъемъ размѣровъ землевладѣнія, — процессъ, прямо противоположный тому, который наблюдается у сословій привилегированныхъ. Такой характеръ измѣненій въ землевладѣніи непривилегированныхъ сословій завсѣгда, однако, не только отъ перераспредѣленія земли между сословіями, но также—и, быть можетъ, въ еще большей степени—отъ выселенія изъ губерніи значительнаго числа малоземельныхъ домохозяевъ и отъ распро- дажи ими значительнаго числа надѣловъ въ связи съ закономъ 14 іюня. Какъ велика была въ П. г. мобилизація надѣльной земли по новому закону, можно судить по тому, что за 10 лѣтъ, протекшихъ между переписями, число безземельныхъ дворовъ увеличилось у казаковъ на 35%, а у крестьянъ—на 75%. Главнѣйшее участіе въ продажѣ надѣловъ принимали переселенцы, уходившіе въ Сибирь и въ другія губерніи. По числу переселенцевъ П. г. занимаетъ, вообще говоря, одно изъ первыхъ мѣстъ въ Европейской Россіи, и въ послѣдніе пятилѣтія 1905—10 гг. переселеніе поглощало до 57% всего прироста сельскаго населенія (по нѣкоторымъ источникамъ, за

послѣдніе годы оно поглощало даже весь приростъ). Выселяются изъ П. г., главнымъ образомъ, дворяне и мелкоземельные. Такъ, по даннымъ 1910 года, въ составѣ переселившихся было: безземельныхъ и имѣвшихъ до 3 дес. земли на дворъ—67,0%; имѣвшихъ отъ 3 до 6 дес.—24,7%; имѣвшихъ 6—9 дес.—6,0%; и имѣвшихъ св. 9 дес.—2,3%. Оставляемая ими земля послужила фондомъ для увеличенія землевладѣнія, главнымъ образомъ, мелкихъ и среднихъ хозяйствъ, покупавшихъ у нихъ землю. Именно, безземельные дворяне купили 5,9% всей проданной переселенцами земельной площади; имѣвшие до 3 десят., 20,6%; имѣвшие 3—9 дес.—43,0%; имѣвшие 9—15 дес. 17,1%, и, наконецъ, имѣвшие св. 15 дес.—13,6%. Несмотря, однако, на все свои приобретения путемъ покупки земли у другихъ категорій собственниковъ и несмотря на совершенно исключительную роль переселенія, земледѣльческое населеніе П. г., какъ это можно видѣть изъ пробѣ ладающихъ крестьянъ его землевладѣнія, продолжаетъ оставаться чрезвычайно малоземельнымъ и вынуждено покрывать недостатокъ своей земли усиленной арендой ея у крупныхъ владѣльцевъ. Весь арендный фондъ П. г. равенъ былъ въ 1910 г. 663.981 дес. Изъ этого количества болѣе крупныхъ хозяйствъ (св. 50 дес.) безъ различій сословій сдавали 75%, а мелкія (до 50 дес.)—25,0%. По отношенію ко всей принадлежащей имъ площади крупные хозяйства всѣхъ сословій сдавали въ аренду 33,9% земли, а мелкія—всего 7,8%. Иначе говоря, поставщиками арендуемой земли являются преимущественно крупные землевладѣльцы, которые и сдаютъ болѣе трети принадлежащихъ имъ земель. Изъ категорій же крупныхъ собственниковъ, въ свою очередь, болѣе другихъ сдаютъ владѣльцы изъ привилегированныхъ сословій, которые въ 1910 г. сдали въ аренду 41,4% принадлежащей имъ земли. Арендуя землю, наоборотъ, почти исключительно мелкіе и безземельные хозяйства. Именно, изъ 663.981 дес., сдаваемыхъ въ аренду, мелкіми хозяйствами арендовано 96,0%, а крупными—4,0%. Изъ общаго числа мелкихъ хозяйствъ арендованная земля, по переписи 1910 г., оказалась у 41,7%, при чемъ на 100 дес. собственной земли у нихъ приходилось 26 дес. арендованной. Изъ числа крупныхъ хозяйствъ арендованная земля всего 2,6 дес. арендованной. Сдается въ аренду преимущественно пахотная земля. Именно, изъ 663.981 д. всего аренднаго фонда 600.564 дес., или 90,5%, оставались пахоты, 43.832 дес., или 6,6%—сѣнокосы и 19.585 дес., или 2,9%,—прочія угодья. Благодаря такому распредѣленію и составу аренднаго фонда, размѣры *землепользованія* мелкихъ и крупныхъ хозяйствъ совершенно не соответствуютъ размѣрамъ ихъ землевладѣнія, и главнѣйшая отрасль сельскохозяйственнаго производства—поסף хлѣбныхъ—почти на три четверти (73,6%) сосредоточивается въ рукахъ мелкихъ хозяйствъ; крупнымъ же принадлежитъ всего 23,8% поסףной площади (2,6% остались нераспредѣленными). Однако, свою первоначальную роль въ сельскохозяйственномъ производствѣ непосредственнымъ производителямъ приходится покупать довольно дорогой цѣной. Въ мелкихъ хозяйствахъ П. г. преобладаетъ краткосрочная сѣмка земли на одинъ урожай (63% всей снятой ими земли), и арендная плата при такой сѣмкѣ очень высока—въ среднемъ 21,06 руб. за десятину. Крупныя хозяйства въ отношеніи аренды поставлены въ гораздо лучшія условія. Изъ сравненія съ ними выступаетъ особенно ясно, насколько тягостна арендная отношенія для непосредственныхъ производителей. Прежде всего въ крупныхъ хозяйствахъ (св. 50 дес.) въ П. г. преобладаетъ долгосрочная аренда (67% арендованной ими земли), и затѣмъ арендная плата у нихъ значительно ниже (17,39 р. за десятину). Таковы основныя, наиболѣе характерныя черты земельныхъ отношеній въ П. г. Изъ нихъ можно видѣть, что порождая земледѣльческимъ населеніемъ вопросъ о землѣ въ смыслѣ ли расширенія площади землевладѣнія, и въ смыслѣ ли подъема производительности земледѣльческихъ трудъ—стоитъ въ острой формѣ. Переходя къ сельскому хозяйству губерніи, мы действительно и находимъ въ немъ ясное выраженіе стремленія населенія поднять производительность своего хозяйства путемъ его интенсификаціи и введенія болѣе сложныхъ и продуктивныхъ сѣвооборотовъ и системъ полевой хозяйства. Трехпольное хозяйство здѣсь начинается уже уступать все мѣтно многополью. Изъ 3.419.942 дес. земли, на которой водятся земледѣліе, пашня въ собственномъ смыслѣ составляетъ 78%, что указываетъ на большую распаханность почвы. И действительно, необходимыми подобными угодіями



полтавская земля не богата: сѣнокопы здѣсь составляютъ 8,8%, тѣса и кустарники—4,3%, плантации и конопляники занимаютъ всего 0,6% общей площади. Нѣсколько болѣе 7,2% приходится на усадебную и приусадебную землю, которая разрабатывается особенно тщательно и заключается въ сѣбѣ выщипы, наилучше продуктивные культуры. Въ распредѣленіи всей обрабатываемой площади по угодьямъ между крупными и мелкими владѣльцами сколько-нибудь существенной разницы не замѣчается, что объясняется, вѣроятно, тѣмъ, что крупные владѣльцы большую часть своей обрабатываемой площади сдають въ аренду мелкимъ. Но если взять одну полевою землю, то здѣсь въ использовании я обнаруживается между мелкими и крупными хозяйствами извѣстная разниа. Прежде всего сильно сказывается большая распаханность и недостатокъ подсобныхъ угодій у мелкихъ собственниковъ. Посѣвами различнаго рода хлѣбныхъ и однолѣтнихъ растений и травъ въ мелкомъ хозяйствѣ занято 83,5% полевой земли, тогда какъ въ крупномъ хозяйствѣ подъ нихъ отведено всего 66,2%. Процентъ же земли подъ паромъ, толокой, поставенемъ вмѣстѣ съ переложными сѣнокопомъ въ мелкиихъ хозяйствахъ равенъ всего 16,4%, а въ крупныхъ онъ достигаетъ 32,6%. Очевидно, мелкие земледѣльцы, чтобы получить съ своихъ малыхъ надѣловъ возможно больше продовольственныхъ хлѣбныхъ, вынуждены распахать и засѣвать непропорционально большую часть своихъ полей. Значительно отстало мелкое хозяйство и въ посѣвахъ многолѣтнихъ кормовыхъ травъ. У крупныхъ хозяевъ, располагающихъ достаточными земельными просторами, подъ травоубійные отведено уже 1,2% полевой земли. Мелкия же хозяйства засѣвають травами пока еще всего 0,1%. Но, тѣмъ не менѣе, распредѣленіе посѣвной площади по культурамъ указываетъ на сравнительно повышенную интенсивность сельскаго хозяйства П. г., хотя высокія трудоемкосты культуры пока еще—особенно въ мелкиихъ хозяйствахъ—широкаго распространения не получаютъ. Площадь ихъ, правда, быстро растетъ какъ въ крупномъ, такъ и въ мелкомъ хозяйствѣ, но пока замѣтную роль въ составѣ посѣвовъ они играютъ только въ крупномъ хозяйствѣ. Мелкое хозяйство дѣлаетъ еще только первые шаги къ интенсификаціи. Первое мѣсто въ посѣвной площади занимаетъ и въ крупныхъ и въ мелкиихъ хозяйствахъ пшеница (въ первыхъ—39,4%, во вторыхъ—29,4%); на второмъ мѣстѣ стоитъ рожь (16,0% въ крупныхъ и 22,5% въ мелкиихъ); ячмень, овесъ, гречиха и просо вмѣстѣ составляютъ 28,5% посѣвной площади крупныхъ и 37,3%—мелкиихъ; посѣвы однолѣтнихъ травъ практикуются пока, главнымъ образомъ, крупными владѣльцами: у нихъ они составляютъ 4,1% посѣвовъ, а у мелкиихъ—всего 0,8%; зато багнаны, конопля, ленъ и табакъ являются принадлежностью болѣе мелкаго хозяйства, чѣмъ крупнаго: въ первомъ имъ занято 3,2%, а во второмъ—2,3%; точно такъ же и огороды въ мелкомъ хозяйствѣ занимаютъ 4,6%, а въ крупномъ—1,5%; по посѣвамъ корнеплодовъ (свеклы и картофеля), наиболѣе трудоемкой культуры, въ крупныхъ составляютъ 6,5%, а въ мелкиихъ—всего 1,4%; наконецъ, кукуруза, бобовыя и масличныя растения высѣваются въ крупныхъ хозяйствахъ на 1,7%, а въ мелкиихъ—на 0,8%. На усиливующуюся интенсификацію земледѣлія въ П. г. указываетъ также обильное примѣненіе удобрений (болѣе  $\frac{1}{3}$  сѣющихъ хозяйствъ примѣняютъ навозное и 995 хозяйствъ, на площади въ 11,5 тыс. дес., искусственное) и сравнительно высокое качество земледѣльческихъ орудій, приспособленныхъ къ интенсивному хозяйству. Сохи въ П. г. уже почти выходятъ изъ употребленія: переписи 1910 г. зарегистрировала всего 745 охвъ. Преобладающимъ орудіемъ является плугъ—главнымъ образомъ, желѣзный (291.306; деревянныя—9.883). Въ болѣшомъ употребленіи рала, преимущественно многозубыя (259.662). Переписью зарегистрировано также довольно широко примѣненіе усовершенствованныхъ орудій, какъ сѣялки, вѣялки, конныя и паровыя молотилки. Навозное удобрение въ болѣе широкихъ размѣрахъ примѣняется крупными хозяйствами (82,83% всѣхъ хозяйствъ), мелкими же гораздо слабѣе (43,88%). Но искусственное удобрение примѣняется преимущественно мелкими (714 хозяйствъ изъ 995). Усовершенствованные орудія примѣняются и тѣми и другими, но мелкия хозяйства чаще берутъ ихъ въ наемъ. *Общій сборъ хлѣбовъ* въ губерніи, по даннымъ земской текущей статистики, въ 1913 году былъ равенъ 209.919 тыс. пудовъ. За послѣдніе пятилѣтія (1908—1912 гг.) мелкия хозяйства ежегодно въ среднемъ собирали 106.666 т. пудовъ, а крупныя—46.187 тыс. пудовъ. Средній урожай всѣхъ хлѣбовъ за

последніе десять лѣтъ, съ 1903 по 1912 гг., былъ равенъ въ мелкиихъ хозяйствахъ 55 пуд. съ десятины, а въ крупныхъ—80 пуд., т. е. въ послѣднихъ урожаемъ былъ выше на 45,5%. Въ этой весьма значительной разницѣ сказались болѣе низкій уровень мелкаго земледѣлія П. г. и сильная иоточенность земли въ наемъ. *Землеустройство* новѣйшаго времени, имѣющее на ряду съ насажденіемъ единоличной собственности въ русской деревнѣ въ качествѣ одной изъ главнѣйшихъ своихъ цѣлей также и улучшение условий землепользования путемъ уничтоженія череполоисиды и отвода земель каждаго хозяина по возможности къ одному мѣсту, пока широкаго примѣненія въ П. г. не получило. Первоначальная стадія его въ формѣ простого укрѣпленія земли въ единоличную собственность въ череполоисидѣ владѣнці съ общинниками по указу 9 ноября 1906 года къ 1 сентября 1913 года захватила 9.590 дворовъ, владѣющихъ 44.161 дес. земли. Кроме того, въ порядкѣ 1 статьи закона 14 іюня 1910 года изъ числа общинъ, признанныхъ земскими начальниками за безпердѣльные, были получены удостоверительные акты на поровное владѣніе къ тому же времени 2.150 домохозяйствами, имѣющими во владѣнці 6.756 дес. земли. Укрѣпляя землю въ собственность малоземельные низы полтавской деревни, именно хозяева, имѣвшие отъ трехъ до пяти десятинъ надѣла на дворѣ. Главной цѣлью укрѣпленія была продажа земли, и въ составѣ укрѣпляющихся преобладали переписенцы, ликвидировавшие свое хозяйство на родинѣ. Возможность продать землю, являющуюся главной цѣнностью во всемъ ихъ движимомъ и недвижимомъ имуществѣ, значительно увеличивала тотъ запасъ средствъ, который полтавские переписенцы приносили съ собою на первое обзаведеніе на новомъ мѣстѣ. Коренное населеніе П. г., оставшееся на родинѣ, проявило гораздо болѣе сильный интересъ къ землеустройству въ собственномъ смыслѣ, т. е. къ развертанію земли на хутора и отрубъ въ цѣляхъ свединія всѣхъ угодій къ одному мѣсту. Потребность въ такомъ развертаніи въ П. г. очень велика. Несмотря на преобладаніе подворной формы земледѣлія, по череполоисидѣ и разбросанности надѣловъ П. г. ничѣмъ не отличается отъ общинныхъ губерній. По переписи 1910 г., изъ общаго числа мелкиихъ хозяйствъ разбромъ менѣе 50 дес. имѣли пахотъ въ одномъ куекѣ всего 17,0% (не говоря уже о прочихъ угодьяхъ). Въ двухъ куексахъ пахотъ была у 13,7%. Преобладающее же большинство мелкиихъ хозяйствъ имѣло пахотъ въ трехъ—девяти куексахъ (61%), у 3,3% хозяйствъ пахотъ была разбросана въ десяти и болѣе куексахъ. При наличности индивидуалистическихъ тенденцій мѣтнаго населенія индустриальности и отрубное землеустройство должно было найти себѣ здѣсь вполне благоприятную почву и удовлетворить дѣйствительно назрѣвшую потребность. Но были, очевидно, какія-то обстоятельства, мѣшавшія его быстрому развитію, и на 1 января 1913 года, по даннымъ землеустроительныхъ комисій, въ П. г. было образовано всего 30.578 хуторскихъ и отрубныхъ участковъ съ 151.209 дес. земли. Главнымъ препятствіемъ для ихъ образованія, по заключенію мѣстныхъ агрономовъ, служитъ малоземелье, создающее, при уничтоженіи общихъ деревенскихъ пастибѣ, значительныя затрудненія для содержания и пастбы скота. Благодаря этому, малоземельная часть деревни очень неохотно идетъ навстрѣчу новымъ формамъ земледѣлія. Довольно значительное мѣсто въ работахъ по землеустройству занимало развертаніе земель разнаго владѣнія, захватившее даже болѣе число хозяйствъ, чѣмъ отрубное и хуторное. Прочіе виды землеустройства большой роли до послѣдняго времени не играли. *Скотоводство* П. г. состоитъ изъ 3.053.120 головъ вѣснаго скота. Въ качествѣ рабочаго скота при земледѣльческихъ работахъ здѣсь на ряду съ лошадами употребляются въ значительномъ количествѣ волы, а въ мелкиихъ хозяйствахъ также и коровы. По переписи 1910 года, мелкиихъ хозяйствъ, обрабатывающихъ землю при помощи коровъ, было зарегистрировано 34.310. Лошадей переписи 1910 года насчитала во всѣхъ земледѣльческихъ хозяйствахъ 507.173 штуки и крупнаго рогатаго скота 940.476 штукъ. Остальной скотъ состоитъ изъ мелкиихъ видовъ—овецъ, свиней и козъ. Общее число хозяйствъ безъ различія ихъ величины, имѣвшихъ какой бы то ни было скотъ, по переписи оказалось равнымъ 377.933, при чемъ весь скотъ въ переводѣ на крупный раздѣлялся между мелкими и крупными хозяйствами такимъ образомъ: въ крупныхъ хозяйствахъ было 156,4 тыс. головъ, а въ мелкиихъ—1.228,4 тыс. Процентъ хозяйствъ, не имѣющихъ никакого скота, въ категоріи мелкаго земледѣлія—

ния оказался по переписи довольно высоким—17,0%. Так же относительно высоки процент хозяйств без рабочего скота (36,6%). В категории больше крупных хозяйств (выше 50 дес.) владений, совсем лишенных скота, оказалось всего 3%. В общем, обеспеченность мелкого хозяйства как рабочим, так продуктивным скотом нужно признавать недостаточной. Но и здесь нужно иметь в виду довольно глубокое разделение земледельцев на более обеспеченных казаков и менее обеспеченных крестьян. При группировке по скоту равница в обеспеченности этих двух основных разрядов деревенского населения П. г. проявляется еще ярче, чем при сравнении разрядов их землевладения. Но в общем, однако, оба эти разряда, несмотря на существенную разницу во их хозяйственной и имущественной самостоятельности, по сравнению с крупным хозяйством и по рамбрам своего скотоводства сливаются в одну недостаточную массу. И если сравнить крупное и мелкое земледелие по рамбрам их скотоводства, то оба разряда непосредственных земледельцев оказываются по отношению к находящейся в их владения земельной площади валине переобремененными скотом. По отношению ко всей земельной площади это явление выступает еще сравнительно не так ярко: в крупных хозяйствах на 100 дес. всей земельной площади приходится 21 голова скота, а в мелких—43 гол. По отношению же к одной кормовой площади мелких и крупных хозяйств оно обрисовывается впоныг наглядно: во то время как в крупных хозяйствах на 100 дес. скотоса приходится всего 111 голов скота, в мелких соотношении между числом голов скота и кормовой площадью равно 315 на 100, т. е. в три раза выше. *Промышленность П. г.*, по наиболее полным данным земского отчетного описания промышленных предприятий, обрисовывается в следующем виде. Общее число промышленных заведений к 1910 году равнялось 42.257. Громадное большинство их—около 88%—приходится на долю технических производств в сельском хозяйстве и по обработке пищевых продуктов. Из остальных производств более значительную роль играют обработка металлов и машиностроение. Из поуяднаго распределения промышленных предприятий можно видеть, что промышленная жизнь губернии сосредоточивается, главным образом, на юге (константиноградский, кременчугский и полтавский уезды) и частью на востоке (уезды зыньковский, лубенский и кобеляковский). По своим рамбрам промышленные предприятия П. г. в большинстве принадлежат к категории мелких и очень мелких заведений. Больше или меньше крупных предприятий насчитывается всего 6.516. Мелкие предприятия состоят, главным образом, из ветряных и водяных мельниц простого помола и частью из маслобоек, крупорушек, просорушек. Крупное производство заключает в себя винокурение, пивоварение, медоваренные заводы, свеклосахарные и по обработке табаку. Обь оборотах и прибылях промышленных предприятий П. г. можно судить только по той категории крупных заведений, которая имеет при ручном производстве не меньше 9 рабочих и при механических двигателях не меньше 7 рабочих и подлежат раскладочному обору. Таких предприятий в П. г. к 1911 г. насчитывалось 332. Сумма их годовых оборотов составила 56.725,7 тыс. руб., а прибыль—3.895,1 тыс. руб. Отсюда средний оборот каждого предприятия определяется в 170,9 тыс. руб. и средняя прибыль—в 11,7 т. р. Первое мѣто по рамбрам промышленных оборотов занимает в губернии г. Кременчуг, за ним следуют константиноградский у. в целом и г. Полтава. Степень развития промышленности в П. г. можно видеть из отношения числа промышленных заведений к населению. В среднем по всей губернии на каждую 1.000 жителей приходится больше крупных промышленных заведений (из вышеуказанных 6.516) 1,96. В промышленных центрах губернии это соотношение поднимается до 3,04 заведений на 1.000 жителей, а в наименее индустриализованных частях губернии оно падает до 1,15 на 1.000. Мелкой кустарной и ремесленной промышленности в сельх П. г. занято 92.280 душ обоего пола. Главнейшими промыслами являются обработка волокнистых веществ, которой заняты 29,9% промышленников обоего пола, приготовление одежды и обуви (27,4%) и работы строительная и дорожная. Из остальных промыслов более значительны обработка дерева и обработка металлов. О распространенности промыслов можно судить по тому, что в общем по

губернии на каждые 1.000 душ сельского населения приходится 32 кустаря и ремесленника. Наибольшее развитие промышленная деятельность населения получила в прилукомском, зыньковском и мигродском уездах (64—41 промышленных на 1.000 жит.), а наименее—в уездах золотоноском, константиноградском и прилукомском (20—19 на 1.000). Средний ежегодный заработок промышленников в зависимости от рода промысла колеблется от 7 до 17 руб. *Торговые обороты П. г.* в заведениях, производящих торговлю из специальных помпений и подменяющих раскладочному обору, составляют (в 1911 г.) 107.804,8 тыс. руб. Всего таких заведений в губернии насчитывается 9.068. Получаемая ими ежегодная прибыль равняется 7.282,4 тыс. руб. Оборот каждого предприятия в среднем определяется в 11,9 тыс. руб., годовая прибыль—в 0,8 т. руб. Почти половина веъх торговых оборотов П. г. и наиболее крупных торговых заведений приходится на долю г. Кременчуга и Полтавы (2.090 заведений с 45.108,9 тыс. руб. оборота). Вообще же в городах сосредоточено до 75% оборота от веъх торговых операций. Сельская торговля захватывает всего 25% оборотов. Но различие между городами и селами заключается, главным образом, в величии предприятий, так как по числу их города и села почти равны между собой (в городах—4.560, в селх—4.508). Городские торговые заведения почти в три раза крупнее сельских (18,0 тыс. руб. оборота против 5,9 тыс.). Вообще же говоря, торговые предприятия П. г. в большинстве имеют мелкий характер: заведения с оборотом до 25 т. р. (в среднем 5,1 т. р.) составляют 91,0% предприятий; от 25 до 100 т. руб. в оборот имеют 8,0%, и св. 100 т. р.—1,0%. *Грузообороты в П. г.* совершается, главным образом, по линиям желѣзных дорог; водные пути сообщения играют в нем незначительную роль. Общее протяжение рельсового пути в преъях П. г. равняется 1.061 верст, что по отношению ко всему пространству губернии составляет 24,2 версты на 1.000 квадрат. верст. Для России это соотношение нужно признать высоким, так как оно больше чем в двое превышает таковое в среднем по Европ. России (11,8 в. на 1.000 кв. в.). Станция для приема грузов в П. г. имеет 65. В общем грузооборот П. г. по количеству перевозимых продуктов преобладает винный, так сказать, торговля—вывоз за преъды губернии одних продуктов и ввоз в нее других. Передвижения грузов внутри губернии в общем грузооборот играют незначительную роль: по отношению к общему количеству перевезенных по губернии хлѣбных продуктов, например, внутреннее передвижение их в 1911 г. составляло всего 21,2%. Общая сумма грузооборота по желѣзным дорогам в преъях П. г. за 1911 г. составляла для хлѣбных грузов 61.155,8 тыс. пудов, для продуктов обрабатывающей промышленности 68.793,3 тыс. пудов и для скотоводства 206.919 штук. Относительно передвижения грузов по водным путям имеют только данные о числе ежегодного вывоза главнейших хлѣбов из губернии за 1907—1910 гг.; он составлял 1.612 тыс. пудов. Винный грузооборот П. г. характеризуется отпуском за яя преъды продуктов хлѣбных, животноводства, птицеводства и свеклосахарного производства и получением продуктов фабричнозаводской промышленности, собственно производством которой далеко не удовлетворяет потребности населения. За 1911 г. хлѣбных продуктов было вывезено за преъды губернии 48.192,0 тыс. пудов и прочий сельскохозяйственных продуктов (кроме животноводства) 13.500,0 тыс. пуд., при чем чистый вывоз первых был равен 46.170 тыс. пуд., а вторых—12.815 тыс. пуд. Вообще же говоря, ежегодный чистый вывоз веъх хлѣбов, в перевод на зерно, по желѣзным дорогам и водным путям за последнее десятилетие 1902—1911 гг. составлял в среднем 37.818 тыс. пуд., или 24,7% среднего валового сбора их за то же десятилетие. За преъды губернии хлѣбные продукты вывозились преимущественно на внутренние рынки, а также в портовые города и оуком путем за границу (всего в 1911 г. в порты и сук. пуд. за границу было отправлено 57% вывоза). На внутренние рынки идет, главным образом, мука и крупа, в порты и за границу—зерно и отруби. Скота в 1911 г. было вывезено из губернии 194.169 штук, а везено 127 тыс. штук. Напротив, продуктов обрабатывающей промышленности было вывезено всего 21.553,6 тыс. пуд., а везено 47.239,7 тыс. пудов.

Наибольшее количество осадковъ на июнь—75 мм., наименьшее на январь (меньше 20 мм.). Въ среднемъ въ году 118 дней съ осадками; изъ нихъ наибольшее количество приходится на июнь (12), наименьшее на апрѣль, июль и августъ (8). Ливни случаются не особенно часто и обычно сопровождають грозы. Наибольшее количество снѣга выпадаетъ въ декабрѣ и мартѣ; въ среднемъ въ году 93 дня со снѣгомъ. Наибольшая облачность въ декабрѣ, наименьшая въ августѣ; июль и августъ—самые ясные мѣсяцы. Утренние туманы бываютъ, главнымъ образомъ, зимою, рѣже лѣтомъ. Статистико-эконом. обзоръ см. въ *приложеніи*.  
*А. Мазаровичъ.*

**Полтавскій уѣздъ** находится въ ювост. части Полтавск. г., граничитъ съ Харьковск. г. Площ.—2.977,9 кв. в. Поверхность ровная, степная, за исключеніемъ холмистой, болѣе возвышенной правобережной части р. Ворсклы. Орошается рр. Ворсклой, Коломакомъ, Голтвой. По Ворсклѣ залежи известняка, пригоднаго для изготовления плитъ, точильныхъ брусковъ и пр. Почва въ зап. части—черноземная, въ остальной сѣрые суглинки; мѣстами встрѣчаются подзолистые супеси и глинистые пески. Населеніе къ 1913 г. исчислено въ 306,7 т. ж. (включая 64,2 т. городского), на 1 кв. в. 81,4 сельск. ж. По переп. 1897 г. было 227.795 ж. Преоблад. населен. малоруссы — 88,65%, евреевъ 5,1%, великоруссовъ 5,3%. Гл. занятіе насел.—земледѣліе. Вся хозяйственная площ. у. въ 1905 г. равнялась 277.414 дес., изъ нихъ надѣл. земель—45,5% (4,5 дес. на 1 дворъ). Въ частной собственности было 51,5%, въ т. ч. 86.197 д. принадлежало дворянамъ (по 147,1 на 1 владѣніе), 27.433 д. крестьянамъ (по 7,2 д. на 1 влад.), 7.009 мѣщанамъ (по 9,2 д. на 1 влад.) и 8.104 д. купцамъ (по 72,4 на 1 влад.). Госуд. и учрежд. принадл. 3%.  
*А. П-ръ.*

**Полуботокъ**, Павелъ, одинъ изъ самыхъ извѣстныхъ людей украинской Гетманщины XVIII в., какъ политическій дѣятель и какъ герой своеобразной легенды. Отецъ его, Леонтій П., былъ близкимъ человѣкомъ къ гетману Самойловичу, получилъ значительныя имѣнія и урядъ переяславскаго полковника. Но эта близость къ Самойловичу затѣмъ и повредила ему и его сыну Павлу (женатому на

племянницѣ Самойловича), когда послѣдній былъ низложенъ и мѣсто его занялъ Мазепа. Не только Леонтій П. потерялъ свое полковничество и маестности, но и Павелъ долгое время оставался въ тѣни, несмотря на свои связи и, несомнѣнно, выдающіяся способности и энергію. Ему было уже за сорокъ, а онъ все еще былъ не у дѣлъ, въ качествѣ „значнаго войскового товарища“, какъ титуловались такіе не у дѣлъ находившіеся представители знатныхъ старшинскихъ родовъ. Только около 1705 г. у него наладились отношенія съ гетманомъ, и П. сразу получилъ высокое назначеніе—полковничество черниговское. Когда Мазепа съ полковниками и генеральной старшиной перешелъ на сторону шведскаго короля (см. *Мазепа*), П. былъ изъ немногихъ представителей высшей старшины, ничѣмъ не замѣшанныхъ въ шведскую аферу. Это создало для него чрезвычайно выгодное положеніе. Когда на призывъ встревоженнаго Петра старшина съѣхалась въ Глуховъ для выбора новаго гетмана на мѣсто Мазепы, кандидатами на гетманство явились П. и стародубскій полковникъ Скоропадскій. Старый, лишенный энергіи, Скоропадскій, въ нормальныхъ условіяхъ не могъ бы выдержать конкуренціи съ П.; но способности П. и пугали Петра, и покорная старшина предложила на гетманство Скоропадскаго. Но, обойдя такимъ образомъ черниговскаго полковн. гетманствомъ, Петръ считалъ нужнымъ загладить эту обиду другими милостями: П. получилъ богатѣйшія имѣнія, которыя потомъ округлил и умножилъ скупкою казачьихъ и крестьянскихъ земель, захватомъ общественныхъ и пр. Скоропадскій передъ смертью (3 іюля 1722 г.) „правленіе дѣлъ“ поручилъ П., о чемъ было послано увѣдомленіе сенату, и послѣдній предписалъ впредь до избранія новаго гетмана дѣла гетманскаго правленія вѣдать П. „обще съ генеральною старшиною“. П. такимъ образомъ оказался во главѣ гетманскаго правленія въ моментъ чрезвычайно отвѣтственный. Пользуясь неурядицами гетманскаго правленія при безсильномъ Скоропадскомъ и его веселыхъ непотахъ, Петръ счелъ это благоприятнымъ моментомъ для того, чтобы „Малую Россію къ рукамъ прибрать“, какъ выражался одинъ изъ исполнителей

этой программы, П. Толстой. За нѣсколь-  
ко мѣсяцевъ до смерти Скоропадскаго  
послѣдовало учрежденіе „Малороссій-  
ской Коллегіи“ изъ великорусскихъ офи-  
церовъ подъ предводительствомъ брига-  
дира Вельяминова, которой поручалось  
завѣдываніе украинскими доходами, над-  
зоръ за гетманскою администраціею, при-  
емъ жалобъ на все судебныя и админи-  
стративныя учрежденія Украины. По мы-  
сли Петра, это учрежденіе должно было  
лишить всякаго значенія старое управле-  
ніе Гетманщины и подкопать въ самомъ  
корнѣ позицію старшины, такъ какъ су-  
щественною обязанностью новой колле-  
гіи объявлялась охрана украинскаго на-  
селенія отъ злоупотребленій правящаго  
класса. Открытіе дѣйствій новаго учреж-  
денія совпало съ началомъ правленія  
П. (іюль 1722 г.). П., съ одной стороны,  
старался тормозить дѣйствія Вельямино-  
ва своими универсалами, распоряженіями,  
инструкціями. Съ друг.—прилагалъ  
все мѣры къ тому, чтобы дискредитиро-  
вать новое учрежденіе въ глазахъ его  
авторовъ, по поводу дѣйствій его новаго  
представителя осаждая центральное пра-  
вительство различными жалобами и пред-  
ставленіями, доказывая ихъ нераціо-  
нальность, противорѣчія съ санкціони-  
рованными правительствомъ „пунктами Б.  
Хмельницкаго“ и извѣстною практикою  
Гетманщины, коллективными жалобами  
и петиціями стараясь создать впечатлѣ-  
ніе, что новые порядки вызываютъ неудо-  
вольствіе. Передъ царемъ П. ходатайст-  
вовалъ о разрѣшеніи скорѣйшаго выбора  
гетмана, еще надѣясь, можетъ быть, что  
на эту позицію удастся попасть ему са-  
мому и утвердить свое положеніе, а во  
всякомъ случаѣ разсчитывая, что выборъ  
гетмана сообщить большую прочность  
и устойчивость гетманскому правленію,  
давъ ему болѣе авторитетнаго главу,  
чѣмъ какимъ могъ быть въ своей времен-  
ной роли П. Но Петръ рѣшительно не  
соглашался на выборъ гетмана и кончилъ  
тѣмъ, что запретилъ „докучать въ семь  
дѣлъ“. Полковники поддерживали П. сла-  
бо,—среди нихъ было много личныхъ  
ставленниковъ царя. Распоряженія П.,  
направленныя на прекращеніе старшин-  
скихъ злоупотребленій, были, несомнѣн-  
но, цѣнны сами по себѣ. Но они не испол-  
нялись. Вообще въ преслѣдованіи стар-  
шинскихъ злоупотребленій П. не могъ

итти далеко, такъ какъ самъ онъ былъ  
слишкомъ костью отъ кости всехъ клас-  
совыхъ интересовъ и прегрѣшенной стар-  
шины. Между тѣмъ усилія П. парализо-  
вать или противодѣйствовать дѣятельно-  
сти Малороссійской Коллегіи вызвали на  
него жалобы Вельяминова, вообще весьма  
распространительно понимавшаго свою  
миссію. Петръ тоже сталъ на точку зрѣ-  
нія своего представителя. Личный до-  
кладъ Вельяминова, предложенный царю  
въ февралѣ 1723 г., повлекъ за собою рас-  
ширеніе компетенціи Малороссійской  
Коллегіи, еще болѣе ограничивавшее и  
подрывавшее всякое значеніе украин-  
скихъ чиновъ; а во избѣжаніе какихъ-либо  
осложненій, ко времени введенія въ дѣй-  
ствіе этихъ новыхъ порядковъ рѣшено  
было вывести казацкіе полки съ ихъ стар-  
шиною на южную границу, якобы для  
обереганія отъ Крыма, а П. съ товарища-  
ми вызвать на это время въ Петербургъ.  
Не подозрѣвая истиннаго характера это-  
го вызова, П. отправился въ іюнь въ  
Петербургъ. Приѣхавъ, онъ засталъ въ  
просьбѣ о гетманствѣ уже рѣшеннымъ. Въ  
виду этого онъ подалъ петицію объ  
упраздненіи Малороссійской Коллегіи,  
съ замѣною ея „генеральнымъ судомъ  
изъ семи персонъ“ и „ненарушимомъ со-  
держаніи судовъ, правъ и вольностей ко-  
зацкихъ“. Такое упорное противодѣй-  
ствіе правительственной политикѣ про-  
извело на Петра самое неблагоприятное  
впечатлѣніе. Оно было еще усилено при-  
сылкою петицій отъ старшины и вой-  
ска, собранныхъ на южной границѣ;  
снабженныя многочисленными подпи-  
сями, онѣ поддерживали ходатайства  
Полуботка, помогаясь отмѣны новыхъ  
налоговъ и повинностей, введенныхъ Кол-  
легіей, о ненарушимомъ содержаніи су-  
довъ, правъ и вольностей казацкихъ и  
уничтоженіи Малороссійской Коллегіи.  
Крайне раздраженный, Петръ распори-  
дился арестовать П. и его товарищей и  
нарядить слѣдствіе по поводу поданныхъ  
ему петицій. Спустя нѣсколько недѣль  
П. умеръ въ заключеніи, 18 (или 17) до-  
кабря 1723 г. Легенда не замедлила укрѣ-  
пить эту смерть главы украинскаго при-  
вительства въ петербургскомъ узилницѣ.  
П. сталъ чрезвычайно популярнымъ ли-  
цомъ среди малороссійскаго шляхетства.  
Авторъ „Исторіи Руссовъ“, развившій и  
закрѣпившій въ пространномъ изложе-

ни эту легенду и тѣмъ содѣйствовавшій ея распространенію и упроченію, разсказываетъ, что П. съ товарищами, вызванные въ Петербургъ, на колѣнахъ умоляли государя „о пощадѣ отечества своего, утѣшеннаго до крайности налогами и всѣхъ родовъ притѣсненіями“, но Петръ, по внушенію „гонителя малороссійскаго Меншикова“ (въ дѣйствительности, наоборотъ, въ своихъ видахъ оказывавшаго извѣстное покровительство П.), назвавъ П. съ товарищами „измѣнниками и вѣроломными“, предалъ ихъ на судъ и истязанія въ „тайную канцелярію“, гдѣ ихъ, промучивъ четыре мѣсяца, приговорили къ вѣчному заключенію и конфискаціи имущества. П., будто бы, обратился къ присутствовавшему государю съ смѣлой рѣчью, въ которой упрекалъ его, что онъ, вмѣсто милости и благодарности малороссійскому народу за оказанную вѣрность и заслуги, повергъ его въ „самое неключимое рабство“. Приговоръ былъ приведенъ въ исполненіе, и П. былъ посаженъ въ тюрьму; но когда государю дали знать о тяжелой смерти болѣзни П., онъ самъ пришелъ въ его темницу, чтобы съ нимъ проститься (это легендарное предсмертное свиданіе Петра съ П. было изображено потомъ в популярной картинѣ худ. Волкова).

Л и т е р а т у р а: *Костомаровъ*, „Павель Полуботокъ“, 1876 (въ его Монографіяхъ); *Лазаревскій*, „П. П., очеркъ изъ исторіи Малороссіи XVIII в.“ („Рус. Архивъ“ 1880); *А. Ефименко*, „Двѣнадцать пунктовъ Вельяминова“, 1888 (вошло въ ея „Южную Русь“); *Я. Ш. (ульгинъ)*, „П. П.“, 1890 („Кіев. Стар.“); *Вад. Модзалевскій*, биогр. очеркъ П. въ „Русск. Биогр. словарѣ“. М. Г.

**Полужесткокрылая** (Hemiptera, или Rhynchota), названіе одного изъ сильно специализированныхъ и рѣзко характеризованныхъ отрядовъ класса насѣкомыхъ. Особенно характерны ротовые придатки въ видѣ своеобразнаго членистаго желобчатаго хоботка (измѣненная нижняя губа), въ который вложены измѣненные въ тонкіе стилеты верхній и нижній челюсти, иногда настолько длинныя, что лишь часть ихъ укладывается въ желобокъ нижней губы. Четыре крыла устроены различно у разныхъ группъ; они могутъ быть совершенно прозрачны и одинаковы по строенію (цикады, тли),

или передняя пара кожистая, прикрывающая заднюю перепончатую, или передняя пара отчасти кожистая, отчасти перепончатая, откуда и названіе П., примѣнно, собственно говоря, не ко всему отряду, а лишь къ подотряду „клоповъ“, почему названіе „хоботныя“ (Rhynchota), или „членистохоботныя“ теперь въ значительной степени вытѣснило названіе П. Размноженіе нѣкоторыхъ П. сопровождается интересными биологическими явленіями: партеногенезомъ (см.), перемежающимся размноженіемъ (см.) и полиморфизмомъ (см.). Превращеніе неполное. Питаются П. по большей части растительными соками, прокалывая ткани растений, но среди клоповъ есть и хищники и паразиты на животныхъ. Число видовъ П. превышаетъ 20.000, и распространены они по всему свѣту, при чемъ въ тропическомъ поясѣ число формъ гораздо больше, чѣмъ въ умѣренныхъ, и онѣ отличаются болѣе крупными размѣрами и иногда весьма яркой окраской.

П о д о т р я д ъ *I. Разнокрылая*, или *клопы*. Переднія крылья наполовину жесткокожистыя, прикрывающія вторую перепончатую пару. Есть и безкрылая форма. По образу жизни этотъ подотрядъ можно раздѣлить на 2 группы: наземные и водяные клопы. Наземные имѣютъ характерныя пахучія кожные железы. Многие виды вредны для сельскохозяйственныхъ растений,<sup>3</sup> какъ, напр., т. назыв. „хлѣбная черепашка“ (*Eurygaster maurus* Fabr.), клопъ, наносящій особенно большой вредъ хлѣбамъ въ Крыму. Красный клопъ (*Rythocoris apterus* L.) общеизвѣстенъ какъ одно изъ самыхъ обыкновенныхъ насѣкомыхъ. Хищный клопъ (*Reduvius personatus* L.) живетъ подъ корой, въ домахъ и сараяхъ, питается насѣкомыми. Укусъ его весьма болѣзненный для человѣка. *Постельный клопъ* (*Acanthia lectularia* L.), общеизвѣстное насѣкомое, нападающее, кромѣ человѣка, на куръ и голубей, происходитъ, какъ предполагаютъ, изъ Ост-Индіи. Яйца откладываются четыре раза въ годъ, ростъ продолжается около 11 недѣль. Насѣкомыя эти способны выносить длительное голоданіе. Кромѣ неприятнаго раздраженія кожи и безпокойства, укусы ихъ могутъ быть очень опасны какъ способъ передачи заразныхъ болѣзней (различныхъ

видовъ тифа, туберкулеза и др.), что дѣлаетъ необходимымъ принятіе энергичныхъ мѣръ для истребленія клоповъ, особенно тамъ, гдѣ ночуетъ много народа и гдѣ смѣняются жильцы (казармы, тюрьмы, больницы, гостиницы). Окраска стѣнъ вмѣсто оклейки обоями—одна изъ важныхъ мѣръ борьбы съ клопами, а въ деревянныхъ зданіяхъ—штукатуриваніе стѣнъ для уничтоженія щелей, завариваніе кипяткомъ или горячимъ паромъ и смачиваніе скипидаромъ мѣсть, гдѣ держатся клопы, являются лучшими средствами борьбы съ ними. Переходомъ отъ наземныхъ клоповъ къ воднымъ по образу жизни являются *водомеры* (Hydrometridae), длинные, сверху черные, снизу свѣтлые клопы, бѣгающіе по поверхности воды. — *Водяные клопы* характеризуются плавательными задними ножками. Наибольше обыкновенные роды: *Notonecta* (гладышъ) и *Corixa*. Болѣе рѣдки „водяные скорпионы“ (*Nepa cinerea*).

Подотрядъ II. *Цикадовые* (Cicadina). Крылья или все одинаковыя, перепончатая, прозрачныя (настоящія цикады), или передняя пара кожистая (семейства Cercopidae, Cicadellidae). Цикады замѣчательны тѣмъ, что у нихъ самцы имѣютъ своеобразный голосовой аппаратъ на нижней сторонѣ заднегруди. Цикады южныя насѣкомыя, но одинъ видъ (*Cicadetta montana* Scop.) найденъ въ Могилевской и Нижегородской губ., около Петрограда и въ Финляндіи, не встрѣчался вообще въ Средней Россіи. Сем. Membracidae замѣчательно отроутками на груди, придающими насѣкомымъ весьма фантастическія формы. *Arhgorhoga sputaria* (пѣвица слонявая) изъ сем. Cercopidae замѣчательна тѣмъ, что личинки ея образуютъ вокругъ себя на вѣткахъ и листьяхъ комочки пѣны.

Подотрядъ III. *Паразиты растений* (Phytophages). Обычно 4 парныхъ прозрачныхъ крыла съ малымъ числомъ жилокъ, у самцовъ нѣкоторыхъ червецовъ (Coccidae) всего два крыла, безкрылая формы не рѣдки, при чемъ въ предѣлахъ одного и того же вида могутъ быть и крылатая и безкрылая формы. Насѣкомыя эти наносятъ громадный вредъ растеніямъ. Сем. *листовыхъ блохъ* (Psyllidae), маленькія насѣкомыя съ довольно длинными усиками, четырьмя

прозрачными крыльями и прыгательными ножками. Вредятъ растеніямъ (см. XI, 455). Сем. *тлей* (Aphidae) содержитъ много весьма замѣчательныхъ и въ биологическомъ и въ практическомъ отношеніи формъ (см. *тли*). Сем. *червецовъ* (Coccidae), маленькія насѣкомыя съ ясно выраженнымъ половымъ диморфизмомъ: самцы имѣютъ крылья (одну переднюю пару) и ясно расчлененное брюшко, а тѣло самокъ безкрылое и съ незамѣтной членистостью и часто съ едва замѣтными усиками и ножками. При развитіи яицъ тѣло самокъ претерпѣваетъ особенно сильныя дегенеративныя измѣненія и превращается въ цитокъ, прикрывающій яйца. На тѣлѣ червецовъ выдѣляются восковыя образования въ видѣ налета порошоквиднаго или волосовиднаго или въ видѣ сплошного слоя. Живутъ червецы на растеніяхъ, плотно прикрѣпляясь къ нимъ и иногда нанося большой вредъ. Къ числу вредныхъ видовъ относится калифорнійскій червецъ (*Aspidiotus perniciosus* Comst.), поражающій въ Америкѣ различныя фруктовыя деревья и ягодные кустарники, червецъ шелковицы (*Diaspis pentagona* Targ.), встрѣчающійся главнымъ образомъ въ Китаѣ, Японіи и Италіи и причиняющій значительный вредъ шелководству. Для борьбы съ нимъ были ввезены изъ Америки паразитическія перепончатокрылыя *Prosopaltella moutfeldii* How. и *P. berlesoi* How. Нѣкоторые червецы имѣютъ промышленное значеніе. Такъ, изъ *кошенили* (*Coccus cacti* L.), родина которой Мексика и которая разведена въ Алжирѣ, въ Испаніи и на Канарскихъ островахъ, добывается превосходная краска карминъ, которая имѣетъ не только техническое, но и научное примѣненіе, т. е. это самая важная краска при изученіи микроскопическаго строенія животныхъ. *Porphyrophora polonica* Burm. (польскія кошенили), живущая въ средней Европѣ и Россіи, даетъ тоже красную краску, которая прежде имѣла промышленное значеніе, но была вытѣснена мексиканской кошенилью. Лаковый червецъ (*Laccaria laccis* Kerr.) даетъ смолистое вещество, которое идетъ на приготовленіе гуммилака и шеллака.—Литература: *Н. А. Холодковский*, Курсъ энтомологіи теоретической и прикладной (Спб. 1912 (3-е изд.); *В. Ф. Ошанинъ* и

А. Н. Кириченко, Отдѣльные семейства П. въ серіи „Фауна Россіи и сопредѣльныхъ странъ“, изд. И. Акад. наукъ; Н. Соколовъ, Полосатый клопъ (*Aelia fuscata* Fieb.). Спб. 1904 (изд. Деп. Землед.); Н. Васильевъ, Вредная черепашка. Спб. 1904 (изд. Деп. Землед.); М. Варавва, Къ вопросу о цикадахъ, водящихся въ Россіи. М. 1889; R. Blanchard, Les Coccidés utiles. Paris. 1883.

Г. Кожневниковъ.

**Полузонтикъ**, см. *соцветія*.

**Полуимперіаль**, русская золотая монета пробы 0,900 съ содержаніемъ чистаго золота 130,68 дол., чеканившаяся съ 1886 г. до 1896 г., стоимость равнялась 5 руб.; Высоч. повелѣніемъ 8 авг. 1896 г. П. приписана цѣна 7 руб. 50 к. Въ наст. время больше не чеканится.

**Полуй**, р. Тобол. губ., березов. окр., прав. притокъ Оби, дл. 450 в.

**Полукопытныя**, *Subungulata*, довольно обширное сем. изъ отр. грызуновъ, многочисленные роды котораго живутъ въ Ю. Америкѣ. Тѣло крупное, неуклюжее, съ короткимъ хвостомъ; послѣдній иногда совсѣмъ отсутствуетъ; переднія ноги о 4, заднія обыкновенно о 3 пальцахъ; когти тупые, копытообразные. Жилищемъ служатъ вырытыя норы; за нѣкоторыми видами охотятся изъ-за вкуснаго мяса. Къ П. принадлежатъ: агути, водосвинка, морская свинка и пр.

**Полукружные каналы**, см. П., 679/80 и *ухо*.

**Полулунные клапаны аорты**, см. П., 639/40.

**Полулунный узелъ**, то же, что Гасеровъ (см.).

**Полумѣсяцъ**, въ Турціи символъ, изображаемый на минаретахъ, флагахъ, полковыхъ знаменахъ и т. п., извѣстенъ былъ туркамъ, а также татарамъ, за нѣск. столѣтій до завоеванія Константинополя; поэтому рассказы о связи его происхожденія съ послѣднимъ событіемъ недостоверны.

**Полуночники**, см. *козодои*.

**Полуночники**, въ православной церкви одинъ изъ видовъ суточного богослуженія, которое слѣдовало бы отправлять во время полуночи; но обычно оно отправляется поутру, передъ утренней. П. бываетъ всенедельная, субботняя, воскресная и пасхальная; каждая изъ нихъ отправляется особымъ образомъ.

**Полубезьяны**, см. *леммуры*.

**Полуострова**, части суши, болѣе или менѣе ясно отчлененныя отъ материка при посредствѣ вдающихся въ сушу заливовъ; примѣры: Скандинавскій П., Крымъ, Камчатка. Въ отличіе отъ П., *оконечности* материковъ—это заостренныя, сходящія на нѣтъ, части материковъ, не отдѣленныя отъ послѣднихъ вдающимися въ сушу заливами; таковы: Патагонія, Аляска (иногда оконечности тоже называютъ П., говоря, напр., о П. Аляскѣ). Можно различать П. *причлененные* отъ П. *отчлененныхъ*. Причлененные П. представляютъ собою по формѣ поверхности нѣчто чуждое остову материка. Къ таковымъ относятся, напр., Камчатка, которая еще въ нижнетретичное время представляла изъ себя островъ и нынѣ присоединена къ матерiku при посредствѣ плато, называемаго Парापольскимъ доломъ (см. XXIII, 258/60, 264/65). Такимъ же причлененнымъ полуостровомъ является Крымъ, соединенный узкимъ перешейкомъ, въ 10 верстъ, съ южнорусскими степями; горы Крыма составляютъ одинъ изъ членовъ Кавказско-Балканской горной системы; фауна и флора Крыма гораздо богаче прилегающихъ степей, такъ какъ заселеніе П. шло съ юга (ср. XXVI, 103 и прилож.). Изъ другихъ причлененныхъ П. укажемъ на Индію и Аравію; обѣ онѣ представляютъ собою куски Африки, присоедин. къ Азіи. Напротивъ, *отчлененные* П. являются частями, какъ бы насильственно отторгнутыми отъ материка путемъ ли повышенія уровня моря или опусканія участковъ суши; таковы: Балканскій П., М. Азія, Корея, Канниъ П., Таймыръ, Чукотскій П. Скандинавія представляетъ собою переходное звено между обоими типами. Балтійское море есть образованіе сравнительно недавняго времени, и Скандинавія вмѣстѣ съ Финляндіей и Лапландіей представляетъ въ сущности одинъ древній архейскій массивъ—Фенноскандію. Съ этой точки зрѣнія Скандинавскій П.—есть П. отчлененный. Но вмѣстѣ съ тѣмъ этотъ массивъ, въ свою очередь, есть нѣчто чуждое всему остальному матерiku Европы, представляя единое се Шотландіей.

Л. Бергъ.

**Полупаразиты**, см. XXXI, 184.

**Полупелагианство**, см. *Пелагий*.

**Полуполба**, или *оркшиш*, разновидность пшеницы (см.).

**Полурыбница**, то же, что камбала, см. *камбаловья*.

**Полутонъ**, наименьшій интервалъ (см.), употребляемый въ нашей музыкальной системѣ. О значеніи П. при построеніи гаммы см. *гамма*.

**Полууставъ**, см. XXIV, 367/68, *прилож.*, 3.

**Полушарія** земли. *Сѣверное* отъ южнаго отдѣляется по экватору, *восточное* отъ *западнаго*—по восточному берегу Атлантическаго океана. Западное П. почти цѣлкомъ соответствуетъ Новому Свѣту (или Америкѣ). Л. Б.

**Полушникъ**, см. *изотовья*, XXI, 507.

**Полынь**, *Artemisia*, родъ изъ сем. сложноцвѣтныхъ; листья очередные, цѣльные или раздѣльные; головки многочисленныя, шаровидныя или яйцевидныя, собранныя кистями, которыя образуютъ узкое метельчатое соцветіе; цвѣты желтые или красноватобурые, окружающіе нитевидные. *Эстрагонъ*, *A. dracunculus*, до 1,25 м., съ цѣльными острыми пахучими листьями, разводится въ огородахъ. *Чернобыльникъ*, *A. vulgaris*, до 1,5 м., листья съ загнутыми внизъ краями, сверху зеленые, снизу бѣло-войлочные, образуютъ всѣ переходы отъ слегка выемчатыхъ до перистораздѣльныхъ; стебель темнокрасный; обыкновеннѣйшая сорная трава; считается лѣкарственнымъ. *П. горькая*, *A. absinthium*, до 1,25 м., съ сильнымъ ароматическимъ запахомъ; листья шелковисто-войлочные, сверху бѣловатые, снизу зеленоватые, перисторазсѣченные; стебель шелковисто-сѣро-войлочный. Обыкновенное растеніе. Чрезвычайно горькая листва считается отличнымъ желудочнымъ средствомъ и употребляется во Франціи для приготовления *абсента* (см. I, 64). *Божье дерево*, *A. proserpa*, сильно пахучій полукустарникъ, до 1 м., листья рассѣчены на узкія доли, головки поникшія; обыкновенно въ черномой полосѣ. М. Нечаевъ.

**Поль** (Pole), Реджинальдъ, кардиналъ и папскій легатъ въ Англіи, род. въ 1500 г., сынъ племянницы кор. Эдуарда IV, образов. получилъ въ Оксфордѣ и Падубѣ; вернувшись въ Англію, онъ явился противникомъ развода Генриха VIII и вынужденъ былъ бѣжать изъ Англіи, изложивъ свои взгляды на церковную

политику короля въ особомъ сочиненіи: „De unitate ecclesiae“. Въ Италіи П., произведенный въ кардиналы, занялъ весьма видное положеніе, будучи сторонникомъ умѣренныхъ реформъ въ кат. церкви. Въ 1537 г. стоялъ во главѣ особой комиссіи, учрежденной папой Павломъ III съ цѣлью внести нѣкоторыя реформы въ устройство церкви. Съ 1541 г. былъ легатомъ въ Витербо, гдѣ его окружало избранное общество наиболѣе выдающихся людей Италіи (Витторія Колонна). Съ трудомъ избѣгнувъ инквизиціи, П. былъ по смерти Павла III отдѣленъ изъ кандидатовъ на папскій престолъ. Возвратившись въ отечество папскимъ легатомъ въ 1554 г. (см. VIII, 514/15) при Маріи Тюдоръ („Жестокой“), П. явился однимъ изъ главныхъ дѣятелей католической реставраціи; послѣ казни Кранмера онъ былъ назначенъ кентерберійскимъ архіепископомъ. П. старался дѣйствовать въ духѣ умѣренности, смягчая по возможности крайнія мѣры королевы-католички; этимъ онъ навлекъ на себя неудовольствіе папы Павла IV и былъ лишенъ званія легата. Ум. въ 1558 г.

**Поль** (Pol), Викентій, популярный польскій поэтъ (1807—1872). Сынъ ополяченнаго нѣмца и ополяченной француженки, П. былъ горячимъ польскимъ патриотомъ, влюбленнымъ пѣвцомъ польской природы и страстнымъ поклонникомъ народнаго начала въ поэзіи. Въ Галиціи, гдѣ прошла юность поэта (отецъ его былъ австрійскимъ чиновникомъ), П. собираетъ народныя польскія пѣсни, которыя впоследствии издалъ въ своемъ переводѣ на нѣмецкій яз. („*Volkslieder der Polen*“, Leipzig, 1833), и пишетъ трактатъ: „Объ источникахъ національной польской поэзіи“. Въ 1830 г., въ падеждѣ получить каѳедру въ виленскомъ университетѣ, ѣдетъ въ Вильно; тамъ, застигнутый польскимъ возстаніемъ, онъ принимаетъ въ немъ горячее участіе, получаетъ золотой крестъ за храбрость, а послѣ разгрома польскаго войска переходить прусскую границу съ оружіемъ въ рукахъ и становится эмигрантомъ. Боевые патриотическія пѣсни П., которыми онъ впервые приобрѣлъ славу поэта, проникнуты демократическимъ духомъ; онъ восхваляетъ мужество и честность простыхъ солдатъ и громитъ аристократовъ, которые ихо



дятъ въ переговоры съ непріателемъ за спиной народа, проливающего свою кровь. Наибольшими художественными достоинствами отличаются тѣ патриотическія пѣсни, которыя написаны уже послѣ подавленія возстанія и проникнуты скорбью по утраченной свободѣ. Самая популярная изъ нихъ „Пѣсня изъ могилы“, начинающаяся словами: „Lesi liscie z drzewa, co wyrosło wolne“ („Осыпаются листья съ дерева, что выросло свободнымъ“), извѣстна и русскимъ любителямъ національных пѣсенъ въ исполненіи Олениной д'Альгеймъ. Пѣсни П., относящіяся къ возстанію, образуютъ одинъ циклъ, озаглавленный: „Пѣсни Януша“; продолженіемъ этого цикла является поэма „Исторія сапожника Килинскаго“ (сапожникъ Килинскій—польскій патриотъ, застрѣльщикъ движенія среди варшавск. мѣщанства во время возстанія Косцюшки). Къ періоду эмигрантской жизни П. относится и его знаменитая „Пѣсня о землѣ“ („Pieśń o ziemi“), въ которой онъ далъ рядъ картинъ областей и народовъ, входившихъ въ составъ прежняго польскаго государства. Въ этой поэмѣ поляки, украинцы, литовцы изображаются какъ родственныя племена, имѣющія одну общую родину—Польшу. Въ отличіе отъ другихъ польскихъ поэтовъ эпохи романтизма, П. недолго оставался эмигрантомъ. Онъ поселяется въ Галиціи, отдается мирной культурной работѣ и сельскому хозяйству, пишетъ изслѣдованія по географіи Татры. Плодомъ поэтической дѣятельности его этого періода являются поэмы изъ народной жизни („Obrazki z gżycia“; „Obrazy z podróży“) и изъ прошлаго Польши („Przyczyty J. P. Benedykta Winnickiego“). Революционное настроеніе П. слабѣло съ годами, и въ возстаніи въ Галиціи 1846 г. онъ не принималъ участія, что не помѣшало однако ему жестоко пострадать во время крестьянскаго движенія, поднятаго австрійскими властями въ цѣляхъ устраненія польскаго дворянства и парализованія патриотическаго движенія. Крестьяне схватили П., избивли его; полуживой онъ попалъ въ руки австрійскихъ драгунъ и очутился въ тюрьмѣ во Львовѣ. Несчастья, обрушившіяся на поэта, нашли выраженіе въ лирическихъ произведеніяхъ: „Изъ заключенія“, „1846 годъ“ и нанесли окон-

чательный ударъ его революціоннымъ демократическимъ идеаламъ молодости. Переиздавая „Пѣснь о землѣ нашей“, онъ вычеркивалъ изъ нея демократическія строфы. Позднѣйшія произведенія П.: рыцарская рапсодія „Mohort“ и „Пѣснь о домѣ польскомъ“ значительно слабѣе его юношескихъ пѣсенъ.—См. В. Спасовичъ, „В. Польша и его поэзія“ (Сочиненія, т. I); М. Mann, „W. Pol“, 2 t. (Kraków, 1904—1906); Chmielowski, „W. Pol“ (Album śl. Polaków). Wiecek. XIX.

Л. Козловскій.

**Поль-де-Кокъ**, франц. романистъ и драматургъ (1794—1871), сперва служилъ въ банкѣ, но съ 17-лѣтняго возраста отдался исключительно литературѣ. Его многочисленныя романы бульварнаго характера, но съ знаніемъ парижскихъ нравовъ, пользовались широкимъ распространеніемъ въ мелкобуржуазной средѣ во Франціи, а отчасти за границей. Большинство изъ нихъ перев. на рус. яз.

**Польдеры**, см. *марши*.

**Пользованіе** (личный сервитутъ, именуемый въ римскомъ правѣ *usus*), вещное право, дающее управомоченному лицу возможность пользоваться вещью безъ права на ея плоды. Русское гражданское право не знаетъ П. какъ самостоятельный юридическій институтъ; ср. *пользовладѣніе*. А. В.

**Пользовладѣніе** (*пожизненное владѣніе*, личный сервитутъ, именуемый въ римскомъ правѣ *ususfructus*), *вещное* право, дающее управомоченному лицу возможность длительно (въ большинствѣ случаевъ пожизненно) пользоваться *чужимъ* имуществомъ, обращать плоды его въ собственность и извлекать изъ него прочія экономическія выгоды, не измѣняя, однако, основного хозяйственнаго назначенія этого имущества (*ius alienis rebus utendi fruendi salva rei substantia*). По дѣйствующему русскому праву объектомъ П. могутъ быть *непотребляемыя* вещи, какъ недвижимыя, такъ и движимыя, промышленныя и торговыя предприятия, капиталы, авторскія права и т. п. Юридическій институтъ П. выдвигнуть часто встрѣчающейся въ жизни потребностью обезпечить матеріально существованіе даннаго лица, не устраниая въ то же время окончательно отъ правъ на имущество его собственника. Особенн. значеніе имѣеть

II. въ системѣ русскаго гражданскаго права. Институтъ этотъ, съ одной стороны, вноситъ частичный коррективъ въ отжившій, но тѣмъ не менѣе дѣйствующій въ настоящее время законъ, запрещающій завѣщать въ собственность родовое имущество, въ числѣ прочихъ чужеродцевъ—также и супругу, и, съ другой стороны, имъ пользуются какъ нѣкоторой замѣной отсутствующаго въ нашемъ наследственномъ правѣ института *субституции* (см.). Потребность въ II, какъ опредѣленномъ правовомъ институтѣ, особенно сильно сказывается въ имущественныхъ отношеніяхъ дѣтей и родителей, а также и супруговъ. О II. жены относительно имущества умершаго мужа говорятъ еще нашъ древній юридическій памятникъ—Псковская Судная Грамота. И въ дѣйствующемъ гражданскомъ кодексѣ (X т. 1 ч. Св. З.) II. регулируется, главнымъ образомъ, съ точки зрѣнія семейно-имущественныхъ отношеній. Стт. 116 и 533<sup>1</sup>—533<sup>13</sup> X т. 1 ч. Св. З. говорятъ о „пожизненномъ владѣніи родовымъ имѣніемъ, предоставленнымъ однимъ супругомъ другому по духовн. завѣщанію“. Ст. 1141 и сл. X т. 1 ч. устанавливаютъ право II. родителей относительно имущества, оставшагося послѣ смерти ихъ дѣтей, при условіи: 1) отсутствія у послѣднихъ прямыхъ наследниковъ (дѣтей, внуковъ и прочихъ нисходящихъ потомковъ) и 2) приобрѣтенія этого имущества самими умершими дѣтьми не отъ даннаго родителя или, хотя бы отъ него, но возмезднымъ путемъ (купля, мѣна и т. д.). Свообразнымъ социальнымъ характеромъ II. объясняется запрещеніе пользователю (узуфруктуару) отчуждать II.: законъ разрѣшаетъ ему только отдавать это право въ аренду на опредѣленный срокъ (ст. 533<sup>7</sup> X т. 1 ч. Св. З.). Къ особенностямъ русскаго гражданскаго права слѣдуетъ отнести норму, содержащуюся въ ст. 1629 п. 2 X т. 1 ч. Св. З. Этотъ законъ, идущій вразрѣзъ съ юридической конструкціей института II., предоставляетъ пользователю право, съ дозволенія Сената, заложить находящееся у него въ силу завѣщательнаго распоряженія въ II. имущество, если только право залога оговорено въ завѣщаніи. Со смертью пользователя или по истеченіи срока, на который II. уста-

новлено, имущество, служившее объектомъ II., освобождается отъ вещнаго обремененія и поступаетъ въ полное уже распоряженіе собственника.

А. Винаверъ.

**Полька**, новѣйшій танецъ, происшедшій изъ стариннаго экосеза; названію II. появилось въ Чехіи (около 1830 г.) и никакого отношенія къ Польшѣ не имѣетъ. Тактъ II. —  $\frac{2}{4}$ ; движеніе довольно быстрое.

Ю. Э.

**Польша**. I. *Исторія до Вѣнскаго конгресса. Древнѣйшій періодъ*. Разселенію польскаго народа въ бассейнѣ рѣкъ Вислы и Одера съ Вартой относится къ доисторической эпохѣ жизни этого народа, и когда въ половинѣ X в. начинается исторія его, она застаётъ слѣд. польскія племена: по Одери къ сѣверу, до впаденія въ него р. Варты, *силезцевъ*, занявшихъ область, гдѣ жили нѣкогда вандалы-силлинги, по Вартѣ и ея притокамъ *великополянъ* (съ центромъ у оз. Гопла), по Вислѣ къ югу отъ впаденія въ нее р. Пилицы *малополянъ*, или *вислянъ* (съ городомъ Краковомъ), по Вислѣ же къ сѣверу отъ Пилицы, особ. же по Бугу, *мазовшанъ* и въ ближайшемъ соседствѣ отъ нихъ, по лѣвому берегу Вислы, до южной границы поморскихъ славянъ, занимавшихъ низовья Вислы, *куявовъ*; двумя меньшими племенами являются названныя такъ по своимъ городамъ *ленчицане* и *сѣрадзице*, занимавшіе плоскогоріе по верхнему теченію р. Варты, у истоковъ Бзуры и по лѣвому берегу Пилицы. О формахъ разселенія было выказано нѣсколько различныхъ теорій. Именно, Войцѣховскій (Chrobacza, 1873) различалъ, на основаніи анализа древнѣйшихъ записей мѣстныхъ названій, двѣ группы поселеній: на—*ice*, кот. указываютъ на занятіе мѣстности родомъ, и на—*owo*,—*ino* (т. е. *ow, yn*), кот. объясняются личнымъ владѣніемъ одного лица. Эта послѣдняя группа поселеній, наличность которой можетъ быть констатирована уже дн концѣ X в., является, по мнѣнію Войцѣховскаго, личнымъ шляхетскимъ землевладѣніемъ, вытекающимъ изъ пожалованій верховной княжеской власти. Князь давалъ шляхтичу цѣлое (крестническое) поселеніе или часть его, откуда и возникли всѣ шляхетскія деревни, какія только были въ Польшѣ. Этотъ вывол-

былъ использованъ проф. Пекосинскимъ въ подтвержденіе его теоріи объ иностранномъ, *лежитскомъ* происхожденіи польской шляхты (*Ludność wieśniacza w Polsce w dobie Piastowskiej*, 1897). Но самая эта теорія встрѣтилась съ весьма вѣскими возраженіями Малецкаго, Бальцера и др. Послѣдній, рассмотрѣвъ взгляды названныхъ выше изслѣдователей, отмѣтилъ частыя перемѣны мѣстныхъ названій, не допускающихъ вслѣдствіе этого какихъ-либо несомнѣнныхъ выводовъ, а также статистическія отношенія двухъ группъ названій: на 3 тыс. назв. родовыхъ (на—*ice*) приходится въ реестрахъ XII—XIII в. 8 т. назв. личныхъ, но эти родовыя названія онъ признаетъ древнѣйшими, указывающими на первоначальный родовой характеръ заселенія страны польскими славянами. На то же, по мнѣнію Бальцера, указываетъ и анализъ формъ поселенія въ польскихъ земляхъ: здѣсь преобладаютъ деревни въ видѣ улицы, разившіяся изъ одноусадебнаго поселка (*villa, quam tenuit olim Stan, arator episcopi* въ документѣ 1136 г.). Съ выдѣленіемъ сына изъ отцовскаго дома онъ селился рядомъ, и такъ возникъ поселокъ. Слѣды недѣлимаго задружно-родового хозяйства встрѣчаются въ польскомъ бытѣ еще въ XV в., притомъ не только въ крестьянской, но и въ шляхетской средѣ (*O. Balzer, Rewiża teoryi o pierwotnem osadnictwie w Polsce*, 1898; *O zadrudzie słowiańskiej*, 1899; *Chronologia najstarszych kształtów wsi słowiańskiej i polskiej*, 1910, въ журналѣ „*Kwartalnik Historyczny*“).

Родовыя организаціи объединялись въ племена, во главѣ кот. стояли, вѣроятно, князья и собранія родовыхъ старѣшинъ. Такъ складывались первоначальныя племенные организаціи у всѣхъ славянъ, и такой же бытъ возможно предположить у древнихъ польскихъ племенъ. Нѣтъ никакой надобности приписывать началамъ польскаго государства какое-нибудь иностранное происхожденіе. Изъ объединенія племенъ, вызваннаго тѣми или иными условіями, возникло первоначальное польское государство. *Лехитская* теорія предполагаетъ иное начало его. Именно, еще Лелевель („*Polska wieków średnich*“, т. IV, 1851) раздѣлялъ древнѣйшее польское населеніе страны на два класса: *леховъ*,

составлявшихъ будто бы высшій классъ, и *кметей*, или крестьянъ, обладателей зависимой и недѣлимой земельной собственности. Лехи завладѣли княжескою властью и образовали государство, въ кот. кмети оказались поработены. Этотъ взглядъ Лелевеля нашелъ подкрѣпленіе въ теоріи В. Мацѣевскаго („*Pierwotne dzieje Polski i Litwy*“, 1844), согласно кот. ляхи, основатели государственности среди полянъ, явились къ этимъ послѣднимъ отъ саксовъ, составляя у этого народа рыцарское сословіе. Т. было положено начало ученію объ иноземномъ происхожденіи леховъ, или ляховъ, въ отличіе отъ поляковъ, полянъ. Въ 1858 г. Шайноха выступилъ съ книгой: „*Лехитское начало Польши*“, гдѣ онъ доказываетъ, что ляхи, высшій классъ въ польскомъ народѣ, имѣютъ норманское происхожденіе. Слово *ляхъ* (или *lag*) будто бы скандинавск. происхожденія и означало товарища, соратника. Въ подтвержденіе своего взгляда Шайноха указывалъ на нормандскій характеръ легендъ, связанныхъ съ именами Кракуса, Ванды, Попеля и др. Въ противоположность Шайнохѣ, В. Кентшинскій отстаивалъ славянское происхожденіе ляховъ, кот. онъ отождествлялъ съ лигіями, германскимъ племенемъ, жившимъ, по свидѣтельству Тацита, между Эльбой и Вислой (*Die Lugi*, 1868). Мало-по-малу, благодаря новому критическому направленію, польская историографія освобождалась отъ этого лехитскаго призрака, но чрезвычайно настойчивымъ проводникомъ этой теоріи явился во второй пол. XIX в. выдающийся знатокъ исторіи польскаго права, проф. Пекосинскій (*Rycerstwo polskie wieków średnich*, 3 тома, 1896—1901, и въ друг. соч., первонач. въ статьѣ „*O powstaniu społeczeństwa polskiego w wiekach średnich*, 1881). Онъ полагалъ, что лехиты, свободное земледѣльческое сословіе, явились въ VI в. по Р. Х. изъ Азіи въ Европу и поселились между Вислой, Одеромъ и Нотепой; перейдя черезъ Одеръ, они дошли до Эльбы. Ихъ было всего 12 тыс. семей, или 60 тыс. челов. Нѣсколько сотъ лѣтъ спустя къ лехитамъ вислянскимъ явились съ запада (изъ „*Древиніи*“) лехиты древинскіе, занявшіе мѣстность въ Великой Польшѣ (Познань, Гнѣзно, Гечъ и, вѣроятно, Крушвицу). Они-то и создали польское госу-

дарство. Теорія Пекосиньскаго и взгляды многочисленных приверженцевъ „лехитскихъ“ теорій не могутъ быть признаны научными. А. Малецкій („Lechici w świetle historycznej krytyki“, 1897) доказалъ, что самое названіе „лехиты“ книжного происхожденія (у Винцентія Кадлубка въ XIII в.). Названіе „ляхъ“ (lech, у истор. XIII в. Омы Сплѣтскаго: de partibus Poloniae, qui *Lingones* appellantur, матерья. названіе поляковъ *lengyel*, въ старобер. источникахъ *лахъ*) народное. Б. можетъ, оно принадлежало малопольскому племени, но рано было забыто (статьи Куника и Потканскаго въ журналѣ Kwart. Histor. 1898).

*Начало польскаго государства и династія Пястовъ.* Оставляя въ сторонѣ легенды о Кракусѣ, Вандѣ и т. п., кот., быть можетъ, хранили какія-нибудь смутныя воспоминанія о княжескихъ династіяхъ отдѣльных польскихъ земель, но подвергались въ передачахъ поздней историографіи прибавкамъ и осмысленіямъ въ духѣ бродячихъ легендъ, слѣдуетъ начинать исторію польскаго государства съ Пяста. Династія Пяста явилась на смѣну легендарнаго рода Попеля, о кот. знаетъ и первый историкъ Польши, анонимъ Галлъ (нач. XII в.), въ общемъ осторожный и достовѣрный хронистъ. Какъ можно судить по сохранившимся извѣстіямъ о началѣ династіи Пястовъ, родъ Попеля, княжившаго въ городѣ Гнѣзнь, вымеръ, и Попель передалъ свою власть сыну крестьянина Пяста, Земовиту. Истинный смыслъ этого событія былъ непонятенъ потомству, и въ преданіи оно было окружено легендарными подробностями, заимствованными отчасти изъ житійной литературы. Уже въ рассказѣ анонима Галла таинственные странники, не найдя пріюта у князя Попеля, праздновавшаго пострижины сына, нашли радушное гостепримство у крестьянина Пяста, которому въ благодарность они предсказали корону сыну его. Въ послѣднее время этотъ рассказъ подвергся всестороннему изслѣдованію. Такъ, А. Брюкнеръ (1897) полагалъ, что въ этой легендѣ не скрывается никакой исторической основы, что это—поздній и сознательный вымыселъ, что самыя названія Пяста (песта), его жены Рѣпихи (рѣпы), Попеля (пепла) представляютъ „вымышленныя, грубо

насмѣшливыя прозвища“. С. Шнейдортъ (1907) пошелъ еще дальше и далъ миеологическое толкованіе рассказу Галла, въ духѣ почитанія земли и хтоническихъ божествъ. На болѣе реальной почвѣ стояли Матусякъ (1902), производившій имя Пяста отъ глагола „пестить“ (Пясть—пестунъ), и Гайслеръ, отмѣтившій еще въ 1898 г., что легенда, записанная въ хроникѣ Галла, соотвѣтствуетъ преданію о св. Германѣ, разказанному французскимъ монахомъ Эрикомъ (Vita S. Germani, Miracula S. Germani, libri duo, пол. IX в.) и получившему большое распространеніе въ средневѣковой легендарной литературѣ (м. пр., въ „Legenda Aurea“ Якова Де Ворагине, конца XIII в.). По мнѣнію Войцѣховскаго (1896), личнаго имени Пясть не существовало, но такъ называлась высокая придворная должность, соотвѣтствовавшая мажордомамъ у франковъ; какъ во Франціи, такъ и въ Польшѣ институтъ мажордомовъ положилъ начало новой династіи. „Paedagogus nutritor“, Пясть, въ IX в. сдѣлался основателемъ династіи Пястовъ. Нѣсколько иначе формулировалъ этотъ взглядъ Брухнальскій (1906), кот. принадлежитъ наиболѣе правдоподобная теорія происхожденія Пястовъ. Онъ полагаетъ, что Пясть—названіе пестуна, воспитателя, и указываетъ на существующее у многихъ народовъ (особ. на Кавказѣ) родство по воспитанію. Воспитатель становится какъ бы пріемнымъ отцомъ своего воспитанника. Сочетая легенды о Германѣ съ историческими преданіями о Пястѣ, Брухнальскій приходитъ къ выводу, что одновременно были совершены пострижины сына Попеля и Земовита, сына Пяста, что жена Пяста, Рѣпиха, кормила грудью Попелевича, что (княжеское) имя Земовитъ далъ сыну Пяста самъ Пополь и т. д. Так. обр., когда вымерла династія Попелей, то, на основаніи древнѣйшаго права адоптаціи, престолъ получилъ сынъ Пяста (principatum concorditer adipiscitur Semovith, filius Pazt Chossistopolis у анонима Галла). Послѣ Земовита этотъ первый польскій историкъ упоминаетъ объ его наслѣдникахъ, сынѣ Ломкѣ и внукѣ Земомыслѣ, и потомъ о сынѣ послѣдняго, Мешкѣ Мешко (Мечислави) является уже вполне историческимъ лицомъ, объединителемъ и просвѣтителемъ польскихъ земель. Онъ царствовалъ и

половинѣ X в., когда нѣмецкая имперія начинаетъ дѣлать крупныя завоеванія на славянскомъ Востокѣ. Подъ вліяніемъ усиливающихся нѣмецкихъ государствъ начинается объединеніе и славянъ на Одерѣ и Вислѣ: такъ, въ это время создается союзъ балтійскихъ славянъ съ ратарами во главѣ, а около половины X в. польскія племена, жившія между Одеромъ и Вислой, объединяются Мешкомъ, о чемъ упоминаетъ подъ 965 г. одинъ изъ арабскихъ географовъ. Норманны на Балтійскомъ морѣ, стремившіеся къ занятію поморскихъ городовъ (Jomsborg при впаденіи Одера) должны были столкнуться съ завоевательными стремленіями Мешка, кот., какъ полагаютъ Кентшинскій („Granice Polski w w. X“, 1894) и др., уже владѣлъ около 960 г. Поморьемъ. И, вообще, въ балтійской политикѣ датчанъ и Поморья Мешко принимаетъ живѣйшее участіе; онъ воюетъ съ нѣмецкимъ графомъ Вихманомъ, кот-му наноситъ сильное пораженіе въ 966 или 967 г., и съ Даніей изъ-за Поморья (K. Wachowski, Jomsborg, 1914). Это вступленіе въ кругъ обширныхъ международныхъ отношеній сдѣлало необходимымъ для польскаго князя принятіе христіанства, и въ 968 г., женившись на дочери чешскаго князя Болеслава I, Дубровкѣ, Мешко принялъ христіанство. Послѣ этого Польша становится дѣятельнымъ членомъ европейскаго конгломерата государствъ; Мешко вмѣшивается въ распри нѣмецкихъ князей, но стоитъ на сторонѣ имп. Оттона, и историкъ Видукинъ называетъ его „другомъ императора“. Новая польская церковь была подчинена магдебургскому архіепископу и составила отдѣльное епископство, куда былъ назначенъ Иорданъ (между 966—968) съ резиденціей въ Познани. Послѣ смерти Дубровки (977) Мешко женился на саксонской принцессѣ Одѣ, вслѣдствіе чего сильно возросло въ его странѣ вліяніе нѣмцевъ. Вмѣстѣ съ саксами Мешко воюетъ противъ поморскихъ и другихъ западныхъ славянъ, и выгода его положенія въ имперіи даетъ ему возможность въ войнѣ съ чехами завоевать Силезію (990). На югѣ онъ воюетъ съ русскимъ княземъ Владиміромъ изъ-за червонорусскихъ городовъ. Послѣ смерти Мешка (992) вдова его вмѣстѣ съ сыновьями (и, м. б.,

вторымъ мужемъ, поморскимъ княземъ Дагономъ, какъ полагаетъ Стадницкій, „Die Schenkung Polens an Papst Johannes XV um das Jahr 995“, 1911), поднесла свои владѣнія (въ опеку) папѣ Іоанну XV. Въ сохранившемся, но значительно искаженномъ документѣ перечисляются владѣнія Пястовъ въ это время: они охватывали Поморье, часть Моравіи, Лужицкое Мильчанское княжество, Силезію, Великую Польшу, но до Кракова, м. б., еще не доходили. Первое польское государство, созданное Мешкомъ, представляло соединеніе земель не только польскихъ, но и другихъ западно-славянскихъ. Въ латинскихъ хроникахъ Мешко называется то королемъ, то маркграфомъ (marchio, comes), хотя королемъ онъ, несомнѣнно, не былъ. Литература о Мешкѣ—въ названной книгѣ Стадницкаго и въ общихъ сочиненіяхъ: *Abraham*, „Historia organizacyi Kościoła Polskiego do połowy XII wieku“, 1893; *O. Balzer*, „Genealogia Piastów“ 1895, и др.

Сыну Мешка, *Болеславу I Храброму*, пришлось считаться съ документомъ передачи во владѣніе папѣ земель Мешка. Какъ полагаетъ правдоподобно Стадницкій, папская власть воспользовалась этимъ актомъ для того, чтобы объединить перечисленные въ немъ земли въ церковномъ управленіи. Съ этой цѣлью было создано въ концѣ 999 г. архіепископство съ центромъ въ Гнѣзнѣ; первымъ архіепископомъ былъ назначенъ Гауденцій, братъ св. Адалъберта, Войцѣха, убитаго при обращеніи язычниковъ (997) и погребеннаго въ Гнѣзнѣ. Ему были подчинены четыре епископа (въ Гнѣзнѣ, Кольбергѣ, Краковѣ и Бреславѣ). Въ 1000 г. имп. Оттонъ III посѣтилъ Гнѣзно и далъ Болеславу важный титулъ патриція, „помощника и сотрудника имперіи и друга римскаго народа“. Споръ о томъ, былъ ли уже въ это время Болеславъ признанъ королемъ, долженъ быть рѣшенъ отрицательно. Во всякомъ случаѣ, освобожденіе польской церкви отъ нѣмецкой было чрезвычайно важнымъ политическимъ завоеваніемъ Болеслава. Этотъ успѣхъ былъ достигнутъ благодаря дружественной политикѣ Болеслава по отношенію къ имперіи, и онъ держался этой политики до смерти Оттона III (1002). Въ эту пору онъ расширилъ свои владѣнія въ Поморьѣ, въ Мо-

равн и т. д. Послѣ смерти Оттона III Болеславъ примыкаетъ къ партіи нѣмецкихъ князей, боровшихся съ импер. Генрихомъ II, завладѣваетъ временно Чехіей и ведетъ до 1018 г. войны съ императоромъ, приобрѣтя, по миру 1018 г. въ Будшинѣ, Лужицы, городъ Любушъ (Leubus), Моравію и признаніе независимости отъ Германіи. На югѣ Болеславъ завладѣлъ Краковомъ, червенскими городами, участвовалъ въ русской удѣльной борьбѣ и въ 1018 г. взялъ Кіевъ. Эти успѣхи сильно подняли престижъ Польши и, благодаря усиліямъ въ Римѣ своего брата, архіеписк. Ламберта, Болеславъ Храбрый въ 1024 г. получилъ разрѣшеніе отъ папы на королевскій титулъ.

Въ 1025 г. Болеславъ умеръ. Сынъ его, *Мешко II*, былъ коронованъ королевской короной, какъ объ этомъ свидѣтельствуетъ сохранившаяся миниатюра (Balzer, Genealog. Piast.). Но онъ не былъ въ состояніи удержать отцовское наслѣдіе, такъ какъ былъ окруженъ сильными и даровитыми государями, покушавшимися на польскія владѣнія и поддерживавшими въ Польшѣ требованія братьевъ Мешка II, Безприма и Оттона, относительно удѣловъ. Мешко долженъ былъ отдать Словачину Венгріи, Поморье датчанамъ, Моравію—князю чешскому Бретиславу, Червонную Русь—киевскому князю и Лужицы—имп. Конраду II. Не удалось Мешку удержаться и на собственномъ престолѣ, и только изъясненіе покорности имперіи возвратило ему корону. Когда Мешко II умеръ (1034), въ Польшѣ наступила до 1040 г. смута, грозившая полнымъ распаденіемъ государства и отклоненіемъ народныхъ массъ въ язычество. Чешскій князь Бретиславъ воспользовался этимъ положеніемъ страны, чтобы завладѣть Польшей, но имп. Генрихъ III не сочувствовалъ чрезмѣрному усиленію одного изъ славянскихъ государствъ: онъ помогъ сыну Мешко II, Казимиру, находившемуся въ монастырѣ; папа освободилъ его отъ монашескаго обѣта и съ помощью 600 рыцарей императора *Казимиръ*, прозванный Обновителемъ, вернулъ престолъ (1040—1058). Дѣятельность его была направлена, преимущественно, на возстановленіе границъ королевства и воссоединеніе утраченныхъ земель. При этомъ обнаружи-

вается важный для послѣд. развитія Польши фактъ уже наступающаго паденія центробѣжныхъ стремленій княжескихъ родовъ отдѣльныхъ земель. Народъ и духовенство стоятъ на сторонѣ объединенія, и неястовскіе княжескіе роды образуютъ аристократію, группирующуюся около королевскаго трона. Казимиръ вернулъ Силезію Польшѣ (1054), а съ имперіей поддерживалъ добрыя отношенія почти все время, такъ что при немъ Польша объединилась и окрѣпла. Чрезвычайно важное значеніе имѣло царствованіе его сына, *Болеслава Смѣлаго* (1058—1080). Въ это время шла борьба между имп. Генрихомъ IV и папой Григоріемъ VII, и вся католическая Европа дѣлилась на два лагеря; чешскій князь былъ на сторонѣ имперіи, и къ этой же партіи, повидимому, примыкалъ краковскій епископъ *Станиславъ*, тогда какъ Болеславъ Смѣлый оставался приверженцемъ папы. Борьба съ Русью, представшая все большее значеніе, заставила Болеслава перенести свою столицу въ Краковъ, что столкнуло его лицомъ къ лицу со Станиславомъ. Въ своей внѣшней политикѣ Болеславъ продолжалъ традицію вмѣшательства въ дѣла сосѣднихъ государствъ: Чехіи, Венгріи и Кіевского княжества, съ цѣлью вліянія, первенства или захвата. Но кардинальнымъ событіемъ его царствованія (коронація королей короной, 1076) является столкновеніе съ еписк. Станиславомъ, которому новѣйшая польская историографія удѣлила много вниманія (Гумпловичъ, Войцѣховскій, Кшыжановскій ил. Kwart. Histor., 1898, 1910). Такіе факты, какъ названіе Станислава измѣнникомъ, у анонима Галла (neque traditorem christianorum excusamus), отсутствие реакціи со стороны папской власти на убійство Станислава, сопротивленіе и позже (даже въ XIII в.) папъ въ вопросѣ канонизаціи этого епископа и др. факты заставили связать убійство Станислава съ борьбой между папской и императорскою властью. Еписк. Станиславъ въ этой борьбѣ поднялъ противъ Болеслава его брата Владислава Германа, и тогда былъ убитъ раздраженнымъ королемъ (1079). Этотъ поступокъ возбудилъ противъ Болеслава народное негодованіе, онъ долженъ былъ бѣжать со своимъ сыномъ Мешкомъ, и самое развитіе королевской

власти въ Польшѣ получило ударъ, отъ кот. уже не могло оправиться. Преемникъ Болеслава Смѣлаго, *Владиславъ*, называетъ себя въ древнѣйшемъ сохранившемся княжескомъ актѣ (1081—1086) *Ladizlavs Dei gratia dux Poloniae*, т. е. княземъ, а не королемъ (Kwart. Histor., 1902). Распатынность государства, вызванная катастрофой 1079 года, продолжалась при *Владиславѣ Германнѣ* (1080—1102) и выразилась въ неурядицахъ между княземъ и вельможами (особ. Сѣцехомъ, возставшимъ и противъ Болеслава Смѣлаго) и между княземъ и его сыновьями, Збигнѣвомъ и Болеславомъ. Эта послѣдняя борьба привела къ раздѣлу Польши на двѣ области, объединенныя верховной властью князя: сынъ Владислава, Збигнѣвъ, получилъ Вел. Польшу и Мазовію, другой сынъ, Болеславъ Кривоустый, — Малую Польшу и Силезію. Въ Червонной Руси съ 1087 г. укрѣпляются русскіе князья, Рюриковичи. Польша явно вышла на новый путь государственнаго развитія, характеризующійся выступленіемъ могущественныхъ сословій и стремленіемъ къ удѣльной политикѣ. Первые годы царствования *Болеслава Кривоустаго* (1102—1138) ознаменовались борьбой его съ братомъ Збигнѣвомъ, кот. нашель поддержку у императора и у чешскаго князя. Но ихъ соединенныя усилія оказались недостаточны для того, чтобы одолѣть сопротивление Болеслава, и послѣдній вышелъ побѣдителемъ изъ войны и повелъ дальнѣйшую борьбу уже съ цѣлью завоевательной: онъ стремился завладѣть устьями рр. Одера и Вислы, для чего необходимо было покорить Поморье. И въ этомъ отношеніи дѣятельность Болеслава увѣнчалась полнымъ успѣхомъ; онъ покорилъ города Юлинь и Штетинь, а также островъ Рюгенъ. Привлекши на свою сторону вліятельное духовенство, Болеславъ сумѣлъ укрѣпить свои владѣнія и справиться съ противодѣйствіемъ все усиливающихся стремленій вельможъ къ власти. Умирая, онъ раздѣлилъ свою землю на удѣлы, нарушивъ прежній порядокъ, согласно кот. удѣлы давались не въ Польшѣ, но въ завоеванныхъ земляхъ. Теперь верховная власть, сеньорство среди другихъ князей, было связано съ владѣніемъ Малой Польшей, гдѣ существовало всего менѣе традицій единодержа-

вія; другими *удѣлами* являлись Силезія, Мазовія съ Куявией, Великая Польша и Сандомірская земля. Постепенно политика этихъ удѣловъ обособляется отъ общепольской; вельможи переходятъ отъ одного князя къ другому, участвуютъ въ ихъ междоусобіяхъ; блюстителемъ единства польскихъ земель остается только духовенство. Каждая изъ удѣльныхъ земель, въ свою очередь, подвергалась дальнѣйшимъ раздѣламъ, вслѣдствіе чего могущество отдѣльныхъ знатныхъ родовъ сильно возрастаетъ. Вельможи смѣщаютъ непріятныхъ имъ князей и ставятъ на престолъ угодныхъ; вмѣстѣ съ тѣмъ все большее значеніе приобретаютъ, при разрушеніи единства польскихъ земель, императоры и сосѣдніе государи. Изъ князей этого удѣльнаго періода выдвигается одинъ изъ сыновей Болеслава Кривоустаго, *Мешко Старый* (ум. 1202), кот. задумалъ возстановить единодержавіе и усмирить вельможъ. Однако, его притязанія на Краковъ встрѣтились съ сильной оппозиціей вельможъ, кот. на собраніи (*colloquium*) 1177 года постановили сохранить Малую Польшу въ родѣ младшаго сына Болеслава — Казимира. Это постановленіе, однако, не прекратило вражды между князьями. Смерть Казимира облегчила Мешку завоеваніе Кракова, куда онъ былъ впущенъ побѣдившей партией вельможъ и лишь по договору съ послѣдними. Так. обр., развитіе удѣльной системы въ Польшѣ вело къ усиленію „можновладѣльческаго“ (магнатскаго) управленія. По смерти Мешка то же сословіе передало краковскій престолъ сыну Казимира, Лешку Бѣлому; и каждый изъ удѣловъ продолжалъ жить собственной государственной жизнью. При Лешкѣ и Краковъ потерялъ свое значеніе верховной польской земли и сталъ переходить по наслѣдству на тѣхъ же началахъ, какъ и другія польскія земли (согласно постановленію опять-таки вельможъ и духовенства). Правда, этотъ принципъ не былъ строго соблюденъ, и послѣ смерти Лешка (1227) его вдова передала краковскій престолъ силезскому князю *Генриху Бородатому* (*dominus Poloniae et Zlesie*, какъ онъ называется въ хроникахъ), однако единство польскихъ земель этимъ принципомъ было окончательно уничтожено. Только даровитости, энергіи и дипломатическимъ спо-

собностямъ отдѣльныхъ князей удается лично для себя возстановлять такое единство путемъ подчиненія себѣ различныхъ земель. Такой личностью является въ первой половинѣ XIII в. названный выше силезскій князь Генрихъ. Онъ приобрѣлъ большую часть Вел. Польши, гдѣ кипѣли раздоры послѣ смерти Мешка Стараго. Сынъ послѣдняго, Владиславъ, началъ борьбу со стремленіями духовенства обособиться отъ власти князя и приобрести полную свободу въ управленіи обширными имѣніями духовенства. Эта борьба закончилась пораженіемъ князя и соглашеніемъ 1210 г., по кот. польская церковь получила обширныя привилегіи: ея подданные освобождались отъ государственныхъ повинностей. Но и это не внесло успокоенія въ Вел. Польшу, гдѣ князь боролся со своимъ племянникомъ за власть. Въ 1231 г. сынъ Мешка, Владиславъ, умеръ, и престолъ перешелъ къ его противнику, Владиславу Одоничу, кот. думалъ укрѣпить свою власть полнымъ подчиненіемъ папской куріи и признаніемъ независимости за духовенствомъ. Однако эта политика вызвала возстаніе вельможъ, кот. и призвали Генриха Силезскаго. Мазовецкій удѣлъ обособился еще больше и, послѣ временнаго подчиненія Казимиру Великому въ XIV в., потомъ возстановилъ свою независимость, и только въ 1526 г., послѣ смерти послѣднихъ мазовецкихъ князей Сигизмунда I. Эта исторія Мазовіи объясняется ея географическимъ положеніемъ: необходимость постоянной борьбы съ пруссами и ятвягами укрѣпляла здѣсь княжескую власть. *Конрадъ Мазовецкій*, чувствуя свое безсиліе въ борьбѣ съ пруссами, опустошавшими своими набѣгами Мазовію и Куявію, призываетъ (1228) на помощь нѣмецкій орденъ крестоносцевъ, кот. и отдаетъ земли въ нижнемъ теченіи Вислы, Хелминскую и Лобавскую. Съ 1230 г. крестоносцы приступаютъ къ завоеванію Пруссіи, основываютъ (1231) Торнъ, (1237) Эльбингъ и др., угрожаютъ и Поморью (1253 разбить поморскій кн. Святополкъ), въ 1254 съ помощью чешскаго короля Оттокара завоевываютъ часть Вост. Пруссіи, гдѣ основываютъ городъ Кенигсбергъ. Соединившись (1235) съ меченосцами, крестоносцы все болѣе тѣснятъ Литву и

Жмудь. Мазовія же въ это время все болѣе дробится на удѣлы, дичаетъ и останавливается въ культурномъ развитіи. Наиболѣе прогрессивнымъ изъ польскихъ удѣловъ XIII в. является Силезія, куда Генрихъ Бородатый привлекаетъ массу *нѣмецкихъ колонистовъ*, искавшихъ въ П. спасенія отъ разбоевъ и рыцарскихъ набѣговъ, кот. происходили въ нѣмецкихъ земляхъ. Генрихъ стремился къ усиленію княжеской власти и въ этомъ стремленіи столкнулся съ тенденціей духовенства освободиться отъ всякой зависимости отъ князя. Борьба приняла острый характеръ, но князь не уступилъ, а его благочестивые подвиги и вліяніе его жены, *св. Ядвиги*, не позволяли видѣть въ немъ врага церкви. Послѣ смерти его престолъ перешелъ къ сыну, *Генриху Благочестивому*, но нашествіе монголовъ (1241) и пораженію Генриха при Лигницѣ положили конецъ развитію объединительной политики силезскихъ князей.

Нашествіе монголовъ имѣло весьма важное значеніе для исторіи Польши, особенно сильно отразившись на Малой Польшѣ, куда хлынула теперь нѣмецкая колонизація. Вслѣдствіе монгольскаго разгрома Малая Польша надолго лишилась своего первенствующаго значенія. Внутри Польши нашествіе вызвало страшную смуту; единство государства было окончательно разрушено, удѣлы дробились все болѣе; усиливаются сосѣди Польши, крестоносцы, Литва, Галицкая Русь. Но въ хаосѣ, наступившемъ послѣ паденія Генриха Благочестиваго, выдвигается національная идея, наполняя благоприятную почву для своего развитія въ средѣ духовенства, стоявшаго въ католической церкви надъ государствомъ, и вельможъ, кот. все болѣе проникались сознаніемъ служенія по тому или другому князю, но всей землѣ. Во второй половинѣ XIII в., какъ это прекрасно развитъ Семковичъ (Kwart. Histor., V), идея государственнаго единства Польши глубоко проникаетъ въ массы. Она выражается и въ канонизаціи (1254 г.) *св. Станислава*, польскаго патрона, шжити кот. (ок. 1261 г.) цѣлая глава и называется „*de restauracione Regni Poloniae*“, и въ общихъ правахъ, кот. получивались духовенство или рыцарство, или нѣмецкая колонизація. Это стремленіе



ніе къ объединенію польск. земель выдвигаетъ одного за другимъ претендентовъ на польск. престолъ, среди кот. все болѣе видное мѣсто занимаетъ мелкій удѣльн. князь *Владиславъ Локотокъ*. Но болѣе сильные претенденты, великопол. князь *Пржемыславъ* и чешск. король *Вацлавъ III*, съ помощью сильной нѣмецкой партіи Кракова получили перевѣсъ, и только смерть молодого чешскаго короля *Вацлава IV* (1306) открыла Локотку дорогу на краковскій престолъ. Съ этого времени Локотку пришлось выдерживать тяжелую борьбу, чтобы сохранить за собой краковскій престолъ, присоединить къ своимъ владѣніямъ Вел. Польшу и обезпечить всѣ свои земли отъ нападеній крестоносцевъ. Между *Владиславомъ*, кот. въ 1319 г. добился отъ папы признанія за нимъ королевскаго титула, и орденомъ начинается процессъ изъ-за Поморья, закончившійся (1321) приговоромъ папы *Іоанна XXII* не въ пользу ордена. Война между этимъ послѣднимъ и Локоткомъ становилась неизбѣжна, и обѣ стороны дѣятельно готовились къ ней, при чемъ уже теперь обнаружилась общность интересовъ между Польшей и Литвой. Война началась въ 1328 и продолжалась съ перемѣннымъ счастьемъ до смерти Локотка (1333), сынъ кот. *Казиміръ*, заключилъ миръ съ чешскимъ королемъ *Яномъ*, союзникомъ ордена, и съ орденомъ: по первому договору (1335) Польша отказалась отъ притязаній на Силезію и Мазовію и уплачивала 20 тыс. копѣ грошей; со своей стороны, чешскій король отказывался отъ правъ на польскую корону; по договору же съ орденомъ Польша уступала Хелминскую, Поморскую и нѣкоторыя другія земли ордену, сама же возвращала себѣ земли *Добрижинскую* и *Куявскую*. Этотъ договоръ имѣлъ роковое значеніе для Польши, такъ какъ навсегда отрывалъ отъ нея Силезію и надолго другія земли по нижней *Вислѣ*. Экспансіи Польши на западъ и сѣверъ былъ положенъ предѣлъ, и для ея государственной политики оставались возможные исходы на востокъ и на югъ. Оба эти пути и были пройдены польскимъ королевствомъ въ его дальнѣйшемъ государственномъ развитіи: первый изъ нихъ велъ въ Мазовію, Литву и Жмудь, второй—въ Галицкое княжество и на украинскія и

литовскія земли. Тотъ процессъ, кот. заставилъ перенести столицу изъ Познани въ Краковъ, позже привелъ къ созданію государственнаго центра въ Варшавѣ, близко къ Литвѣ и русскимъ землямъ (Брестъ и др.). Вполнѣ отчетливо обнаруживается это новое направленіе польскаго государственнаго развитія именно въ царствованіе короля *Казимира*, при кот. объединеніе и культурный ростъ польскихъ земель сдѣлали большой шагъ впередъ, и кот. былъ прозванъ вслѣдствіе этого Великимъ. Пользуясь безпорядками, происходившими въ Галицкомъ княжествѣ, *Казиміръ* завоевываетъ русскія земли (1340 и дал.). Такъ какъ на нихъ же претендуетъ и венгерскій король *Карлъ Робертъ*, то *Казиміръ*, признавая верховныя права Венгрии на Галицію (по договору 1350 г.) и уступая сыну *Карла Роберта*, *Людвигу*, польскую корону въ случаѣ своей бездѣтности, могъ продолжать свою завоевательную политику въ Галицкомъ княжествѣ, кот. за время его царствованія очень тѣсно соединилось съ Польшей и, конечно, не было уступлено Венгрии и впослѣдствіи. Борьбу за Галицкое княжество пришлось вести съ литовскими князьями, такъ что соединеніе Польши съ Литвой могло разрѣшить и галицкое соперничество между ними. Споръ съ крестоносцами былъ, наконецъ, разрѣшенъ въ духѣ соглашенія *Владислава Локотка* въ 1343 г., тогда какъ воинственныя намѣренія чешскаго короля *Яна Люксембургскаго* прекратились только съ его смертью (1346). Между сыномъ *Яна*, *Карломъ IV*, и *Казиміромъ* существовали, напротивъ, дружественныя отношенія, основанныя на интересѣ обоихъ славянскихъ государей къ культурно-просвѣтительной дѣятельности. Передъ *Казиміромъ* стояла важная задача—создать для своей страны законодательство, основанное на единствѣ княжеской власти. Этой задачѣ служили статуты, введенныя *Казиміромъ* (малопольскій *Вислицкій* 1348 и великопольскій *Петроковскій*). Эти законы посвящены преимущественно вопросамъ судопроизводства и уголовному уложенію; необходимо было положить предѣлъ самовластію знати, точно установивъ отношеніе крестьянъ къ землевладѣльцу и т. д. Весьма широка была также дѣятельность *Казимира* и

въ другихъ областяхъ устройства государства (войско, монета, торговля); онъ же основалъ (1364) въ Краковѣ университетъ, кот., однако, послѣ его смерти прекратилъ существованіе. Связывая свои судьбы все болѣе тѣсно съ Венгріей, Казиміръ долженъ былъ принять участіе въ готовившейся (1362) войнѣ Венгріи съ Карломъ IV; по война не разгорѣлась. Важнымъ приобретениемъ для Польши было признаніе мазовецкимъ княземъ Земовитомъ III (1385) своей ленной зависимости отъ Казиміра. Вельможи при бездѣтности короля берутъ на себя заботу о будущемъ; малопольскіе паны вступаютъ въ соглашеніе съ Людовикомъ Венгерскимъ, тогда какъ великопольскіе паны, недовольные Петроковскимъ статутомъ, заключаютъ договоръ между собой (конфедерацію) по образцу нѣмецкихъ рыцарскихъ союзовъ и отказываютъ въ повиновеніи Казиміру, который (1357) усмирилъ возстаніе и жестоко расправился съ его руководителями. Безъ мужского погоства Казиміръ ум. въ 1370 г. Династія Пястовъ съ его смертью прекратилась, и польскія земли грозили распасться.

*Государственное право въ Польшѣ въ эпоху Пястовъ.* Въ теченіе четырехъ столѣтій, во время кот. во главѣ польскихъ земель стоятъ князья изъ династіи Пястовъ, происходитъ весьма важный историческій процессъ, смыслъ кот. заключается въ томъ, что Польша изъ первоначальнаго союза или соединенія родовыхъ племенъ превращается въ государство съ европейскимъ укладомъ. Факторами этого процесса явились принятая съ Запада христіанская цивилизація и участіе Польши въ международныхъ, преимущественно западно-европейскихъ отношеніяхъ. Церковь и рыцарство, города и селенія, пользовавшіеся нѣмецкимъ правомъ, опредѣлили характеръ и размѣры верховной власти и положеніе основного земледѣльческаго класса населенія. Крестьянство, свободное въ древнѣйшій періодъ образованія польскихъ земель, превращается къ концу XIV в. въ массу, прикрѣпленную къ землѣ и обязанную извѣстными повинностями по отношенію къ землевладѣльцу. Съ развитіемъ могущественнаго класса дворянъ-землевладѣльцевъ и вліятельнаго духовенства, подчиненнаго вер-

ховной папской юрисдикціи, утрачиваетъ все больше въ своемъ значеніи и княжеская (или королевская) власть. По мнѣнію Бальцера, первый періодъ въ развитіи внутренне-государственныхъ отношеній въ Польшѣ заканчивается въ началѣ XIII в., когда появляются первыя крупныя привилегіи польской церкви (1211). Послѣ этого и другія сословія приобретаютъ привилегіи или большія или меньшія права на самоуправленіе, и этотъ процессъ, начавшійся еще при Пястахъ, достигаетъ особеннаго развитія въ эпоху междуцарствія послѣ Казиміра и затѣмъ при первыхъ Ягеллонахъ (до 1505 г.), смѣняясь полнымъ господствомъ шляхетскихъ установленій. По вопросу о государственномъ строѣ Польши въ этотъ первый періодъ польская наука не могла прийти къ безспорнымъ выводамъ, главнымъ образомъ потому, что матеріалъ для сужденій крайне незначителенъ. Бобржинскій (Geneza społeczeństwa polsk. na podstawie kroniki Galla i dyplomatów XII w., 1881) полагалъ, что основнымъ классомъ въ населеніи Польши XII в. являлись земледѣльцы, жившіе на княжеской (т. е. государственной) землѣ и подчиненные непосредственно князю и его чиновникамъ. Изъ свободныхъ же земледѣльцевъ выработывалось сословіе „влодыкы“, лицъ, получившихъ въ Польшѣ или за границей рыцарское званіе; еще выше стоялъ классъ магнатовъ, извѣстныхъ по свидѣтельству Галла уже въ половинѣ XII в. Юридически ни влодыки (milites), ни магнаты (nobiles) еще не пользовались особыми правами и привилегіями и были подчинены, какъ и все остальное населеніе, княжеской власти. Нѣсколько иную структуру польскаго общества предполагаетъ Малецкій (Wewnętrzny ustroj w pierwotnej Polsce, 1875), кот. находитъ сословныя подраздѣленія на землевладѣльцевъ-шляхтичой и на крестьянъ уже въ самомъ началѣ польскаго государства. Эти крестьяне дѣлились на три группы: лично-подчиненныхъ землевладѣльцу и свободныхъ, отъ подчиненія князю; совершенно свободныхъ, подчиненныхъ только князю и составившихъ главный контингентъ, изъ кот. образовалась позднѣйшая шляхта; промежуточный и самый многочисленный классъ крестьянъ, арендowan-

шихъ частныя земли, но подчиненныхъ князю. Въ мелкихъ свободныхъ земледѣльцахъ видятъ наиболѣе многочисленный классъ населенія и Смолька (Mieszko Stary i jego wiek, 1881). Изъ новѣйшихъ изслѣдователей слѣдуетъ упомянуть Пекосиньскаго (Ludność wieśniacza w Polsce w dobie piastowskiej, 1897), Шеленговскаго (Chłopi dziedzice we wsiach na prawie polskiem do końca XIII w., 1899) и др. Благодаря ихъ изслѣдованіямъ, наличность свободного крестьянскаго населенія, владѣющаго по праву наслѣдованія своими землями, стала несомнѣнной, и дальнѣйшій путь научнаго изученія направился въ сторону вопроса о томъ, какъ это свободное состояніе замѣнилось крѣпостнымъ. Изученіе древнѣйшихъ жалованныхъ грамотъ Требницкому монастырю (въ Силезіи, 1202—1208) показало, что рыцарская земельная собственность предшествовала въ нѣкоторыхъ мѣстностяхъ княжеской, и что эта послѣдняя вытѣсняла рыцарскую, приобретаемую княземъ путемъ купли или мѣны, однако безъ земледѣльческаго населенія ея. Людей прежній землевладѣлецъ выводилъ на другія земли, или, вообще, это населеніе не переходило вмѣстѣ съ землей въ руки новаго владѣльца (см. *K. Grodecki, Księżca włość trzebnicka na tle organizacyi majątków książęcych w Polsce w XII w., Kwart. Histor., 1912*, здѣсь и литер.). Конечно, эта наличность населенія, прикрѣпленнаго къ лицу владѣльца, не исключаетъ существованія, какъ переходнаго состоянія, свободнаго землевладѣльческаго крестьянства, находившагося въ упадкѣ уже въ XII в. Въ XIII в. организуется шляхта, и въ томъ же вѣкѣ складывается крестьянскій и городской бытъ на „нѣмецкомъ правѣ“, т. е. по образцу тѣхъ правъ, какими пользовались нѣмецкіе деревни и города. *Нѣмецкая колонизація*, начавшаяся въ Силезіи въ XII—XIII вв. и образовавшая къ началу XIV в. сѣтъ деревень въ 400 (Бальцеръ) поселеній, создавала новыя отношенія между населеніемъ и землевладѣльцемъ: послѣдній имѣлъ право только на подать отъ колонистовъ, управляемыхъ собственнымъ солтысомъ (нѣм. Schultheiss), но не могъ распоряжаться ихъ личностями. На тѣхъ же основаніяхъ возникаютъ городскія поселенія, поль-

зующіяся правами города Магдебурга или другихъ нѣмецкихъ городовъ. Во главѣ ихъ стоятъ войты (Vogt) и городскіе совѣты. Города, служившіе въ XIII—XIV в. весьма важными торговыми промышленными пунктами, были населены главнымъ образомъ иностранцами, какъ нѣмцами (Краковъ, Бреславль и др.), такъ и другими (напр., армянами во Львовѣ). Точно такъ же рано появляются въ Польшѣ евреи, которые въ 1264 г. получаютъ отъ кн. Болеслава Благочестиваго привилегію, по образцу австрійской: они подчиняются князю и пользуются его охраной. Княжеская власть въ этотъ первый періодъ исторіи Польши еще никѣмъ не ограничена. Во главѣ городовъ (castellum) стоятъ княжескіе чиновники—каштеляны, кот. въ эпоху наибольшаго развитія удѣльной системы въ Польшѣ обнаруживаютъ стремленіе обособиться отъ княжескаго произвола и сохранять свои должности независимо отъ того, къ какому удѣлу переходилъ городъ. Точно такъ же обособляется должность воеводы, стоящаго во главѣ всего управленія удѣломъ, а также этотъ процессъ переживаютъ и другія должностныя лица удѣльной земли. Т. обр., въ болѣе значительныхъ земляхъ возникаетъ по нѣскольку воеводствъ (Познанское, Гнѣзненское, Калишское въ Вел. Польшѣ, Иновроцлавское и Добржинское въ Куявской землѣ, Краковское и Сандомирское въ Мал. Польшѣ и т. д.). Необходимость управлять землями, помимо этихъ должностныхъ лицъ, связанныхъ съ территоріей, съ помощью и такихъ сановниковъ, которые бы непосредственно зависѣли отъ князя, заставила ввести въ концѣ XIII в. и особ. въ теченіе XIV в. должность *старостъ*, кот. объединяють подъ своей властью всю удѣльную землю и являются намѣстниками королей. Съ развитіемъ института старостъ падаетъ значеніе какъ земскихъ сановниковъ, такъ и каштеляновъ; централизація управленія въ рукахъ старостъ поглощаетъ удѣльныя тенденціи. Одновременно возникаютъ чисто придворныя должности, каковы краковскіе канцлеръ и подканцлеръ. Канцлеръ завѣдуетъ придворной канцеляріей короля, постепенно забирая въ свои руки управленіе и всеми отдѣльными землями королевства. Казначей-

ской частью завѣдуетъ скарбникъ, кот. также расширяетъ свою власть и на другія земли, а въ этой своей расширенной компетенціи приобрѣтаетъ названіе подскарбія. Чѣмъ сильнѣе, однако, становится система централизаціи верховнаго управленія, тѣмъ важнѣе для земскихъ должностныхъ лицъ сохранить свое значеніе въ мѣстномъ управленіи и держать въ своихъ рукахъ управленіе землей. Съ ихъ мнѣніемъ, какъ со взглядами вліятельныхъ мѣстныхъ людей, князь и позже король должны были считаться. Изъ прежняго дружиннаго вѣча, унаслѣдованнаго, быть можетъ, отъ праславянской эпохи, развивается вѣче (*wiece, colloquium generale*), на кот. съѣзжаются, сначала по призыву князя или короля, мѣстные сановники. Въ XII в. они приобрѣтаютъ иногда и болѣе широкое значеніе: такъ, вдова Болеслава Кривоустаго, желая посвятить дочь въ монахини, спрашиваетъ у вѣча позволеніе на это. Въ 1177 г. вѣче въ Ленчицѣ вынесло постановленія, которыя были утверждены папой и имѣли значеніе для всей Польши; оно объединило вельможъ всего государства, собралось безъ инициативы князя и, признавъ суверенитетъ папы, этимъ самымъ ограничило княжескую власть. Однако до конца династіи Пястовъ вѣче не было законодательнымъ органомъ, и классъ дворянства не выступалъ съ определеннымъ кругомъ привилегій. Источники сообщаютъ о распряхъ вельможъ съ князьями, объ отдѣльныхъ могущественныхъ вельможахъ (*alti sanguinis miles Petrus Wlostides* у Кадлубка и др.), но о привилегіяхъ шляхты, какъ таковой, памятники еще не говорятъ. Единственно привилегированнымъ въ это время сословіемъ (кромѣ городовъ и селеній, основанныхъ на нѣмецкомъ правѣ), было духовное, кот. въ 1180 г. лишило князя на Ленчицкомъ вѣчѣ права наслѣдовать недвижимость послѣ епископа (*jus spollii*), а съ начала XIII в. добилось права избранія епископовъ въ капитулахъ, помимо княжеской воли. Постепенное накопленіе привилегій, дававшихся княземъ тому или другому шляхтичу (*miles*), подготовило развитіе привилегированнаго шляхетскаго класса, но этотъ процессъ завершился уже послѣ Казимира.

*Польша послѣ смерти Казимира Ве-*

*ликаго до 1386 г.* Со смертью Казимира права на краковскій престолъ переходили, по его соглашенію съ венгерской династіей, къ Людовику Венгерскому, но вельможи и шляхта не считали нужнымъ считаться съ этимъ завѣщаніемъ, и въ Польшѣ образовалось нѣсколько политическихъ партій. Выступили съ претензіями на престолъ и удѣльные князья Пястовичи, изъ кот. наиболѣе вліятельнымъ былъ Земовитъ Мазовецкій. Современникъ, гнѣзненскій архидіаконъ Янъ изъ Чаркова, въ своей хроникѣ подробно рассказываетъ о смутахъ, ознаменовавшихъ эту эпоху. Особенно рѣзкій антагонизмъ обнаружился между консервативной мелкой великопольской шляхтой, стоявшей на сторонѣ Пястовъ, и малопольскими вельможами, сторонниками новыхъ отношеній между королемъ и шляхтой. Они и доставили Людовику преобладаніе и престолъ въ Краковѣ, тогда какъ въ Куявіи вспыхнуло возстаніе. Не имѣя сыновей и желая передать престолъ дочерямъ, Людовикъ заключилъ съ шляхтой договоръ, извѣстный подъ именемъ *Кошицкихъ привилегій* (1374). Въ силу этихъ привилегій шляхта избавлялась отъ всякихъ платежей податей и налоговъ, кромѣ уплаты 2 грошей съ населеннаго и обработаннаго участка земли (*лана*); шляхта обязывалась помогать королю въ случаѣ непріятельскаго вторженія въ королевство и т. д. Въ 1375 г. были даны привилегіи городамъ и въ 1381 г. духовенству. Однако, король оставлялъ Польшу въ пренебреженіи, управлялъ ею черезъ стороннихъ лицъ и возбудилъ противъ себя національное движеніе въ странѣ. Въ 1382 г. онъ внезапно ум., и венгерцы призвали на престолъ не младшую его дочь Ядвига, какъ было условлено, а старшую, Марію, кот. была предназначена въ королевы Польши. Т. обр. предстояло соединеніе Польши съ Венгріей, противъ чего шляхта возстала. На нѣсколькихъ съѣздахъ, къ кот. теперь не рѣшла вся власть въ странѣ, партія удѣльныхъ вѣча, какъ кот. теперь по рѣшились: одинъ настаивалъ на приѣздѣ венгерской принцессы въ Краковъ, другія—на избраніи въ короли мазовецкаго князя Земовита. Ядвига не могла пріѣхать въ Польшу до 1384 г., и въ странѣ господствовала анархія, о кот. съ умомъ говорятъ современная хроника

Польшѣ грозилъ развалъ, но объединеніе шляхты спасло положеніе. Польша, будучи отрѣзана крестоносцами и Бранденбургомъ отъ распространенія на западъ, стала распространяться на востокъ, въ литовскія и русскія земли, гдѣ она сталкивалась съ завоевательными стремленіями молодого Литовскаго государства. Соединеніе польской и литовской династій диктовалось интересами обоихъ государствъ, и въ 1386 г. литовскій князь Ягелло женился на Ядвига и былъ избранъ въ польскіе короли. Династія Ягеллоновъ продолжалась до 1572 г.

*Король Владиславъ Ягелло (1386—1434).* Эпоха короля Владислава Ягеллы, перваго князя литовскаго, кот. порвалъ съ русскими традиціями Литовскаго княжества и обратился къ Польшѣ и католичеству, принявъ и самъ вторичное крещеніе по католическому обряду,—эта эпоха представляетъ поворотный пунктъ въ исторіи Польши. При немъ опредѣленно намѣтились будущія направленія какъ внѣшней, такъ и внутренней политики ея. На западѣ Польшѣ приходилось удерживать напоръ германизма, въ видѣ нѣмецкаго ордена крестоносцевъ, на востокъ—закрѣпить связи Польши съ Литвой актами обще-государственнаго значенія, на югъ—подчинить польской культурѣ и колонизаціи русскія земли, находившіяся въ обладаніи Литовскаго княжества. Во внутренней политикѣ должны были получить дальнѣйшее развитіе классовыя привилегіи шляхты, кот. только въ XIV в. окончательно сложилась въ сословіе. Литва и Польша одинаково страдали отъ угрожавшаго имъ нѣмецкаго ордена, и въ ту пору, когда Ягелло вступилъ на польскій престолъ, Литва находилась въ особенно отчаянномъ положеніи, а изъ польскихъ земель соперникъ Ягеллы, Владиславъ Опольчикъ, Добжинскую владѣлъ (1391) ордену. Вообще, замышлялся широкой и гибельный планъ раздѣла Польши между орденомъ, Бранденбургомъ и Венгеріей, и Ягелло спѣшилъ примириться съ Витовтомъ, съ кот. враждовалъ изъ-за обладанія Литвой, и затѣмъ съ Сигизмундомъ, венгерскимъ королемъ. Выступилъ противъ ордена и чешскій король Вацлавъ, т. что все планы ордена и Владислава Опольчика рухнули. Въ 1400 г. за-

ключена новая унія между Витовтомъ и Ягеллой: первый получалъ въ пожизненное владѣніе Литву, но послѣ смерти долженъ былъ передать ее польской коронѣ; далѣе было признано, что въ случаѣ смерти короля Ягеллы безъ потомства поляки безъ вѣдома и совѣта Витовта и литовцевъ не выберутъ себѣ короля, т. к. союзъ государствъ долженъ былъ сохраняться неразрывно. Укрѣпивъ это единеніе государствъ, Витовтъ и Ягелло могли энергичнѣе бороться съ орденомъ, кот., несмотря на временныя перемирія (миръ въ Радѣнжѣ 1404), продолжалъ угрожать Литвѣ. Наконецъ, въ 1410 г. произошла знаменитая битва при Грюнвальденѣ (Танненбергѣ), окончившаяся полнымъ пораженіемъ нѣмцевъ и ихъ союзниковъ (см. *Грюнвальденская битва*). Однако, нерѣшительность Ягеллы дала возможность ордену оправиться, и Торнскій миръ (1410) не далъ Польшѣ территориальныхъ приобрѣтений, хотя моральныя послѣдствія побѣды были очень велики. Литва, Жмудь, возвращенная ей по Торнскому миру, и русскія земли, кот. также угрожала политика ордена, увидѣли въ Польшѣ сильную защитницу своей независимости и развитія, и результатомъ этого настроенія была Городельская унія 1413 г., расширившая права польской шляхты на литовскую и допустившая общіе сеймы ихъ въ Люблинѣ или другихъ мѣстахъ, когда это будетъ надобно. Въ этомъ направленіи закрѣпленія связи Польши съ Литвой, несмотря на разнородныя интриги со стороны имперіи и кн. Витовта, а также въ борьбѣ съ орденомъ, кот. (1422) окончательно отказался отъ Жмуди, развивалась внѣшняя политика Ягеллы до его смерти (1434). Этой необходимостью постоянныхъ военныхъ дѣйствій объясняется шляхетская политика Ягеллы, заключавшаяся въ новыхъ уступкахъ шляхтѣ и духовенству. Такъ, въ 1404 г. въ грамотѣ, выданной въ Новомъ Корчинѣ на сеймѣ (*conventio generalis*), говорилось, что сеймъ добровольно и на одинъ разъ согласился уплатить налогъ по 16 грошей съ лана (*communitas praelatorum, baronum nec non nobilium... nec coacti, nec compulsi*). Послѣ этого Ягелло, нуждаясь постоянно въ средствахъ, созывалъ шляхту отдѣльныхъ земель на сеймики по воеводствамъ. Первоначаль-

но сеймики служили только органами мѣстнаго шляхетскаго самоуправления, но, когда король былъ вынужденъ обращаться къ нимъ за средствами, они пріобрѣли вліяніе и на общую политику государства, но только при сынѣ Ягеллы, Казиміръ, по Варшавскому статуту 1454 г., они получили значеніе законодательныхъ органовъ, при чемъ противъ магнатскихъ притязаній были выставлены права шляхты. Зародыши общаго польскаго сейма относятся также къ началу XV в.; начала его восходятъ къ съѣздамъ коронныхъ сановниковъ, происходившимъ уже въ XIV в. Въ эпоху Ягеллы въ этихъ съѣздахъ (сеймахъ) участвовали только сановники (будущій сенатъ), тогда какъ шляхта только присутствовала на нихъ. Въ концѣ XV в. эти отношенія совершенно измѣнились, и представители сеймиковъ (*nuntii*) имѣли рѣшающій голосъ, тогда какъ сенаторы до 1505 г. пользовались только совѣтательнымъ голосомъ; вообще же, до этого времени важнѣйшая роль принадлежала сеймикамъ. Эволюція польскаго конституціоннаго права, приняшаго вполне опредѣленную форму только въ 1505 г., намѣчалась уже при королѣ Ягеллѣ, какъ и дальнѣйшая эволюція шляхетскихъ свободъ, формулированныхъ первоначально въ области экономическихъ отношеній Кошицкими привилегіями. Духовенство стремилось къ привилегіямъ въ союзѣ съ шляхтой. Изъ привилегій важнѣйшими явились право самоуправления съ помощью лицъ, назначаемыхъ королемъ изъ числа шляхтичей (1386), и свобода личности (*peni nem captivabimus nisi jure victum*, 1422). Такъ какъ самъ король нерѣдко нарушалъ эти привилегіи, то шляхта пользовалась затруднительнымъ положеніемъ короля, чтобы добиться подтвержденія ихъ. Въ 1430 г. въ Іедльнѣ и въ 1433 г. онѣ были торжественно утверждены Ягеллой и сохранили свое значеніе до конца Рѣчи Посполитой. Несмотря на трудности политической борьбы въ царствованіе Ягеллы, польское королевство дѣлаетъ при немъ дальнѣйшіе успѣхи въ области культурной жизни. Являясь областью транзита товаровъ съ Востока въ Зап. Европу, южная часть королевства богатѣетъ, и въ ней развиваются крупные складочные пункты: Львовъ,

Люблинъ, Каменецъ и др., куда направляется еврейская, армянская, и нѣмецкая колонизація. Городское сословіе богато и еще не подавлено шляхтой. Крестьянство также сохраняетъ еще права личности и можетъ искать управы у суда въ случаѣ обиды со стороны землевладельца; оно можетъ также оставлять его и переходить къ другому помѣщику. При Ягеллѣ Польша (особ. Краковское епископство) имѣла уже около 200 школъ; въ 1400 г. былъ восстановленъ и дополненъ богословскимъ факультетомъ основанный при Казиміръ Вел., но распавшійся потомъ краковскій университетъ. О Ягеллѣ и его эпохѣ основное сочиненіе *A. Prochaska, Król Władysław Jagiełło*, 2 тома, 1908.

*Польша при сыновьяхъ Ягеллы* (1434—1492). Послѣ смерти Ягеллы опять поднялся вопросъ о престолонаслѣдїи, при чемъ на одномъ изъ съѣздовъ вельможъ выставляется кандидатура мазовецкаго князя Земовита. Однако, стараніями канцлера Збингѣва Олесницкаго удалось отстоять права дѣтей Ягеллы на престолъ Польши, и королемъ былъ избранъ старшій сынъ его, *Владиславъ*. Въ странѣ происходила борьба партій, а также получило значительное распространеніе гуситское движеніе, настаивавшее на принціпѣ избранія королей. Въ качествѣ компромисса съ гуситской партіей была устроена должность тупоровъ, или провизоровъ отдѣльныхъ областей, представлявшая широко развитое начало децентрализаціи. Это установленіе, однако, еще болѣе усилило анархію. При избраніи своемъ Владиславъ обязался соблюдать все прежде данная привилегіи и права. Русь и Подоля были уравнены въ правахъ съ Польшей; въ борьбѣ шляхты съ духовенствомъ Олесницкій счелъ необходимымъ сдѣлать нѣкоторыя уступки шляхтѣ, касавшіяся десятиннаго сбора въ пользу церкви, и въ 1437 г. онъ заключилъ съ частью шляхты соглашеніе (*Laudum cracoviense*), а въ 1438 г. шляхта соединилась въ союзъ (конфедерацию) и выработала договоръ (*Compositio Clenodiogorum*) для совмѣстной защиты католической церкви и королевскихъ правъ. (*Prochaska, Kwart. Histor.*, 1901). Этой партіи удалось одержать (1439) полную побѣду надъ анархическими и гуситскими элементами въ странѣ, упразднить ии

ститутъ тугоровъ и возстановить порядокъ. Соперничество между собою нѣсколькихъ папъ привело польскую церковь фактически къ полной независимости, и соединеніе церкви съ королевской властью обѣщало Польшѣ благоприятное развитіе. Въ Галицкой Руси обнаруживаются стремленія къ церковной уніи, поддерживаемыя вліятельнымъ кардиналомъ Олесницкимъ. Наконецъ, въ 1440 г., послѣ смерти венгер. короля Альберта, Владиславъ былъ призванъ и на венгерскій престолъ, и это избраніе дѣлало его по необходимости защитникомъ христіанства въ борьбѣ съ все надвигавшимися полчищами турокъ. Двинувшись во главѣ значительнаго войска въ Турцію, Владиславъ столкнулся съ громадными силами султана Мурата у г. Варны въ битвѣ (1444) погибъ. Престолъ переходилъ т. обр. къ его брату, *Казимиру*, кот., однако, не принялъ его, ожидая возвращенія брата, безъ вѣсти погибшаго, и оставался въ Литвѣ, гдѣ послѣ сверженія Сигизмунда Кейстutowича былъ великимъ княземъ. Избраніе Казимира на польскій королевскій престолъ было государственной необходимостью, такъ какъ иначе прекращалась уніа Польши съ Литвой. Это сознание дало возможность Казимиру требовать избранія безъ всякихъ условій, т. е. безъ уступки Польшѣ Подоліи и Волини, принадлежавшихъ Литовскому княжеству, и безъ новыхъ привилегій шляхтѣ. Стремясь къ самовластию, Казимиръ рѣзко столкнулся и съ Олесницкимъ, продолжавшимъ опираться на шляхту, и съ самой малопольской шляхтой, настаивавшей на присоединеніи украинскихъ земель къ П., тогда какъ Казимиръ держался дружно съ великопольской шляхтой, не заинтересованной въ этомъ послѣдн. вопросѣ. Конфликтъ, грозившій чуть не низложеніемъ короля, разрѣшился (1453) обѣщаніемъ Казимира не отрывать отъ государства земель, съ нимъ связанныхъ, т. е. Литвы, Руси, Подоліи, Молдавіи и др., и король вышелъ побѣдителемъ изъ конфликта съ Олесницкимъ, который вскорѣ умеръ. Успѣшна была политика Казимира и въ прусскомъ вопросѣ, такъ какъ послѣ Грюнвальденскаго сраженія орденъ продолжалъ падать. Въ 1454 г. прусск. рыцарство и города обратились къ Казимиру съ просьбой

избавить ихъ отъ ордена, присоединивъ Пруссію и Поморье къ Польшѣ. Началась война, въ кот. Казимиръ одержалъ побѣду лишь тогда, когда прибѣгъ къ помощи наемнаго войска, а чехи, состоявшіе на прусской службѣ, перешли на его сторону. Въ 1466 г. б. одержана Казимиромъ побѣда при Хойницѣ, и заключенъ миръ въ Торнѣ, по кот. Польша приобрѣла Мальборгъ, Эльбингъ, Вармию и др. Орденъ остался въ Вост. Пруссіи и призналъ ленную зависимость отъ Польши, а новымъ областямъ этой послѣдней было предоставлено самоуправленіе. Приобрѣтеніе устьевъ Вислы имѣло громадное значеніе для П., открывая водные пути для ея торговли хлѣбомъ. Казимиру же удалось установить единство польскихъ земель, такъ какъ послѣдняя удѣльная земля, Мазовія, при немъ почти вся соединилась съ Польшей (1462 часть западной Мазовіи, 1476 Сохачевъ, 1496, уже послѣ смерти Казимира, Плоцкая земля). Въ 1444—1494 г. соединились съ Польшей и другія части Мазовіи. Междоусобія, происходившія въ Чехіи и Венгріи, дали возможность Казимиру искать здѣсь троновъ для своихъ сыновей, и широкій планъ первой „славянской федераціи“ до нѣкоторой степени осуществился: Чехія и Венгрія были соединены въ рукахъ сына Казимира, Владислава, тогда какъ другія части плана (какъ избраніе Фридриха на престолъ Вармійскій) не удались. Во всякомъ случаѣ, эпоха Казимира Ягеллоновича чрезвычайно подняла международный престижъ Польши, а также ознаменовалась укрѣпленіемъ королевской власти въ борьбѣ съ духовенствомъ, развитіемъ новой гуманистической образованности въ страгѣ и созданіемъ сильнаго національнаго сознанія въ шляхтѣ, что подготовило появленіе въ слѣд. столѣтіи національной польской литературы. Однако въ борьбѣ съ шляхетскими притязаніями на господство въ государствѣ и Казимиръ оказывается болѣе слабой стороной. Такъ, король обязался сначала передъ великопольской, а потомъ передъ шляхтой и другими землей не измѣнять законовъ и не объявлять войнъ безъ согласія всей шляхты на сеймикахъ. Казимиромъ же былъ введенъ институтъ генеральныхъ сеймовъ, состоявшихъ изъ представителей отдѣльных сеймиковъ. Отсюда воз-

никъ обычай собирать пословъ въ одинъ областной сеймъ (въ Петроковѣ), въ польскую палату, кот. вмѣстѣ съ прежнимъ совѣщаніемъ сановниковъ (названнымъ теперь *сенатомъ*) образовала общій сеймъ королевства, хотя сеймъ еще не превалировалъ надъ сеймиками, и король могъ въ нужныхъ случаяхъ апеллировать къ послѣднимъ. Шляхетская политика, требовавшая сословныхъ привилегій, вредно отозвалась на городахъ, кот. не сумѣли объединиться въ союзы для общей борьбы за свои права и постепенно утрачивали и политическое и торговое значеніе. Крестьяне все болѣе прикрѣплялись къ землѣ. Въ странѣ населеніе было рѣдко (не болѣе 4—5 милл. въ концѣ XV в. во всемъ Польско-литов. государствѣ), средства казны ничтожны (50—70 тыс. венгер. золот., въ то время какъ Венгрія давала 400 тыс., Бранденбургъ 100 тыс.). Объ этой эпохѣ важны сочиненія *Пане* (F. Парѣ): *Polska i Litwa na przelomie wieków średnich*, 1904, и *Studia i szkice z czasów Kazimierza Jagiellończyka*, 1907.

*Польша при послѣднихъ Ягеллонахъ* (1492—1572). Изъ сыновей Казимира Ягеллоновича послѣдовательно занимали польскій престолъ трое: Альбрехтъ (1492—1501), Александръ (1501—1506) и Сигизмундъ (1506—1548). Ихъ время характеризуется окончательнымъ установленіемъ польской шляхетской конституціи съ сеймомъ, какъ верховнымъ законодательнымъ учрежденіемъ, дальнѣйшимъ развитіемъ шляхетскихъ свободъ и уже намѣчающимся усиленіемъ сосѣдей и соперниковъ Польши въ ущербъ ея собственному значенію. Вмѣстѣ съ тѣмъ и личности самыхъ королей подвергаются влияніямъ новыхъ государственныхъ отношеній: они все менѣе оказываются способны къ широкимъ политическимъ замысламъ, къ энергичному отстаиванію своихъ правъ, къ упорядоченію государственныхъ финансовъ и укрощенію шляхетскаго своеволія и т. д. Старшій сынъ Казимира, *Альбрехтъ*, обнаруживаетъ еще нѣкоторую инициативу, предпринявъ, впрочемъ, крайне неудачный походъ на Буковину (1497) и придя къ соглашенію со шляхтой ради упорядоченія судебной части въ королевствѣ и увеличенія государственныхъ доходовъ, за что шляхта получила новыя права

при занятіи духовныхъ и государственныхъ должностей. Но его братъ, *Александръ*, занимавшій съ 1492 г. литовскій престолъ и призванный на польскій тронъ послѣ смерти Альбрехта, оказался неспособенъ продолжать начатую этимъ послѣднимъ борьбу съ магнатами, въ которой Альбрехтъ опирался на рядовую шляхту. Александръ подчинился магнатамъ и въ 1501 г. отдалъ власть въ ихъ руки, а самъ удалился въ Литву. Это вызвало анархію внутри страны и постоянные набѣги татаръ. Анархія продолжалась до тѣхъ поръ, пока, внявъ мольбамъ шляхты, король не вернулся (1504) въ Польшу. Въ 1505 г. онъ издалъ одинъ изъ важнѣйш. актовъ въ исторіи П., конституцію „*Nihil novi*“, кот. опредѣлила законодательную дѣятельность двухпалатнаго сейма, давъ рѣшающій голосъ и сенату, какъ верхней палатѣ его. По замѣчанію проф. Бальцера, въ этой *радомской конституціи* отразилась и кристаллизовалась та основная эволюція общественнаго и политическаго устройства, которую прошла Польша на переломѣ XV и XVI в. Организация сейма, какъ исключительно шляхетскаго учрежденія, утвердила рѣшительный перевѣсъ шляхетскаго элемента въ области общественныхъ отношеній: устраненіе городскихъ „пословъ“ (депутатовъ) выразило угнетеніе низшихъ общественныхъ слоевъ, было развитіемъ и окончательнымъ словомъ тѣхъ ограниченій, которыми подверглись эти слои во второй половинѣ, а особ. въ концѣ XV в.; снабженіе организованнаго т. обр. сейма полной законодательной власти въ области „посполитаго (общегосударственнаго) права отдавало судьбы низшихъ сословій въ руки шляхты, обѣщало на будущее время послѣдовательную политику въ направленіи ихъ угнетенія“. При Александрѣ дѣлается попытка установить и опредѣленный административный строй (должности коронныхъ маршала, подскарбія и канцлера) и произвести кодификацію законовъ (собраніе законовъ 1506 г., произведенное канцлеромъ Яномъ Ласкимъ). Но при пом. государственныхъ доходовъ упали еще ниже (всего до 20 тыс. дукатовъ въ годъ). При младшемъ братѣ Альбрехта и Александра, *Сигизмундѣ I*, внѣшняя политика Польши характеризуется отрече-



ніемъ отъ всякой инициативы. Попытка организовать государственную оборону съ помощью проведенія закона 1512 г. „о посполитомъ рушеньѣ“ (всеобщемъ пополненіи), по кот. шляхта, раздѣленная на пять округовъ, должна была по пяти лѣтъ выставлять войско для охраны восточныхъ и южныхъ границъ, эта попытка не удалась: сенаторы провалили ее. Рухнула также надежда образовать постоянное войско и упорядочить государственную казну: всѣ проекты этого рода разбивались о сопротивление вельможъ-сенаторовъ, забравшихъ въ свои руки, вопреки закону 1454 г. о несомѣстимости должностей сенатора и старосты, всѣ важнѣйшія должности. Лишенный не только законодательной, но и исполнительной власти, постоянно нуждавшійся въ средствахъ и пользовавшійся для пріобрѣтенія ихъ залогомъ государственныхъ имуществъ и иными способами, король Сигизмундъ не могъ предпринимать сколько-нибудь рѣшительныхъ шаговъ и во вѣдѣннѣйшей политикѣ. Между тѣмъ, вел. кн. московскій, Василій, выступилъ съ завоевательной политикой по отношенію къ Литвѣ, и въ 1508 г. Сигизмунду пришлось вступить въ войну съ Россіей и въ 1513 г. отдать ей Смоленскъ. Эта война велась до 1523 г. Такъ же неудачна была и западная политика Сигизмунда, представлявшая отреченіе отъ системы Казимира Ягеллоновича. Желая привлечь на свою сторону Австрію во время войны съ Россіей, король заключилъ (1515) съ имп. Максимилианомъ соглашеніе, въ силу кот. Чехія и Венгрія должны были въ будущемъ перейти въ власть Габсбурговъ. Это былъ открытый отказъ отъ Ягеллоновской идеи славянской федераціи въ Средней Европѣ. Бракъ (1518) Сигизмунда съ итальянской принцессой Бонной Сфорца еще болѣе подчинилъ Польшу имперіи, такъ какъ изъ-за приданнаго Боны, маленькаго итальянскаго княжества Варъ, Сигизмундъ втянулся въ безконечные споры съ сосѣдями и долженъ былъ прибѣгать къ верховному суду императора. Наконецъ, и прусскія отношенія Польши привели къ полному краху. Имѣя возможность въ войнѣ съ орденомъ и Пруссіей уничтожить своихъ противниковъ, присоединить Пруссію и прекратить существованіе ордена, Сигиз-

мундъ безъ всякой надобности примирился (1525) съ герцогомъ бранденбургскимъ Альбрехтомъ, признавъ его наслѣдственнымъ и свѣтскимъ герцогомъ Пруссіи и удовольствовался признаніемъ вассальныхъ отношеній его къ Польшѣ. И въ своей внутренней политикѣ Сигизмундъ обнаруживаетъ ту же неувѣренность. Желая задержать развитіе въ Польшѣ протестантскихъ ученій, шедшихъ изъ Пруссіи, онъ издавалъ строгіе эдикты противъ еретиковъ, запрещалъ читать еретическія книги и ѣздить за границу, но всѣ эти постановленія оставались мертвой буквой. Развившійся въ XVI в. обычай передавать всѣ важнѣйшія судебныя дѣла (по уголовнымъ дѣламъ, апелляціи и т. д.) на рѣшеніе самого короля [на сеймѣ ввелъ въ судопроизводство чрезвычайную волокиту, которая только въ 1578 г. была устранена учрежденіемъ короннаго трибунала. Но всѣ эти недостатки государственнаго механизма Польши еще не давали себя чувствовать особенно сильно, т. к. престижъ государства еще не упалъ, а богатая и независимая шляхта, поддерживавшая живое общеніе съ западной культурой, содѣйствовала цивилизаціи Польши. Послѣ смерти Сигизмунда I [на престолъ вступилъ его сынъ, *Сигизмундъ Августъ* (1548—1572), одна изъ замѣчательнѣйшихъ личностей въ исторіи Польши, человекъ новыхъ взглядовъ и сердечныхъ требованій. Раздѣляя общешляхетскія воззрѣнія на соотношенія сословій въ государствѣ, онъ уже и не пробуетъ бороться за права короны и представляетъ все болѣеій престолю развитію шляхетской свободы. Но точно такъ же онъ отстаиваетъ и свои права въ области личной жизни и ихъ умѣетъ защищать. Почти до полнаго разрыва съ сенатомъ довелъ короля бракъ его съ Барварой Радзивиллъ, которая пользовалась среди шляхты плохой репутаціей, но Сигизмундъ Августъ предпочиталъ отказаться отъ престола, нежели отъ любимой женщины, и, наконецъ, сенатъ пошелъ на уступки и призналъ законность этого брака. Передъ государствомъ стояли очень важныя задачи, такъ какъ всѣми ощущалась необходимость реформъ въ области государственной и церковной жизни. Реформаціонное движеніе, охватившее католическую

Европу, проникло въ Польшу уже въ царствованіе Сигизмунда I въ видѣ требованія національнаго собора для преобразованія церкви и въ видѣ общаго религіозн. броженія среди шляхты. Представители католической церкви обнаружили такую неуверенность и растерянность, что о борьбѣ ихъ съ реформационными стремленіями сначала не могло быть и рѣчи, и въ Польшу постепенно проникаютъ всё тѣ религіозныя протестантскія ученія, какія волновали въ ту пору Европу. Кромѣ лютеранства, укрѣпившагося въ поморскихъ городахъ и отчасти въ Велик. Польшѣ, но не имѣвшаго въ Польшѣ шансовъ для большого распространенія въ виду недружелюбнаго отношенія большинства шляхты къ нѣмцамъ, здѣсь появляются богемскіе братья (съ 1548 г.), кальвинисты, во главѣ кот. стоитъ представитель одной изъ самыхъ аристократическихъ фамилій Янъ Ласкій (см.), антиринитарій. Высшее католическое духовенство, привлекая на свою сторону короля (1560), попробовало подавить движеніе крутыми мѣрами и вынесло обвинительныя приговоры нѣкоторымъ изъ опаснѣйшихъ приверженцевъ протестантства, но эти приговоры остались безъ всякаго дальнѣйшаго движенія, т. к. свѣтская власть не думала приводить ихъ въ исполненіе, и съ 1551 г. прекратились самые процессы. Послѣдующіе года представляютъ эпоху наибольшаго расцвѣта протестантизма въ Польшѣ; религіозныя интересы охватываютъ все общество; съ планами реформаціи церкви соединяются горячія стремленія къ реформѣ государства; Польша переживаетъ эпоху самаго яркаго расцвѣта мысли, кот. отражается и на литературѣ, выдвигающей въ XVI в. рядъ яркихъ талантовъ. Петроковскій сеймъ 1555 г. ознаменовываетъ полную побѣду свободы совѣсти въ П. Однако, отсутствіе общепризнанныхъ вождей реформаціи, вѣрность народной массы католичеству, самая возможность проповѣди самыхъ различныхъ ученій, ни для кого необязательныхъ, реформа католической церкви послѣ Тридентскаго собора и выступленіе изъ ея рядовъ убѣжденныхъ защитниковъ церкви (Гозій и др.),—все это подорвало развитіе польской реформаціи. Въ 1570 г. сандомирскій съѣздъ вырабатываетъ соглашеніе

между протестантскими ученіями, но дѣло польской реформаціи непрерывно падало, и въ концѣ XVI в. она была уже безсильна. Литература по исторіи польской реформаціи указана въ моей статьѣ въ „Научномъ Историческомъ Журналѣ“ за 1914 годъ. Изъ новѣйшихъ цѣльныхъ обзоровъ этого движенія лучшій *Th. Wolschke, Geschichte der Reformation in Polen, 1911.*

Реформа государства при Сигизмундѣ Августѣ не удалась такъ же, какъ реформа польской церкви. На сеймѣ 1550 г. было выставлено требованіе собрать сводъ обязательныхъ для всѣхъ законовъ (executiva prae) съ цѣлью борьбы съ магнатской анархіей, но всѣ старанія короля и сейма въ этомъ направленіи встрѣчались съ непреодолимымъ сопротивленіемъ вельможъ. Между тѣмъ внѣшняя политика показывала, что государство безъ сильной исполнительной власти, безъ денегъ, безъ войска, съ подавленной городской торговлей и промышленностью идетъ къ упадку, и Сигизмундъ Августъ съ 1561 г. вступаетъ въ ближайшее единеніе со средней шляхтой, возвышая этимъ еще болѣе значеніе послѣдней. Въ 1561 г. сеймъ добился отъ магнатовъ возвращенія государствен. (коронныхъ) имуществъ, кот. въ разное время были розданы въ временное пользованіе магнатамъ за различныя услуги, но такъ и остались въ ихъ владѣніи. Возвращенныя имѣнія были раздѣлены на двѣ группы: одна служила для содержанія королевскаго двора, другая раздавалась въ награду за службу въ видѣ арендъ. Эта система сдѣлалась источникомъ всевозможныхъ злоупотребленій и привела въ концѣ концовъ къ тому же захвату государственныхъ имуществъ отдѣльными лицами, противъ котор. она должна была бороться. Въ угоду шляхетскимъ желаніямъ получать дешевле заграничныя товары были уничтожены таможенные пошлины, а для мѣстной торговли были созданы разныя ограничительныя мѣры, кот. должны были бороться съ недобросовѣстнымъ повышеніемъ цѣнъ, но привели только къ превращенію польской торговли въ мелкій посреднической торгъ. Желая усилить исполнительную власть, сеймъ 1565 г. предложилъ проектъ учрежденія въ каждомъ уѣздѣ должности

„инстигатора“, администратора, непосредств. подчинен. королю, но и съ этимъ проектомъ случилось то же, что со всѣми подобными: король недостаточно поддержалъ его. Реформа судебной власти остановилась на созданиіи (1563) особыхъ судовъ для разрѣшенія только залежавшихся дѣлъ; ни кодификаціи, ни болѣе глубокой реформы произведено не было. Внѣшняя политика Сигизмунда Августа оказалась столь же неудачной. Общее положеніе Западной и Южной Европы (Австріи, Турціи, Валахіи) обезпечивало Польшѣ спокойствіе съ этой стороны, но оказалась неизбежной война съ царемъ Иваномъ Грознымъ, кот., стремясь къ обладанію Лифляндіей, заключившей (1556) союзъ съ Польшей, взявъ (1558) лифляндскіе города Нарву, Дерптъ и др. Война тянулась до 1571 г. съ перемѣннымъ счастьемъ, но Россія сдѣлала и удержала крупное приобрѣтеніе въ видѣ гавани на Балтійскомъ морѣ, Нарвы. Важнѣйшимъ государственнымъ актомъ въ царствованіе Сигизмунда Августа явилась унія, заключенная между Польшей и Литвой на Люблинскомъ сеймѣ 1569 г. Она была вызвана бездѣтностью короля, несмотря на нѣсколько браковъ его, и опасностью прекращенія прежней, династической унії. Согласно *Люблинской унії*, которую литовскіе вельможи приняли послѣ долгаго сопротивленія, устанавливалось единство избранія короля и великаго князя, общій сеймъ, единство монеты и дипломатіи при различіи внутреннихъ управленій. Въ 1572 г. король умеръ, и династія Ягеллоновъ прекратилась.

*Речь Посполитая послѣ Ягеллоновъ до начала династіи Ваза (1572—1586).* Послѣ смерти послѣдняго Ягеллона передъ Польшей стоялъ трудный вопросъ объ избраніи новой династіи. При отсутствіи короля верховная власть въ государствѣ перешла ко всей шляхтѣ, какъ сословію, кот. имѣло право избрать новаго короля, и шляхта была собрана примасомъ Уханскимъ (15 янв. 1573 г.) на избирательный „конвокаціонный“ сеймъ въ Варшавѣ. Корона Польши была еще настолько привлекательна, что кандидатами на престолъ выступили австрійскій герцогъ Эрнестъ, внукъ имп. Максимилиана II, французскій принцъ Генрихъ Валуа, братъ фран-

цузскаго короля Карла IX, русскій царь Иванъ Грозный; имѣлись также партіи сторонниковъ шведскаго короля, седмиградскаго герцога Стефана Баторія и партія польская, настаивавшая на избраніи кого-либо изъ поляковъ (Пяста). Каждая изъ этихъ партій прибѣгала къ политической агитаціи, кандидаты дѣйствовали подкупамъ и обѣщаніями. Все это движеніе создало обширную политическую литературу (издан. Чубекомъ) и содѣйствовало укрѣпленію въ средѣ шляхты убѣжденія, что верховный судъ во всѣхъ государственныхъ дѣлахъ принадлежитъ ей. Желая обезпечить свободу совѣсти отъ преслѣдованій, кот. могли исходить отъ какого-ниб. строго католическаго короля, сторонники протестантскихъ ученій составили соглашеніе, извѣстное подъ именемъ *Варшавской конфедераціи* (см.), гарантировавшее свободу всѣхъ вѣроисповѣданій и равноправіе всей шляхты независимо отъ ея религіозныхъ убѣжденій. Когда конвокаціонный сеймъ принялъ это постановленіе, королемъ былъ единогласно избранъ принцъ *Генрихъ Валуа* (16 мая 1573 г.), признавшій условія избранія (*pacta conventa*). Эти „*Articula Henriciana*“ требовали вѣчнаго союза Польши съ Франціей, предоставленія французскимъ королемъ Польшѣ въ случаѣ необходимости сухопутнаго войска и флота, уплаты извѣстныхъ суммъ въ доходы государства изъ средствъ избраннаго кандидата (электа), а также оплаты личныхъ долговъ короля Сигизмунда Августа и, наконецъ, подтвержденія всѣхъ прежнихъ свободъ и привилегій. Согласно соглашенію 1573 г., король не имѣлъ права ни объявлять войны, ни заключать мира безъ согласія сената; сенатъ долженъ былъ состоять изъ 16 членовъ, находящихся постоянно около короля; сеймъ долженъ былъ созываться черезъ каждыя два года; послѣ смерти короля его преемникъ долженъ былъ избираться путемъ свободной элекціи. Генрихъ Валуа принялъ эти условія, устанавливавшія сословный представительный строй въ Рѣчи Посполитой (республикѣ) и въ началѣ 1574 г. прибылъ въ Польшу. Но личн. характеръ короля, привычки деспотизма, крайняя религіозная нетерпимость, воспитанная его матерью, Екатериной Медичи, нако-

нецъ, непониманіе польскихъ общественныхъ отношеній толкнули его немедленно на конфликтъ съ шляхтой. Не будучи въ состояніи разобратся въ этихъ дѣлахъ и опасаясь утратить во Франціи права на престолъ, освободившійся послѣ неожиданной смерти его брата Карла IX, Генрихъ ночью 18 іюня 1574 г. бѣжалъ изъ Кракова. Онъ былъ объявленъ низложеннымъ, и передъ народомъ опять стоялъ вопросъ объ избраніи короля. Желаніе избрать въ короли человека, кот., дѣйствительно, дорожилъ бы польскимъ трономъ и связывалъ свои интересы съ развитіемъ Польши, заставило остановиться на этотъ разъ на седмиградскомъ герцогѣ *Стефанъ Баторій*, который женился на сестрѣ Сигизмунда Августа, Аннѣ, и въ 1576 г. былъ коронованъ польскимъ королемъ. Желая опереться на среднюю шляхту, Стефанъ Баторій выдвинулъ даровитаго Яна Замойскаго и рѣзко разошелся съ магнатской группой Зборовскихъ. Баторію пришлось считаться съ наслѣдіемъ, оставшимся отъ Ягеллоновъ, общей расшатанностью государства. Такъ, городъ Данцигъ (Гданскъ) стремился къ независимости отъ П. и противодѣйствовалъ планамъ короля, кот. былъ вынужденъ (1576) объявить жителей Данцига измѣнниками и принудить городъ (1577) къ сдачѣ. Послѣ этого Стефанъ Баторій организовалъ казачество (съ центромъ въ Черкасахъ) для того, чтобы оно, подчинившись военной дисциплинѣ, не вносило постояннаго раздраженія въ польско-турецкія отношенія, и въ 1577 г. приступилъ къ войнѣ съ Россіей. Пользуясь поддержкой сейма, кот. ассигновалъ на войну значительныя средства, Стефанъ Баторій предпринялъ походъ въ Лифляндію, а часть своихъ войскъ двинулъ въ предѣлы Россіи. Въ 1579 г. былъ возвращенъ Полоцкъ, въ 1581 г. осажденъ Псковъ. По Запольскому миру (1582) Польша получила Полоцкъ и Лифляндію. Эта удача происходила отъ организациі регулярнаго войска, кот. замѣнило прежнее „посполитое руженье“. Стремленіе ввести новыя формы быта въ государствѣ вообще было характерно для Стефана Баторія. Для этого требовались новая организациія суда и управленія, установленіе формъ представительнаго строя, а также усиленіе государствен-

ной католической церкви. Съ этой цѣлью король поддерживалъ іезуитовъ, лившихся въ Польшу въ 1564 г., однако онъ не выходилъ изъ рамокъ Варшавской конфедераціи. Въ 1578 г. былъ учрежденъ верховн. судъ (см. объ этомъ трибуналъ изслѣд. Бальцера) для разрѣшенія апелляцій на приговоры земскихъ и градскихъ судовъ по дѣламъ шляхты и духовенства. Въ томъ же году была упорядочена податная система, хотя коренной реформѣ финансовъ препятствовали привилегіи, данныя въ разное время шляхтѣ и духовенству и освобождавшія эти сословія отъ всякихъ налоговъ. Стремясь упрочить значеніе королевской власти, Баторій послѣ Запольскаго мира приступилъ къ борьбѣ съ магнатскимъ своеволіемъ. Первымъ его шагомъ въ этомъ направленіи была казнь (1584) Самуила Зборовскаго, изгнаннаго еще Генрихомъ Валуа за убійство шляхтича изъ Польши, но пренебрегшаго этимъ приговоромъ. На сеймѣ 1585 г. король продолжалъ свою борьбу съ партіей Зборовскихъ и привлекъ ихъ къ суду по обвиненію въ государственной измѣнѣ. Эти дѣйствія сильно подняли престижъ королевской власти, шляхта на сеймахъ выразила сочувствіе Баторію. Сеймики пріобрѣтаютъ въ это время перевѣсъ надъ сеймомъ; число ихъ доходитъ до 70, и Польша превращается, по выраженію Павинскаго, почти въ „союзное государство“; только личность короля являлась въ немъ объединяющимъ и связующимъ элементомъ, и для Польши оказалась тѣмъ большимъ несчастіемъ неожиданная смерть Стефана Баторія 12 дек. 1586 г. *A. Szelągowski, Walka o Bałtyk (1544—1631), и его же, Wzrost państwa Polskiego w XV i XVI wieku.*

*Польша въ эпоху династій Ваза и Саксонской (1587—1763).* Послѣ смерти Стефана Баторія Польша вступаетъ въ самый печальный періодъ своего государственнаго существованія, ознаменованный полнымъ упадкомъ королевской власти и потерей всякаго престижа за границей. Смерть Баторія раздѣлила шляхту на два лагеря: во главѣ одного, объединявшаго сторонниковъ покойнаго короля, стоялъ его ближайшій сотрудникъ Замойскій; другой лагерь представлялъ соединеніе своевольной шляхты, ненавидѣвшей Баторія; во главѣ его

стояла партія Зборовскихъ. Дѣло едва не дошло до вооруженнаго столкновенія между партіями, и лишь послѣ пораженія войскъ австрійскаго эрцгерцога Максимилиана, избраннаго Зборовскими, тронъ перешелъ къ выставленному Замоискимъ кандидату, шведскому принцу Сигизмунду Вазѣ, сыну короля Іоанна и Екатерины, сестры послѣдняго Ягеллона, Сигизмунда Августа. При общности интересовъ въ борьбѣ съ Россіей такое единеніе Польши со Швеціей представлялось особенно желательнымъ, тѣмъ болѣе, что Сигизмундъ уступалъ П. не только Лифляндію, но и Эстляндію. *Сигизмундъ III Ваза* (1587—1632) въ своей внѣшней политикѣ сталъ на сторону Австріи, враждовавшей съ Франціей, Англіей и Голландіей, чѣмъ вызвалъ рядъ весьма тяжкихъ послѣдствій для Польши: именно, вражду съ Россіей и Турціей, а также и съ Швеціей, съ протестантизмомъ кот. Сигизмундъ боролся. Поддерживая, какъ ревностный католикъ, Австрію и помогая ей усилиться, король все болѣе ронялъ положеніе Польши. Самое обладаніе польскимъ престоломъ казалось ему средствомъ для того, чтобы сохранить за собой престолъ Швеціи, и онъ готовъ былъ отдать Польшу Габсбургамъ при условіи помощи его стремленіямъ въ Швеціи. Эта политика короля была разоблачена на сеймѣ 1592 г., и въ томъ же году, по смерти отца, Сигизмундъ получилъ корону Швеціи, хотя, ненавидимый шведск. народомъ, долженъ былъ вернуться въ П., а въ 1598 г. и совсѣмъ отказаться фактически отъ швед. престола. И это, въ свою очередь, такъ обострило польско-швед. отношенія, что въ 1600 г. дѣло дошло до войны, и лишь съ большими усилями (1605) Ходкевичъ одержалъ побѣду надъ шведами подъ Кирхгольмомъ. По миру, шведы очистили Лифляндію и Эстляндію, но враждебныя отношенія не прекратились и, ослабивъ оба государства, содѣйствовали укрѣпленію на Балтійскомъ морѣ Россіи. Дружба Польши съ Австріей привела ее къ войнамъ съ Турціей и Молдавіей, кот. стоили Польшѣ большихъ усилій. Мечта о насажденіи католической вѣры (послѣ Брестской уніи, 1596) и въ Московскомъ царствѣ, переживавшемъ эпоху смуты, заставила Сигизмунда принять участіе въ походѣ противъ Москвы. Уча-

стіе польскихъ пановъ въ смутѣ Лжедмитрія несомнѣнно, но въ виду стремленій этого послѣдняго достигнуть польскаго престола слѣдуетъ думать, что онъ былъ орудіемъ въ рукахъ одной изъ польскихъ партій, но не королевской (*W. Sobieski, Król a Саг., 1912*). Послѣ паденія Лжедмитрія московская смута, казалось, открывала Вазамъ дорогу къ русскому престолу. Польскія побѣды (1610—подъ Клушинымъ, 1611— взятіе Смоленска) привели Сигизмунда (1612) къ стѣнамъ Москвы, но было уже поздно: избраніе Михаила Ѳеодоровича Романова на престолъ измѣнило отношенія, и возродившееся Московское царство начало энергич. борьбу за возвращеніе отнятыхъ у него земель. Въ 1618 г. Сигизмундъ заключилъ перемиріе съ Михаиломъ. Ему пришлось обратить вниманіе на турецкія дѣла, такъ какъ казаки вносили своими набѣгами на Турцію раздраженіе въ эти отношенія. Самоволіе польскихъ пановъ, совершавшихъ на собственный рискъ вторженія въ Валахію, нарушили договоръ 1617 г. о нейтралитетѣ Польши въ Молдавіи и Седмиградіи, и въ 1620 г. вспыхнула война, въ которой Польша подверглась турецкому нашествію. Главныя сраженія разыгрались у Хотина, гдѣ отпоръ поляковъ и казаковъ остановилъ дальнѣйшее движеніе турокъ. Но въ 1621 г. началась новая война съ Швеціей: Густавъ Адольфъ взялъ Курляндію, Лифляндію, польскую (королевскую) Пруссію и потребовалъ отъ Сигизмунда отреченія отъ титула шведскаго короля. По договору (1627) въ Альтмаркѣ, Швеція удержала Лифляндію, нѣкоторые приморскіе города (Эльбингъ, Мемель и др.), а Данцигъ долженъ былъ уплачивать дань шведск. королю. Въ 1611 г. Сигизмундъ отдалъ часть Пруссіи (герцогскую) курфюрсту бранденбургскому; въ 1628 г. онъ не поддержалъ крымскаго хана Гирея, кот., враждуя съ Турціей, отдавался покровительству Польши; не сумѣлъ Сигизмундъ использовать и выгоднаго положенія, созданнаго для Польши европейской смутой въ эпоху Тридцатилѣтней войны. Сыну его, *Владиславу IV* (1632—1648), когда-то избранному московскимъ царемъ, досталась въ наслѣдство прежде всего война съ Россіей, т. к. срокъ перемирія истекъ.

Въ новой войнѣ съ Московскимъ царствомъ (1634) Владиславъ нанесъ сильное пораженіе русскимъ войскамъ подъ Смоленскомъ, и по Поляновскому миру Владиславъ отказывался отъ притязаній на московскую корону, тогда какъ Россія отказывалась отъ Сѣверской, Черниговской и Смоленской земель, а также отъ Эстляндіи, Курляндіи и Лифляндіи. Такъ же удачны были дѣйствія въ конфликтѣ съ Турціей (1634), а со Швеціей было заключено (1635) перемиріе, возвращавшее Польшѣ Пруссію и устанавливавшее въ Лифляндіи status quo. Но отъ титула шведскаго короля Владиславъ не отказался и въ 1637 г., женившись на дочери австр. императора, требовалъ помощи Австріи въ предстоящей войнѣ со Швеціей. Однако, вслѣдствіе враждеб. движенія въ Данцигѣ и отказа Австріи въ помощи король не рѣшился на войну. Только подъ конецъ его царствованія внѣшняя политика принимаетъ новое оживленіе: второй супругъ Владислава, Маріи Гонзага, тяготившейся безсиліемъ Польши, и венеціанскому послу Тіеполо удалось (1646) привлечь Владислава къ лигѣ противъ Турціи, и казакамъ было поручено втянуть Турцію въ войну съ Польшей, т. к. сеймъ не соглашался на такую войну. Однако и это не заставило сеймъ перемѣнить свое отношеніе къ войнѣ, и онъ заставилъ короля распустить рекрутъ. Но казачье движеніе не прекратилось. Въ 1647 г. во главѣ казаковъ сталъ Б. Хмѣльницкій, кот. соединился съ татарами и въ 1648 г. нанесъ страшн. пораженіе польск. войскамъ при Желтыхъ Водахъ. Узнавъ объ этомъ пораженіи, Владиславъ IV скоростужно скончался.

На долю его брата и преемника, *Яна Казимира* (1648—1672), пришлось выдержать тяжелую войну съ казаками и Россіей и потерю части малорусскихъ владѣній Рѣчи Посполитой. Розвалъ польской государственности достигъ въ это время уже такого развитія, что война съ казаками становилась невозможна вслѣдствіе постоянныхъ возстаній шляхты среди самого войска. Такъ, послѣ побѣды надъ казаками и татарами у Берестечка (1651) часть шляхты возмутилась и вернулась домой. Договоры, заключенные съ казаками въ 1649 и 1651 гг., не вносили длительнаго успокоенія въ

эти трудныя отношенія, и когда (1653) Янъ Казимиръ заключилъ союзъ съ татарами, Хмѣльницкій съ лѣвобережной Малороссіей перешелъ подъ власть царя Алексѣя Михайловича. Такъ же неблагоприятно для Польши развернулись и польско-шведскія отношенія. Новый шведскій король, Карлъ Густавъ, стремился къ завоеваніямъ и, воспользовавшись ослабленіемъ Польши, въ 1655 г. двинулся съ двумя арміями въ Вел. Польшу и Литву. Значительная часть магнатовъ и шляхты была уже въ это время настолько лишена гражданскаго чувства, что перешла на сторону шведскаго короля, считая войну Польши со Швеціей дѣломъ личной политики династіи Ваза. Шведы взяли Варшаву, сдѣлавшуюся со временъ Сигизмунда III столицей королевства, Краковъ и почти всю Польшу, такъ что король Янъ Казимиръ долженъ былъ искать себѣ убѣжища въ Силезіи. Однако разгузданное поведеніе шведовъ-побѣдителей и враждебное отношеніе самого швед. короля къ шляхет. притязаніямъ показали, что власть шведовъ не сулитъ П. никакихъ выгодъ, и это сознаніе заставило шляхту выступить на оборону отечества. Осажденный (1656) Ченстоховскій монастырь отбилъ атаку шведовъ, и затѣмъ вскорѣ составила конфедерація съ цѣлью изгнанія шведовъ изъ польскихъ земель. Однако она не была въ состояніи справиться съ многочисленнымъ и хорошо организованнымъ шведскимъ войскомъ и должна была обратиться къ посредничеству иностран. державъ. Съ помощью австрійской и французской дипломатіи, между Россіей и Польшей было заключено перемиріе, по кот. Россія обязывалась воевать со Швеціей, а замѣнъ поляки обязывались избрать царя Алексѣя Михайловича послѣ смерти Яна Казимира наследственнымъ польскимъ королемъ. Въ 1657 г. обстоятельства сложились такъ благоприятно для П., что Швеція была вынуждена заключить съ ней миръ. Этотъ послѣдній состоялся уже послѣ смерти шведскаго короля (1660) на условіяхъ отказа Яна Казимира для своихъ потомковъ отъ титула шведскаго короля, отказа Швеціи отъ ея завоеваній въ Польшѣ, возвращенія Курляндіи Польшѣ и признанія въ Лифляндіи за общую границу р. Двины. Сеймъ 1658 г. отвергъ

договоръ, заключенный (1656) съ Россіей, это послужило поводомъ къ новымъ войнамъ съ Московскимъ царствомъ. Въ военномъ отношеніи эта борьба шла съ нѣкоторымъ успѣхомъ для Польши, но внутренніе раздоры, происходившіе здѣсь, дѣлали войну почти невозможной для Рѣчи Посполитой, а разстройство финансовъ привело къ тому, что войска, не получая жалованія, образовали (1661) конфедерацію („священный союзъ“). Король выставилъ противъ мятежниковъ другое войско („благочестивый союзъ“), и въ Польшѣ началась тяжелая междоусобная война (между партией Любомирскаго и королемъ). Потерпѣвъ нѣсколько поражений отъ этой партіи, король долженъ былъ (1666) пойти на соглашеніе съ ней, и Любомирскій получилъ амнистію. Въ государствѣ продолжали кипѣть раздоры, лучшіе полководцы (Чарнецкій, Собѣскій и др.) оказывались безсильны вести войны при такихъ условіяхъ, и Польшѣ приходилось мириться съ врагами, почти капитулируя передъ ними. Такъ, по Андрусовскому перемирію 1667 г. съ Россіей Польша оставляла этой послѣдней города Смоленскъ, Черниговъ, лѣвобережную Малороссію и (номинально на два года) Кіевъ. Но теперь передъ Польшей стояла новая война съ Турціей, которой подчинился казакскій атаманъ Дорошенко. Не будучи въ силахъ вести эту новую борьбу и надѣясь, что престолъ перейдетъ къ французскому кандидату, въ кот. партія короля видѣла единственную надежду на спасеніе государства, король Янъ Казиміръ (1668) отрেকся отъ престола и удалился во Францію, гдѣ и умеръ (1672). Въ начавшейся послѣ его отреченія партійной борьбѣ и соперничествѣ иностранныхъ претендентовъ на польскій престолъ неожиданно избранъ былъ королемъ польскій вельможа, князь *Михаилъ Вишневецкій* (1669—1673), человекъ, неспособный къ трудной задачѣ, выпавшей на его долю. Онъ былъ чрезвычайно непопуляренъ въ казначествѣ, а союзомъ съ Австріей вызвалъ еще большее обостреніе отношеній съ Турціей. Вслѣдствіе этого Дорошенко, кот. при королѣ Янѣ Казимірѣ опять-было признанъ верховное господство Польши, снова перешелъ на сторону Турціи, а турки, почти не встрѣ-

чая сопротивленія, взяли Каменецъ-Подольскъ и дошли до Львова. По Бучачскому миру (1672) Польша отказывалась отъ Подолии и Украины и обязывалась платить Турціи ежегодную дань. Такое жалкое положеніе государства заставило партію патриотовъ, во главѣ которой стоялъ маршалъ Янъ Собѣскій, выступить съ требованіемъ реформъ, но многочисленная шляхетская партія противилась имъ, и дѣло опять дошло до междоусобной войны. Собѣскій, побѣдивъ противную партію, удовольствовался тѣмъ, что сеймъ 1673 г. далъ средства на войну съ Турціей. Съ незначительнымъ войскомъ *Собѣскій* одержалъ при Хотинѣ побѣду надъ Турціей, и эта побѣда на избирательномъ сеймѣ 1674 г. доставила ему королевскую корону. Дѣятельность новаго короля направилась, прежде всего, на борьбу съ Турціей, которая (1675/6) потерпѣла крупныя пораженія. По миру 1676 года часть Малороссіи возвращается къ Польшѣ, но одна треть ея остается подъ властью турокъ. Но въ другихъ областяхъ своей внѣшней политики Собѣскій оказался такимъ же плохимъ политикомъ, какъ и короли изъ династіи Ваза: вмѣсто тѣснаго союза съ Франціей, имѣвшей общихъ съ Польшей естественныхъ противниковъ, Австрію и Пруссію, Собѣскій (1678) окончательно отвергъ союзъ съ Франціей; онъ примирился съ Россіей и Австріей ради идеи совмѣстной борьбы съ турками. Этотъ союзъ съ Австріей внесъ сильное раздраженіе въ отношенія Франціи къ Польшѣ, а эту послѣднюю заставилъ вступить въ тяжелую войну съ Турціей, войска кот. въ 1683 г. осадили Вѣну. Собѣскій съ небольшимъ польскимъ войскомъ освободилъ столицу Австріи отъ неминуемой гибели и затѣмъ нанесъ новое пораженіе туркамъ въ Венгріи. Вслѣдъ за тѣмъ въ продолженіе дѣлаго ряда лѣтъ Собѣскій велъ войны съ Турціей, помогая Австріи и бесплодно расточая силы и средства своего государства. Шляхетская анархія въ Польшѣ достигаетъ въ это время крайняго развитія; законодательная дѣятельность сеймовъ почти прекращается. Послѣ смерти Яна III Собѣскаго (1696) борьба за польскій престолъ превратилась въ простую куплю-продажу. Претендентами на него выступили французскій принцъ

Конти, однако преждевременно растратившіи деньги, и саксон. курфюрст. Фридрихъ Августъ, приберегшій ихъ до нужнаго момента и перешедшій въ католичество, чтобы стать королемъ католической страны. Побѣдителемъ въ этой борьбѣ вышелъ саксонскій курфюрстъ, кот. сдѣлался польскимъ королемъ подъ именемъ *Августа II* (1697—1733). Избраніе его было поддержано Россіей и Австріей и означало полный упадокъ французскаго вліянія. Стремленія короля къ абсолютизму, при отрицательныхъ чертахъ его личности, отталкивали отъ него шляхту и поддерживали броженіе; внѣшняя политика Августа II была неудачна. Въ 1699 г. Турція, разбитая австрійскимъ полководцемъ, принцемъ Евгениемъ Савойскимъ, была принуждена сдѣлать рядъ уступокъ своимъ врагамъ и, м. проч., вернула Польшѣ Каменецъ-Подольскъ. Въ русской войнѣ со Швеціей принялъ участіе и Августъ II, привлеченный обѣщаніемъ Петра Вел. поддержать водвореніе абсолютизма въ Польшѣ. Борьба Августа со шведскимъ королемъ Карломъ XII принесла Рѣчи Посполитой новыя несчастья: нанеся рядъ поражений саксонскимъ войскамъ, Карлъ XII взялъ въ 1703 г. Варшаву и Краковъ. Шляхта Малой Польшы заключила конфедерацию для провозглашенія безкоролья и въ 1704 г. избрала на престолъ познанскаго воеводу, *Станислава Лещинскаго*, рекомендованнаго Карломъ XII. Августъ и оставшаяся вѣрной ему шляхта апеллировали къ Петру Вел., и Польша снова превращается въ арену жестокихъ междоусоб. битвъ, въ кот. перевѣсъ находился въ первые годы на сторонѣ шведовъ и Лещинскаго. Польшѣ грозила гибель, т. к. бранденбургскій курфюрстъ, принявшій въ 1701 г. титулъ прусскаго короля, стремился завладѣть польской Пруссіей, а въ Литвѣ господствовалъ Петръ В. Въ 1706 г. Карлъ разбилъ Августа въ самой Саксоніи и заставилъ его отречься отъ польской короны по Альтранштадтскому миру, кот. не признали ни Россія, ни часть польской шляхты. Но пораженіе Карла XII при Полтавѣ скоро перевернуло все отношенія: въ 1710 г. шляхта низложила Ст. Лещинскаго, и Августъ II, возстановивъ свою власть, составлялъ планъ преобра-

зованія Польшы въ наследственное и абсолютное государство, уступая прусскому королю и Петру Вел. польскую Пруссію, Жмудь и Бѣлоруссію. Планъ этотъ не осуществился вслѣдствіе прутскаго пораженія Петра Вел. въ 1711 г., но король Августъ не оставлялъ надеждъ на осуществленіе государственнаго переворота, кот. онъ хотѣлъ спровоцировать насиліями разставленнаго въ Польшѣ саксонскаго войска надъ мирнымъ населеніемъ. Шляхта образовала конфедерацию, кот. обратилась за помощью къ Петру Вел., и тотъ послалъ въ Литву войско. Русскій посланникъ, явившійся посредникомъ между враждующими партіями, добился заключенія мира (1716), а въ 1717 г. Sejm расуфікасуіну принялъ, по настоянію Петра, нѣкоторыя реформы, изъ кот. важнѣйшими явились введеніе постоянного войска въ 24 тыс. чел., нѣ котораго опредѣленнаго налога и упорядоченіе сеймиковъ. Вмѣстѣ съ тѣмъ, однако, Рѣчь Посполитая, подчиняясь волѣ и рѣшенію иностраннаго монарха, уже утрачивала свою внѣшнюю самостоятельность, въ то время какъ Россія превращалась въ имперію и приобрѣтала побережье Балтійскаго моря, а Пруссія, соединившись въ 1616 г. съ Бранденбургомъ и добившись въ 1660г. независимости отъ Польшы, становилась могущественнымъ королевствомъ. Вѣковое соперничество между Польшей и ея сосѣдями разрѣшалось окончательно къ ущербу Рѣчи Посполитой. Не было порядка и внутри государства, гдѣ происходила религиозная борьба католиковъ съ иновѣрцами (*диссидентами*, см.), и сеймы постоянно срывались по принципу *liberum veto*. Едва-едва брезжить въ царствованіе Августа II заря новой эпохи, стремленія къ политическому преобразованію Польскаго королевства. Сынъ и преемникъ Августа II, *Августъ III*, вступилъ на польскій престолъ не безъ борьбы. Среди магнатовъ образуется могущественная партія Потоцкихъ, Чарторыйскихъ и Понятовскихъ, кот. и провозгласила королемъ въ 1733 г. снова Лещинскаго, тестя француз. короля Людовика XV. Такой выборъ противорѣчилъ русскимъ интересамъ, тѣмъ болѣе, что Августъ III общалъ имп. Аннѣ Іоанновнѣ поддерживать назначеніе Бирона курляндскимъ герцогомъ. Не было согласія и въ самой



Польшѣ, гдѣ противъ Потоцкихъ выступила партія Вишневецкихъ и Любомирскихъ, выбравшая Августа III (1733). Въ разгорѣвшейся по этому поводу войнѣ между Франціей и Австріей (изъ-за „польскаго наслѣдства“) партія Лещинскаго потерпѣла поражение, и въ 1735 г. борьба была окончена: Лещинскій подписалъ отреченіе. Король Августъ III, добившись престола, совершенно устранился отъ дѣлъ и предался праздному и веселому образу жизни, предоставивъ управлять страной своимъ фаворитамъ, Сулковскому и Брюлю. Но стремленіе къ реформамъ, пробудившееся въ партіи Потоцкихъ при жизни Августа II, не падаетъ и при его сынѣ; теперь выдвигаются на первый планъ Чарторыйскіе, но всѣ ихъ попытки встрѣчаются съ оппозиціей сейма въ 1744 и 1750 гг. Партіи, поддерживаемыя иностранными государstwами, кот. не хотѣли усиленія Польши, срывали одинъ сеймъ за другимъ, т. что государственная жизнь сдѣлалась въ Польшѣ невозможной. Партія реформъ ожидала помощи отъ имп. Екатерины II. Въ 1763 г. король Августъ III неожиданно скончался, и съ его смертью въ Польшѣ прекратилась Саксонская династія.

*Государственное развитіе* Польши въ эпоху династій Ваза и Саксонской (1587—1763) привело Рѣчь Посполитую постепенно къ полному упадку. Во главѣ государствен. сословія стоитъ шляхта, крѣпко охраняющая свои привилегіи, свое юридическое внутренне-сословное равенство и кастовую обособленность. Для сохраненія равенства среди членовъ сословія постановленія различныхъ сеймовъ запрещали употребленіе титуловъ, кот. были оставлены лишь за тѣми родами, которые пользовались титулами въ актахъ Люблинской уніи. Запрещались также ордена, и попытка Владислава 1634 г. ввести орденъ Непорочнаго зачатія не удалась. Тѣмъ не менѣе, Августъ II ввелъ (1705) орденъ Бѣлаго Орла. Среди важнѣйшихъ правъ шляхты слѣдуетъ отмѣтить право владѣнія земельными имуществами, принадлежавшее до половины XVII в. только шляхтѣ и потомъ нѣсколько распространенное на мѣщанъ нѣкоторыхъ городовъ (Львова, Вильны, Люблина). Неприкосновенность шляхетскаго жилища была

неограничена: обыска нельзя было дѣлать, если даже тамъ укрывался преступникъ; строго соблюдался и принципъ „*neminem captivabimus*“. Шляхта была освобождена отъ всякаго рода налоговъ и пошлинъ, и тѣ ея повинности, кот. остались отъ среднихъ вѣковъ (всеобщее ополченіе и др.), въ XVII в. вышли изъ употребленія. Единственнымъ основаніемъ для пользованія полнотой шляхетскихъ правъ служило въ эту эпоху обладаніе хотя бы незначит. участкомъ земли. На своей землѣ шляхта пользуется даровымъ крестьян. трудомъ, и эксплуатація крестьянской массы возрастаетъ по мѣрѣ того, какъ съ открытіемъ для польской торговли балтійскихъ портовъ увеличивается спросъ на экспортъ хлѣба. Шляхта борется съ распространяющимися все болѣе побѣгами крестьянъ съ земли, и сеймы конца XVI и начала XVII в. борются съ укравательствомъ бѣглыхъ, назначая за эти преступленія крупныя штрафы. Постепенно землевладѣлец-шляхтичъ превращается въ полновластнаго и безапелляціоннаго обладателя труда и имущества своихъ крестьянъ, хотя мѣстные обычаи и личныя отношенія вносили чрезвычайно много модификацій въ юридическое положеніе польскаго крестьянства (см. *I. Baranowski, Wies i folwark. Studya z dziejów agrarnych Polski*, 1914). Вообще, эти отношенія регулировались по преимуществу обычнымъ правомъ, и въ нихъ было много противорѣчиваго; такъ, крестьяне оставляютъ свои земли, т. е. свои участки, по завѣщанію или иначе своимъ дѣтямъ (чаще всего младшимъ сыновьямъ), обладаютъ личнымъ недвижимымъ имуществомъ. Но такъ какъ они не имѣютъ права суда и жалобы на своего помѣщика, то фактически и эти указанные ихъ права не пользовались защитой закона. Юридическія отношенія польской деревни такъ же, какъ культурныя, остаются въ XVI—XII вв. все болѣе отсталыми, и это отзывается роковымъ образомъ на благосостояніи какъ шляхты, такъ и крестьянства и всего государства.

Важнымъ правомъ шляхты служитъ право избранія короля, кот. она осуществляетъ, начиная съ избранія князя Ягеллы на польскій престолъ. Иногда случается (какъ это было, напр., по отношенію къ сыновьямъ Сигизмунда III),

что избраніе естественнаго наслѣдника короля неминуемо, но и тогда все же не обходятся безъ процедуры избранія. Въ періодъ безкоролья шляхта организуется въ одну или двѣ *конфедерации*, обнимающія не только представителей сеймиковъ, какъ обыкновенные сеймы, но всю шляхту и выносящія постановленія не единогласно, какъ сеймы, но большинствомъ голосовъ. Начавшись, какъ нормальное явленіе государственной жизни въ 1573 г., конфедерации въ дальнѣйшемъ своемъ развитіи возникаютъ все чаще и заключаются уже не только передъ избраніемъ новаго короля, но и по различнымъ другимъ поводамъ, съ цѣлью взять въ свои руки власть въ государствѣ и провести необходимыя реформы. Иногда составъ конфедерации соответствуетъ составу сейма, и въ нее выбираютъ такъ же, какъ на сеймъ; при дѣйствіи конфедеративныхъ властей прекращаются полномочія обыкновенныхъ. Но всѣ эти отношенія также не были исполнѣны урегулированы и находились въ сильнѣйшей зависимости отъ времени, мѣста и повода заключенія конфедерации. Въ нормальныхъ же условіяхъ важнѣйшимъ законодательнымъ органомъ служить сеймъ, кот. нерѣдко вмѣшивается и въ сферу управленія государствомъ. По конституціи 1573 г., ординарный сеймъ долженъ былъ созываться черезъ два года, и сессіи его продолжались по 6 недѣль; экстраординарные въ случаѣ необходимости, по инициативѣ короля или сената, собирались на нѣсколько недѣль (чаще всего на 2). Согласно постановленію Люблинской уніи 1569 г., мѣстомъ сеймовъ была избрана Варшава, а съ 1673 г. требовалось черезъ каждые два сейма третій собирать въ Гроднѣ. Сеймъ состоялъ изъ двухъ отдѣльных совѣщающихся палатъ: сената (около 150 членовъ въ разныя эпохи), въ кот. входили епископы, воеводы, каштеляны и министры, и палаты депутатовъ (*izba poselska*), численность которой также колебалась около 170—180 членовъ. „Послы“ являлись представителями сеймиковъ отдѣльных земель и должны были строго придерживаться данныхъ имъ полномочій, вслѣдствіе чего не могли голосовать противъ воли сеймика. Естественно поэтому, что для рѣшенія требовалось единогласіе всѣхъ

членовъ палаты депутатовъ, тогда какъ рѣшенія сената все болѣе утрачивали свое обязательное значеніе. Около половины XVII в. получаетъ всеобщее признаніе *liberum veto*, т. е. право каждаго изъ членовъ палаты остановить всю дѣятельность сейма и лишить значенія всѣ его предшествующія постановленія, выступивъ со своимъ протестомъ. Этимъ правомъ злоупотребляли въ интересахъ партій или даже въ личныхъ, преступныхъ интересахъ, по, возмущаясь дѣйствіями противниковъ, не хотѣли и другіе отказаться отъ права *veto*, кот. такимъ образомъ просуществовало до конституціи 3 мая 1791 г. Большое зло въ государственной жизни Польши составляло также чрезмѣрное развитіе компетенціи сеймиковъ, въ кот. принимала участіе вся масса мѣстной шляхты, но пользовались перевѣсомъ магнаты, державшіе въ своихъ рукахъ мелкопомѣстную шляхту. Попытки бороться съ преобладаніемъ магнатовъ на сеймикахъ съ помощью устраненія шляхетской бѣдноты или избранія пословъ на сеймъ большинствомъ голосовъ производились неоднократно въ XV и XVI в., но безуспѣшно, и только реформа 1717 г., ограничивши сферу дѣятельности сеймиковъ, положила конецъ этому „правленію сеймиковъ“ (*Rządy sejmikowe*, какъ называетъ эпоху XVI в. Павинскій въ своемъ изслѣдованіи: „*Rządy sejmikowe w Polsce*“ и др.). Кромѣ представительныхъ учрежденій, власть короля въ Рѣчи Посполитой ограничивалась фактически, но не юридически его совѣтомъ, котор. составлялъ сенатъ, а съ 1573 г. — делегацией сената, резидентами, постоянно находящимися при особѣ короля въ числѣ 4—7 (по полугодіямъ) изъ общаго числа 16—28. Резиденты избирались на два года; ихъ совѣты по большей части не имѣли обязательнаго значенія для короля. Государственные должности оставались до реформъ второй половины XVIII в. почти тѣ же самыя, какъ онѣ установились въ XVI в. Не измѣнилась и система вознагражденія за нихъ, что являлось въ государственномъ и экономическомъ развитіи Рѣчи Посполитой сильнѣйшимъ тормазомъ. Правомъ засѣдать въ сенатѣ пользовались тѣ должностныя лица, кот. назывались министрами. Это были маршалы, великій канцлеръ, под-

канцлеръ и великій подскарбій. Чисто придворныя должности были трудно отличимы отъ государственныхъ, и все вмѣстѣ представляло чрезвыч. архаистическій видъ, совершенно не соответствующій болѣе гибкимъ государственнымъ аппаратамъ сосѣднихъ государствъ. Религіозный вопросъ, поднятый при Ягеллонахъ, крайне осложнился при ихъ преемникахъ. Конфедерация 1573 г. гарантировала равноправіе всѣмъ разновѣрцамъ (диссидентамъ, *dissidentes de religione*), но уже въ концѣ XVI в. католическая церковь одерживаетъ побѣду надъ иными исповѣданіями, а вмѣстѣ съ тѣмъ все болѣе могущественное вліяніе іезуитовъ, кот. забираютъ въ свои руки все дѣло просвѣщенія народа, вызываетъ въ шляхет. кругахъ религіозную нетерпимость. И на практикѣ оказалось, что диссиденты (см.) были ограничены въ своихъ правахъ. По отношенію же къ православному духовенству допускались еще большія ограниченія; такъ, православные епископы не пользовались правомъ засѣдать въ сенатѣ. Привилегированное положеніе католическаго духовенства представляло слишкомъ большой соблазнъ для православнаго, и среди него явилось не мало колеблющихся людей, склонныхъ пойти на компромиссъ и заключить съ папой соглашеніе, унію, на условіяхъ подчиненія Риму, но при сохраненіи извѣстныхъ особенностей православнаго обряда. Въ 1595 г. на соборѣ въ Брестѣ унія была признана состоявшейся, и постепенно, послѣ долгой и упорной борьбы, она распространилась въ Галиціи, Бѣлорусіи и правобережной Малороссіи, тогда какъ лѣвобережная осталась вѣрна православію. Гоненія на православную вѣру представляли постоянный источникъ раздраженія и вызвали чрезвычайно опасныя для Польши казацкія войны. Изъ новой литературы см. *E. Likowski, Dzieje kościoła unickiego na Litwie i Rusi w XVIII i XIX wieku*, 1906; *B. Брѣдновъ*, Православная церковь въ Польшѣ и Литвѣ, 1908; *Fr. Rowiata-Gawroński, Historia ruchów hajdamackich (w. XVII)*, 2 тома, 1913.

*Польша при Станиславѣ Августѣ. Эпоха реформъ и раздѣловъ (1763—1795).* Послѣ смерти Августа III на польскій престолъ былъ избранъ приверженецъ партіи Чарторыйскихъ и ставленникъ имп.

Екатерины II, молодой *Станиславъ Августъ Понятовскій* (1764—1798), противъ кот. особенно боролась партія гетмана Браницкаго. На конвокаціонномъ сеймѣ, имѣвшемъ, какъ всегда, характеръ конфедерации, партія Чарторыйскихъ („фамилія“) задумала провести нѣсколько реформъ, но, такъ какъ и Россія и Пруссія противились всему, что могло содѣйствовать усилению Польши, и поэтому не допустили отмены *liberum veto*, то пришлось ограничиться нѣсколькими второстепенными мѣрами, которыя могли бы упорядочить управленіе и гарантировать законодательное разрѣшеніе хотя бы нѣкоторыхъ вопросовъ. Именно, сеймъ учредилъ при каждомъ министрѣ комиссіи, состоявшія изъ членовъ, избираемыхъ сеймомъ, и постановилъ, что дѣла, касающіяся финансовъ, правосудія и народнаго просвѣщенія, должны разрѣшаться на сеймахъ большинствомъ голосовъ, безъ примѣненія принципа *liberum veto*. Коронаціонный сеймъ, утвердивъ эти реформы, расширилъ ихъ распространеніемъ таможенной пошлины на всѣ сословія. Постепенное подавленіе польской государственности вліяніемъ сосѣднихъ могущественныхъ державъ продолжалось и вызвало протестъ со стороны Чарторыйскихъ, не желавшихъ допустить заключенія наступательнаго и оборонительнаго союза Польши съ Россіей. Это уже положило начало недружелюбному отношенію имп. Екатерины II къ Польшѣ. Вопросъ диссидентскій (о правахъ не католиковъ) вызвалъ новое обостреніе отношеній въ 1766 г. (см. *M. Lubińska, Sprawa dysydenska 1764—1766, 1911*); съ противодѣйствіемъ Россіи и Пруссіи встрѣтились также стремленія молодого короля провести законъ о разрѣшеніи военныхъ и финансовыхъ вопросовъ на сеймѣ большинствомъ голосовъ. Для законнаго противодѣйствія этимъ попыткамъ Екатерина поручила своему посланнику въ Варшавѣ, кн. Репнину, пользовавшемуся громаднымъ значеніемъ въ Польшѣ, составить конфедерацию, направленную противъ короля. Но фактически эта конфедерация привела къ неожиданнымъ результатамъ: она поддержала требованія Екатерины, клонившіяся именно къ сохраненію на престолѣ Станислава Августа при гарантіи неизмѣнности го-

сударственного строя въ Польшѣ. Когда противъ этихъ постановленій сейма 1768 г. возстала другая часть шляхты, соединившаяся въ г. Барѣ въ конфедерацію *Барскую*) то и она, оказалась безсильна что-нибудь сдѣлать для сохраненія государственной независимости Польши. Барская конфедерація была подавлена русской вооруженной силой, но анархія въ Польшѣ не прекращалась: въ 1770 г. въ Варшавѣ было провозглашено безкорольевье, потомъ (1771) была сдѣлана попытка похитить и увести короля. Этимъ положеніемъ вещей воспользовался прусскій король Фридрихъ II для того, чтобы предложить раздѣлъ Польши. Екатерина II противилась этой мѣрѣ, опасаясь значительнаго усиленія Пруссіи, но ея стремленія какъ-ниб. умиротворить польскія отношенія не увѣнчались успѣхомъ, и тогда, опасаясь, что Польша соединится противъ нея же съ Пруссіей и Австріей, имп. Екатерина II согласилась въ 1772 г. на раздѣлъ Польши.

По первому раздѣлу отъ Польши были отдѣлены области, не составлявшія историческаго ядра ея. Это были Вармія, Поморье, Хелминская и часть Куявской земли, доставшіяся Пруссіи, безъ городовъ Данцига и Торна; воеводства Краковское и Сандомирское, безъ Кракова, Восточная Галиція и часть Подолия, доставшіяся Австріи, и нѣсколько бѣлорусскихъ воеводствъ и Лифляндія (то, что отъ этой области оставалось во владѣніи Польши), которыя перешли къ Россіи. Не менѣе тяжела, чѣмъ эти потери, была для польскаго народа та обстановка, въ которой совершился раздѣлъ. Именно, державы требовали, чтобы польскій сеймъ подтвердилъ уступку отобранныхъ земель, и въ противномъ случаѣ грозили весьма тяжкими послѣдствіями. Но сеймъ не взялся за это дѣло политическаго самоуправія, и его завершила образовавшаяся для этого конфедерація, которая получила отъ немногочисленнаго собравшагося сейма полномочія, и делегация сейма въ 1773 г. признала раздѣлъ. Два года спустя, въ 1775 г., Россія же ввела въ Польшѣ новую конституцію, кот. должна была обезпечить страну отъ анархіи, не зависождая ея при этомъ отъ полной зависимости отъ Россіи. Учреждался „постоянный совѣтъ“ (*rada nieustająca*), во главѣ кот.,

какъ президентъ, стоялъ король. Въ совѣтѣ участвовало по 18 человекъ отъ сенаторовъ и шляхты; онъ раздѣлялся на 5 департаментовъ, совершенно отбѣнивъ на задній планъ сеймы, кот. при отсутствіи государственной самостоятельности Польши не имѣли больше никакого значенія, и установилъ рядъ податей. вмѣстѣ съ тѣмъ и въ обществѣ наступилъ глубокий общественный переворотъ, выразившійся въ отрицаніи прежнихъ шляхетскихъ предразсудковъ и стремленіи догнать Европу въ просвѣщеніи и литературномъ развитіи. Для правильнаго государственнаго существованія было необходимо войско, и для подготовки офицеровъ былъ основанъ кадетскій корпусъ; численность войска, обученнаго по прусскому образцу, доходила до 20 тыс. Для созданія сѣти учебныхъ заведеній была образована въ 1773 г. эдукаціонная комиссія. Король, стремившійся къ реформамъ, имѣлъ довольно многочисленную партію приверженцевъ, но противъ него выступали отдѣльные магнаты и средняя шляхта, опасавшіяся „деспотизма“ короля, кричавшіе о прежней „золотой вольности“ и вступавшіе въ подозрительныя сношенія съ иностранными державами. Во всякомъ случаѣ, во всѣхъ областяхъ жизни Рѣчи Посполитой наблюдается извѣстный прогрессъ, но для восстановленія государственнаго могущества Польши было уже слишкомъ поздно. Россія всецѣло была хозяйномъ положенія въ Польшѣ, вызывая этимъ чувство соперничества въ Пруссіи и опасенія въ П. Стоило Россіи самой попасть въ какое-нибудь затруднительное международное положеніе, чтобы этимъ воспользовалась прусская дипломатія съ цѣлью создать въ странѣ антирусское настроеніе и этимъ подготовить разрывъ русско-польскихъ отношеній. Такъ и случилось, когда Россія въ 80-хъ годахъ XVIII стол. запуталась въ продолжительныхъ и тяжелыхъ войнахъ съ Турціей. Партія реформъ въ Польшѣ рѣшила, что этимъ временемъ надо воспользоваться для того, чтобы прообразовать весь государственный строй Рѣчи Посполитой. Въ окт. 1788 г. собрался сеймъ, кот. не прерывалъ своей дѣятельности въ продолженіе 4 лѣтъ и получилъ названіе Четырехлѣтняго, или Великаго сейма (1788—1792). Главное изи

ченіе этого сейма, преобразовавшаго всю политическую и общественную фізіономію Рѣчи Посполитой, заключалось въ разработкѣ въ 1791 г. новой конституціи 3 мая 1791 г. Она не произвела радикальной перемѣны въ социальныхъ отношеніяхъ Польши, не освободила крестьянъ, но старалась облегчить ихъ участь и выдвинула на путь равноправія городское сословіе, кот. получило право избирать въ сеймъ своихъ представителей. Зато конституція 3 мая порывала съ традиціями польской анархіи: она отвергала принципъ избирательности королей и признавала, послѣ смерти Станислава Августа, престолъ наследственнымъ въ династіи саксонскаго курфюрста Фридриха Августа. Законодательная власть должна была осуществляться сеймомъ, состоявшимъ изъ двухъ палатъ (сенаторской и посольской) и рѣшавшимъ всѣ дѣла большинствомъ голосовъ; исполнительная власть должна была находиться въ рукахъ короля, который назначалъ отвѣтственныхъ передъ сеймомъ министровъ. Судебная власть объявлялась независимой и подвергалась крупнымъ преобразованіямъ; вопросамъ обороны сеймъ удѣлил много вниманія. Конституція 3 мая имѣла для польскаго общества большое принципиальное значеніе, какъ памятникъ его попытокъ поднять упадающую государственность, но реальнаго значенія она не имѣла, такъ какъ, покончивъ съ турецкой войной, Россія въ 1792 г. приступила къ улаженію отношеній съ Польшей, которыя, при тогдашнемъ тревожномъ состояніи Европы, могли угрожать Россіи серьезными осложненіями. Русскія войска вступили на территорію Польши, гдѣ враждебная реформамъ партія магнатовъ образовала въ мѣстечкѣ Тарговицѣ конфедерацію для отмѣны конституціи 3 мая и возстановленія конституціи 1775 г. Имп. Екатерина довольствовалась этой мѣрой, кот. снова должна была подчинить Рѣчь Посполитую русскому вліянію. Пруссія не соглашалась на это и требовала новаго раздѣла, соглашеніе о кот. было подписано въ янв. 1793 г., и кот. въ іюль того же года былъ признанъ сеймомъ въ Гроднѣ. По второму раздѣлу Пруссія получила остальную часть прежней королевской Пруссіи и Вел. Польшу, а Россія—всю Бѣло-

руссію и Малороссію, за исключеніемъ западной части Подолія. Учѣлѣвшая часть Рѣчи Посполитой получила конституцію 1775 г. По второй раздѣлѣ не прошелъ такъ гладко, какъ первый: за 1772—1793 гг. польское общество въ значительной своей части переродилось и прониклось патриотическими идеалами. Около генерала Фаддея Косцюшки, кот. получилъ военное воспитаніе въ кадетскомъ корпусѣ въ Варшавѣ и потомъ сражался въ Америкѣ, собрались патриоты, и началась тяжелая война съ Пруссіей и Россіей, безнадежная для Польши, хотя и ознаменованная побѣдой подъ Рацлавицами. Осенью 1794 г. Варшава была взята, и возстаніе было подавлено. Косцюшко былъ взятъ въ плѣнъ. Въ 1795 г. состоялся послѣдній, третій раздѣлъ Рѣчи Посполитой: Пруссія получила область къ западу отъ Пиллицы, Буга и Нѣмана (съ Варшавой), Австрія—бассейнъ Пиллицы и Буга (съ Краковомъ), Россія—Литву (съ Вильной). Король Станиславъ Августъ отрекся отъ престола, но сохранилъ титулъ короля. Онъ жилъ въ Гроднѣ, пока имп. Павелъ не перевелъ его въ Петроградъ, гдѣ онъ и умеръ въ началѣ 1798 г. Титулъ „король польскій“ исчезъ изъ исторіи Европы до 1815 г., когда имп. Александръ I снова принялъ его въ видѣ титула „Царь Польскій“ (по-русски), или „Król Polski“ (по-польски).

*Польша послѣ третьяго раздѣла до 1815 г.* Единство польской государственности было уничтожено раздѣлами, но духовное единство польскаго народа не только не исчезло, но, напротивъ, укрѣпилось, такъ какъ, подъ вліяніемъ неиспытаннаго раньше поляками національнаго гнета, въ ихъ общественной жизни выступилъ новый факторъ, острое и болѣзненно воспримчивое національное сознаніе. Крестьянскій вопросъ не былъ разрѣшенъ польской государственностью, и только на самомъ склонѣ ея, въ моментъ необходимости концентрации всѣхъ народныхъ силъ, Ф. Косцюшко (см.) обратился къ крестьянской массѣ 7 мая 1794 г. съ призывомъ о помощи и съ заявленіемъ, что „личность каждаго крестьянина оводна, и что онъ имѣетъ право переселяться, куда захочетъ, если только сообщить комиссіи своего воеводства, куда переселяется, и уплатить свои долги и налоги“. Эта реформа мо-

гла бы привести къ важнымъ для польскаго крестьянства послѣдствіямъ, если бы могла быть осуществлена, но въ новыя три государства, кот. участвовали въ раздѣлѣ Польши, польскіе крестьяне перешли прежней безправной массой. Часть шляхты эмигрировала и образовала вооруженныя дружины (въ Италіи и потомъ въ Валахіи), легионы, кот. должны были поддерживать память о прежнемъ политическомъ бытіи польскаго народа, а также участвовать въ возможныхъ возстаніяхъ. Изъ нихъ образовались *легионы*, связавшіе свою судьбу съ Наполеономъ и сыгравшіе важную роль въ началѣ XIX вѣка. Другая часть шляхты питала повстанческіе замыслы или стремилась поддерживать иными способами патриотическую традицію, но большая часть ея и не помышляла ни о какой политикѣ, старалась жить попрежнему своими личными и имущественными интересами и приспособиться къ новымъ условіямъ. Что касается правительства трехъ государствъ, то прусское, получившее и Варшаву и Познань, немедленно принялось за политику германизации страны съ помощью нѣмецкой крестьянской колонизации, введенія нѣмецкаго языка въ школахъ и администраціи края и т. п.; австрійское правительство, не преслѣдуя такъ настойчиво германизационныхъ задачъ, но все же не упуская изъ виду и ихъ, не смотрѣло на Галицію, какъ на прочное приобрѣтеніе, и старалось извлечь изъ нея въ кратчайшій срокъ возможно больше выгодъ. Русское правительство какъ Екатерины II, такъ и Павла и Александра I, проводило, при всей разницѣ провозглашаемыхъ принциповъ, по существу одну и ту же политику: языкъ и религія помѣщичьяго класса (единственнаго польск. класса въ населеніи полученныхъ Россіей провинцій) не подвергались преслѣдованію, уніатское населеніе стремились постепенно привести къ православію. Екатерина II не питала ни сочувствія, ни уваженія къ полякамъ, но Павелъ успѣшилъ освободить Косцюшку, воздавалъ должныя почести кор. Станиславу Августу, выражалъ сожалѣніе по поводу раздѣловъ, но признавалъ, что дѣло ихъ уже кончено, и что съ этимъ приходится считаться; по существу же, онъ держалъ новыя польскія провинціи

очень крѣпко и слѣдилъ внимательно за настроеніями шляхты. Сынъ его, имп. Александръ I, шелъ еще дальше въ своемъ сочувствіи полякамъ, заявляя не разъ о намѣреніи возстановить польское королевство. Но, согласно съ новѣйшими изслѣдованіями, это его заявленіе надо понимать въ томъ смыслѣ, что Александръ былъ готовъ воссоединить всѣ польскія земли и образовать изъ нихъ королевство, но подчиненное Россіи. Пока онъ не былъ увѣренъ, что такое воссоединенное и возстановленное Польское королевство составитъ прочное приобрѣтеніе Россіи, онъ отказывался отъ осуществленія этого плана. Главнымъ соперникомъ его въ польскомъ вопросѣ явился имп. Наполеонъ, кот. считалъ для себя выгоднымъ приобрѣтеніе вліянія въ Средней Европѣ, въ непосредственномъ соудѣствіи съ Россіей. На Тильзитскомъ свиданіи онъ предлагалъ Александру объединенную Польшу, но при этомъ требовалъ для себя Пруссію. Предвидя опасность, которой грозитъ Россіи такое непосредственное соудѣствіе французскаго могущества, имп. Александръ I добился того, что прусское королевство не было уничтожено и было возвращено королю Фридриху Вильгельму; изъ польскихъ же земель было образовано, какъ компромиссъ между двумя императорами, *Варшавское герцогство* (Księstwo Warszawskie). На престолъ этого государства, поставленнаго въ ближайшую зависимость отъ Франціи и получившаго конституцію отъ Наполеона, былъ посаженъ саксонскій король Фридрихъ Августъ, кот., перейдя на сторону Наполеона, пользовался его довѣріемъ. Конституція герцогства объявляла уничтоженіе крѣпостного права, но не входила въ ближайшее разсмотрѣніе крестьянскихъ отношеній, такъ что, по существу, дѣло нисколько не измѣнилось, и крестьянство продолжало оставаться въ полной зависимости отъ дворянъ-землеладельцевъ. Въ экономическомъ отношеніи положеніе герцогства было чрезвычайно тяжко, такъ какъ Наполеонъ возложилъ на него обязанность доставлять пищу и фуражъ расположенному здѣсь французскому войску, мародерствующему и обижающему населенію. Но взаимно за эту тяготу конституція герцогства, образованнаго изъ прусскихъ владѣній

Рѣчи Посполитой и получившаго въ 1809 г. приращеніе въ видѣ части австрійскихъ владѣній, давала польскому народу чрезвычайно много: она объединила значительную часть этнографической Польши и дала ей возможность свободной національной жизни. Во всѣхъ учрежденіяхъ, въ войскѣ и въ сеймѣ господствовалъ польскій языкъ; въ лицѣхъ и въ другихъ учебныхъ заведеніяхъ также. Но польской государственной мудрости Наполеонъ не довѣрялъ, и потому герцогу была вручена неограниченная власть. Герцогу принадлежало право вносить законы на обсужденіе сейма, онъ могъ распустить „посольскую избу“ (низшую палату сейма) въ случаѣ сопротивленія его законодательной инициативѣ, а назначеніе членовъ верхней палаты, сената, зависѣло всецѣло отъ него. При такихъ условіяхъ могла наладиться устойчивая государственная жизнь. Но событія не дали осуществиться и этой программѣ. Съ изгнаніемъ Наполеона изъ Россіи власть въ герцогствѣ Варшавскомъ перешла въ русскія руки. Здѣсь была организована временная комиссія изъ русскихъ и поляковъ, а Вѣнскій конгрессъ 1815 г. вообще уничтожилъ Варшавское герцогство и создалъ въ нѣсколько меньшихъ размѣрахъ (съ возвращеніемъ Познани Пруссіи) Королевство Польское, названное въ русскихъ государственныхъ актахъ Царствомъ Польскимъ.

Историю Польши послѣ Вѣнскаго конгресса см. *Царство Польское, Галиція, Познанское Великое княжество.*

А. Погодинъ.

*Этнографія и антропология поляковъ.* Вопросъ объ образованіи польскаго народа и заселеніи имъ территоріи Польши разсмотрѣнъ выше. Среди современныхъ поляковъ замѣтны многочисленныя мѣстныя діалектическія группы, отличающіяся другъ отъ друга обычаемъ (особенно костюмомъ, танцами и т. д.). Эти группы обладаютъ особыми названіями. Таковы: *кашубы* (впрочемъ, нѣкоторые изслѣдователи считаютъ кашубскій діалектъ самостоятельнымъ языкомъ, но сами кашубы причисляютъ себя къ П.), *жюзевяне* и *палуки* между Балтійскимъ моремъ и р. Нотецью въ предѣлахъ Пруссіи; *мазуры* (среди которыхъ выдѣляются второстепенныя под-

раздѣленія, какъ, напр., *куртики* и *ксенжаки*), *великополяне* и *куявяки*, *малополяне* и, наконецъ, *карпатскіе горы*. Констатирована нѣкоторая, впрочемъ, не повѣренная точнымъ образомъ, зависимость между діалектами и преобладаніемъ того или другого антропологическаго типа въ народонаселеніи. Въ общемъ поляки отличаются отъ смежныхъ группъ болѣе низкимъ ростомъ. Рекруты изъ Царства Польскаго въ среднемъ въ Россіи доставляютъ солдатъ болѣе низкаго роста, нежели Литва и юго-западныя губерніи; то же самое относится и къ росту галиційскихъ рекрутовъ по отношенію къ рекрутамъ другихъ провинцій Австрій. Статистическіе матеріалы, относящіеся къ росту рекрутовъ въ Пруссіи, составляютъ государственную тайну; однако то обстоятельство, что въ польскихъ провинціяхъ Пруссіи получается самый большой процентъ рекрутовъ, негодныхъ къ военной службѣ вслѣдствіе низкаго роста, свидѣтельствуетъ о томъ, что и тамъ повторяется то же самое явленіе. Въ общемъ средній ростъ мужчинъ колеблется около 1.645 мм. Этотъ сравнительно низкій ростъ—одинъ изъ расовыхъ признаковъ не только поляковъ, но и смежныхъ частей Венгріи и Саксоніи и отчасти бѣлоруссовъ—заставилъ И. Деникера выдѣлить населеніе этихъ областей въ особую, *привислинскую*, расу. Но въ дѣйствительности этотъ низкій ростъ происходитъ не отъ существованія какой-то особой расы, а отъ сильной примѣси двухъ совершенно различныхъ низкорослыхъ типовъ: темнаго брахикефала и темнаго долихокефала, рѣдко, впрочемъ, появляющихся въ чистомъ видѣ, но выступающихъ въ скрещеніи съ другими типами болѣе высокаго роста. Слѣдуетъ замѣтить, что въ мѣстностяхъ, отличающихся самымъ низкимъ ростомъ своихъ жителей, въ то же время грудная клѣтка у населенія хорошо развита, т. е. низкій ростъ вовсе не продуктъ какого-то физическаго оскуднѣнія, но именно расовый признакъ. Впрочемъ, ростъ не одинаковъ въ различныхъ мѣстностяхъ: на с., вдоль Вислы до устья р. Нарева, замѣчается повышеніе роста, вызванное присутствіемъ сѣвернаго долихокефалическаго блондина, на ю.-з. и ю.-в. замѣтно вліяніе рослаго динарійскаго брахикефала. Так. обр.

ростъ измѣняется по областямъ: въ Царствѣ Польскомъ онъ понижается больше всего въ южной, Кѣлецкой, и въ нѣкоторыхъ у. сѣверныхъ г. (Ломжинской и Плоцкой), по серединѣ же тянется полоса болѣе высокорослаго населенія. И такъ точно, сообразно мѣстностямъ, измѣняются и остальные физическіе признаки. Относительно цвѣта глазъ и волосъ существуетъ громадный матеріалъ (нѣсколько сотъ тысячъ наблюденій), собранный школьными антропологическими анкетами въ Галиціи и въ польскихъ провинціяхъ Пруссіи. Въ общемъ, процентъ блондиновъ повышается по направленію къ с.: когда въ Вадовицкомъ округѣ (крайній западъ Галиціи) насчитываютъ 19,5% чистыхъ блондиновъ и 19,7% чистыхъ брюнетовъ среди дѣтей, посѣщающихъ школу, то среди прусскихъ мазуровъ находится уже 38,20% блондиновъ и только 9,4% брюнетовъ. Любопытно, что физическіе типы сильнѣе этническихъ различій: отъ Рейна до русской границы и вѣроятно до Вислы тянутся, по параллелямъ географической широты, такъ сказать антропологическія полосы; и въ каждой изъ нихъ процентъ блондиновъ и брюнетовъ въ дѣтскомъ возрастѣ колеблется, несмотря на этническія различія, въ очень узкихъ границахъ на всемъ этомъ прострѣствѣ. Однако, картина съ возрастомъ измѣняется: дѣти, становясь старше, сильнѣе темнѣютъ въ польскихъ провинціяхъ, и взрослые поляки выдѣляются рѣзче изъ населенія соответственной антропологической полосы. Но повышение числа блондиновъ по направленію къ сѣверу подвержено многочисленнымъ отклоненіямъ, сообразно съ размѣщеніемъ мѣстныхъ диалектическихъ группъ. И размѣщеніе другихъ физическихъ признаковъ слѣдуетъ отчасти тому же закону: число брахикефаловъ уменьшается, и головной указатель (отношеніе наибольшаго поперечнаго къ наибольшему продольному диаметру черепа) понижается къ с.: головной указатель у галиційскихъ поляковъ въ среднемъ 83,8, у мазуровъ въ Царствѣ Польскомъ 81. Вообще, замѣчаются сильныя различія: кашубы у Балтійскаго моря и горцы изъ западныхъ окраинъ Карпатскихъ горъ находятся, такъ сказать, на противоположныхъ полюсахъ по своимъ физическимъ признакамъ. На

сѣверѣ преобладаютъ блондины, и долихокефализмъ сказывается сильнѣе, на ю. брахикефалической брюнетъ составляетъ очень значительный процентъ среди населенія.

*Численность* поляковъ не поддается точному опредѣленію, благодаря политическимъ условіямъ, въ которыхъ они находятся, и проистекающей отсюда разбросанности. Официальная статистика широко пользуется различными своеобразными приемами, чтобы затуманить ихъ существованіе (въ Пруссіи она ухитрилась образовать особую національность, мазурскую; венгерцы совершенно не признаютъ существованія поляковъ въ предѣлахъ Венгріи). Поэтому произведенныя польскими изслѣдователями исчисленія сильно разнятся между собой. Исчисленіе, основанное на официальныхъ матеріалахъ, относящихся къ началу XX в., опредѣляетъ число поляковъ въ Европѣ въ 18.290.000, въ Америкѣ приблизительно въ 2.000.000. Исходя изъ этихъ цифръ и принимая во вниманіе естественный ростъ населенія въ послѣдующіе годы, можно допустить, что общая численность поляковъ въ настоящее время (1915) составляетъ приблизительно 23 — 24 милліона. Однако, значительная часть поляковъ, около 25%, живетъ внѣ предѣловъ *этнографической Польши*, т.е. территоріи, гдѣ они составляютъ сплошное населеніе и гдѣ деревенское населеніе состоитъ изъ поляковъ. Эту этнографическую территорію составляетъ Царство Польское, за исключеніемъ большинства уѣздовъ Сувалкск. губ. и уѣздовъ, расположенныхъ вдоль Буга, изъ которыхъ составлена Холмская губ.; къ этнографической территоріи принадлежатъ также западные у. Гродненск. губ. (бѣлостокскій, бѣльскій и отчасти сокольскій); Западная Галиція, за исключеніемъ восточнаго угла между рѣкой Саномъ и Карпатскими горами (рутены); Спизжскій, Оравскій, Липновскій и Тренчинскій округи Венгріи, австрійск. Силезія съ Цѣшинскимъ княжествомъ; Опольская регенція въ прусской Силезіи; Познанское Великое княжество и округи Западной Пруссіи вдоль Вислы до Балтійскаго моря, южная часть провинціи Восточной Пруссіи съ областію Мазурскихъ озеръ. На этомъ прострѣствѣ живетъ минимумъ 16.000.000, а болѣе



можетъ, около 18.000.000 П. Но они живутъ и внѣ этой территоріи, составляя на востокъ отъ своей родины помѣщичій слой и играя значительную роль среди городского населенія въ предѣлахъ бывшаго независимаго польскаго государства; на западѣ отъ своей этнографической территоріи они являются преимущественно рабочими. Они распределены слѣдующимъ образомъ: а) Въ предѣлахъ прусскаго государства въ Опольской регенціи 1.118.526 П. (59% населенія) въ 1900 г. и 1.258.679 (57%) въ 1910 г. (кромѣ того, въ регенціи Бреславльской насчитывали 54.587 въ 1900 г.); въ Познани 1.167.000 (60,1%) въ 1900 г. и 1.290.686 (61,4) въ 1910 г.; въ Зап. Пруссіи 555.000 (35,4%) въ 1900 г. и 602.000 (35,3%) въ 1910 г.; въ двухъ прежде польскихъ уѣздахъ Помераніи 6.415 въ 1900 г.; въ Вост. Пруссіи 311.000 (15,5%) въ 1900 г. Въ общемъ, приведенныя процентныя отношенія не обрисовываютъ въ достаточной степени положенія: въ каждой изъ вышеназванныхъ областей существуютъ сильно отмѣченные уѣзды, но есть и такіе, гдѣ польское населеніе, за исключеніемъ городовъ, осталось почти незатронутымъ. Въ общемъ въ предѣлахъ прусскаго государства проживаетъ около 3<sup>1</sup>/<sub>2</sub> миллионъ П. сплошной территоріей, принимаемая въ счетъ роста населенія со времени послѣдней переписи и неточности официальной статистики. Кромѣ того, внѣ польской этнографической территоріи находится большой польскій оазисъ въ Вестфалии, 110.000 П., въ районѣ угольныхъ копей (въ уѣздахъ Гелзенкирхенъ и Реклингаузенъ они составляли въ 1900 г. ок. 16% населенія), большія колоніи существуютъ тоже въ Берлинѣ, Бранденбургіи и другихъ мѣстностяхъ. Официальная статистика 1905 г. насчитываетъ въ предѣлахъ всей Германской имперіи 3.714.000 П., польскіе изслѣдователи оцѣниваютъ это количество въ 1914 г. въ 4 и даже 4<sup>1</sup>/<sub>2</sub> милл. б) Въ предѣлахъ Австріи въ 1900 г. насчитывали 3.630.000 поляковъ и 623.000 евреевъ, говорящихъ на польскомъ языкѣ. Изъ отдѣльныхъ провинцій въ австрийской Силезіи было по официальнымъ даннымъ въ 1910 г. 235.000 поляковъ, въ нѣкоторыхъ округахъ они составляютъ 70—90% населенія. Число поляковъ въ Венгріи невозможно точно опредѣлить,

нѣкоторые изъ изслѣдователей говорятъ о нѣсколькихъ десяткахъ тысячъ, другіе даже о 200.000 ч. Въ Галиціи общее число лицъ, употребляющихъ польскій языкъ въ разговорной рѣчи, достигало въ 1910 г. 4.675.000, въ т. ч. было евреевъ 871.000. Изъ галиц. поляковъ проживаетъ въ Зап. Галиціи ок. 72% всего ихъ числа; коренное польское населеніе составляетъ въ большинствѣ уѣздовъ 80—90% и даже 98% населенія. Исключенія составляютъ судебныя округа: Горлице (53,8%), Грибовъ (66,5%), Жмигродъ (59,9%), Дукле (58,9%), Санокъ (45,2%), Буковиско (23,2%), Римаповъ (46%) и Мушина (18,0%), гдѣ живутъ рутенскіе горцы, а также, по той же причинѣ, расположенные вдоль Сана нѣкоторые округа Ярославскаго (Радымно 33,6%, Сѣнява 36,2%) и Перемышльскаго (Перемышль 35%, Нижанковцы 19,4%) уѣздовъ. На Вост. Галицію приходится около 28% галиційскихъ П.: въ Львовѣ П. составляютъ болѣе 50%. в) Въ предѣлахъ Россійской имперіи поляки живутъ сплошной массой въ Царствѣ Польскомъ, за исключеніемъ Сувалкской и Холмской г. Перепись 1897 г. опредѣлила численность лицъ, говорящихъ на польскомъ языкѣ, въ Царствѣ Польскомъ въ 6.755.000 чел., т. е. въ 71,8% всего насел.; въ 1911 г., принимая тотъ же процентъ, число поляковъ опредѣляется въ 8.850.000. Они довольно многочисленны въ предѣлахъ литовскихъ и юго-западныхъ губерній между Днѣпромъ и границей Царства Польскаго: официальная статистика 1897 г. указываетъ 885.000 чел., цифра несомнѣнно ниже дѣйствительной. Въ остальной имперіи было 280.000 поляковъ въ 1897 г. Поляки въ послѣднее время сильно эмигрируютъ; незначительная часть эмиграціи направляется въ Сибирь (Барабинская степь). Особенно сильна эмиграція въ Америку (началась также эмиграція въ Н. Зеландію и Австралію). Л. Кржсвицкій.

Польскій языкъ принадлежитъ къ числу западно-славянскихъ языковъ, слѣдовательно, онъ находится въ ближайшемъ родствѣ съ кашубскимъ, чешскимъ и лужицкимъ. Близость польскаго яз. къ кашубскому настолько велика, что вопросъ о томъ, слѣдуетъ ли кашубскій языкъ считать однимъ изъ нарѣчій польскаго или самостоятельнымъ языкомъ, донинѣ не представляется окончательно

рѣшеннымъ (см. въ ст. *кашубы* ссылку на статью Бодуэна де Куртене, кот. признаетъ самостоятельность кашубск. яз.). Въ нѣкоторыхъ фонетическихъ отношеніяхъ П. я. занимаетъ какъ бы центральное мѣсто среди славянскихъ. Звуковыми особенностями его служатъ слѣдующія: 1) наличность въ литературномъ говорѣ двухъ носовыхъ гласныхъ, передаваемыхъ въ современномъ правописаніи черезъ *ę* (произнос., какъ *en*) и черезъ *ą* (произнос., какъ *on*), при чемъ въ старомъ польскомъ языкѣ и въ современныхъ діалектахъ (въ Силезіи) существовалъ и существуетъ еще носовой звукъ *ą* (*an*); происхождение современныхъ носовыхъ звуковъ польскаго языка изъ основного старопольскаго носового звука и соотвѣтствіе польскихъ носовыхъ звуковъ подъ вліяніемъ типа и мѣста ударенія извѣстнымъ чистымъ звукамъ другихъ славянскихъ языковъ представляютъ предметъ многочисленныхъ изслѣдованій новѣйшей славянской филологіи; 2) переходъ праславянскаго *ъ* въ польскомъ языкѣ въ *ia* (*я*) въ слогахъ передъ твердымъ согласнымъ (*las*=лясъ, *piana*=пяна) и въ *ie* или *e* въ послѣднемъ открытомъ слогѣ или въ закрытомъ слогѣ передъ мягкимъ согласнымъ, губнымъ или гортаннымъ (*wieko*=вѣко, *leniwy*=лѣнливый); 3) смягченіе *r*, *t*, *d*, *s* передъ мягкими гласными въ *rz* (читается, какъ *ж* или *ш* въ зависимости отъ предшествующаго согласнаго, т. е. *rzeka*=жека, рѣка, но *trzeba*=тшеба, трѣба, нужно) и *ć*, *dź*, *ś* сложные, трудно произносимые для иностранца звуки, между *ць*, *чь*, или *дь* и *дзь* и *сь* и *шь*; происхождение такого смягченія, не имѣющаго корней въ праславянскомъ языкѣ, но возникшаго уже на польской почвѣ, относится, вѣроятно, къ XIII в. и завершилось въ XIV в.; 4) смягченіе *t*, *d* передъ праславянскими *j* въ *c*, *dź* (*noc*=ноц, ночь, *wiedza*=вѣдза, наука); это явленіе произошло въ древнѣйшую пору образованія польскаго яз.; 5) сочетанія гласнаго съ плавнымъ согласнымъ передъ другимъ согласнымъ даютъ также уже въ древнѣйшемъ польскомъ языкѣ перестановку гласнаго: именно, изъ праслав. *golva*, *kóřva* возникаютъ польскія *głowa* (глова), *krowa* (корова) и соотвѣтственно съ этимъ, но въ болѣе сложной формѣ, происходитъ перестановка гласнаго глу-

хого, возникшаго изъ праслав. *ъ* или *ь* (*pełny*=пелны, полный, *karmić*=кармиць, кормить, *dlug*=длугъ, долгъ и т. д.); 6) передача праславянскихъ глухихъ *ъ* и *ь* черезъ звукъ *e* твердый или мягкій (*sen*=сен, сонъ изъ *senъ*, *dzień*=дъень, день изъ *днь*); 7) сохраненіе двухъ праславянскихъ *л*, твердаго (*ł*) и мягкаго (*l*), а также мягкости *н* (*ń*) и другихъ согласныхъ въ извѣстныхъ случаяхъ, соотвѣтствующихъ и русскимъ, при чемъ смягченіе губныхъ происходитъ безъ *л* (*lubie*=любѣн, люблю и т. п.); 8) развитіе (особенно, въ діалектахъ) изъ долгихъ праславянскихъ или древнепольскихъ гласныхъ звуковъ гласныхъ „наклоненныхъ“ (*nachylonych*): изъ *o—ó* (чит. у), изъ *a—o* (въ діалектахъ) изъ *e—i* (въ діалектахъ); развитіе этихъ звуковъ имѣетъ сложный и различный по мѣстамъ характеръ; въ общемъ, можно сказать, что литерат. языкъ сохранилъ только переходъ *o—ó* (обычно въ закрытыхъ слогахъ). О произношеніи другихъ звуковъ надо замѣтить слѣд.: *sz* произносится, какъ рус. *ч*, *sz—ш*, *ź—жь*, *h*—рус. *г* въ *Bógъ*, *y—ы*, *ja—я*, *ję—ѣ*. Въ области морфологіи польскій языкъ сохранилъ праславянскую систему спряженія и склоненія въ значительно измѣненномъ видѣ: какъ и въ другихъ славянскихъ языкахъ, здѣсь произошло смѣшеніе основъ *на—о* и *ъ—ъ* (*syn* и *wilk*=волкъ), *на—о* и *а* (оконч. *ami* въ твор. пад. мн. ч. *synami* и *rybami*, оконч. *om* въ дат. пад. мн. чис. *meżom* и *rybom* и т. д.) и другихъ основъ; въ склоненіи им. прилагат. вымерли именныя основы (*dobr*) и сохранились только мѣстоименныя (*dobry* изъ *dobrъ—u*). Въ спряженіи современнаго польскаго языка уже неизвѣстны имперфектныя и аористныя формы прошедшаго времени, засвидѣтельствованныя еще древнѣйшими памятниками польской письменности: ихъ мѣсто заняли сложныя формы, образованныя изъ причастія *на—ль* и вѣноmogательнаго глагола *есмь*, при чемъ произошло сліяніе этихъ частей формы (*widziałem* изъ *видѣлъ есмь*, *widziałeś* и т. д. *видѣлъ еси*, но просто *widział* вмѣсто *видѣлъ есть*, и т. д.).

Литературный польскій языкъ, образовавшійся въ XVIII в., представлялъ очень значительное число архаизмовъ въ морфологіи, нынѣ исчезнувшихъ, и отличался отсутствіемъ выработанной системы

въ склоненіи (различныя окончанія твор. или предлож. множ. числа въ однѣхъ и тѣхъ же основахъ и т. д.) и спряженіи. Памятники старопольскаго языка начинаются съ XIV в., но и до того времени различныя юридическіе документы и историческіе труды сохранили много польскихъ словъ, особенно именъ, которые позволяютъ начинать исторію польскаго языка съ XII вѣка.

#### А. Погодинъ.

*Польская литература.* Ни одинъ изъ народовъ, лишенныхъ самостоятельнаго политическаго быта, не обладаетъ такой богатой литературой, какъ польскій. Художественными достоинствами, разнообразіемъ формъ, яркостью и оригинальностью дарованій, глубиной мысли, силою чувства, рѣзко выраженной національной индивидуальностью, П. л. можетъ соперничать съ литературами великихъ и независимыхъ европейскихъ націй. Литература эта, давшая свои наиболѣе пышныя и яркіе цвѣты въ видѣ романтической поэзіи въ XIX в., т. е. уже послѣ политическаго упадка Польши, начала свое цвѣтеніе, однако, въ эпоху наибольшей мощи польскаго государства, въ XVI ст., кот. получило названіе „золото вѣка“ въ исторіи П. л.

*Золотой вѣкъ польской литературы.* До XVI в. литературнымъ языкомъ Польши, какъ и другихъ католическихъ странъ, является языкъ латинскій; на немъ пишутся и лѣтописи, и научныя и религіозныя трактаты, и стихи. Въ сравненіи съ этой латинской литературой въ Польшѣ произведенія, написанныя на польскомъ языкѣ, бѣдны и количественно и качественно. Еще въ началѣ XVI в. первые польскіе гуманисты пишутъ по-латыни, но въ томъ же XVI в. въ этомъ отношеніи происходитъ коренной переворотъ. Сознаніе политической силы, какой достигла къ этому времени Рѣчь Посполитая, дворянская республика съ королемъ-президентомъ во главѣ, рождаетъ въ представителяхъ польской дворянской интеллигенціи чувство національной гордости, является мысль, что польскій языкъ не хуже всякаго другого, является желаніе создать, по примѣру національной итальянской литературы, національную польскую литературу. Литературное движеніе Польши XVI в. находится подъ сильнымъ влия-

ніемъ итальянскаго Возрожденія, зываются довольно тѣсныя связи между Польшей и Италіей, въ особенности со времени брака короля Сигизмунда I съ принцессой Боной Сфорца. Польская молодежь изъ богатыхъ магнатскихъ родовъ ѣдетъ учиться въ итальянскіе университеты, итальянскіе ученые пріѣзжаютъ въ Польшу. Съ другой стороны, сильное влияніе на созданіе національной польской литературы оказала реформація. Движеніе противъ Рима охватываетъ въ XVI в. и Польшу, является теченіе въ пользу созданія независимой отъ Рима національной польской церкви, и въ связи съ этимъ естественно движеніе противъ латинскаго языка. Желая привлечь на свою сторону возможно болѣе широкіе круги общества, послѣдователи реформаціи должны были обращаться къ обществу не на латинскомъ, а на польскомъ языкѣ. Большую роль здѣсь играло то обстоятельство, что женщины даже высшаго слоя латинскаго языка не знали, а послѣдователи новаго религіознаго движенія стремились привлечь къ нему и женщинъ. Протестантскія религіозныя пѣсни, сатиры на католическое духовенство и политическія сочиненія протестантовъ-борцовъ съ католической церковью играли большую роль въ выработкѣ литературнаго польскаго языка и созданіи національной польской литературы. Среди главныхъ представителей „золото вѣка“ польской литературы мы видимъ послѣдователей реформаціи и „еретиковъ“. *Николай Рей изъ Нагловицъ* (1505—1569), считающійся отцомъ національной П. л., сатирикъ, моралистъ и бытописатель дворянства, авторъ прославленной книги „Житіе честнаго человѣка“, — кальвинистъ; самый блестящій польскій публицистъ XVI в., книга котор. „О реформѣ республики“ была переведена на нѣмецкій, испанскій и русскій языки, человѣкъ, умомъ далеко опередившій свое время, — *Андрей Фричъ-Модржевскій* (1503—1572) былъ послѣдователемъ арианства; другой видный публицистъ того времени, *Станиславъ Оржеховскій* (1513—1566), ставшій впоследствии ярымъ католикомъ, въ молодости былъ горячимъ сторонникомъ лютеранства. Съ другой стороны, въ рядяхъ дѣятелей національнаго литературнаго движенія мы видимъ лю-

дей, воспитанных на итальянскомъ гуманизмѣ; „князь польскихъ поэтовъ“ *Янъ Кохановскій* (1530—1584; см.) провелъ нѣсколько лѣтъ въ Италіи, увлекался Петrarкой и Аріосто; лучший изъ прозаиковъ XVI в. *Лука Гуриницкій* (1527—1603) дважды ѣздилъ въ Италію, былъ основательно знакомъ съ итальянской литературой, его наиболѣе популярное произведеніе „Dworzani polski“ является передѣлкой книги итальянскаго писателя Кастильоне „Il libro del Cortegiano“, а въ своемъ оригинальномъ произведеніи „Разговоръ объ избраніи короля“ („Rozmowa o eleksyeu“) онъ свои политическіе взгляды высказываетъ устами итальянца. Эти два вліянія: свѣтское итальянскаго гуманизма и религиозное реформациі—можно прослѣдить въ характерныхъ чертахъ выросшей на почвѣ подъема національныхъ силъ національной польской литературы. Съ одной стороны, литература эта носитъ рѣзко реалистическую печать, она стремится къ точному правдивому изображенію жизни и даетъ нынѣ читателю богатый матеріалъ для изученія быта и нравовъ того времени; часто писатели впадаютъ въ сатирической тонъ, этому искушенію поддается иногда даже такой лирикъ, какъ Кохановскій; вышага своего развитія польская сатира достигаетъ въ лицѣ Клѣновича (см.). Литература „золотого вѣка“ проникнута демократическимъ, гуманитарнымъ, прогрессивнымъ духомъ, писатели подвергаютъ критикѣ недостатки государственнаго механизма Польши, нерѣдко возвышаютъ голосъ въ защиту крестьянъ, къ тому времени совершенно поработенныхъ шляхтой, требуютъ реформъ, борются съ предрасудками, защищаютъ разумъ и просвѣщеніе, словомъ, забота о разумномъ устроеніи земной жизни проходитъ красной нитью черезъ литературу „золотого вѣка“: не „градъ небесный“, не „новый Іерусалимъ“, владѣвшій мечтами великихъ польскихъ романтиковъ XIX в., а „градъ земной“, реальная, конкретная Рѣчь Посполитая стоитъ передъ глазами польскихъ писателей XVI в. Но, съ другой стороны, литература того времени проникнута и сильнымъ религиознымъ духомъ. И католикъ Кохановскій и кальвинистъ Рей изъ Нагловицъ перелагаютъ псалмы

Давида; сатирикъ и реалистъ Рей переводитъ еще и такую мистическую книгу, какъ „Апокалипсисъ“. Клѣновичъ, бичующій духовенство, остается глубоко вѣрующимъ человѣкомъ. Это соединеніе духа религіознаго и земнаго нашло лучшее выраженіе въ житейской философіи Рея („Житіе честнаго человѣка“). Онъ ищетъ въ религіи не утѣшенія отъ скорбей земныхъ, а опоры для мужественнаго пользованія радостями и благами земной жизни. Вѣръ въ Бога и, не боясь смерти, живи разумно и радостно,—вотъ лозунгъ житейской мудрости Рея. Вѣра въ бессмертіе и жажда неба у писателей „золотого вѣка“ не отъ разочарованія и потери земныхъ надеждъ, какъ у польскихъ романтиковъ-мистиковъ и мессіанистовъ XIX в., а отъ избытка силъ, для которыхъ мало одной жизни, мало Рѣчи Посполитой „отъ моря до моря“, мало земли вообще, а нужно и небо еще. Иногда однако этотъ радостный, бодрый господствующій тонъ литературы „золотого вѣка“ нарушается тревогой и мрачными предчувствіями; представители блестящей и мощной дворянской республики, основанной на социальномъ неравенствѣ, словно чувствуютъ, что мощь этой республики непрочна, а блескъ ея скоро погаснетъ. „Излишняя свобода не хороша,—пишетъ Лука Гуриницкій,—ибо всякая вещь, которая слишкомъ высоко поднимется, должна упасть: послѣ сильнаго мороза оттепель бываетъ, послѣ хорошаго урожая—неурожай; точно такъ же въ государствахъ, царствахъ и республикахъ послѣ великой свободы великая неволя наступаетъ“. Кохановскій заканчиваетъ свою трагедію „Отосланіе греческихъ пословъ“ зловѣщими словами Кассандры: „Ночь идетъ, ночь зловѣщая, будетъ великій огонь, такой огонь, что будетъ видно, какъ средь бѣлаго дня, но на другой день уже ничего не будетъ видно“. Этотъ тонъ мрачныхъ предчувствій достигаетъ своего апогея въ знаменитыхъ проповѣдяхъ *Петри Скарги* (1536—1612). Замѣчательный ораторъ, іезуитъ Скарга, одинъ изъ вдохновителей католической реакціи въ Польшѣ, былъ въ то же время пламеннымъ патриотомъ. Бичуя недостатки патриотизма, распри, своеволие шляхты, угнетеніе крестьянъ, онъ, чтобы сильнѣе

воздѣйствовать на умы вѣрующихъ, подражая библейскимъ пророкамъ, предсказывалъ кару неба и разрушеніе польскаго государства. Теперь его слова кажутся дѣйствительно пророческими: „И эти раздоры ваши приведутъ васъ къ рабству, въ которомъ потонуть, и въ смѣхъ обратятся все ваши вольности... Земли и княжества, которыя соединились съ королевствомъ и срослись въ одно тѣло, отпадутъ и распадутся благодаря вашимъ распрямъ... И вы, которые другимъ народамъ повелѣвали, будете отданы на смѣхъ и поруганіе враговъ вашихъ. Языкъ свой, который одинъ только изъ великихъ славянскихъ языковъ въ вашемъ царствѣ сохранилъ свободу, и народъ свой вы погубите и остатки этого народа, столъ древяго и славнаго въ мѣрѣ, вы обратите въ чужой народъ, который васъ ненавидѣть будетъ... И не только не будетъ у васъ родного по крови и избраннаго вами короля, но государства и родины будете вы лишены, изгнанники всюду, нищѣ, презираемые, убогіе бродяги, васъ попираетъ ногами будутъ тамъ, гдѣ васъ боялись“...

*Эпоха религиозной и социально-политической реакціи.* Петромъ Скаргой, предсказавшимъ за два вѣка раздѣлъ Польши, заканчивается „золотой вѣкъ“ П. л. Уже слѣдующее столѣтіе принесло съ собой ту ночь и тотъ великій огонь, о которомъ устами Кассандры говорилъ Кюхановскій. Успѣхъ реформаціи и расцвѣтъ гуманизма оказались непрочными, реформы, которыхъ требовали лучшие умы XVI в., остались неосуществленными, реакція религиозная, социальная и политическая восторжествовала къ XVII в. по всей линіи. Начался самый тяжелый періодъ въ исторіи Польши. Къ внутреннимъ неурядицамъ присоединились безконечныя войны, казачія возстанія, нашествіе шведовъ, вторженіе русскихъ. Все это, конечно, сопровождалось страшнымъ застоємъ экономическимъ и умственнымъ, многія книгохранилища были сожжены, школы закрыты, цѣлые города были разрушены, поля подолгу оставались необработанными. Образъ этого опустошенія рисуетъ поэтъ-современникъ *Самуэль Твардовскій* (Samuel ze Skrzypny Twardowski, 1600—1660) въ большой поэмѣ „Отечественная война“ („Wojna domowa z Ko-

zaki i Tatory, Moskwą, potym Szwedami i z Węgrami“). „Вспомните міровыя катастрофы, — восклицаетъ поэтъ, — пусть передъ вашими глазами встанутъ картины паденія другихъ царствъ, гибель Трои, въ пепелъ обращенная Нуманція, развалины Сагунта, разрушенный до основанія Кареагенъ — судьба нашей Рѣчи Посполитой еще плачевнѣй, ибо тамъ скоро предвидѣлся послѣдній предѣлъ разрушенія, а наша республика медленно гибнетъ и десять лѣтъ уже умираетъ“. „Въ крови моется, кровью потѣетъ, какъ въ банѣ, этотъ мѣръ“, — жалуется самый крупный поэтъ XVII в., *Вацлавъ Потоцкій* (см. ниже), поэма котораго „Хотимская война“ была напечатана цѣлыхъ два вѣка спустя послѣ написанія, въ 1850 г. Литература, развивающаяся въ такихъ условіяхъ, созданная умами, подавленными внутреннимъ застоємъ или потрясенными картинами разрушенія, проникнута, конечно, совершенно другимъ духомъ, чѣмъ литература „золотого вѣка“, расцвѣтавшая въ періодъ внутренняго мира и благосостоянія и вѣшняго могущества.

Поэзія XVII вѣка проникнута религиозно-патриотическимъ духомъ, и религиозность эта совершенно другая, чѣмъ въ XVI в.: она рождается отчаяніемъ, потерей вѣры въ силы человѣческія; одна надежда на Бога, и человѣкъ падаетъ ницъ передъ Нимъ, проситъ заступничества, кается въ своихъ грѣхахъ. Этотъ покаянно-мистическій духъ XVII в. накладываетъ свою печать и на социально-политическую мысль, уже нѣтъ смѣлаго анализа общественныхъ отношеній, нѣтъ сознанія необходимости коренныхъ реформъ. Правда, писатели продолжаютъ жаловаться на упадокъ нравовъ, на угнетеніе крестьянъ, но причину этихъ явленій они видятъ въ грѣхѣ, въ недостаткѣ религиозности, путь къ исправленію этихъ недостатковъ опять-таки въ религіи, въ обращеніи къ помощи Божіей. Богъ караетъ Польшу за грѣхи, но онъ заступится за нее, если она очистится отъ грѣховъ, — вотъ мудрость XVII в. Наиболѣе рѣзко она выражена поэтомъ *Веспасіаномъ Кюховскимъ* (1633—1699) въ его прозой написанныхъ „Польскихъ псалмахъ“ („Psalmodja polska“). Здѣсь уже высказывается взглядъ, что польскій народъ — из-

бранный Богомъ народъ; такимъ образомъ, здѣсь въ зародышѣ тотъ польскій мессіаниззмъ, который въ послѣдствіи расцвѣлъ въ романтической поэзіи XIX в. послѣ разгрома Царства Польскаго. Ковховскій, авторъ многочисленныхъ патріотическихъ и религиозныхъ стихотвореній, передающихъ духъ XVII в. съ его фанатизмомъ, ханжествомъ, вѣрой въ чудеса, пытался выразить свою основную идею въ оставшейся неоконченной большой поэмѣ, посвященной Яну Собѣскому, освободителю Вѣны („Piesni Wiednia wuzwolonego“). Ковховскій писалъ и любовно-лирическая стихотворенія. Любвиная лирика процвѣтаетъ въ XVII в. рядомъ съ религиозно-патріотической. Твардовскій пишетъ любовныя исторіи въ стихахъ („Дафнисъ“ и „Прекрасная Паскалина“); особенно выдвигается въ этомъ родѣ поэзіи *Андрей Морштынъ* (1613—1693), воспѣвавшій въ изящной формѣ чувственную любовь. Заслуга Морштына въ красивомъ языкѣ, но содержаніе его стихотвореній обыкновенно заимствовано у западныхъ поэтовъ. Переводная литература развивается въ XVII в. Морштынъ перевелъ „Сиду“ Корнеля, *Петръ Кожановскій* (племянникъ Яна Кожановскаго) переложилъ на польскій „Освобожденный Іерусалимъ“ и „Неистоваго Орланда“; поэмы эти, благодаря героическому духу, пользовались среди польскаго общества въ это время, требовавшее военныхъ подвиговъ, большимъ успѣхомъ. Сатира, столь процвѣтавшая въ XVI в., въ XVII падаетъ, и самый крупный изъ сатириковъ XVII в., *Кристофъ Опалинскій*, воевода познанскій, далеко уступаетъ и въ идейномъ и въ художественномъ отношеніи сатирику XVI в. поэту-мѣщанину *Клѣновичу*.

Особую группу поэтовъ въ XVII в. образуютъ именно поэты-мѣщане: братья *Зиморовичи*, *Юрковскій* и *Барыка*; они продолжаютъ традицію XVI в., примыкая не къ *Клѣновичу*, а къ *Шимоновичу*, автору очень поэтическихъ и оригинальныхъ идиллій. Эта мѣщанская поэзія, образующая особую струю въ потокъ польской, по преимущ. дворянской, литературы, скоро прекратилась.

Въ прозѣ XVII в., не давшеи ничего, что было бы на уровнѣ произведеній *Ряя* или *Гурницкаго*, мы видимъ, однако, новый видъ творчества — мему-

ары. Самымъ популярнымъ произведеніемъ этого рода, не потерявшимъ интереса и въ наше время, дающимъ богатый бытовой матеріалъ, являются мемуары *Яна Кризостома Пасека* (1630—1701) „*Zamiętniki Paska*“. Интересны въ высш. степ. „Мемуары гусара“ *Машкевича*, бывшаго въ Смутное время въ Россіи.

*Вѣкъ просвѣщенія и конецъ Рѣчи Посполитой*. Умственный застой, характеризующій XVII в., еще ухудшается въ первую половину XVIII в. Въ литературѣ того времени полное запустѣніе, въ обществѣ упадокъ умственныхъ интересовъ и литературнаго вкуса. Общій тонъ нарушаютъ лишь голоса злополучнаго короля *Станислава Лещинскаго* („Голосъ свободнаго, свободу обезпечивающій“—1733) и *Станислава Конарскаго*, публициста и педагога, друга *Лещинскаго* (1700—1773). Оба они требуютъ реформъ, встаютъ противъ крѣпостнаго права и являются предвѣстниками реформаторскаго теченія мысли, возродившагося во второй половинѣ XVIII в. Первый раздѣлъ Польши, показавшій, что Рѣчь Посполитая находится на краю окончательнаго паденія, пробудилъ отъ спячки многіе умы и заставилъ искать спасенія въ реформахъ. Первымъ шагомъ по этому пути была реформа воспитанія, которую предприняла эдукационная комиссія („*Komisja Edukacyjna*“), созданная въ 1773 г. и успѣвшая, несмотря на короткое время, сдѣлать очень много въ дѣлѣ просвѣщенія; изъ іезуитскихъ школъ, гдѣ процвѣтала схоластическая наука, молодежь перешла въ свѣтскія школы, поставленные въ уровень съ западно-европейскими. Въ Польшѣ начался „вѣкъ просвѣщенія“. Прогрессивное и демократическое теченіе восторжествовало на 4-лѣтнемъ сеймѣ и дало конституцію 3 мая 1791 г. Вызвавъ, однако, оппозицію со стороны реакціонно настроенныхъ магнатовъ, поддержанныхъ военной силой Россіи и Пруссіи, это демократическое теченіе было разбито и спасти польское государство не могло, но умственное пробужденіе, вызванное имъ, отразилось въ литературномъ подъемѣ конца XVIII в. Этотъ періодъ исторіи польской литературы, по имени короля *Станислава Лопятовскаго*, носить назв. „*станиславовской*“ эпохи. Самъ король, сыгравшій такую жалкую

роль въ политикѣ, много сдѣлалъ для развитія искусствъ и литературы въ Польшѣ: онъ создалъ въ Варшавѣ польскій театръ и вызвалъ этимъ къ жизни драматическую литературу, онъ меценатствовалъ, поддерживалъ жизнь свѣтскихъ салоновъ, однимъ изъ украшеній которыхъ была поэзія. Подъ этими вліяніями, демократически-патріотическимъ снизу и салонно-аристократическимъ сверху, и развивалась литература „станиславовской“ эпохи. Писатели-демократы вдохновлялись Руссо. Таковы: *Станиславъ Сташицъ* (1755—1826), одинъ изъ самыхъ выдающихся умовъ Польши, горячій сторонникъ освобожденія крестьянъ, убѣжденный демократъ; еще болѣе радикальный *Гуго Коллонтай* (1750—1812), одинъ изъ дѣятелей революціонной Варшавы въ 1794 г., и адъютантъ Косцюшки *Юліанъ Урсинъ Нѣмцевичъ* (1758—1841), начавшій свою литературную дѣятельность при Станиславѣ Августѣ патріотическо-сатирической пьесой „Возвращеніе посла“, но принадлежащій больше XIX вѣку. Писатели, стоявшіе въ сторонѣ отъ этого демократически-патріотическаго теченія, вдохновлялись французскою классической литературой: баснописецъ *Красицкій* (1733—1796); панегиристъ *Станиславъ Трембецкій* (1735—1812), воспѣвшій знаменитый садъ Потоцкаго „Софіевка“ въ Умани; восхвалявшій въ стихахъ Екатерину II, авторъ любовныхъ поэмъ и идиллій *Францискъ Карпинскій* (1741—1825); моралистъ *Тома Казтанъ Венгерскій* (1755—1787), писавшій и очень фривольные стихи; придворный поэтъ кн. Адама Чарторыскаго *Францискъ Діонисій Князьинъ* (1750—1807), — драматическіе писатели, подражавшіе Мольеру: *Францискъ Богомолецъ* (1720—1784) и *Францискъ Заблоцкій* (1754—1821).

Французское вліяніе и духъ вѣка просвѣщенія господствуютъ въ литературѣ станиславовской эпохи: поэты, подражая французскимъ классикамъ, создаютъ очищенный, отшлифованный салонный литературный языкъ, публицисты защищаютъ права человѣка, вѣру въ прогрессъ, разумъ. Этотъ духъ XVIII в. держится нѣкоторое время и послѣ паденія Польши въ литературѣ XIX в. *Сташицъ*, продолжающій свою общественную и литературную дѣятельность въ царствова-

ніе Александра I, пишетъ большую поэмѣ „Родъ человѣческой“, являющуюся какъ бы завѣщаніемъ идеаловъ XVIII в. съ его вѣрой въ разумъ, прогрессъ, равенство и счастье человѣчества. Языкъ, выработанный писателями станиславовской эпохи, считается классическимъ, и все, что посягаетъ на вкусъ и литературные каноны XVIII в., считается еще въ 20-хъ годахъ XIX в. варварствомъ. Но уже изъ станиславовской эпохи выходятъ писатели, которые своимъ творчествомъ принадлежатъ больше къ XIX в. и являються предвѣстниками новаго національнаго теченія въ литературѣ. Таковы: *Адамъ Нарушевичъ* (1733—1796), который какъ поэтъ и баснописецъ принадлежитъ всецѣло къ XVIII в., но какъ авторъ первой польской исторіи („*Dzieje narodu polskiego*“) является родоначальникомъ цѣлой школы историческихъ польскихъ писателей XIX в.; *Войцехъ Богуславскій* (1757—1829), авторъ популярной пьесы „*Krakowiacy i górali*“, въ которой есть народный духъ, и, наконецъ, уже упомянутый выше *Нѣмцевичъ*, который, послѣ паденія Польши, написалъ цѣлый рядъ произведеній, совершенно чуждыхъ французскому классическому духу и знаменующихъ начало „народности“ въ поэзіи. Самое знаменитое изъ произведеній Нѣмцевича — „Историческія пѣсни“ („*Spiewy historyczne*“), которымъ подражалъ, между прочимъ, Рылѣевъ въ своихъ „*Думахъ*“, оказали большое вліяніе на дальнѣйшее развитіе польской поэзіи, выросшей уже въ новыхъ условіяхъ политической жизни.

*Послѣ паденія Польши. Эпоха романтизма.* Новый расцвѣтъ польской поэзіи въ первой половинѣ XIX в. представляетъ собой удивительную картину въ исторіи литературы. Богатство и яркость этой поэзіи являются рѣзкимъ контрастомъ съ политическимъ положеніемъ польскаго народа. Утратившій политическую независимость, разорванный на части, польскій народъ создавалъ своеобразную и мощную литературу, словно въ нее ушли всѣ его силы. Литература въ Польшѣ начала XIX в. является средствомъ національнаго самосохраненія. Польское дворянство, представившее тогда польскую націю, съ потерей политической независимости, не утратило, однако, своего культурнаго и соціальнаго господ-

ства, равно какъ и сознанія своего національнаго единства. Но это национальное единство общества, принадлежащаго къ тремъ разнымъ государствамъ, выражалось только въ языкѣ и въ литературѣ. Мысль, что насильственно прерванная национальная жизнь можетъ продолжаться въ литературѣ, возникаетъ у польской интеллигенціи на самой зарѣ XIX в. Ее высказываетъ въ 1800 г. Альбершранди въ первомъ засѣданіи „Общества любителей науки“, открытаго въ Варшавѣ, принадлежавшей тогда Пруссіи. Эта мысль нашла свое обоснованіе въ романтической философіи искусства. И философія Шеллинга, провозглашавшая искусство высшимъ выраженіемъ „національнаго духа“, и требованія романтиковъ народности въ поэзіи,—все это находило въ высшей степени благоприятную почву въ стремленіи польской интеллигенціи, главнымъ образомъ молодежи. Новое поколѣніе польской интеллигенціи, рожденное послѣ трагическихъ событий, сопровождавшихъ послѣдній раздѣлъ Польши, не знало того разочарованія, которымъ было отравлено старшее поколѣніе. Оно росло въ атмосферѣ надеждъ, рожденныхъ наполеоновскими войнами, которыя въ мечтахъ польскихъ патріотовъ должны были закончиться восстановленіемъ Польши, и въ которыхъ польскіе легіоны принимали горячее участіе. Весна 1812 г. въ памяти Мицкевича навсегда осталась „весной, цвѣтущей хлѣбами и травами, людьми блестящей, богатой событиями и надеждами чреватой“. Не одинъ только Мицкевичъ переживалъ такъ это время. 1812 г. въ Литвѣ, а 1807 г. въ самой Польшѣ наполняли сердца польской молодежи „страннымъ предчувствіемъ, какимъ-то ожиданіемъ, тоскливымъ и радостнымъ“. Великія историческія событія, волновавшія сердца ожиданіемъ чего-то еще болѣе великаго, взрыли почву для новыхъ идейныхъ посѣвовъ. И когда прошли годы войны и наступило время затишья, молодежь жадно набросилась на новыя книги. Книга г-жи Сталь „О Германіи“, благодаря широкому распространенію французскаго языка въ польскомъ обществѣ, скоро стала извѣстной въ Польшѣ и возбудила большой интересъ къ нѣмецкой литературѣ. Гердеръ, Шиллеръ, Гёте, Жанъ-Поль Рихтеръ, Шле-

гель проникаютъ въ Польшу. О нихъ пишутъ въ журналахъ, ихъ переводятъ, нѣкоторые изучаютъ въ подлинникѣ, вслѣдъ за нѣмцами появляются англичане Муръ и Байронъ; изъ французскихъ писателей наибольшимъ успѣхомъ пользуется Шатобрианъ. Одновременно съ художественной литературой проникаетъ и нѣмецкая философія. Поэтъ и критикъ *Казиміръ Бродзинскій* (1791—1835), занимающій переходную ступень отъ классицизма къ романтизму, авторъ знаменитой въ свое время статьи „О романтизмѣ и классицизмѣ“, давшей въ 1818 г. сигналъ къ бою между классиками и романтиками, находился подъ вліяніемъ нѣмецкой идеалистической философіи и содѣйствовалъ популярности ея въ Польшѣ. Страстнымъ шеллингианцемъ является застрѣльщикъ романтизма, блестящій литературный критикъ *Маврикій Мохнацкій*. Въ книгѣ „О польской литературѣ XIX в.“, представляющей, по выраженію Петра Хмѣлевскаго, „конституціонную хартію романтизма въ Польшѣ“, Мохнацкій развиваетъ слѣдующія положенія: „Дѣйствительное бытіе имѣетъ лишь то, что сознаетъ свое существованіе; поэтому имѣетъ бытіе лишь тотъ народъ, который пришелъ къ сознанію своего существованія, а это сознаніе выражается въ литературѣ; народы, которые не создали своей литературы, исчезли, каково бы ни было ихъ политическое прошлое; народъ, который хоть разъ пришелъ къ самосознанію и выразилъ его въ литературѣ, исчезнуть не можетъ“. Литературная дѣятельность принимала такимъ образомъ характеръ національнаго служенія и патріотическаго дѣла. Писатели-романтики были горячими патріотами, борцами за свободу. Мохнацкій не окончилъ своего трактата о литературѣ, потому что вспыхнуло возстаніе 1830 г., и онъ сталъ въ ряды сражающихся; своей книгѣ онъ предпослалъ такое предисловіе: „Пора, наконецъ, перестать писать объ искусствѣ. Теперь другое у насъ на сердцѣ и въ умѣ. Мы импровизируемъ чудную поэму народнаго возстанія. Наша жизнь уже стала поэзіей. Лязгъ оружія и грохотъ пушекъ,—вотъ что отнынѣ будетъ нашимъ ритмомъ и нашей мелодіей“... Цѣлый рядъ польскихъ поэтовъ-романтиковъ—Гоцинскій, Залѣвскій, Гослин-



скій, Гарчинскій, Польш, приняли активное участіе въ возстаніи 1830—1831 гг. Другіе, какъ Мицкевичъ, Красинскій и Словацкій, хотя и не принимали активнаго участія въ вооруженной борьбѣ, но свою поэтическую судьбу связали всецѣло съ патріотическими стремленіями и послѣ неудачи возстанія стали пѣвцами національной скорби и новыхъ надеждъ. Это возстаніе 1830—1831 г. является роковой датой въ исторіи польской литературы XIX в. Въ началѣ литературнаго возрожденія, т. е. въ двадцатыхъ годахъ, поэзія польская является спутницей нарастанія силъ и надеждъ, печать бодрости, ясности и радости лежитъ на ней; послѣ 1831 г. въ ней преобладаютъ аккорды скорби и въ скорби рожденные мистическія грезы. Въ этотъ періодъ, когда польскіе пѣвцы-изгнанники, подобно еврейскимъ пѣвцамъ на рѣкахъ Вавилонскихъ, оплакивали потерянную родину, патріотическій характеръ польскаго романтизма выступаетъ особенно отчетливо, но эту же патріотическую печать имѣетъ польскій романтизмъ и въ первомъ періодѣ своего существованія. Всѣ романтич. лозунги приобрѣтали въ Польшѣ своеобразное національное значеніе.

Романтическое требованіе ввести въ поэзію народный элементъ въ видѣ легендъ, сказокъ, пѣсенъ отвѣчало демократическимъ стремленіямъ новаго поколѣнія, симпатіямъ его къ крестьянству, въ угнетеніи котораго стали видѣть причину паденія Польши. Романтическая любовь къ давно прошедшимъ временамъ находила особенно благопріятную почву въ Польшѣ, ибо прошлое говорило здѣсь о блескѣ и славѣ. И стремленіе къ народному и историческому, чуждое совершенно ложно-классической литературѣ, возникаетъ въ Польшѣ и независимо отъ романтизма, но послѣдній далъ теоретическое обоснованіе этому стремленію. Романтическая проповѣдь первенства чувства передъ разсудкомъ, право фантазіи, свободы творчества тоже находила благопріятную атмосферу въ патріотическихъ чаяніяхъ новаго поколѣнія, которое, окрыленное новыми надеждами, рвалось къ борьбѣ, вѣрило въ воскресеніе родины, стремилось уйти отъ сѣренькой дѣйствительности, не удовлетворялось философій XVIII в. съ ея утилитарностью и разсудочностью.

Это новое поколѣніе, вступившее въ 20-хъ годахъ XIX в. въ борьбу со сторонниками классицизма во имя романтическихъ лозунговъ, представляло собою демократическую интеллигенцію (учителей, врачей, адвокатовъ, чиновниковъ, журналистовъ); въ отличіе отъ западноевропейской демократической интеллигенціи, польская вербовалась не изъ среды мѣщанства, а изъ рядовъ мелкаго дворянства, совсѣмъ безземельнаго или малоземельнаго. Раньше эта мелкопомѣстная шляхта шла на службу къ магнатамъ, съ упадкомъ Польши она устремилась къ чиновной карьерѣ и къ либеральнымъ профессіямъ. Этотъ социальный составъ польской интеллигенціи тоже благопріятствовалъ романтизму; въ Польшѣ романтизмъ пустилъ корни прочно и надолго.

Всѣ характерныя черты польскаго романтизма нашли свое воплощеніе въ писателѣ-демократѣ и патріотѣ, самомъ великомъ изъ польскихъ поэтовъ—геніальномъ *Адамѣ Мицкевичѣ* (1798—1855), являющемся центральной фигурой польскаго романтизма и въ его юношескій періодъ, когда онъ студентомъ въ „Одѣ къ молодости“ призываетъ товарищей „подняться надъ буднями жизни и взглядомъ солнца обнять все челоувѣчество великое“, и тогда, когда онъ уѣзднымъ учителемъ въ Ковнѣ пишетъ поэму любви („*Dziady*“), и когда изгнанникомъ въ Москвѣ онъ воспѣваетъ безграничную любовь къ родинѣ въ лицѣ Конрада Валленрода. Послѣ 1831 г. онъ становится центральной фигурой польскаго романтизма, и въ его мистическихъ грезахъ, въ „Книгахъ польскаго народа“ и въ „Книгахъ польскаго паломничества“, онъ первый далъ выраженіе мессіанистическимъ мечтамъ польскихъ эмигрантовъ. Онъ остается вѣрнымъ духу польскаго романтизма, когда въ своемъ самомъ геніальномъ произведеніи „*Панѣ Тадеушѣ*“ въ сущности преодолеваетъ романтизмъ и даетъ истинно реалистическую картину жизни литовской шляхты; ибо стремленіе къ правдѣ изображенія жизни заложено въ польскомъ романтизмѣ. И когда Мицкевичъ, создавъ свое лучшее произведеніе, отказался отъ творчества ради нравственной проповѣди, онъ выразилъ одну изъ самыхъ за вѣтныхъ и характерныхъ идей польскаго

романтизма, для котораго поэзія жизни выше поэзіи словъ, который проникнуть дѣйственнымъ духомъ жажды подвига. Вѣчный изгнанникъ - пѣвецъ, который „обходя моря и земли глаголомъ жегъ сердца людей“, онъ жилъ романтикомъ и романтикомъ умеръ въ Константинополь, куда онъ прѣхалъ организовать польскіе легіоны во время Крымской кампаніи и гдѣ онъ заразился холерой. И въ творчествѣ и въ жизни Мицкевича воплотилась безграничная любовь къ родинѣ, и такой же безграничной любовью отвѣтила ему родина. Ни одинъ писатель въ Польшѣ не пользуется такимъ всеобщимъ признаніемъ, какъ Мицкевичъ (см. *Мицкевичъ*). Вліяніе его на польскую литературу огромно. „Мы всѣ изъ него вышли“, говорилъ Красинскій. Младшіе современники Мицкевича, считающіеся послѣ него самыми великими польскими поэтами, *Сигизмундъ Красинскій* (1812—1859) и *Юлій Словацкій* (1809—1849), выдвигаются въ литературѣ уже послѣ 1831 г., т. е. въ эмиграціонный и скорбно-мистическій періодъ польскаго романтизма. Красинскій (см.) облекъ въ наиболѣе философскую форму мистическія грезы польскаго романтизма, онъ отличается отъ другихъ польскихъ романтиковъ еще и своимъ аристократизмомъ. Словацкій самый большой эстетъ и мечтатель въ польской литературѣ. Не превзойденный мастеръ слова, влюбленный въ красоту и искусство, онъ никогда не выходилъ изъ міра романтическихъ грезъ и почти не соприкасался съ дѣйствительностью. Къ нему близко примыкаетъ *Киприанъ Норвидъ* (1821—1883), не признанный своими современниками, но новѣйшей польской критикой вознесенный на одинъ почти уровень съ Красинскимъ и Словацкимъ. Норвидъ отчасти предвосхитилъ идеи Рёскина и Морриса, мечталъ о томъ, чтобы ввести красоту въ повседневную жизнь, и въ искусствѣ видѣлъ путь къ спасенію національнаго польскаго бытія.

Среди польскихъ романтиковъ особую группу образуютъ писатели такъ называемой „украинской“ школы—*Антоній Мальчевскій* (1773—1825), *Северинъ Гоцинскій* (1803—1876) и *Богданъ Залѣсскій* (1802—1886). Поэты эти, вышедшіе, какъ и остальные польскіе писатели эпохи романтизма, изъ среды польскаго дво-

рянства, писали по-польски, а не по-украински, но дѣтство и молодость ихъ протекли на Украинѣ (Кіевской и Подольской губерніяхъ), и на творчество ихъ наложила свою печать Украина съ ея степями, пѣсянами, преданіями. Ширь степей, польская и казацкая удаль, татарскіе набѣги, магнатскіе замки съ ихъ трагическими исторіями и преступленіями, украинскія села, Днѣпръ и Бугъ,— вотъ что воспѣваютъ поэты этой группы. „Украинская группа“ выступила почти одновременно съ Мицкевичемъ и независимо отъ него. Старшій представитель этой группы, Мальчевскій, авторъ единственной, но поистинѣ замѣчательной, бессмертной поэмы „Марія“, является первымъ и оригинальнымъ польскимъ байронистомъ. Поэзія Залѣскаго въ ранній радостный періодъ польскаго романтизма отличается самыми радостными тонами, это—дѣйствительно ясное утро новой польской поэзіи. Гоцинскій въ это время преисполненъ юношескаго задора революціонно-демократическихъ стремлений и воспѣваетъ гайдамаковъ. Послѣ возстанія 1830—1831 года, въ которомъ и Гоцинскій и Залѣсскій принимали дѣятельное участіе, оба они эмигрируютъ, и ихъ поэзія вливается въ общее русло романтической поэзіи, расцвѣтающей среди польскихъ эмигрантовъ. Залѣсскій подпадаетъ подъ идейное руководство Мицкевича. Гоцинскій вмѣстѣ съ послѣднимъ и Словацкимъ становится послѣдователемъ польскаго мистика Товіанскаго, въ нравственномъ ученіи котораго есть черты сходства съ ученіемъ Л. Н. Толстого. Чтобы понять господствующій тонъ польской поэзіи эпохи романтизма, нужно помнить, что той средой, которой она питалась, къ которой она прежде всего обращалась, были многочисленные колоніи эмигрантовъ, которые въ 1831 г. не желая сдаться русскимъ, перешли прусскую и австрійскую границы съ оружіемъ въ рукахъ, а затѣмъ, разоруженные, разсѣялись по Франціи и Швейцаріи. Оторванные отъ жизни, тоскующіе по родинѣ, обреченные большею частью на нищету и бездѣйствіе, они жили въ приподнятомъ настроеніи, переходя отъ отчаянія къ несбыточнымъ и смѣлымъ грезамъ. Романтическая поэзія съ ея вѣрой въ воскресеніе Польши, наступленіе Царства Божія на

землѣ была бальзамомъ на ихъ измученныя сердца.

Но не вся польская интеллигенція жила въ изгнаніи, — большинство все же осталось на родинѣ и требовало тоже литературной пищи, и вотъ въ первую половину XIX в. мы видимъ рядомъ съ эмигрантской поэзіей, въ которую ушли главныя литературныя силы, и литературу такъ н. „краевую“, т. е. рожденную въ краѣ, а не за границей. Близкая къ будничной жизни, вынужденная считаться съ условіями цензуры, создаваемая писателями, лишенными титаническихъ порывовъ и предназначавшаяся для людей среднихъ, а не для героевъ, литература эта естественно отличалась рѣзко отъ эмигрантской, была болѣе умѣренной, реалистической. Промежуточное мѣсто между этими двумя руслами польской литературы занимаетъ поэзія *Викентія Поля* (1807—1872). Участникъ возстанія и одно время эмигрантъ, онъ вернулся со временемъ на родину въ Галицію и вошелъ въ мѣстную жизнь. Поэзія его патриотическая, но лишена тѣхъ мистическихъ порывовъ, какими напоено творчество поэтовъ-эмигрантовъ. Еще болѣе близкими къ землѣ являются пѣвецъ литовской мелкопомѣстной усадьбы и деревни *Владиславъ Сырокомля* (Людвикъ Кондратовичъ, 1823—1862) и „мазовецкій лирикъ“ *Теофилъ Ленартовичъ* (1822—1893). Польша зачитывалась произведеніями этихъ поэтовъ, но идейное руководство принадлежало великимъ пѣвцамъ эмиграціи. И духъ ихъ долго живетъ въ польской поэзіи. Послѣдними эпигонами романтизма были *Адамъ Асникъ* (1838—1897), *Леонардъ Совинскій* (1838—1897) и *Корнель Уейскій* (1823—1897). Если поэзія, расцвѣтавшая въ краѣ, далеко уступала эмигрантской, то повѣсть, романъ и комедія нашли главныхъ представителей въ краѣ, а не въ изгнаніи. Самыми видными романистами первой половины XIX в. являются: *Крашевскій* (1812—1887; см.), *Корженіевскій* (1797—1863), *Качковскій* (1826—1896); все они писали также драмы и комедіи, но въ этомъ дѣлѣ всехъ ихъ превзошелъ *Александръ Фредро* (1793—1876), самый талантливый драматургъ за все время существованія польск. театра. Писатели эти являются предтечами реализма, кот. восторжествовалъ въ польской литер. послѣ 1863 г.

*Новѣйшая польская литература (1863—1913)*. Шестидесятыя годы въ польской жизни, какъ и въ русской, представляютъ эпоху глубокихъ измѣненій въ бытѣ, вслѣдствіе надѣленія крестьянъ землею, эпоху ломки старыхъ устоевъ и традиціонныхъ воззрѣній, увлеченія новыми идеями, пришедшими съ Запада, — положительной философіей и естествознаніемъ. Но въ Польшѣ этотъ радостный и творческій процессъ обновленія омраченъ былъ политическимъ разгромомъ, связаннымъ съ подавленіемъ возстанія 1863 г. и крушеніемъ національныхъ надеждъ. Польская литература послѣ 1863 г. и носитъ черты, съ одной стороны, положительныя: экономическаго обновленія, съ другой — отрицательныя: политическаго разгрома и послѣдовавшей послѣ него долгой реакціи. Демократическій характеръ новой польской литературы, ея критическій духъ, вообще все, что въ ней есть жизненнаго и творческаго, связано съ социальнымъ обновленіемъ жизни, но та специфическая форма, въ которую вылились на первыхъ порахъ новыя тенденціи литературы — крайняя умѣренность, трезвость, приниженность порывовъ и суженность горизонта, — имѣютъ своимъ источникомъ политическій разгромъ и крушеніе надеждъ. Возстаніе 1863 г. было актомъ романтизма въ политикѣ, и неудача его была крушеніемъ романтизма, противъ котораго въ обществѣ начался ожесточенный и послѣдовательный походъ. Поколѣніе, поднявшее знамя возстанія, было воспитано въ духѣ морали долга, жертвы, героизма, проникнуто было вѣрой въ силу личности, энтузіазма и порыва. Завѣтъ Мицкевича: „по цѣлямъ силы напрягать, а не по силамъ цѣли выбирать“ былъ написанъ на знамени этого поколѣнія. Послѣ жестокаго удара, разбишаго романтическія грезы, началась реакція противъ всего, что казалось романтизмомъ: вмѣсто призыва къ великимъ цѣлямъ зазвучала проповѣдь малыхъ дѣлъ, вмѣсто поэзии жертвы и героизма провозглашалось трезвое, практическое, утилитарное отношеніе къ жизни. „Нынѣ, наученные опытомъ, ограничимъ планы и труды наши узкимъ кругомъ будничныхъ дѣлъ. Смирившись передъ самими собою, покорившись неизбѣжности, займемся уплатой нашихъ обществен-

ныхъ долговъ, урѣзываніемъ нашихъ потребностей, поднятіемъ сельскаго хозяйства, укрѣпленіемъ родственныхъ и социальныхъ узъ, увеличеніемъ количества браковъ, уменьшеніемъ смертности, помощью обездоленнымъ, распространіемъ здравыхъ началъ морали и образованія... При этой работѣ придется не одинъ фракъ переменить на рабочую блузу, гербъ—на вывѣску, перо—на молотокъ и аршинъ, во многомъ себѣ отказать, многое забыть, а больше всего учиться, учиться". Такъ писалъ въ 1872 г. Болеславъ Прусъ, проводившій въ своемъ творествѣ начала того мировоззрѣнія, которое восторжествовало послѣ 1863 г. и получило названіе „варшавскаго позитивизма". Идейныя послѣдствія крушенія патриотическихъ надеждъ въ 1863 г. были, такимъ образомъ, совсѣмъ не тѣ, что въ 1831 г.: тогда романтической духъ еще выше поднялся въ царство несбыточныхъ грезъ, теперь онъ опустилъ крылья. Объясняется это тѣмъ, что въ 1831 г. политическій разгромъ польскаго дворянства не сопровождался для него экономической катастрофой: за исключеніемъ эмигрантовъ, имѣнія которыхъ были конфискованы, дворянскій классъ въ цѣломъ сохранилъ свои позиціи. Въ 60-хъ же годахъ экономическая реформа выбила изъ позиціи огромную массу средняго дворянства, пришлось, по образному выраженію Пруса, „мѣнять гербъ на вывѣску", масса дворянства вынуждена была искать заработка въ торговлѣ и промышленности, стала слагаться польская мелкая буржуазія. Идеологомъ ея и явился *Болеславъ Прусъ* (1841—1912), писатель-демократъ, „польскій Диккенсъ", въ романѣ „Кукла" изобразившій новаго героя—фабриканта Вокульскаго. Обѣ характерныя черты общественного настроенія 60-хъ годовъ, и духъ демократіи и духъ умѣренности, нашли яркое воплощеніе въ творествѣ Б. Пруса. И въ статьяхъ, и въ романахъ, и въ большихъ своихъ романахъ онъ на протяжении многолѣтней своей дѣятельности—апостолъ демократіи, гуманности, любви къ обездоленнымъ, съ одной стороны, трезвости и умѣренности—съ другой. Идеологомъ новаго общественнаго слоя былъ и блестящій публицистъ, писавшій также и беллетристическія ве-

щи (новеллы и драмы), человекъ, пользовавшійся огромнымъ вліяніемъ въ передовой польской интеллигенціи—*Александръ Свентоховскій*, одинъ изъ самыхъ безпощадныхъ борцовъ съ романтизмомъ въ Польшѣ. Въ своихъ драмахъ онъ развѣнчиваетъ крѣпостническое прошлое Польши, которое патриоты во имя національной независимости склонны были идеализировать. „Пусть будетъ проклятъ прахъ всѣхъ минувшихъ поколѣній, которыя господину дали власть тирана надо мною", восклицаетъ героиня его драмы „Крѣпостная". Развѣнчивая крѣпостное прошлое Польши, Свентоховскій велъ въ то же время упорную борьбу съ пережитками этого прошлаго въ настоящемъ. Онъ—одинъ изъ самыхъ яркихъ борцовъ съ клерикализмомъ, авторитетомъ, традиціями и дворянскими предрасудками. Въ этой области цензурный гнетъ не давалъ себя такъ сильно чувствовать, какъ въ другихъ областяхъ, ибо русскія власти не были склонны защищать католическую церковь и польское дворянство, и здѣсь полемическое дарованіе и философскій умъ Свентоховскаго могли развернуться во всемъ блескѣ. Въ своихъ фельетонахъ „*Liberum veto*" въ „Еженедѣльномъ обзорѣніи" и въ „Правдѣ", въ книгахъ о „Происхожденіи нравственныхъ законовъ", „Вольтеръ", „Объ эпикуризмѣ" онъ является неизмѣнно борцомъ за человѣческую разумъ, свободу мысли и непримиримымъ врагомъ мистицизма. На этихъ статьяхъ Свентоховскаго воспитывались цѣлыя поколѣнія польской интеллигенціи. Положительная программа Свентоховскаго сводилась къ проповѣди культурной и экономич. работы „органическаго труда". Въ защиту „органическаго труда", демократическихъ и просвѣтительныхъ лозунговъ выступаетъ и *Элиза Ожешко* (1842—1910), одна изъ самыхъ любимыхъ въ Польшѣ писательницъ. Но Ожешко не была такой противницей идеалистическихъ порывовъ романтизма, какъ Прусъ и Свентоховскій, идеалистическія нотки въ ея собственномъ творествѣ звучатъ все сильнѣе по мѣрѣ развитія ея писательской индивидуальности, она становится защитницей морали долга и жертвы и закончила свою дѣятельность гимномъ въ честь павшихъ борцовъ 1863 г.

(„Хвала побѣжденнымъ“). То же самое слѣдуетъ сказать и относительно поэтессы-народницы *Марии Конопницкой* (1846—1910). Современникъ Пруса, Ожешко и Конопницкой, наиболѣе прославленный изъ писателей этого поколѣнія, приобрѣвшій мировую славу *Генрихъ Сенкевичъ* (род. въ 1846 г.) въ началѣ своей литературной дѣятельности вдохновляется тоже демократическими тенденціями польской публицистики; его ранніе рассказы изъ народной жизни, которые, пожалуй, являются лучшими изъ всего написаннаго Сенкевичемъ, согрѣты неподдѣльной любовью къ народу. Впослѣдствіи Сенкевичъ сталъ проникаться клерикально-дворянскими тенденціями и въ своей знаменитой трилогіи: „Огнемъ и мечемъ“, „Потопъ“, „Панъ Володыевскій“ далъ идеализацію прошлаго Польши. Но, несмотря на эти тенденціи, Сенкевичъ въ своихъ рассказахъ и романахъ изъ современной жизни остается истиннымъ художникомъ-реалистомъ, правдивымъ бытописателемъ и тонкимъ психологомъ. Въ творчествѣ Пруса, Сенкевича и Эл. Ожешко польскій реалистическій романъ достигаетъ своего полного развитія: онъ даетъ вѣрную картину жизни и стремленій польскаго общества 70-хъ и 80-хъ годовъ. Польскій реализмъ, представленный этими писателями, напоминаетъ русскій реализмъ и отличается отъ французскаго. Ему не чуждо то, что Шелгуновъ прекрасно назвалъ „идеализмомъ земли“. Вѣрное изображеніе жизни такой, какова она есть, не исключаетъ здѣсь тоски по лучшей жизни, стремленія къ идеалу. Это особенно ярко сказывается въ женскихъ образахъ Пруса, Сенкевича и Ожешко,—такихъ правдивыхъ и такъ обвѣянныхъ поэзіей, такъ напоминающихъ тургеневскихъ женщинъ. Едва ли не самымъ прекраснымъ изъ этихъ женскихъ образовъ является Северина Здравевская, героиня двухъ романовъ Эл. Ожешко („Два полюса“ и „Ad astra“). Это одно изъ самыхъ интимныхъ лирическихъ созданий польской писательницы, и въ уста Северины вложила она исповѣданіе самого сильнаго своего чувства, вдохновлявшаго ее въ теченіе всей ея сорокалѣтней дѣятельности—любви къ родинѣ: „Люблю тебя въ слезахъ людскихъ, мысляхъ, дѣлахъ, надеждахъ, въ снахъ золотыхъ

и въ долѣ, какъ камень тяжелой, даже въ твоихъ ошибкахъ, родящихъ тревогу и жалость, въ сіяніи и угасаніи славы твоей, въ геройскихъ думахъ твоихъ... И больше всего, сильнѣе всего, съ наибольшею нѣжностью и вѣрностью, съ наибольшею гордостью люблю тебя въ твоемъ несчастьѣ“ („Ad astra“). Этотъ гимнъ любви къ родинѣ роднитъ Эл. Ожешко съ поэзіей эпохи романтизма. Какъ ни возставали писатели-реалисты противъ романтизма, но самое сильное чувство этой поэзіи—національная скорбь, протестъ противъ угнетенія родины—остались и у писателей-реалистовъ. Нужно помнить только, сравнивая въ этомъ отношеніи литературу первой половины XIX в. съ литературой 2-й половины, что послѣдняя, развиваясь въ условіяхъ цензуры, чрезвычайно подозрительной по части польскаго патриотизма, не могла высказываться такъ опредѣленно, какъ эмигрантская литература. Несмотря на всѣ разочарованія, вопреки всѣмъ умѣреннымъ программамъ и проповѣди трезвости, въ глубинѣ души польская интеллигенція не могла примириться съ потерей національной независимости и въ литературѣ видѣла продолженіе національной жизни. Въ этомъ отношеніи во второй половинѣ XIX в. романъ занимаетъ мѣсто романтической поэзіи. Несмотря на всѣ неблагоприятныя условія, на гнетъ политической реакціи, ужасныя цензурныя условія, плачевное культурное состояніе края, литература въ Польшѣ растетъ и качественно и количественно. Рядомъ съ Прусомъ, Сенкевичемъ и Ожешко работаютъ писатели старшаго поколѣнія: *Крашевскій*, *Милковскій*, извѣстн. подъ псевдонимомъ *Ежса* (1824—1914), въ Галиціи—остроумный сатирикъ *Янъ Лямъ* (1838—1886), давшій картины нравовъ Галиціи. Въ числѣ второстепенныхъ представителей реалистическаго романа въ Польшѣ слѣдуетъ упомянуть *Габріэлю Запольскую* (род. въ 1860 г.), внесшую въ польскую литературу струю французскаго натурализма; *Клеменса Юношу* (1849—1898), изображавшаго главнымъ образомъ еврейскую среду, *Адольфа Дыгасинскаго* (1839—1902), *Игнатія Севера Мацуревскаго* (1839—1901). Что касается поэзіи, то она отошла на второй планъ. Самыми видными поэтами этого періода польской литературы является

*Адамъ Аснькъ* (1838—1897), который романтическое парение чувствъ соединялъ съ демократическими стремленіями въѣка, и *Марія Конопницкая*. Снова оживилось поэтическое творчество, уже съ появленіемъ новаго поколѣнія въ 90-хъ годахъ. Въ концѣ минувшаго вѣка въ польск. литературѣ начинается сильное броженіе. Идеологія „варшавскаго позитивизма“ выдохлась, и его нужно было замѣнить новыми идеалами. Подросло новое поколѣніе, котораго проповѣдь трезвости и малыхъ дѣлъ не удовлетворяла. Въ это время въ связи съ ростомъ промышленности въ Царствѣ Польскомъ поднимается волна рабочаго движенія и привлекаетъ симпатіи молодежи. Соціализмъ приходитъ на смѣну демократизму и вторгается въ литературу; въ музыкѣ, въ драмѣ, разсказѣ и повѣсти поднимаются социальныя вопросы, всюду звучатъ социалистическія ноты. Возрождается новая польская литература, представленная именами *Жеромскаго*, *Старшевскаго*, *Реймонта*, *Немовскаго*, *Даниловскаго*, проникнутая совсѣмъ другимъ духомъ, чѣмъ произведенія писателей, выступившихъ на сцену въ 60-хъ и 70-хъ годахъ. Новое поколѣніе, хотя и вынужденное говорить намеками, призываетъ уже не къ малымъ дѣламъ, а къ широкимъ историческимъ задачамъ и подвигамъ, воспѣваетъ не трезвость и умѣренность, а силу личности и революціонное творчество массъ; героемъ романа снова становится не практическій дѣлецъ, какъ Вокульскій Пруса или Поланецкій Сенкевича, а челоѣкъ, отказывающійся отъ личнаго счастья ради социализма (Юдымъ въ „Бездомныхъ“ Жеромскаго). Къ этимъ новымъ идеалистическимъ призывамъ присоединяются и голоса старыхъ идеалистовъ - народницъ: Ожешко и Конопницкой. Тѣ же писатели старшаго поколѣнія, которые, какъ Прусь и Сенкевичъ, не поддаются новому настроенію, теряютъ власть надъ умами молодежи. Ихъ попрежнему считаютъ большими художниками, но властителями думъ являются не они. Любимымъ писателемъ, который волнуетъ своими произведеніями читателей, является *Стефанъ Жеромскій*. Рядомъ съ этимъ социальнымъ теченіемъ въ польской литературѣ конца XIX в. нарождается и другое — модернистское съ индивидуалистическими, эстети-

ческими и мистическими тенденціями: Янъ Каспровичъ, Мириамъ (Зенонъ Пшемьцкій), Антоній Ланге, Казиміръ Тетмайеръ. Одно время вождемъ польскаго модернизма становится уроженецъ прусской Польши *Станиславъ Пшибышевскій*, который началъ литературную дѣятельность на нѣмецкомъ языкѣ, а въ 1898 г. поселился въ Краковѣ и сталъ редактировать органъ польскихъ модернистовъ „Zycie“. Пшибышевскій, одно время очень гремѣвшій, довель до самыхъ крайнихъ предѣловъ индивидуалистическую, антисоциальную тенденцію модернизма; въ своихъ статьяхъ онъ проповѣдывалъ, что художникъ стоитъ надъ жизнью, что ему нѣтъ никакого дѣла до толпы, что съ родиной его связываютъ только расовыя особенности, а собственное его творчество замкнулось въ кругу вопросовъ половой любви. Но этотъ антисоциальный характеръ чуждъ другимъ представителямъ модернизма. Въ поэзіи *Каспровича* и *Тетмайера*, при всемъ мистицизмѣ перваго и эстетизмѣ втораго, звучатъ и социальныя мотивы. Пшибышевскій съ его индивидуалистическими лозунгами не могъ быть выразителемъ польскаго модернизма и долженъ былъ уступить мѣсто вождя драматургу — поэту *Станиславу Wyspiańskomu* (1869—1907), выросшему въ атмосферѣ древняго Кракова и проникнутому національными польскими идеалами. Выспяньскій въ новую форму поэзіи влилъ духъ стараго польскаго романтизма, и его справедливо называютъ „неоромантикомъ“. По мѣрѣ того, какъ развивалось творчество Выспяньскаго, становилось яснымъ, что и модернизмъ въ Польшѣ проникнутъ національными тенденціями. Национальный духъ сталъ постепенно торжествовать и въ социальномъ теченіи молодой польской литературы. Самый видный представитель этого теченія, Жеромскій, отъ скорби социальной все болѣе сталъ переходить къ скорби національной. Эта національная струя въ польской литературѣ стала особенно сильной послѣ 1905 г. Въ движеніи 1905 г. преобладали социалистическія лозунги, польская социалистическая партія шла во главѣ движенія, носившаго скорбю характеру социальной революціи, чѣмъ національно-освободительной политической борьбы. Когда оно было разбито, противъ космо-

политическо-соціалистической идеологiи началась реакція въ польскомъ обществѣ и обнаружилась тенденція во главу всёхъ требованiй выставлять національныя, идеѣ единства національнаго подчинить классовыя противорѣчiя. Эта тенденція ярко обнаруживается въ романахъ популярнаго писателя *Вейсенгофа* („*Hetmani*“, 1911; „*Gromada*“, 1913), написанныхъ на злобы дня и проводящихъ идею солидарности интересовъ помѣщиковъ и крестьянъ, рабочихъ и капиталистовъ. Въ такіе моменты обостренаго національнаго чувства, какіе переживаетъ современная Польша, трагическимъ является положеніе писателя, который хранить въ душѣ соціалистическій идеалъ и понимаетъ, насколько патриотическая идеология, требующая объединенiя всёхъ вокругъ одного общаго національнаго знамени, на руку привилегированнымъ классамъ, тормозитъ развитіе соціальной освободительной идеи и суживаетъ умственный горизонтъ. Таково положеніе *Жеромскаго*: соціалистъ и патриотъ въ то же время, онъ глубоко чувствуетъ соціальную неправду жизни и въ то же время проникнуть тревожною думой о судьбѣ націи; онъ знаетъ, что польская буржуазiя нелучше всякой другой, онъ презираетъ польское мѣщанство, какъ и всякое другое, и въ то же время ему дорога Польша въ цѣломъ,—онъ хочетъ видѣть ее независимой и сильной, онъ страдаетъ при мысли объ униженіи польскаго народа, остро чувствуетъ тотъ внѣшній обручъ, который сдавливаетъ всю польскую жизнь со всѣми ея внутренними противорѣчiями и контрастами. Въ произведенiяхъ *Жеромскаго*—та боль, кот. болѣетъ вообще мыслящая часть польск. общества, этимъ и объясняется, почему онъ—любимый писатель польск. интеллигенціи.

Молодая польская литература, къ представителямъ которой, кромѣ названныхъ выше, нужно еще отнести *Андрея Струга*—изобразителя польскаго революціоннаго подполья („*Подземные люди*“, „*Завтра*“, „*Изъ дневника сочувствующаго*“, „*На тяжелой службѣ*“, „*Исторiя одной бомбы*“, „*Портретъ*“), *Жулавскаго*—поэта и драматурга, критика и философа, *Леопольда Стаффа*—утонченнаго лирическаго поэта, *Владислава Оркана*—бытописателя и поэта крестьянской жизни, *Тадеу-*

*ша Мицинскаго*—писателя-мистика, *Вацлава Берента*—импрессиониста, изобразившаго міръ современной богемы, сатирика *Адольфа Нейверта Новачинскаго*, — отличается болѣшимъ разнообразіемъ и богатствомъ формъ. Въ этомъ отношеніи она превосходитъ литературу предыдущаго періода. Повѣсть и рассказъ, хотя они представлены такими выдающимися художниками, какъ *Реймонтъ*, *Жеромскій* и цѣлымъ рядомъ другихъ меньшаго, но все же значительнаго дарованiя писателей, не играютъ такой исключительной роли, какъ въ предыдущемъ періодѣ. Рядомъ съ повѣстью и новеллой заняла видное мѣсто драма (*Пибышевскій*, *Выспянский*, *Жулавскій*, *Каспровичъ*, *Рыдель*, *Мицинскій*, *Стаффъ*, *Тетмайеръ*). Въ драматической литературѣ особенно пышно цвѣтеть символическая, фантастическая и историческая драма, драматическая сказка; что касается бытовой комедіи, то она слабѣе представлена. Среди представителей послѣдней, рядомъ съ молодыми писателями (*Новачинскимъ*, *Пежинскимъ*, *Киселевскимъ*) видное мѣсто занимаетъ и писательница старшаго поколѣнiя *Габріэля Запольская*.

Преобладаніе драматической сказки надъ бытовой комедіей въ этотъ послѣдній періодъ польской литературы находится въ связи съ другими явленiями болѣе общаго характера—господствомъ лирики. Если въ 70-хъ и 80-хъ годахъ первое мѣсто въ литературѣ занимали рассказъ и повѣсть, а поэзія была представлена лишь нѣсколькими именами, то съ начала 90-хъ годовъ и по наше время мы видимъ такой расцвѣтъ поэзіи, такое богатство разнообразныхъ лирическихъ талантовъ, что начинаютъ говорить о господствѣ поэзіи надъ прозой. *Янъ Каспровичъ*, вышедшій изъ среды крестьянъ прусской Польши и создавшій цѣлый рядъ оригинальныхъ поэмъ, проникнутыхъ жаждой вѣры, своеобразныхъ по формѣ, мистическихъ и реалистическихъ въ то же время, написанныхъ съ огромнымъ подъемомъ, красивымъ и сильнымъ языкомъ („*Христосъ*“, „*На горѣ смерти*“, „*Любовь*“, „*Кусть дикой розы*“); *Казиміръ Тетмайеръ*, пѣвецъ любви, красоты и меланхолiи, виртуозъ слова; *Выспянский*, поэтъ-драматургъ, настолько сросшійся съ стихо-

творной рѣчью, что даже сценическія ремарки у него выливаются въ форму стихотвореній, имѣющихъ самостоятельную цѣнность; *Леопольдъ Стаффтз*, романтикъ, живущій въ мірѣ сновидѣній („Сны о силѣ“); *Мириамъ*, изысканный эстетъ; *Антоній Ланге*, *Мициньскій*, — все это первоклассные мастера. За ними слѣдуетъ рядъ второстепенныхъ, но все же даровитыхъ поэтовъ (Буковинскій, Новицкій, Адамовичъ). Къ этому нужно еще прибавить, что многіе писатели этого періода, выдвинувшіеся въ другихъ родахъ литературы, являются въ то же время и поэтами-лириками: *Орканъ*, воспѣвающій ту же природу Карпатъ, которая фигурируетъ и въ его повѣстяхъ и драмахъ, *Андрей Нгмюевскій*, въ серіи стихотвореній вылившей чувство протеста противъ социальной несправды, *Густавъ Даниловскій* — поэт-соціалистъ, *Жулавскій* — философъ-лирикъ, и рядъ второстепенныхъ писателей, которые отдаются музыкѣ на ряду съ писаніемъ повѣстей и рассказовъ. Если еще вспомнить, что многія лучшія стихотворенія самаго крупнаго поэта предыдущаго поколѣнія *Маріи Конопницкой* и главное ея твореніе появляются именно въ этотъ періодъ (1890—1910), то придется признать неоспоримымъ фактъ господства поэзіи. Чѣмъ объясняется онъ?—Въ Польшѣ происходитъ то же явленіе, что и въ другихъ странахъ. Огромный спросъ на рассказы и повѣсти, созданный газетами и журналами съ приложеніями, привелъ къ пониженію художественной техники въ беллетристикѣ: писатели спѣшатъ, не отдѣлывая своихъ произведеній, пишутъ больше, нежели слѣдуетъ, даютъ вещи ниже своего дарованія, и книжный рынокъ наводняется романами, повѣстями и рассказами, ничего общаго съ литературой, какъ искусствомъ, не имѣющими; это вызываетъ отвращеніе художниковъ слова, любителей изысканной формы, отъ этого рода литературы, и они прилагаютъ свои силы не къ прозѣ, а къ стихотворной рѣчи. Къ этимъ внѣшнимъ причинамъ, объясняющимъ новый расцвѣтъ поэзіи, слѣдуетъ присоединить и внутреннюю: это — потребность болѣе интимнаго и тонкаго выраженія, болѣе сложной и одинокой индивидуальности современнаго художника. Лири-

ческий моментъ преобладаетъ надъ эпическимъ, лирика вторгается и въ драму, почему мы и видимъ такъ много драматическихъ сказокъ и фантастическихъ драмъ вмѣсто бытовой комедіи. Лирика вторгается и въ романъ и въ рассказъ. Лучшей изъ прозаическихъ писателей „молодой Польши“, Жеромскій, — огромный лирикъ. Не говоря уже объ его рассказахъ, лучшія страницы его большого историческаго романа „Пепель“, это — лирическаго отступленія, это — чувства, навѣянные картинами природы, историческими событіями или исторіей любви. Въ лиризмѣ главная прелесть историческаго рассказа Жеромскаго изъ эпохи возстанія 63 г. „Рѣка-союзница“. Какая разница въ этомъ отношеніи съ историческими романами Сенкевича, сильная сторона которыхъ въ эпическихъ сценахъ и бытовыхъ фигурахъ въ родѣ пана Заглобы. Лирика сказывается даже въ такомъ, повидимому, эпическаго стила рассказчикѣ, какъ *Реймонтъ*. Въ лучшемъ изъ его произведеній — „Мужики“ есть страницы, обвѣяныя лиризмомъ. Самое лучшее изъ всего, написаннаго Пшибшевскимъ, это лирическія стихотворенія въ прозѣ, лирическія мѣста въ его романахъ и драмахъ, гдѣ сказывается тоска одинокой современной души. Лириками въ своихъ произведеніяхъ являются и Стругъ и даже Сѣрошевскій, у котораго такъ много мѣста занимаютъ описанія. Все болѣе значительное, что создано литературой „молодой Польши“ за послѣднія 20 лѣтъ, носитъ печать лиризма. И именно въ это время писательница предыдущаго поколѣнія, Эл. Ожешко, даетъ просторъ своему лиризму, который она тайла въ эпоху господства „варшавскаго позитивизма“. Эта новѣйшая польская лирика стоитъ въ преемственной связи не только съ романтической поэзіей, но и съ повѣстями великаго польскаго лирика XVI в. Яна Кохановскаго, это — свѣжая листва вѣковаго дерева польской поэзіи, которое корнями уходитъ въ XVI вѣкъ. Историческія бури и грозы, пронесшіяся надъ польской землей, рвали листья его и ломали вѣтви, но стволъ не сломали. Переживъ величіе и паденіе польскаго царства, переживъ крушеніе столькихъ надеждъ, оно осталось и, продолжая съ каждымъ поколѣніемъ одѣваться попомъ



листвою, говорить о жизненной силѣ польской націи. Л. Козловскій.

Польское искусство. I. Эпоха космополитического искусства. Дохристианское искусство П. совершенно не изучено. Введеніе новаго Бога было, конечно, сопряжено съ разрушеніемъ всего того, что могло „неофитамъ“ напоминать прежнихъ, старыхъ и ложныхъ боговъ. И потому все истинно-характерное, все своеобразно-языческое, связанное тайными узами родства съ культурой племенъ и расъ глубокой древности, погибло, за весьма немногими исключеніями. Можно, однако, полагать, что, кромѣ этихъ счастливо сохранившихся памятниковъ, угѣлѣло и кое-что иное: нѣкоторые способы подхода къ матеріальнымъ объектамъ творчества, извѣстныя формы воплощенія эстетическаго впечатлѣнія и идеала. Для опредѣленнаго рѣшенія этого вопроса въ польской литературѣ, къ сожалѣнію, до сихъ поръ не существуетъ достаточныхъ данныхъ. Только теперь, въ эпоху національнаго искусства, при демократизаціи художествъ и обращеніи творцовъ къ народу, можно надѣяться на разрѣшеніе указанной проблемы и иныхъ неразрывно съ ней связанныхъ изъ первой эпохи. Ибо только въ простомъ, традиціонно однообразномъ проявленіи эстетическихъ переживаній народа могли сохраниться живые слѣды яз. культуры. 1) *Періодъ романизма* (X—XIII в.). Въ Польшѣ скрещивались два теченія: одно изъ Византіи *via* Кіевъ, другое изъ Рима *via* Чехія, Германія и Франція, но превѣшвало всегда второе и впоследствии совершенно вытѣснило первое. Хотя вліяніе византизма чувствуется во многихъ произведеніяхъ этого времени (напр., храмахъ, церковной утвари), но ни одно изъ нихъ не можетъ быть признано чисто византійскимъ; болѣе того, не сохранилось почти ничего изъ византійско-русскихъ произведеній: мозаики и эмали. Интересный памятникъ, несомнѣнно русскаго происхожденія, найденъ въ монастырѣ св. Андрея въ Краковѣ. Это мозаичная картинка, на которой изображены Божья Матерь и Христосъ. Христианское искусство періода романизма было всецѣло въ рукахъ монашескихъ орденовъ, нѣкоторые изъ которыхъ не принимали въ свою среду мѣстныхъ жителей, т. е. поляковъ,

вплоть до XV ст., и потому можно его разсматривать какъ незначительную, хотя и своеобразную, часть европейскаго искусства. На ряду съ нимъ продолжаетъ существовать *ex traditio* языческая красота, мало-по-малу теряющая связь со своей основой — низвергнутыми богами—и становящаяся красотой все низшихъ и низшихъ слоевъ общества. Дома и зданія этого періода строятся по блокгаузовой системѣ (въ противоположность *des pans de bois*). Толстыя бревенчатыя стѣны, маленькія окна и двери, высокія крыши, нѣкоторая асиметрія конструктивнаго плана—вотъ отличительныя черты этихъ зданій. Башни, встрѣчающіяся въ замкахъ и костелахъ (*castellum*), играли роль наблюдательнаго пункта. Каменные постройки очень немногочисленны (поляки всегда чувствовали къ нимъ отвращеніе: еще въ 1744 г. князь М. Чарторыйскій построилъ изъ дерева великолѣпный дворецъ въ Волчинѣ). Если вѣрить свидѣтельству Дитмара и Длугоша, то уже Мечиславъ I построилъ восемь костеловъ изъ камня. Во времена Болеслава III (1102—1138), по легендарному преданію, возникли „костелы Дунина“ (77). Къ памятникамъ романскаго стиля относятся: каедральный соборъ въ Плоцкѣ, костелы въ Сандомирѣ (Радомской губ.), Стржельнѣ (Вел. Кн. Познанск.), Крушицѣ (В. Кн. Познанск.), Костельцѣ (близъ Прошовицъ—Кѣлецк. губ.), Червинскѣ (Варш. губ.) и проч. Изъ скульптурныхъ произведеній сохранилось очень мало; на первомъ мѣстѣ надлежитъ поставить высѣченныя въ камнѣ (*haut-relief*) уродливыя человѣческія головы въ стржельнинскомъ костелѣ. Памятниковъ живописи въ тѣсномъ смыслѣ, т. е. картинъ на деревѣ, нѣтъ. Образцы стѣнной живописи дошли до нашего времени въ самомъ жалкомъ состояніи и незначительномъ количествѣ. Лучше обстоитъ дѣло въ отношеніи миниатюры и эмали. Что касается миниатюры, точнѣе—украшеній на рукописяхъ, то онѣ прекрасно сохранились и имѣются въ большомъ количествѣ. Между прочимъ, богатое собраніе находится въ петроградской Публичной Библиотекѣ, перевезенное туда изъ бібліотеки Залусскихъ, собраній Общества любителей наукъ, изъ Пулавъ (Новой Александріи) и, наконецъ, изъ ко-

стеловъ и католич. монастырей. Значительно меньше памятниковъ эмальированнаго искусства (свѣдѣнія о нихъ разбросаны по различнымъ изданіямъ, — въ книгѣ Раставецкаго „Wzory sztuki średniowiecznej“ воспроизведены два реликваря X и XII в. и снабжены пояснительнымъ текстомъ). Въ концѣ первой половины XIII стол. дальнѣйшее развитіе религіознаго монастырскаго искусства романческаго періода прерывается вторженіемъ монгольскихъ варваровъ. Сгораютъ города и села, расхищаются собранныя сокровища. И когда во второй пол. XIII ст., точнѣе, въ началѣ XIV в., жизнь польскаго народа вернулась въ болѣе нормальное русло, то уже не было различія между христіанскимъ и языческимъ элементами въ искусствѣ, но между искусствомъ высшихъ (король, вельможи, епископы) и низшихъ (шляхта, мѣщане, крестьяне) слоевъ общества. Между прочимъ, необходимо отмѣтить стремленіе къ постройкѣ каменныхъ, а не деревянныхъ зданій (гл. обр. какъ противовѣсъ появившемуся тогда огнестрѣльному оружію): возникаютъ грозныя замки, города окружаются стѣнами, появляется въ нихъ тенденція строить въ вышину, столь неприятная полякамъ, и защищенные городскими укрѣпленіями костелы начинаютъ терять свой „обронный“ характеръ.

2) *Періодъ готики (XIII—XVI вв.)*. Поскольку въ періодъ романизма искусство чужеземнаго происхожденія неразрывно связывалось съ новой религіей и римско-французской культурой (ордена: бенедиктинцевъ, цистерціанцевъ), концентрировалось въ монастыряхъ, разнилось по всей землѣ слугами Христа — священниками и монахами, подавляя многія проявленія самобытно-традиціонныхъ эстетическихъ эмоцій, — постольку въ періодъ готики искусство это, вступая на религіозномъ фонѣ, сплетается съ нѣмецкой культурой, сосредоточивается въ цехахъ, распространяется вмѣстѣ съ призванными въ разграбленныя и опустѣвшія мѣста „колонистами“ и вытѣсняетъ въ городахъ національную самостоятельность. Съ вліяніемъ цехового искусства вступаетъ въ борьбу уже не народъ, не польская культура, но лишь соперничаютъ прежніе носители знаменъ художества — монастыри

(гл. обр. итальянскіе и французскіе) и предвѣстники будущаго, третьяго періода, иностранные свѣтскіе и свободные художники. Съ другой стороны, чужеземное искусство поддается вліянію мѣстной среды. Въ цехи и монастыри проникаютъ поляки и уже въ XV в. (см. краковскіе *Asta consularia*) составляютъ въ нихъ большинство. Этимъ объясняется появленіе въ XVI в. національно-натурализационной тенденціи, которая, однако, успѣла выразиться только въ скромныхъ попыткахъ творчества. Есть основанія полагать, что, напр., въ области архитектуры могъ бы расцвѣсти польскій готическій стиль, если бы не помѣшало преждевременное вторженіе стиля Возрожденія. На это указываетъ нѣкоторая оригинальность въ постройкахъ висяно-балтискаго стиля (германо-прусскаго происхожденія; прим. *Collegium Jagiello-nicum* въ Краковѣ; костелъ св. Анны въ Вильнѣ), извѣстныя видоизмѣненія характера архитектурной скульптуры, — пропорціи башенъ и проч. Кромѣ указанныхъ главныхъ теченій, во второмъ періодѣ мы наблюдаемъ и иныя, отмѣченные въ эскизѣ романческаго періода: восточное, византійское и византійско-русское. Въ частности объ этомъ послѣднемъ. Король Владиславъ II Ягелло выписалъ художниковъ-живописцевъ изъ Руси для производства полихромическихъ работъ въ вавельскомъ замкѣ, соборѣ и иныхъ костелахъ. Изъ нихъ уцѣлѣла стѣнная живопись въ свентокржиской каплицѣ на Вавелѣ. Что касается готическаго стиля, то онъ появился въ Польшѣ, пройдя Германію, т. е. съ нѣмецкими наслоеніями. Архитектурныхъ памятниковъ сохранилось очень много. Первые признаки готическаго стиля замѣчаются въ „ивонскихъ“ костелахъ, т. е. построенныхъ Ивономъ, краковскимъ епископомъ, въ 1219—1229 гг. (въ Сандомирѣ—Радомск. гуд., Конскѣ—Радомск. губ., Могилѣ пуб. Краковомъ, Славковѣ—Кѣлецк. губ. и проч.). Къ произведеніямъ чистой готики относятся костелы: св. Екатерины, Доминиканскій, св. Креста, Божьяго Тѣла—въ Краковѣ и др. Не безынтересно отмѣтить, что вѣнскіе архивы упоминаютъ о полкахъ Николаѣ и Тобіи изъ Кракова. Къ постройкѣ костела св. Севастіана въ Вильнѣ былъ приглашенъ полякъ, Октавій

Вольцнеръ изъ Кракова, а знаменитые архитекторы Генрихъ и Петръ Арлеры тоже, вѣроятно, были по происхожденію поляки. Стиль и характеръ построекъ, возводимыхъ иностранцами и ихъ польскими послѣдователями, конечно, отразился на городскомъ вообще строительствѣ, которое до XVIII и даже XIX ст. (включительно) было деревянное. Городское же строительство повліяло на деревенское, и съ XIV в. замѣчаются усадьбы (dwory) болѣе зажиточныхъ помѣщиковъ особаго мѣщанско-шляхетскаго ти-

*Вита Ствоша (1438—1533)*, скульптора живописца, гравера и архитектора-инженера. Воспитанный на образцахъ французскаго и нидерландскаго искусства, онъ, правда, не созидаетъ польскаго искусства, да это было и невозможно въ то время, но своими мощными и прекрасными твореніями создаетъ цѣлую эру не только въ Польшѣ, но и въ Германіи, — увлекаетъ пламеннымъ талантомъ иныхъ и оставляетъ массу подражателей и учениковъ. Къ послѣднимъ относятся и Альбрехтъ Дюреръ и Мат-

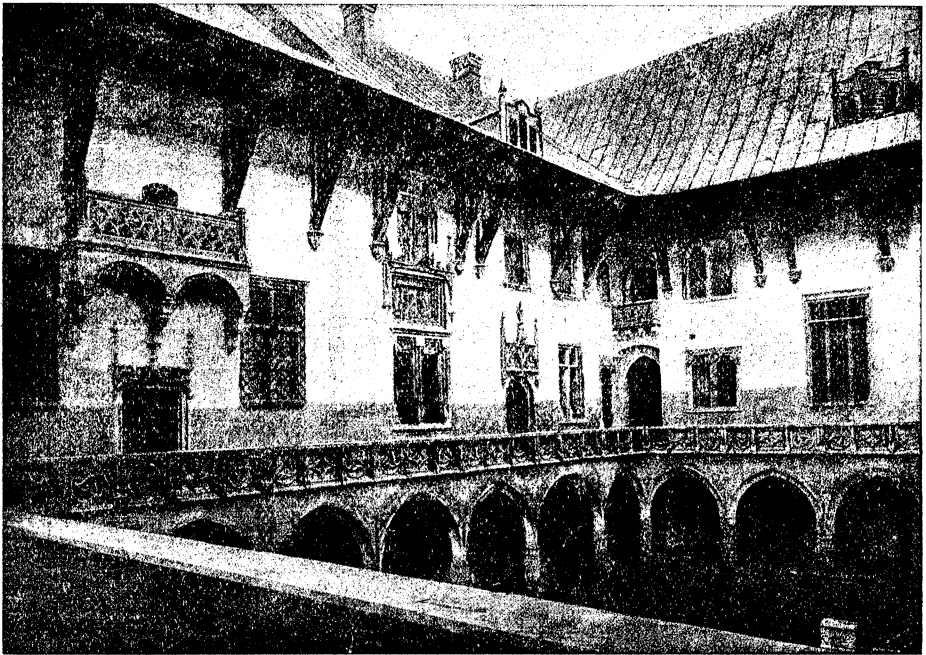

Collegium Jagiellonicum въ Краковѣ.

па. Однако, барское строительство въ цѣломъ осталось вполне оригинальнымъ. До конца XVII ст. преобладаетъ „обронный“ характеръ, и потому шляхетскія родовыя гнѣзда называются—fortalitia. Та же идея проводится въ деревянныхъ костелахъ, вообще принципиально отличныхъ по конструкціи отъ городскихъ храмовъ. Наконецъ, крестьянскіе дома (chałupy, chaty) совершенно не измѣняютъ своего типа. Готическая скульптура достигаетъ высокой степени совершенства въ произведеніяхъ величайшаго польскаго художника этого періода —

вѣй Шонгауеръ и Гольбейнъ Старшій. Произведенія его находятся въ большомъ количествѣ въ Краковѣ, затѣмъ въ Цешинѣ (Тешенѣ—княжество Цешинское), Тарновѣ (Галиція), Вроцлавѣ (Бреславль), Шамотулахъ (Самтерѣ—княж. Познанское), Мюнхенѣ, Нюрнбергѣ, Бамбергѣ, Зальцбургѣ, Вѣнѣ, Инсбрукѣ, Парижѣ, Лондонѣ и проч. Скульптура того времени выражалась, гл. обр., въ формахъ архитектурныхъ украшеній, свойственныхъ вообще готическому стилю: памятники, алтари и проч. Живопись въ періодъ готики сильнѣе всего разви-

лась какъ миниатюра, но существуетъ также живопись на стеклѣ (vitraux), деревѣ, стѣнахъ (полихромія) и т. п. Въ области миниатюры съ особой силой конкурировали между собой цехи и монастыри, но и здѣсь, какъ въ иныхъ видахъ живописи, а также архитектурѣ и скульптурѣ, видимъ слѣды дѣятельности пріѣзжихъ свободныхъ художниковъ, прежде всего французскихъ (напр., Генрихъ Парлеръ), приглашаемыхъ ко двору. Къ сохранившимся памятникамъ относятся: Еванге-

упомянемъ объ алтарѣ костела св. Николая въ Краковѣ, картинѣ въ пржеворскомъ костелѣ (Галиція) и триптихѣ св. Іоанна въ краковскомъ костелѣ св. Екатерины.—Искусство готическаго періода отлично отъ искусства романическаго не только какъ менѣе духовное, базирующееся на иныхъ основахъ (между прочимъ, болѣе демократичныхъ и свѣтскихъ), но и какъ искусство болѣе сроднившееся съ націей. По отношенію къ живописи данный признакъ замѣтенъ

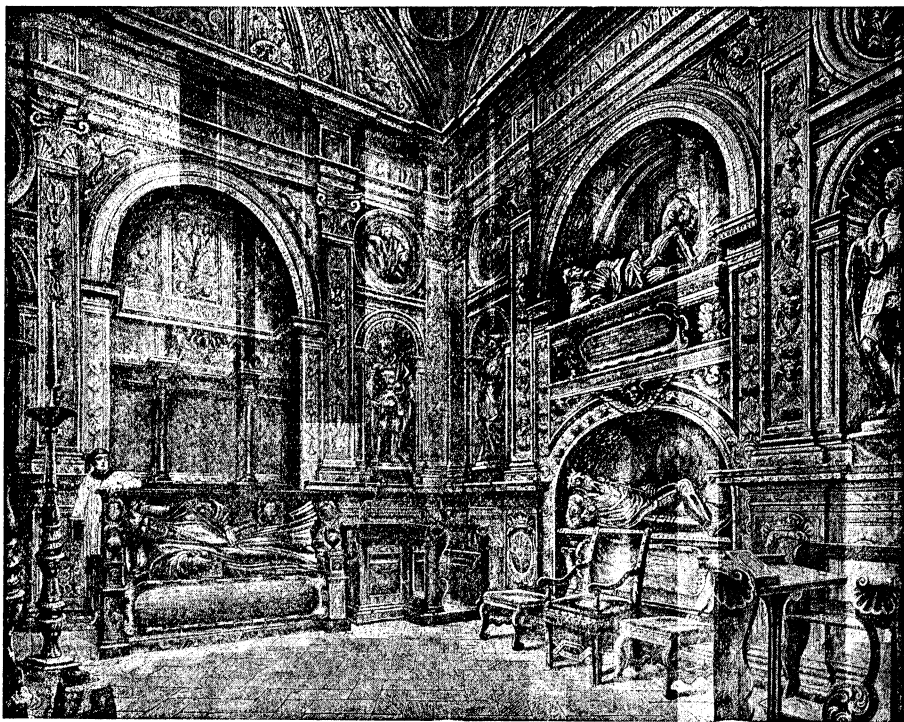

Часовня „Сигизмундовъ“ въ каедральномъ соборѣ на Вавелѣ Краковѣ.

ліе краковскаго каедральнаго храма—XIV в., „Isidorus de Origine rerum“ конца XIV и нач. XV в. (см. собр. въ петрогр. Публ. Библ.), молитвенникъ вроцлавской библиотеки (Бреславль) и мн. др.; небольшіе фрагменты стѣнной живописи въ Лондзѣ (Калишск. губ.), въ краковскомъ монастырѣ св. Екатерины и костелѣ св. Креста и нѣк. друг.; три vitraux въ костелѣ Дѣвы Маріи въ Краковѣ, витро вроцлавской каедры и немн. др.; наконецъ, изъ памятниковъ живописи на деревѣ

при паденіи цеховыхъ школъ (краковской, потомъ вроцлавской, познанской, торунской и нѣсколько позже львовской) подъ давленіемъ новаго искусства—французовъ, итальянцевъ и нѣмцевъ,—не стѣсненнаго старыми канонами и трафаретами. Именно, въ мѣщанской средѣ—низшаго духовенства и отчасти простого народа—цеховая живопись сохранила свой авторитетъ. Паденіе цехового искусства, какъ такового, продолжается до 1797 г., когда цехи живописцевъ преобра-

зовываются в первую „вольную“ школу. Цехи ремесленников сохранились по настоящее время.

3) *Периодъ гуманизма* начинается в Польшѣ в XVI в. и продолжается до конца XVIII (1795). Послѣ периодовъ романтизма и готицизма, когда искусство было слугою религіи, приходитъ гуманизмъ, и искусство начинаетъ служить человеку. In Polonia чужеземная красота является десюотъ королевскаго двора, замковъ, дворцовъ, „резиденцій“ „можно-владцевъ“. Монументальное искусство итальянцевъ и французовъ, шедевры нѣмцевъ далеко не могутъ передать характеръ этого періода. Необходимо принять во вниманіе богатое убранство великолѣпныхъ построекъ: gobelены, матеріи, золоченую лѣпку, картины, стѣнную и потолочную живопись, оружіе; позднѣе чудные парки, фонтаны и всегда громадное множество золотыхъ и серебряныхъ предметовъ роскоши, венеціанскихъ сосудовъ, драгоценныхъ камней, фарфора и проч. ВЪ этомъ искусствѣ чужеземнаго происхожденія выступаютъ все съ большей ясностью сепаративныя тенденціи. Такъ, во второй пол. XVIII ст. живопись, проявляясь, гл. обр., въ портретахъ и историческихъ картинахъ, завоевываетъ себѣ вполне самостоятельное положеніе, благодаря чему въ XIX вѣкѣ она могла сыграть столь крупную роль. ВЪ періодъ гуманизма (оставившаго большій слѣдъ въ эстетическихъ переживаніяхъ поляковъ, чѣмъ искусство романтизма и готицизма) заканчивается органической разрывъ искусства съ національною культурой, и зарождается противъ этого явленія реакція въ средѣ патриотовъ. Архитектурные стили чередовались слѣдующимъ образомъ. Во время царствованія Сигизмунда I и Сигизмунда II Августа изъ Италіи переносится стиль Возрожденія, при короляхъ Сигизмундѣ III и Владиславѣ IV появляется барокко и рококо, Августы II и III даютъ нѣмецкое барокко (zopf) и, наконецъ, въ „станиславовскую эпоху“ (1794—1795)—стиль Людовика XVI, перешедшій затѣмъ въ ампиръ. Къ многочисленнымъ стильнымъ постройкамъ этого періода относятся: замокъ въ Голуховѣ (Вел. Кн. Познанское), „ратушъ“ въ Познани, крачичинскій замокъ (Галиція), кармелитскій монастырь въ Бердичевѣ, вишне-

вецкій замокъ (Волынк. губ.), кристинопольскій дворецъ, дворецъ Брюля въ Варшавѣ, „châteaux“ кн. Сангушека въ Заславѣ, „Полѣсскій Версаль“ въ Бѣлостокѣ, вишнявскій и лазенковскій дворцы, иныя зданія въ Краковѣ, Варшавѣ, Познани, Львовѣ, Кременцѣ и мн. др. На ряду съ чередованіемъ стилей и вліяній (итальянцевъ, француз. и нѣмцевъ) измѣняется структура построекъ. Всѣ замки XVI и перв. полов. XVII в. были „обороннаго“ типа (двухъ видовъ: ахъ и „оборонная резиденція“); въ концѣ XVII в. появляются дворцы, и вскорѣ затѣмъ начинается перевѣшивать типъ итальянскихъ виллъ и французскихъ „châteaux“. Шляхетскіе „дворы“ и „дворки“ въ XVI—XVII вв. обогащаются нѣмецкими „ганками“ („ганекъ“=крыльцо), а въ концѣ XVIII ст.—барочными мотивами. И эти пріобрѣтенія прочно срастаются съ прежними архитектурными элементами; однако общій характеръ—„оборонность“—пропадаетъ. Самобытный польскій характеръ сохраняется въ хозяйственныхъ постройкахъ (Jamusy, skarbee, śpichlerze), заѣзжихъ домахъ (gospody), синагогахъ (bóżnice) и „костелахъ“, хотя и здѣсь рѣдки зданія безъ примѣси мотивовъ Ренессанса. Меньше всего пострадала типичность крестьянскихъ построекъ.—Скульптура третьяго періода мало-помалу выходитъ изъ зависимаго отношенія къ архитектурѣ (прим. „каплица“ Сигизмундовъ на Вавелѣ—1520 г., костелъ св. Петра въ Вильнѣ—1677 г.) и пріобрѣтаетъ полную автономію. Достаточно упомянуть о колоннѣ Сигизмунда III (1644), статуяхъ Саксонскаго сада (1728)—въ Варшавѣ и мраморной фигурѣ Августа III (1755) въ Гданскѣ. Декоративная скульптура чаще всего встречается въ костелахъ. Во второй пол. XVIII в. она совершенно теряетъ серьезный характеръ и уступаетъ мѣсто живописи al fresco. Живопись во время гуманизма распадается также на два вида: декоративную и „свободную“. Первая является продолженіемъ такой же живописи прежнихъ периодовъ, но зависитъ уже не только отъ архитектуры, но и отъ „свободной“ живописи и ея теченій (прим. фрески въ несвѣтскомъ костелѣ, постр. 1586—1588 гг., стѣнная и потолочная живопись варш. замка при кор. Сигизмундѣ III, мозаичныя карти-

ны раб. I. Гофмана въ краковскомъ костелѣ шаристовъ, постр. 1720—1759 г., живопись радзивилловской „Аркадія“, постр. 1778). Декоративная стильная живопись исполнялась нѣмецкими и фламандскими художниками вплоть до конца XVIII ст., когда ихъ вытѣснили французы. Второй видъ, свободная живопись, возникаетъ изъ миниатюръ и развивается съ появленіемъ въ XV ст. холстовъ (вмѣсто прежнихъ досокъ).

Въ Польшѣ новую эру открываетъ *Т. Долабелла* (1600) и талантливый по-

*Л. Смулевича* (1745—1807), впоследствии директора виленской школы съ 1797 г., въ Польшѣ выступаетъ еще другое теченіе, столь характерное для европейской эпохи Возрожденія,—натурализмъ, стремленіе къ природѣ, къ человѣку, какъ таковому, къ отрѣшенію отъ канонъ, формулъ и всякой условности. Отцомъ его былъ французъ, *Норбленъ* (Jean Pierre de la Gourdain, 1745—1830), призванный въ Варшаву меценатомъ А. Чарторыйскимъ и воспитавшій *А. Орловскаго* (1777—1832), *М. Плонскаго* (1782—1812),

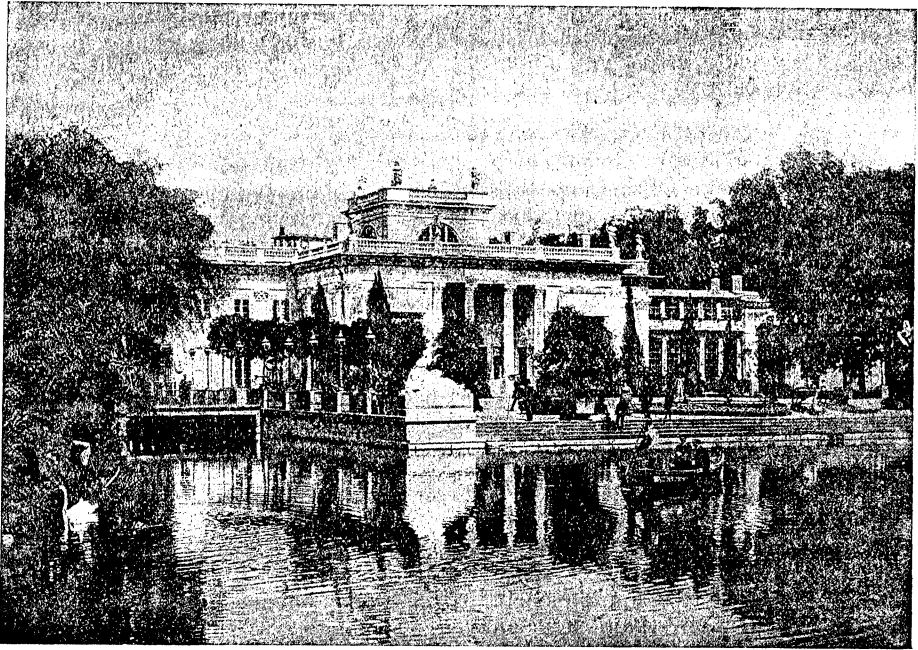

Лазенковскій дворецъ въ Варшавѣ.

слѣдователь Рубенса—монахъ *Ф. Лексикій* (ум. 1668); и эти два теченія: итальянское и фламандское проходятъ черезъ весь XVII в. Затѣмъ появляется *via Вѣна* живопись стиля Людовика XIV, онѣмеченная, неуклюжая, позднѣе изящно напудренная — черезъ Дрезденъ. На ряду съ дворцовымъ, изнѣженнымъ, развращеннымъ и манернымъ искусствомъ, которое культивировалось въ мастерской Баччарелли, на ряду со скромной дѣятельностью первой свободной школы живописи къ Краковѣ (привилегія Августа III 1746 г.) и псевдоклассицизмомъ

*А. Оборскаго* (1779—1841) и др. А. Орловскій, болѣе извѣстный въ настоящее время, является типичнымъ и первымъ представителемъ польскаго (не въ смыслѣ стиля, но характера) искусства на Сѣверѣ (Петроградъ), подобно тому, какъ *Ходовецкій* (Берлинъ), *Коничъ* (Римъ), *Кухарскій* (Парижъ) были его представителями на Западѣ. Въ заключеніе второй эпохи нужно подчеркнуть, что польскаго искусства въ ней нѣтъ. Но утвержденіе будто тогда существовало только иностранное искусство въ Польшѣ — французское, нѣмецкое, итальянское —

было бы завѣдомо ложно. Единственно правильное опредѣленіе таково: въ космополитической эпохѣ мы имѣемъ дѣло съ искусствомъ чужеземнаго происхожденія, насаждаемымъ въ подавляющемъ большинствѣ случаевъ иноземцами, не успѣвшимъ перейти въ плоть и кровь польской культуры, хотя и замѣчаются въ немъ извѣстныя попытки націонализаціи на ряду съ появленіемъ нѣкоторыхъ характерныхъ, чисто мѣстныхъ чертъ и особенностей,—съ другой стороны, съ искусствомъ языческо-національнымъ (подѣланнымъ затѣмъ на народно-деревенское и деревенско-шляхетское), которое или (первое) не смогло развиться до высоты „стиля“, или (второе), подпавъ подъ вліяніе „чужестраннаго“ и „городскаго“, не сумѣло творчески переработать „новшества“. Иными словами: искусство космополитической эпохи въ Польшѣ можетъ быть названо польско-бытовымъ искусствомъ (а не польско-культурнымъ искусствомъ), — оно болѣе зависѣло отъ религіозныхъ, политическихъ, военныхъ, торговыхъ общеній съ иными странами, чѣмъ отъ національно-эстетическихъ идеаловъ. Но именно въ тотъ моментъ, когда эти идеалы начали вырисовываться на фонѣ „пероцѣпки“ и перегруппировки „всѣхъ цѣнностей“, когда нарождалась новая Польша, тогда разразилась стихійно-культурная катастрофа—раздѣлъ на три части, лишеніе возможности государственнаго самоопредѣленія, въ частности, лишеніе условий нормальнаго развитія эстетическихъ эмоций.

II. *Эпоха національнаго искусства. Идеинный періодъ* (XVIII—XIX ст.). Хотя уже въ XV в. поляки уѣзжали для окончанія образованія за границу (въ Италію), хотя лучшихъ образцовъ искусства было много въ большихъ городахъ Рѣчи Посполитой, хотя короли (особенно Казиміръ Великій, Сигизмундъ I, Сигизмундъ II, Сигизмундъ III, Владиславъ IV и Стан. Авг. Понятовскій) и вельможи поощряли и щедро поддерживали искусство, однако, польскихъ художниковъ было сравнительно мало и еще меньше творцовъ. Этотъ фактъ объясняется характеромъ польскаго шляхтича и „пана“. Управленіе имѣніемъ, война и политика цѣнились выше всего. Искусство было только игрой, раз-

влеченіемъ, средствомъ для внѣшняго изображенія мощи или увеличенія славы „магната“. И только тогда, когда искусство становится глубокой потребностью интеллигенціи, и политика большого „стиля“ (государственная) стала недоступна, нарождается польское искусство. На эту тѣсную связь искусства съ потребностью переживать великія идеи указываетъ то явленіе, что прежде всего расцвѣтаетъ литература (Мицкевичъ, Словацкій, Красинскій) и затѣмъ только появляются живописцы: проникновенный исповѣдникъ націи, *Матейко* и лирической пѣвецъ героическаго мученичества *Гроттгеръ*. Польша, лишившись государственно-правового самоуправления и единства на этой основѣ, стремится къ нему въ XIX ст. на почвѣ патриотизма (amor patriae) и къ началу XX в. достигаетъ высокой степени культурнаго самосознанія. Взамѣнъ утраченнаго политическаго единства искусство создаетъ эстетическое единство, которое является также тѣмъ „радужнымъ мостомъ“, по коему проходитъ интеллигенція къ народу, — не затѣмъ, чтобы „опроститься“, но дабы выработать истинно-національную культуру, охватывающую всѣ классы, всѣ историческія наслоенія. Эта глубокая патриотическая тенденція сталкивается не только съ пережитками былого, но и съ современнымъ искусствомъ другихъ народовъ, проникающимъ подъ „моднымъ“ ярлыкомъ космополитизма („modern style“, „l'art nouveau“, „Jugendstil“, „сецесія“), и съ увеличивающейся дифференціаціей общества въ самой Польшѣ. Въ борьбѣ съ этой послѣдней происходитъ интересный феноменъ: специализація самихъ художниковъ по разноклассовымъ видамъ и подвидамъ искусства. Такимъ путемъ усиливающейся патриотизмъ изъ польскаго идейнаго искусства, съ характернымъ интеллектуальнымъ отпечаткомъ, вырабатываетъ искусство польскихъ художниковъ, истинно-польское, національное искусство. Вышесказанное въ полной мѣрѣ относится къ живописи, меньше къ скульптурѣ и еще меньше къ архитектурѣ.

Городская архитектура идейнаго періода прошла два фазиса развитія. Въ первомъ, съ конца XVIII ст. и до половины XIX, преобладаетъ стиль ампиръ,

а со второй половины XIX в. начинается полный упадок стилильной архитектуры: въ зданіяхъ общественнаго характера перевѣшиваетъ псевдо-ренессансъ, въ костелахъ — псевдо-готическій стиль. Въ концѣ XIX ст. чужеземное вліяніе конулось источниковъ строительства — крестьянскихъ избъ. Въ Татры вмѣстѣ съ туристами проникаетъ „швейцарскій стиль“, въ иныя мѣста „стиль“ нѣмецкихъ колонистовъ. Однако, именно тогда возникло то мощное національное теченіе, которое, не желая имѣть ничего об-

камъ (*lamsy etc.*) и „оброннымъ дворами“. Руководясь не шовинизмомъ или празднымъ изнѣженнымъ эстетизмомъ, но сознаниемъ глубокой національной потребности, пионеры этого теченія: *Станиславъ Виткевичъ* (живописецъ и литераторъ, р. 1851 г.) и *Владиславъ Матляжовскій* (докторъ медицины) принялись за изученіе стилильных подгальянскихъ хатъ, какъ фундамента польской архитектуры, польскаго т. наз. прикладнаго искусства и одной изъ основъ польской скульптуры и живописи.



Домъ-особнякъ въ подгальянскомъ закопанскомъ стилѣ) по плану С. Виткевича.

щаго ни съ привитыми деревнѣ (*dwoju, dworki etc.*) ренессансными и барочными мотивами, ни съ барскимъ ампиромъ (конца XVIII и нач. XIX в. — „*białe dwory*“), ни съ псевдо-ренессансомъ, псевдо-готикой, „вѣнскимъ“ стилемъ, „модернами“, вообще, всякой чужеземной и безстильнымъ космополитизмомъ, обратилось къ традиціонно сохранившимся памятникамъ „старинны глубокой“: хатамъ пліонзскимъ (Силезія), ловичскимъ (Варш. губ.), мазовецкимъ (Варш. губ.), подгальянскимъ (Татры), уцѣлѣвшимъ костелкамъ, хозяйственнымъ построй-

Скульптура даннаго періода, формально свободная отъ служебной зависимости по отношенію къ архитектурѣ, не развивается самостоятельно. Въ первой половинѣ XIX ст. можно замѣтить вліяніе строительства, во второй половинѣ — живописи. Въ техническомъ смыслѣ почти вся скульптура XIX в. національно не самостоятельна. Патриотическія эмоціи выражены въ этомъ родѣ искусства яснѣе и опредѣленнѣе, чѣмъ въ архитектурѣ, о чемъ свидѣтельствуютъ: краковскіе памятники В. Залѣскому (поэтъ; раб. Веліонскаго), Ө. Рейтану (членъ сейма



1773 г. — патриотъ), А. Мицкевичу (раб. Рыгера), А. Фретро (поэтъ), А. Гротггеру (раб. В. Шимановскаго, род. 1859), Копернику и Матейко (раб. К. Годабскаго, 1836—1909), побѣды подъ Грюнвальдомъ (1910, раб. А. Вивульскаго, арх. и скульп., род. 1859); варшавскій памятникъ А. Мицкевичу, ченстоховскій—Кс. Кордецкому (1859, раб. Г. Статлера), затѣмъ десятки надгробныхъ памятниковъ въ костелахъ, громадное количество кладбищенскихъ памятниковъ и монументовъ и, наконецъ, цѣлый рядъ „идейныхъ“ композицій, изъ котор. на первомъ мѣстѣ слѣдуетъ поставить „Шестіе на Вавель“ В. Шимановскаго. „Amor patriae“ въ началѣ XIX в. сплетается съ религиозными идеями, а подъ конецъ XIX и въ нач. XX ст. — только съ эстетическими эмоціями, которыя, однако, въ скульптурѣ, какъ таковой, недостаточно сильны, чтобы привести къ польскому стилю. Слово теперь за архитектурой.

Тонко и могуче сплетается патриотизмъ съ эстетизмомъ въ живописи послѣдняго періода. Первый (т. е. патриотизмъ) преобладаетъ въ картинахъ историческаго сюжета и батальной живописи, расцвѣтающей послѣ послѣдняго польскаго возстанія 1863 г., эстетизмъ — въ жанрѣ и пейзажѣ. Что касается техники, то она вплоть до XX ст. космополитична. Только въ послѣднее время замѣчаются первые предвѣстники дѣйствительно національной, стильной техники: стилизація (Ст. Вислянский, *І. Мехофферъ*, *М. Вагрженицкий*, *К. Сихульский*), символизмъ (*Я. Мальчевскій*), какъ непосредственный преемникъ польской романтики (Мицкевичъ, Словацкій, Красинскій, Шопенъ, Матейко, Гротггеръ), усиленное обращеніе къ объектамъ польскаго мѣстнаго быта: горамъ (*Стан. Виткевичъ*, *Вл. Яроцкий*, *Леонъ Вычулковскій*), деревьямъ (*І. Рапацкий*), зданіямъ (*Цеслевскій*, *Тондосъ*, *М. Тржебинскій*) — вообще польской средѣ (*А. Верушъ-Ковальскій*, см. — всѣ пейзажисты и жанристы послѣднихъ десятилѣтій) и появленіе выдающихся портретистовъ (*Т. Аксентовичъ*, *Л. Хоровицъ*, *Стан. Ленцъ*, *Я. Рембовскій*, *А. Боравскій*, *К. Похвальскій*, *А. Бознанская*). Въ жанрѣ много шляхетскаго темперамента и юмора (*Ф. Костржевскій*, *Ал. Рачинскій*, 1822—1889), поэзіи (*Ал. Котисъ*,

1836—1877) и своеобразной красочной жизни (*П. Михаловскій*, 1800—1855, *Ал. Гьерымскій*, *Ф. Руцицъ*, *Ю. Фалатъ*, *Владимиръ Тетмайеръ*, *Вик. Водзиновскій* и др.), но онъ интересенъ прежде всего какъ красота, какъ мастерская передача народнаго сюжета. То же самое можно сказать и о пейзажѣ. Ни *Войцыхъ Герсонъ* (род. въ 1834 г.), ни *І. Шерментовскій* (1833—1876), ни *Ал. Грилевскій* (1833—1879), ни *Іосифъ Хелмонскій* (род. въ 1850 году) не создали вполне самобытнаго польскаго стиля (чего нельзя смѣшивать съ индивидуальнымъ стилемъ).

Жанровыя и пейзажныя произведенія преобладаютъ въ живописи конца XVIII и нач. XIX вв. Картины историческаго сюжета писались уже многими художниками псевдо-классическаго и академическаго направленій (*Я. Рустемъ*, 1770—1835, *А. Бродовскій*, 1784—1832; *В. Статтлеръ*, 1800—1882, *К. Каневскій*, 1809—1870, *Р. Хадзевичъ*, *Янъ Пиварскій*, 1794—1859), но высшей точки развитія достигла историческая живопись (*Ал. Лессеръ*, 1814—1884, *І. Симмлеръ*, 1823—1868, *В. Герсонъ*, *Генр. Пилляту*, 1832—1894, *Вл. Луцкевичъ* и мн. иные представители такъ наз. исторической школы, наход. подъ вліяніемъ французскаго *juste-milieu*, монхенскаго историческаго романтизма и дюссельдорфскаго сентиментализма) въ лицѣ гениальнаго художника и величайшаго патриота *Яна Матейко* (1838—1893). Его современникъ *Артуръ Гротггеръ*, полуисторическій мастеръ и полубаталистъ (1837—1867; знаменитые циклы: „Polonia“, „Lithuania“, „Война“), въ эстетическомъ отношеніи подверженный вліянію академизма, можетъ быть рассматриваемъ какъ звено, соединяющее прежнихъ баталистовъ (ученикъ *Норблена*, *Г. Забелло*, 1788—1850, учен. *Орловскаго*, *П. Михаловскій*, *Леонъ Коссажъ*, 1815 — 1877, *Юлій Коссажъ*, *Э. Андриолли*, 1837—1893) съ новыми, съ одной стороны, и съ другой стороны — художниковъ „исторической школы“ съ ихъ непосредственнымъ преемниками, современными мастерами баталистическаго сюжета (*І. Брандтъ*, *Войцыхъ Коссажъ*, *В. Гелбаржевскій*, *Янъ Розенъ*, *Янъ Хелминскій*, *Викторъ Мазуровскій*, *К. Пулавскій*, *Вацлавъ Павлиахъ*, *С. Розавдовскій* и пр.). Характерными пред-

ставителями патриотизма в польской живописи первого периода национальной эпохи слѣдуетъ признать Я. Матейко и А. Гроттгера, затѣмъ Хелмонскаго, Мальчевскаго, Тетмайера; представителями эстетизма являются: *Генрихъ Семирадский* и *Францискъ Жмурко*, затѣмъ *Владиславъ Подковинский*, *Стефанъ Бакаловичъ* и *Вильгельмъ Котарбинский*.

Произведенія религиознаго сюжета, болѣе многочисленныя въ нач. XIX ст., къ концу периода встрѣчаются рѣже и пріобрѣтаютъ все болѣе національный отпечатокъ. Изъ художниковъ этого рода живописи упоминаемъ: *Иосифа Бужбиндера*, *Франциска Крудовскаго*, *Петра Стахевица* и *И. Менцину-Кржеша*.

Специфическимъ признакомъ третьей эпохи (поскольку возможно судить объ неоконченномъ), въ отличіе отъ космополитической эпохи, является стихійно-культурное стремленіе къ достиженію максимума націонализации искусства; отличительнымъ признакомъ ея первого периода—воплощеніе въ немъ самыхъ великихъ и сокровенныхъ національныхъ идей. Эти идеи переходятъ изъ литературы въ живопись, слегка затѣвываютъ скульптуру и достигаютъ архитектуры,—здѣсь замѣчается раздвоеніе: національныя идеи единства отчасти перебираются въ науку (статистику, полит. экономію, философію и проч.), отчасти, характерно измѣняясь, проникаютъ въ жизнь (правовая политика, общества и союзы, школы, газеты),—идеи національнаго отличія обращаютъ творцовъ къ изслѣдованію „старинны глубокой“ (археологія, народовѣдніе, исторія и проч.) и поискамъ сущности польскаго „*Króla Ducha*“.

*Библиографія Польши. 1. Польская историографія и источниковѣдніе.* Польская историографія не обладаетъ въ настоящее время цѣльнымъ изложеніемъ исторіи польскаго народа, соответствующимъ современному состоянію монографической разработки отдѣльныхъ эпизодовъ ея и изданія источниковъ. Труды *Шуйскаго* (4 тома, до 1795, изд. 1861—1866), *Моравскаго* (6 томовъ), *Каро*, *Моравскаго* и др. устарѣли. Изъ болѣе старыхъ цѣльныхъ обзоревъ наиболѣе цѣннымъ остается дониндѣ «Очеркъ исторіи Польши» (*Dzieje Polski*) профессора *М. Вобрижинскаго* (1879, 3-е изданіе 1888, русскій переводъ въ 2 томахъ 1889—1891, подъ редакцію профессора *Карѣва*). Переведенная и на русскій языкъ книга *В. Смоленскаго* (*Гробенскаго*) «Исторія польскаго народа» пріобрѣтаетъ цѣнность только въ изложеніи событій XVIII в., тогда какъ вся предшествующая эпоха изложена сумбурно и не соответствуетъ уровню современной разработки исторіи Польши. Очерки *Левичскаго*, *Шуйскаго*, *Соколовскаго* и др. кратки, и не могутъ удовлетворять требованіямъ специалитетовъ и вышей школы; на русскій яз. они не переведены. На русскомъ языкѣ самостоятельныхъ цѣльныхъ очерковъ исторіи Польши не имѣется;

есть монографія проф. *Карѣва* о сеймѣ, о паденіи Польши въ XVIII в., о реформахъ XVIII в., *Макотина*, *Горемыкина* о польскомъ крестьянствѣ, *Любовича*, *Карѣва*, *Жукевича* и др. о польскихъ религиозныхъ движеніяхъ XVI в. и т. д. Хорошее руководство по исторіи государственнаго строя Польши представляетъ трудъ *Ст. Кутшеба* (*St. Kutrzeba, Historia ustroju Polski w zarysie*. 1-е изд. 1905, 3-е изд. 1912, ест. рус. пер.), кот. слѣдуетъ дополнить критическимъ обзоромъ *О. Вальцера* («Къ исторіи общественно-государственнаго строя Польши», рус. пер. 1908). Цѣльный обзоръ исторіи польскаго народа въ XIX вѣкѣ даетъ 4-томное роскошное изданіе проф. *А. Соколовскаго*, доведенное болѣе подробно до конца возстанія 1863 г. и отличающееся большимъ безпристрастіемъ. Эпоха 1864—1907 въ Ц. Польскомъ изложена въ соч. *А. Погодина*, «Главные теченія польской политической мысли (1864—1907)», 1907. Общій обзоръ теченій въ польской историографіи представляетъ въ критическихъ статьяхъ *В. Смоленскаго* «*Szkoly historyczne w Polsce*» (*Pis. Histor. t. III, 1901*) и *В. Собьскаго* «*Pesymizm a optymizm w historiografii polskiej*» (*Stud. Histor. 1912*). Оба эти изслѣдованія указываютъ на общественныя тенденціи, господствовавшія въ польской историографіи подъ влияніемъ точки зрѣнія на причины катастрофы, постигшей польскую государственность въ концѣ XVIII в. Лишь въ послѣднія десятилѣтія польская наука отдѣляется отъ этихъ тенденцій, и историографія Польши получаетъ вполне научный характеръ, каковымъ отмѣчены работы въ журналахъ «*Kwartalnik Historyczny*», «*Przegląd Historyczny*», въ изданіяхъ Краков. Акад. Наукъ и т. д. Очень цѣныя собранія монографій по исторіи Польши въ XVIII и XIX в., подъ общей редакціей проф. *Аскеназы*, и монографій по исторіи польскаго права, подъ ред. проф. *О. Вальцера*. Полная библиографія по исторіи П. доведена до 1900 г. въ 3-томной «*Bibliografia historii polskiej*», подъ ред. проф. *Финкля*. Краткіе систематическіе обзоры важѣйшихъ сочиненій у Кутшебы, Вобрижинскаго и др.

*Источниками* по исторіи Польши въ средніе вѣка служатъ какъ иностранныя лѣтописи и хроники, такъ и туземные историки: Галль (Анонимъ, или Мартынъ Галль, въ нач. XII в., лучшее изданіе Финкля, 1899), епископъ Винцентій, сынъ Кадлубека (иначе Кадлубекъ, въ XIII в.), архидіаконъ гнѣванскій Янъ изъ Чарникова (въ XIV в.) и составитель полнаго свода польской исторіи до 1480 г. архіепископъ львовскій Длугошъ (изд. Шведскаго, 1867). Кадлубекъ и Янъ изъ Чарникова вошли въ «*Monumenta Poloniae Historica*» (15 том., 1863 и слѣд.), гдѣ были напечатаны и другіе источники по исторіи Польши въ средніе вѣка (хроники, житія святыхъ, политическія разсужденія и т. д.). Опѣнка этихъ источниковъ съ точки зрѣнія ихъ исторической достоверности была сдѣлана *Цейсбергомъ* въ весьма цѣнныхъ сочиненіяхъ: «*Die polnische Geschichtschreibung des Mittelalters*» (1873) и «*Vincencius Kadlubek*» (1869). О другихъ средневѣковыхъ историкахъ Польши см. *А. Погодина*, «Лекціи по исторіи польской литературы» (I. 1913). Другими изданіями, представляющими собранія источниковъ, служатъ «*Scriptores Regum Polonicarum*» (съ 1870 г., продолжающееся изданіе Краков. Акад. Наукъ) и «*Zródła dziejowe*» (главнымъ образомъ, но не исключительно источники по исторіи польскихъ окраинъ въ XVI в.). Въ первое изданіе вошли хроники продолжателя Длугоша, Вановскаго, хроника Темберскаго (XVII в.), протоколы нѣсколькихъ сеймовъ XVI в., выписки изъ иностранныхъ архивовъ и т. п. Для исторіи Польши въ XVI в. представляють большой интересъ хроники современниковъ, Орнеховскаго, Бѣльскаго, Гурицкаго, Кромера и др. Въ XVII в., очень цѣныя мемуары типичнаго польскаго шляхтича Пасна; въ XVIII и XIX вв. мы имѣемъ уже весьма значительное число какъ мемуаровъ, такъ и разнаго рода документовъ. Специально дипломатической и иной перепискѣ XV в. посвящены «*Monumenta mediaevi historica, res gestas Poloniae illustrantia*». Сообщенія паускихъ нунцій въ Польшѣ на время 1548—1890 приведены въ 2-томномъ изданіи 1864 г. «*Relacye nuncyuzjow apostolskich i innych osób o Polsce*». Юридическіе памятники собраны *Хельцелемъ* «*Helcel, Starodawne prawa polskiego pomniki*», 2 тома, 1857—70), *Губе*, *Улановскимъ*, *Лекосинскимъ* и др. Законодательство отъ 1347 г. до 1792 г. собрано въ изданіи «*Volumina legum*» (8 томовъ, изд. 1733—1782; переиздано въ 1859—60 гг. въ Спб. Иосифомъ Огрызкомъ; 9-й томъ, содержащій конституцію сеймовъ 1782, 1784, 1786 и 1788—96, былъ изданъ въ 1880

юридической комиссіей Краков. Акад. Наукъ). Удобный общій обзоръ источниковъ польской исторіи по эпохамъ, хотя и значительно устарѣлый, данъ *Шульскимъ* въ его книгѣ «Historji polskiej tresciwiej oprowidzianej ksiąg dwunastoje» (1880). Обзоръ литературы и источниковъ по исторіи Польши въ XIX в. въ книгѣ *А. Погодина*, «Исторія польскаго народа въ XIX вѣкѣ» (1915). Дальнѣйшую библиогр. см. при ст. *Царство Польское. А. Погодина*.

2. *Этнографія. Е. Саушскі*, «Etnograficzno-statystyczny zagryz liczebności i rozmieszczenia ludności polskiej» (1909); *Е. Махисевскі*, «Polacy na Litwie i Rusi» (1914); *J. Barłozewicz*, «Polski Stan posiadania na Rusi» (1912); «Rocznik statystyczny Królestwa Polskiego» (1914); *Fr. Буцак*, «Galicja» (1910); *Z. Daszyńska Golińska*, «Rozwój i samodzielność gospodarstwa ziem polskich» (1915); *L. Krzywicki*, «Charakterystyka fizyczna ludności ziem polskich i dzielnice ścisłych» (изд. Краков. Акад. Н.). *Л. Крж.*

3. *Языкъ*. Исторія польскаго языка написана *Брончаромъ*, *Калиной* (на пол. яз.) и *Бодуэномъ де Куртене* (на рус.), научная грам. польск. яз. на русскомъ яз. *Брандта* (лекція), *Флоринскаго* (въ «Лекціяхъ по слав. языкомъ»), на польскомъ же лучшей признаются грамматики *Крыскаго*; изъ словарей особен. цѣнность имѣютъ *Линде* (огромный сравн.-славян.), словарь, изданный фирмой Геттнера и Вольфа, и новѣйшій словарь, издававшійся подъ редакціей *Я. Карловича* и еще не оконченный; польско-рус. словарь *Дубровскаго* (1847) значительно устарѣлъ, но новаго словаря пол.-рус. и рус.-пол., соответствующаго литературнымъ и научнымъ требованіямъ, не имѣется. Очень цѣныны начатые, но за смертью недооконченные словари *Я. Карловича*—диалектологическій и словарь заимствованныхъ словъ; для старопольскаго языка важны также словари *Баблячка* (Lexicon zur altpolnischen Bibel 1455. 1906) и *Неринга* (Altpolnische Sprachdenkmäler. 1886). *А. П.*

4. *Литература. А. Брѣчка*, «Dzieje literatury polskiej» (2 тому. 1908); *Piotr Chmielowski*, «Historja literatury polskiej» (6 т.); *Ign. Chrzczanowski*, «Historja literatury niepodległej Polski»; *Wiek XIX. Sto lat myśli polskiej*, *Pisma Bronisława Chlebowskiego*, 4 т. (1902); *Tarnowski, Sł.*, «Historja literatury polskiej» (6 т.). Новѣйшая литература: *Chmielowski Piotr*, «Zagryz najnowszej literatury polskiej»; *ею же*, «Współczesni poeci polscy»; *ею же*, «Nasza literatura dramatyczna»; *W. Feldman*, «Pismienictwo polskie 1880—1904» (4 т. Krakow; 1908); *Antoni Potocki*, «Polska literatura współczesna 1860—1910» (2 т., Warszawa, 1912); *Sł. Brzozowski*, «Legenda Młodej Polski» (1910); «Kultura i Życie» (1907); *Jgn. Matuszewski*, «Twórczość i Twórcy» (1904); «Sto waek i nowa sztuka» (1902); *Jan Sten*, «Dusze współczesne» (Lwów, 1902); «Pisarze polscy» (Lwów, 1903); «Szkice krytyczne» (L., 1906); *B. Спасовичъ*, «Очеркъ исторіи польской литературы» въ «Исторіи славянской литературы» А. И. Пыпина (2-ое изд., Спб., 1879—81). Статьи Спасовича о Миккевичѣ и Сырокомлѣ въ собраніи его сочиненій; *Л. Козаковскій*, «Польскій романтизмъ» въ «Исторіи Западной Литературы» подъ ред. проф. Батюшкова (изд. «Міра»); *Яцимирскій*, «Новѣйшая польская литература» (2 т., Спб., 1908). *Л. К.*

5. *Искусство. Sobieszczański, F. M.*, «Wiadomości historyczne o sztukach pięknych w dawnej Polsce» (t. I 1847, t. II 1850); *Lepkowski, J.*, «Sztuka, zagryz jej dziejów» (1871); *Martynowski, F. K.*, «Na przelomie sztuki polskiej» (1882); *Lozinski*, «Życie polskie w dawnych wiekach» (wyd. 3. 1912); *Balinski, M. i Lepinski, T.*, «Starożytna Polska» (3 т., 1844—48); *Mokulowski, K.*, «Sztuka ludowa w Polsce» (I i II cz., 1903); *Glogier, Z.*, «Encyklopedia staropolskiej» (Warszawa t. I, 1900, t. II 1901, t. III 1902, t. V 1903); *Przedziński, A. i Rastawiecki, E.*, «Wzory sztuki średnio-wiecznej i z epoki odrodzenia po koniec wieku XVII w dawnej Polsce» (Warszawa i Paryż, Serja Pierwsza 1853—55, Warszawa, Serja druga 1855—58, Serja trzecia); *Gorski, K. M., др.*, «Polska sztuka współczesna» (1895); «Sprawozdania komisji do badania historii sztuki w Polsce»; «Materiały» общества «Polska sztuka stosowana»; *Mycielski, J., др.*, «Sto lat dziejów malarstwa w Polsce 1760—1860» (1898); *Boloz-Antoniewicz, J. др.*, «Katalog ilustrowany wystawy sztuki polskiej 1764—86» (1894); «O malarstwie polskiem» (1898); *Luszczkiewicz, Wł.*, «Malarstwo cenne w krakowskie: charakterystyka jego rabytków»; *ею же*, «Karta z dziejów polskiego malarstwa» (1892); *Rastawiecki, E.*, «Słownik malarzy polskich» (t. I i t. II; 1851); *ею же*, «Słownik rytowników polskich» (1886); *Kolaczkowski, J.*, «Słownik rytowników polskich».

*С. Бор.*

**Полѣнова**, Елена Дмитріевна, художница (1850—1898), сестра живописца П., художественное образование получила въ мастерской проф. Чистякова и въ школѣ Общества поощренія художествъ, гдѣ руководителемъ ея былъ Крамской. Начавшаяся въ 1877 г. война съ Турціей оторвала П. отъ занятій искусствомъ: она поступила въ кievскій военный госпиталь и въ теченіе двухъ лѣтъ исполняла тамъ обязанности сестры милосердія. Вернувшись по окончаніи войны въ школу, П. занялась керамикой и, послѣ изученія керамическаго производства въ Парижѣ, два года преподавала во вновь открытомъ керамическомъ классѣ школы. Въ 1882 г. П. переселилась въ Москву. Знакомство съ московскими древностями и художниками, увлекшимися ими, вызвали въ П. увлеченіе русской археологіей и русскимъ искусствомъ. Подъ влияніемъ этого увлеченія П. сдѣланы иллюстраціи къ русскимъ сказкамъ: „Война грибовъ“ (издано въ 1889 г.), „Бѣлая уточка“, „Дѣдъ-морозъ“, „Избушка на курьихъ ножкахъ“, „Иванушка-дурачокъ“. Эти иллюстраціи, исполненныя акварелью, очень граціозны и поэтичны; въ нихъ удачно переданы образы русской поэзіи. Одновременно съ этимъ П. съ горячностью отдалась дѣлу составленія оригинальныхъ рисунковъ для вышивокъ и столярныхъ работъ. Въ своихъ рисункахъ П. прекрасно воспользовалась элементами русскаго орнамента. Кромѣ того, П. написано нѣсколько картинъ масляными красками, изъ которыхъ лучшая—„Иконописная“. См. *Борокъ* („Міръ Иск.“, 1899, XVIII, XIX); *Стасовъ* („Иск. и Худож. Промышл.“), 1899, XIII). *Н. Тарасовъ*.

**Полѣновъ**, Василій Дмитріевичъ, живописецъ, род. въ 1844 г. Отецъ его, челоуѣкъ, преданный наукѣ, изучалъ исторію, археологію и искусство, и въ этой атмосферѣ выросъ П. Проходя гимназію, онъ долго занимался у Чистякова, а по окончаніи гимназіи поступилъ сначала вольнослушателемъ, а затѣмъ ученикомъ въ 1867 г. въ академію художествъ и ѣздилъ въ Парижъ съ художественной цѣлью. Работая въ академіи, П. въ то же время слушалъ лекціи на юрид. фак. и окончилъ курсъ у-та въ 1871 г. Занятія въ академіи шли удачно, и за программу „Воскрешеніе дочери Іанра“ П. получилъ золотую медаль. Въ этой

картинѣ П. проявилъ зачатки колориста и интимнаго жанриста. Эти зачатки укрѣпились во время поѣздки за границу (1872—1876). Здѣсь онъ написалъ „Право господина“ (1874) и „Арестъ гугенотки“ (графини д' Этремонъ, второй жены адмирала Колиньи). П. вернулся въ Россію ранѣе окончанія заграничной командировки, поселился въ Москвѣ и сталъ изучать древнерусскіе памятники. Его увлекла игра красокъ въ старыхъ московскихъ соборахъ и теремахъ, и онъ далъ рядъ интересныхъ этюдовъ. Манила его и тихая жизнь захолустныхъ уголковъ Москвы и помѣщичьихъ усадебъ. Онъ перенесъ на полотно „Московский дворикъ“ съ убогими домиками, съ сочною зеленью, съ яснымъ теплымъ небомъ, яркимъ солнцемъ и зачарованной тишиной; написалъ „Бабушкинъ садъ“ и въ этотъ тургеневскій мотивъ вложилъ много душевной теплоты и поэзіи. Вспыхнувшая русско-турецкая война захватила П., и онъ отправился на театръ военныхъ дѣйствій. Въ 1877 г. онъ состоялъ при главной квартирѣ наследника цесаревича и исполнилъ нѣсколько этнографическихъ и походно-бытовыхъ картинъ. По окончаніи войны П. сталъ принимать участіе въ выставкахъ товарищества передвижниковъ и все болѣе и болѣе уходилъ въ область красочной красоты. Во время поѣздки въ Грецію, Сирію, Палестину и Египетъ, совершон. въ 1881—82 г., онъ въ многочисленныхъ этюдахъ раскрылъ теплоту и свѣтъ юга, подчеркивая изящную гармоничность красокъ и безконечное разнообразіе ихъ сочетаній. Кромѣ видовъ, П. привезъ массу сценъ и типовъ. Все это дало матеріалъ для большой картины на евангельскую тему „Христосъ и грѣшница“ („Блудная жена“). Въ картинѣ останавливаетъ вниманіе своеобразный типъ Христа, созданный на основаніи изображеній византійскихъ и катакомбныхъ, костюмы и типы окружающихъ его. Все это продуктъ тщательной работы художника, искавшаго возможно правильнаго воспроизведенія далекаго прошлаго. Эта изслѣдовательская работа наложила печать нѣсколько холодной рассудочности на композицію. Но чудный розовато-золотистый свѣтъ, обливашій стѣны и лѣстницу храма, играющій на темно-зеленыхъ кипарисахъ, наполняетъ поэзіей

просто скомпонованную картину. Среди тусклаго колорита современниковъ эта картина ласкаетъ мягкими, изящными тонами. Въ этомъ направленіи П. работалъ и далѣе, создавъ значительный циклъ картинъ бытового характера изъ жизни Христа. Изъ нихъ наиболѣе прочувствована „На Геннисаретскомъ озерѣ“ (1888), съ удивительно переданной гладью воды, дремлющихъ въ туманѣ ранняго утра, и „Среди учителей“—съ красивымъ освѣщеніемъ. По временамъ П. обращался и къ русскому пейзажу („Ранній снѣгъ“, 1896) и къ современному жанру. Въ „Большой“ (1886) онъ достигъ наибольшей силы впечатлѣнія. Въ ней необычайно художественно выдержанъ общій тонъ, дана цѣльность настроенія и разработана трудная колористическая задача. Глубоко прочувствована головка больной дѣвочки съ лихорадочно горящими глазами, выступающая среди сумрака комнаты, освѣщенной мягкимъ свѣтомъ лампы, стоящей у постели. Красоту и краски внесъ П. и въ декоративную живопись, принимая участіе въ написаніи декорацій для московскихъ сценъ. П.—родоначальникъ колорита и импрессионизма въ русской живописи. Онъ одинъ изъ первыхъ сталъ проводить начало художественности въ живописи, ушедшей въ рисунокъ и литературное направленіе. Онъ своими талантливыми, полными гармоніи и краски картинами пробудилъ любовь къ цвѣту и свѣту и повліялъ на вкусъ художниковъ и публики. Онъ повернулъ къ русскому пейзажу и открылъ красоту двориковъ и усадебъ. Отъ П. пошли радостные, солнечные виды, эффекты снѣга, запущенныя усадьбы, передача тихой природы. П. былъ предтечей природопониманія Левитана, который вышелъ изъ Школы живописи и ваенія, гдѣ преподавалъ П. П. издалъ альбомъ снимковъ съ картинъ „Изъ жизни Христа“.

*Н. Тарасовъ.*

**Полѣсье**, иногда называемое также *Пинскими болотами*, обширная низменная котловина бассейна рѣки Припяти (пр. прит., Днѣпра), покрыт. огромн. болотами и густыми лѣсами. Площ. приблиз. опредѣл. въ 78 тыс. кв. вер., или 8 мил. дес.; общ. очерт. приблиз. соотвѣств. треугольнику, вершины кот. нах. въ Брестъ-Литовскѣ на з. и въ Кіевѣ и Мо-

гилевѣ на в.; сюда, кромѣ большей части бассейна Припяти, входят также бассейны низовья Березины и небольш. участка собственно Днѣпра. Въ администр. отнош. П. принадл.: южная половина Минск. г. (особ. уу. пинскій и мозырскій), ю.-в. половина Гродн. г., сѣв. половина Волынк. г. и небольш. участки Киевск. и Могилевск. гг. Наибольше низменн. и ровн. часть П. протягив. полосой съ з. на в. вдоль Припяти, особенно широкая по правому ея побережью, сравнит. узкая по лѣвому, съ абсолютн. высот. 68—60 и менѣе саж. (въ средн.); къ с. и къ ю. мѣстность повыш. и отлич. болѣе разнообр. рельефомъ. Возвышенности б. ч. ледников. происх. и предст. собой холмы подонной и конечн. моренъ; частью, согласно Тутковскому, предст. послѣдников. барханные комплексы. Въ южн. части П. нах. изолирован. возвыш. изъ корен. породъ, какъ мѣлов. холмы на ю.-з. (нѣкот. до 100 с. выс.) и оргин. кражи изъ т. наз. овручскаго песчаника на ю.-в. (до 105 с. выс.). Послѣдніе подробно изслѣдованы Тутковскимъ, кот. призналъ ихъ палеозойск. (девонск.) островн. горами, по его мнѣнію, золлага происх. Южн. границу П. состав. волыньско-галицкое лёссов. плато (на мѣлов. породахъ) на з. (102—129 саж. выс.) и кристаллич. возвышен. на в. (87—99 саж. выс.). Сѣв. граница П. болѣе неопредѣлена и очерчивается приближ. южн. краемъ Бѣлорусско-Литовской гряды (отъ 80 до 100 и болѣе саж. выс.), предст. собой конечную морену. Большая часть площади П. покрыта аллювialьн., пойменными отложениями и предст. собой чередованіе песчаныхъ пространствъ (гривы, острова, берегов. валы дюнь) съ огромн. низинами—болотами, измѣряющ. иногда мног. сотнями кв. в. Песчан. почвы покрыты б. ч. густыми соснов. лѣсами; елов. лѣса встрѣч. только въ сѣв. части П.; изъ листвен. породъ широко развиты береза (примѣшив. къ соснѣ), ольха (по окраинамъ болотъ), рябина, осина и широколиств. породы (дубъ, грабъ, липа, кленъ, вязъ, ясень, лещина), образ. смѣшан. лѣса на болѣе плодородн. почвахъ (суглинкахъ и супескахъ). Болота П., по Танфильеву, принадлеж. гл. о. къ двумъ типамъ: 1) тростниковыя (въ неглубок. водахъ, заросшихъ тростникомъ, камышомъ, ро-

гозомъ, айромъ и др.), наиболѣе извѣстны и обширны изъ нихъ собственно Пинскія болота, или т. наз. *Заргычы* (къ ю., ю.-в. и в. отъ г. Пинска), гдѣ сливается цѣлый рядъ истоковъ и притоковъ Припяти, разливающ. весной и во время дождей въ цѣлое море прѣсной воды съ рѣдкими островами, пріютившими бѣдные поселки. 2) Другой, наиболѣе развитый типъ болотъ представл. травяные торфяники, лишь временно заливаемые водой, но всегда топкіе, часто покрытые кочками, заросш. нѣкот. видами осоки, злаковъ, пушицы и др. Моховыя (сфагнов.) болота для П. нехарактерны и встрѣч. б. ч. пятнами на пескахъ среди соснов. лѣсовъ. По берегамъ заростающихъ озеръ образ. т. наз. „зыбуны“, представл. плавающ. на водѣ плотн. ковры изъ сплетенія корневищъ и корней *Menyanthes*, *Sonchum*, *Carex* и др. болотн. растений. Происхождение болотъ П. надо видѣть въ чрезвычайной равнинности страны; рѣки, приходящія съ окраинныхъ возвышенностей, пріобрѣт. здѣсь весьма слабый уклонъ, легко разливаясь и затопляя обширныя пространства. Распространенное мнѣніе о существованіи на мѣстѣ П. въ историч. время огромнаго прѣсноводн. бассейна нынѣ б. ч. считается несостоятельнымъ. Изъ рѣкъ П. главная Припять (*см.*), принимающая множество притоковъ, изъ кот. самые крупныя б. ч. правые: Турія (188 в. дл.), Стоходъ (214 в. дл.), Стырь (479 в.); Горынь (596 в.), Ствига (153 в.), Уборть (266 в.), Славечна (143 в.), Ужъ (279 в.); изъ лѣвыхъ наибольшіе: Пина (80 в.), Ясельда (223 в.), Цна (102 в.), Лань (174 в.), Случъ (191,5 в.), Птичь (364 в.). Своими верховьями эти рѣки б. ч. выходятъ за предѣлы П. Большими озерами П. сравнит. не очень богато, изъ нихъ большее—оз. Князь, или Жидь въ мозырск. у. (41,8 кв. в.), остальные значит. ему уступаютъ по размѣрамъ и разбѣяны въ различн. мѣстахъ П., больше всего въ верхов. Припяти, какъ оз. Бѣлое (6,2 кв. в.), Островецъ (3 кв. в.), Орѣхово (4,5 кв. в.), Любязь (3 кв. в.), Нобель (4,2 кв. в.) и мн. др.; и въ с.-з. части, какъ оз. Выгоновское, Черное, Споровское (8,4 кв. в.), Погостское (7,2 кв. в.) и др. Фауна П. представлена гл. о. лѣсными и болотн. видами животн., изъ первыхъ характ. медвѣдь, рысь, куница, бѣлка, лось, косуля,

кабанъ, нѣск. видовъ сони (Muoxus), нѣск. видовъ летуч. мышей, волкъ, лисица, заяцъ и др.; изъ птицъ: глухарь, рябчикъ, филинъ, различн. дятлы, королевск. коршунъ, карачунъ, сивоворонка, удода, лунь и др. Болотн. фауна представлена гл. о. голенастыми и водоплавающими птицами, какъ турухтанъ, улитъ, пигалица, кроншнепъ, бекасъ, дупель, крачки, утки, чирки, выпь, лысуха, водян. курочки, камышев. лунь и др. Бобръ еще недавно водился въ П. по берегамъ лѣсн. озеръ, нынѣ можетъ считаться почти или вовсе истребленнымъ. Насел. П., т. н. „полѣщуки“, „пинчуки“ и пр., принадл. б. ч. къ украинск. племени, на с. къ бѣлоруссамъ, на с.-з. къ литовцамъ. Земледѣл. мало благодарно, вслѣдствіе плохихъ почвъ, почему насел. рѣдко и живетъ бѣдно; часто главн. занят. служ. лѣсн. промыслы, сплавъ плотовъ, а въ послѣдн. время, съ осушеніемъ значит. площ. болотъ, развѣв. скотоводство. Быть насел. отлич. своей примитивн. и патриарх., что объясн. затруднит. сообщенія. Въ П. до сихъ поръ еще сохранил. поселки, значит. часть года отрѣзан. отъ всего свѣта. Проведеніе нѣскольк. жел. дор. (Полѣсская, Кіево-Ковельская, Вильно-Ровенская) значит. облегчили доступъ въ П. Болота П. частью подверглись осушенію посредствомъ проведенія системы каналовъ Западной Экспедиціей по осушенію болотъ, работавшей подъ нач. ген. Жилинскаго по поруч. мин. землед. болѣе 20 лѣтъ, начин. съ 1874 г. Къ 1898 г. было вырыто 4.367 в. осушит. каналовъ, почти исключит. въ травян. торфяникахъ, тогда какъ Зарѣчье и др. тростник. болота оказались непригодн. для канализ. Эти работы, вмѣстѣ со связан. съ ними изслѣдов. (метеор., гидрометр., нивелир. и др.), обошлись въ 4.780.609 р. Дороговизна экспедиціи и неосноват. опасенія о вредномъ вліяніи осушенія болотъ на режимъ Днѣпра побудили къ прекращ. дальнѣйш. работъ. Изъ всей площади болотъ П., приблиз. опредѣл. въ 3 мил. дес., было осушено 450 т. д., гл. о. обращен. подъ сѣнокосы, а частью подъ лѣсн. угодыя и подъ пашни. Осушеніе болотъ способств. извѣстн.

оздоровленію края (уменьш. лихорадокъ и колтуна), доступности его и поднятію благосост. жителей. Поэтому поддержаніе, продолженіе и усовершенствованіе осушенія П. должны быть признаны важной государственной задачей.

В. Добрынинъ.

**Полюдьѣ**, собственно хожденіе по лодямъ, объѣздъ подвластныхъ племенъ древнимъ русскимъ княземъ вмѣстѣ съ дружиною для сбора дани и производства суда, связаннаго со взиманіемъ установленныхъ судебныхъ пошлинъ, вирь и продажъ. Первое извѣстіе о П. находится въ соч. греч. импер. Константина Багрянороднаго „Объ управленіи имперіею“, гдѣ приведенъ и самый терминъ. Въ 3-ей уставной грамотѣ смоленскаго князя Ростислава Мстиславича (1150 г., Доп. къ А. И., т. I, № 4), кромѣ П., упоминается еще *погородіе*, состоящее изъ *урока*—денежнаго оклада, и *почестья*—поборовъ натуральныхъ; погородье, вѣроятно, то же П., только взимаемое съ городовъ, а не съ волостей.

**Полюсъ земной**, точка пересѣченія земной оси съ поверхностью земли. Сѣв. и южный П. лежатъ въ соотвѣтств. полусаріяхъ. Продолженіе земной оси встрѣчаетъ небесную сферу въ точкѣ, назыв. *полюсомъ міра* (см. XXI, 180/83).

**Поляки**, см. *Польша*, XXXII, 609/14.

**Поляне**, названіе южнорусскаго племени, поселившагося по Днѣпру, а также названіе обширнаго ляхскаго племени, позднѣйшихъ поляковъ, которые еще въ началѣ XV в. называли себя П. (въ гѣснѣ, посвященной Грюнвальденскому сраженію 1410 г., говорится: „Неј, polanie, z Bogiem na nie“). Отъ этого названія произошло средневѣковое латинское наименованіе поляковъ *poloni* и страны — *Polonia*. Названіе, несомнѣнно, происходитъ отъ слова *поле* въ качествѣ *равнины*, *полевой мѣстности* и противопоставляется въ начальной русской лѣтописи названію *древляне* („въ лѣсѣхъ“). Отсюда упоминаніе начальной лѣтописи о томъ, что Аскольдъ и Диръ господствовали сначала только надъ *Польскою* (полянскою) землей. Повид., въ X в. это назв. уже выходитъ изъ употребленія. А. П.

**Иллюстрированные и текстовые приложения, помещенные  
въ XXXII томѣ.**

*Столб.*

<b>Петрарка (1304—1374).</b> По миниатюрѣ изъ рукописнаго изданія „Sanzoniere“ XIV в., хранящагося въ лауренціанской библіотекѣ во Флоренціи.	75/76
<b>Петроградъ. Петроградскій университетъ. Петроградская губернія.</b> Текстовое приложение . . . . .	103/04
<b>Императоръ Петръ I (1672—1725).</b> . . . . .	115/16
<b>Печеночники.</b> 2 таблицы . . . . .	147/48
<b>Пивовареніе.</b> Текстовое приложение . . . . .	163/64
<b>А. О. Писемскій (1820—1881).</b> Съ портрета, писаннаго И. Е. Рѣпинымъ (род. въ 1844 г.) . . . . .	219/20
<b>Писчебумажное производство.</b> Иллюстрированное текстовое приложение.	227/28
<b>Письмена,</b> 6 таблицъ . . . . .	231/32
<b>Пишущія машины.</b> Иллюстрированное текстовое приложение . . . . .	263/64
<b>Планетная система.</b> 4 таблицы . . . . .	299/300
<b>Пластинчатожаберные.</b> Таблица . . . . .	311/12
<b>Платина.</b> Текстовое приложение . . . . .	319/20
<b>А. Н. Плещеевъ (1825—1893).</b> Съ портрета, писаннаго Ярошенко. . . . .	351/52
<b>Пневматическія машины.</b> Иллюстрированное текстовое приложение . . . . .	371/72
<b>Карта погоды 26 апрѣля (9 мая) 1912 г.</b> Двойная таблица . . . . .	391/92
<b>М. П. Погодинъ (1800—1875).</b> Съ портрета, писаннаго В. Г. Перовымъ (1832—1882). . . . .	403/04
<b>Подводныя лодки.</b> Иллюстрированное текстовое приложение. . . . .	411/12
<b>Подводныя работы.</b> Иллюстрированное текстовое приложение . . . . .	415/16
<b>Подворныя переписи.</b> Текстовое приложение . . . . .	419/20
<b>Подданство.</b> Текстовое приложение . . . . .	423/24
<b>Статистико-экономическій очеркъ Подольской губерніи.</b> Текстовое приложение . . . . .	427/28
<b>Русскій проектъ подоходнаго налога 1905 г.</b> Текстовое приложение . . . . .	435/36
<b>Подъемныя машины.</b> Иллюстрированное текстовое приложение . . . . .	439/40
<b>Пожары и пожаротушеніе.</b> Иллюстрированное текстовое приложение . . . . .	443/44
<b>Статистико-экономическій очеркъ Полтавской губерніи.</b> Текстовое приложение . . . . .	535/36
<b>Польское искусство. Я. Матейко (1838—1893).</b> Проповѣдь Скарги . . . . .	619/20
<b>Польское искусство. А. Гроттгеръ (1837—1867).</b> Гибель города . . . . .	613/32
<b>Польское искусство. Я. Мальчевскій (род. въ 1854 г.).</b> Заколдованный кругъ . . . . .	635/36
<b>Польское искусство. В. Шимановскій (род. въ 1859 г.).</b> Шествіе на Вавель.	643/44

Для скорѣйшаго окончанія Словаря, въ настоящее время одновременно печатаются томы на буквы М, Н и О въ одной типографіи и параллельно съ ними томы на П, въ другой. Томы на Р, въ составъ которыхъ должны войти статьи о Россіи, въ виду войны и необходимости выждать полнаго выясненія ея результатовъ, выйдутъ въ концѣ всего изданія. Исторія и ходъ современной войны будутъ изложены по ея начальной датѣ подъ заглавіемъ: „**Четырнадцатый годъ**“.

---



## Опечатки и исправленія.

NB (Просятъ исправить въ текстѣ.)

<i>Томъ</i>	<i>Столб.</i>	<i>Строка</i>	<i>Напечатано</i>	<i>Слѣдуетъ</i>
XXV	81	6 св.	метаморфозъ,	метаморфизмъ,
XXVII	628	7 св.	Галъ	Гагъ
XXV	191	6/7 св.	см. <i>половые органы</i>	см. <i>мочеполовая система.</i>

---

Репродукциі съ картинъ Полѣнова будутъ даны при статьѣ Россія—искусство.

---

Съ 15 октябрия 1913 г. цѣна тома, по подпискѣ на все изданіе,  
3 р. 30 к., въ переплетѣ—30 р. 80 к.

(За пересылку по стоимости.)



# Дополнительный листок к 32 тому.

1933 г.

(Персия—Поляне).

Знаком \* обозначены слова, не вошедшие в основной том.

**Персия**, см. также *Персия в эпоху Четырехлетней войны*, XLVIII, 99/119; *школьное дело*, L, 88/89, 177/78.

\* **Персонафикация**, см. *олицетворение*.

**Персье**, Шарль, см. также XLV, ч. 1, 519.

**Перт**, графство в Шотландии, 120.772 жит. (1931); гор. П. в Шотландии — 34.807 жит. (1931); П., гл., гор. Зап. Австралии — 32.228 жит., с предместьями — 204.780 (1931).

**Перт Амбой**, 43 516 жит. (1930).

**Перу**, о современном состоянии П. см. XLVIII, 266/72.

\* **Перувианские течения** (Гумбольдтово течение), см. VIII, 172.

**Перуджия**, провинция в Италии, 514.946 жит. (1931).

**Перуджия**, гор. в Италии, 79.447 жит. (1931).

**Першерон**, см. *скотоводство* XXXIX, 365/66.

\* **Першинг**. Джон Джозеф, американск. генерал, см. XLVI, прил. *военные деятели*, 444.

**Перье** (Casimir-Perier), Жан Поль Пьер Казимир-П., ум. в 1907 г.; см. также XLV, ч. 1, 320.

**Песец**, см. также *пушной товар*, XXXIV, 217/26.

**Песнадорские острова**, 60.600 жит. (1925).

\* **Песнара** (Pescara), итал. провинция (с 1927 г.) в области Абрुццы и Молизе, на западном побережье Италии, 1,224 кв. км, 192.665 жит. (1931). Гл. гор. провинции — П., 9.630 жит. (1921), после присоединения в 1927 г. Кастелламаре Адриатико — 43.859 жит. (1931).

**Песньера**, 3.121 жит. (1921).

**Песня**, 86.441 жит. (1931).

\* **Песнь о Роланде**, см. XLV, ч. 1, 440/41; ср. *Роланд*.

**Песок**, ср. также *пустыни*, XXXIV, 105/06.

**Пессейн**, 62.959 жит. (1930).

**Песталоцци**, Иоганн, ср. также *школьное дело*; L, 52, 53, 104.

**Пестин**, см. XLV, ч. 3, 185/86, и XXXVI, ч. 1, 52/53.

\* **Пестновский**, Станислав Станиславович, см. XLI, ч. 2, прил. *деятели СССР*, 110/14.

\* **Пестрая медная руда** (*борнит*), см. XXIX, 483'.

\* **Пестрый песчаник**, нижний отдел триаса, см. XIII, 284.

\* **Пестуны**, см. XLI, ч. 1, 52.

**Песчаник**, о применении при шлифовании см. L, 256.

\* **Пет**, египетское божество, см. XXXVI, ч. 1, 408.

**Петарда**, деталь разрывного снаряда, см. XXXIV, 146.

\* **Петен**, Анри Филипп, франц. маршал, см. XLVI, прил. *военные деятели*, 405/06'; ср. XLVI, 117, и XLVIII, 228.

**Петервардейн**, с 1921 г. — в Югославии, 5.115 жит. (1921).

**Петергоф**, ныне в Ленинградском районе и области, 14.979 жит. (1931).

**Петергофский уезд**, в 1923 г. упразднен, территория вошла в состав троцкого у., упраздненного в 1928 г.

**Петербург**, 28.564 жит. (1930).

**Петерсон**, 138.513 жит. (1930).

\* **Петипа**, Мариус Мариусович, балетмейстер, см. XLV, ч. 2, 757.

\* **Петирек**, Феликс, чешский композитор, см. XLVIII, прил. *соврем. деятели науки и искусства*, 112/13.

**Петит**, см. *типографское дело*, XLI, ч. 8, 110 и табл. I.

\* **Петлюра**, Симон Васильевич, украинский полит. деятель (1877 — 1926), примкнул к украинскому националистическому движению, в 1903 г. в Львове вступил в украинскую соц.-демократ. партию, примкнув к ее правому крылу. После революции 1905 г. вернулся в Россию, участвовал в издании украинских журналов в Киеве и в Москве. Во время войны служил в Земском союзе. С июня 1917 г. по начало 1918 г. был генерал-секретарем по военным делам при правительстве Украинской Центральной Рады и принимал самое деятельное участие в вооруженном подавлении революционного укр. рабоче-крестьянского движения. В конце 1918 г. вошел в состав «Украинской Директории», в декабре 1918 г. свалившей правительство гетмана Скоропадского и 16 янв. 1919 г. объявившей войну Сов. России (см. XLI, ч. 3, 454). С 16 февраля 1919 г. П.

становится главой Директории, хлопочет о помощи для борьбы с большевизмом у Антанты (см. ХLI, ч. 3, 455), соглашаясь на все требования союзников; этот период Директории характеризуется призывом разных атаманов, необыкновенными жестокостями по отношению к нац. меньшинствам и революционному движению и небывалым развитием еврейских погромов (*петлюровщина*). После неудачи попыток заключить союз с Деникиным, П. принужден был к концу 1919 г. очистить Украину и перейти с остатком своих войск в Польшу, с которой он заключил договор 2 декаб. 1919 г. от имени «Украинской народной республики», отказавшись от Волыни, Холмщины и Вост. Галиции (см. *Россия — гражданская война*). В 1920 г. принимал участие в советско-польской войне на стороне Польши. В 1921 г., по требованию советского правительства, был выслан из Польши. 25 мая 1926 г. в Париже был убит еврейским часовщиком Шварцбродом, мстившим П. за еврейские погромы.

**Петр I Карагеоргиевич**, ум. в 1921 г.

\* **Петр Дуплий**, см. *шалануты*, ХLIX, 44.

**Петражицкий**, Лев Иосифович, до 1918 г. — проф. петроградского университета, в настоящее время — проф. варшавского у-та.

**Петрашевский** и **петрашевцы**, см. также ХL, 541.

\* **Петри**, Лауренциус и Олаус, деятели реформации в Швеции, см. *Скандинавия*, XXXIX, 193.

**Петринов**, ныне районн. центр БССР, 6.063 жит. (1931). *Петриковский район* занимает 2.931 кв. км с 81.196 жит.

**Петриковна**, ныне районн. центр Днепропетровской области УССР, 26.050 жит. (1926); *Петриковский район* занимает 725,8 кв. км с 53,2 тыс. жит. (1932).

**Петро-Александровск**, см. *Турткуль*, ХLI, ч. 10, 172.

**Петровск**, гор., районн. центр Нижне-Волжского края, 17.312 жит. (1931); *Петровский район* занимает 2.294 кв. км с 109.138 жит.

**Петровск** (с 1922 г. *Магач-Кала*), столица Дагестанской АССР, 52.040 жит. (1931); *Магач-калинский район* занимает 2.399 кв. км с 20.219 жит.

**Петровская**, станция, ныне в Славянском районе Сев.-Кавказск. края, 10.889 жит. (1926).

**Петровская Академия**, с 1894 г. *Московский сел.-хоз. институт*; в июне 1917 г. ей было возвращено название Петровской сельскохозяйственной академии, а в 1923 г. — она стала Сельско-хозяйственной академией им. К. А. Тимирязева. В мае 1930 г. из состава академии выделены самостоятельные институты: 1) садоводства и огородничества, 2) животноводства (мясо-молочный), 3) рыбного хозяйства, 4) водного хозяйства, 5) механизации и электрификации сельского хозяйства. В августе 1930 г. академия была закрыта, и основан учебный городок им.

К. А. Тимирязева, объединивший эти именованные институты и вновь организованные: 1) зерновых культур, 2) агрохимии и почвоведения, 3) сельско-хозяйственных кадров, 4) социалистического земледелия и др. учебные и научно-исследовательские институты. В 1931 г. из института садоводства и огородничества были выделены и переведены в г. Козлов (Мичуринск) все плодородство и ягодные культуры, а оставшая часть продолжала существовать под названием овощного института. В 1932 г. институт зерновых культур, овощной институт и институт агрохимии и почвоведения были объединены в Сельско-хозяйственный институт им. К. А. Тимирязева.

\* **Петровский**, Григорий Иванович, см. *деятели СССР*, ХLI, ч. 2, 114/18.

**Петровский завод** (*Петровск-Забайкальский*), гор. с 1926 г., районн. центр Восточно-сибирского края, 10.157 жит. (1931); *Петровско-заводский район* занимает 6.098 кв. км с 24.380 жит.

**Петровский уезд** б. Саратов. губ., упразднен в 1928 г.

**Петроград**, 26 февр. 1924 г. переименован в *Ленинград*; по предварит. итогам учета городского населения в 1931 г. было 2.236.515 жит.; в 1913 г. — 2.124,6 тыс. жит., в 1917 г. — 2.300 тыс., в 1918 в. — 1.469 тыс., в 1920 г. — 740 тыс., 1923 г. — 1.093 тыс., в 1926 г. — 1.535 тыс., в 1928 г. — 1.677 тыс. жит. По переписи 1926 г. самостоятельных было 53,9% (в 1910 г. — 62,2%, в 1923 г. — 55,4%). См. *Дополнительный том*.

**Петроградская губерния**, переименована 26 февр. 1924 г. в Ленинградскую. По мирным договорам 1920 г. к Эстонии отошли 394 кв. версты гдовского у. и 245 кв. верст ямбургск. у., к Финляндии — 77 кв. верст петроградского у. В 1927 г. П. г. упразднена, территория ее вошла в состав Ленинградской области (см. ХLI, ч. 3, 43/45).

**Петроградский уезд**, упразднен в 1927 г.

**Петрозаводск**, с 1927 г. главн. гор. Карельской АССР, 37.569 жит. (1931).

**Петрозаводский уезд**, вошел в 1920 г. в состав Карельской трудовой коммуны, преобразованной в 1923 г. в Карельскую АССР; с вхождением КАССР на районное деление П. у. упразднен.

**Петронов**, с 1919 г. — в Польше, ныне повет. центр Лодзинского воеводства, 51.281 жит. (1931).

**Петроновская губерния**, с 1919 г. — в Польше (мирный договор 18. III. 1921).

**Петропавловск** (ныне *Петропавловск Камчатский*), окружн. и районн. центр камчатского округа Дальневосточного края, 6.000 жит. (1932); *Петропавловский район* занимает 53.502 кв. км с 9.800 жит.

**Петропавловск**, гор., с 1932 г. — центр Карагандинской области Казахской АССР, 64.000 жит. (1932).

**Петропавловская крепость**, после Октябрьской революции преобразована в музей и передана в ведение Музея Революции.

**Петропавловский уезд**, вошел в состав Акмолинской губернии Казахской (б. Киргизской) АССР (1920), с переходом Каз. АССР на районное деление, *упразднен*.

**Петропавловский уезд**, в 1926 г. *упразднен*, территория вошла в состав Камчатского округа Дальневосточного края.

**Петруниевич**, Иван Ильич, с 1920 г. в эмиграции, ум. в 1928 г.

**Петрушевский**, Дмитрий Моисеевич, с 1928 г. член Академии наук СССР. Последние издания: «Очерки из истории средневекового общества и государства» (5-ое изд. 1922); «Великая хартия вольностей» (2-ое изд. 1917); «Восстание Уота Тайлера» (3-ье изд. 1927); «Феодализм и натуральное хозяйство» (1917); «Очерки из экономической истории средневековой Европы» (1928).

\* **Петтен**, Саймон Нельсон, американск. экономист, см. XLVIII, прил. *соврем. деятели науки*, 89/90.

**Петуния**, см. также *цветоводство*, XLV, ч. 3, 215.

\* **Петух летучий**, см. *летучие рыбы*.

\* **Петух морской**, см. XXXIV, 321, ср. также *трилли*, XLI, ч. 3, 233.

\* **Петухоголосость и петухоперость**, см. *феминизация*, XLIII, 142.

\* **Петуший гребешок**, см. XXXIV, 321; ср. также *цветоводство*, XLV, ч. 3, 214.

\* **Петушии сиклистые**, см. XXXIV, 322.

\* **Пеуни**, *звонкая жужелица*, см. XXXIV, 322.

\* **Пехлеви**, Риза-хан, см. XLVII, прил. *соврем. иностр. полит. деятели*, 63, и *Персия в эпоху Мировой войны*, XLVIII, 99/119.

\* **Пехлеви**, гор., см. *Эзгели*.

**Пехота**, см. XXXIV, 322.

\* **Печ**, гор., см. *Фюнфкирхен*, 61.801 жит. (1930).

\* **Печатание**, см. *типографское дело*, XLI, ч. 8, 120/32, и *фотомашинографское дело*, 384/96.

**Печи**, см. *шахтная печь*, XLIX, 156/57, и XV, прил. *горн*. О пламенных П. см. XXIV, прил. *кирпич и кирпичное производство*, 418. Мартеновский процесс, см. XX, прил. *железодетальное производство*, 40/42; XXIX, прил. *медные руды и технология меди*, 491/92'. Пудлинговый процесс, см. XX, прил. *железодетальное производство*, 35/37. О тигельных П. см. XX, прил. *железодетальное тр-во*, 42/43. О муфельных П. см. *муфель*, XXIX, 445. О комнатных П. см. XLV, ч. 3, прил. *центральное и местное отопление*, 319'/28'. О стеклоплавильных П. см. *стекло*, XLI, ч. 5, 514 сл. Об электрических П. см. *электролампа*. П. кремационная см. *трупоожигание*.

**Печорский уезд**, в 1921 г. вся территория его за исключением двух волостей вошла в состав образованной Авт. обл. Коми, во вновь образованный ижмо-печорский у., упраздненный

с переходом А. о. Коми на районное деление в 1930 г.

**Печоры**, по мирному договору 1920 г. отошли к Эстонии.

**Печь**, гор., в Зетской бановине в Югославии, 18.577 жит. (1921).

**Пешавар**, 121.866 жит. (1931), гл. гор. Северо-западной пограничной провинции (см. XLI, ч. 6, 522).

\* **Пешехонов**, Алексей Васильевич, см. XXXIV, 322/23. Ум. в 1933 г. в Риге, где был последнее время консультантом торгпредства СССР.

**Пешт**, города в Венгрии: 1) Кип-Пешт, 64.547 жит. (1930); 2) Ней-Пешт, 67.374 жит. (1930).

**Пешт**, комитат в Венгрии, 1.368.667 жит. (1930).

**Пещеристая тлянь**, см. XXIX, прил. *мочеполовая система*, 385<sup>а</sup> сл.

\* **Пи** (π), см. *Лудольфово число*, XXVII, 432, и *жадратура*, XXIV, 32.

**Пицца-Армерина** (см. XXXII, 280), гор. в итальянск. пров. Кастрождованни в Сицилии, 38.046 жит. (1921).

**Пиблс**, графство в Шотл., 15.050 жит. *Пиблс*, гл. гор. графства — 5.853 жит. (1931).

\* **Пигалица**, см. *чибис*.

\* **Пигментные бактерии**, см. XLV, ч. 3, 48/50.

**Пигу**, Артур Сесиль, англ. экономист, см. XLVIII, прил. *соврем. деят. науки*, 90.

\* **Пижмовая нафтора**, см. XLI, ч. 7, 8.

\* **Пижмовое масло**, см. XLI, ч. 7, 8.

\* **Пиз**, Эдуард, англ. социалист, см. XLVIII прил. *соврем. деятели науки*, 90.

**Пиза**, провинция в Италии, 2.442 кв. км, 334.780 жит. (1931).

**Пиза**, гл. гор. одноименной пров., 72.952 жителей (1931).

\* **Пий XI**, римский папа, см. XLVII, прил. *соврем. иностр. полит. деятели*, 63/64.

**Пика**, см. *холодное оружие*, XLV, ч. 2, 685/86.

\* **Пинар**, Эмиль, франц. математик, см. XLVIII, прил. *соврем. деятели науки*, 4; о теореме П. см. XLV, ч. 2, 51.

\* **Пинассо**, Пабло, франц. живописец, см. XLVIII, прил. *соврем. деятели науки и искусства*, 106.

**Пине**, ср. также XLV, ч. 2, прил. *техника хлопчатобумажного производства*, 55/56.

\* **Пинель**, Конрад, см. *Цельтес*, XLV, ч. 3, 273/75.

\* **Пикировна**, см. *садоводство*, XXV, 49.

\* **Пиннеринг**, Эдуард Чарльз, американск. астроном, см. XLVIII, прил. *современные деятели науки*, 7.

\* **Пинническое телосложение**, см. XLV, ч. 2, 124.

**Пикириновая кислота**, см. также *зимия взрывчатых веществ*, XLV, ч. 2, 277.

\* **Пикролит**, разновидность змеевика, см. XXI, 288.

Пинте, Рауль Пьер, см. также XLV, ч. 2, 674/75.

\* Пиктограмма, см. *письмена*, XXXII, 232.

Пила, см. XXVII, прил. *лесопилки и лесопильные заводы*, 491' сл.; о столярных пилах см. XLI, ч. 4, 665/66.

Пилиббит (Pilibhit), 32.344 жит. (1921).

Пилон, Жермен, см. также XLV, ч. 2, 522.

\* Пилсудский, Юзеф, польск. полит. деятель, см. XLVII, прил. *соврем. иностр. полит. деятели*, 64. См. *Речь Посполитая*, XXXVI, ч. 1, 720/23, и XXXVI, ч. 2, 1 сл. До 1927 г. — премьер и военный министр. с 1927 г. — только военный министр, сохраняет тем не менее решающее влияние на всю политическую жизнь Польши.

\* Пиль, Роберт Уильям, англ. полит. деятель, см. XLVII, прил. *соврем. иностр. полит. деятели*, 64.

\* Пильвина, рыба, см. *тюрбо*.

\* Пильве, Антуан, франц. юрист, см. XLVIII, прил. *соврем. деятели науки*, 99.

Пильзен (чешск. *Пльзень*), окружн. гор. в зап. Богемии (Чехословакия), 114.150 жит. (1930); после присоединения в 1925 г. 4 пригородов). См. XLVIII, 339 и 353.

\* Пильняк, Борис (псевдоним Бориса Андреевича Вогау), известн. соврем. писатель, см. *русская литература*.

Пильтен, ныне в Латвии.

Пинаколин, см. также *терпены*, XLI, ч. 7, 600.

Пинанон, см. XV, 133, 134 и XLI, ч. 7, 600.

Пинанг, вместе с административно причисленными к нему провинцией Уэллесли и округом Диндингс — 1.489 кв. км с 359.757 жит. (1931).

Пинар-дель-Рио, 50.315 жит. (1927).

Пинатипия, см. XLIV, 362.

Пинега, ныне село, районн. центр Северного края, 1.376 жит. (1926); *Пинежский район* занимает 14.700 кв. км с 27.000 жит. (1932).

Пинежский уезд, упразднен в 1929 г. с переходом на новое административное деление. Территория вошла в состав Северного края.

Пинен, см. также XXXIX, 228.

\* Пинзальц, см. *олово*, XXX, 580.

\* Пинол, см. *терпены*, XLI, ч. 7, 604.

Пинси, с 1921 г. в Польше (Полесское воеводство) поветовый центр, 23.468 жит. (1921).

Пинский уезд, по договору 18 марта 1921 г. отошел к Польше.

Пинчер, см. также *тюрриеры*, XLI, ч. 7, 620.

Пинчов, ныне поветовый центр в Келецком воеводстве в Польше, 7.749 жит. (1921).

\* Пион, Жорж, франц. поэт, см. XLVIII, прил. *соврем. деятели науки и искусства*, 142.

Виперидин, см. также *химии*, XLV, ч. 2, 391.

\* Пиперно, см. *туфовые лавы*, XLI, ч. 10, 255.

\* Пирамидный пучок, см. *физиология нервной системы*, XLIII, 406.

Пиранделло, Луиджи, см. также XLVIII, прил. *соврем. деятели науки и искусства*, 142/43.

\* Пиранези (Piranesi), Джамбаттиста, итальянск. гравер и архитектор (1707 или 1720—1778), род. в Венеции, учился и работал гл. обр. в Риме. П. воспроизводил в смелой живописной гравюре, широко пользуясь светотенью и рядом новых эффектных приемов, римские древности и виды. Гравюры П. по большей части составляют сборники: «*Veduto di Roma*» (1748, т. т.), «*La antichità Romana*» (1756, 4 т. т.), «*Della magnificenza ed architettura dei Romani*» (1760), «*Antichità della Magna Grecia*», «*Antichità di Pompei*» (2 т.), «*Opere varie di Architettura*» (1750) и «*Carceri*» (2-ое изд. 1760). Построил церковь Priogato di Malta в Риме. — Сын П., Франческо (1756—1810), также гравер, содержал в Париже художественную школу, спекулировал произведениями отца и некоторое время был на шведской и римской дипломатической службе. Из его гравюр особенно известен портрет отца.

Пирано, с 1920 г. — в Италии (провид. Пола); 14.158 жит. (1921).

Пиратство, см. XXXV, 457/60.

Пирей, важнейший порт Греции, в 8 км от Афин, 251.659 жит (1928); развитая промышленность: хлопчатобумажная и шерстяная, машиностроительные заводы, мельницы, судостроительные верфи и пр. Историю П. см. *Афины*, IV, 372 сл.

\* Пиренс, см. *стекло*, XLI, ч. 4, 512.

Пирен, Анри, бельгийск. историк, см. XXXII, 197, и XLVIII прил. *соврем. деятели науки*, 57.

Пире, Роберт, ум. в 1920 г. *Ср.* XVI, 12.

\* Пирне, Клеменс, герм. медик, см. XLVIII, прил. *соврем. деятели науки*, 36/37; *ср. туберкулез*, XLI, ч. 9, 411, 417/18.

Пирмазэнс, 42.996 жит. (1925).

Пирмонт, присоединен в 1922 г. по плебисциту к Пруссии (пров. Ганновер).

Пирна, 31.215 жит. (1925).

\* Пирозома, см. *оболочниковые*, XXX, 401.

Пироксилан, см. также *химия взрывчатых веществ*, XLV, ч. 2, 273 сл. и 281/82; *ср.* XXXIV, 136.

\* Пироскопы (*Зегера*), см. XV, 433.

Пирот, ныне в Моравской бановине Югославии, 10.534 жит. (1921).

\* Пирр, (Pierre), гор., см. XXXIV, 291.

Пиррон, см., также *скептицизм*, XXXIX, 222.

\* Пирс, Патрик, ирландск. полит. деятель, см. XLVII, прил. *соврем. иностр. полит. деятели*, 64, и *Ирландия в эпоху мировой войны*, XLVII, 449 сл.

Пирсон, Карл, см. также XLVIII, прил. *деятели науки*, 4.

Пирятин, гор., районн. центр Харьковской обл. УССР, 11.080 жит. (1932). *Пирятинский район* занимает 1.209 кв. км со 109,3 тыс. жит.

Пирятинский уезд, упразднен в 1928 г.,

территория вошла в состав б. Полтавского округа.

\* **Писек**, окружн. гор. в Южной Богемия (Чехословакия), на р. Влтаве, жел.-дор. узел, 16.973 жит. (1930).

\* **Писнатор**, Эрвин, талантливый современный германский режиссер, представитель левого направления в театре, создатель берлинского «театра Писнатора». Одно время, в увлечении чисто формальными мотивами, ставил и пьесы, лишённые революц. значения («Соперники», «Последний император» Блока). Его постановки: «Гопп-ля» Толлера, «Заговор императрицы» А. Толстого, «Швейк» Гашека. Огромное революционное значение имела его постановка пьесы К. Кредде «Параграф 218» (против закона, запрещающего аборт). В настоящее время занят постановками в некоторых советских театрах.

**Писсарро**, Камиль (1830—1903), см. также XLV, ч. 1, 563/64.

**Пистойя**, 69.998 жит. (1931), главн. гор. образованной в 1927 г. одноименной провинции в Тоскане (Италия), занимающей 952 кв. км с 210.801 жит. (1931).

**Питание**, см. также *физиология питания*, XLIII, 415/26, и *жизнь биологическая*, XLV, ч. 2, 368/85; о значении неправильного питания см. *терапия*, XII, ч. 7, 522/23; об эволюции питания см. *эволюция внешнего быта*, I, 679/83.

**Питейная торговля**. Запрещение продажи спиртных напитков (1914) было впоследствии подтверждено революционным законодательством. В СССР в 1923 г., в связи с разрешением торговли спиртными напитками, как производством спиртных напитков, так и торговля ими составляет государственную монополию.

**Питекантропос**, см. также XLV, ч. 3, 672/73.

**Питерборо**, 43.558 жит. (1931).

**Питер-Маритцбург**, 36.023 жит. (1921), из них европейцев 17.998; в 1931 г. европейцев 21.566.

**Питешти**, 19.360 жит. (1930). 29 ноября 1916 г. был занят войсками 9-ой немецкой армии (см. XLVI, 102/03).

**Питуэские о-ва**, административно причислены к провинции Балеар, 28.500 жит. (1920).

**Питтсбург**, 669.817 жит. (1930).

**Питтсфильд**, 49.677 жит. (1930).

**Пиура** (см. XXXII, 295), 15.000 жит. (1925).

\* **Пифон**, см. *религия*, XXXVI, ч. 1, 416.

\* **Пифос**, см. *зрелищные вазы*, XVII, 69.

**Пишон**, Стефан, см. также XLVII, прил. *современные иностр. полит. деятели*, 64.

**Пишпек**, в 1926 г. переименован в *Фрунзе* (см. XLV, ч. 1, 662), 44.340 жит. (1932), станц. Пишпек Турк.-сиб. ж. д.; *Фрунзенский район* Киргизск. АССР занимает 1.424 кв. км с 55.335 жит.

**Пишпекский уезд**, в 1922 г. вошел в состав Джетысуйской (быв. Семиреченской) области вновь образованной Туркестанской АССР,

при размежевании Средней Азии (1924) часть уезда отошла к Киргизской АССР, часть — к Кара-Киргизской авт. обл. При переходе на окружное деление в 1925 г. упразднен.

**Пищеварение**, см. также *жизнь биологическая*, XLV, ч. 2, 368/85.

\* **Плавательный пузырь**, см. XXXIV, 64/66.

\* **Плавень (флюс)**, см. XX, прил. *железодобывательное производство*, 26.

**Плавиковая кислота**, см. также XLV, ч. 1, 667/68.

\* **Плавня металлов**, см. XXVII, прил. *литейное дело*, 213/22'.

**Плавт**, см. также *Рим — литература*, XXXVI, ч. 2, 364/65.

\* **Плазмодии**, см. *слизистые грибы*, XXXIX, 497.

**Плазмолиоз**, см. также *растение*, XXXVI, ч. 1, 9/10.

**Планари**, см. также XLV, ч. 3, 704.

\* **Планет**, см. XXXIX, прил. *сел.-хоз. машины и орудия*, 20.

**Планетарий**. В 1924 г. фирма Цейсс в Йене построила оптический П.; этот сложный прибор состоит из собрания проекционных фонарей (до 119), приводимых в движение электромоторами, и воспроизводит с большой точностью вращение небесного свода на полукруглом куполе (обычно диаметром 25 м). Первый П. в СССР был открыт в 1929 г. в Москве.

**Плани**, см. также XLVIII, прил. *соврем. деятели науки*, 18; ср. XLI, ч. 7, 506/08.

\* **Планнет**, Горас, ирландск. полит. деятель, см. XLVII, прил. *соврем. иностр. полит. деятели*, 64.

**Плантлон**, см. также XLIII, 52/64.

\* **Плантаж**, см. *раскопки*, XXXV, 665.

\* **Плантэ**, Жан, франц. физик (1834—1888), изобретатель свинцовых аккумуляторов (см. I, 587/88).

\* **Планширь**, см. *судостроение*, XLI, ч. 5, 341 сл.

\* **Пластиды**, см. *хроматофоры*, XLV, ч. 3, 43/46; см. также *растение*, XXXVI, ч. 1, 7/8.

\* **Пластинка научна**, см. *резиновая промышленности*, XXXVI, ч. 1, 280/83.

\* **Платежный баланс**, см. *торговля*, XLI, ч. 8, 455, 489/92, 543/44, и *экономика политическая*, 384/85.

\* **Платинотипия**, см. XLIV, 361.

\* **Платированная ткань**, см. *трикотажное и чулочное производство*, XLI, ч. 9, 267'.

**Плато**, ср. также *рельеф земной поверхности*, XXXVI, ч. 1, 437 сл.; о «плато прерий» см. *С.-А. С. III*, XLI, ч. 6, 516.

**Платон**, см. также *социализм*, XI, 391/93.

**Платонов**, Сергей Федорович, ум. в 1933 г. в Самаре.

\* **Платосома**, см. *хондриосома*, XLV, ч. 2, 736.

\* **Платтер**, Юлиус, швейцарск. экономист, см. XLVIII, прил. *соврем. деятели науки*, 90.



Плауэн, 111.436 жит. (1925).

Плацдарм, см. также *фортификация*.

Плебисцит, см. также *референдум*; о П. в древнем Риме см. XX XVI, ч. 2, 224.

\* Плевэ, Павел Адамович, см. XLVI, прил. *военные деятели*, 434; XLVI, 41/43.

Плевна, 28.775 жит. (1926); о взятии П. в 1877 г. см. XLI, ч. 6, 725.

Плеврит, см. также *туберкулез*, XLI, ч. 9, 457/58.

\* Плейс, Френсис, см. *чартизм*, XLV, ч. 3, 574 сл.

\* Плейтун-план, см. *школьное дело*, I, 190.

\* Пленсит, см. *неврит*, XXX, 94.

\* Пленшан, Ян, см. *Райнис*.

\* Племенной скот, см. *скотоводство*, XXXIX, 344/80.

\* Пленге, Иоганн, нем. экономист, см. XLVIII, прил. *соврем. деятели науки*, 90.

\* Пленения теория, см. *космогония и эволюция небесных тел*.

\* Пленер (в дорожном строительстве), см. XLI, ч. 10, прил. *экономика и новейшая техника транспорта*, 519'.

Пленеризм, см. также *Франция — искусство*, XLV, ч. 2, 554.

\* Плеонаст, см. *шпинель*, I, 387.

Плерома, см. также *конус нарастания*, XXV, 98.

Плес, ныне в середском районе Ивановской пром. обл., 1.988 жит. (1930).

\* Плесс, гор. в Пруссии, 5.000 жит., в 1915 — 16 г. г. главная квартира герм. командования на вост. фронте.

\* Плетенка, хлопч.-бум. ткань, см. XLV, ч. 2, прил. *техника хлопч.-бум. производства*, 55/56.

Плеханов, Георгий Валентинович. В годы, когда партия во главе с Лениным вела ожесточенную борьбу с ликвидаторами справа и «слева», т.-е. с группой «впередовцев», П. оказал большую услугу партии, примкнув к большевикам в этой борьбе. Но и тут он проявил ряд колебаний, и, начиная с 1913 г., снова занял позицию, объективно направленную против интересов партии, т. к. обвинял большевиков в «раскольничестве» и требовал «единства», т.-е. единства с теми самыми ликвидаторами, которых он же обвинял в разрушении партии, в отрицании гегемонии пролетариата и т. д. Во время Мировой войны П. выступил ярким патриотом стран «Согласия», проповедывал войну с Германией «до победного конца» и классовый мир в России, высказывался даже против революционной борьбы с паризмом до тех пор, пока не будет побежден «внешний враг». Т. о., он оказался на крайне-правом фланге русского меньшевизма. Это явилось отчасти отражением и общен исторических взглядов П., в частности его концепции русского исторического процесса, которая характеризует его работу «История общественной мысли в России», где проблемы классовой борьбы

приносятся в жертву понятию надклассовой государственности. Февральская революция вернула П. в Россию после 37 лет эмиграции. И здесь он остался верен своей социал-шовинистской позиции, присоединив к ней яростную борьбу против большевиков и особенно против Ленина. П. со своими единомышленниками основал газету «Единство» и «нефракционную» группу под тем же названием (статьи из «Единства» были перепечатаны в Париже в сборн. «Год на родине»). Со своими идеями «классового мира» и войны «до победного конца» он выступил и на т. н. «государственном совещании» в Москве 12. VIII. 1917 г., вместе с Брешко-Брешковской и Кропоткиным, при чем Керенский рекомендовал их всех, как «депутатов от истории». Октябрьскую революцию П. встретил резко враждебно, но признавал ее пролетарский характер и не принял предложения Савинкова идейно возглавить контрреволюцию, заявив при этом, что он «сорок лет служил пролетариату и не он будет его расстреливать», даже если пролетариат идет «по ложному пути». Умер П. 30 мая 1918 г. в Финляндии, одинокий, отвергнутый революцией. — Кроме своей заслуги как одного из основоположников русского марксизма, помимо своей революционно-теоретической работы до 1903 г., т.-е. до тех пор, пока он не стал меньшевиком, П. внес огромный вклад в развитие и популяризацию философии марксизма и особенно исторического материализма. Правда, и в этой области у П. был ряд существенных ошибок, вскрытых и разоблаченных Лениным («Соч.», т. XIII, а также «Ленинские сборники», особенно IX и XII). Так, П. отделял диалектику от теории познания, не понимая, что «диалектика и есть» теория познания (Гегеля) и марксизма (Ленин, «Соч.», т. XIII, стр. 303). Далее, он в своей критике махизма игнорировал его связь с определенными школами в новой физике, что, по мнению Ленина, значило «издеваться над духом диалектического материализма» (стр. 206). П. принимал теорию, что наши представления о мире являются лишь «иероглифами» или символами действительных «вещей в себе», допускал такие «неуразумные», по выражению Ленина, фразы, как то, что «всера» в существовании внешнего мира «есть неизбежное salto vitale» (жизненный прыжок) «философии» и т. д. Все же, несмотря на эти ошибки и многие другие, — по мнению Ленина, высказанному уже после смерти П., — «все, написанное П. по философии, это лучшее во всей международной литературе марксизма» (Ленин, Сочинения, 2 изд., т. 26, стр. 135), хотя Ленин же не раз указывал философские ошибки П. (особенно в книге «Материализм и эмпириокритицизм», также в Ленинском сборнике IX). Вообще при всех своих политических ошибках, при всем своем непонимании залач пролетариата в империалистической войне и в

революции 1917 г. (в отчасти и 1905 г.) П. был и остается одним из самых крупных мыслителей и одним из самых блестящих писателей как в довоенном II Интернационале, так и в истории революционного движения и общественной мысли России. Эти заслуги П. всегда признавал Ленин, несмотря на многолетнюю политическую и теоретическую борьбу против него. **Б. Г.**

Плимут, 208.166 жит. (1931).

\* Плимут-рок, см. XXXIII, прил. *птицеводство*, 675'.

Плис, см. также XLV, ч. 2, прил. *техника хлопчатобумажного производства*, 55/56.

\* Плиски, см. *трясогузки*, XLI, ч. 9, 401.

\* Плодовитость, см. *теория и статистика населения*, XLI, ч. 7, 385/87.

\* Плодолистни, см. *цветковые растения*, XLV, ч. 3, 176/77, 185 сл., 192/95.

Плоешти, 77.325 жит. (1930).

\* Плонбой, Питер К., см. *социализм*, XL, 417.

Плонск, гор., ныне поветовый центр Варшавского воеводства в Польше, 9.220 жит. (1921).

\* Плонская печать, см. *фотожестяническое дело*, XLIV, 392/94.

Плоскогорье, см. также *равнины и рельеф земной поверхности*.

Плотины, см. также *шлюзы*.

\* Плотничные работы, см. XLI, ч. 5, 76/78.

\* Плоты, см. *транспорт*, XLI, ч. 10, 641'.

Плоцк, *Плоцкая губерния и плоцкий уезд* по договору 18. III. 1921 г. отошли к Польше. Ныне Плоцк поветовый центр Варшавского воеводства, 25.752 жит. (1921).

Плуг, см. также XXXIX, прил. *сельско-хоз. машины и орудия*, 8/16; *трактор*, XLI, ч. 9, 62, 69/71, 74/75, 78.

Плуняны, по мирному договору 1920 г. отошли к Ляте.

Плутоской роман, см. *роман*.

\* Плюмер, Герберт, англ. военн. деятель, см. XLVI, прил. *военные деятели*, 413'/14'. С 1925 г. по 1928 г. — верховный комиссар в Палестине.

\* Плясна, см. *танцы*.

\* Пневматические шины, см. XLIX, 613.

Пнеймоторакс, см. также *туберкулез*, XLI, ч. 9, 453/55, 458.

\* Пнеймонониоз, см. *профессиональные болезни*, XXXIII, 601.

\* Пном-Пен, гл. гор. Камбоджи, на Меконге, в 300 км от его впадения, 77.050 жит. (1926).

По, 37.711 жит. (1926).

По, Эдгар, см. также XLI, ч. 6, 499.

\* Поалей Цион, еврейская полупролетарская организация, см. XXXIX, 108/09. В 1917 г. часть П. Ц., конституировавшаяся еще в 1905 г. в «Евр. соц.-дем. раб. партию» с сохранением прежнего названия (ЕОДРП П. Ц.), выделила левое «большевистское» крыло, а в 1919 г. (на Украине) — «Евр. ком. партию» («П. Ц.»), вошедшую в конце 1922 г. в РКП(б). Аналогичное явление

произошло одновременно также в Чехословакии, Австрии и Палестине. Однако, П. Ц. до сих пор не освободилась от прежних националистических установок и обнаруживает постоянную тенденцию ко всяким соглашениям с правыми группами.

Побег, см. также *самовольное оставление*, XXXVII, 166, и *восто-судебное право СССР*, XLI, ч. 3, 197.

Повенец, ныне село в Карельской АССР, 2.111 жит. (1926).

Повенецкий уезд, в 1922 г. его территория вошла в Карельскую АССР, ныне *упразднен*.

\* Поверхностное натяжение, см. XX, 283/86, и XXXIV, 357/58.

Повет, в современной Польше административная единица: воеводства делятся на П. (см. XXXVI, ч. 2, 1).

\* Повязки хирургические, см. XLV, ч. 2, 419/21.

\* Погани, Йозеф, венгерск. полит. деятель, см. XLVI, прил. *иностран. полит. деятели*, 65.

\* Поганка большая, см. *чума*, XLVIII, 663.

Погар, ныне село, районный центр Западной области, 5.035 жит. (1926). *Погарский район* занимает 975 кв. км с 54.588 жит. (1931).

\* Погendorff (Poggendorff), Йоганн Христиан, нем. физик (1796—1877), работал по магнетизму, изобрел мультипликатор и веркальный гальванометр (см. XXX, 33, и XII, 452). Нап.: «Lebenslinien zur Geschichte der exacten Wissenschaften» (1853); «Biographisch-literarisches Handwörterbuch zur Geschichte der exacten Wissenschaften» (1857—1863, 2 т.); «Geschichte der Physik» (1879); с 1824 г. издавал «Annalen der Physik und Chemie».

\* Погонная линия, см. *трактрисса*, XLI, ч. 9, 95.

Погорелов-Городище, ныне село, районн. центр Западной области, 1.379 жит. (1926); *Погорельский район* занимает 1.318 кв. км с 66.567 жит. (1932).

\* Пограничная охрана (прежде стража), см. III, 516. В СССР П. о. создана в 1918 г. с подчинением Наркомфину, в настоящее время подчинена ОГПУ.

\* Погромы еврейские, см. *евреи*, XIX, особенно 457/58; см. также *ритуальные процессы*.

\* Погрузна и *выгрузка*, см. XLI, ч. 10, прил. *транспорт*, 642'/43'.

\* Податная система, см. *финансы*, XLIII, 610/16.

\* Подбельский, Вадим Николаевич, см. XLI, ч. 2, прил. *деятели СССР и Октябрьской революции*, 118.

\* Подберезовик, гриб, см. *березовик*.

\* Подвес Кардана, см. XLIX, 105 сл.

\* Подвесные железные дороги, см. XX, прил. *железные дороги*, 70/72.

\* Подветренные острова, см. *Английские острова*. О П. о. в Великом океане см. *Таити*, XLI, ч. 6, 691.

\* Подвижное равновесие, см. *диссоциация*,

XVIII, 412, и *химическое равновесие*, XLV, ч. 2, 332 сл.

**Подвижные игры**, см. *физическая культура*.

**Подводные лодки**, см. также *судостроение*, XLI, ч. 5, 397/401.

\* **Подводная война**, см. *борьба на морях 1914—1918 гг.*, XLVI, 381 сл.

**Подгорица**, с 1918 г. — в Югославии, в Зетской бановине, 10.053 жит. (1921).

\* **Подгорновцы (стефановцы)**, см. *сектантство*, XXXVII, 633/35.

**Подгуржо**, ныне в Польше, в Краковском воеводстве, 24.676 жит. (1921).

**Подданство**, ныне чаще *гражданство*. О лицах, не имеющих гражданства, см. *экспатриация*.

**Подделка**, см. также *уголовное право СССР*, XLI, ч. 3, 159/62.

**Подеста**, см. также *Флоренция*, XLIV, 151.

**Подюг**, по Угол. кодексу РСФСР влечет лишение свободы со строгой изоляцией на срок до 5 лет, с конфискацией имущества или без таковой, а если последствия П. нанесли тяжелый ущерб государству, сопровождались человеческими жертвами или общественными бедствиями, влечет лишение свободы на срок до 10 лет (Угол. кодекс, ст. ст. 79 и 175). В случаях совершения П. классово-враждебными элементами или в контрреволюционных целях преступление квалифицируется по ст. 58<sup>9</sup> (высшая мера социальной защиты).

**Подкаменная Тунгузиз**, см. *Тунгузка Подкаменная*.

\* **Подкарпатская Русь**, см. *Чехословакия*, XLVIII, 333, 336/37, 341/48 и *passim*.

\* **Подмастерье**, см. *цехи*, XLV, ч. 3, 394; *рабочий класс*. XXXIV, 369/73, 393/395, 408.

**Подобие**, см. также *теоретические основы математики*, XLI, ч. 7, 370.

**Подольск**, ныне район, центр Московск. обл., 42.017 жит. (1931). *Подольский район* занимает 832 кв. км с 70.799 жит.

**Подольская губерния**, с переходом УССР на окружное деление в 1925 г. *упразднена*.

**Подольский уезд**, в 1928 г. упразднен. Территория его вошла в состав Московской обл.

**Подомовый налог**, в СССР отменен. Ср. *финансы СССР*, XLI, ч. 2, 457.

\* **Подорожники**, см. *пушочка*.

**Подходный налог**, см. также *финансы СССР*, XLI, ч. 2, 516/17.

**Подпочва**, см. *почва*.

**Подряд**, см. также *хозяйственное право СССР*, XLI, ч. 3, 46/48.

**Подсолнух**, см. также *технические растения*, XLI, ч. 7, 685/86.

\* **Подсочна**, см. *растительные соки*, XXXVI, ч. 1, 60, 84/88.

\* **Подстанова**, см. *субституция*, XLI, ч. 5, 189/90.

\* **Подстилка торфяная**, см. XLI, ч. 9, прил. *торф*, 41/46', 68'.

**Подстрекательство**, см. также *уголовное право СССР*, XLI, ч. 3, 146.

**Подсудность**, см. также *уголовное судопроизводство СССР*, XLI, ч. 3, 252, и *гражданский процесс в СССР*, XLI, ч. 3, 225/26.

\* **Подшипник**, см. также *трансмиссии*, XLI, ч. 9, 106/09, и *тренине*, XLI, ч. 9, 171.

**Подъемные машины**, см. также *элеваторы*.

\* **Полячев**, Семен Павлович, см. XI, 687.

**Пожалование**, с падением у нас царизма в 1917 г., уничтожено.

**Пожаревац**, ныне в Югославии в Дунайской бановине, 11.365 жит. (1921).

**Пожега**, с 1921 г. в Югославии, в Савской бановине; гор. П.—7.041 жит. (1921).

**Поземельная община**, см. *сельская поземельная община и эволюция собственности*.

**Поземельный налог**, см. *финансы СССР*, XLI, ч. 2, 457, о едином сельско-хозяйственном налоге, см. там же, 514/15.

**Познанское Великое княжество**, см. *Речь Посполитая*, XXXVI, ч. 1, 629, 694/98, 711/12, 713/14.

\* **Познанское воеводство**, в Польше, см. *Речь Посполитая*, XXXVI, ч. 2, 2, 5, 8, 16.

**Познань**, с 1918 г.—в Польше, гл. гор. Познанского воеводства, 246.574 жит. (1931).

\* **Показание**, см. *судопроизводство*, XLI, ч. 5, 478/79.

\* **Показатели конъюнктуры**, см. *экономическая конъюнктура*.

**Покаяние**, см. также *таинства*, XLI, ч. 6, 689/91.

**Понипси**, 40.288 жит.

**Понлажа**, см. также *хозяйственное право СССР*, XLI, ч. 3, 50.

**Покров**, ныне в Ореховском районе Московск. обл., 2.339 жит. (1931).

**Покровная глян**, см. *растение*, XXXVI, ч. 1, 19, 23; *животные* (эпителий), XX, 237.

\* **Покровное стекло**, см. XXVIII, прил. *микроскоп*, 613'.

**Покровская**, ныне гор. *Покровск*, центр АССР Немцев Поволжья, 42.413 жит. (1931).

**Покровский**, Иосиф Алексеевич, ум. в 1919 г.

**Покровский**, Михаил Николаевич, см. XLI, ч. 2, прил. *деятели СССР*, 118/20; ум. 10/IV 1932 г.; см. *русская историография*.

**Покровский**, Николай Васильевич, ум. в 1917 г.

**Покровский нантон АССР Немцев Поволжья**, занимает 1.596 кв. км с 23.637 жит.

**Покровский уезд**. В 1920 г. на 5 волостей П. у. был образован Кольчугинский район Владимирской губ., в 1921 г. П. у. был расформирован, при чем 11 волостей отошли ко вновь образованному орехово-зубовскому уезду Моск. губ., 3 волости — к владимирскому уезду, 3 волости — к кольчугинскому району и 5 волостей — к александровскому уезду Владимирской губ.

\* **Покрышка**, см. *шины*, XLIX, 613 сл.

**Попушение**, см. также *уголовное право СССР*, XLI, ч. 3, 145.

- \* Пол, см. *раздельнополость*, XXXV, 474/82.
- Пола, с 1920 г.—в Италии, гл. гор. одноименной провинции (3,703 кв. км с 298,072 жит.), 55,618 жит. (1931).
- \* **Полабский язык**, см. *славянские языки*, XXXIX, 493.
- Поланген, с 1921 г.—в Литве (отошел от Латвии), 2,039 жит. (1923).
- \* **Поле**, Людвиг, немец. экономист, см. XLVIII, прил. *соврем. деятели науки*, 90/91.
- Полеводство**, см. также *сухо: земледелие*, XI, ч. 5, 552/66.
- Поленов**, Василий Дмитриевич, живописец, ум. в 1927 г., см. XXXII, 666/68.
- Поленова**, Елена Дмитриевна, художница, см. XXXII, 666.
- \* **Полевое хозяйство**, см. *Речь Посполитая*, XXXVI, ч. 2, 2.
- \* **Полесье**, см. XXXII, 663/72; западная часть П. в 1921 г. отошла к Польше, см. *Речь Посполитая*, XXXVI, ч. 1, 727, 737.
- \* **Полетина**, Григорий, см. *Украина*, XLII, 229/30.
- \* **Ползун**, см. XLII, прил. *устройство машин*, 489/90'.
- \* **Полиандрия**, см. *брак*, IV, 445; ср. *род и семья*.
- \* **Поливанов**, Алексей Андреевич, см. XLVI, прил. *военные деятели*, 434/35 1.
- \* **Полилады**, см. *черви*, XLV, ч. 3, 705/06.
- \* **Полимизлит**, см. *полиомизлит*, XXXII, 514/16.
- \* **Полиневроз**, см. *невроз*, XXX, 94/95.
- \* **Полирование**, см. *шлифование*, L, 254.
- Полисахариды**, см. также XLII, прил. *углеводы*, 40'.
- \* **Полисульфиды**, см. *сера*, XLII, ч. 6, 552.
- \* **Политическое равновесие**, см. XXXV, 309.
- \* **Политпросвет**, см. *внешкольное образование СССР*, XLII, ч. 3, 330/39.
- \* **Политональность**, см. *тональность*, XLII, ч. 8, 389.
- \* **Политропа**, см. XLV, ч. 3, 331'.
- \* **Политг**, Гарри, английск. полит. деятель, см. XLVII, прил. *соврем. иностр. п. лит. деятели*, 65.
- \* **Политцер** (Politzer), Адам, австрийск. профессор по ушным болезням (1835—1920), см. XLII, 574. Неп.: «Lehrbuch der Ohrheilkunde» (5 изд. 1908) и др.
- Полицейское право** (*административное право*), см. *административные взыскания по советскому законодательству*, XLII, ч. 3, 167/75.
- \* **Пол рд**, Альберт Фредерик, англ. историк, см. XLVIII, прил. *соврем. деятели науки*, 57.
- \* **Поллиарий**, *поллиний*, см. *пыльца*, XXXIV, 283.
- Поллон**, Фредерик, см. также XLVIII, прил. *соврем. деятели науки*, 99/100.
- Полунис**, минерал, см. *цезий*, XLII, ч. 3, 258.
- \* **Польовики**, см. XXXIX, прил. *сельско-хо-*

*зяйственные машины и орудия*, 20, 22.

\* **Полонский**, Вячеслав Павлович, современный критик и публицист (1886—1932); см. *русская литература*.

**Полорогие**, см. *рога*, XXXVI, ч. 2, 677.

\* **Полосатое тело**, см. *физиология нервной системы*, XLIII, 399/400.

**Полотко**, см. *золоты*.

**Полоцк**, ныне гор. в БССР, районный центр, 19,485 жит. (1932). *Полоцкий район* занимает 3,376 кв. км, 119,064 жит.

**Полоцкий уезд**, с 1924 г.—в БССР, в 1925 г., с переходом БССР на окружное деление, — *упразднен*. См. XLII, ч. 3, 467 сл., и прил. *дмилл тр. деление*, 79.

**Полтава**, с 1919 г.—губернский гор. в УССР, с 1925 г. гл. гор. Полтавского округа УССР (см. XLII, ч. 3, прил. *административное деление УССР*, 69 и 79); с переходом УССР в 1930 г. на районное деление и с организацией областей (1932)—II, выделена в самостоятельную административную единицу, с 1932 г. непосредственно подчиненную Харьковской области; 97,519 жит. (1932).

**Полтавская губерния**, с 1919 г.—в УССР, с переходом УССР в 1925 г. на окружное деление — *упразднена*.

**Полтавский уезд**, с переходом УССР в 1925 г. на районное деление — *упразднен*.

**Полтавская**, ныне в Славянском районе Сев.-Кавказского края, 14,290 жит. (1926).

\* **Полторацк** (б. *Асхабад*, см. IV, 211), в 1927 г. переименован в *Ашхабад*, центр Туркменской ССР, 63,783 жит. (1930).

\* **Полуда**, см. *лужение и циклование*.

\* **Полупроводники**, см. *электричество*.

\* **Полушария головного мозга**, см. *физиология и репой системы*, XLIII, 400/01.

\* **Поль-Луи**, Ф., франц. публицист, прил. *соврем. деятели науки и искусства*, 91.

\* **Поль-Боннуэр**, Жозеф, франц. полит. деятель см. XLVII, прил. *соврем. иностр. полит. деятели*, 9; был франц. делегатом в Лиге Наций; в 1927 г. был инициатором военного закона о «мобилизации нации во время войны»; вышел из социал. партии; в 1932 г. был военным министром в кабинете Эррио; с декабря 1932 г. по январь 1933 г. был премьер-министром; с января 1933 г.—мин. иностр. дел в каб. Даладе.

\* **Польский коридор** (*Данцигский коридор*), область между Вислой и прусской пров. Померанней, отделяющая Восточную Пруссию от остальной части Германии; составлена из частей герм. провинций Западной Пруссии и Помераннии. П. к. создан по Версальскому миру в экономических интересах Польши и является одной из основных причин политических разногласий между Польшей и Германией.

**Польша**. Историю П. от Венского конгресса до современности см. XXXVI, ч. 1, 628 сл., и XXXVI, ч. 2, 1 сл.; польская литература, см. XXXV, ч. 2, 119 сл.

1900

1901

1902

1903

1904

1905

1906

1907

1908

1909

1910

1911

1912

1913

1914

1915

1916

1917

1918

1919

1920

1921

1922

1923

1924

1925

1926

1927

1928

1929

1930

1931

1932

1933

1934

1935

1936

1937

1938

1939

1940

1941

1942

1943

1944

1945

1946

1947

1948

1949

1950

1951

1952

1953

1954

1955

1956

1957

1958

1959

1960

1961

1962

1963

1964

1965

1966

1967

1968

1969

1970

1971

1972

1973

1974

1975

1976

1977

1978

1979

1980

1981

1982

1983

1984

1985

1986

1987

1988

1989

1990

1991

1992

1993

1994

1995

1996

1997

1998

1999

2000

2001

2002

2003

2004

2005

2006

2007

2008

2009

2010

2011

2012

2013

2014

2015

2016

2017

2018

2019

2020

2021

2022

2023

2024

2025

2026

2027

2028

2029

2030

2031

2032

2033

2034

2035

2036

2037

2038

2039

2040

2041

2042

2043

2044

2045

2046

2047

2048

2049

2050

2051

2052

2053

2054

2055

2056

2057

2058

2059

2060

2061

2062

2063

2064

2065

2066

2067

2068

2069

2070

2071

2072

2073

2074

2075

2076

2077

2078

2079

2080

2081

2082

2083

2084

2085

2086

2087

2088

2089

2090

2091

2092

2093

2094

2095

2096

2097

2098

2099

2100



Энциклопедический  
СЛОВАРЬ

7<sup>e</sup> Издание  
ТВА  
Гр. Гранатъикъ



Энциклопедическій  
СЛОВАРЬ

7<sup>е</sup> Издание  
ТВА  
Гор. Гранатъикъ

