

KARTA EWAKUACJI ŚMIGŁOWCA
W-3PL „GŁUSZEC”

ŚMIGŁOWIEC W-3PL „GŁUSZEC”



OTWIERANIE DRZWI KABINY PILOTÓW



lewa strona



prawa strona

AWARYJNE OTWIERANIE DRZWI KABINY PILOTÓW

Pociągnąć energicznie czerwoną rączkę w dół



lewa strona



prawa strona

EWAKUACJA ZAŁOGI - PILOTÓW

Sposób odpinania pasów



DRZWI KABINY ŁADUNKOWEJ

Otwieranie normalne – kolor żółty, otwieranie awaryjne – kolor czerwony

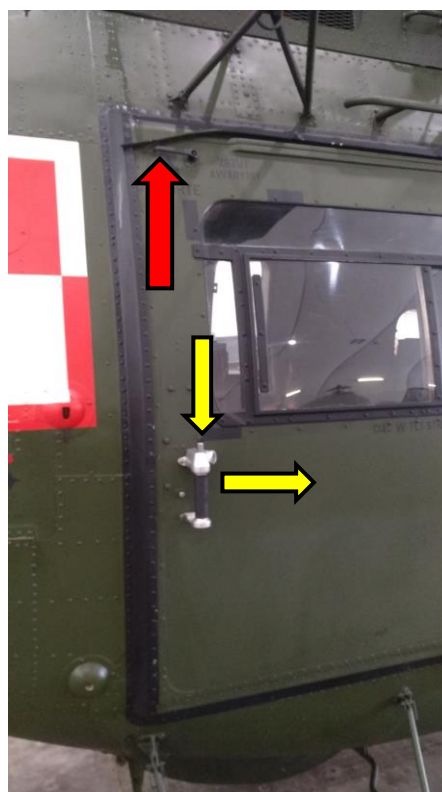
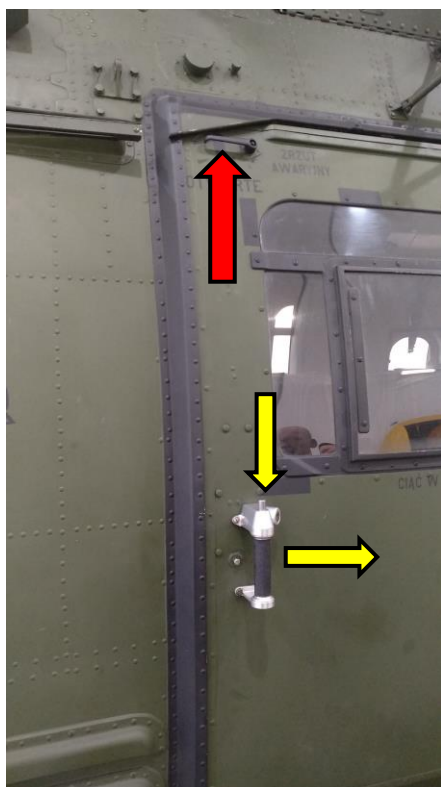

UMIEJSCOWIENIE I ODBLOKOWANIE NOSZY W KABINIE ŁADUNKOWEJ

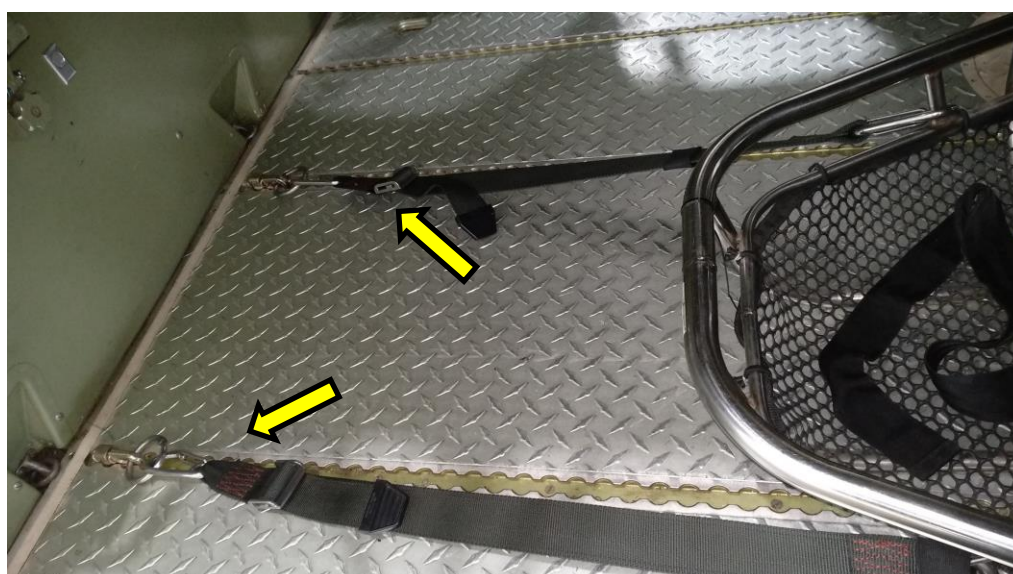

WYSUNIĘCIE NOSZY

lewa strona śmigłowca



prawa strona śmigłowca



LOKALIZACJA AKUMULATORÓW

lewa strona śmigłowca



OTWIERANIE LUKU AKUMULATORÓW ORAZ ODŁĄCZANIE AKUMULATORA



LOKALIZACJA ZBIORNIKÓW PALIWOWYCH

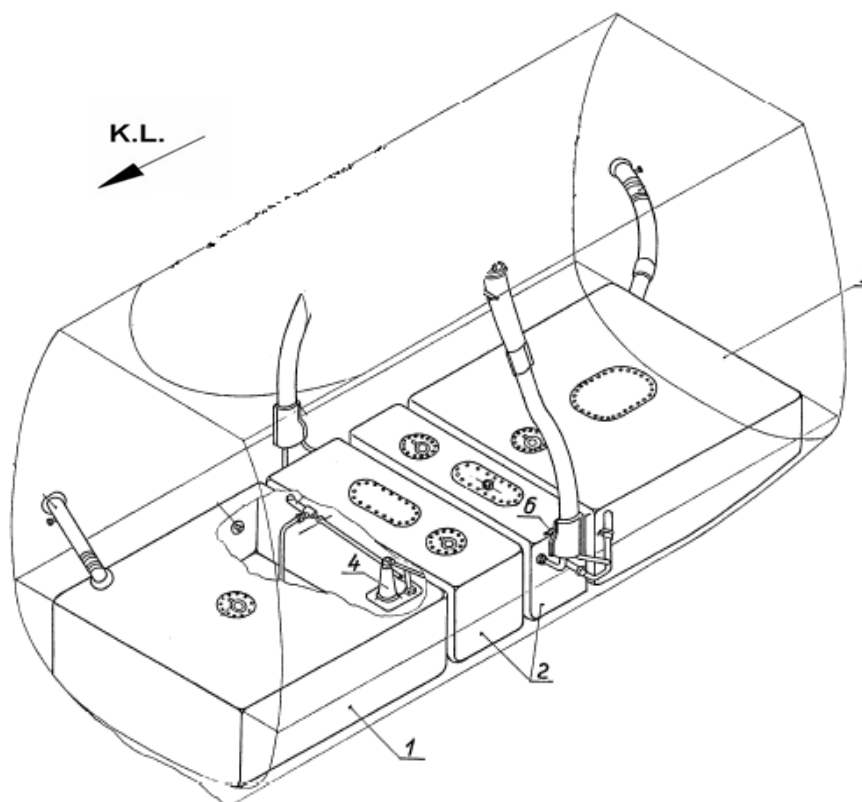

Paliwo lotnicze znajduje się w czterech gumowych zbiornikach: przednim 1, tylnym 3 oraz dwóch rozchodowych 2, umieszczonych pod podłogą w centralnej części kadłuba.

Wlewy do zbiorników znajdują się po lewej stronie śmigłowca pod zamykaną klapką (żółta strzałka).

Całkowita pojemność układu – 1720 dm³

LOKALIZACJA BUTLI TLENOWYCH

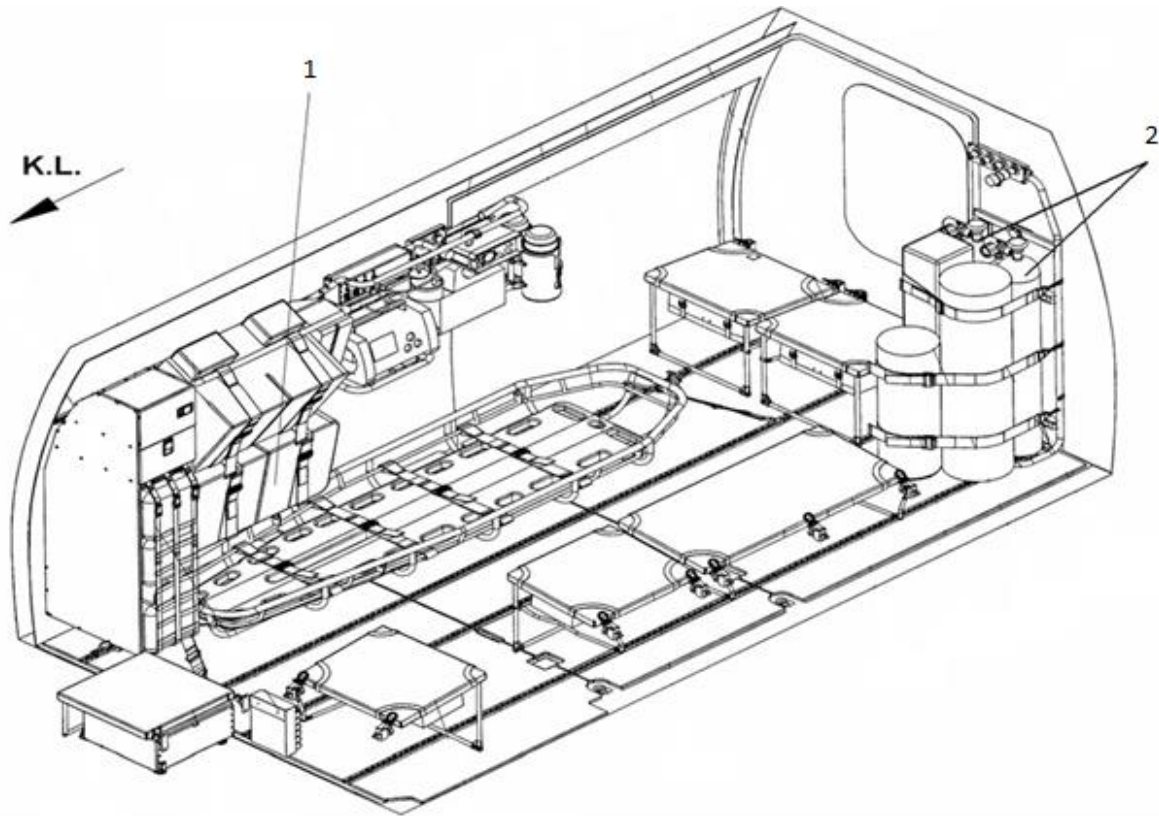

1. Butla stalowa 2,7 l, max 160 bar
2. 2x butle stalowe 10 l, max 160 bar